

ЗБОРНИК НА ТРУДОВИ PROCEEDINGS



2014



**EUROPEAN
UNIVERSITY**
R. M A C E D O N I A



THE SCIENCE AND THE SOCIAL DEVELOPMENT
Fourth International Scientific Conference

**Четврта меѓународна научна конференција:
“Науката и општествениот развој”**



**Fourth International Scientific Conference:
„The Science and the Social Development“**



**ЕВРОПСКИ
УНИВЕРЗИТЕТ**
Р. М А К Е Д О Н И Ј А

ЗБОРНИК НА ТРУДОВИ

Скопје, мај 2014



**EUROPEAN
UNIVERSITY**

R. M A C E D O N I A

PROCEEDINGS

Skopje, May 2014

CIP - Каталогизација во публикација

Национална и универзитетска библиотека "Св. Климент Охридски", Скопје

001.894:316.422.44(082)

МЕЃУНАРОДНА научна конференција (4 ; 2014 ; Скопје) Науката и општествениот развој : зборник на трудови / Четврта меѓународна научна конференција, Скопје, 09 мај, 2014. / INTERNATIONAL Scientific Conference (4; 2014; Skopje) The Science and the Social Development: proceedings / Fourth international scientific conference, Skopje, 09 May, 2014. - Скопје : Европски универзитет - Република Македонија, 2014. - [500] стр. ; 24 см

Текст на мак. и англ. јазик

ISBN 978-608-4574-62-0

а) Научен развој - Општествени промени - Зборници
COBISS.MK-ID 96104458

Издавач/Publisher:

Европски Универзитет Република Македонија/European University
Republic of Macedonia

За издавачот/For the publisher:

Проф. д-р Бојо АНДРЕСКИ

Почесен одбор/Honorary Committee:

Проф. д-р Бојо АНДРЕСКИ (Претседател на ЕУРМ)
Проф. д-р Билјана АНДРЕСКА – БОГДАНОВСКА (Генерален
директор на ЕУРМ)

Програмски одбор/Programme Committee:

Проф. д-р Лидија Наумовска – ректор, ЕУРМ, претседател;
Доц. д-р Елизабета Стамевска - генерален секретар, ЕУРМ;
Проф. д-р Биљана Перчинкова – проректор, ЕУРМ, член;
Проф. д-р Алекса Стаменковски – проректор, ЕУРМ, член;
Проф. д-р Живко Андрески – декан, Факултет за правни науки, ЕУРМ;
Проф. д-р Савица Димитриеска – декан, Факултет за економски науки,
ЕУРМ;
Проф. д-р Стојан Кузев – декан, Факултет за детективи и
криминалистика, ЕУРМ;
Проф. д-р Славјанка Оцаклиевска – декан, Факултет за
стоматологија, ЕУРМ;
Проф. м-р Стојанка Манева Чупоска - Јана – декан, Факултет за
арт и дизајн, ЕУРМ;
Доц. д-р Слободан Шајноски – декан, Факултет за политички
науки, ЕУРМ;
Проф. д-р Мишел Бурс – Галатасарај Универзитет, Турција;
Професор емеритус Тодор Кралев – Скопје, Македонија;
Проф. д-р Јованка Матиќ – Институт за општествени науки, Белград,
Србија;
Проф. м-р Марина Ранисављевиќ – Висока текстилна школа за дизајн,
технологија и менаџмент, Белград, Србија;
Проф. д-р Невена Танева – Технички Универзитет, Софија, Бугарија;

Проф. д-р Кристина Шилер – Индијана Универзитет, Индијанаполис,
САД;

Доц. д-р Билјана Масловариќ – Универзитет на Црна Гора,
Филозофски факултет, Никшиќ;

Доц. д-р Шаји Садисиван – Универзитет Хидеабад, Индија;

Доц. д-р Жарко Кулибрк – Факултет за безбедност и самозаштита,
Бања Лука, БиХ;

Доц. д-р Бекир Чинар – Епока Универзитет, Тирана, Албанија;

М-р Наташа Ловриќ – Европски Институт за шуми, Загреб, Хрватска.

Организационен одбор/Organizational Committee:

Доц. д-р Слободан Шајноски – претседател;

Асс. м-р Милена Паговска – секретар;

Проф. д-р Крсте Дејаноски;

Проф. д-р Стојан Славески;

Проф. д-р Љупчо Стојчески;

Доц. д-р Викторија Кафеџиска;

Доц. д-р Билјана Годорова;

Доц. м-р Маја Димовска;

Асс. м-р Верица Неделковска;

Асс. м-р Ирена Скрческа;

Асс. м-р Слободан Филиповски

Превод и техничка обработка/Translation and technical processing:

М-р Милена Паговска

Дизајн на лого / Logo design:

М-р Марија Ветероска

Графичка илустрација/Graphic illustration:

Доц. м-р Гордана Вреноцска

Печату/Printing:

АБЦ принт – Скопје

Тираж/Circulation:

120

СОДРЖИНА

Доц. д-р Зоран КОЛЕВ

**ОПШТИНСКИТЕ ОБВРЗНИЦИ КАКО РЕШЕНИЕ НА ЕДЕН ОД
ПРОБЛЕМИТЕ НА ЛОКАЛНАТА ДЕМОКРАТИЈА 1**

PhD Candidate Nuhi SELA

**DYNAMICS OF PRODUCTION FOR THE ENTERPRISES WITH PRIVATE
OWNERSHIP: CASE STUDY 15**

М-р Емануела ЕСМЕРОВА

СТРАТЕГИСКИ МЕНАџМЕНТ , МОДЕЛИ, ПЛАНОВИ И СТРАТЕГИИ 29

Проф. д-р Лидија НАУМОВСКА, М-р Верица НЕДЕЛКОВСКА

ИНКЛУЗИВНОСТ НА ИНВАЛИДИТЕ ВО МАКЕДОНСКИТЕ КОМПАНИИ 45

М-р Јасмина МИШОСКА

ОХРАБРУВАЊЕ НА ПРЕТПРИЕМАЧКИОТ ДУХ ЗА КАРИЕРЕН РАЗВОЈ ...63

Доц. д-р Елизабета СТАМЕВСКА

**ПРИМЕНАТА НА ДОБРО КОРПОРАТИВНО УПРАВУВАЊЕ –
НЕОПХОДНОСТ ЗА ОДРЖЛИВ ЕКОНОМСКИ РАСТ НА КОМПАНИИТЕ.. 73**

М-р Емилија МИТЕВА - КАЦАРСКИ, М-р Костадинка ЧАБУЛЕБА

**ЕКОНОМИЈА БАЗИРАНА НА ЗНАЕЊЕ - ГЛОБАЛНИ ТРЕНДОВИ И
ИМПЛИКАЦИИ86**

M.Sc. Mitko VELJUSLIEV, M.Sc. Aleksandar NACEV, Kire NIKOLOVSKI

MANAGEMENT - SCIENCE AND SKILL..... 97

Елизабета ТРАЈАНОВСКА СРБИНОСКА

ИНТЕРНЕТ ПАРИ – БЕЗБЕДНОСТ ПРОЦЕНКА И ИНОВАЦИИ 106

Проф. д-р Маријан СТЕВАНОВСКИ

**ВЛИЈАНИЕТО НА РЕВЕРЗИБИЛНИ ЕФЕКТИ НА ФИНАНСИСКАТА КРИЗА
И ГЛОБАЛИЗАЦИЈАТА ВРЗ ОПШТЕСТВЕНИОТ РАЗВОЈ..... 119**

Д-р Лазар ЃУРОВ, М-р Кемо ЃОЗО, Стефан ПЕЈОВСКИ

**ВЛИЈАНИЕТО НА ЕМОЦИОНАЛНАТА ИНТЕЛИГЕНЦИЈА ВРЗ
ОСТВАРУВАЊЕТО НА УСПЕШНА КОМУНИКАЦИЈА НА ЛИДЕРИТЕ 133**

М-р Кемо ЃОЗО, Д-р Лазар ЃУРОВ, Филип АЛЕКСОВСКИ

**УЛОГАТА НА КОМУНИКАЦИСКИТЕ ВЕШТИНИ НА ЛИДЕРИТЕ ВО
УСПЕШНОТО РАБОТЕЊЕ СО ПОТЧИНЕТИТЕ И ПРЕТПОСТАВЕНИТЕ 153**

Проф. д-р Александра СТАНКОВСКА

**РАЗВОЈ НА ПАЗАР ЗА ФИНАНСИСКИ ДЕРИВАТИ – ПЛАТФОРМА ЗА
УПРАВУВАЊЕ СО ПАЗАРНИ РИЗИЦИ..... 176**

Проф. д-р Живко АНДРЕВСКИ

**ДЕСЕТ ТЕМИ ЗА ПРОМОЦИЈА НА НАУКАТА ВО РЕПУБЛИКА
МАКЕДОНИЈА 198**

Доц. д-р Лулзуме ЛУТВИУ КАДРИУ, М-р Беќим КАДРИУ

**МЕНАџЕРСКОТО ОБРАЗОВАНИЕ КАКО СТРАТЕГИЈА ЗА ПРОМЕНИ ВО
УЧИЛИШТЕТО 209**

Проф. д-р Савица ДИМИТРИЕСКА, Проф. д-р Љиљана КОНЕСКА

ЗЕЛЕН МАРКЕТИНГ И ОДРЖЛИВ РАЗВОЈ 224

Проф. д-р Савица ДИМИТРИЕСКА

НЕВРОМАРКЕТИНГ – ВРСКА ПОМЕЃУ НАУКАТА И БИЗНИСОТ 237

Assistant prof. Biljana PETREVSKA

ESTIMATING TOURISM CONTRIBUTION TO MACEDONIAN ECONOMY.. 248

М-р Тања КАУРИН

**КОНЦЕПТОТ НА ЛИКВИДНОСТА ВО БАНКАРСКАТА ТЕОРИЈА И
ПРАКТИКА..... 261**

М-р Биљана ТРАЈКОВСКА

ИНТЕРНЕТОТ ВО ФУНКЦИЈА НА ОПШТЕСТВЕНИОТ РАЗВОЈ..... 286

Бојан ШАЈНОСКИ

ОДЛУЧУВАЊЕТО И ИНТЕРЕСИТЕ 304

М-р Тане ДИМОВСКИ

**ИНТЕРВЈУТО КАКО ПРОЦЕС ОД МЕНАѢМЕНТОТ НА ЧОВЕЧКИТЕ
РЕСУРСИ НА ОРГАНИЗАЦИЈА 313**

Д-р Ристо ФОТОВ, М-р Влатко ПАЧЕШКОСКИ

**НЕКОИ АСПЕКТИ ЗА ВЛИЈАНИЕТО НА ТЕХНОЛОШКИОТ НАПРЕДОК И
ИНОВАЦИИТЕ ВРЗ ЕКОНОМСКИОТ РАЗВОЈ..... 323**

Assistant prof. Vesna GEORGIEVA SVRTINOV, PhD Riste TEMJANOVSKI, Assistant prof. Janka DIMITROVA

GLOBALIZATION AND THE INCOME DISTRIBUTION BETWEEN THE COUNTRIES.....334

Assistant prof. Olivera GJORGIEVA - TRAJKOVSKA, Assistant prof. Janka DIMITROVA, Assistant prof. Aleksandar KOSTADINOVSKI

THE IMPLICATIONS OF GLOBAL FINANCIAL CRISIS ON DEVELOPING COUNTRIES-WITH SPECIAL REFERENCE TO MACEDONIA347

Д-р Ирина АНДРЕЕСКА

ЕКОНОМСКА НЕЕДНАКВОСТ КАКО ПРОИЗВОД НА ГЛОБАЛИЗАЦИЈАТА367

Д-р Александар КОСТАДИНОВСКИ, Д-р Olivera ЃОРГИЕВА ТРАЈКОВСКА, М-р Благица КОЛЕВА

ФАКТОРИТЕ НА ВЛИЈАНИЕ ВРЗ ПЕРФОРМАНСИТЕ НА ЗДРАВСТВЕНАТА РАБОТНА СИЛА.....377

М-р Драгана ЛАЗАРЕВСКА

НЕВРАБОТЕНОСТА ПРИЧИНИТЕЛ ЗА ЗГОЛЕМУВАЊЕ НА СИРОМАШТИЈАТА ВО РЕПУБЛИКА МАКЕДОНИЈА.....390

М-р Тања КРСТЕВА

КОМПОНЕНТИ НА МОДЕРНИОТ МАРКЕТИНГ ИНФОРМАЦИОНЕН СИСТЕМ409

М-р Тања КРСТЕВА, М-р Елена КОНЕСКА-ИЛИУ

АСПЕКТИ НА ИНФОРМАЦИОНИОТ СИСТЕМ ЗА ПЛАНИРАЊЕ (ЕРП)...420

М-р Елена ПАГОВСКА, М-р Милена ПАГОВСКА

ФИНАНСИРАЊЕ НА КАПИТАЛНИТЕ ИНВЕСТИЦИИ ВО ОПШТИНИТЕ НА РЕПУБЛИКА МАКЕДОНИЈА ПРЕКУ ЈПП.....431

M.Sc. Milena PAGOVSKA

CONSUMER ETHNOCENTRISM AMONG MACEDONIAN CONSUMERS AND ITS EFFECTS ON THE PURCHASE DECISION447

M.Sc. Daniela KOTESKA LOZANOSKA, M.Sc. Goran SHIBAKOVSKI

HUMAN RESOURCES AND ECONOMIC DEVELOPMENT464

М-р Анита СКРЧЕСКА

**ПРЕДИЗВИЦИТЕ НА СМЕТКОВОДСТВОТО НА МЕНАЏМЕНТОТ ПРИ
УТВРДУВАЊЕТО НА ИНТЕРНИТЕ ЦЕНИ ВО МУЛТИНАЦИОНАЛНИТЕ
ПРЕТПРИЈАТИЈА ВО УСЛОВИ НА ЕКОНОМСКА КРИЗА.....477**

М-р Верица НЕДЕЛКОВСКА, М-р Елена НАУМОВСКА

**ГРАДЕЊЕ БИЗНИС СТРАТЕГИИ СО ПРИМЕНА НА АНАЛИТИЧКА И
КРЕАТИВНА СПОСОБНОСТ.....490**

М-р Шкодране ДАРДИШТА, М-р Верица НАЈДОВСКА

**ПЕРСПЕКТИВА И ПРОГНОЗИ ЗА ПОДОБРУВАЊЕ НА КВАЛИТЕТОТ НА
РАБОТАТА НА ЈАВНАТА УСТАНОВА ВО КОМПЛЕКСОТ НА
ЗДРАВСТВЕНИОТ СЕКТОР504**

Доц. д-р Александра АНДРЕСКА САРЕВСКА, М-р Верица НАЈДОВСКА

КОРИСТ И БАРИЕРИ ПРИ СПРОВЕДУВАЊЕ НА ONLINE БИЗНИС.....512

Проф. д-р Алекса СТАМЕНКОВСКИ

УЛОГАТА НА МАРКЕТИНГОТ ВО ЕКОНОМСКИОТ РАЗВОЈ.....520

Д-р Весна ГРОЗДАНОВСКА

ИНДУСТРИСКИОТ МЕНАЏМЕНТ И ЕКОНОМСКИОТ РАЗВОЈ.....530

М-р Мирослав МИТРОВСКИ

**МЕЃУНАРОДНИТЕ ФИНАНСИСКИ ТЕКОВИ И ЕКОНОМСКИОТ РАЗВОЈ
НА РЕПУБЛИКА МАКЕДОНИЈА.....540**

Д-р Иван ИГЃАТОВ

**ВАЖНОСТА НА СОЦИЈАЛНАТА РЕВИЗИЈА КАКО АЛАТКА ЗА
ЗГОЛЕМУВАЊЕ НА ОТЧЕТНОСТА И ТРАНСПАРЕНТНОСТА ВО
РАБОТЕЊЕТО.....553**

Деан КОЦЕВСКИ, Д-р Иван ИГЃАТОВ

**ВАЖНОСТА НА СТРАТЕШКИОТ ПРИСТАП ПРИ ИМПЛЕМЕНТИРАЊЕ
НА СИСТЕМ ЗА МЕНАЏИРАЊЕ НА ДОКУМЕНТИ ЗА ЗГОЛЕМУВАЊЕ НА
ЕФЕКТИВНОСТА НА РЕВИЗОРСКИТЕ АКТИВНОСТИ567**

PhD Ljubo PEJANOVIC

**COORDINATED PREVENTION AND SUPPRESSION CRIME IN MACEDONIA
AND REPUBLIC OF SERBIA.....582**

Доц. д-р Билјана ТОДОРОВА

ПРАВО НА СТРАНЦИТЕ ДА СТАПУВААТ ВО РАБОТНИ ОДНОСИ ВО РЕПУБЛИКА МАКЕДОНИЈА.....593

Марија СРБИНОВСКА

ПРЕТРЕС.....610

Доц. д-р Рабије МУРАТИ

КОНЦЕПТУАЛНА РАМКА НА ДЕМОКРАТИЗАЦИЈАТА НА ОБРАЗОВАНИЕТО.....619

Докторант Фатон ШАБАНИ

ИСКЛУЧОЦИТЕ ОД ПАТЕНТНА ЗАШТИТА СПОРЕД ЗАКОНОТ ЗА ИНДУСТРИСКА СОПСТВЕНОСТ НА РЕПУБЛИКА МАКЕДОНИЈА.....632

М-р Валдета ЗАНУНИ-ИДРИЗИ, М-р Афрдита ИЛАЗИ-ХОЦА

ФОРМАТИВНОТО ОЦЕНУВАЊЕ ВО ФУНКЦИЈА НА ГРАДЕЊЕ НА ДОБРИ ОДНОСИ МЕЃУ УЧЕНИЦИТЕ И НАСТАВНИЦИТЕ И НЕЈЗИНОТО ВЛИЈАНИЕ ВРЗ ПОСТИГАЊАТА НА УЧЕНИЦИТЕ.....645

Проф. д-р Слободан ШАЈНОСКИ

ПРИВАТИЗАЦИЈАТА И АКЦИОНЕРСКАТА СОПСТВЕНОСТ.....660

Проф. д-р Живко АНДРЕВСКИ, Доц. д-р Билјана ТОДОРОВА

ПРЕДИЗВИЦИТЕ НА ПРАВНАТА НАУКА ВО РЕПУБЛИКА МАКЕДОНИЈА.....671

Прод. д-р Виолета НИКОЛОВСКА

ИНТЕРДИСЦИПЛИНАРНОСТА ВО НАУКАТА И ЛИНГВИСТИКАТА.....683

М-р Росана ЈАНЕВСКА

КАЗНЕНО – ПРАВНИ И МОРАЛНО – ЕТИЧКИ АСПЕКТИ НА КЛОНИРАЊЕТО.....696

Д-р Македонка РАДУЛОВИЌ

ИДНИНАТА НА НАУКАТА ЗА СЕМЕЈСТВОТО ВО РЕПУБЛИКА МАКЕДОНИЈА.....714

Доц. д-р Ивица МАКСИМОВСКИ

ИНВЕСТИРАЊЕ ВО ОБРАЗОВАНИЕТО И НАУКАТА.....732

М-р Марјан ГАБЕРОВ

ТРАНСНАЦИОНАЛЕН ОРГАНИЗИРАН КРИМИНАЛИТЕТ.....750

Далина НАКЕВА-ПОТУРАК

**ПРАВНА РАМКА ЗА ФУНКЦИОНИРАЊЕ НА МИНИСТЕРСТВОТО ЗА
ВНАТРЕШНИ РАБОТИ НА РЕПУБЛИКА МАКЕДОНИЈА 765**

Александар КРСТЕВСКИ

ЕВРОПСКАТА УНИЈА КАКО СУБЈЕКТ НА МЕЃУНАРОДНОТО ПРАВО. 782,

Проф. д-р Владо ВАНКОВСКИ, Дијана АНГЕЛЕСКА

МОРАЛНА РЕЦЕСИЈА НА НАУКАТА-СТОМАТОЛОГИЈАТА ДЕНЕС 796

Доц. д-р Елизабета СТАМЕВСКА, Антониела СТАМЕВСКА

**АСПЕКТИ НА СИСТЕМОТ ЗА ОБЕЗБЕДУВАЊЕ КВАЛИТЕТ ВО
ВИСОКОТО ОБРАЗОВАНИЕ 810**

Душко ПЕТРОВ

ГЛАСАЧКО ОДНЕСУВАЊЕ ВО РЕПУБЛИКА МАКЕДОНИЈА..... 821

M.Sc. Afrodita NIKOLOVA

**A READER-RESPONSE DISCUSSION OF "ANGEL LEVINE" BY MALAMUD:
DOES READING REALLY CHANGE US FOR THE BETTER?..... 837**

Проф. д-р Драге ПЕТРЕСКИ, Проф. д-р Ненад ТАНЕСКИ, Проф. д-р Андреј ИЛИЕВ

ИСПОРАКИТЕ НА ОРУЖЈЕ НА ЗЕМЈИТЕ ВО РАЗВОЈ 858

М-р Александар НАЦЕВ, М-р Митко ВЕЉУСЛИЕВ

БЕЗБЕДНОСНИТЕ АСПЕКТИ НА РАЗВОЈОТ НА ОПШТЕСТВОТО..... 876

Проф. д-р Методија ДОЈЧИНОВСКИ

**ПРИМЕНА НА РАЗУЗНАВАЧКАТА ДЕЈНОСТ ПРИ СПРОВЕДУВАЊЕ НА
МИСИИТЕ НА ВОЕНИТЕ АТАШЕА 888**

Проф. д-р Андреј ИЛИЕВ, Проф. д-р Драге ПЕТРЕСКИ, М-р Драган ЃУРЧЕВСКИ,

Трајче ДЕНЧЕВСКИ

**ЕВОЛУТИВЕН РАЗВОЈ НА МИСИЈАТА ИСАФ НА НАТО И НЕЈЗИНИТЕ
ИДНИ ИМПЛИКАЦИИ ВРЗ ГЛОБАЛНАТА БЕЗБЕДНОСТ..... 906**

Доц. д-р Викторија КАФЕЦИСКА

**РАЗЛИКИТЕ МЕЃУ НАЦИОНАЛНОТО И МЕЃУНАРОДНОТО
ОПШТЕСТВО - ОРГАНИЗАЦИЈА НА МОКТА..... 932**

М-р Филимена ЛАЗАРЕВСКА

МЕНТАЛНОТО РАСТРОЈСТВО F22 КАКО ГЛАВЕН ИНДИКАТОР ЗА ПРИЧИНСКО ПОСЛЕДИЧНА ПОВРЗАНОСТ НА КРИМИНОГЕНОТО ОДНЕСУВАЊЕ.....944

М-р Стефанија АПРОТОВА

ВЛИЈАНИЕТО НА ЕТНИЧКАТА РАЗЛИЧНОСТ ВРЗ РАЗВОЈОТ НА ОПШТЕСТВОТО963

Проф. д-р Слободанка ТОДОРСКА-ЃУРЧЕВСКА

СТРУКТУРНИТЕ ЕЛЕМЕНТИ НА ЕМОЦИОНАЛНАТА ИНТЕЛИГЕНЦИЈА975

Проф. д-р Стојан СЛАВЕСКИ

РЕФОРМИТЕ НА БЕЗБЕДНОСНИОТ СИСТЕМ НА РЕПУБЛИКА МАКЕДОНИЈА: ОД СЕГМЕНТИРАН ДО ИНТЕГРИРАН БЕЗБЕДНОСЕН СИСТЕМ?996

Фатмир ИБИШИ

КРИВИЧНОТО ДЕЛО "КРИУМЧАРЕЊЕ НА МИГРАНТИ" ВО РЕПУБЛИКА МАКЕДОНИЈА.....1014

Д-р Фердинанд ОЦАКОВ, Проф. д-р Атанас КОЗАРЕВ, Мирјана МАНЕВСКА

УЛОГАТА НА БЕЗБЕДНОСНИТЕ СЛУЖБИ ВО СПРАВУВАЊЕТО СО ПСИХОЛОШКО-ПРОПАГАНДНИТЕ ДЕЈСТВА – КЛУЧЕН ФАКТОР ВО ОДБРАНАТА НА НАЦИОНАЛНАТА БЕЗБЕДНОСТ НА ДРЖАВАТА.....1029

Александар ТРАЈКОВСКИ

ИМПЛИКАЦИИТЕ НА ГЛОБАЛИЗАЦИЈАТА ВРЗ ПОДЕМОТ НА ОРГАНИЗИРАНИОТ КРИМИНАЛ ВО 21-ОТ ВЕК.....1047

Проф. д-р Душко СТОЈАНОВСКИ, М-р Саут САИТИ

ОДГОВОРНОСТ НА РАБОТНИЦИТЕ ЗА ПРИВАТНО ОБЕЗБЕДУВАЊЕ – СО ПОСЕБЕН ОСВРТ НА ПРЕКРШОЧНАТА ОДГОВОРНОСТ1059

М.Sc. Jovica MIJALKOVIC, PhD Petar NAMICEV

СОВРЕМЕНАТА УРБАНИЗАЦИЈА И ВЛИЈАНИЕТО ВРЗ СОВРЕМЕНИОТ КОНЦЕПТ НА ГРАДОТ.....1076

Проф. д-р Петар НАМИЧЕВ

ВЛИЈАНИЕТО НА СОВРЕМЕНАТА УРБАНИЗАЦИЈА ВРЗ КОНЦЕПТОТ НА ЖИВЕАЛИШТАТА.....1092

М.Sc. Valentina PAJAZITI, М.Sc. Mensur PAJAZITI

FASHION AND DESIGN AS THE CHALLENGE IN SCIENCE.....1107

М-р Марина КОЦАРЕВА РАНИСАВЉЕВ

НАУКАТА И УМЕТНОСТА ВО ВИЗИЈАТА НА ПОСТМОДЕРНИТЕ ДИЗАЈНЕРИ1116

Мимоза КЛЕКОВСКА, Цвета МАРТИНОВСКА

ХАРМОНИСКИТЕ ПРОПОРЦИИ КАКО БИТЕН ЕЛЕМЕНТ ВО ПРЕПОЗНАВАЊЕТО НА СТИЛСКИТЕ ОСОБЕНОСТИ КАЈ ФОРМИТЕ ОД ЦРКОВНОСЛОВЕНСКАТА АЗБУКА1137

PhD Aleksandra STANKOVSKA, М.Sc. Jovica MIJALKOVIC

ARCHITECTURAL DESIGN AND REAL ESTATE VALUES1153

М-р Стојанка МАНЕВА-ЧУПОСКА - ЈАНА

СЛОБОДАТА И ВИСТИНАТА КАКО ИДЕНТИТЕТИ ВО МОДАТА1166

М-р Стојанка МАНЕВА-ЧУПОСКА - ЈАНА, Елена МАКАРОСКА

ВЛИЈАНИЕТО НА СОВРЕМЕНАТА УРБАНИЗАЦИЈА ВРЗ УМЕТНОСТА1193

МА Gordana VRENCOSKA

THE PROSPECTS OF INCLUSIVE DESIGN IN THE MACEDONIAN CIVIL SOCIETY1209

Цветлана ТАСЕВСКА, Марјана АНДРИЈЕСКА, Проф. д-р Ристо ХРИСТОВ

КРИПТОГРАФСКА ЗАШТИТА НА БАЗА НА ПОДАТОЦИ.....1226

Катерина МИТКОВСКА-ТРЕНДОВА, Проф. д-р Росе СМИЛЕСКИ

РЕАЛНОСТА, ЕКСПЕРИМЕНТОТ И МАТЕМАТИЧКИОТ МОДЕЛ1239

*PhD Biljana PERCHINKOVA, PhD Andrej CVETKOVSKI, PhD Irena PLETIKOSA
CVIJKJ*

SOLVING SYSTEMS OF NONLINEAR EQUATIONS BY DIMENSIONALITY AUGMENTATION.....1251

Зорица КАЕВИЌ, Д-р Сашо ГЕЛЕВ, Проф. д-р Атанас КОЗАРЕВ

ФОРЕНЗИКА НА USB И СОМПАКТ FLASH MEMОРИСКИ УРЕДИ.....1264

M.Sc. Anis SEFIDANOSKI, PhD Biljana PERCHINKOVA

NEW MODEL OF ESUPPORT BASED ON MACHINE AUGMENTED INTELLIGENCE.....1285

M.Sc. Irena SKRCHESKA, M.Sc. Anis SEFIDANOSKI

CLOUD-BASED OPEN INNOVATION PLATFORM1293

СЕЦИЈА: ЕКОНОМИЈА
ECONOMY SESSION

ОПШТИНСКИТЕ ОБВРЗНИЦИ КАКО РЕШЕНИЕ НА ЕДЕН ОД ПРОБЛЕМИТЕ НА ЛОКАЛНАТА ДЕМОКРАТИЈА

***Апстракт:** Општинските обврзници се обврзници издадени од Единиците на Локалната Самоуправа и претставуваат должнички хв, со кои локалната самоуправа како издавач/емитент се обврзува дека во определен рок ќе ги врати позајмените средства, со одредена камата. Генерално, нивната намена е иста како и државните обврзници, со тоа што прибраните средства се вложуваат во проекти од локален и регионален карактер, додека со државните обврзници се финансираат проекти од општ национален и државен интерес.*

Една од главните карактеристики на општинските обврзници е што станува збор за сигурни хартии од вредност за кои гарантира емитентот-ЕЛС (по тоа се блиски по ризичноста до државните безризични хартии од вредност, за кои целосно гарантира државата) и со кои може да се тргува на секундарниот пазар на хартии од вредност. За ЕЛС, бенефитот од користење на обврзниците е во остварувањето на ефикасен и поефтин начин на мобилизирање на средства. За да биде атрактивна за потенцијалните инвеститори, ЕЛС мора да понудат принос повисок од државните обврзници и од каматата на депозитите во банка. За да биде пак, алтернатива на банкарските кредити, која ЕЛС со задоволство би ја искористиле, каматата на општинската обврзница би требало да биде пониска отколку каматата на банкарските кредити.

Преку мобилизацијата на средствата би се создале можности за реализирање на зацртаните проекти, забрзување на локалната економска состојба преку поголеми инвестиции, вработувања, производство и зголемување на квалитетот на живот на граѓаните.

На овој начин се обезбедува и стекнување на поголема финансиска независност од централната власт, како и зголемување на одговорностите на носителите на ЛС (траспарентноста на процесот влијае на повнимателно пристапување кон развојот на проектите и подлежи на поголема контрола од страна на јавноста).

Со тоа општинските обврзници претставуваат решение на еден од проблемите на локалната демократија – остварување финансиска независност.

Клучни зборови: *општински обврзници, алтернатива, сигурни хв, бенефит за ЛС, локална демократија.*

Abstract: *Municipality bonds are bonds issued by the Local Self-government Units and represent debt securities by which Local self-government as an issuer/emitter becomes obliged to repay the borrowed assets with certain interest in a given time period. In general, their use is the same as the one of the state bonds, the difference being that the collected assets are invested in local and regional projects, while the state bonds are used for financing projects of general national and state interest.*

One of the main characteristics of municipality bonds is that they are risk-free securities guaranteed by the issuer – Local Self-government Unit (that makes them similar to the risk-free state bonds fully guaranteed by the State) and can be traded at the secondary securities market.

As for the Local Self-government Unit, the benefit of using such bonds lies in obtaining an efficient and cheaper way of mobilization of assets. In order to be attractive to the potential investors, the Local Self-government Unit must offer a

yield higher than the one of the state bonds and the banks' deposits interests. Moreover, in order for the above to become an alternative to bank loans, which the Local Self-government Unit would certainly embrace, the interest on municipality bonds should be lower than the one of bank loans.

By mobilization of assets opportunities will arise for realization of set projects, enhancement of the local economy position through greater investments, employment, production and increase of citizens' life quality.

In that way a bigger financial independence from the central government is gained, as well as an increase of responsibilities of Local Self-government holders (the transparency of the process has the effect of a more cautious approach to projects development and is subject to greater public control).

As per the above, the municipality bonds represent a solution to one of the problems of local democracy- achieving financial independence.

Keywords: *municipality bonds, alternative, securities, benefits for Local Self-Government, local democracy.*

Со спроведување на стратегиите за децентрализација на централните влади, како и во другите економии во транзиција, и македонските општини (единици на локалната самоуправа, во натамошниот текст – ЕЛС), презедоа поголем степен на одговорност во образованието, културата, социјалната заштита, здравството и другите јавни активности, како и во однос на подобрување на инфраструктурните услови на локалната самоуправа. Во тој процес, истите честопати, а особено при пренесувањето на расходите од централно на локално ниво се соочија или се соочуваат со ненавремено или недоволно пренесување на приходите или пак неможноста да генерираат доволно ниво на средства, со што се создава фискална нестабилност на локално ниво. На оваа состојба се надоврзува и неможноста на ЕЛС да пристапат до локалните кредитни пазари за финансирање на толку потребните подобрувања на инфраструктурата на локалната самоуправа.

Општините, за финансирање на своите активности и реализација на планираните проекти можат да користат сопствени средства или да се задолжуваат, и тоа во форма на кредити (домашни и странски) и преку издавање на општински обврзници. Сепак, за финансирање на покрупни капитални проекти, општините се речиси без алтернатива во однос на задолжувањето.

Според Законот за финансирање на ЕЛС, општините можат долгорочно да се задолжуваат за:

- финансирање на капитални проекти и инвестиции,
- рефинансирање на долговите настанати по основ на задолжување за финансирање на капитални проекти и инвестиции,
- обврски по основ на активирани државни гаранции,
- обврски по основ на земени позајмици, и
- заштита и отстранување на последици предизвикани од природни непогоди и од еколошки катастрофи.

Кај задолжувањето на ЕЛС постои алтернатива на класичните банкарски кредити, а тоа е инструментот – општински обврзници. Во таа насока ќе ги истакнеме компаративните предности од користењето на обврзниците како инструмент за долговно финансирање на општините vis-à-vis класичните кредити, интересот на потенцијалните инвеститори, како и пречките кои се идентификувани како проблем за нивно користење.

Општинските (муниципални) обврзници се обврзници издадени од ЕЛС и претставуваат должнички хв, со кои локалната самоуправа како издавач/емитент се обврзува дека во определен рок ќе ги врати позајмените средства, со одредена камата. Генерално, нивната намена е иста како и државните обврзници, со тоа што прибраните средства се вложуваат во проекти од локален и регионален карактер, додека со државните обврзници се финансираат проекти од општ национален и државен интерес.

Поедноставно е ако кажеме дека во развиените земји, многу локални патишта, градинки, училишта се финансирани со муниципалните обврзници на локалната самоуправа, кои пак се враќаат со прибраните даночни приходи.

Ова прашање законски е регулирано во Законот за финансирање на единиците на локалната самоуправа и Законот за хартии од вредност, според кој, хартиите од вредност (покрај другите субјекти предвидени со одредбите на членот 3 од Законот за хартии од вредност) може да издаваат и општините во Република Македонија и градот Скопје, како посебна единица на локалната самоуправа.

Општинските обврзници можат да бидат **приходни** и **општи** обврзници. Приходните обврзници се оние обврзници кај кои само приходот заработен од конкретниот проект за кој обврзницата била издадена, може да биде употребен таа да се отплати. Кога се издава таков вид на обврзница не може да се наметнуваат даноци на граѓаните за да се помогне отплатата на обврзницата, а и колатералот (самиот капитален објект) не може да се продаде, затоа што е јавно добро. Општината не може да даде под хипотека имот на општината, кој служи за вршење на дејностите од јавен интерес утврдени со закон. Во случај на општа обврзница, можат да се користат сите приходи на ЕЛС за отплата на обврзницата, а не само приходи генерирани од проектот.

Во Република Македонија, обврзниците издадени од ЕЛС служат за финансирање на проекти од општ интерес или за финансирање на тековните потреби на буџетот. Според рочноста, можат да бидат краткорочни и долгорочни, а според начинот на исплата на каматата, купонски (годишни, полугодишни, ...) и безкупонски. Според валутата, обврзниците се делат на обврзници издадени во домашна валута или деноминирани во странска валута.

Каматата (купонот) на општинските обврзници може да се исплатува исто како и за државните обврзници (заедно со главницата во моментот на достасување на обврзницата и периодично, доколку станува збор за ануитетна исплата на рати).

Една од главните карактеристики на општинските обврзници е што станува збор за сигурни хартии од вредност за кои гарантира ЕЛС (по тоа се блиски по ризичноста до државните безризични хартии од вредност, за кои целосно гарантира државата) и со кои може да се тргува на секундарниот пазар на долгорочни хартии од вредност.

Советот на општината го одобрува долгорочното задолжување, по претходно одржана јавна расправа во општината. Предмет на јавната расправа е опис на проектот и условите за негово финансирање. Општината може да се задолжи или да издаде гаранција по претходно донесена одлука од советот на општината. Одлуката на советот важи само доколку договорот за задолжување или издавање на гаранција се склучи во фискалната година во која е донесена.

При долгорочно задолжување, вкупната годишна отплата на долгот (главнина, камата и други трошоци) направен врз основа на долгорочно задолжување и долгорочна позајмица од Централниот буџет на РМ не може да надмине 30% од вкупните приходи на тековно-оперативниот буџет на општината во претходната фискална година.

Вкупниот износ на недостасан долгорочен долг на општината, вклучувајќи ги и сите издадени гаранции не може да го надмине износот на приходи на тековно-оперативниот буџет на општината во претходната година.

Средствата обезбедени со долгорочно задолжување се користат за намената за којашто се одобрени. Пред задолжувањето потребна е согласност од Министерството за финансии. Имено, општината може да се задолжува само по претходна согласност на Владата на РМ, врз основа на

мислење на Министерството за финансии. При тоа важно е да се направи и усогласување со лимитите во среднорочната Стратегија за управување со јавен долг.

Постапката за издавање на општински обврзници

Издавањето на општински обврзници е процес кој ги опфаќа следните фази:

- Анализа на алтернативите за задолжување и преелиминарна евалуација на проектот;
- Донесување на одлука за задолжување со емисија на обврзници на општината;
- Министерството на финансии донесува одлука за давање на согласност за издавање на обврзницата;
- Избора на надворешни консултанти:
 - банки/брокерски куќи
 - правници/адвокати
- Донесување на одлука за издавање на обврзници;
- Длабинско снимање на состојбата на издавачот и на пазарот на хв;
- Определување на условите на емисијата;
- Склучување на договор со агентот за емисијата на општинските обврзници;
- Подготовка на проспектот и поднесување до регулаторот на одобрување;
- Маркетинг на емисијата и издавачот (road shows);
- Објавување на проспектот, утврдување на условите (рок на достасување, купон, максимална каматна стапка);
- Започнување на запишувањето;
- Регистрација во централен депозитар;
- Поднесување на барање за котација на берза.

Првата активност, всушност опфаќа две комплексни анализи. Првата анализа која ЕЛС треба да ја направи, по детерминирањето на потребниот износ на финансиски средства кој планира да го обезбеди со задолжување е утврдување на опортунитетните трошоци со кои се утврдуваат предностите на кредитирањето или задолжувањето со обврзници, во однос на каматната стапка.

Пре елиминарната евалуација на проектот е втората анализа, која е дел од процесот на донесување на одлуката за капитално инвестирање и ја содржи оценката за оправданоста на инвестициониот проект, која се прави со современи методи за евалуација на инвестициите (метод на нето сегашна вредност, интерна стапка на рентабилност и сл.).

Издавањето (емисијата) на хартии од вредност е процес, кој во современите економии спаѓа во делокругот на работа на инвестиционото банкарство. Оттука, во втората фаза, ЕЛС треба да донесе одлука за избор на консултант, односно која банка (сектор / дирекција или друга организациона структура во банката во чиј делокруг на работа е инвестиционото банкарство) ќе го води и реализира целокупниот процес на емисија на обврзницата. Во овој избор може да влезат и брокерски куќи, кои имаат лиценца за подготовка, емисија и пласман на долгорочни хартии од вредност.

Целта на овој труд не е да одиме во детална елаборација на целокупниот процес на емисија на должнички хартии од вредност. ***Основната идеја е да се истакнат бенефитите за општините и инвеститорите, лимитирачките фактори за издавање на обврзницата, како и тоа дека општинските обврзници се решение на еден од проблемите на локалната демократија (финансиската независност).***

Перспективи за користење на општинските обврзници

Перспективите за користење на општинските обврзници ќе ги согледаме како споредба на користите и ограничувачките фактори од примената на овој вид хартии од вредност.

Како клучен бенефит за ЕЛС од користење на обврзниците ќе го истакнеме фактот дека станува збор за ефикасен и **поефтин начин на мобилизирање на средства**. За да биде атрактивна обврзницата, истата **мора да понуди принос (камата) повисока од државните обврзници**, секако и од каматата на депозитите во банка. Во секој случај, каматната стапка на обврзницата **би била пониска отколку каматата на банкарските кредити**, кога банката “соодветно” на ризикот на издавачот ја формулира висината на каматната стапка. За да се одржи исплатливоста на проектот на издавање на обврзницата, ЕЛС мора да води сметка, надоместокот за емисијата за инвестиционите банкари да не биде превисок, со што би се изгубила економската логика. Во таа калкулација мора да бидат инкорпорирани и трошоците кај регулаторот – Комисијата за хартии од вредност (КХВ), Депозитарот и Берзата.

Во секој случај, преку мобилизацијата на средствата би се создале можности за реализирање на зацртаните проекти, забрзување на локалната економска состојба преку поголеми инвестиции, вработувања, производство и зголемување на квалитетот на живот на граѓаните.

Во крајна линија, на овој начин се обезбедува и стекнување на поголема финансиска независност од централната власт, како и зголемување на одговорностите на носителите на локалната самоуправа (транспарентноста на процесот влијае на повнимателно пристапување кон развојот на проектите и подлежи на поголема контрола од страна на јавноста). Освен што се обезбедува поефтин извор на финансирање, емитентите се во можност да ги диктираат условите на своето задолжување во смисла на начинот на распределба на средствата за

реализација на проектот, изборот на висината на каматната стапка и должината односно начинот на враќање на позајмените средства.

Покрај предностите за општините, неопходно е да се потенцираат и **предностите кои овој инструмент ги нуди на потенцијалните инвеститори** (домашни и странски), меѓу кои се :

- Добивање на атрактивен принос, кој во зависност од квалитетот на издавачот и рочноста, би се движел и до неколку процентни поени над приносот на безризичните државни хартии од вредност или каматата на банкарските депозити;
- Можност за подобра диверзификација на портфолијата на инвеститорите;
- Приносот од овие обврзници не влегува во даночната основица за персоналниот данок на доход;
- Инвестирање во развој на средината во која живеат (видливост на ефектите).

Очекуваниот принос на општинските обврзници на финансиски стабилни општини би изнесувал околу **2-3% поени повеќе од референтните стапки на државните обврзници со иста речност.**

Тргувајќи од фактот дека станува збор за нискоризична хартија од вредност, се претпоставува дека **таквиот принос би мотивирал поголем дел од институционалните инвеститори за купување на општински обврзници.**

Праксата во Република Македонија покажува дека ЕЛС сеуште не се заинтересирани да обезбедуваат дополнителни финансиски средства за реализирање на одредени инфраструктурни, комунални и други проекти, преку издавање на обврзници. Причините се лоцираат во недоволното познавање на предностите на овој начин на финансирање, немање доволно имот за обезбедување на емисијата на обврзниците, како и стравот на градоначалниците да се впуштаат во таква активност за која е потребно да се

изготват бројни документи и проспекти. Кога ќе се издаде обврзницата, издавачот е должен стриктно да се придржува кон обврските кои ќе ги преземе, односно редовно исплаќање на годишните анuitети и исплаќање на камата. Несигурноста од приливот на финансиски средства на општините во идниот период, во периодот на достасување на обврзницата која ќе ја издадат, е една од причините зошто досега немаме случаи на издавање на обврзници од страна на нашите општини.

Покрај споменатите причини, треба да се истакне фактот дека ЕЛС имаат и заостанати долгови од неколку десетици милиони евра, евидентен е недостигот на квалитетни финансиски извештаи, анализи на бонитетот и рејтинг на ЕЛС (прилог 1). Целиот процес е под контрола на Владата на РМ, која треба да даде согласност на Одлуката на Советот на општината пред да се задолжи, што кај “опозициските” општини однапред создава перцепција дека нема да им бидат прифатени и подржани иницијативите.

Евидентно е дека како пречка треба да се истакне и сеуште недоволната информираност и познавање на процесот кај сите учесници. Правени се обиди за надминување на состојбите преку одредени странски консултант и обуки, но сеуште недостасува локална експертиза.

Заради несовпаѓање на мандатот на Градоначалниците и Советите со периодот за имплементација на проектот и периодот на отплата на долгот, општините тешко се одлучуваат да се зафатат со крупни долгорочни проекти, *што сепак е без алтернатива за идниот развој на општините.*

Од друга страна, во настојувањето да обезбедат дополнителни средства некои општини имаат пракса да “живеат” од камати, чувајќи го општинскиот буџет во банка и на тој начин финансираат дел од своите потреби. Сепак, ова не може долгорочно да обезбеди подинамичен развој на општината.

Во групата на лимитирачки фактори влегува и обезбедувањето на колатерал на долгот. Во таа насока треба да размислуваат и деловните банки,

односно да ја идентификуваат можноста за развој на хипотекарното банкарство, кое не само ќе обезбеди профит за банката, туку процесот на издавање на должнички хартии од вредност (особено корпоративните обврзници) ќе го направи реален и изводлив.

Како позитивни сигнали би ги истакнале и успешните примери во регионот. Во Романија, 17 општини емитирале обврзници во вкупен износ повеќе од 53 милиони евра (со каматни стапки од 6,5% до 11%), додека 6 општини во Бугарија реализирало 11 милиони евра, со каматна стапка од 6-8,5%. Висината на каматните стапки укажува на условите на финансискиот пазар. Во Хрватска, 6 општини реализирале вкупно 55 милиони евра и каматните стапки се движеле од 4-5,5%, што е согласно европските параметри. Последните години, Ријека, Задар и Сплит секоја сезона со емитување на обврзници ги градат важните комунални системи како обновување на улици (градски и приградски), изградба на станбено-деловни објекти, катни гаражи, паркинзи, како и вложувања во спортски сали и игралишта, базени и сл., додека Бања Лука обезбедила 9 милиони евра за изградба на мост преку реката Врбас.

Во процесот има сеуште отворени прашања и дилеми, меѓу кои се дали општините располагаат со потребните административни капацитети за процесот на издавање на обврзниците, можности за стручен и компететен избор на приоритетни проекти што генерираат приходи или дефинирање на извори на финансирање (даноци и сопствени приходи од проектот), капацитет за изработка на издржана физибилити студија и сл.

Во секој случај, ЕЛС во секој момент мораат да имаат јасна слика за опртунитетните трошоци, односно банкарските трошоци vis-à-vis трошоците на пазарот на капитал. ЕЛС треба да развиваат и сопствени капацитети за подготовка на релевантни анализи на готовински текови (cash-flow анализи), реално да ги идентификуваат последиците врз буџетот на општините (буџетско планирање на средствата на долг рок) и сл. **Инвестирањето во**

капитални проекти бара кај носителите на власта во ЕЛС да постигнат меѓугенерациски консензус. Државата и регулаторите, до своја страна треба да ја преиспитаат ригидноста на законските лимити за задолжување на ЕЛС и да ја елиминираат скептичноста за финансирање на проекти кои генерираат приходи.

ЕЛС би требале да се фокусираат на проекти кои би генерирале доволен приход за да се отплатат обврзниците и каматата. Тоа би можеле да бидат проекти поврзани со водовод и канализација, отпад и комунална хигиена, катни гаражи, поддршка на локалниот туризам и сл.

Конечно, ЕЛС треба да бидат потполно свесни дека е незапирлив процесот за целосна фискална децентрализација. Евидентно е дека потенцијалните купувачи на обврзници има и дека постојано се зголемува побарувачката на должнички безризични хартии од вредност (банки и институционални инвеститори). Аукциите на државните обврзници и благајничките записи се доказ за тоа. Сепак, државата и регулаторите треба да ги преоценат законските решенија во оваа област. Време е ЕЛС да излезат похрабро на пазарот на капитал.

Предлогот на авторот е процесот да започне претпазливо, односно на почетокот да се оди со издавање на опити опитински обврзници со рок на достасување од 4 години, како би имале поклопување на рокот на достасување на обврзницата, односно целосна нејзина отплата со мандатот на градоначалникот, да биде девизно деноминирана, со каматна стапка 2-3 процентни поени повисока од референтните стапки на државните обврзници со иста рочност, и со квартална/полугодишна исплата согласно однапред дефинираниот амортизационен план, со евентуално 6 месечен грејс период и да се обезбедени/гарантирани.(долгот на опитините по основ на емитирани обврзници да биде приоритет при исплатата, како и кај државните обврзници; ако е потребно и

интервенција во законските одредби – за делот од средствата кој се распределува од централно кон локално ниво да гарантира државата, со што би се зголемил интересот за ваков вид на обврзници особено од страна на институционалните инвеститори, пред се пензиските фондови). Со тоа би имале win-win ситуација, односно, корист за општините; корист за инвеститорите, со што позитивно би се влијаело и на т.н. меѓугенерациски концензус, развој на пензиските фондови - со што во иднина би имале помал притисок врз буџетот на државата од обврската за исплата на пензии на идните пензионери; не би имале одлив на девизни средства од земјава во странство, туку тие средства би се користеле за развоја на нашите општини, развој на примарниот пазар на хв, а со тоа и зголемување на материјалот за тргување на секундарниот пазар на хв, и сл).

ПРИЛОГ 1

РАНГИРАЊЕ НА ОБВРЗНИЦИТЕ ОД СТРАНА НА КРЕДИТ-РЕЈТИНГ АГЕНЦИИТЕ

Moody's, Standard & Poor's и Fitch

Примарен	Aaa	AAA	AAA
Извршен	Aa	AA	AA
Горен среден	A	A	A
Низок среден	Baa	BBB	BBB
Шпекулативен	Ba	BB	BB
Изразито Шпекулативен	B	Saa	B
	CCC	CC	B
	CCC	CC	C

НАПОМЕНА: Се смета дека “инвестициската оценка” BBB или Baa и повисоко од тоа, е соодветна за капитални инвестиции.

PhD Candidate **Nuhi SELA**

Faculty of Economics, “State University of Tetova”, Macedonia

DYNAMICS OF PRODUCTION FOR THE ENTERPRISES WITH PRIVATE OWNERSHIP: CASE STUDY

***Abstract:** Last decades, great changes of political, economical, technological, the role of state and free market competition, and the internationalization of businesses, have made the environment in which operate, businesses to be quite complex. Then for the future of such a necessary environment have to use the strategy of a business organization. However, regardless of the environment in which business operates, specialized for a limited number, they will be subject of competitive pressures; this is why competitive strategy problems are especially important for growth of small and medium economic subjects. Through the strategy, business executives need to answer questions, where they are, where they should arrive and what to undertake to achieve certain goals. Conceptually, the strategy sets out the definitions of the market, competition, customer needs, technology, demographic changes and a large number of other factors that determine the strategic formulation of action. Given that small and medium enterprises today are over 98% of companies in the EU, as a result, many national organizations for export promotion is increasingly necessary to support the small sector of the economy as incentive for the creation of new values through development programs, characterized by flexibility and innovation.*

In this international scientific conference will present working strategy of the private company Ing. Luli in Struga, Republic of Macedonia, the real

possibilities of the company and at the same time its contribution to the regional development.

Keywords: *strategy, regional development, global economy, private sector, Ing. Luli Struga, Macedonia.*

1. Introduction

Contemporary world today with the development of technologies and techniques offers great chances to subjects of small and medium enterprises, being more competitive in a market economy, economic and initiative of national and international development. Prosecution of economic entities means the process of transformation from the existing situation in the new one. Challenges of globalization with which face obviously small and medium economic subjects in R. of Macedonia are imperative for the establishment of strategic objectives and maintain competitive advantage in the market.

One of the main issues for the economy of the Republic of Macedonia is the definition for open market economy, which means liberalization and integration of markets, rapid economic development, improving business and investment climate, free products, with quality and popular, which guarantee solving current problems, especially now days when we are in time of slow recovery phase, but rather, increase its stable and recession, which will continue during 2014 (Sources: From the World Bank Report).¹ Considering the fact that economic efficiency and regional competitiveness is a complex phenomenon and Regional Development, Ministry of Economy through the Program for development of entrepreneurship, competitiveness and innovation of the small and medium enterprises, program for development of clusters, industrial policy, international cooperation, promotion of foreign and local investment, are working

¹ Resource: World Bank Report, "Global economic perspective for year 2011".

actively in creating a more favorable climate of work and promotion in the economic competitiveness of firms also.²

Contemporary trends as a result of the development of economic entities, individual equity, bend it increasingly at the center of tools, for increasing the sustained competitive of ability, becoming an important factor of entrepreneurship, as well as specific guarantees of the future of their business, limited by a number of products or services (Horvat, 2003). Taking in consideration that, small enterprises today are over 90% of companies in the EU, as a result of this, many national organizations for promotion of export, increasingly see necessary to support the small sector of the economy as the incentive to create new values through development programs, characterized by flexibility and innovation.³

The main strategic goal is the realization of competitive advantage, because the strategy enables small enterprises, to exploit the weakness of competitive and affordable suburbs in the market, suitable for the development of business culture, which they constantly upgraded, with which increases productivity and quality. For private and public businesses to be successful, the management strategy focuses on information systems that are in the service of decision making, and when the company balances long-term risk with short-term commitments, achieves the improvement of activity of the organization and ignores all the opportunities, which are not related to its basic technology.

In continuation we will mention, strategy as central categories of small and medium economic subjects, theoretical data on competition, local and regional development, regional development program for regional development in Macedonia, respectively south – west regional development plan, vision, goals, priorities and activity of the company ING-LULI, Struga, Macedonia.

² www.economy.gov.mk

³ European Agency for Reconstruction, 2007: Small Enterprise Development of Macedonia, pg. 12-14.

2. Study on Regional Enterprises, Competition and Development, Opportunities Through the Regional Program of the Republic of Macedonia

Regional Development Strategy of Republic of Macedonia, according to the program 2009 - 2019 (Official Journal of the Republic of Macedonia no. 119/09) is one of the main strategic documents for planning the development of R. Macedonia.⁴ Strategic goals of the regional plan based on regional development program for the Republic of Macedonia 2009 - 2019 are:

- a. Competitive region in the framework plan national and international, which will be characterized by rapid, dynamic and sustainable development.
- b. Social cohesion, economic and spatial development between urban and rural municipalities within the region with its optimal, special and specific use.

Its purpose is to accelerate in the integration processes in the EU and NATO because, according to experts, the process is frozen in these institutions, causing uncertainty to potential foreign investors in Macedonia. According to the statistics we have a decline since 2009 (145 mil.EU) and 2010 (132.5 mil.EU).⁵ Therefore, the objectives and priorities identified in the overall strategy, in accordance with the basic use of the document, measures and instruments to encourage the development of regions, and their financing, the relevant institutions and mechanisms for implementation, are specified in Action plan (2010 - 2012) for the implementation of regional development strategy, which in accordance with the law for balanced regional development have been approved for a period of three years, and is in final stages of preparation, supported financially by the state, donors and stakeholders at regional and local levels.

⁴ Resource: Official Journal of the Republic of Macedonia no. 119/09

⁵ www.stat.gov.mk

2.1 National Strategy of Developing the Small and Medium Enterprises.

Today, the national strategy (continuous program of the government) of the development of small and medium enterprises (SME), provides basic orientation for the realization of the vision, goals and priorities set out in the field of entrepreneurship and small and medium enterprises for a long time period. Strategic goals are to increase the number of SME, increase the number of employment in SME, and increase the contribution of SME in the creation of gross domestic GDP (national strategy for development of small and medium enterprises, 2002 - 2013). So, for a period of three years in R. of Macedonia, European funds available, the competitiveness and growth of IPA, regional and rural development for small and medium firms. For 2011 are exploited, 98 million EU, for the year 2012 are exploited 105 million EU, and in 2013 will be used 117.2 million EU.⁶ Otherwise, the Republic of Macedonia as a candidate for membership in the European Union (EU), for the period from 2007 to 2013 were 622.5 million euro's approved, funds provided through the IPA pre-accession assistance programs.⁷ The Republic of Macedonia has obtained the right to use decentralized management of pre-accession assistance tools and components for institutional capacity building, regional development, human resources development and rural development.

3. ING – LULI, Struga, Macedonia, Development Possibilities - Results

According to the terms of financing, establishment and management businesses, exist public and private sector. The difference between them is the private sector which is established and managed as a result of private initiative, the axis of which is private and public ownership to be established, managed and financed by the state or government agencies. The advantage of small firms is important in the framework of market economy that offers great opportunities for

⁶ Resource: Issued by the Chamber of Commerce of the Republic of Macedonia www.mchamber.org.mk

⁷ www.zhurnal.mk

employment, reduction of unemployment; it has also an important role in economic development because they are a leading providers and force drivers of economical activities. In this paper as business case studies, like a presenter is taken the company to private ownership structure ING - LULI, Struga, Macedonia, founded by 12.07.1994.

The activity of the company today possesses modern equipment for the production of: adhesives for construction and decorative plaster, with the highest quality products **PEVALIT**, resulting in the internal market and outside of the Republic of Macedonia. Prices of the enterprise market are adequate to the same products that we offer competitive market. Undertaking from the beginning onwards the enterprise marked growth in development trends as shown in graph **no: 1, 2, 3 and 4** and types of products consumed in tonnes for the year 2009-2012 table **no.1, 2, 3 and 4**.

Graphic 1: Business result in period 2009

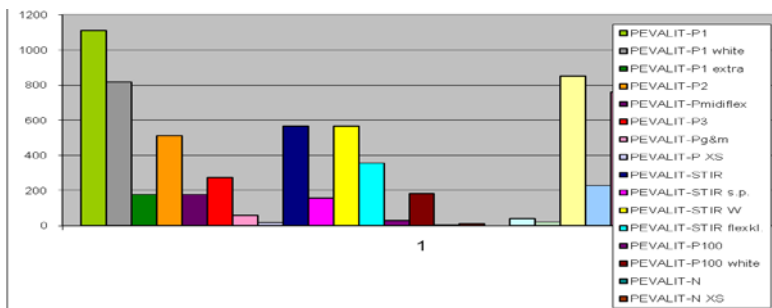

Graphic 2: Business result in period 2010

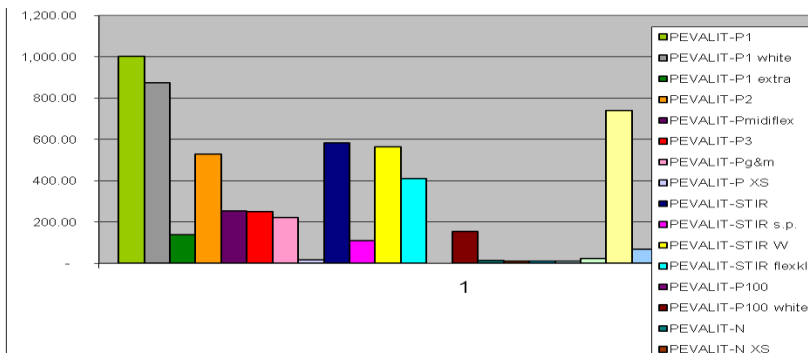

Types of products consumed in tonnes for the year 2009-2010

Production in tons 2009		Production in tons 2010	
PEVALIT-P1	1110.5	PEVALIT-P1	1,001.50
PEVALIT-P1 white	815.5	PEVALIT-P1 white	874.12
PEVALIT-P1 extra	177.4	PEVALIT-P1 extra	137.12
PEVALIT-P2	513.6	PEVALIT-P2	528.83
PEVALIT-Pmidiflex	177.4	PEVALIT-Pmidiflex	251.55
PEVALIT-P3	272.1	PEVALIT-P3	248.48
PEVALIT-Pg&m	56.8	PEVALIT-Pg&m	219.41
PEVALIT-P XS	15.2	PEVALIT-P XS	16.40
PEVALIT-STIR	565.1	PEVALIT-STIR	582.07
PEVALIT-STIR s.p.	157.4	PEVALIT-STIR s.p.	110.27
PEVALIT-STIR W	566.8	PEVALIT-STIR W	564.36
PEVALIT-STIR flexkl.	354.2	PEVALIT-STIR flexkl.	409.87
PEVALIT-P100	27.3	PEVALIT-P100	-
PEVALIT-P100 white	182.3	PEVALIT-P100 white	154.80
PEVALIT-N	3.2	PEVALIT-N	12.00
PEVALIT-N XS	8.3	PEVALIT-N XS	10.00
PEVALIT-NB	0	PEVALIT-NB	8.10
PEVALIT-G1	39.4	PEVALIT-G1	9.50
PEVALIT-G15	18.6	PEVALIT-G15	22.70
PEVALIT-G2	851.9	PEVALIT-G2	738.10
PEVALIT-G3	227.1	PEVALIT-G3	66.60
PEVALIT-G4	759.8	PEVALIT-G4	509.59
PEVALIT-A500 K	696.5	PEVALIT-A500 K	707.99
PEVALIT-A500 R	245.9	PEVALIT-A500 R	246.22
PEVALIT-A600 K	160.7	PEVALIT-A600 K	144.47
PEVALIT-A600 R	64.3	PEVALIT-A600 R	82.65
PEVALIT-F	152	PEVALIT-F	142.18
Total	8219.3	Total	7,798.88

In the following we will be able to present the results for the period of two years 2011 and 2012. And also we will go on with the presentation of the range of products which are consumed in tones per year from 2011 to 2012 by the company ING Luli - Struga, Macedonia.

Business result in period 2011

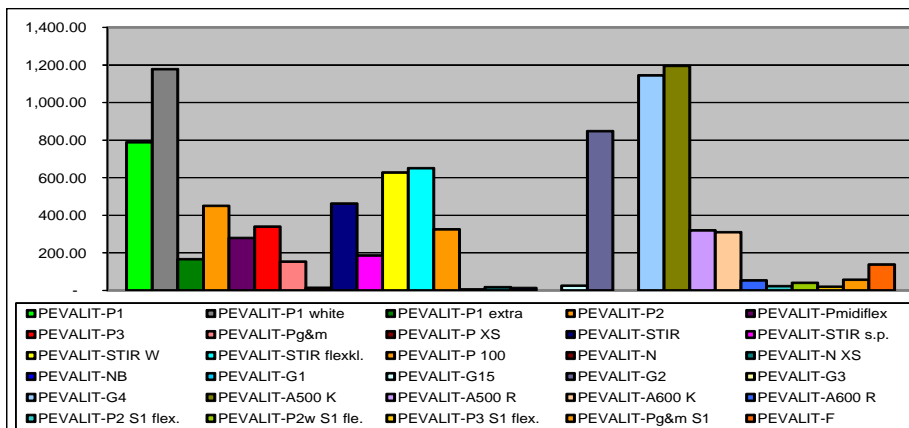

Business result in period 2012

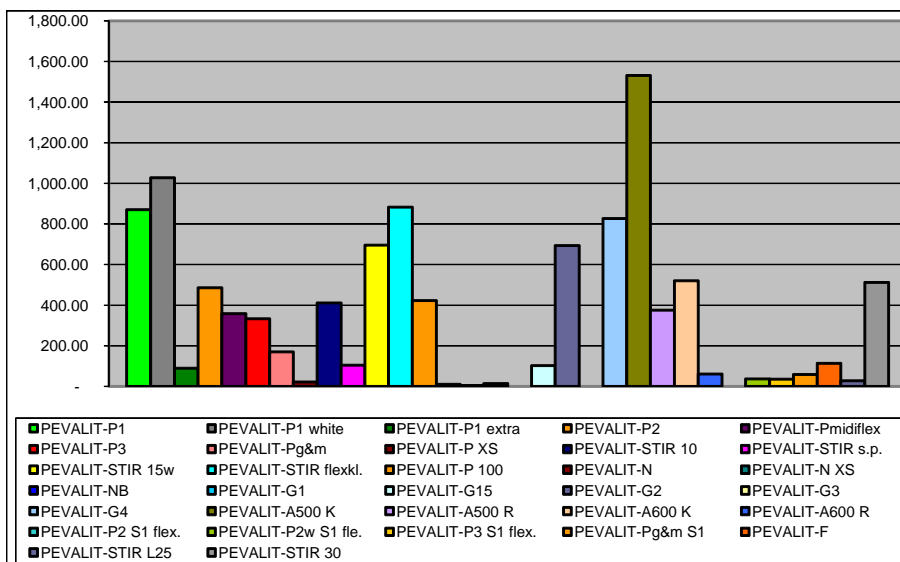

Production in tons 2011-2012

Production in tons/2011		Production in tons/ 2012	
PEVALIT-P1	788.40	PEVALIT-P1	870.20
PEVALIT-P1 white	1,178.10	PEVALIT-P1 white	1,027.10
PEVALIT-P1 extra	166.58	PEVALIT-P1 extra	90.00
PEVALIT-P2	450.00	PEVALIT-P2	486.00
PEVALIT-Pmidiflex	279.00	PEVALIT-Pmidiflex	358.00
PEVALIT-P3	339.10	PEVALIT-P3	333.00
PEVALIT-Pg&m	153.00	PEVALIT-Pg&m	169.50
PEVALIT-P XS	14.00	PEVALIT-P XS	22.00
PEVALIT-STIR	462.00	PEVALIT-STIR 10	411.00
PEVALIT-STIR s.p.	186.70	PEVALIT-STIR s.p.	104.70
PEVALIT-STIR W	628.00	PEVALIT-STIR 15w	696.00
PEVALIT-STIR flexkl.	651.00	PEVALIT-STIR flexkl.	882.45
PEVALIT-P 100	325.85	PEVALIT-STIR L25	27.00
PEVALIT-N	5.00	PEVALIT-STIR 30	512.30
PEVALIT-N XS	18.00	PEVALIT-P 100	423.00
PEVALIT-NB	13.00	PEVALIT-N	10.00
PEVALIT-G1	-	PEVALIT-N XS	5.00
PEVALIT-G15	25.50	PEVALIT-NB	14.00
PEVALIT-G2	848.30	PEVALIT-G1	-
PEVALIT-G3	-	PEVALIT-G15	102.00
PEVALIT-G4	1,145.00	PEVALIT-G2	693.70
PEVALIT-A500 K	1,195.00	PEVALIT-G3	-
PEVALIT-A500 R	319.50	PEVALIT-G4	826.00
PEVALIT-A600 K	310.30	PEVALIT-A500 K	1,531.20
PEVALIT-A600 R	54.00	PEVALIT-A500 R	375.00
PEVALIT-P2 S1 flex.	23.00	PEVALIT-A600 K	520.00
PEVALIT-P2w S1 fle.	41.00	PEVALIT-A600 R	61.00
PEVALIT-P3 S1 flex.	19.80	PEVALIT-P2 S1 flex.	-
PEVALIT-Pg&m S1	57.50	PEVALIT-P2w S1 fle.	37.00
PEVALIT-F	137.70	PEVALIT-P3 S1 flex.	36.00
Total	9,834.33	PEVALIT-F	114.00
		Total	10,796.15

Enterprise ING-LULI, its activity has started as a commercial enterprise, for retail and wholesale building materials supplied by the country and abroad. In 1998, begins to draft a program, for the production of adhesives for construction. With such products in the domestic market, emerged in June 1999, with capacity of our 10 tons in one shift, with high quality according to European norms, that affected in economic growth and mitigating the economy. Since 2000, the business environment for the distribution of goods, within and outside the country had increased continuously in production and general revenues of the enterprise.

There are enhanced programs of the **Pevalit products, graph 5**, which includes all finite stages in construction. **Our tendency is**, that this range of products, to extend and complete with all products required today in construction, structural increase in the number of workers and expansion of commercial space.⁸

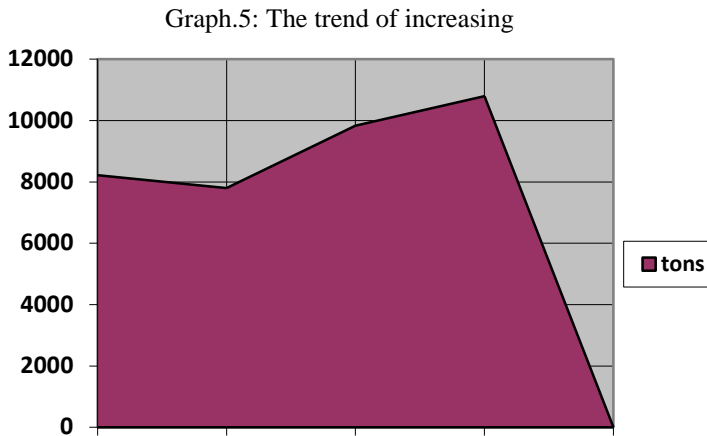

Graphics is understandable that the dynamics of production in tons has followed the dynamics of sales shown in the table 5.

Table 5: The trend of growth in tons

year	2009	2010	2011	2012
tons	8219.3	7,798.88	9,834.33	10,796.15

In 2005 with assistance and grant provided by the European Bank for development, part of our products by the Institute of Accredited "ZAG Ljubljana" (Institute for construction in Ljubljana), Slovenia, benefits the certificate, for standardized quality norms with the new European EN 12004. This certificate and secure means access is available in the market of Western Europe. We have a stable market in Macedonia, with continual sales, export continuously in the Kosovo market, included in 1 / 3 of our products, we work with partners to secure

⁸ www.pevalit.de

the market there, mostly because of quality products and services and respect for deadlines. Since 2005 we export to Austria, Switzerland and Germany, where there is gradual increase in production. However, our enterprise also has plans for future development. This is the result of gradual development and expansion of sustainability to today's market.

The best competition for a clear definition of the company is, achieving the vision to compete in the market, where the objective is, developing new products for existing markets (replacement of some components of the product with new ingredients), developing the products with certain types of qualities, developing new size in order to extend product life cycle of existing or to benefit, also to entice consumers with new product. To achieve success in the organization is required a study of macroeconomic and external environment micro that will lead to satisfying the needs of the organization. How strategic goal will be achieved in competition with other companies, with similar products is necessary that the company find a way how to do this, namely to develop strategic analysis of external and internal environment, who are incoming information tools for enterprise decisions to business success. In a better way this identification will be shown by strategic analysis's, ordered of importance monitoring of the external and internal environment to the company, procedures developed as follows

Based on this analysis and based on analysis of macro and micro environment, define the possible directions of development of short-term and medium businesses in enterprises, ING-Luli, Struga, Macedonia.

Short-term are:

- Reinvestment in addition to the capacity of products
- Expanding market (mapping)
- Marketing Strategy
- More investments in training staff - person qualified management and employees

- Better knowledge of English, so it can be used for computing benefits of this technology in business.

Medium-terms are:

- Reinvestment of technology, to save time and other resources, simultaneously increases productivity because, they are in step with the trends and benefits of computing, because it offers more opportunities for business, as the placement of goods and communication both local and abroad.
- Addition of games, that are required in standardized products in construction today.

The result of these spatial data means, sustainable development in the future market, opportunities for better access to Western market and beyond, compiled by project plan developed in this company. Activation strategic plan, defined before, which bring major changes in environment, means implementation of the strategy that brings, the best growth conditions in all phases of business of the enterprise.

4. Conclusion

Competitiveness and regional development in small business, has an important role in the marginalization of market economy that offer great opportunities, for employment and economic development, because the subjects are stimulating innovation in economic activities, thus enabling a quality of life for the community. Challenges facing small economic entities are imperative for establishing strategic objectives, and maintaining competitive advantage, which means superior or otherwise being in the market. Strategy of the Republic of Macedonia under long-term plans for developing programs through entrepreneurship, competitiveness and innovation of the enterprises of small and medium enterprises, industrial policy, international cooperation, works to promote the competitiveness and development firms. Surroundings are crucial to business

success and existence; therefore they must do their best to known factors in the external and internal environment which affect their work.

The purpose of small businesses is to focus on management development strategy, this means that companies should be prepared for innovation - the driving force of national and world competition on a market economy, to maximize competitive ability through pricelist and functional strategy and minimize weaknesses competitive. Enterprise ING-Luli, Struga, Macedonia holds leading role in the local market and overseas because the products are quality, sustainable and competitive prices and sufficient services to buyers and use a perfected technology, as an important competitive factor. Development opportunities for growth and development in this Company are medium and short-term.

References and resources:

- [1] A. Pike, A. Rodriguez, J. Tomaney, "Regional Economic Development", New York, 2006.
- [2] B. Shuklev, "Small business management", Faculty of Economics, 2008
- [3] Carter S., and Jones-Evans D.: Enteprise and Small Business, Prentice Hall, 2000
- [4] D. Horvat, M. Hovacic, "Manadzmentt u malom poduzetnistvu", Zagreb, 2005.
- [5] DTI (1994), "Competitiveness: Helping Business to Win, London: Stationary Office, p.9.
- [6] Digman L.A., Strategic Mangement, concepts and cases, Houston, 1997.
- [7] European Agency for Reconstruction, "Small Enterprise Development in Republic of Macedonia", 2007
- [8] Earl C. Meyer& Kathlen R. Allen, "Entrepreurship and Small Business management", New York, 1994.
- [9] HungerJ.D.act.Cited.p.3.
- [10] Joseph G. Morone, "What makes a successful business," The Chronicle of Higher Education, November, 1990.

- [11] M. Porter, (1995), "Competitive Advantage - Creating and Sustaining Superior Performance, London: PA Consulting Group, p.40.
- [12] M.Buble; S. Pfeiffer, "Strateski menadzment", Zagreb, 2005.
- [13] Nuhi Sela, "Small and Medium Enterprises-Possibilities and Perspectives 2011", Novi Pazar, 2011.
- [14] Program for development of the regional planer Southwestern 2010-2015, March 2010.
- [15] P. Krugman, (1994) "Competitiveness - a Dangerous Obsession", Foreign Affairs from 73.28 to 44
- [16] Republics regions of Macedonia in 2007, State Statistical Office, Skopje, 2008.
- [17] T. Fiti, V.H.Markovska, "Small Business Development and Privatization in Republic of Macedonia", Skopje, 1995
- [18] T. Fiti, Verica, H. Markovska, M. Beitmen, "Entrepreneur", Faculty of Economics, Skopje, 2007.
- [19] T. Kalev: Menaxhmenti Industrial pjesa e pare dhe dyte, Prosvetno Dello, Shkup 1992.
- [20] Shyqyri Llaci, Manaxhimi, Tirane, 2010
- [21] V. Kume, "Strategic Management", Tirana, 2004.
- [22] www.economy.gov.mk.
- [23] www.rdc.mk/southwestregion.
- [24] www.mchamber.org.
- [25] www.stat.gov.mk.
- [26] www.crm.org.mk.
- [27] www.brr.gov.mk
- [28] www.pevalit.de
-

М-р Емануела ЕСМЕРОВА / M.Sc. *Emanuela ESMEROVA*

SUGS "Arseni Jovkov" – Skopje, Macedonia

СТРАТЕГИСКИ МЕНАЏМЕНТ , МОДЕЛИ, ПЛАНОВИ И СТРАТЕГИИ

Апстракт: Стратегиски менаџмент е област која се занимава со главните наменети и појавни иницијативи преземени од страна на главните менаџери во име на сопствениците, вклучувајќи и користење на средства, да се подобрат постигнувањата на фирмите во нивните надворешни средини. Тоа подразбира одредување на мисијата на организацијата, визија и цели, развој на стратегии и планови, најчесто во смисла на проекти и програми, кои се дизајнирани за да се постигнат овие цели, а потоа и доделување на ресурси за спроведување на стратегии и планови, проекти и програми. А избалансирана карта за запишување резултат често се користи за проценка на вкупните резултати на бизнисот и неговиот-напредок-кон-целите.

Неодамнешните студии и водечки менаџерски теоретичари заговараат дека на таа стратегија треба да се започне со акционерски очекувања и употреба на модифициран биланс карта за запишување резултат која ги вклучува сите акционери.

Стратегиски менаџмент е на ниво на менаџерски активности под поставување на цели и повеќе тактики. Стратегиски менаџмент го обезбедува целокупното раководство на претпријатието и е тесно поврзана со полето на студиите-за-организација. Стратегиски менаџмент не го вклучува само менаџерскиот тим, но исто така може да вклучува и бордот на директори и други акционери на организацијата. Тоа зависи-од-

организациската-структура.

Стратегиски менаџмент е тековен процес кој ги оценува и контролира бизнисот и индустриите во кои компанијата е вклучена; ги оценува неговите конкуренти и поставува цели и стратегии за да се сретнат сите постоечки и потенцијални конкуренти; и потоа секоја стратегија се преиспитува годишно или еднаш во три месеци [и.е. редовно] за да се утврди како се спроведува и дали успеал или треба да се замени со нова стратегија за да се исполнат променетите околности, нови технологии, нови конкуренти, нова економска средина., или нов социјален, финансиски или политичка средина.

Клучни зборови: *стратегиски менаџмент, партиципативен менаџмент, ситуационем менаџмент, свот анализа и конкурентни предизвици.*

Abstract: *Strategic management is an area that deals with the major intended and emergent initiatives taken by general managers on behalf of owners, including using funds to improve the achievements of companies in their external environments. It involves determining the organization's mission, vision and goals, developing strategies and plans, mostly in terms of projects and programs that are designed to achieve these goals, and then providing resources for implementing strategies and plans, projects and programs. A balanced score card for recording is often used to assess the overall results of the business and its progress towards the goals.*

Recent studies and leading management theorists suggested that that strategy should begin with joint expectations and use of a modified balance score card for registration which includes all stakeholders. Strategic management is the level of managerial activities under the setting of targets and more tactics. Strategic management provides the overall direction of the enterprise and is closely related field of study for the organization. Strategic management does not

only include the management team, but can also include the board of directors and other shareholders of the organization. It depends on the organizational structure.

Strategic management is an ongoing process that evaluates and controls the business and industries in which the company is involved, assesses its competitors and sets goals and strategies to meet all existing and potential competitors, and then each strategy is reviewed annually or once in three months [ex. Regularly] to determinate how to implement and wheter managed or should be replaced with a new strategy to meet changed cirumstances, new technolgies, new competitors, new economic enviroment, or a new social, financial or political environment.

Keywords: *strategic management, participatory management, site management, SWOT analysis and competitive challenges.*

Вовед

Пред да се почне со стратегиско планирање, потребно е да се изврши комплетна анализа на визијата и предусловите. Кога станува збор за стратегиско планирање, вообичаено е да се разгледат следниве елементи: целите, моделите, фази на избор и стратегиски операции.

- Прва грешка која обично настанува кај компаниите е што на стратегиско планирање не им претходи градење на визија и согледување-на-предусловите.

- Втора грешка – е неправеење следен чекор конформулирање на стратегија,

- Трета грешка – е непочитување на стратегиското однесување оtkако ќе се формулира стратегијата.

Често пати кога се пишува за стратегискиот менаџмент се споменува поимот ROI(брзина на враќање на инвестициите: $ROI = \text{профит} : \text{инвестиции}$).

Откако се дефинирани визијата, предусловите и целите би требало да се запознаеме со моделите пред да се одлучиме за избор на стратегија која би можело да се примени.

1. Модел- вектор на порастот

Според книгата „Корпоративната стратегија“ од 1965 година на една страница има едноставна скица која е почеток на стратегискиот дизајн. Размислувањата кои следат се дефинирани преку – производ и пазар, временски лоцирани денес и во иднина. Суштината е ако сакате да се однесувате стратегиски, односно да размислите за вашиот производ во сегашно и идно време.

¹ Тоа значи доколку се разгледа пазарот денес - M1, значи да се разгледа пазарот во иднина - M2, кога станува збор за – P1 значи производот денес и P2 – производот утре.

Слика бр. 1

		PRODUCT			
		P1 Производ денес	P2 Производ утре		
MARKET	M1 Пазар денес	4 X	1 X	M1 - пазарот денес M2 - пазарот во иднина	
	M2 Пазар во иднина	2 X	X 3		

Вектор 1 – На денешниот пазар му се нуди производ во иднина

Вектор 2 – Денешниот производ на идниот пазар

Вектор 3 – На утрешниот пазар ќе му се понуди производ од иднината,

Положба 4 – Со сегашниот производ се остапува на сегашниот пазар.

Според ова постои повеќекратен избор:

- Ако идниот производ се понуди на сегашниот пазар , тогаш се нарекува развој на производот (вектор 1).

¹ Dubrin, A. J., *Essentials of Management*, 7 ed., Thomson, London, 2006.

- Ако сегашниот производ се понуди на утрешниот пазар , тогаш се нарекува развивање на пазарот (вектор 2).

- Ако на идниот пазар му се понуди производ , тогаш велиме дека станува збор за диверсификација (вектор3).

- Ако на сегашниот пазар си остане со сегашниот производ тогаш се нарекува пенетрација на пазарот (положба 4).

1.2 Портфолио модел

Овој модел во 1971 во целост го заменува векторот на пораст. Поради комплексноста на моделот истиот се поедноставува со цел анализата на компанијата треба да се подели на стратемиски деловна единица (СДЕ). Имено, овие СДЕ се всушност преставуваат самостојни делови на компанијата, тие имаат свој дел од пазарот , свое производство и своја менаџерска структура. Анализата се изведува со помош на големината на приходите , деловните единици во вид на кругови кои се проектираат на еден-дијаграм.

На овој дијаграм на апцисата е даден релативен удел на пазарот , а на ординатата индустрискиот пораст. Треба да се нагласи дека кај моделот Портфолио апциста има обратна насока , т.е. порастот се движи од десно кон лево.

Слика -2

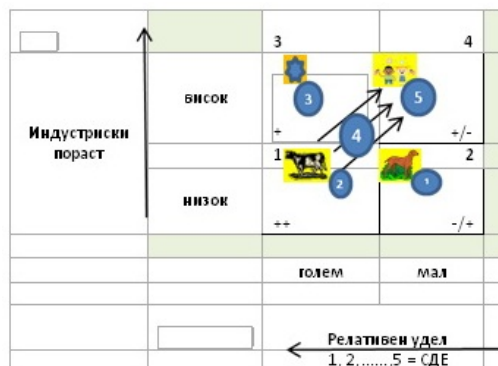

Откако ќе се проектираат деловните единици, се пристапува кон поделба на дијаграмот во четири сегменти, и тоа:²

1. Во првиот сегмент има голем дел од пазарот придружен со низок индустриски раст, односно се нарекува „крава за молзење“.

2. Вториот сегмент има мал дел од пазарот придружуван со низок индустриски раст, се нарекува „кучешка работа“.

3. Третиот сегмент има голем дел од пазарот и висок индустриски пораст, се нарекува „звезда“.

4. Четвртиот сегмент има мал дел од пазарот и висок индустриски пораст, односно се нарекува „проблематично дете“.

Ваквите изрази во сите четири сегменти се употребуваат за полесно комуницирање со управните одбори на компаниите.

2 Модел Процеп

Моделот процес овозможува било која компанија или индустрија или производ да е можно да се изврши проекција на профилот на пазарот. Профит на пазарот преставува максимум на производи кој тој може да го поднесе под одредни услови и околности. Профилот на пазарот може да се разгледува-од-два-аспекта:

а) профил на пазарот од потрешена стока – преставува капацитет на потрошувачка за даден производ во одредено време.

б) профил на пазарот на трајна стока – е еднаков на количината на прво купување плус купување поради замена, откако ќе се одреди профилот на пазарот ќе се даде графичка проекција со кој може да се изврши проекција на количината на продажбата, притоа сето она што е разлика помеѓу вкупната продажба и сопствената продажба се нарекува процес.

² Dubrin, A. J., *Essentials of Management*, 7 ed., Thomson, London, 2006.

Овој основен процеп може да се подели на неколку дела и тоа:

1. процеп на производ – настанува поради недостиг на одреден производ,
2. процеп на дистрибуција – има повеќекратно значење и тоа (неповолна поставеност на каналите на дистрибуција, неповолна поставеност на дистрибуциите и неповолна географска поставеност во одредени делови на пазарот)
3. процеп на конкуренција – можност за замена на производот од страна на конкуренцијата, т.е. го покрива фактот дека конкуренцијата одзема дел од-пазарот.
4. процеп на користење – настанува поради разликите во користењето на даден производ, најчесто производ кој лесните корисници го употребува само привремено, производ кој не се употребува иако некорисниците може да го купат и производ кој тешките корисници би можеле многу да го употребуваат, меѓутоа повторно во ограничени количини.

3. GE матрица

GE матрицата е развиена од General Electrics. Таа е поделена на 9 деловни единици-распоредени-во-две-димензии:³

- индустриски атрактивности – вклучуваат голетина на пазар, сезонски карактер, тип на конкурентите, и техничка комплексност на производите,

- деловна положба – одредена од фактори како профитни можности, учество на пазарот, квалитет на менаџментот, производствена технологија-и-друго.

³ Dubrin, A. J., *Essentials of Management*, 7 ed., Thomson, London, 2006.

Во зависност од тоа каде деловната единица е лоцирана во двете димензии, една од трите стратегии што се препорачуваатби можела да биде : инвестиција /развој, селективна инвестиција или исчзнување.

4. Фази во изборот на стратегија

За да може една фирма да работи на својот стратeгиски развој, треба да знае каде-се-наоѓа⁴

I фаза – одредување на положбата во која се наоѓа фирмата – Ако една фирма покрива 89% од постојаниот пазар, тогаш е нереално да планира стратегија за заземање на двојно поголем пазар.

II фаза - која положба сака фирмата да ја постигне – За да се детерминира стратегијата , потребно е да се определи време за кое ќе се постигне она што се сака. Значи стратегијата : што се сака, за кое време и како тоа да се реализира преку адекватен 5 годишен развоен план, со цел да го покрие пазарот-од-12%-до-25%.

III фаза – стратегија за две претпријатија - Ако две фирми имаат стратегија за придобивање на пазарот во наредните 5 години, едната фирма „А“ покрива 24% од пазарот а другата фирма „Б“ 2% од пазарот, евидентно е дека фирмата „Б“ едвај да преживува, стравот од пропаѓање може да влијае стимулативно и да биде сила која ќе овозможи да се реализира она што се предвидува.

IV фаза – каде ќе се најде фирмата ако ништо не менува – Ако во времето што е пред нив некои фирми ништо не превземаат, не менуваат и тоа се вика стратегија. Тие одлучиле таква стратегија со која не се внесува ништо ново.

V фаза - што не може да се преземе – сигурно дека акциите за реализирање на одредена стратегија се лимитирани од внатрешни и

⁴ Drucker, Peter: The Practice of Management, New York, Harper Raw, 1954

надворешни фактори. (пример: друга религија ,политичка партија, член на еколошко друштво, нечист-воздух-и-др).

V фаза – избор на стратегија – во последниве 30 години се работи многу за стратешко планирање ,односно можност за избор на различни стратегии овдека-ќе-напоменме-неколку:

- стратегија за подобрување на работењето – секоја фирма има за цел да го подобри своето работење на поефикасен начин. Преку воведена стратегија се подобрува обемот на производството и продажбата и обратно.

- стратегија на диверсификација – значи нов производ и нов пазар, теоретски овде се и предностите и недостатоците на двата вида на експанзија, со напомена диверсификација преставува барем во почеток задржување на производите-и-услуги-и-на-постојаните-пазари.

- стратегија на најниска цена – одржување предност во некои важни *елементи на производот или услугата. Преку намалување на ниски трошоци може да биде искористено за зголемување на профитот, зголемена реклама или-промоција-за-производот.*

- стратегија на фокусирање – е наменета само на мал број клиенти или ограничено количество на производи. Многу често фокусирањето може да биде основна причина за креирање на опстојна конкуренција.

5. Стратешки Менаџмент

Големиот успех на Texas Instruments (TI) ја покажува клучната улога за менаџментот за човечки потенцијали во одредување на делотворноста и конкурентното работење на повеќе амерички фирми. Имено,најважната улога била донесена преку стратешкиот менаџмент, односно преку развивање на техничките можности кај своите вработени . Со унапредување во развојот на вработените во соработка со своите раководители направиле план за развој, покрај планот за развој се изработила и веб страница за

прибавување на сите корисни совети преточени во анкетни листови на пр. – чесност,-иновација,-лојалност.

Конкурентноста се однесува на способноста на претпријатието да го задржи или зголеми пазарниот дел внатре во својата индустрија .

5.1. Менаџмент на човечките потенцијали

Менаџментот на човечки ресурси се однесува на политиката, праксата и составот на етичката култура на вработените со цел успешно делување внатре во фирмата. Практиката покажала дека стратегијата на менаџментот за човечки ресурси се употребува како потпора за деловен успех кај вработените, клиентите, продуктивноста и инвентивноста во претпријатието. Успешноста на едно претпријатие преку примена на стратегиски менаџмент за човекови ресурси е :⁵ Планирање на човечките ресурси, Прибирање на податоци, Селекција, Обука, Наградување, Уравнување со успешноста, Односите со вработените.

6. Активности на секторот за кадровски ресурси

Зголемување на Политиката на човечките ресурси, квалитетот и остварување на работните цели преставува главна цел за профитабилноста на претпријатието. Секторот за кадровска политика треба да ги превземе следните девет активности: Вработување, Обука и развој, Компензација, Бенефиции, Услуги на вработените, Односи на вработените со заедницата, Досиеа на вработените, Здравје и заштита при работа, Стратегиско планирање.

⁵ Koontz, Harold. Wehrich. Heinz.: *Essentials of Management*, Mc.Graw-Hill-Irwin Companies, Boston, 1990.

6.1. Конкурентски предизвици

Конкурентски предизвици кои претпријатијата ќе се соочат во наредните десет години ќе ја зголемат важноста во раководењето со човековите потенцијали-се:⁶

Глобален предизвик – доаѓа до реструктуирање на светскиот пазар, претпријатијата мораат да се ориентираат и конкурираат на меѓународниот пазар. Ова посебно е важно за американските претпријатија кои мораат да го развијат глобалниот пазар , да употребат подобрување на конкуренцијата и мораат подобро да подготват своите вработени за работа во странство.

Клучните приоритети на овие компании се:



Клучните елементи на овие компании вклучувајќи ги и традиционалните цели на работење како што се фокусирање на клиентите и иновациите, но најважен фактор кај овие компании се човечките ресурси како највредна имовина.(преку наградување на вработените врз основа на нивниот учинок, мерење на задоволството, селекција, промоција ивложувања во развој на вработените.

7. Структура на работната снага

Резултатот на претпријатието според balanced scorecard состав зависи од карактеристиките на моменталната работната снага. Менаџерите ги препознаваат и вршат селекција на нивите вработени од надворешнта

⁶ Lundy O.; Crawling A.: Strategic Human Resource Managment, Routledge, London, 1996.

работна снага, која вклучува мотивација од интерната работна снага. Мотивацијата и конкуретноста од надворешната работна снага влијае на внатрешната структура на компанијата. На тој начин, добиената хетерогена структура ќе и овозможи на компанијата да управува максимално со човечките ресурси и ќе овозможи целосна искористеност на вредностите и искуствата на своите вработени во испорака на висококвалитетни производи и услуги.

7.1. Економска структура

Побарувачката на работна снага е под големо влијание на економијата. Структурата на економијата е под големо влијание на растеж и опаѓање на индустријата, вработувањето. Конкуренцијата на работната снага исто така е под влијание на работна снага достапна за работа на постојано работно време., како и достапноста на алтернативни работни аранжмани . Очекуваниот пораст во услужниот сектор, администрацијата и менаџерските активности има важно влијание кај менаџментот за човечки ресурси. Техничките занимања како стручност изискуваат повисоко образование и имаат поголем потенцијал на заработка од услужните дејности. Од друга страна во наредните години се очекува понудата на единките со потребно образование и искуство да се намали и нема да ја задоволи побарувачката на пазарот, поради високите стандарди за како изготвување на книговодствени услуги и финансиски извештаи.

Конкурентска предност на фирмата преку разновидна работна сила – начинот за управување со разновидната работна сила влијае на креативноста, решавање на проблеми , здржување на добрите работници и развој на пазарот за производи и услуги. За таа цел менаџерите треба да развијат нов состав на вештини како: анализа на работењето и групирање на работни места и задачи.

8. Анализа на работењето и групирање на работни места и задачи

Секое претпријатие произведува производ или услуга, меѓутоа, таквиот вид на производ се извршува преку разновидни задачи. Овие работни задачи се групираат со цел да се креира /обликува едно работно место. Анализата преставува процес на прибирање на детални податоци на некоје соодветно работно место⁷. Работните места се разликуваат според мал распон на задачи со ограничени способности и широк распон со сложени работни задачи.

Обука и развој на вработените - преку едукација и обука на вработените се придобивките за успешно извршување на сегашните и идните работни задачи. Со промена на стратегијата се менува вештината, степенот и комбинација-на-соодветно-работно-место.

Управување со успешноста - се употребува со цел да се осигура дејството и резултатите на вработените во склад со организациските цели. Тоа со себе повлекува одредени активности и исходи кои ќе произведат примена на успешна-стратегија

Платна структура, стимулации и бенефиции - има важна улога во примена на стратегија. Прво, висок степен на плата и/или бенефиции во однос на конкуренцијата може да му овозможи на претпријатието да ги задржи висококвалитетните работници, од друга страна може да има негативен ефект на вкупните трошоци на работната снага во претпријатието. Работни односи и односи со вработените – без разлика дали работниците учествуваат во синдикат или не, општиот пристап према вработените може снажно да влијае на можноста за постигнување на конкурентска предност на претпријатието.

⁷ Lundy O.; Crawling A.: Strategic Human Resource Management, Routledge, London, 1996.

8.1. Видови на стратегии (смерници)

Како што претходно објаснивме претпријатијата се делат спрема генеричките стратегии. Таквите сличност во стратегискиот план за конкурентност на пазарот се понудени неколку насоки и видови на стратегии:

- *Трошковна теорија на Портер* – стреми кон творење на впечаток дека производот / услугата на претпријатието се разликува од останата индустрија, диференцијацијата може да се темели на создавање марка, технолгија, посебни карактеристики или услуги на потрошувачите.

- *Стратегија на концентрација* – цели кон одржување на стратегија која веќе-постои-во-претпријатието.

- *Стратегија на внатрешен раст* – цели кон создавање на специфичности при вработување на работна снага или ширење на пазарот . Самиот раст на претпријатието создава континуирано вработување, тренинг, преместување или унапредување на единките, односно преку соодветни проценки ефикасно да се пласира одреден производ на пазарот.⁸

Спојување и превземање на фирми- Сведоци сме на консолидација внатре во индустријата и спојување на претпријатија од различни гранки од индустријата. При таква активност пожелно би било човечките ресурси да одиграат важна улога при проценката на приликите при фузирање. Друг момент при спојување на фирми преставува и обуката и управување со конфликти поради фактот на различни култури, стандардизација. **Downsizing** - во денешната конкурентност на претпријатијата улогата управувана од човечкиот потенцијал , организацијата цели кон смалување (downsizing) на вработените. Но анализата/праксата спроведена во Америка покажала дека при смалување на вработени само 1/3 од фирмите ги

⁸ Koontz, Harold. Wehrich. Heinz.,: *Essentials of Management*, Mc.Graw-Hill-Irwin Companies, Boston, 1990.

оствариле своите цели и ја зголемиле својата продуктивност. Downsizing претставува предизвик за менаџментот на човекови-ресурси.

Подобрување на конкурентската способност на претпријатието – Улогата на кадровскиот потенцијал за конкурентска предност се карактеризира со тоа што менаџерите се повеќе се заинтересирани за идејата на <<организација која учи>> преку која непрекинато ќе ги зголемуваат своите способности за остварување на посакуваните резултати. Односно преку прилагодување на опкружувањето како зголемен квалитет, подноставување на процесот на работа или прилагодување на желбите на клиентите.

Заклучок

Стратегиски менаџмент со човекови потенцијали – секој пат кога компанијата треба да ја промени својата стратегија иако во најмал обем, целата организација треба да се промени. Овие промени резултираат со конфликти, отпор и збрка меѓу вработените кои мораат да ги применат новите планови т.е. програми. Менаџерите за човекови ресурси мора да има способност за надгледување на промените на начин да осигура успех на претпријатието. Самите стручњаци мораат да имаат способност на интеграција со цел зголемување на вредноста на претпријатието и воведување на новите функции во делот на човековите ресурси во склад со политиката на едно претпријатие.

Користена литература:

- 1.Koontz, Harold. Wehrich. Heinz,; *Essentials of Management*, Mc.Graw-Hill-Irwin Companies, Boston, 1990.
- 2.Dubrin, A. J., *Essentials of Management*, 7 ed., Thomson, London, 2006.
- Drucker, Peter: *The Practice of Management*, New York, Harper Raw, 1954.

3. Daft. R., Marcic D., *Understanding Management*, Harcourt, Inc, Fort Worth, 2001.

4. Lundy O.; Crawling A.: *Strategic Human Resource Management*, Routledge, London, 1996.

5. Максимови°, Мирјана.: *Управљање људским ресурсима у ме°ународном пословању, стратешки приступ*, Институт за економски наука, Белград, 2004.

6. Richardson, Bill.: *Business Planning: An approach to strategic management*, Second Edition, Pitman Publishing, London, 1992.

Проф. д-р **Лидија НАУМОВСКА** / *PhD Lidija NAUMOVSKA*

Faculty of Economics, EURM

М-р **Верица НЕДЕЛКОВСКА** / *M.Sc. Verica NEDELKOVSKA*

Faculty of Economics, EURM

ИНКЛУЗИВНОСТ НА ИНВАЛИДИТЕ ВО МАКЕДОНСКИТЕ КОМПАНИИ

***Абстракт:** Социјална исклученост (ексклузија) претставува повеќедимензионален и сложен процес кој влијае на ослабувањето на врските на поединецот и заедницата. Социјалната исклученост подразбира повеќе елементи од недостиг на пари или материјални средства и освен од економска, вклучува и други димензии како социјална, културна, политичка, морална и слично, што упатува дека борбата против социјалната исклученост бара поширок пристап до институциите и механизмите на социјалната интеграција.*

Заради социјални, политички и економски последици на ексклузијата, потребно е да се преземе обратниот чекор, а тоа е инклузија, односно вклучување на инвалидните лица во општеството. Постојат различни искуства, како во нашата земја, така и во странските земји.

Бенефициите кои ги нудат развиените земји, а во последните неколку години и Р. Македонија, се повеќе од примамливи за бизнисот, особено во време на економска криза. Заради хармонизација со европската легислатива, Владата на РМ донесе Национална стратегија за вработување на лицата со попреченост и формираше посебни финансиски фонд. Интересот на македонските компании за користење на тие бенефиции е огромен. Но, често се поставува прашањето, дали

вработувањето на инвалидните лице е општествена одговорност на компаниите, хуманост или профитирање.

Клучни зборови: *инвалидитет, инклузија, вработување.*

Abstract: *Social exclusion is a multifaceted and complex process that diminishes the interaction between individuals and the community. It encompasses many elements ranging from the economic ones, such as financial difficulties and lack of fixed assets, to the social, cultural, political and moral components. Hence, the battle against social inclusion requires an all-embracing approach regarding institutions and social integration mechanisms.*

The negative social, political and economic consequences of exclusion necessitate the opposite, the process of social inclusion. There are various examples concerning this issue, both in our country and abroad.

The benefits in developed countries, but also in Macedonia in the last few years, appeal to the business sector, especially at the face of an economic crisis. In accordance with the European legislation, the Macedonian government has now devised a national strategy for employment of people with disabilities with its special fund. These benefits attract the interest of many Macedonian companies.

However, the main issue is whether the employment of people with disabilities is the companies' social responsibility, a humane act or a means of boosting the profit.

Keywords: *disability, inclusion, employment.*

Која категорија граѓани се сметаат за инвалидно лице?

Според Светската здравствена организација се употребуваат термини *оштетување* (impairment), *инвалидитет* (disability) и *хендикеп* (handicap). Поради сложеност на ризикот се употребуваат и поими како лица со посебни потреби, лица со умерени, тешки и длабоки пречки во менталниот

развој, лица со комбинирани и други пречки, лица со телесно оштетување итн.

Според Законот за здравствена заштита на РМ, инвалидно лице е лице со оштетен вид, оштетен слух, со пречки во гласот, говорот и јазикот, телесно инвалидно лице, лице со пречки во интелектуалниот развој и лице со комбинирани пречки кое поради степенот на инвалидност има специфични потреби во работењето.

Според Законот за работни односи на РМ, инвалидно лице се смета и инвалид на трудот со преостаната или намалена работна способност и ако се води во евиденцијата на Агенцијата за вработување на Република Македонија како невработено лице.

Република Македонија има тенденција да биде општество со намалена сиромаштија и социјална исклученост на своите граѓани преку следниве пристапи:

- На сите да им обезбеди пристап до ресурсите, правата и услугите кои се неопходни за рамноправно учество во општеството и при тоа да води сметка за заштитата и исклученоста а борејќи се против сите форми на дискриминација која води кон исклученост
- Активно социјално вклучување на сите, преку промовирање на рамноправно учество на пазарот на трудот и борба против сиромаштијата и исклучивоста
- Политики на социјална вклученост преку добро координирани програми и мерки на сите нивоа на власта (централна и локална) и други релевантни фактори со ефикасни и ефективни јавни политики вклучувајќи економски, фискални, образовни и тренинг стратегии и проекти

Со Законот за вработување на инвалидни лица¹ се уредуваат посебните услови за вработување и работење на инвалидни

лица кога: самостојно вршат дејност како трговец поединец, кај работодавец, во државната администрација, единиците на локалната самоуправа, јавните претпријатија, установи, агенции и фондови и други државни институции како и условите за основање и погодностите за работење на трговското друштво за вработување на инвалидни лица - заштитно друштво.

Мерки за подобрување на условите за вработување и работење на инвалидно лице се:

- доделување на неповратни средства за вработување на неопределено време на невработено инвалидно лице, адаптација на работното место на кое ќе работи инвалидното лице доколку таа е потребна и набавка на опрема според критериумите и на начин утврден со акт на министерот за труд и социјална политика

- ослободување од даноци и обезбедување на средства за придонеси и

- финансиска поддршка во работењето.

Работодавец не може да вработи или да распореди од едно на друго работно место инвалидно лице кое за тоа работно место не ги исполнува општите и посебните услови, односно кое не е оспособено за вршење на работите на тоа работно место.

Работодавецот е должен на вработеното инвалидно лице да му исплаќа плата согласно со закон, колективен договор и договор за вработување.

Работодавецот е должен платата на вработеното инвалидно лице да му ја исплаќа преку трансакциска сметка, а платата може да ја подигне самото лице со инвалидност, брачниот другар, неговиот родител или неговиот старател.

¹ (Службен весник на РМ бр.44/2000, 16/2004, 62/2005, 113/2005, 29/2007, 88/2008, 161/2008, 99/2009 и 136/2011)

При вработување на инвалидно лице, работодавецот е должен да создаде соодветни услови за работење и адаптација на работното место во зависност од работното место, видот и степенот на образованието и видот и степенот на инвалидноста на инвалидното лице кое се вработува.

Средствата за подобрување на условите за вработување и работење на инвалидните лица, адаптација на работно место и набавка на опрема, се обезбедуваат од Посебниот фонд за подобрување на условите за вработување и работење на инвалидните лица.

Вработеното инвалидно лице кај кое е утврдена инвалидност се ослободува од плаќање на персонален данок од доход.

Средствата за придонес за пензиско и инвалидско осигурување, придонес за здравствено осигурување и придонес за вработување за лицата се обезбедуваат од Буџетот на Република Македонија.

Под финансиска поддршка во работењето во смисла на овој закон се сметаат погодностите што ги добива инвалидното лице кое самостојно врши дејност како трговец поединец, односно заштитното друштво при користењето на средства од Посебниот фонд.

Заштитни друштва

Заради вработување на инвалидни лица се основаат заштитни друштва како трговски друштва. Заштитно друштво може да се основа и да работи како заштитно друштво ако вработува **најмалку десет лица на неопределено време** од кои најмалку 40% се инвалидни лица од вкупниот број на вработени, од кои најмалку половината се лица со утврдена инвалидност.

Новоосновано заштитно друштво е должно во периодот од 90 дена да ги вработи сите работници сметано од денот на првото вработување на работник на неопределено време во друштвото, во спротивно не го стекнува

статусот на заштитно друштво и наредните пет години не може да работи како заштитно друштво, во кој рок основачот или член на неговото потесно семејство не може да основа ново заштитно друштво.

Вработените во заштитното друштво кои не се инвалидни лица и инвалиди на трудот се ослободуваат од плаќањето на персонален данок од доход и за нив се обезбедуваат средства за придонес за пензиско и инвалидско осигурување од Буџетот на Република Македонија.

Заштитните друштва се ослободуваат од плаќање на данок од добивка и сите давачки од добивката.

Овие друштва во минатото често биле предмет на дискусија и за нив имаше сомневања дека работодавците ги злоупотребувале средствата наменети за вработување инвалиди. Со последните законски измени кои предвидуваат најпрво да им се исплатат плати и надоместоци на вработените, а потоа да се аплицира за средства од државата, тие се исфилтрираа и останаа само оние кои законски работат.

Работно оспособување со вработување

Работно оспособување е оспособување на инвалидното лице за практична работа за определени работи согласно со потребите на работодавецот и инвалидното лице.

Невработеното инвалидно лице на работно оспособување заради вработување кај работодавецот го упатува Агенцијата за вработување на Република Македонија (во натамошниот текст: Агенцијата).

Вработеното инвалидно лице, кое не е оспособено за вршење на соодветни работи, на работно оспособување го упатува работодавецот.

Работното оспособување може да се врши кај работодавецот и кај друг работодавец според посебни програми, под услови и на начин утврдени со акт на Агенцијата.

Инвалидното лице може да се вработи на работно место за кое има образование за соодветно занимање, односно може да се вработи или прераспореди и на друго работно место ако ги исполнува општите и посебните услови или е оспособено за вршење на работите на тоа работно место и ако има наод и мислење од Комисијата при Министерството за труд и социјална политика за определување на работи кои може да ги извршува инвалидното лице на соодветното работно место

Средствата потребни за работно оспособување се обезбедуваат од Посебниот фонд.

Инвалидното лице кое се упатува на работно оспособување нема статус на вработено лице кај работодавецот кај кого работно се оспособува, освен ако не е вработено кај него

Национална стратегија за социјална исклученост на инвалидите во РМ²

Стратегијата за намалување на сиромаштијата и социјалната исклученост е изработена како документ кој ја отсликува интенцијата на Република Македонија за изедначување на степенот на вклученост и добросостојба низ сите слоеви од општеството.

При тоа, Република Македонија се води од желбата за подобрување на квалитетот на живот кај сите свои граѓани, но и аспирациите за евроатланска интеграција и вклучување во европските иницијативи за социјална вклученост „еднакви шанси и можности за сите“ .

Социјалното вклучување како процес на интеграција на поединците во општеството станува неодминлив сегмент од **збирот на поврзани концепти** кои се дел од јавните политики во државата и и кои постојано се доградуваат и усовршуваат. Социјалната вклученост и активните мерки кои

² Национална стратегија за намалување на сиромаштијата и социјална исклученост во РМ 2010-2020

ги продуцира ја јакне врската меѓу поединецот и општеството и го унапредува општествениот развој и кохезија³.

Под социјална исклученост се подразбира повеќедимензионален и сложен процес кој влијае на ослабувањето на врските на поединецот и заедницата.

Изградбата на современ концепт на однесување кон социјално исклучените лица бара оформување на **нов социјален модел**, кој во прв план ја става личноста, персоналитетот, а не причината за исклученоста, припадноста (етничка или друга), дијагнозата, инвалидитетот или било која друга основа за социјална исклученост на граѓанинот. Тоа претпоставува оформување на средина и опкружување кое ги прифаќа сите луѓе и им дава подеднакви шанси и можности, да ги изразат своите потенцијали, знаења, способности и вештини.

Како тоа ќе биде остварено:

- Зголемена можност на пазарот на трудот за нови работни места
- Справување со сиромаштијата на национално и локално ниво
- Елиминирање на дискриминација и нерамноправност поради пол, раса, вероисповед или инвалидност
- Поддржување и охрабрување на приватниот сектор за нивен придонес за добросостојбата на ранливите заедници

Социјалната исклученост:

- Се зголемува за некои групи и места кои се соочени со повеќекратни проблеми со максимална комплексност
- Се појавува и концентрира во специјални моменти во животниот век кога луѓето се соочуваат со промена на нивната животна улога или

³ За разликите во терминолошките поимања и опфатот на социјалната исклученост упатуваме на трудот од Џон Хилс, Жулијан Легранд и Давид Пјашо: „Социјална исклучување“, изд. Академски печат, 2009, Скопје.

статус, промена на животните очекувања и одговорности (критични транзициски моменти)

Социјалната вклученост :

- Поддржува социјални иновативни промени и е интегрално поврзана со економскиот развој и продуктивност
- **Е ОДГОВОРНОСТ НА СЕКОГО.** Поединци и групи може да допринесат со нивното локално познавање и способности, посветеност, енергија и визија за општествена промена на подобро. Владата, приватниот сектор и услужните организации може да допринесат со нивното професионално знаење и толку многу потребни ресурси (материјални и финансиски)

Луѓето често чувствуваат дека се социјално исклучени кога мислат дека во нивното општество не постојат механизми кои овозможуваат да се слушне нивниот глас за работи кои ги засегаат нив лично

Дел од специфични стратешки цели во Националната стратегија кои се однесуваат на вработувањето на инвалидните лица

1) Подобрување на условите и можностите за вработување и намалување на невработеноста, подобрување на стандардот на живеење и јакнење на социјалната кохезија и одржливиот демографски развој.

2) Намалување на неформалната економија и јакнење на претприемништвото и условите за бизнис на национално и локално ниво.

3) Подобрување на состојбите на пазарот на трудот, оформување и спроведување на сеопфатен пакет на политики на микро ниво, и макроекономски политики, како и јакнење на пазарните потенцијали за ангажирање на работно способното население на сите нивоа.

4) Намалување на сиромаштијата и социјалната обесправеност преку оформување на нов социјален модел и концепт насочен кон поединецот и неговите потреби.

Инвалидните граѓани ќе се вработуваат во приватни фирми

Министерството за труд и социјална политика предложи до Владата да се изработи нов закон за унапредување на постоечкиот систем за вработување на лица со инвалидитет.⁴

Лицата со инвалидитет ќе се вработуваат и во приватни фирми со новиот закон кој ќе го подготвува Министерството за труд и социјална политика. Предлогот за унапредување на постоечкиот систем за вработување на инвалидите е усвоен на последната седница на Владата, во договор со министерот Спасов и Националниот совет за инвалидни лица.

Тие сметаат дека има потреба од нов закон за вработување на инвалиди сличен на европските земји на кој ќе се работи во наредните месеци. Ќе се воведо модел за вработување на инвалидите во сите фирми по **квотен систем**, односно секоја фирма со одреден број вработени да треба да вработи инвалидно лице. Ваквиот закон ќе ги вклучи лицата со инвалидитет да работат меѓу останатите граѓани и ќе се овозможи поголема интеграција на инвалидите.

Од страна на министерството за труд и социјала на РМ, објавен е Оглас за вработување на 300 лица со инвалидност во државната и јавната администрација. Досега се пријавиле околу 1.000 лица со инвалидност. Од 300-те работни места 160 се предвидени за лица со ниска квалификација, 100 за лица со средно образование и вишо образование и 40 за лица со високо образование.

Комисија ќе ги разгледува апликациите на лицата и ќе одлучи според видот на инвалидитет и квалификација за кое работно место е соодветен кандидатот.

⁴<http://www.vecer.com.mk/default.asp?ItemID=4A1B5DB276E4F043B86D4F0D1D719947>, Скопје 04.12.2013

Политики и практики за вработување на лица со попреченост ЕУ⁵

Анализирани се мерките и активностите кои државата ги донела преку Законот за вработување на инвалидни лица кој се однесува на вработување на лица со инвалидност на пазарот на трудот.

Законската регулатива на меѓународно ниво не дозволува дискриминација врз основа на инвалидитет и доколку една земја се смета за демократска, мора да ги хармонизира законите со ЕУ и да се справи со социјалната инклузија на лицата со попреченост.

Инвалидните лица во ЕУ се најчесто два до три пати повеќе невработени отколку лицата што немаат инвалидитет. Тие исто така се невработени подолго време од другите и се соочуваат со поголем ризик да го изгубат своето работно место во споредба со другите. Околу 78% од лицата со инвалидитет се целосно исклучени од работната сила. Најголем број од нив зависат од социјална помош за да можат да преживеат, па како резултат на тоа, нивниот приход е значително помал во споредба со лицата без инвалидитет⁶.

И покрај обемната легислатива за вработување на инвалидните лица и Европската директива за еднаков третман во вработувањето и занимањето, на лицата со инвалидност во ЕУ, тие сеуште се обесправени на пазарот на трудот во Европа. Заедничкиот извештај за вработување од 2003 наведува дека мерките што се преземени во минатото не успеале да го намалат јазот помеѓу инвалидните лица и другите луѓе. Првите податоци што беа објавени за состојбата со инвалидните лица на пазарот на трудот⁷ покажуваат многу ниска стапка на учество во вработувањето: 78% од лицата со „тежок инвалидитет“ на работна возраст се наоѓаат надвор од пазарот на трудот во

⁵ Во организација на УНДП и Министерството за труд и социјала, на 06.12.2012 г одржа тркалезна маса на тема: Политики и практики за вработувања на лица со попреченост.

⁶ Капка Панајотова, меѓународен експерт од областа на вработувањето на лицата со инвалидност, Тркалезна маса, Скопје, 2009

⁷ Истражување на европската работна сила до 2002 ad hoc модул

споредба со 72% од лицата без инвалидитет. Исто така, стапката на невработеност е двојно повисока за инвалидните лица кои бараат вработување.

Интересно е тоа што истражувањето покажува дека меѓу вработените инвалидни лица, само 16% добиваат некаква помош на работа. Инвалидните лица се прилично исклучени од пазарот на трудот бидејќи почесто на нив се гледа како на цел за социо-политички мерки отколку на потенцијален капитал на пазарот на трудот. Зголеменото учество на инвалидните лица на пазарот на трудот бара натамошни иницијативи за промена на ставовите. Со цел да се осмислат што поефикасни политики, потребно е оние што ги донесуваат одлуките да имаат поголемо познавање на проблемите. Ова може да се постигне со блиско партнерство со организациите на инвалидните лица.

Академската мрежа на експерти за инвалидитет која обезбедува истражувања и анализа за Европската комисија за политички прашања, определи неколку индикатори за значењето на националните политики за вработување на инвалидните лица со меѓународните инструменти за човекови права. Еден од клучните показатели за усогласување со меѓународните закони за инвалидитет денес претставува недискриминацијата во вработувањето.

Финансиските субвенции покажуваат дека пристапот што го имаат националните влади има за цел зголемување на стапката на вработеност кај инвалидните лица. Важно е да се знае каде и како се распределуваат средствата со цел да се обезбеди тие да се во поддршка на инвалидните лица на работни места, а да не се нарушат принципите за фер конкуренција на пазарот.

Улогата на граѓанското општество во вработување на инвалидни лица е огромна. Организациите на инвалидни лица претставуваат значајна заинтересирана страна во граѓанското општество за лобирање за правата на

инвалидни лица и за обезбедување на соодветни услуги. Нивната улога е да ги лоцираат потребите и приоритетите, да учествуваат во планирање, имплементација и оценка на услугите и мерките што се однесуваат на животот на инвалидните лица и да придонесуваат за подигање на јавната свест и залагање за промени.

Политики и практики за вработување на лица со попреченост во Канада

Според Законот за инвалиди на Канада внесени се следните категории на попреченост⁸:

Disabilities And Symptoms That May Be Eligible	
✓ ADHD	✓ Агорафобија Agoraphobia
✓ Алцхајмерова болест	✓ Amyotrophic lateral sclerosis
✓ Ангина	✓ Анорексија Anorexia
✓ Растроеност	✓ Артритис Arthritis
✓ Аспергеров синдром	✓ Ataxia
✓ Auditory Processing Disorder	✓ Аутизам Autism
✓ Би-поларно растројство	✓ Слепило Blindness
✓ Borderline personality disorder	✓ Булимија Bulimia
✓ Церебрална парализа	✓ Chromosome Abnormality
✓ Хроничен синдром на замор	✓ Нарушување на хронична болка Chronic pain Disorder
✓ Colitis	✓ Conduct Disorder
✓ Coronary artery disease	✓ Crohn's disease
✓ Dementia	✓ Депресија Depression
✓ Developmentally Delayed	✓ Difficulty dressing
✓ Проблеми со слухот	✓ Проблеми со мочниот меур Difficulty managing bowel or bladder functions
✓ Проблеми со одењето	✓ Проблеми во исхраната Difficulty feeding oneself
✓ Даунов синдром	✓ Епилепсија Epilepsy
✓ Fibromyalgia	✓ Generalized anxiety disorder

✓ Глаукома Glaucoma	✓ Global Developmental Delay
✓ Huntington's disease	✓ Hypermobility syndrome
✓ Hypotonia	✓ Irritable Bowel syndrome
✓ Learning Disabilities	✓ Манија Mania
✓ Ментална болест Mental illness	✓ Блага интелектуална нарушеност Mild Intellectual disability
✓ Повеќекратна личност Multiple Personality Disorder	✓ Мултиплекс склероза Multiple Sclerosis
✓ Опсесивно – компулсивно наушување Obsessive-compulsive disorder	✓ Остеоартритис Osteoarthritis
✓ Panic Disorder	✓ Паркинсонова болест Parkinson's disease
✓ Пост трауматичен стрес Post traumatic stress disorder	✓ Psychotic episodes
✓ Quadriplegic	✓ Шизофренија Schizophrenia
✓ Scoliosis	✓ Seizure Disorder
✓ Наручување во говорот Speech disorder	✓ Излив Stroke
✓ Тоуретов синдром Tourette syndrome	

<https://www.disability.gov>

Во изминатиот век во Канада е направена промена во однос на сфаќањето на инвалидитетот како предизвик во законот, сфаќањето дека инвалидитетот претставува медицински и економски дефицит како и социополитичка тема⁹. Во Канада, менување на концептот на сфаќање на инвалидитетот се рефлектира во развојот на политиките за инвалидитет, кој претставува дел од генералната социјална политика. Секој модел на инвалидитет се однесува на одреден аспект и одредени цели и опишува што општеството им должи на луѓето со инвалидност. Како и да е, недостигот од поврзаноста меѓу моделите значи дека ниеден модел не може да претставува водич за политиките за инвалидитет. Донесување одлуки за целите за овие

⁹ <http://www.thenba.ca/info/?gclid=COeY1LbK3bsCFbA7MgodWWAA2w>

политики и првата на овие луѓе бара развој на основа со одредени нормативи.

Со сеопфатна анализа од 2009 год направено е тековно истаржување на населението во Канада, (CPS - ASEC), кое ја обезбедува правата слика на вклучување на лицата со хендикеп во широк спектар на владини програми. Фокусирајќи се на населението на работоспособна возраст , оваа анализа открива дека лицата со попреченост претставуваат **една третина од лицата кои не се вработени**. Меѓу лицата со инвалидност, 65% учествуваат во програма за социјална безбедност на населението, во споредба со 17 % од лицата без хендикеп.

Канада како и Франција, Финска Шпанија и Луксембург во своите кривични закони забрануваат дискриминација на основ на хендикеп кога се работи за хоризонтална или вертикална промена на работното место или постапка за вработување, ако работникот со хендикеп е способен да ја извршува таа работа.

Казната е максимум две до три години затвор или пари.¹⁰

Други држави имаат усвоени не кривични туку граѓански или социјални закониво однос на дискриминацијата врз основа на хендикеп. На пример австралискиот закон против дискриминација го санкционира поттикнувањето, дискриминирањето и малтретирањето како прекршок со 6 месеци затвор.¹¹

На полето на вработувањето многу држави имаат воведени **квоти за предимство на лица со хендикеп**. Во многу земји работодавците имаат обврска да вработат одреден процент на работници со хендикеп. Во почетокот, овие квоти за вработување беа воведени во политиката кон хендикеп по втората светска војна, и беа класичен пример за заштитни

¹⁰ Theresia Degener, Disability Discrimination Law: A Global Comparaci Approach Paper presented at Disability Rights In Europe, 2003, University of Leeds

¹¹ Participation in Safety-Net Programs and the Utilization of Employment Services Among Working-Age Persons With Disabilities

мерки. Тие се засноваа на идејата дека лицата со хендикеп не можат да се натпреваруваат во реалниот свет. Со јакнење на движењето за граѓански права, политиката на квоти доби ново знашење од аспект на еднаквост.

Овие земји предвидуваат планирање квоти од аспект на вработување во јавниот сектор (Устав на Канада). Уставите на многу земји покрај вработувањето, го вклучуваат хендикепот како основа за дискриминација и предвидуваат еднакви права од областа на политичка претставеност и застапеност со кои се вклучуваат претставници од различни интересни групи во Парламентот на државите, вработување во локалната самоуправа, закон за признавање на користење на знаковен јазик, Јужна Африка, Канада.¹²

Историски гледано дискриминацијата сериозно е третирана од случувањата во САД, заради кои во 1973 година Конгресот на САД донел акт со кој се забранува дискриминација заснована на хендикеп од страна на институции и работодавачи и сите други организации кои добиваат помош од федералните одделенија и агенции. Законот за американците со хендикеп беше првата „декларација за еднаквост“ на лицата со хендикеп светот.

Пример: Вработени со намалена работна способност, пример ЗК „Пелагонија“ АД Битола

Од вкупниот број вработени, во ЗК”Пелагонија” АД Битола на 31.12.2009 година со намалена работна способност (инвалиди на трудот) вработени се **62** работници.

Од работниците со намалена работна способност, **18** работници се распоредени на соодветни работни места, односно согласно решенијата од Фондот за ПИОМ со кои им е утврдена намалена работна способност, а за 44 работници не се распоредени на соодветни работни места согласно решенијата на Фондот за ПИОМ, од причина што заради специфичноста на

¹² Navig Sekabiro на Меѓународна конференција во Њујорк, јуни 2007

дејноста Друштвото не може да им обезбеди соодветни работни места согласно нивната преостаната работна способност.

Покрај овие работници со намалена работна способност а согласно Законот за работни односи член 178 сега Комисијата за оценка на работната способност може да донесе мерка опасност од настанување на инвалидност за работници кај кои постои опасност од влошување на здравствената состојба доколку и понатаму работи работникот на исти работни задачи. Во овој момент на пет работници дадена им е мерка непосредна опасност од настанување на инвалидност.

Заклучок

Целта на овој труд беше да се дојде до релевантни податоци за можностите и пречките за вработување на лицата со телесен инвалидитет, нивните потреби од таа област, но и потребите на работодавачите. Истражувањето според статистички податоци и разни укажувања, покажа дека вработувањето и работењето на лицата со телесен инвалидитет е најдобар начин за нивна целосна социјална интеграција, а за работодавачите можност да добијат еднакво продуктивен работник.

Иако заложбата на Владата преку формирање на фонд за финансирање на вработување на инвалиди и донесување на Национална стратегија за социјална исклученост на инвалидите во РМ сепак, очигледна е потребата од одредени промени во легислативата од областа на вработувањето на лицата со инвалидност, бидејќи согласно статистичките податоци на Агенцијата за вработување постојат околу 393 регистрирани заштитни друштва кои вработуваат 3442 инвалидни лица. На оваа бројка вработени лица треба да им се додаде и бројката на лицата со инвалидност кои не се вработени во заштитните друштва, и која не е така мала, туку се

вработени на отворениот пазар на трудот, а ги користат бенефитите од Законот за вработување на лицата со инвалидност¹³.

¹³ Петрушев, Горан Ана Поповска, Александра Каровска; Како до инклузивна општина? : прирачник за вработените во единиците на локалната самоуправа. - Скопје : Сојуз на дефектолози на Република Македонија, 2012. - 38 стр. ;

М-р Јасмина МИШОСКА / M.Sc. *Jasmina MISHOSKA*

Republic of Macedonia

ОХРАБРУВАЊЕ НА ПРЕТПРИЕМАЧКИОТ ДУХ ЗА КАРИЕРЕН РАЗВОЈ

Апстракт: ..."Вашето време е ограничено, па не го трошете времето живеејќи нечиј туѓ живот. Не бидете заробени од догмата - што значи живот со резултатите од размислувањето на другите луѓе. Не дозволувајте и на бучавата од туѓите мислења да го задуши вашиот внатрешен глас. И најважно, имајте храброст да го следите своето срце и интуиција. Тие ќе знаат што вистински сакате да постигнете. Се друго е секундарно." Steve Jobs

Оваа мисла од Steve Jobs е една од водечките за охрабрување на претприемачкиот дух во секоја личност. Но, тоа не е доволно. Затоа Европската Унија е во постојана потрага за начини на кои ќе го охрабри претприемачкиот дух. Постојат повеќе причини кои ги одвраќаат потенцијалните претприемачи од превземањето на ризикот за основање на фирма. Некои од нив се поврзани со административните пречки за отпочнување на бизнис, други од фактори поврзани со културата, но голем е и бројот на оние кои едноставно се плашат од неуспех. Затоа Европската Унија бара начини за карьерен развој на потенцијалите како и надминување на овие препреки преку промовирање на претприемништвото. Мобилноста е камен темелник на модерната Европска Унија без граници. Европската Комисија ја поддржува мобилноста со обезбедување на обука и тренинг за соодветната област која се изведува во странство. Затоа може да се користи широката палета на европски шеми за поддршка како и

професионално и образовно обучување. Ефективната обука во текот на целиот животен век (доживотно учење) е потребна за стекнување на современи вештини кои се неопходни за подобра конкурентност на глобален пазар. Во моментот стимулирањето на претприемништвото е на агендата на сите земји-членки на Европската Унија.

Предмет на овој труд е како да се развие претприемништвото и претприемничкиот дух и да се постигнат најдобри резултати.

Клучни зборови: претприемач, претприемништво, обука, тренинг, жени- претприемачи.

Abstract: ...“Your time is limited, so don’t waste it living someone else’s life. Don’t be trapped by dogma – which is living with the results of other people’s thinking. Don’t let the noise of other’s opinions drown out your own inner voice. And most important, have the courage to follow your heart and intuition. They somehow already know what you truly want to become. Everything else is secondary.” Steve Jobs

The thought of Steve Jobs is one of the leading to encourage entrepreneurial spirit in each person. But it is not enough. Because the European Union is constantly looking for ways to encourage the entrepreneurial spirit. There are several reasons that deter potential entrepreneurs from taking the risk of establishing a company. Some of them are related to administrative obstacles to starting a business, other factors related to culture, but a large number of those who are simply afraid of failure. Because the European Union is looking for ways for career development potential and overcome these obstacles by promoting entrepreneurship. Mobility is the cornerstone of the modern European Union without borders. European Commission supports mobility by providing training for relevant field pursued abroad. So you can use a range of European support schemes and professional and educational training. Effective training throughout life (lifelong learning) is required for obtaining modern skills necessary for better

competitiveness in the global market. Currently stimulating entrepreneurship is on the agenda of all Member States of the European Union.

The subject of this paper is how to develop entrepreneurship and entrepreneurial spirit to achieve the best results.

Keywords: *entrepreneur, entrepreneurship, training, coaching, women-entrepreneurs.*

Вовед

Најголем број на претприемници кои започнуваат бизнис не можат себеси да си дозволат платежни услуги за поддршка на бизнисот, особено во земјите во развој и транзиција. Тие се надеваат дека нивното ниво на знаење и нивните почетни средства ќе бидат доволни. Ова често не е случај. Постои висок ризик од неуспех на новите претприемници, кој може да се ублажи со нивно поддржување. Како претприемници не можат себеси да ги обезбедат потребните услуги, па затоа се создава несоодветна комерцијална побарувачка на пазарот и не се развива услужна поддршка за нови.¹

Некои групи во општеството се соочуваат со посебни потешкотии при обидите да воспостават сопствен бизнис. Од друга страна постојат форми на претпријатија, како што се здруженијата, кои можат да имаат многу значајна улога во економскиот развој, додека пак постојат претпријатија кои што може да бидат соочени со специфични проблеми. Затоа Европската Комисија се грижи дека се превземени соодветни мерки да се избегнат препреките со кои се соочуваат овие претпријатија на Европскиот пазар.²

Европската Унија бара начини за надминување на овие препреки преку промоција на претприемништвото. Промотивните активности опфаќаат:

¹ Avlijas Radoslav: "Preduzetnistvo", Univerzitet Singidunum, 2013, стр.270.

²http://ec.europa.eu/enterprise/policies/sme/promoting-entrepreneurship/index_en.htm

- Воведување на претприемништвото во образовниот систем (примарно и секундарно образование),
- Поттикнување на размената на искуства помеѓу земјите членки,
- Кампањи како што е европската недела на претприемништвото.

1. Еразмус за млади претприемачи

"Да се има контрола на сопствената судбина, да се биде свој шеф, има привлечност поголема од било што друго порано"³

Стартување и работење на нов бизнис вклучува превземање значаен личен ризик и вложување голем напор во надминување на инерцијата против создавање на нешто ново. Кога се создава и развива нов бизнис потфат, претприемникот е свесен за фактот дека превзема голема одговорност и ризик за развој и преживување на сопствениот бизнис, но исто така е свесен дека ќе ужива во соодветната награда.⁴

Европскиот програм за размена на претприемници им нуди можност на новите претприемници да работат и до 6 месеци со искусен претприемник во неговото/нејзиното искуство во МСП (мали и средни претпријатија) во друга земја во Европската Унија. Специфичната цел е да се поттикне претприемништвото, интернационализацијата и конкурентноста на потенцијалните почетници претприемници во Европската Унија како и ново формираните микро и мали претпријатија.⁵

Националната агенција за европски програми и мобилност во рамките на програмата за академска мобилност Еразмус во 2010 година додели средства од фондовите на Европската Унија за Универзитетот „Св. Климент Охридски“ – Битола. За жал оваа програма е ставена во мирување.⁶

³ Mehta S.: "Working at home", The Wall Street journal Europe, 1994, October 8.

⁴ Živan D. Živković, Milan Jelić, Nemanja Popović: "Preduzetnistvo u savremenim uslovim poslovanja", Univerzitet u Beogradu Tehnički fakultet Bor, 2013, стр.3.

⁵ http://ec.europa.eu/enterprise/policies/sme/promoting-enterpreneurship/erasmus-entrepreneurs/index_en.htm

⁶ www.na.org.mk/

2. Едукација и тренинг за претприемништвото

Од сите оние кои го сочинуваат модерното управување на светската економија, претприемниците го привлекуваат нашето внимание. Сите ние имаме свое мислење за нив. Можеме да гледаме на претприемниците како херои: самоиницијативни поединци кои преземаат големи ризици, со цел да се направат корист од нови производи / услуги на потрошувачите на глобалните пазари.⁷

За да се постигне успех со Лисабонската стратегија за раст и вработување, Европа треба да го стимулира претприемничкото размислување кај младите луѓе, да ги охрабри иновативните почетници во бизнисот и да негува култура која што е пријателски расположена кон претприемништвото. Важноста и улогата на образованието во промовирањето на претприемачките ставови и однесувања денес е широко прифатена.⁸

Образованието за претприемништвото се наоѓа на високо место на агендата на повеќето земји членки на Европската Унија. Во Европа постои широка палета на програми и активности.

Политика на едукацијата за претприемништвото во Република Македонија е содржана во националната стратегија за интеграција на Република Македонија во ЕУ и се спроведува преку програмите на Владата и преку низа невладини организации.

3. Промоција на претприемништвото на телевизиски и други аудио – визуелни медиуми

Многу е важен маркетинг пристапот кон планирањето на нови вложувања. Тоа е исклучително важно на пазарот за да се избегне класична грешка на многу претприемачи кои сакаат да пласираат нов производ -

⁷ Dragan Lajovic: “*Preduzetnistvo*”, Ekonomski fakultet Podgorica, str.19.

⁸ http://ec.europa.eu/enterprise/policies/sme/promoting-enterpreneurship/education-training-enterpreneurship/index_en.htm

претпоставка дека е добар производ и автоматски ќе се продава и дека е подготвен за пазарот. Маркетингот претпоставува откривање на желбите на купувачите со цел стоките и услуги на компанијата да ги задоволуваат овие барања, и сето тоа создава профит за претприемникот.⁹

Мас – медиумите може да играат важна улога во подобрувањето на имиџот на претприемништвото во општеството, а со тоа и во зголемувањето на спремноста на луѓето да размислуваат како да станат активни претприемници. Затоа Комисијата спроведе студија чија цел е да го анализира влијанието кое го имаат телевизиските програми за претприемништвото со различни содржини и форми и како тие можат да придонесат кон зајакнувањето на претприемничкиот дух во Европа.¹⁰

Аудио – визуелните медиуми, пред се телевизиите ја имаат предноста што опфаќаат широк аудиториум и можат да ја презентираат информацијата на конкретен начин.

4. Охрабрување на жени претприемнички

Како изгледа бизнис-жена од милион долари? Каков тип на жена управува со претпријатие од милион долари? Како би била опишана? Дали ликот на Мерил Стрип во „Ѓаволот носи Прада“ ви дојде на ум? Дали замислувате гламурозна жена облечена во Шанел, со чевли Маноло Бланик и чанта Прада на која што светкаат дијаманти од Тифани? Ако го замислувате ова, размислете уште еднаш.

Доколку би сакале да знаете како изгледа бизнис-жена од милион долари - погледнете во огледало. Таа може да изгледа како Вас. Таа можеби сте Виe.¹¹

⁹ Petar Jovanovic : “Upravljanjem razvojem preduzeca”, Agencija Viktor, Beograd, 1992, стр.76.

¹⁰ Commission Final Report of Entrepreneurship in the Audio – Visual Media (esp. TV), Jonkoping International Business school, Jonkoping University, October, 2007, стр.5.

¹¹ Susan Wilson Solovic “The Girls' Guide to Building a Million-Dollar Business”,(USA , 2008) стр.3.

Бројот на жените кои што започнуваат мал сопствен бизнис низ светот значително расте и овие жени се од огромно значење за придонесот на економскиот раст и развој на локални, национални и глобални економии, пред се во економии со среден приход.¹²

Во принцип, жените имаат пониски лични финансиски средства отколку мажите. Ова значи дека за дадена можност и подеднакво способни поединци, жените мора да обезбедат дополнителни ресурси во споредба со мажите, со цел да ги искористат можностите, бидејќи тие контролираат помалку капитал. Прашањето што се разви во литературата во сопствената под-област е дали жените-претприемници потешко добиваат финансии од мажите за истата бизнис можност.¹³

Бројот на жени претприемници кои што би ги следеле своите идеи и би основале бизнис е многу помал од бројот на мажи претприемници. Затоа Европската Комисија бара начини за да се надминат факторите кои ги обесхрабруваат жените во одлуката да станат претприемници. Комисијата спроведе посебна студија чија цел беше да ја процени ефективноста, ефикасноста, користа и ограничувањата во промотивните активности на земјите членки како основа за политички препораки за поддршка на жените иноватори и претприемништвото во согласност со целите на Лисабонската стратегија.¹⁴

Во нашата држава во последното истражување на Државниот завод за статистика од изданието насловено како Жените и мажите во Република Македонија можеме да добиеме основна претстава за бројот на жените претприемници.¹⁵

¹² Sandra L. Fielden, Marilyn J. Davidson, “*International Research Handbook on Successful Women Entrepreneurs*”, Davidson and Wood, UK, Edward Elgar, USA, стр.1.

¹³ Candida G. Brush: “*Research on women business owners: Past trends, a new perspective and future directions*”, Entrepreneurship Theory & Practice, 1992, стр.14.

¹⁴ Commission Evaluation on Policy: *Promotion of Woman Innovators and Entrepreneurship*, July 2008, стр.1.

¹⁵ <http://www.stat.gov.mk/>

Заклучок

Република Македонија треба да продолжи со мерките и активностите за поддршка на претприемништвото преку програмите на Заедницата и преку своите политики и програми, особено кај женското претприемништво, етничките малцинства и семејниот бизнис преку олеснувања во даноците, и поголема обука и едукација.

Жените претприемници како сопственици на мали и средни претпријатија, генерално се сметаат како нееднакви играчи во економската арена. Во споредба со мажите претприемачи често имаат нееднаков статус и кредибилитет, па затоа е потешко да се започне со водство на компанија, бидејќи треба повеќе време за да стане прифатена во бизнис заедницата. Затоа Комисијата нуди поддршка на жените претприемници преку Лисабонската стратегија.

Започнувањето на сопствен бизнис бара храброст, но тоа може да биде една од најголемите активности што би ги постигнале. Постојат ризици и предизвици кои се вклучени, но таков е животот. Најважно е да се запамети дека мора да се планира, да се презема акција, никогаш да не се погледне во неуспехот како неуспех, и одржување на насока на размислување за да се зголеми, развива и напредува вашиот бизнис.

Conclusion

Republic of Macedonia should continue with measures and actions to support entrepreneurship through community programs and through its policies and programs, particularly in female entrepreneurship, ethnic minorities and the family business incentives through the tax, and higher education and training.

Women entrepreneurs as owners of small and medium enterprises, generally regarded as unequal players in the economic arena. Compared with men entrepreneurs often have unequal status and credibility, so it is harder to start ahead of the company because it takes longer to become accepted in the business

community. Therefore, the Commission provides support to women entrepreneurs through the Lisbon strategy.

Starting your own business requires courage, but it can be one of the greatest activities that would have achieved. There are risks and challenges involved, but such is life. The most important thing is to remember that you have to plan, to take action, never to look at failure as failure, and keep the direction of thinking to grow, develop and prosper your business.

Користена литература

1. Avlijas Radoslav: “*Preduzetnistvo*”, Univerzitet Singidunum , 2013.
2. Candida G. Brush: “*Research on women business owners: Past trends, a new perspective and future directions*”. Entrepreneurship Theory & Practice, 1992.
3. Commission Evaluation on Policy: *Promotion of Woman Innovators and Entrepreneurship*, July 2008.
4. *Commission Final Report of Entrepreneurship in the Audio – Visual Media* (esp. TV), Jonkoping International Business school, Jonkoping University October, 2007.
5. Dragan Lajovic: “*Preduzetnistvo*”, Ekonomski fakultet Podgorica.
6. http://ec.europa.eu/enterprise/policies/sme/promoting-entrepreneurship/education-training-entertrepreneurship/index_en.htm
7. http://ec.europa.eu/enterprise/policies/sme/promoting-entrepreneurship/erasmus-entrepreneurs/index_en.htm
8. http://ec.europa.eu/enterprise/policies/sme/promoting-entrepreneurship/index_en.htm
9. <http://www.stat.gov.mk/>
10. Mehta S.: *Working at home*, The Wall Street journal Europe, 1994, October 8.
11. www.na.org.mk/
12. Petar Jovanovic: “*Upravljavanjem razvojem preduzeca*”, Agencija Viktor, Beograd, 1992.

13. Sandra L. Fielden, Marilyn J. Davidson, “*International Research Handbook on Successful Women Entrepreneurs*”, Davidson and Wood, UK, Edward Elgar, USA.
 14. Susan Wilson Solovic “The Girls' Guide to Building a Million-Dollar Business”,(USA , 2008).
 15. Živan D. Živković , Milan Jelić, Nemanja Popović: “*Preduzetnistvo u savremenim uslovim poslovanja*”, Univerzitet u Beogradu Tehnički fakultet Bor, 2013.
-

ПРИМЕНАТА НА ДОБРО КОРПОРАТИВНО УПРАВУВАЊЕ – НЕОПХОДНОСТ ЗА ОДРЖЛИВ ЕКОНОМСКИ РАСТ НА КОМПАНИИТЕ

Апстракт: Доброто корпоративно управување е неопходен сегмент за успехот и одржливиот економски раст на сите деловни субјекти. Сепак, многу компании сеуште во потполност го немаат усовришено овој концепт, па оттука проблемите кои се појавуваат во оваа област, дотолку повеќе, ја наметнуваат потребата за акцелеративен развој на ова поле.

Корпоративното управување, освен што ја претставува структурата, преку која се одредуваат целите на компаниите, истовремено е и есенцијален елемент во подобрувањето на економската ефикасност, раст, како и зголемувањето на довербата на инвеститорите.

Организацијата на работа во компаниите треба во континуитет да се усовршува и надградува, согласно пазарните промени, внатрешните потреби за обезбедување повисока ефективност и ефикасност и постојано да се усогласува, развива и хармонизира со европските и светските стандарди. Нивната долгорочната насока на развој треба да се движи кон непречено одвивање на работењето и зголемување на продуктивноста. Затоа, функционирањето на органите на надзор и управување, но и на менаџментот, треба да е базирано на добрите практики и почитување на принципите на доброто корпоративно управување.

Клучни зборови: корпоративно управување, економски раст, компании, ефикасност, профитабилност, принципи на корпоративно управување.

Abstract: *The proper corporate governance is an essential segment of success and sustainable economic growth in all businesses. However, many companies still have not fully perfected this concept, hence the problems that arise in this area, more so, impose the need for accelerated development of this field .*

Corporate governance is representing the structure through which the company's objectives are determined, and also it is an essential element in improving their growth, economic efficiency and increasing investor confidence.

The organization of companies work should continuously be improved and upgraded, according to market changes and internal needs securing higher effectiveness and efficiency. It should continuously align, develop and harmonize with European and international standards. Their long-term development direction should move to uninterrupted operations and increase productivity. Therefore, the proper functioning of authorities and management, should always be based on respect for the principles of good corporate governance.

Keywords: *corporate governance, economic growth, companies, efficiency, profitability, principles of corporate governance.*

Вовед

Корпоративното управување не е активност која еднакратно се одвива, туку е динамичен, жив и континуиран процес. Јасно е дека осовременувањето на системот на корпоративното управување не може веднаш да се реализира, но мошне е значајно да се направи приближување до европските и светски текови, со користење на туѓите искуства во ова поле. Тоа секако бара време, вложен труд и упорност, но пред сè управувачкиот ешалон треба да поседува знаење, умешност и волја за да

направи нешто подобро, поквалитетно и препознатливо во својата есенција. Важно е компаниите да „не потонат во живиот песок на безперспективноста” и да настојуваат да внесат позитивни промени, бидејќи пазарот ја цени долгорочната, суштинска посветеност кон добрата пракса во управувањето, која дава успешни резултати.

Корпоративнотоуправување во компаниите гитретираодносите и улогите кои што се воспоставуваат меѓу сите страни кои имаат некаков интерес. Тука спаѓаат акционерите, надзорниот одбор, управниот одбор, менаџерите, вработените, клиентите, владата и општествената заедница. Ефективно корпоративно управување значи дека улогите и односите, воспоставени во рамките на вака изградената структура, треба да се, колку што е можно, понекоконфликтни и поетички.

Квалитетното корпоративно управување е едно од круцијалните прашања за постигнување успех во работењето. Затоа, токму органите на управување се повикани, како пресудни чинители, да ја разбудат својата свест и да делуваат во насока на долгорочна позитивна одржливост на компаниите, преку исполнување на очекувањата, не само на вработените, туку и на корисниците, со што ќе ги реализираат зацртаните цели.

Кога зборуваме за квалитетот на корпоративното управување, меѓу другото, ја подразбираме и деловната успешност и најчесто настојувањата во таа насока се фокусирани кон надоградување на системот на управување, во смисла на перманентно унапредување. Од тие причини неопходно е да се примени соодветен модел на корпоративно управување, кој е поставен на логичка и развојна основа, како подлога за успешно работење на органите на управување во компаниите и воспоставување на солидна база за управување со квалитетот. Посебно значење во третирањето на оваа феноменологија имаат ОЕЦД принципите, кои посочуваат прилагодливи упатства, применливи за специфичните карактеристики на поедини земји. Нивната важност особено се гледа во фактот што Форумот за финансиска стабилност

гиима усвоено како еден од дванаесетте клучни стандарди за добри финансиски системи.

1. Разграничување на надлежностите и хиерархискиот однос меѓу управувачката и извршната функција во компаниите

Глобалната светска практика на корпоративното управување врши јасна дистинкција меѓу капиталот, управувањето со капиталот и менаџментот. Одвојувањето на управувачката од извршната функција има за цел појасно да се искристализираат улогите, но и да се потенцира поголемата соодговорност и надзор над вкупната работа на компаниите.

За да се обезбеди соодветна рамнотежа на моќ и независно носење на одлуки, претседателот на управниот одбор и генералниот директор, односно главниот извршен директор, по правило, треба да бидат различни лица. Поделеностана одговорноста меѓу нив треба да е прецизно разграничена, со воспоставени исхармонизирани релации во работата и во меѓусебната комуникација. Делумно, како резултат на оваа поделба меѓу двете страни, системот за контрола на корпоративното управување се спроведува за да помогне во усогласувањето на преференциите на менаџерите со оние на акционерите.

Појаснувањето на хиерархискиот однос меѓу управниот одбор и генералниот директор помага во соработката на овие тела во организациската поставеност. Исто така, децидно дефинираните надлежности водат кон надминување на аномалиите и слабостите во работењето, како и во зголемување на квалитетот на корпоративното управување. Токму разграничувањето на функциите и надлежностите на органите на управување, нивно координирање со менаџментот и усогласување со законската регулатива се еден од битните предуслови за понатамошното обезбедување на целосна синергија меѓу бизнисот и легислативата.

Улогата на управниот одбор е да го надгледува работењето на менаџментот и резултатите на компанијата, во име на акционерите. Негова најзначајна одговорност е да одбере квалификуван и етичен главен извршен директор, да ја следи неговата и работата на останатиот менаџмент и да го проверува придржувањето на менаџментот до стандардите на компанијата.

Акционерите обично не се вклучени во секојдневното работење, но својот интерес, да го зголемат капиталот, го остваруваат преку правото да ги бираат лицата кои ќе управуваат со него, односно лицата кои ќе менаџираат со работата на компанијата. За да можат компетентно да одлучуваат за важните аспекти на нејзиниот развој, тие треба да располагаат со релевантни информации, добиени од одборот и менаџерите.

Според тоа, добра структура на корпоративно управување е онаа во која е воспоставен успешен систем на поставување на цели, донесување одлуки и соодветно следење на извршувањето на одлуките и нивното исполнување. Вака, компанијата може успешно да се соочува со промените во околината и да реагира на начин кој не ги загрозува интересите на било која од засегнатите страни.

2. Зголемување на бројот на неизвршни и независни членови во одборите

Управните и надзорните одбори се клучните и најважни органи за доброто корпоративно управување во компаниите. Добрите практики на корпоративно управување упатуваат дека најголемо значење во структурата на управните и надзорните одбори имаат неизвршните и независните надворешни членови. Но, во реалноста, во компаниите во Република Македонија, за жал, тие не се доволно застапени, па така одборите добиваат преголема моќ, во поглед на управувањето, што претставува доста проблематична ситуација, бидејќи е загрозувана независноста во одлучувањето на акционерските собранија, кои треба да делуваат како

корективен механизам и да го контролираат менаџментот. Тоа може да претставува забележителен проблем, бидејќи во прашање се доведува нивната суштинска независност и реална моќ.

Од друга страна, надзорниот одбор (со исклучок на мал број компании) често не е доволно обучен во однос на контролирањето на членовите на управниот одбор, па поради тоа се јавуваат многу случаи на конфликт на интереси. Така, неколку влијателни личности стануваат носители на целата работа и надзор и имаат максималното влијание врз водењето на компанијата.

Во насока на надминување на ваквата состојба неопходно е да се акцентира улогата на управниот и надзорниот одбор, односно одборот на директори, како органи на управувањето, пред сè преку зголемување на бројот на неизвршни и независни членови, кои ќе бидат искусни експерти, ќе имаат советодавна функција, но ќе поседуваат и храброст да му се спротивстават на генералниот менаџер, да го критикуваат или предупредат, доколку неговите одлуки не се во интерес на компанијата.

Имено, за да се засили надзорната функција, добрите корпоративни практики препорачуваат дека е потребно повеќе од половината од членовите на управните одбори да бидат неизвршни членови, а претседателот на управниот одбор и неговиот заменик да не се извршно ангажирани. Всушност, одборите треба да бидат отворени за професионалци од надвор и да воведат професионална, етничка, старосна, полова и менталитетна диверзификација во своите редови, што претставува основен предуслов за успешноста на секоја развојно ориентирана компанија.

3. Кодекс на корпоративно управување и формулирање систем на вредности

Кодексот за корпоративно управување претставува изјава за принципите врз кои треба да се извршува практиката на корпоративното

управување во компаниите. Всушност, тој треба да ја изразува волјата на органот на управување и менаџментот, работата и активностите да се одвиваат и водат на чесен, законски и одговорен начин. Кодексот на корпоративно управување треба да биде во согласност со легислативата, како и со статутот и другите акти, но не може да претставува нивна замена.

Анализата на кодексите за корпоративно управување во компаниите во Република Македонија доведува до констатација дека тие немаат отидено чекор напред во воспоставувањето на интеррелациите меѓу стеикхолдерите. Опсервацијата на структурата и содржината на принципите укажува дека кодексите имаат формален облик и претставуваат своевидна модификација на Кодексот на акционерски друштва котирали на Македонската берза.

Имено, смислата на кодексот не е да даде проста дефиниција за тоа што се подразбира под корпоративно управување, туку, преку принципите содржани во него, да ја дообрази неговата физиономија. Всушност, правилата дефинирани во кодексот на КУ, треба да се разберат како стандарди за управување и надзор, а стандардите, пак, треба да постигнат авторитет преку доброволна примена од страна на компаниите.

Во принцип, препораките на кодексот треба да се прифатат како механизам за проверка на:

- Одговорното и совесно работење на компанијата;
- Ефективноста на органот на управување и менаџментот;
- Транспарентноста во објавувањето на информациите.

Значи, колку поистрајно ќе се применуваат стандардите на кодексот на корпоративно управување, толку се поголеми шансите да се обезбеди долготрајна доверба на оние кои имаат интерес од компанијата, а оттука да се зголеми и нејзиниот просперитет на долг период.

Исто така, донесувањето на етички кодекс, базиран на општите општествени и професионални етички норми е одличен начин за

размислување и дефинирање на вредностите, кои компанијата сака да ги промовира во рамките на своето работење.

Во својата суштина, етичките кодекси на однесување содржат одредби од доброволен, волонтерски карактер и не би требало да се поврзуваат со одредени директни правни санкции за нивно непридржување или нивна повреда. Кодексите не треба да ги клонираат и повторуваат законите, туку треба да обезбедат почитување на законите со нивно нивелирање на потребното пазарно ниво.¹

Начелата, стандардите и препораките содржани во кодексите за однесување, според својата правна природа, се разликуваат од правните правила. Тие се флексибилни, широко поставени и правно необврзувачки по својата природа. Оттаму, не можат поинаку да се сфатат освен како дополнување и надградување на стриктно обврзувачкиот систем наречен право или закон.²

4. Воведување на ISO стандарди

Во сите компании во Република Македонија потребно е да воспостават процедури на добро корпоративно управување, во смисла на транспарентност, ефикасност и обезбедување квалитет во нивната работа. Поради тоа неопходно е да се пристапи кон воведување на ISO стандарди, кои ќе овозможат полесно интегрирање во меѓународните рамки. Оттука, нивната имплементацијата во раководењето и управувањето со компаниите претставува исклучително важен процес.

Изнаоѓањето, воспоставувањето и спроведувањето на механизми, кои ќе пружат заштита на сопствениците, а истовремено ќе осигураат и ефикасно функционирање на компаниите е централно прашање на корпоративното

¹Узунов, В., Стојков, А., Хаџи-Василева Марковска, В., Коевски, Г., Климовски, А., *Анализана потенцијалите за добро управување во Република Македонија*, стр. 113.

²Исто

управување. Оттука, во насока на подобрување на неговата ефикасност во овие деловни ентитети потребно е да се замат предвид следниве елементи:

1. Законодавната и институционална рамка во која компаниите функционираат;
2. Дефинирање на одговорностите на учесниците во работењето;
3. Организациската структура на управување и контрола;
4. Правата и надлежностите на органите на управување.

Бројот на партиципиентите и сложеноста на интересите, кои се преплетуваат во рамките на компаниите, го чини управувањето во нив доста комплексно и бара соодветно делегирање на правата и одговорностите, сразмерно на интересот на одредени учесници, заедно со потребата за релативизирање на потенцијалните конфликти.

Уредувањето на механизмите на контрола и меѓусебните односи на учесниците во работата треба да биде предмет, не само на законската регулатива воопшто, туку и на интерните правила, изразени во статутот и потстатутарните акти. Притоа, треба да се има предвид моделот на управување да не биде чисто копирање на искуствата во другите земји или конструкција на посакуван модел, заснован само на теоретски премиси, туку да поседува и свои автентични карактеристики и белези.

Следејќи ја линијата на развојот, корпоративното управување во компаниите во Република Македонија мора да ги уважи посебните специфики кои го карактеризираат нивното работење, вклучувајќи ја традицијата, искуството, општата економска ситуација, како и барањата на граѓаните, како консументи на нивните услуги, за конечно да ги совладаат препреките на патот кон прогресот и да се интегрираат во европските и светски развојни текови.

Заклучок

Корпоративното управување, како дел од поширокиот економски контекст, ја опфаќа макроекономската политика и начинот на функционирање на пазарот. Присуството на ефикасен систем на корпоративно управување во компаниите, како дел од економијата во целина, помага да се создадат предуслови за подобро функционирање на пазарната економија и ефикасна алокација на ресурсите. Притоа, сопственоста како базична економска институција на едно општество се јавува како клучен фактор, од кој зависи како ќе биде обликуван системот на корпоративното управување и ги одредува природата и карактерот на многу релации во општеството.

Погоден оквир за анализа на корпоративното управување дава новата институционална економија, која што сопственоста ја подразбира како корпус на права на контрола над физичкиот, но и хуманиот капитал. Често, контролата над физичката сопственост подразбира можност да се управува со човечките активности, односно во еден смисол да се контролира човечкиот капитал.³

Живееме во светот на економијата, во светот на парите, кои на човековата цивилизација оставаат трајни белези и неминовно ги детерминираат нејзините идни, суштествени карактеристики. „Идолопоклонички или не, почетокот и крајот на било која човекова активност, особено на стопанските, директно е врзана и условена од капиталот (парите)“⁴ Некогаш Адам Смит зборуваше за зголемување на богатството. Денес зборуваме за профит. Целта на секој бизнис е и мора да биде профитот, бидејќи „директниот импулс кон економскиот прогрес доаѓа од профитно ориентираните активности и иницијативите на бизнис

³Повеќе: Hart, O., Moore, J., Property Rights and the Nature of the Firm, 98 Journal of Political Economics, 1990, pp. 1119-1121.

⁴Јовановски, П., Финансиски пазари и институции, 3 издание, ЕУРМ, Скопје, 2009, стр.13.

претпријатијата, кои работат во конкурентното опкружување на пазарната економија”.⁵

Доброто корпоративно управување треба да го овозможи и поттикне остварувањето на целите, квалитетното управување и економично користење на ресурсите.⁶ Согласно на ова, со право може да се каже дека корпоративното управување е еден од клучните фактори за подобрување на економската ефикасност и пазарното стопанисување на компаниите. Тоа денес е широко прифатено како моќно средство за воспоставување привлечна инвестициска клима, која ја карактеризираат конкурентни компании и ефикасни економски пазари. Присутна е корелацијата помеѓу ефикасните економски пазари и стопанскиот раст, како на микроекономско, така и на макроекономско ниво, но и поврзаност, условеност и меѓузависност на корпоративното управување и стопанскиот раст.⁷

Квалитетното корпоративно управување ја зголемува транспарентноста и довербата на портфолио инвеститорите. Тоа се темели на одговорни постапки на највисоките органи на управување и целокупниот менаџментот, при остварувањето на стратешките цели на работењето, управувањето со ризикот и располагањето со ресурсите. Основниот двигател на сите овие активности е знаењето. Системот на корпоративно управување игра централна улога во економските перформанси, бидејќи обезбедува соодветни механизми, а една од задачите е враќање на инвестициите на компаниите од нивните екстерни финансиери.⁸

⁵Вукотиќ, В., Политичка економија економских слобода, Зборник радова Милочерског економског форума „Економске слободe и пословно окружење”, Будва, 2004.

⁶Повеќе: Stability Pact – South East Europe Compact for Reform, Investment, Integrity and Growth – WHITE PAPER ON KORPORATE GOVERNANCE IN SOUTH EAST EUROPE – Prepared by the South East Corporate Governance Roundtable and the Corporate Affairs Division in Co-operation with the Investment Compact Team, OECD, 2003.

⁷Begović, B. idруги, Unapredzenjekorporativnogupravljanja, CLDS, 2003, str.5.

⁸Arsić, L., Miličević, Z. & Milačić, S., „Afirmacijaikvalitetkorporativnogupravljanja”, Ekonomika, 2009, str.122 -129.

Придржувањето до стандардите на доброто корпоративно управување помага и во подобрување на процесот на одлучување во компаниите. Тоа ги рационализира сите деловни процеси, што доведува до поуспешно работење и пониски капитални издатоци и може да придонесе за раст на добивката. Затоа, особено е битно, органите на управување, воведувањето на доброто корпоративно управување да го сфатат како суштина во работењето и во вистински смисол да го разберат неговото значење како развоен процес, кој има директен импакт врз одржливиот економски развој на компаниите, како и врзливната профитабилност, ефикасност, репутација и конкурентностна домашниот и на меѓународниот пазар.

Библиографија

1. Arsić, L., Milićević, Z. & Milačić, S., *Afirmacija kvaliteta korporativnog upravljanja*, Ekonomika, 2009.
2. Begović, B. idrugi, *Unapredjenje korporativnog upravljanja*, CLDS, 2003.
3. Вукотиќ, В., Политичка економија економских слобода, Зборник радова Милочерског економског форума „Економске слободe и пословно окружење”, Будва, 2004.
4. Drucker, P., *Upravljanje u novom društvu*, Adizes, Novi Sad, 2005.
5. Јовановски, П., Финансиски пазари и институции, 3 издание, ЕУРМ, Скопје, 2009.
6. Коевски, Г., „Компаративно корпоративно управување”, Правен факултет „Јустинијан Први”, Скопје, 2005.
7. Прирачник за корпоративно управување во македонските акционерски друштва, Скопје, 2007.
8. Stability Pact – South East Europe Compact for Reform, Investment, Integrity and Growth – WHITE PAPER ON CORPORATE GOVERNANCE IN SOUTH EAST EUROPE – Prepared by the South East Corporate Governance

Roundtable and the Corporate Affairs Division in Co-operation with the Investment Compact Team, OECD, 2003.

9. Узунов, В., Стојков, А., Хаџи-Василева Марковска, В., Коевски, Г., Климовски, А.,
Анализана потенцијалите за добро управување во Република Македонија,
Скопје.
 10. Hart, O., Moore, J., Property Rights and the Nature of the Firm, 98 Journal of Political Economics, 1990.
 11. Keasey, K., Thompson, S. and Wright, M., Corporate Governance: Economic, Management, and Financial Issues, Oxford University P
-

М-р Емилија МИТЕВА-КАЦАРСКИ / *M.Sc. Emilija MITEVA-KACARSKI*

Faculty of Economics, University “Goce Delchev”, Shtip

М-р Костадинка ЧАБУЛЕВА / *M.Sc. Kostadinka CHABULEVA*

Faculty of Economics, University “Goce Delchev”, Shtip

ЕКОНОМИЈА БАЗИРАНА НА ЗНАЕЊЕ - ГЛОБАЛНИ ТРЕНДОВИ И ИМПЛИКАЦИИ

Анстракт: Процесот на глобализација во паралела со релативната динамика на знаењето и иновациите, се основата на социо - економските промени. Ваквата состојба е реалност, независно од фазата на развој во која се наоѓаат земјите и нивната локација. Тековните трендови на глобализацијата се движат во насока на обликување на структурата на пазарите во координација со нивото на нивната конкурентност. При соочувањето со новите предизвици поставени од страна на глобализацијата и економијата базирана на знаење, сите земји, големи или мали, мора да ги спроведат најсоодветните стратегии се со цел да не останат надвор од игра, или уште полошо, да загубат. Од особено големо значење, е начинот на начинот на правилно формулирање на иновацииските политики, имајќи го во предвид фактот дека иновацијата е клучна компонента на конкурентските стратегии на земјите. Од друга страна пак, способноста за чување, сподедување и анализа на знаењето преку примена на информатичките технологии им овозможува на фирмите максимално да ги искористат уникатните својства на знаењето како предуслов за стекнување на конкурентска предност.

Клучни зборови: глобализација, економија базирана на знаење, знаење, иновации, конкурентски предности.

Abstract: *The process of globalization in parallel with the relative dynamics of knowledge and innovations is the basis of socio-economic changes. This situation is a reality irrespective of the phase of development of the countries and their location. The current trends of globalization are moving in a direction of forming the structure of markets being in coordination with the level of their competition. When facing the new challenges being set up by globalization and knowledge-based economy, all the countries, big or small, have to implement the most adequate strategies in order not to stay out of game, or even worse, to lose. Especially of great importance is the way of proper formulation of innovative policies, having in mind the fact that innovation is a key component of the countries' competitive strategies. However, on the other hand, the ability for keeping, sharing and analyzing the knowledge through the implementation of Information Technologies, enables companies to use the unique characteristics of knowledge maximally as a pre-condition for acquiring a competitive advantage*

Keywords: *globalization, knowledge-based economy, knowledge, innovations, competitive advantages.*

Вовед

Повторното откривање на економската важност на образованието има круцијална улога во разбирањето на новите глобални трендови на економијата базирана на знаење. Во тој контекст, ОЕЦД и Светската банка ја потенцираат важноста на образованието и обуката како детерминанти во развојот на човечките ресурси како и при креирањето вештини и научни сознанија во новата глобална економија базирана на знаење.

Економија базирана на знаење е онаа економија во која создавањето и искористувањето на знаењето има доминантна улога во создавањето на богатството. Целта на ваквите економии е ефикасно користење на сите видови на знаења во различните дејности. Притоа, мора да се има во предвид

фактот дека знаењето е многу повеќе отколку информацијата и треба да се прави разлика меѓу “кодифицирано” и “премолчено” знаење.

Кодифицираното знаење може да се запише и лесно да се пренесе на други лица, додека премолченото знаење тешко се стекнува и уште потешко се пренесува.

Министерството за истражување, наука и технологија на Нов Зеланд, економиите базирани на знаење ги дефинира како оние економии кои се директно базирани на производство, дистрибуција и употреба на знаење и информации. Тоа резултира со пораст на високо технолошките инвестиции, високо технолошките индустрии како и високо квалификуваната работна сила.

Економијата базирана на знаење се разликува од традиционалната економија според нејзините основни карактеристики и тоа¹:

- Изобилство на ресурси (за разлика од повеќето ресурси кои осиромашуваат при нивната употреба, информацијата и знаењето можат да се споделуваат и всушност се развиваат преку нивната примена).
- Елиминирање на далечината (ефектот на локацијата е намален преку новите информатички и комуникациски технологии, виртуелни пазари и организации кои овозможуваат глобални достигнувања).
- Детериторијализација на државата (знаењето и информациите се трансферираат таму каде што побарувачката е најголема, а бариерите најниски).
- Важноста на локалното знаење (цената и вредноста на знаењето во голема мера зависи од самиот контекст, од причина што истата информација или знаење може да имаат многу различни вредности за различни луѓе во различни времиња).

¹ Michael Peters: National education policy constructions of the ‘knowledge economy’: towards a critique, Journal of Educational Enquiry, Vol. 2, No. 1, 2001, p.7

- Инвестициите во човечки капитал (човечкиот капитал т.е. вештините се клучната вредност во економијата базирана на знаење).

Сепак, значењето на концептот на економијата базирана на знаење, се уште не е јасно дефинирано. Доколку тоа значи дека повеќе од одреден процент од работоспособното население се ангажирани во дејности поврзани со знаење, неопходно е концептуално да се анализираат врските меѓу “знаењето”, “економијата” и “учењето” на глобално ниво.

Глобализацијата и предизвиците на економијата базирана на знаење

Глобализацијата е сложен мултидимензионален феномен, чии двигатели, компоненти и ефекти се далеку од тоа да бидат целосно разбрани. Сепак, глобализацијата не е нов феномен, како што пазарот и трговијата почнувајќи од 19 век се повеќе и повеќе се интернационализираат. Истото се случува и со факторите на производство, вклучувајќи ја набавката на сировини и енергија, како и инвестициите во истражување и развој. Особено од 1980-тите години, до израз доаѓа новата развојна фаза на глобализацијата изразена преку интензивирање на глобалната научна соработка како и меѓународната соработка на фирми, универзитети и институти за истражување и развој.

Тековните карактеристики на глобализацијата се обликувани од информатичките и комуникациските технологии. Притоа, оваа нова фаза на глобализацијата е производ на економијата базирана на знаење и е само еден од начините преку кој новите технологии ќе ги реструктурираат економиите на третиот милениум. Во светот информатичките и комуникациските технологии овозможува брза комуникација за сите намени, вклучувајќи ја ефективната поделба на трудот како и истражувањето и развојот на производот. Ваквите неурамнотежени промени од економија базирана на

ресурси на економија базирана на знаење, се случуваа на различни нивоа и со различен интензитет во развиените и земјите во развој.

Информатичките и комуникациските технологии придонесуваат да се измени структурата на индустриите и да се поттикне промената кон економија базирана на знаење. На тој начин истите влијаат врз продуктивноста, притоа наметнувајќи радикални промени во потребните вештини и моделите за вработување. Знаењето и иновациите станаа стратешки средства за успехот на претпријатијата и земјите. Економиите постепено се преместуваат од материјално производствено базирани структури на научно интензивни и услужни бизнис модели. Токму, инвестициите во капитал базиран на знаење за одреден временски период во земјите на ОЕЦД се презентирани на следниот графикон:

Графикон 1: Инвестиции во капитал базиран на знаење

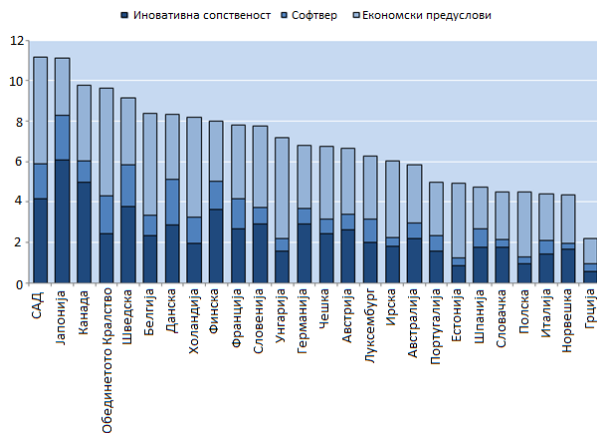

Извор: OECD: “Raising the Returns to Innovation: Structural Policies for a Knowledge-based Economy”, *OECD Economics Department Policy Notes*, No. 17 May 2013, p. 3

Економскиот раст базиран на иновации, поткрепен со инвестиции во широк спектар на капитал базиран на знаење, е од клучно значење во долгорочното подобрување на животниот стандард. Додека инвестициите во иновации традиционално се заменети со трошоци за истражување и развој,

растот базиран на иновации опфаќа многу поширок домен кој вклучува вештини на вработените, организациски know-how, бази на податоци, дизајн, бренд и различни форми на интелектуална сопственост. Оттука, инвестициите во капитал базиран на знаење се зголемуваат и во некои земји се поголеми како процент од БДП од инвестициите во физички капитал.

За разлика од инвестициите во физички капитал како што се машини и опрема, многу од капиталот базиран на знаење е неконкурентен до степенот до кој истиот може да биде истовремено употребен од страна на повеќе корисници, без притоа да се намали неговата основна корисност. Имајќи ја во предвид поврзаноста меѓу капиталот базиран на знаење и БДП, земјите се разликуваат една од друга во инвестирањето во капитал базиран на знаење. Така на пример, расположливите податоци презентирани во графичкиот приказ покажуваат дека САД и Шведска инвестираат двојно повеќе во капитал базиран на знаење во споредба со Италија и Шпанија.

На глобално ниво, евидентна е хетерогеноста меѓу земјите во поглед на инвестициите во истражување и развој. Согласно извештајот за наука на УНЕСКО публикуван во 2010 година², во САД инвестициите во истражување и развој продолжуваат да бидат приоритет на Владата. Иако, глобалната економска криза ја погоди економијата во 2009 и 2010 година, универзитетите и истражувачките центри продолжија да добиваат огромни средства од јавните фондови и приватни донации. За разлика од јавните истражувања, инвестициите во истражувања и развој за индустријата се релативно потешко погодени во периодот на криза. Сепак, универзитетскиот систем на САД сеуште води кога станува збор за истражувања. Имено, во 2006 година, 44% од сите статии кои се однесуваат на истражувања во наука и технологија објавени во индексирани списанија, вклучуваат најмалку еден

² UNESCO: The growing role of knowledge in the global economy, UNESCO Science Report 2010 p.32

американски автор. Исто така, од првите 25 високо образовни институции рангирани од страна на Шангајскиот институт во 2008 година, 19 се од САД. Канада е помалку погодена од глобалната економска рецесија во споредба со САД или ЕУ, благодарение на силниот банкарски систем и пазарот на недвижности. Исто така, ниската инфлација заедно со приходот од изобилството на природни ресурси на Канада го ублажија ударот на глобалната рецесија врз економијата на земјата. Во март 2010 година, федералната влада на Канада донесе голем број на нови мерки во насока на поттикнување на истражувањето. Истите вклучуваат постдокторски стипендии како и повеќе општи финансирања за грантови и регионални иновативни кластери. Значителен дел од овие финансирања се наменети за истражување на честички и нуклеарна физика, како и на новата генерација на сателитска технологија.

Во поглед на ЕУ како хетерогена група на земји, кога станува збор за иновациите хетерогеноста не познава граници. Иако ЕУ е неприкосновен светски лидер во објавувањето на научни публикации, истата прави напори во зголемувањето на трошоците за истражување и развој како и во развојот на иновации. Друг предизвик со кој се соочуваат земјите членки се институционалните реформи во универзитетскиот систем. Целта на ЕУ во овој домен е да се подобри квалитетот на истражувањето и да се ревитализираат слабо финансираните институции во високото образование. Она што ЕУ ја разликува од останатите региони е подготвеноста да ги подобри своите перформанси во истражување и развој, преку здружување на способноста на земјите членки. Ваквиот став на ЕУ резултираше со создавање на голем број мултилатерални Европски агенции и програми, како што се Европската организација за нуклеарни истражувања (CERN) како и Програмата за истражување и технолошки развој креирана со цел да се стимулираат истражувањата во индустријата. Голем број на нови организации се формирани во рамките на ЕУ или пак се во процес на

формирање, вклучувајќи ги Европската фондација за наука, Европскиот институт за иновации и технологија како и Европскиот совет за истражување.

Во периодот на глобалната економска криза, сите земји во регионот Југоисточна Европа регистрираа просечни стапки на раст од 3% годишно. Сепак, регионот е особено хетероген во поглед на социо-економскиот развој со десеткратна разлика меѓу најбогатите (Словенија и Грција) и најсиромашните земји (Молдавија). Повеќето од развиените земји ги имаат имплементирани европските стратегии со акцент на иновациите, но се уште се во фаза на дизајнирање на политиките за инвестиции во истражување и развој како и во наука и технологија.

Во денешни услови, побарувачката за истражување и развој и стручен кадар останува ниска во сите земји од регионот со исклучок на Словенија, и покрај зголемувањето на бројот на дипломирани студенти. Како можни причини за малата побарувачка за истражување и развој се потенцирани малата големина на фирмите и нивниот недостаток на капацитет. За земјите од регионот кои не се членки на ЕУ, европската интеграција претставува единствен остварлив проект за обезбедување на социјална и политичка кохерентност.

Јапонија беше тешко погодена од глобалната рецесија во 2008 година. Имено, растот на БДП падна под нула, а сето тоа резултираше со банкротства и зголемување на стапката на невработеност. Јапонските производители традиционално се најдобри во постојаното подобрување на производствените процеси и во акумулирањето на know-how во рамките на нивните институции, за да се постигне крајната цел која подразбира зголемен обем на производи по конкурентни цени. Сепак, ефикасноста на јапонскиот модел е нарушена во многу индустриски области, од причина што Кина, Република Кореја и други земји со пониските трошоци за работна сила се јавуваат како сериозни конкуренти. Во такви околности, јапонските

производители бараат алтернативни методи заради опстојување на глобалниот пазар.

Последица на ваквиот начин на размислување беше брзата експанзија во соработката на релација универзитети-индустрија. Паралелно и трошоците за истражување и развој, како и бројот на истражувачите се зголемија во приватниот сектор. Всушност, Јапонија ја задржа доминантната истражувачка позиција во науката и технологијата во клучните индустрии за производство на автомобили, електронски компоненти, дигитални камери и машински алатки. Во 2004 година, сите јапонски универзитети беа полу-приватизирани и се трансформираа во национални универзитетски корпорации. Истражувањата покажуваат дека многу академски политики увезени воглавно од САД, како што се конкурентните методи за истражување и развој, центрите за квалитет и други, можат да ги загрозат уникатните карактеристики на постоечкиот универзитетски систем поради селекцијата на врвните универзитети.

Заклучок

Имајќи ги во предвид релевантните истражувања, разликите во нивоата на развој на земјите и регионите се евидентни. Потеклото на ваквата дивергенција во нивоата на економски раст може да се најде во различните нивоа на инвестиции во знаење во текот на долг временски период. Дури и денес, САД повеќе инвестираат во истражување и развој во споредба со сите земји од Г7 заедно.

Зголемените инвестиции во знаење кои се карактеризираат со нови дигитални технологии и откритија, се огромна можност за луѓето во насока на постигнување на повисоки нивоа на продуктивност и социјална заштита. На тој начин технолошкиот јаз може да се смета за благослов за оние економии кои поседуваат доволно апсорбирачки капацитет и ефикасност да ги искористат предностите на релативна заостанатост. Земјите кои

заостануваат можат да растат побрзо од технолошките лидери поради неискористената технологија и понискиот ризик. Тие успеваат да ги надминат скапите инвестиции во инфраструктурата, благодарение на развојот на безжичните телекомуникации и безжичното образование (преку сателити) како и безжичната енергија (ветерници, соларни панели итн). Сепак, во денешни услови, националните политики за инвестирање во наука и технологија се соочени со радикално нова глобална сцена. Од една страна, вртоглавиот пад на маргиналните трошоци на репродукција како и распространетоста на информации, доведе до свет во кој географските граници се помалку и помалку релевантни за истражување и информации. Овој глобализирачки тренд влијае на истражувањето и иновациите на различни начини во различни земји.

Conclusion

Taking into consideration the relevant researches, the differences in the levels of development of the countries and regions are evident. The origin of this divergence in the levels of economic growth can be found within the different levels of investment in knowledge throughout a long period of time. Even nowadays, the USA is more investing in research and development in comparison with all the countries of G7 together.

The increased investment in knowledge being characterized by new digital technologies and inventions is a big opportunity for the people going in the direction of reaching higher levels of productivity and social protection. Thus, the technology gap can be considered as a blessing to those economies which possess enough absorbing capacity and efficiency to use the privileges of relative underdevelopment. The countries that are lagging behind can grow more rapidly than the technology leaders due to the unused technology and lower risk. They succeed to surpass the expensive investment in the infrastructure owing to the

development of the wireless telecommunications, and wireless education (through satellites) as well as the wireless power (windmills, solar panels, etc.).

However, under present-day conditions, the national policies for investing in science and technology are being faced with a radical new global scene. On the one hand, the vertiginous drop-off in the marginal reproduction costs and on the other hand, the expansibility of information, has led to a world where the geographical borders are less and less relevant for research and information. This globalizing trend influences the research and innovations in different ways, in different countries.

Користена литература:

1. European Commission: *EU Industrial R&D Investment Scoreboard*. Institute for Prospective Technological Studies, European Commission, 2009
 2. Hagel, John and J.S. Brown: “Finding New Sources of Strategic Advantage.” Harvard Business School, Working Knowledge for Business Leaders, 2005
 3. Michael Peters: National education policy constructions of the ‘knowledge economy’: towards a critique, *Journal of Educational Enquiry*, Vol. 2, No. 1, 2001
 4. OECD: “Raising the Returns to Innovation: Structural Policies for a Knowledge-based Economy”, *OECD Economics Department Policy Notes*, No. 17 May 2013
 5. Pieterse J: *Global futures: shaping globalization*. London and New York: Zed Books, 2000
 6. UNESCO: *The growing role of knowledge in the global economy*, UNESCO Science Report 2010
-

M.Sc. **Mitko VELJUSLIEV**

Ministry of Defence, Macedonia

M.Sc. **Aleksandar NACEV**

Directorate for security of classified information

Kire NIKOLOVSKI

Ministry of defence, Macedonia

MANAGEMENT - SCIENCE AND SKILL

***Abstract:** The management is a science and a skill. It is a science because it has an organized body of knowledge, which establishes a connection between the cause and the effect. But, it is also a skill, because it requires certain abilities of those who perform this kind of activity. The science provides knowledge, but the skill is responsible for the application of such knowledge and abilities.*

For a manager to be successful in his profession, he must acquire the knowledge of the science and the skill to apply it. According to this, the management is a well-balanced combination of science and skill, because it proves the principles, but the way how these principles are applied is a matter of skill. Science leads to “know”, and skill leads to “do”. Sometimes it is not sufficient for the manager to know the principles, also he must apply them in solving various managerial problems, and that is why the science and skill are not mutually exclusive, but they are complementary to each other.

The goal of this paper is to present the connection between the management as a science and the management as a skill. It will show the processing of all management functions; it will analyze them, and will make an interpretation and will show the connection between the science and the skill in the management, based on our experience from everyday work. The main focus in

this work will be on the practical principles that support the science and provide better results in the management.

Keywords: *management, manager, science, skill, abilities.*

1. Introduction

One of the most important human activities is the management. Ever since the time when the people started grouping together with the goal of completing the tasks that they couldn't complete individually, the management is very important for the coordination of the individual efforts. With the development of the society and the organized groups, the value of the management has grown exponentially.

The management is a universal process for effective and efficient completion of the task with the help of other people and the use of the resources in the reaching of the previously defined goals of the company.¹

The management, like many other scientific disciplines, such as engineering, architecture, accounting, is largely considered as a skill, but one which is based on science. It represents the decision making based on the realistic environment. Nevertheless, the managers can work better by incorporating the knowledge about the management, which is being accumulated through the decades. This is the knowledge, regardless if it is basic or advanced, clear and relevant, which makes the management a science. In the basis of the everyday practice is the organized knowledge for the management and that is the reason why the science and the practice are not mutually exclusive, but they are complementary.

The managers are dealing with variables that are very complex and unstable, and this is the reason why a constant improvement of the knowledge is necessary. As the science improves, so does the use (skill), as in the case of the biological and mathematical sciences. The improvement of the knowledge also

¹Suklev, Bobek: Management. Skopje: Faculty of Economics: Ss. Cyril and Methodius. 2008

improves the practice and vice versa, the advantages from the practice can improve the science. The people who are trying to manage, but don't have the knowledge for it, are simply basing their work on luck, intuition or past experiences. In the management, as in every other area, unless it is linked to learning through trial and error, there is nothing you can turn to for a meaningful direction, but the accumulated knowledge from the existing practice.

2. Elements of the science

Science is the systemized body of knowledge which explains certain general truths or the way of the functioning of the general laws. The most important characteristic of any science is the use of the scientific methods in the process of the acquiring the knowledge. We are discussing here about a science that has clear concept, theory and other accumulated knowledge developed from hypothesis (assumption that something is correct), experiments and analysis. The scientific approach demands clear concepts – images of something which was formed with the generalization of its parts. The words and the terminology must be correct, relevant for the concept that is analyzed, and informative for the scientist or the person who is using them. The scientific method includes determining the facts through observation. After the systematization and the analysis of the facts, the scientist searches the reason-consequence link. When these generalizations or hypothesis are tested, and they show to be true, in the meaning that they reflect or explain the reality, they can also be used for predicting what will happen in the similar circumstances. These are called principles. This doesn't mean that they are undoubtedly or always true, but they are believed to have enough validity to be used for predictions. The theory is a systemized grouping of independent concepts and principles which form the framework for a significant amount of knowledge. The disorganized data, which can be found on the board after a group of engineers discuss a certain problem, are not considered information, unless the observer has knowledge about the theory which will explain the relationships. The theory is in

its lowest form a classification, a set of pigeonholes, a filing cabinet in which fact can accumulate. Nothing is more lost than a loose fact.

3. The role of the management theory

In the area of the management, it is the role of the theory to provide the means for the classification of important and relevant knowledge concerning the management. In the design of effective organizational structure there are a large number of principles that are mutually connected and have the predicting value for the managers, while other principles provide the directions for the delegation of authority, such as the principle for delegation according to the expected results, the principle of equality of the authority and responsibility and the principle of unity of the command. The guidelines in the management are the basic truths (or what is considered true in a given period), explaining the relations between two or more variables, most often the independent variable and the dependent variable. The principles can be descriptive or predictable and they are not normative. They describe how a certain variable refers to another one and what will happen when these two variables will interact. They don't explain what to do. For example, in physics, if the gravity is the only force which has an effect on the falling thing, the thing will fall down with an acceleration of the speed. This principle doesn't tell us if someone should jump from the roof of the tall building. In another example, the principle of unity of command in the management states that the more often a person gives reports to a certain supervisor, the more will that person gain the feeling of loyalty and obligation, and it is less likely that there will be a confusion about the work instructions. This principle only gives a prediction. That doesn't mean that one person should never report to more than one supervisor, but in the contrary, it means that if they do that, their managers must be aware of the potential danger and should consider the risk in the balancing of the advantages and disadvantages in the breaking the principle of unity in command. Same as the engineers who physically apply the principles for designing certain objects, the

managers who apply the theory in the management must adapt the principles for the given situation. As the designer is faced with the challenge for constructing the objects in regard to their weight, size and other factors, it is the job of the manager to see the advantages of delegating the authority to a certain individual to be in charge of all the accounting procedure in the organization, will be the better option that giving that same authority to several individuals. But, if the manager knows the theory, he will know that he has to alert all the other people that he has given that authority to that particular individual with the purpose to minimize or overcome all shortcomings.

4. Managerial skills and organizational hierarchy

The skills represent the knowledge to complete certain activities and tasks. This knowledge is learned or acquired through the practical realization of the activities, so we can say that the skills are acquired through learning and practice. There are multiple definitions for the term skill which state that they are some kind of a talent. The talent is a personal gift or a natural born skill. Not everyone can be an artist. Usually the artists have a talent which is then developed with formal education, and it results with the improvement of their artistic skills.

The skills can be acquired through learning, but the talent cannot be. In any case, the skills and the talent complement each other and create an individual who was a skill for something. The managerial skills are skills which are used by the managers, and they enable efficiency and effectiveness in the subordinates in the completion of their work duties. This means that the managers should have the skills to manage the people and the technologies with the purpose to reach the organizational goals.

Robert Katz has identified three kinds of skills²:

1. Technical skills,

² Katz, Robert: Skill of an Effective Administrator. Harvard Business Review, jan.-Feb.1955 pp. 33-42

2. Conceptual skills and
3. Human skills.

Technical skills are all the skills which are necessary for the functioning of the organization. The technical skills include technological and technical knowledge, finances, accounting, marketing, the relationship with the stakeholders. It is very important to know the methods, techniques and the equipment which are necessary for the completion of the work duties. These skills include working with tools and special techniques. For example, the mechanics work with tools, but their supervisors should possess the skills to teach them how to use those tools. Similar to this, the accountants use special techniques during their work, and the managers who are responsible for them should have the skill to teach them how to use those techniques.

The human skills are the capabilities of the managers to work with people, and it is a cooperative effort and a team work, and it represents the creation of an environment in which the people will feel safe and are free to express their opinions. The most important job of the managers is the human interaction, because without people there in neither management nor managers. With this skills, a leadership, motivation and efficient and effective use of the human potential can be achieved.

The conceptual skills include the capability to see the „big picture“, to see the significant details of the situation and to understand the relationship between the elements. They are the capability of the managers to think abstractly and to predict the possible future of the organization. These skills are necessary because of the size of the organizations and their complex structure. They are made of several elements, such as marketing, production, finances etc. All the sectors have different goals, sometimes opposing ones, so the conceptual skills of the higher level managers allow them to see outside the individual goals and to make decisions which will fulfill the higher goals of the organization and will direct those differences in a single trajectory.

The relative value of these skills can be seen at the different levels of the organizational hierarchy. As figure 1 show, the technical skills are most important for the managers who are at the lower levels. The human skills are also valuable in the interaction with the subordinates. The conceptual skills, on the other hand, are not of a big importance in the lower levels. For the mid-level managers, the need for the technical skills is not of big importance, the human skills have a crucial value, and the conceptual skills have a certain value. For the high level management, the conceptual and human skills are of utmost importance, but there is a relatively small need for the technical skills. It is assumed, especially in the large organizations, that the high level management uses the technical skills of their subordinates. But in the smaller companies, the technical skills can be very important.

Figure. 1: Technical skills in management levels

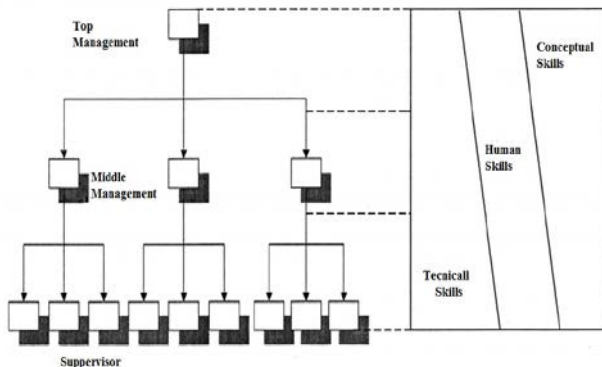

Katz, Robert: Skill of an Effective Administrator. Harvard Business Review, jan.-Feb.1955
pp. 33-42

5. The management processes in the theory and in the practice

Those processes which are performed by managers are called management processes. Managers are commonly involved in planning, organizing, directing, motivating, controlling and decision-making. These processes are also termed as organizational processes because they go beyond an individual manager and affect

the entire organization.

Analyzing the management processes it can be concluded that there is no clear boundary between the theory and the practice in their use. It points to the fact that it is not possible to rank them separately and show the influx that the theory or the skill has in the managerial success.

In management processes, a manager applies his acquired knowledge in a personalized and skillful manner depending upon his view of the situation, the efficiency of the manager depends upon how well he uses the principles under different situations by applying personal skill, imagination and initiative.

6. Conclusion

The theory and the practice in the management are mutually conditioned and to overstate the value of either the theory or the practice will be inappropriate. The theory is a scientific confirmation, a logical and mental explanation of the facts, while the skill is the capability of the individuals to use the theory in the real world. The theory must not be contrary to the experience, because the theory is applied practice. The practice is the most important sign for the truth of the theory.

The manager acquires experience through the everyday work and is getting more and more effective. The more he manages, the better he is. After a long time of working in that field, the work can be close to perfection. The bulk of the theory is found in the high level management, there is equal theory and skills in the mid-level management, and there is the most skill in the lower level management.

Considering that the principles of the management are not so precise as in the other sciences, the use of those principles is not universal. It is necessary to modify them accordingly with the techniques that can be used in certain situations. The skill of the manager should come forward at this point and how much he is skillful at using the principles depends on his past experiences. This non-universal use of the management principles is due to the fact that the organization is built from people and it is very difficult to predict the precise actions of the individuals.

Therefore, for a successful management it is necessary to possess the theory, but it is also very important to have the skills to apply that theory. The thing what distinguishes a successful manager from a less successful one is the ability to put these principles into practice.

7. References

1. Hume, D: Reward Management. Employee Performance, Motivation and Pay. Oxvord: Blackwell. 1995
 2. Janičijević, N.: Organizational Culture. Beograd: Faculty of Economics. 1997
 3. Jones, G: Contemporary Management. McGraw-Hill, Education 2003
 4. Katz, Robert: Skill of an Effective Administrator. Harvard Business Review, jan.-Feb.1955 pp. 33-42
 5. Kelly, M. J.: Total Quality Managemet. Zagreb: Potecon. 1997
 6. Krstevski, Jovan: Modern Economic Lexicon. Skopje. 2004
 7. Popovska, Zlatka: Management systems. Kocani: Europe 92. 2006
 8. Schein, E.: Organizational Culture and Leadership. San Francisco: Jossey Boss. 1985
 9. Suklev, Bobek: Management. Skopje: Faculty of Economics: Ss. Cyril and Methodius. 2008
 10. Veljusliev, Mitko: Motivation in management - Requirement for advancement in the organization, MA thesis. Skopje: FON University. 2010
-

Елизабета ТРАЈАНОВСКА СРБИНОСКА / *Elizabeta TRAJANOVSKA*
SRBINOSKA

EURM

ИНТЕРНЕТ ПАРИ – БЕЗБЕДНОСТ ПРОЦЕНКА И ИНОВАЦИИ

Анстракт: Интернет парите – дигиталните пари се вид на електронска валута која представува алтернатива на: националните валути – пари и другите национално поткрепени-гарантирани електронски пари; во меѓусебната размена и порамнувањето. Оваа непоткрепеност може да резултира со нивна несигурност како од аспект на отежната проценка – одредување на вредноста, така и од аспект на сигурност во и на интернет мрежата во која функционираат. Но од друга страна непоткрепеноста значи и независност од поедините државни фискални политики, национални долгови и економски состојби.

Во денешно време кога економијата во државите во светот се повеќе зависи од нивните фискални политики и во услови на се поголема нивна задолженост со право се наметнува прашањето за независна валута - во разгледуваниот случај на валута-пари базирани на интернет мрежата. Ефикасноста на нивното заработување-наоѓање-рударење е најбитен фактор кои придонесува кон профитабилноста на оваа дејност и нејзина употреба во други полиња.

Во овој труд се опишани видовите и карактеристиките на поедините видови на интернет пари – нивните предности и мани во нивен сооднос како и во сооднос на националните валути, проблемите и начините околу нивната сигурност, безбедност и процена, како и иновациите за

поефикасно и поефективно наоѓање-рударење на интернет парите од типот на Биткоин и сл.

Клучни зборови: *интернет пари, безбедност, процена заработување-пронаоѓање-рударење, иновативни решенија за зголемување на ефикасноста, Биткоин.*

Abstract: *The Internet money – digital money are type of electronic currency which represents alternative to national currencies – money and also to other national supported-guaranteed electronic money used in mutual exchange and settlements. This national non-support can result in their insecure, because of problems with valuation – determination of value, and also security in and of internet network in which this currencies function. But on other side national not-support means independence from the national fiscal policies, finances, national debt and economic condition.*

In this times when the economy of the states in the world is increasingly dependent of their fiscal policies, and with the increase on the national debt in general, with right appears the question for independent currency – in analysed case – the currency – money base on internet network. The efficiency of their acquiring-finding-mining is the most important factor which contributes to profitability of this activity and its use in other fields.

In this paper are described the types and characteristics of different kinds of internet money – their advantages and disadvantages in their correlation and in relation with national baked-supported currencies, the problems, and the ways around their security, valuation, and also innovations for more efficient and effective acquiring-finding-mining of internet money like the bit coin and similar.

Keywords: *Internet money, security, valuation, acquiring-finding-mining, innovative solution for efficiency increase, bit coin.*

1.1 Интернет пари – Вовед

Биткоиот е целосно децентрализирана дигитална валута која е прва во светот. Се базира на криптографски протоколи и претставува валута која има дистрибуирана мрежа на корисници кои вршат рударење, складирање и трансфер. Оваа виртуелна валта според многу монетарни аналитичари има вредност на злато и затоа ја нарекуваат виртуелно богатство, бидејќи новите биткоини можат да се добијат со користење на многу струја за напојување на многу моќни компјутери кои пак решаваат многу сложени математички проблеми. Според нобеловецот Пол Кругман на сила е монетарно назадување т.е решеност на луѓето да се вратат назад и да му свртат грб на веконвиот монетарен прогрес. Во овој труд во секција 1.2 е опишан соодносот на интернет парите со националните валути и разменските средства. Во секција 2 е опишана безбедноста на интернет парите кои се информатички опасности, кои се економско политички како и комбинација на овие опасности. Во секција 3 направив проценка на интернет парите како и проценка на нивната безбедност. Во секција 4 дадени се иновациите кај интернет парите и на крај во секција 5 заклучоците и понатамошната работа на интернет парите која е опишана во секција 6.

1.2 Сооднос на Интернет парите со националните валути и разменските средства

Интернет парите ги имаат следните предности во однос на националните валути:

- Интернет парите се интернационална валута и директно можат да се употребуваат секаде во светот каде ги прифаќаат
- Фалсификувањето е скоро невозможно заради можноста за брза надградба-закрпување на мрежата и во случај на појава на фалсификати.

- Националните долгови и инфлации не влијаат директно на вредноста на интернет парите како што е случај со валутите.

Интернет парите ги имаат следните предности во однос на универзалните разменски (стокови) средства како што е златото:

- Едноставност на поделбата (кај златото е потребно прецизно мерење и сечење)
- Едноставност на проверката (кај златото е потребно стручна процена на квалитетот)
- Едноставност на пренесувањето (златото не може да се пренесе директно преку интернет)
- Едноставност на поседување – доволна е да се запамети или запише на хартија или дигитален медиум лозинката од интернет паричникот или да се стават на нив самите интернет пари.

2. Безбедност на Интернет Парите

Интернет парите како што е Биткоиот се базираат на децентрализиран протокол (peer-to-peer (p2p)) за процесуирање-извршување на трансакциите на светската мрежа – Интернет. Опасностите можат да се поделат во 3 групи: информатички опасности, економски опасности и комбинирани (економско – информатички опасности).

2.1 Информатичките опасности се следните

- напади со одбивање на услуга (DoS, DDoS и слично) кон p2p децентрализиранта мрежа на сервери кои ги процесуираат трансакциите на Интернет парите (Биткоин мрежата на „рудари“) со што трансакциите не можат да се извршуваат додека трае нападот– (повеќе во „Таксономија на нападите со одбивање на услуга (DoS/DDoS) кај безжичните мрежи“ – Елизабета Трајановска Србиноска)

- „брзи-реверзибилни” трансакции – кои ја користат децентрализираноста на мрежата со исти Интернет пари да се плати на повеќе места. Затоа е препораката од [bitcoin.org \(https://bitcoin.org/en/you-need-to-know\)](https://bitcoin.org/en/you-need-to-know) за сигурност на трансакцијата да се почекаат минимум 6 потврди од „рударите” за нејзина потврда.
- опасноти заради чување на интернет парите (непридржување на препораките од <https://bitcoin.org/en/secure-your-wallet>) – крадење на паричникот од компјутер, паметен телефон и други уреди поврзани на интернет на кои се чуваат интернет парите, упади и крадење од банки и берзи-пазари на интернет пари како примерот со Mt.Gox ([http://en.wikipedia.org/wiki/Mt. Gox](http://en.wikipedia.org/wiki/Mt._Gox)), немање бекап-сигурносна копија при расипување на хардверот и сл.
- опасности од наоѓање на пропусти во протоколот и енкрипцијата на интернет парите
- комбинации од горенаведените примери

2.2 Економските односно економско-политичките опасности се следниве:

- опасност од напуштање на корисниците и извршителите на трансакциите – рударите на мрежата
- опасност од прогласување на интернет парите за нелегални или за средства чие поседување би повлекувало кривична одговорност (со и без економска причина – односно со политичка причина, на еден или повеќе пазари)
- опаѓање на вредноста од субјективни-психолошки причини и мас-психоза

2.3 Комбинираните информатичко економски (информатичко-економско-политички) опасности (ризици кон безбедноста) се всушност едновремени комбинации на 2 или повеќе од горенаброените информатички и економско-политички ризици.

3. Проценка на безбедноста на Интернет Парите. Процена на интернет парите

Бидејќи постојат многу фактори-опасности и ризици во однос на интернет парите, како информатички така и економски многу е тешко сите влијанија на безбедноста да се согледаат, а уште потешко точно да се одреди нивото на нивното влијание, односно меѓувлијанијата. Затоа понатака со овој труд се предлага и користи **пазарниот пристап** за проценка на безбедноста на интернет парите, со кои пристап сите влијанија-фактори-ризици-опасности се земаат предвид преку нивната пазарна цена, односно цената за која се менуваат-продаваат на слободниот пазар – free market. Соодносот со националните валути односно соодносот на безбедноста на интернет парите во однос на безбедноста на националните валути се одредува со споредба на движењето на нивните пазарни цени во однос на златото како досега во историјата потврдено најсигурно разменско средство.

Bitcoin Network

Economy

Total BTC	12,608,800 BTC
Market Cap based on latest prices	5,715,707,737 USD or 4,097,986,088 EUR or 17,803,625,600 PLN or 3,590,734,064 GBP
Transactions last 24h	61,126
Transactions avg. per hour	2546.92
Bitcoins sent last 24h	810,469.08 BTC
Bitcoins sent avg. per hour	33,769.54 BTC

Blocks

Count	294,351
Blocks last 24h	189
Blocks avg. per hour	7.88
Difficulty	6,119,726,089
Next Difficulty in 2001 blocks	6,096,837,821
Network Hashrate Terahash/s	43642.87
Network Hashrate PetaFLOPS	554264.39

Network Hashrate



Source: <http://bitcoin.sipa.be/>

Hashrate Distribution

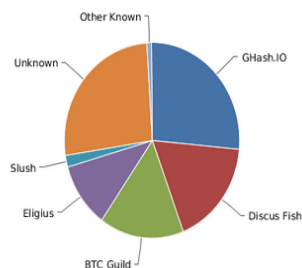

Source: <http://blockchain.info/pools>

Сл.1 – Преглед на Биткоин мрежата (<http://bitcoincharts.com/bitcoin/>)

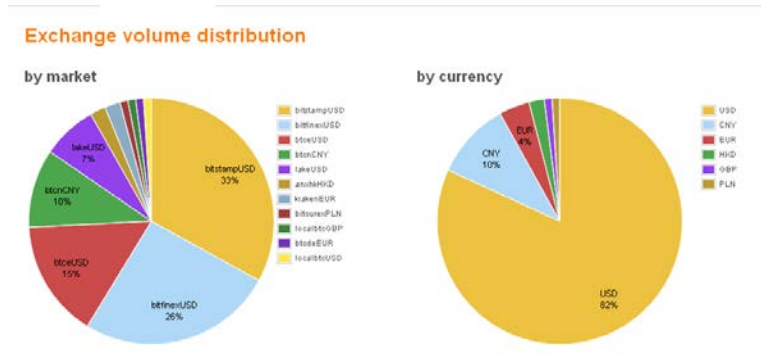

Сл.2 - Релативна големина на пазарите-берзите на интернет парите биткоини, затапеност на размените со националните валути (Извор:

<http://bitcoincharts.com/charts/volumepie/>)



Сл.3 - Вредност на Биткоинот на берзата-пазарот битстамп во однос наUSD(црвен граф), волуменот на трансакции (зелен граф) и граф на просечната дневна вредност (кафен)

Во однос пак на методологијата на процена Интернет парите како што е и Биткоинот може да се сметаат за финансиски инструменти (анг:Financial Instruments – FI), дури и во случај да не се пари-анг:money, валута-анг:currency (странски пари), хартии од вредност-анг:securities (регулирани финансиски инструменти), или деривати (на хартиите од вредност, финансиските инструменти или останатите средства) - анг:derivatives (или во краен случај и само средства од областа на

Информатичка технологија, што многу не ја менува законската методологија за процена – освен насловувањето). Нивната анализа и процена во која се вклучува како фактор и нивната безбедност-ризик може да се базира на погоре предложените методи. Процедурата на процена ќе ги содржи следните чекори базирани на методите:

1. Наоѓање на историски податоци за вредноста на Биткоиот – временска корелација на Биткоиот во однос на златото (и/или други средства) (и тоа: што подолго - тоа подобро, што помали интервали - тоа подобро (во однос на што повеќе средства тоа - подобро))

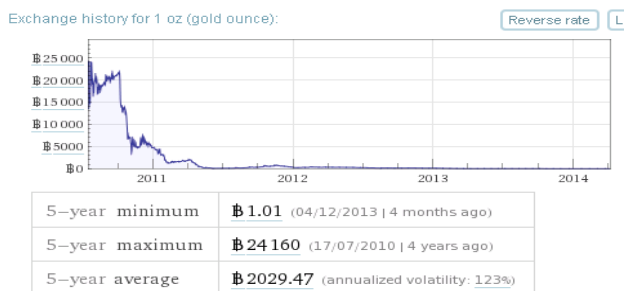

Сл. 4 – Вредност на унца злато во Биткоини за последни 5 години (вкупно време на постоење на Биткоин како валута) – Извор: Анализа направена со користење на Wolfram-Alfa интернет анализаторот во облак (www.wolframalpha.com)

2. Наоѓање на историски податоци за вредноста на споредбените валути (Долар, Евро, Јен – временска корелација на валутите во однос на златото (и/или други средства) (и тоа: што повеќе валути - тоа подобро, што подолго - тоа подобро, што помали интервали - тоа подобро, (во однос на што повеќе средства - тоа подобро))



Сл. 5 – Вредност на унца злато во USD за последни 5 години (вкупно време на постоење на Биткоин како валута) – Извор: Анализа направена со користење на Wolfram-Alpha интернет анализаторот во облак (www.wolframalpha.com)

3. Споредба и анализа на добиените резултати изведување заклучоци за сегашната состојба. – Од споредбата може да се заклучи дека вредноста на Биткоинот е со значително поголема валотилност – поголем ризик од вредноста на доларот – USD, односот е 123%:15% за анализираниот период од 5 години.

Заклучокот од ова е дека иако Биткоинот во основа представува добро разменско средство кое може да ги замени националните валути и другите разменски средства сеуште представува средство со голем ризик во однос на неговата вредност.

Како извори на податоци и информации може да се користат: <https://blockchain.info/>, [Bitcoin price and volumeBitcoin.org](https://BitcoinpriceandvolumeBitcoin.org), <https://ounce.me/>, <http://bitcoincharts.com/charts/bitstampUSD#tgSzm1g10zm2g25zvzcv>, <http://goldprice.org/spot-gold.html>, <http://www.bullionvault.com/gold-price-chart.do>, но наједноставно со користење на www.wolframalpha.com интернет анализаторот (на пример: <https://www.wolframalpha.com/input/?i=xau%3Abtc>). За можностите на овој анализатор и примери на употреба повеќе на <http://www.businessinsider.com/awesome-things-you-can-do-with-wolfram-alpha-2013-7?op=1>.

Дополнително анализата може да содржи и прогноза односно проценка на идната состојба – вредност на валутите и интернет парите - Биткоиот, односно инвеститорски конслатинг за инвестирање, неинвестирање или задржување на инвестицијата во нив.

4. Иновации кај Интернет парите

Иновациите кај Интернет парите кои се предложуваат со овој труд може да се поделат во 3 групи:

- Иновации во процената на безбедноста и ризикот (наоѓање на нови потенцијални ризици), дадени во точка 1 и 2
- Иновации во процената на Интернет парите дадени во точка 2, и
- Иновации за поефикасно и поефективно наоѓање-рударење на интернет парите, во кои спаѓаат повеќе мерки за енергетска ефикасност на рударењето (кои ќе бидат дополнително обработени во Магистерската теза)

5. Заклучоци

Со се поголемиот развој на техниката и присутноста на Интернетот, базирањето на парите на интернет представува добра насока во добивање на универзално разменско средство кое може да ги замени националните валути и другите разменски средства кои се контролираат и се подложни на интервенции од националните влади и големите компании.

Проблемот со безбедноста и сигурноста на Интернет парите е многу комплексен, и представува нивен најголем проблем посебно истакнат во нивниот зародиш – воспоставување. Уште поголем проблем е оценувањето на ризиците и степенот на безбедност и сигурност односно нивната проценка. Засега најдобар начин за ова е со користење на пазарниот пристап односно анализата на движењето на вредноста – пазарната цена на Интернет парите која најдобро ги одсликува можностите и ризиците во дадено време.

Заклучокот од анализата на движењето на пазарната вредност е дека иако Интернет парите – во примерот Биткоинот во основа представува добро разменско средство кое може да ги замени националните валути и другите разменски средства сеуште представува средство со голем ризик во однос на неговата вредност.

6. Насоки за понатамошна работа

Анализата на движењето на пазарната цена на Интернет парите – Биткоинот во случајот е правена за најосновен случај на меѓусебна споредба на доларот, златото и биткоинот, во иднина оваа анализа треба да се продлабочи со:

- земање предвид и други национални валути и разменски средства,
- подлабинска анализа при која ќе се пресметаат и другите финасиски показатели освен волатилноста на анализираните средства,
- анализа со идни проекции – инвеститорски консалтинг

Освен на проценката на безбедноста во иднина се препорачува и работа на самата безбедност: анализа на протоколот на интернет парите, софтверот и хардверот, како и работа во насока на подобрување на енергетската ефикасност на трансакциите со Интернет парите.

6. Conclusions and further work

With advancement in technology and availability of the internet, internet basement of money is good direction in achievement of universal exchange asset which can replace national currencies and other stock exchange assets, which are controlled and can be influenced by national governments and large companies.

The problem with security of Internet money is very complex, and represents their biggest problem which is especially present at their beginning. Even more complex is the problem of valuating the risks and security - valuation. For now the

best way for this is the use of market approach, which is analyze of market data, which is the best represent of the risks and opportunities in given time.

The conclusion from the analyze of market data is that although Internet money – in example Bitcoins in basic are good exchange asset but still are assets with great risk regarding their value.

The Analyze of the market data of prize of Internet money – Bitcoin in this case represents the basic case of comparison between USD, gold and bitcoin, and in future this analyze should be deepened with:

- taking in account the other national currencies, assets and commodities
- more deep analyze in which the other financial indicators except volatility of analyzed asset
- analyze with future projections – investor consulting

Other then valuation of security, in future a further work is recommended on the security: by analyxe of the protocol of the internet money, the software and hardware, and also further work in direction of grater energy efficiency of the transactions of the internet money.

7. Извори-Литература:

- Таксономија на нападите со одбивање на услуга (DoS/DDoS) кај безжичните мрежи – Елизабета Трајановска Србиноска
- Beware the Middleman: Empirical Analysis of Bitcoin-Exchange Risk – Tyler Moore and Nicolas Christin – Carnegie Mellon University, USA
- Меѓународни Стандарди за Процена од 2011 и 2013 г. (IVSC)
- Меѓународни Стандарди за Финансиско Известување (IFRS 2013 – Blue, Green, Red Book)
- IVSC – Valuation of Liabilities – Discussion Paper – 2013
- Classification of Financial Instruments - Monetary and Financial Statistics Manual, IMF, Washington D. C., 2000

- Законот за хартии од вредност (Сл. весник бр.95 од 07.11.2005, измени 2007, 2008, 2009, 2010, 2011, 2013)

330.34:[338.124.4:336.7(100)

330.34:339.9-027.511(100)

Проф. д-р **Маријан СТЕВАНОВСКИ** / *PhD Marijan STEVANOVSKI*

MIT University, Skopje, Macedonia

ВЛИЈАНИЕТО НА РЕВЕРЗИБИЛНИ ЕФЕКТИ НА ФИНАНСИСКАТА КРИЗА И ГЛОБАЛИЗАЦИЈАТА ВРЗ ОПШТЕСТВЕНИОТ РАЗВОЈ

Абстракт: Економските кризни состојби продуцираат ефекти кои бргу се пренесуваат во сите делови од светот. Нивното влијание е евидентно но различно врз економиите на земјите од различни региони. Преносниот ефект се појавува како резултат на процесот на глобализација. Земјите кои се со позитивен економски развој, БРИК (Бразил, Русија, Индија и Кина) не можат врз себе да превземат улогата на движечката сила на меѓународната економија. Тие не можат да ги компензираат негативните тенденции и активности кои се случуваат во развиените земји. Кризните состојби влијаат врз процесот на слабење на капиталистичкиот систем. Барање на системски решенија, пред се долгорочни, се појавуваат како априори фактор. Сепак, излезот од кризната состојба на моменти е многу далеку од онаа што првобитно се пресметува и очекува. Карактеристичен е реверзибилниот, повторливиот ефект на економската криза во современите услови, која се одвива без вообичаениот цикличен алгоритам. Во овој труд се истражуваат реверзибилните ефекти на финансиската криза кои во себе ја опфаќаат глобализацијата појавувајќи се како фактори кои имаат влијание врз врз општествениот систем, нивните негативни кризни реперкусии кои непосредно се поврзани со општествените влијанија.

Клучни зборови: економска криза, реверзибилен ефект, БРИК, глобализација, општествени влијанија.

Abstract: *The economic crisis produce effects quickly transmitted to all parts of the world. Their influence is evident but the economies of different countries from different regions. Transmission effects are the result of the process of globalization. Countries with positive economic growth, the BRIC (Brazil, Russia, India and China) can be taken upon themselves the role of the driving force of the international economy . They cannot offset the negative trends and activities taking place in developed countries. Crises affecting the process of weakening the capitalist system. Application of system solutions, primarily long-term, emerging as a priori factor. However, the output of the crisis at times very far from that originally calculated and expected. Characteristic is reversible, repeated impact of the economic crisis in modern terms that takes place without the usual cyclic algorithm. In this paper we explore reversible effects of the financial crisis which include globalization itself appearing as factors that have influence on the social system, their negative repercussions of crisis that directly associated with social impacts.*

Keywords: *economic crisis, reversible effect, BRIC, globalization, societal influences.*

Вовед

Од пред неколку години, светската економија е погодена со голема економска криза која е незапамената во периодот после Втората светска војна. Иако постојат видливи знаци за излез од кризата сепак тој пат нема да биде лесен ни брз. Повторувањето на рецесијата во многу развиени економии покажува елементи кои водат кон повторно влегување во кризни состојби. Економските и социјалните последици имаат индиции на долг рок со тенденција за трансформација во сериозен проблем. Порастот на

невработеноста, сиромаштијата, води кон единствено решение за излез од кризата кое може да се иницира преку одржива ревитализација на економскиот систем и економскиот развој.

Појавата на глобалната криза со себе носи низа прашања на кои е потребно да се даде одговор од видот: дали со економската криза се појавува и криза во економската научна мисла?, како се одразува глобализацијата врз кризата?, во кои правци се движи креацијата на политиката?, колку е значајно учеството на државата во справување со кризата?, каква е поврзаноста на државите и на кој начин кризата се рефлектира врз нив?.

Сите овие прашања наметнуваат единствен одговор: спроведување на институционални реформи и превземање на адекватни мерки на економската политика во национални рамки врз основа на глобално управување со цел да се обезбеди стабилност на светско ниво.

Историски преглед

Во деведесеттите години од минатиот век, економската експанзија добива карактеристика на бесконечност. Капитализмот како да ја пронаоѓа својата магична формула за решавање на кризните состојби преку манипулација со финансиските инструменти кои овозможуваат економските девијации на краток период да бидат елиминирани. Тој период е карактеристичен со отварање на пазарите, либерализација на капиталните текови, финансиски бум кој што во некои сегменти е без институционална контрола од страна на ММФ и Светската банка.

Деведесеттите години не поминуваат без кризни состојби. Кризите се појавуваат кај “Азиските тигрови, Русија, Турција, Мексико”. Користењето на формулата преку која се имплементираат пари во нивните системи со цел да останат во економската игра се покажува како привидно адекватна постапка овозможувајќи процес на профитабилност.

Во тие услови пазарите на фјучерсите се развиваат беспрекорно. Иако се појавува нафтната криза (1973) со нејзините последици сепак пазарот на фјучерсите даваат потстрек на шпекулативните активности со голем прилив на парични средства.

Пол Свизи го појаснува овој процес на фиктивно создавање на вредности како процес кој во некои сегменти ја подобрува ликвидноста, но добивката е фиктивна и претставува производ на шпекулацијата. Alan Grinspeen со превземањето на управувањето со федералните резерви во САД, го иницира развојот на глобализацијата, финансиската експанзија и светската економија. Тој профилира нов модел базиран врз нематеријални добра, висока технологија кој доведува до длабока криза кон крајот на деведесеттите години. Како ново решение се бара манипулација со каматните стапки. Федералните резерви ја одредуваат каматната стапка преку референтна каматна стапка. Доколку стапката на Федералните резерви е ниска, кредитите се ефтини. Повисоката стапка носи и поголем трошок на позајмените пари. Федералните резерви ја намалуваат каматната стапка на само 1% со цел да се имплементираат ефтини пари во финансискиот систем. Ниските каматни стапки предизвикуваат зголемена побарувачка. Економијата е реактивирана но се појавува процес на зголемени хипотекарни кредити.

Со ниските каматни стапки настанува потрошувачка еуфорија. Потрошувачите кои дотогаш не можат да добијат кредит со ниска каматна стапка сега немаат никаков проблем под услов Федералните резерви да не ја покачат каматната стапка. Ризикот постои и тоа во голем процент. На пазарот се лансираат хипотекарни хартии од вредност со висока каматна стапка до 30% годишно. Се овозможува уште еден нелогичен потег а тоа е осигурување на кредитот. Осигурителните компании го прифаќаат ризикот затоа што станува збор за хартии од вредност кои имаат голем рејтинг ААА (институциите кои ги издаваат неможат да банкротираат). Поради овој висок

рејтинг и високата камата, банките од Европа вршат масовно купување на овие хартии од вредност.

Економската експанзија настапува со правилото дека дефицитот не постои и истата предизвикува негативен пристап во креација на економската политика. Се појавува нерамнотежа помеѓу државниот буџет и платниот биланс со странство.

Од 2004 година се појавуваат првите инфлаторни негативности. Истата година каматната стапка се покачува на 1,25%. Се појавува буџетски дефицит од 4,25%. Каматните стапки се покачуваат на 5,25%. Загрозените категории на потрошувачите наидуваат на вистински проблем со отплата на своите долгови. Во 2007 година се појавува буџетски дефицит од 157,3 милијарди долари кој изнесува 6,2% од БДП на САД. Кризата почнува постепено да се појавува. Најпрвин кај загрозеното население кое престанува со исплата на кредитите и појава на криза на пазарот кај второрангираните хипотекарни обврзници. Кон крајот на 2007 година околу 5 милиони семејни објекти се ставени на продажба. Долгот се акумулира и достигнува вредност од преку 500 милијарди долари. Акциите почнуваат да паѓаат, се случува колапс на хец фондовите, инвестиционите фондови колабираат како и банките и осигурителните компании кои за неколку месеци од август до септември истата година се во загуба од преку 200 милијарди долари.

Институциите се наоѓаат во длабока криза. Прво во САД а потоа и во останатите држави во светот кои издаваат второрангирани хипотекарни кредити. Меѓу првите пропаѓа банката Norden Rok од Велика Британија која се национализира од страна на владата. Овие процеси овозможуваат Арапските земји и Кина да стекнат сопственост врз голем дел од светските банки. Не само што прети банкрот на банкарските институции туку се појавува колапс и кај осигурителните компании за осигурување на кредити кои до тогаш претставуваат најголема поддршка на системот. Купувачите бараат исплата на премии за осигурување. Осигурителните компании не се

во можност тоа да го сторат при што се појавуваат загуби на берзата од 50 до 90%. Способноста на осигурителните компании е доведена во прашање особено е загрозено одржувањето на нивниот кредитен рејтинг.

Губењето на рејтингот на осигурителните компании значи и пропаѓање на хартиите од вредност и инвестициите кои осигурителните компании ги поддржуваат.

Првиот потег што се повлекува со избувнување на кризата е реактивирање на капиталната концентрација. Економските власти даваат свој придонес во таа насока. Готови парични средства повеќе пати се имплементираат во системот, Селдниот чекор следи, федералните резерви ја намалуваат каматната стапка од 5,25% на 3,25% во период од еден месец. Но резултатите на ревитализација не се на повидок напротив. Глобалната финансиска инфлација пред кризата не е сфатлива затоа што федералните резерви две години по ред не ја објавуваат понудата на парите. Вредноста на доларот опаѓа. Во системот се вбризгуваат дополнителни 500 милијарди долари но и тие не успеваат да го постават балансот. Довербата помеѓу банкарските институции опаѓа затоа што истите не се “свесни” колку се задолжени и дали се наоѓаат во криза. Сите ги прикриваат своите загуби. Се појавуваат и два дополнителни кризни елементи: криза на кредитни картички и спроведување на Базелски правила. Задолженоста на револвинг кредитни картички изнесува преку 944 милијарди долари. Што претставува годишен пораст од 2,7%. Базелските правила полека се припремаат за да се имплементираат во САД. Нивната основа се состои во овозможување на поголема слобода на банките кои во иднина сами треба да донесуваат одлуки за финансискиот ризик кој се спремни да го превземаат.

Појава на нова економија од БРИК државите

БРИК (Бразил, Русија, Индија и Кина) се четири водечки држави со раст и зголемено учество во светското стопанство од 16 на 22% во краток

временски период. Нивните државни резерви постепено се чуваат во валутите на земјите кои се членки на оваа групација.

Името на оваа групација е измислено од страна на Џим О’Нил уште во 2001 година кој е водечки економиста на банкарскиот гигант “Golman Sax”. Тој наведува дека глобалната економска криза ќе овозможи несметан раст на овие земји започнувајќи од Кина која во наредните 20 години (ако не и порано) ќе успее да ја надмине американската економија. Во текот на тие години, четирите држави ќе бидат економски појаки од 7-те најразвиени држави во светот.

Нивниот економски развој е толку силен што покажува фактот дека во последните десет години вршат двојно зголемување на бруто домашните производи. Кина во периодот од 1998 до 2008 година има најголем раст во БДП. Според податоците од ММФ успева да го зголеми на 7,9 билиони долари што во односот пред 10 години, 2,5 билиони долари претставува евидентен пораст. Индија во анализираниот период врши трипати зголемување на својот БДП на 3,3 билиони долари од 923 милијарди долари во 1998 година. Бразил исто така го дуплира својот БДП од 2 билиони долари во однос на 1,1 билион долари остварен во претходните 10 години.

Економскиот потенцијал на БРИК се огледа и во процесот на постојано зголемување на девизните резерви кои заедно опфаќаат 22% од целосната активност на планетата додека во 1998 година тоа учество изнесува 16%.

Во однос на девизните резерви Кина располага со најголеми девизни резерви од околу 2 билиони долари, Русија 438 милијарди долари, Индија 310 милијарди долари а Бразил 205 милијарди долари.

Кина од државите кои го сочинуваат БРИК има најголем просечен годишен стопански раст од 9,75%, Русија и Индија 7% годишно а Бразил 3,3% годишно.

Кина има големо влијание врз стабилноста на доларот затоа што веќе располага со американските должнички хартии од вредност во износ од 727 милијарди долари. Тоа значи дека судбината на доларот е запечатена од Кина. Доколку Кина побара исплата на должничките хартии од вредност тогаш САД ќе се најде во една состојба која ќе биде еднаква на банкрот.

Глобални последици

Промената на односот на економските сили во светот е евидентна. Падот на САД и развојот на останатите земји особено БРИК или БРИКС (кон кој се приклучува и Јужно Африканска Република) е неоспорен. Доларот е оштетен. Револаризацијата на еврото иницира друга сила во однос на светските валути. Во последните седум години доларот губи од својата вредност околу 16% во светската трговска размена а дури 21% во резервите на централните банки во светот. Од февруари 2008 година, доларот бележи пад за 28% во однос на валутите на Американските трговски партнери. Цената на енергенсите на светско ниво се одредува во евра или некоја друга конвертабилна валута. Доларот едноставно ја губи својата доминација.

Кина е најголемиот кредитор на САД. Доколку таа се осмели да го продаде својот долг, доларот ќе колабира. Но постепено Кина ја заменува валутата со евра. Околу 2/3 од девизините резерви на Кина се во евра. Напуштањето на доларот како основна валута може да предизвика низа деструктивни дејствија. Најдобар преглед се дава според изјавата на Ченг Шивеи потпретседател на Централниот комитет на комунистичката партија на Народна Република Кина одржан на форумот во Давос, "Азиските држави штедат денес со цел утре да можат да трошат додека Американците денеска го трошат онаа од утре".

БРИК државите се во постојана експанзија. Економската рамнотежа во светот се менува. Овие држави неконтролирано созреваат. Замената на улогите во светската економија претставува историска пресвртница.

Домени на промени

Иако рецесијата е длабоко навлезена во САД сепак таа нема далекусежни последици по останатите економии во светот од причина што се намалува влијанието на САД во светската економија бидејќи тоа го превземаат државите од БРИК асоцијацијата со учество во околу 40% од светската економска размена.

Графикон 1. Дел на водечките економски сили во глобалниот БДП 2007-2015

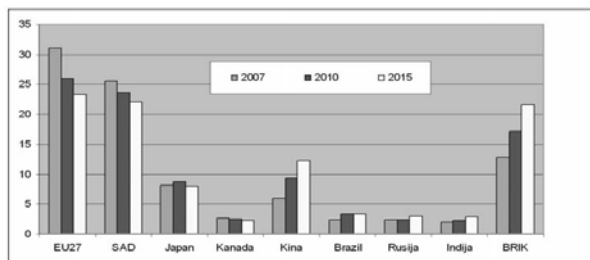

Извор: IMF, “World Economic Outlook (Recovery, Risk and Rebalancing)”, October 2010, pp: 177-182.

Графиконот покажува пад на уделот на развиените држави во глобалниот бруто домашен производ. САД имаат опаѓање за 5,5%, Европска унија 9,8%, Кина раст од 9,5%.

Графикон 2: Пораст на БДП на водечките економски сили 1991-2011

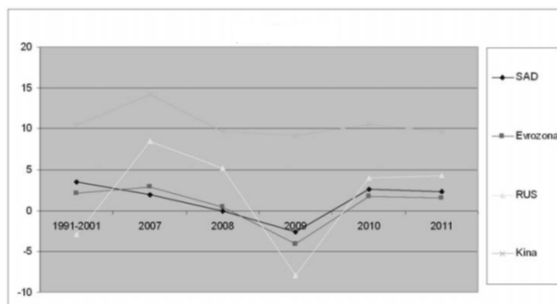

Извор: IMF, “World Economic Outlook (Recovery, Risk and Rebalancing)”, October 2010, pp: 177-182.

На графиконот се гледа дека развиените држави пред се САД и ЕУ остваруваат пониски стапки на пораст во десетте набљудувани години со изразит пад во 2009 година. Кина и Русија бележат зголемување на стапките на пораст.

Доколку се изврши мерење по политичката структура односно структура на економски развој државите члени на БРИК се диверзифицираат со вкупна куповна моќ *per capita* при што: Русија во 2010 година се движи до 15600 долари, Индија 3637 долари, Бразил 11300 долари а Кина 7757 долари.¹

Економски најразвиената држава од БРИК, Кина покажува голема успешност во постепената транзиција од централно планирање кон пазарна економија, Во 2010 година станува најголема глобална економија, најголем потрошувач на енергија и најголем светски извозник. Но, развојот на Кина пред се зависи од пласирањето на нејзините производи на пазарите во САД и ЕУ поради недоволно развиениот домашен пазар. Во делот на науката и воената индустрија доколку продолжи досегашното темпо на развој, веќе во 2020 година може да ја загрози супериорноста на САД. Истражувањата покажуваат дека скоро половината од постдипломците во САД се странци кои повеќето од нив имаат претензии да се вратат дома по школувањето.² Единствен проблем што се појавува во монетарната економија на Кина е ап्रेसијацијата на јуанот поради релативно високата стапка на инфлација што може негативно да се одрази врз надворешно трговската размена.

Просечната стапка на раст на БДП во Русија во последните 10 години изнесува околу 6%. Меѓутоа во 2009 година бележи драстичен пад од 7% за да 2010 се нормализира и зголеми до 4%. Стабилната рубља апресира со драстично зголемување на стандардот на граѓаните. Исто така Русија бележи

¹ IMF, "World Economic Outlook (Recovery, Risk and Rebalancing)", October 2010, op.cit.

² Alfred W McCoy „Policing America’s Empire (The United States, the Philippines, and the Rise of the Surveillance State)”, *University of Wisconsin Press*, pp: 23-26.

суфицит во надворешно трговската размена. Нејзината компатибилност со Кина е на високо ниво. Таа има огромно влијание во БРИК пред се поради големи резерви на енергенс и воена сила. ЕУ зависи од увоз на Руските енергенс но и поради Руските инвестиции и високата технологија.

Започнување на размената со рубљи и јуани од крајот на 2010 година претставува симболична историска случка која ги надвестува тектонските промени во светската економија и политика со тенденција на глобална финансиска трансформација и економска архитектура.³ Светската криза во погодените држави ќе предизвика процес на високи фискални трансфери поради сервисирање на долговите но и процесот на реприватизација кој побарува политичка воља и напор. Појавата на нови рецесиони периоди може многу негативно да дејствува врз процесот на конвертабилност на валутите. Затоа, се поставува прашањето за поставување на конвертабилност врз основа на силата на економиите а не на ликвидноста или функционалноста, од кои произлегува валутата и појава на алтернативни силни валути. Затоа како отворено се поставува прашањето за промена на монетарниот систем од страна на БРИК државите.

Излез од кризата

Во последниот период постепено се согледува излезот од кризата. Финансиските услови се подоборуваат а глобалната економија се ревитализира. Позитивните јавни политики превземени во развиените држави и државите во развој се зголемени со мерки кои коренсподирааат на меѓународен план. Опасноста од финансиски колап се сведува на минимум.

Прогнозите иако се оптимистички сепак практиката покажува дека во многу елементи се погрешни особено во делот на економските активности.

³ Michael Maloney, "Rich Dad's Advisors: Guide to Investing In Gold and Silver (Protect Your Financial Future)", *Business Plus*, 2008, pp. 233-235.

Тоа не значи дека не треба да се изработуваат. Напротив, тие се потребни со цел да се извршат потребните планирања за идниот настап.

Истражувањата на глобален план покажуваат процес на неконтролирана рецесија. Станува збор за рецесија која не може да се предвиди од една страна и не се одвива во некоја вообичаена насока од друга страна. Самитот на лидерите Г-20 одржан во 2009 година во Лондон ја реafirмира улогата на ММФ во борба против економската криза и зајакнување на финансискиот систем.

Одговорот на актуелната криза е импресивен по својата големина, интензитетот и координацијата. Во тој процес се вклучени сите актери од светската сцена. Создадени се првите чекори за воспоставување на глобална одржива економија. Уште многу останува да се изврши. Евидентен е процесот според кој не може да се вратат оние форми на функционирање кои постојеја пред појавата на кризата. Прашањето за излез од кризата се надополнува со прашање за воспоставување на соодветен модел на раст кој ќе се применува во периодот по излез од кризата. Без оглед на размислувањата за идниот раст сепак постојат видливи сложувања и поистоветувања за поставениот модел. Тој раст треба да биде силен, базиран врз регулатива на финансиските пазари, компатибилен однос помеѓу пазарите и државите, стимулирање на иновацијата со цел да се обезбеди стопанска експанзија. Идниот раст треба да се базира врз: делотворна трговска размена, инвестиции и рзвојна политика, цврста социјална рамка, заедничка глобална управувачка структура со цел да се овозможи соработка помеѓу развиените земји и земјите во развој. Квалитативната страна на развојот е еминентна компонента. Афирмирањето на модел на одржлив раст базиран врз втемелени економски, социјални и еколошки критериуми е априори фактор.

Заклучок

Иницијацијата на кризата потекнува од второстепените хипотекарни кредити, кризата на доларат кои како глобални елементи се пренесуваат низ економиите кои се поврзани помеѓу себе. Поврзаност на финансиската и економската криза пред се во САД и развиените земји се парцијализира. Економскиот простор на досегашните развиени земји постепено почнува да се намалува, да ја губи својата моќ.

Развој на земјите од БРИК асоцијацијата доведува до една иднина спротивна на онаа која е очекувана. Можеби претстои период во кој досегашните развиени земји и понатаму ќе останат големи сили но кај кои економијата, валутите и глобалната моќ ќе бидат распоредени на повеќе регионални центри. Можеби нешто навестува изјавата на Хенри Форд “Добро е што луѓето не се запознаени со нашиот банкарски и монетарен систем, инаку во спротивно би дошло до револуција пред да осамне утрешниот ден”

Економската криза доведува до состојба земјите надвор од западниот свет да превземаат чекори на надворешен и безбедносен план и со висока слобода да ја креираат и прилагодуваат економската политика. Кај водечките држави во светот ниеден од трајните геополитички елементи нема промена со појавата на кризата иако нивниот БДП драстично се намалува во однос на земјите во развој особено од БРИК државите.

Светската економија постепено се ревитализира после кризата која Alan Greenspan ја дефинира како “кредитен цунами”. Позитивните сигнали навестуваат еден вид механички одговор на експанзионистичката политика од централните банки и фискалните стимулативни пакети. Единствена цел пред креаторите на развојната политика се поставува обновата на финансискиот сектор и политичка поддршка за истиот. Во исто време потребно е да се подготват стратегии со кои постепено ќе се елиминираат државните интервенции на еден координиран начин. Се потврдува тезата

дека успешни економии не се оние кај кои државата има минимално влијание туку оние кај кои има најделотворно влијание.

Користена Литература

1. Alfred W McCoy „, Policing America’s Empire (The United States, the Philippines, and the Rise of the Surveillance State)”, *University of Wisconsin Press, 2010*
 2. Blackwill Robert, “The Geopolitical Consequences of the World Economic Recession – A Caution”, *Occasional Paper, Rand CORPORATION, 2009.*
 3. Brooks Stephen, Wohlforth William, “Reshaping the World Order”, *Foreign Affairs, March-April, 2009.*
 4. Maloney Michael, “Rich Dad’s Advisors: Guide to Investing In Gold and Silver (Protect Your Financial Future)”, *Business Plus, 2008.*
 5. М.Стевановски, К.Стевановска, Финансиски менаџмент, МИТ Скопје, 2011
 6. <http://www.blic.rs/Vesti/Svet/97578/Svetska-kriza-ce-ojacati-Kinu>
-

Д-р Лазар ЃУРОВ / *Dr. Lazar GJUROV*

Military Academy “General Mihailo Apostolski” – Skopje, Macedonia

М-р Кемо ЃОЗО / *M.Sc. Kemo GJOZO*

Military Academy “General Mihailo Apostolski” – Skopje, Macedonia

Стефан ПЕЈОВСКИ / *Stefan PEJOVSKI*

Military Academy “General Mihailo Apostolski” – Skopje, Macedonia

ВЛИЈАНИЕТО НА ЕМОЦИОНАЛНАТА ИНТЕЛИГЕНЦИЈА ВРЗ ОСТВАРУВАЊЕТО НА УСПЕШНА КОМУНИКАЦИЈА НА ЛИДЕРИТЕ

Анстракт: Со сигурност може да кажеме дека емоционалната интелигенција се стекнува со искуство, а се моделира со едукација. Лидерите мора постојано да ја усовршуваат за да ги регулираме меѓучовечките односи кои постојат во организацијата и со помош на нашите знења, права и должности да ги управуваме. На ова ниво, способноста да се препознаат и да се разберат сопствените и туѓите емоции е од големо значење поради комплексноста на целите кои што ни се зададени. Во тој контекст само доколку правилно ја проучиме, а потоа и ја искористиме емоционалната интелигенција во голема мера успеваме да ја оствариме успешната комуникација која претставува водечки фактор за движење на системот.

Клучни зборови: лидер, офицер, армија, раководење, вработени, потчинети, комуникација, емоционална интелигенција.

Abstract: Certainly we can say that emotional intelligence is acquired by experience, and shaped by education. We as leaders must continually refined to

regulate human relationships that exist in the organization and with the help of our knowledge, rights and obligations to manage them. At this level, the ability to recognize and understand own and others emotions is very important because of the complexity of the goals that are given. In that context, especially if we first properly study and then use emotional intelligence, we succeeded to achieve the successful communication which is leading factor in the movement system.

Keywords: *leader, officer, army, leadership, employees, subordinates, communication, emotional intelligence.*

Вовед

Следејќи ги современите текови и новите трендови кои се наметнуваат како потреба во нашето секојдневие, почнуваме да сфаќаме дека не се доволни само интелектуалните способности и знаења на офицерите и нивното искуството во работата, за да постигнат некоја од поставените цели. Од тука се актуелизира поимот емоционална интелигенција и секако потребата за развивање на истата. Истражувајќи ја емоционалната интелигенција, многу научници ја поврзуваат со личното достигнување, среќатата и успехот во животот. Концептот на емоционалната интелигенција дава објаснувања зошто две лица со ист коефициент на интелигенција остваруваат многу различни нивоа на животен успех. Третирањето на емоционалната интелигенција има посебен придонес како од аспект на комуницирањето во секојдневниот живот, така и во спроведувањето на комуникацијата на работното место. Запознавањето на карактеристиките на емоционалната интелигенција треба да придонесе за поквалитетно извршување на раководните функции.

Офицерот кој е потполно прифатен во срцата и мислите на своите подчинети станува успешен водач. Тој не верува дека сета мудрост потекнува од него и знае дека постојано треба да се стреми кон пронаоѓање

на вистинскиот пат и достигнување на поставената заедничка цел. Во таа насока се повеќе значење имаат самосвеста, самодовербата, лидерските компетенции како што се иницијативноста, емпатијата, способноста за прилагодување, нашата моќ на влијание и убедување на останатите поединци. Сите овие термини поврзани со емоционалната интелигенција и позитивното влијание кое таа го извршува врз офицерите допринесува за остварување на успешна комуникација во армијата.

Емоционална интелигенција

Емоционалната интелигенција претставува клуч со кој научниците може да забележат значајни резултати во истражувањата на поединците кои оствариле високи достигнувања во развојот на професионален и личен план. Емоционалната интелигенција е она „нешто“ неопипливо во секој од нас, кое определува како управуваме со своето однесување, како ја совладуваме општествената комплексност, сложеност и како донесуваме лични одлуки кои не водат до успех во животот и работата. Праксата покажува дека оние луѓе кои ќе ја развијат емоционалната интелигенција стекнуваат способност да успеат таму каде што другите не можат. Емоционалната интелигенција се стекнува со искуство, а се моделира со едукација. Самосвеста, владеењето со себеси, општествената свест и меѓучовечките односи се вештини на емоционалната интелигенција кои ја дефинираат способноста на луѓето да ги препознаат и да ги разберат своите и туѓите емоции, како и нивната способност да ја употребат свеста за управување со сопственото однесување во односите со другите луѓе.

Влијанието на емоционалната интелигенција врз лидерите

Научниците се обидувале да ја истражат емоционалната интелигенција и како таа влијае врз лидерите. Докажале дека значењето на емоционалната интелигенција за постигнување на успех во работата и

развојот на кариерата е огромно. Емоционалната интелигенција како способност за управување со емоциите овозможува лидерите да градат стабилни односи и врски со своите вработени.

Barling, Slater и Kelloway уште во 2000 година работеле на ова поле и забележале дека емоционална интелигенција е составена од 5 карактеристики¹ :

1. *разбирање на сопствените емоции или емоционална самосвесност;*
2. *знаење како да се управуваат емоциите ;*
3. *емоционална самоконтрола, која ја вклучува способноста да се одложи задоволството;*
4. *разбирање на туѓите емоции или емпатија;*
5. *менаџирање на односите.*

Подоцна Sivanathan во 2004 година длабоко навлегол во градбените блокови на емоционалната интелигенција и ја поделил на две главни компоненти: лични компетенции и социјални (општествени) компетенции².

Лични компетенции

Самосвест

Самосвеста е централна компетенција на емоционална интелигенција. Самосвест е способност да се разбере што чувствуваш и како да го насочиш тоа што го чувствуваш и да бидеш свесен за своите јаки страни и ограничувања во одредени околности. Всушност со неа можат да се контролираат емоциите, а оттука и можноста за подобро справување со предизвиците. Самосвеста е составена од трите компоненти и тоа: *емоционална самосвесност, самопроценка, самодоверба.*

¹ Slater F., & Kelloway, Barling, 2000, Emotional competence and leadership excellence: the emotiona intelligence leadership study, pg. 157-161;

² Niroshaan Sivanathan, 2004, Emotional intelligence, moral reasoning and transformational leadership, School of Business, G. Cynthia Fekken Department of Psychology, Queen's University, Kingston, Ontario;

Емоционалната самосвесност е способност да се препознаат сопствените емоции и нивното влијание. Личностите кои имаат ваква способност разбираат кои емоции ги чувствуваат и зошто. Тие ја разбираат поврзаноста меѓу нивните чувства и тоа што мислат, прават и говорат. Препознаваат како нивните чувства влијаат на нивната изведба и имаат свесност за вредностите и целите. Во ситуациите кога тие се усогласени со вредностите, лесно го одредуваат правецот на дејството, а во сложени ситуации лесно гледаат нашироко и надалеку. Искрени се и автентични, отворено говорат за своите емоции, со големо убедување говорат за визијата со која се раководат.

Самопроценка/самоевалуација е неопходна за индивидуата да ги знае нејзините предности и ограничувања. Таа има отвореност кон фидбек, нови перспективи, континуирано учење и сопствен развој. Личностите со висок степен на прецизна самоевалуација покажуваат смисла за хумор. Свесни се за нивните јаки страни и слабости, и континуирано учат од искуството. Прецизната самопроценка му овозможува на човекот точен увид во своите можности, способности и ограничувања. Оваа способност помага во препознавање на моментот кога да се побара помош и во изборот на вештините кои треба да ги развијат.

Самодовербата зборува за чувството за сопствената вредност и способности. Индивидуите со висок степен на самодоверба можат да ги изразат сопствените чувства, мисли и гледишта отворено и без колебање. Овие луѓе се поодлучни и донесуваат солидни одлуки. Самодовербата ги карактеризира самосвесните лица, а произлегува од позитивното генерално самопочитување. Личностите со високо ниво на самодоверба со леснотија превземаат нови и тешки задачи. Зрачат со сигурност, па секогаш се истакнуваат во организацијата. Луѓето со овие компетенции се претставуваат себеси со самодоверба и можат да изразат погледи кои се непопуларни и да

се изложат на опасност ако тоа е потребно поради вистински и важни нешта. Тие се способни да одлучуваат и покрај несигурностите и притисоците.

Камен темелник или основа на емоционална интелигенција е самосвеста. Таа е двигател на останатите способности на емоционална интелигенција. Самосвеста мора да биде на прво место, зошто ако не се познаваме себе си и ако не знаеме што чувствуваме како ќе знаеме кои се потребите на другите или како да ги разбереме другите и да сватиме што тие чувствуваат. Колку повеќе знаеме за себе толку подобро ќе се контролираме и ќе бираме начин на кој ќе се однесуваме во дадена ситуација.

Кај самосвеста се работи за сознанието каде сме моментално и каде сакаме да бидеме, така што сме спремни да се смениме за да стигнеме таму. Без самосвесноста, нашите емоции можат да не заслепат и да не натераат да правиме тоа што не сакаме и да станеме такви луѓе какви што не сакаме да бидеме.

Самосвеста овозможува офицерот постојано да бара начин за да стигне до целта. Офицерот кој е самосвесен се чувствува исполнет и не се плаши од успехите на другите. Тој ги охрабрува потчинетите да ги берат плодовите на неговите успеси. Затоа тој користи силна емоционална врска со неговите следбеници со што всушност се засилува неговата харизма. Значи самосвеста е позитивно поврзана со една од димензиите на лидерското-идеализирано влијание.

Саморегулација

Управувањето со себеси односно саморегулација е способност да се користи знаењето за себеси и свесно да се влијае на сопствените емоции. Саморегулацијата ја сочинуваат следните компетенции: *прилагодливост, самоконтрола, отворена доследност, доверливост, свесност, и иновација.*

Прилагодливост значи флексибилност во справувањето со промената. Луѓето со оваа компетенција лесно се справуваат со повеќекратни барања, приоритетите и брзите и изненадни промени. Тие ги

прилагодуваат своите тактики на непредвидливите околности. Поседуваат концентрација и смиреност во решавањето на работните предизвици. Се прилагодуваат вешто на барањата кои произлегуваат од суптилните промени на околината.

Самоконтролата овозможува човекот во исто време да ги менаџира вознемирувачките емоции и импулси и корисно да ги пренасочи разбрануваните емоции. Луѓето со овие компетенции добро ги управуваат своите импулсивни и тажни чувства и остануваат прибрани, сталожени и позитивни и секогаш спокојни дури и во напорните моменти. Мислата им е бистра и остануваат фокусирани дури и кога се под притисок од обврски. Тие во кризни ситуации успеваат да го сочуваат мирот и бистрината на умот што им овозможува правилно одлучување.

Отворената доследност на луѓето им обезбедува интегритет и подготвеност за отворено говорење за своите грешки и недостатоци, но во исто време демонстрираа отвореност и подготвеност да се спротивстават на неетичните однесувања на вработените.

Луѓето со *доверливост* одржуваат стандарди на искреност и интегритет. Тие дејствуваат етички и тежнеат кон беспрекорност. Градат доверба преку автентичност и верување. Завземаат цврсти и принципиелни ставови дури и ако се непопуларни.

Совесноста значи преземање одговорност за личната изведба. Луѓето со оваа компетенција ги прифаќаат обврските и одржуваат ветувања. Се сметаат себе си за одговорни за остварување на нивните цели. Тие се организирани и внимателни во работата.

Иновативност значи да бидеш отворен кон нови идеи и информации. Луѓето со оваа компетенција бараат свежи идеи од широк спектар од извори и бараат оригинални решенија за проблемите. Генерираат нови идеи и преземаат свежи перспективи и ризици во размислувањето.

Саморегулацијата е важна карактеристика на офицерите кои се залагаат за промена и зазвој на системот со кој раководат. Одржувањето на саморегулацијата во напнати ситуации им покажува на потчинетите дека на лидерот може да му се верува и дека тој рационално одлучува за користа на армијата и вработените.

Самомотивацијата

Друг важен составен дел на емоционалната интелигенција е самомотивацијата. Таа примарно е составена од *движење кон постигнувањата, приврзаност, иницијатива и оптимизам*.

Движење кон постигнувањата на индивидуите се гледа во нивното настојување за подобрување и за повисоки стандарди во извршувањето. Луѓето со висок процент на движење кон постигнувањата се ориентирани кон резултати и како такви тие поставуваат предизвикувачки цели, превземаат пресметани ризици и изнаоѓаат начини за да постапат подобро и да научат како да ја подобрат нивната изведба. Тие пројавуваат стремеж за подобрување или постигнување на стандардите за одличност и тежнеат кон информации за редуцирање на несигурноста.

Приврзаноста и наклонетоста кон потчинетите значи приврзување со целите на групата или системот. Луѓето со оваа компетенција подготвени се да се жртвуваат за да помогнат во реализација на целите. Пронаоѓаат смисла за цел во мисијата и ги користат групните суштински вредности во одлучувањето и активно бараат можности за да ја исполнат групната мисија. Оние вработени чија приврзаност е висока, бараат можности за да ги исполнат поставените цели и да ги индоктринираат групните вредности во одлучувањето. На тој начин приврзаноста се занимава со поистоветување на индивидуалните цели со групните и системските.

Иницијативата на индивидуите е подготвеност за дејствување кога има можности за тоа. Индивидуите со висока иницијатива ги грабаат можностите и ги следат целите многу повеќе од очекуваното или бараното

од нив. Ја сечат црвената лента и ги прилагодуваат правилата кога е потребно да се заврши работата, а со тоа успеваат да ги мобилизираат другите преку изразени напори.

Оптимизмот значи истрајност во тежнењето кон целите занемарувајќи ги пречките и неуспесите. Луѓето со оваа компетенција се истрајни во барање цели и покрај пречките и неуспесите и дејствуваат со надеж за успех, а не со страв од неуспех. Тие ги гледаат неуспесите како нешто што се должи на околностите, а не на личните слабости. Упорноста и истрајноста е мотивационен механизам за следење на целите.

Самотивацијата како многу важен дел од личните компетенции завзема значајна улога во функционирањето на офицерите. Офицерите кои самите се мотивираат се потполно насочени кон целите кои ги имаат пред себе. Оние кои имаат висок степен на самотивација ќе донесуваат повеќе одлуки бидејќи нема да бидат зависни од надворешната мотивација, туку тие сами ќе ја контролираат мотивацијата.

Социјални компетенции

Емпатија, ориентација кон услугата, развивање на другите, рамнотежа на разновидноста и политичка свесност се составните елементи од социјалните компетенции.

Главна компонента на едно лидерско однесување е способноста да се почувствува емпатија кон следбениците односно разбирање на чувствата и перспективите на другите луѓе и активен интерес за нивните грижи.

Емпатијата на човекот му овозможува усогласување со многубројните сигнали од работната околина. Човекот со изразена емпатија ја препознава емоционалната состојба и расположението на вработените, иако сите доаѓаат од различни средини и култури. Луѓето со оваа компетенција се внимателни, посебно за емоционалните знаци и најпрво добро сослушуваат, покажуваат чувствителност и разбирање за перспективите на другите луѓе. Емпатијата им овозможува да бидат

внимателни слушатели кои успеваат да сочувствуваат со вработените. Свесноста за организацијата овозможува човекот да ја препознае специфичноста на општествените т.е. политичките мрежи присутни во организациската култура, да ги препознае односите и силата која владее помеѓу тие односи и овозможува човекот да ги препознае темелните претпоставки, вредности и норми во новиот систем.

Човекот на кој му недостасува емпатија се гледа како негрижлив или незаинтересиран за потребите на вработените. Емпатијата е способност да се читаат мислите на другите, а од таму и можноста да се вклучи со нив во емоционален дијалог. Емпатијата е основа на лидерството и на интерперсоналните појави како тимска работа, мотивација и убедување.

Ориентација кон услугата означува предвидување, препознавање и пресретнување на потребите на соработниците (т.е. клиентите доколку станува збор за организација која нуди услуги кон граѓаните од општеството). Луѓето со оваа компетенција ги разбираат потребите на соработниците и ги поврзуваат со услугите и крајните цели. Тие бараат начини за да ја зголемат сатисфакцијата и лојалноста на соработникот, радосно понудуваат соодветна помош, односно асистираат доколку го почувствуваат моментот. Секогаш ја земаат перспективата на соработниците, однесувајќи се кон нив како доверлив советник.

Развивање на другите означува да се освести што им е потребно на другите за да се развијат нивните способности. Луѓето со оваа компетенција ги признаваат и ги наградуваат јаките страни и постигнувања на луѓето и секако го поттикнуваат развојот во секое време. Тие понудуваат корисен фидбек и ги идентификуваат потребите на луѓето за севкупен развој. Тие се ментори и даваат благовремена обука, нудат задолженија кои се предизвик и ги развиваат вештините на луѓето.

Рамнотежа на разновидноста означува реализирање на можностите преку различните луѓе. Луѓето со оваа компетенција ги почитуваат и добро

се поврзуваат со луѓе со различни потекла. Ги разбираат различните погледи и имаат осет за на групните разлики. Тие ја гледаат разновидноста како можност, создавајќи околина каде различни луѓе можат да напредуваат и во ниеден случај не создаваат предрасуди кон предизвикот да се работи во мешан тим.

Политичка свесност означува читање на емоционалните струи во групата и читање на односот на моќта. Луѓето со оваа компетенција прецизно ги читаат клучните моќни односи и ги детектираат суштинските социјални мрежи. Тие ги разбираат силите кои ги формираат погледите и дејствијата на соработниците или конкурентите и прецизно ги читаат ситуациите, организациските и надворешните реалности.

Димензијата на социјалните компетенции како компонента на емоционалната интелигенција им овозможува на офицерите да согледаат дека покачената состојба на свесност е клучно потребна за да се разбере ситуацијата и нивото на кое се наоѓаат потчинетите. Штом офицерот ќе ја разработи и разбере својата визија и вредностите на системот, тогаш визијата ја пренесува во согласност со предходно направената проценка на вредностите кои ги поседуваат другите членови. Офицерите можат да ги променат нивните однесувања за да охрабрат или поддржат позитивни однесувања кај потчинетите со што ја остваруваат лидерската улога во која што се наоѓаат.

Влијанието на емоционалната интелигенција врз успешната комуникацијата во армијата

При првите научни истражувања интерперсоналната комуникација се дефинирала според ситуацијата во која истата се одвива, односно според бројот на учесниците, нивната физичка оддалеченост, можноста за повратен сигнал и слични моменти на овие. Во поново време интерперсоналната комуникација се дефинира според моментот на нејзиното одвивање, па така може да кажеме дека интерперсоналната комуникација претставува

интеракција или меѓусебно делување на две или повеќе личности лице во лице со можност за моментално добивање на повратна информација³.

Карактеристично за интерперсоналната комуникација во армијата е тоа што врз разменувањето на пораките влијаат голем број на интерактивни и контекстуални фактори. Меѓу нив најзначајни се:

- јавноста и контекстот во кој се остварува;
- формалноста на односите што се воспоставени или се основани;
- мотивите и целите на комуникацијата;
- степенот на комуникативна компетентност;
- општествениот контекст во кој таа се остварува.

Кога се зборува за интерперсоналната комуникација во армијата интересно е да се споменат и клучните елементи по кои таа може да се препознае. Следствено на ова го согледуваме следново:

1. Интерперсоналната комуникација вклучува вербално, но и невербално комуницирање;

Вербалното комуницирање е таква форма на комуникација која што се изразува со користење на гласовите, говорот и јазикот, а невербалното комуницирање се манифестира преку говорот на телото, мимиките и гестовите. Едноставно кажано комуницирањето помеѓу припадниците на армијата не претставува само разменување на зборови, туку тоа е сплет на се она што е речено и направено. Она што е вербално кажано може да се надополни со невербалната реакција на соговорникот или обратно.

2. Интерперсоналната комуникација вклучува спонтано, увежбано и планирано однесување или нивна комбинација;

Комуницирајќи со луѓето секогаш различно реагираме, еднаш свесно размислуваме за секој потег, нареден пат зборуваме се што ќе ни падне на памет, а третиот пат можеме да ги комбинираме свесното размислување и

³ Kathleen K., 1987, *Interpersonal Communication –Where Minds Meet*, International Thomson Publishing

спонтаноста. Изборот на реагирањето зависи од важноста на интеракцијата, од тоа колку знаеме за соговорникот или ситуацијата како и од нашето расположение. Зголеменото свесно размислување за вербалното или невербалното однесување одредува дали станува збор за спонтано, извежбано или планирано однесување.

Спонтаната комуникација го нарекуваме комуникациското однесување условено од чувствата без контрола. Однесувањата кои толку добро ги знаеме и можеме да ги изведуваме без свесни планирања ги нарекуваме извежбани, често ги изговараме автоматски, не размислувајќи за нивното значење, ниту пак за добиениот одговор.

Третиот вид на комуникација е планираното однесување. Бидејќи луѓето имаат развиени ментални способности имаат можност да ја смислат реакцијата додека соговорникот сеуште говори. Однапред знаеме како соговорникот ќе реагира на нашата реакција која ја планираме.

Во текот на секој интерперсонален однос во секојдневните активности можеме да приметиме присутност на сите три видови на интерперсонално однесување. Ако темата на која се разговара е возбудлива, учесниците ќе покажат многу спонтани реакции, доколку средбата е кратка и добро позната ќе има многу веќе извежбани реакции, а ако целиот момент на учесниците не им е познат, најверојатно ќе има планирање на реакциите.

Припадниците на армијата често се наоѓаат во најразлични нови ситуации при што пробуваат да имаат свесна контрола на реагирање и многу планирани реакции.

3. Интерперсоналната комуникација е развојна, а не статична;

Третиот момент кој може да го забележиме при интерперсоналната комуникација е нејзината развојна природа. Под развојна природа сметаме дека интерперсоналните односи се менуваат во хармонија со односот помеѓу вклучените страни. Во првата средба припадниците на армијата имаат само дискриптивно (површно) познавање едни за други. Откако веќе ќе се

запознаат, нивната интерперсонална средба ќе се базира на предвидливо знаење, односно познавање за условите и склоностите на другата личност. Како што се развива односот, тие ги знаат причините поради кои другата личност верува или реагира на одреден начин. Во овој дел најважно е да се каже дека интерперсоналната комуникација се менува во зависност од меѓусебното познавање на соговорниците.

4. Интерперсоналната комуникација вклучува повратна врска, интеракција и кохерентност;

Успехот на интерперсоналната комуникација лежи во можноста соговорниците да можат да делуваат едни на други, притоа применувајќи ги вербалните и невербалните однесувања. Соговорниците мораат да употребуваат: минимум повратни информации, интеракција и кохерентност.

5. Интерперсоналната комуникација се одвива во согласност со некои внатрешни и надворешни правила;

Интерперсоналната комуникација е зависна од правилата на однесување. Тие можат да бидат внатрешни и надворешни. Внатрешните правила се стандардите на однесување кои партнерите си ги поставиле во меѓусебната комуникација (избегнување на одредени теми на разговор). Надворешните правила се наменети на други луѓе и ситуации (тоа се друштвените норми).

6. Интерперсоналната комуникација е активност;

Интерперсоналната комуникација е активност во која сите ученици го обликуваат резултатот. Комуникацијата се одвива без разлика дали резултатот од разговорот е очекуван или неочекуван. Доколку се случи нешто неочекувано не мора да значи дека комуникацијата ќе се прекине, таа ќе продолжи меѓутоа во нов правец. Од тука можеме да дојдеме до заклучок дека комуникацијата е активност, а не само резултат на одредена активност.

7. Интерперсоналната комуникација може да вклучи убедување или персуазија;

Персуазијата претставува еден облик на комуникација. Интерперсоналната персуазија настанува во моментот кога едниот учесник на одредена тема на расправа пробува да го промени мислењето и однесувањето на останатите учесници во расправата. Често се случува една личност да започне разговор со цел да го промени мислењето на останатите, во таа смисла таа ја има моќта на убедување.

Улогата на емоционалната интелигенција во секојдневното успешно функционирање на припадниците на армијата

Припадниците на армијата секојдневно на своите работни места се соочуваат со најразлични ситуации кои различно влијаат врз нивните работни и приватни активности. Со оглед на тоа, припадниците на армијата кои ја усовршуваат својата емоционална интелигенција се многу поуспешни како на професионален план така и во приватниот живот. При исполнувањето на армиските цели, личностите кои се на раководни функциите ја користат емоционална интелигенција најчесто во четири области и тоа⁴:

- селекција и вработување;
- изградба на тимови;
- кариерен развој и
- планирање на работната сила.

Офицерите ја користат емоционалната интелигенција со цел правилно да ги искористат своите лидерски компетенции и притоа ја задржуваат позицијата и го издигнуваат својот авторитет. Исто така тие во нивниот однос употребуваат одмереност, рамнотежа и зрелост. Емоционално интелигентните лидери имаат длабоко вкоренета смисла за себе, што им

⁴ Spencer, McClelland, 1997, Competency assessment methods: History and state, p.123

помага во разбирањето на потчинетите, како и одржување на тековните активности и фокусирање кон пронаоѓање на вистински пат до целта.

Тие се одговорни за давање на конкретни наредби и задачи кои треба да бидат исполнети по утврдените армиски норми и процедури од страна на потчинетите. Сепак несомнен е фактот дека вработените кои имаат ниска контрола над емоциите, реагираат негативно во правец на промените и покрај тоа што нивните претпоставени ги мотивираат. Спротивно на нив, припадниците на армиските редови кои поседуваат способност да ги користат своите емоции, соодветно реагираат и мотивирано ги исполнуваат добиените задачи.

Од горенаведеното, можеме да заклучиме дека емоционалната интелигенција има значајна улога во секојдневното функционирање на припадниците на армијата.

Значењето на емоционалната интелигенција во остварување на успешна комуникација во армијата и донесување на одлуки

Меѓучовечките односи имаат клучна улога во секојдневниот живот на индивидуите. Не постои личност која не ја засегаат односите и комуницирањето со нејзиното опкружување. Всушност, ние луѓето постојано сме под влијание на нашата околина. Понекогаш тоа е поврзано со нашето работно место, домот, пријателите и др., понекогаш е поврзано со тежнењето да ги добиеме нивните симпатии, поддршка, разбирање, информации, помош и др.

Луѓето во цивилното општество секогаш си ги моделираат односите онака како што на нив им одговара, а тоа најчесто го прават во согласно со нивниот социо-економски статус или возраста и полот на кој му припаѓаат. Во тој „свет“, не постојат најстроги утврдени правила. Некои луѓе не внимаваат како се однесуваат кон опкружувањето, себични се, не им помагаат на останатите, некои пак се чиста спротивност на нив. Но, за

разлика од „дивилите“, во армијата владеат поразлични правила за гореспоменатите односи. Армијата е место каде што специфичноста на работните задачи бара да се почитуваат начелата на едностарешинство и субординација, начела со чија помош се остварува непреченото функционирање на припадниците на армијата. Што значи, без оглед на индивидуалното перцепирање на нештата, војниците се должни да ги спроведуваат наредбите и добиените задачи од своите надредени (освен ако добиената задача не претставува кривично дело), при што потребна е исклучителна хармонизација на меѓучовечкото дејствување.

Врз меѓучовечките односи, патем и односите во рамки на армиското живеење, особено значаен придонес има успешната комуникацијата. Следствено на ова, врз успешната комуникација големо влијание има целта на организацијата и културата која владее во неа. Тоа подразбира пристап на личностите со исклучително високо ниво на култура, взаемна почит, како и организираност во рамки на меѓучовечките односи.

Во армијата како организација и систем, офицерите го завземаат централното место, согласно принципот на субординација. На нив им е препуштена лидерската улога, а оттука произлегува и нивната главна задача, водење на потчинетите. За тоа да можат да го остварат, лидерите треба да ја разбираат целта и културата на организацијата. Откако тоа ќе го сторат мораат постојано да ја развиваат емоционалната интелигенција со чија помош ќе можат да изнајдат начин за спроведување на успешна комуникација и донесување на одлуки. Во тој момент почнува доброто водство и разбирањето на потребите и барањата на потчинетите. Доброто водство се одликува со донесување на широк спектар на различни одлуки при непредвидените ситуации како и способности за прилагодување кон новонастанатите услови.

Во системот на армиското водење, особено значаен фактор играат и одлуките кои лидерите секојдневно се должни да ги донесуваат. Притоа,

многу е важно одлуката која тие ќе ја донесат да биде вистинската и соодветна, со цел да нема негативни последици од истата.

Важно е да се знае како и на кој начин се донесуваат квалитетните одлуки. Па така, John Dewey разликува пет фази за донесување на квалитетна одлука⁵:

- откривање на проблемот односно анализирање и сфаќање на проблемот;
- темелна анализа на проблемот и одредување што треба да се направи и како да му се пристапи на проблемот;
- откривање на можни алтернативни решенија и последици од истите;
- внимателна оценка на алтернативните решенија и разгледување на квалитетите и негативните последици од донесеното решение;
- усвојување на најдоброто можно решение и одредување на начинот на неговата примена.

Според ова квалитетната одлука може да се донесе само доколку имаме корисна информација.

Неизбежно е да умееме успешно да комуницираме. Комуникацијата е неопходно средство кое мораме да научиме како да го користиме. Емоционално интелгентните лидери најчесто умеат да ги пронајдат корисните информации и на тој начин се остварува успешната комуникација. Со цел мислите на лидерите, па и нивното презентирање да вродат со плод, пред се, потребно е да се користат кратки и концизни реченици за да соговорниците ја сфатат нивната мисла. Потребно е лидерите да бидат доследни на она што го говорат. Понекогаш, со цел општењето да биде успешно лидерот треба да биде иновативен, на тој начин што ќе го привлече вниманието на подредените, за тие полесно да ја прифатат дадената задача. Исто така, тоналитетот со кој ги изговараат нивните зборови ќе придонесе комуницирањето да се одвива во вистинскиот правец. Преку овие мали, но

⁵ John Dewey, 1919, Democracy and Education

значајни чекори, кои лидерите, па и нивните соговорници ги употребуваат, сфаќаеме дека комуникацијата е зависна од емоционалната интелигенција и нејзината развиеност и со сигурност тврдиме дека таа може да добие акцент на успешност.

Заклучок

Емоционалната интелигенција е она „нешто“ неопипливо во секој од нас. Со сигурност може да кажеме дека таа се стекнува со искуство, а се моделира со едукација. Емоционалната интелигенција, во голема мера ни помага во управувањето на нашето однесување и во совладувањето на општествената комплексност, како и во донесувањето на личните одлуки кои ќе придонесат да бидеме поуспешни во секојдневниот живот и рабо-тата. Значи, способноста да се градат стабилни односи и врски меѓу припадниците на армијата е во корелација со емоционалната интелиген-ција, односно умешноста за управување со емоциите.

При справувањето со новите предизвици, суштинската задача на воените лидери е ослободувањето на интелектуалната сила на соработниците и управувањето со стабилноста и промената на армијата. Тоа се остварува само кога воените лидери ќе ја разберат целта и културата која владее внатре во воените колективи. Откако тоа ќе го сторат мораат постојано да работат на донесување на правилни одлуки и на остварување на успешна комуникација. Доколку овие критериуми се исполнат, несомнено е дека офицерите постануваат признаени од страна припадниците на армијата не само заради доделениот авторитет, туку и поради тоа што нивните срца и души вистински ги прифатиле.

На крајот, може да резимираме дека влијанието кое го врши емоционалната интелигенција врз комуникацијата помеѓу припадниците на армијата, добива акцент на успешност.

Користена литература

1. К. Петковски, 2000, Водството и ефективната комуникација, Битола;
 2. Ц. Смилевски, 2000, Предизвикот и мајсторството на организациските промени, Скопје;
 3. М. Зарезанкова-Потевска, 2012, Деловно комуницирање и етика, Скопје;
 4. Goleman Daniel, 1996, Emotional Intelligence – Why it can matter more than intelligence, London
 5. Goleman Daniel, 2001, Primal leadership, Cambridge;
 6. Slater F., & Kelloway, Barling, 2000, Emotional competence and leadership excellence: the emotional intelligence leadership study, pg.157-161;
 7. Niroshaan Sivanathan, Emotional intelligence, moral reasoning and transformational leadership, 2004, School of Business, G. Cynthia Fekken Department of Psychology, Queen's University, Kingston, Ontario;
 8. Rogers E. and Rogers R., 1976, Communication in organization, New York: The Free Press, a Division of Macmillan Publishing Co.;
 9. Hargie O., Dickison D. and Tourish D., 1999, Communication in management, England: Gower Publishing;
 10. Ракичевик Г., 1997, Менаџмент на човечки ресурси, Охрид
 11. Kathleen K., 1987, Interpersonal Communication –Where Minds Meet, International Thomson Publishing
 12. Spencer, McClelland, 1997, Competency assessment methods: History and state, p.123
 13. John Dawey, 1919, Democracy and Education
-

М-р **Кемо ЃОЗО** / *M.Sc. Kemo GJOZO*

Military Academy “General Mihailo Apostolski” – Skopje, Macedonia

Д-р **Лазар ЃУРОВ** / *Dr. Lazar GJUROV*

Military Academy “General Mihailo Apostolski” – Skopje, Macedonia

Филип АЛЕКСОВСКИ / *Filip ALEKSOVSKI*

Military Academy “General Mihailo Apostolski” – Skopje, Macedonia

УЛОГАТА НА КОМУНИКАЦИСКИТЕ ВЕШТИНИ НА ЛИДЕРИТЕ ВО УСПЕШНОТО РАБОТЕЊЕ СО ПОТЧИНЕТИТЕ И ПРЕТПОСТАВЕНИТЕ

***Анстракт:** Со правилната и соодветна употреба на комуникациските вештини можеме да постигнеме многу поголеми резултати како лидери во текот на нашата работа со потчинетите и претпоставените. Самата наша свесност за параметрите на еден разговор од вербален и невербален тип ни дава поубава визуализација на целокупната ситуација и тоа не прави да бидеме поефективни лидери. Како повеќе се гради таа свесност за комуникацијата, така ќе бидат јаки и кохезивни тимови и ќе допринесуваат за функционалноста на целата организација.*

***Клучни зборови:** комуникација, вештини, лидер, потчинет, претпоставен, свесност, параметри, функционалност.*

***Abstract:** With the right and corresponding use communicational skills we can achieve greater results as leaders in our work with our subordinates and*

superiors. Just our consciousness for the parameters in one conversation from verbal and non-verbal type gives us better visualization of the entire situation and that makes us be more effective leaders. As the consciousness for communication builds, our units will become stronger and cohesive teams and they will attribute more to the functionality of the whole organization.

Keywords: *communication, skills, leader, subordinate, superior, consciousness, parameters, functionality.*

Вовед

Изучувањето на комуникациските вештини денес станува потреба во воената служба, работата во воените установи и надвор од нив, како и во успешното градење на односот со претпоставените и потчинетите.

Комуникациската вештина е значајна за офицерите. Успехот на воениот лидер зависи од вештината за критично и креативно размислување како и од способноста да се пренесе намерата и одлука на другите. Вештината на јасно комуницирање на намери и идеи што ќе бидат разбрани од другите е еден од примарните квалитети на лидерството.

Имено, воспоставувањето на блиски контакти, искрената комуникација без социјални маски го хуманизира човекот, придонесува секој офицер правилно да ја разбере суштината во секоја ситуација и создава можност за унапредување на работата, функционалноста и јакнење на колективот. Со стекнување на знаења од областа на комуникациските вештини, офицерот ќе може да стекне доверба во неговите потчинети како и доверба во самиот себе, да биде задоволен со себе си и сопствените способности, талентот и умешноста на воспоставување добри меѓучовечки односи.

Повеќето луѓе сакаат да сретнат таков соговорник, со кој што можат да комуницираат без да се плашат дека нема да бидат правилно сфатени или дека ќе бидат игнорирани, сакаат да комуницираат без употреба на

социјални маски. Високиот степен на комуникација не дава само можност за разговарање, туку тој претставува способност да бидеме добри соговорници, лидери и раководители со поширока воено - воспитна образовна цел.

Вербална комуникација

Вербалната комуникација е таква форма на комуникација која што се изразува со користење на гласовите, говорот и јазикот. Јазикот претставува систем на симболи (усмени и писмени) кои ги користат претставниците на една општествена и културна заедница, односно на еден народ. Јазикот се користи во процесот на мислење за пренесување на значењето на мислите. Самата комуникација се одвива преку говорот кој што е индивидуална појава, односно психичка појава.

Говорот е психички сознаен процес преку кој единките општат меѓу себе. Треба да се напомене дека говорот најчесто се поистоветува со вербалната комуникација, што не е точно бидејќи говорот подразбира користење определен систем од знаци кои не мора секогаш да бидат вербални. Овде мора да се истакне дека вербалната и невербалната комуникација се неразделно поврзани и дека секој комуникатор додека зборува испраќа и невербални пораки. Во практиката не може да се сретне човек кој комуницира само вербално. Поделбата на вербална и невербална комуникација се прави заради потребата од нивното теоретско образложување и проучување.

Говорот може да биде внатрешен (интраперсоналната комуникација) која е незвучна и се употребува кога човекот размислува и надворешен. Надворешниот говор може да се изразува усмено - со употреба на гласовни знаци и писмено со пишувани симболи. Во оваа смисла може да се каже дека вербалната комуникација ги содржи двете форми на комуникација: говорната и писмената комуникација.

Говорењето е најважната димензија која го издвојува човекот од останатите животински видови и најчесто употребувана во практиката. **Јазикот** што го користат луѓето за меѓусебно разбирање претставува систем на знаци што се употребуваат за општење меѓу луѓето во една општествената заедница. Непосредното користење на јазикот во процесот на комунирањето се реализира преку говорот. Говорот подразбира користење на знаци чие значење им е познато на оние со кои се комуницира. Човекот научува да зборува од мали нозе, но колку добро ќе комуницира со останатите луѓе во секојдневниот живот, дома, на работа или во слободното време, зависи од тоа колку ќе обрне внимание на подобрување на своите комуникациски вештини. Несомнено е дека способноста за говорништво е природен дар, но покрај тоа неопходно е подобрување и унапредување на културата на изразувањето и изградување на личен стил.

Гласот на оној што ја испраќа пораката, игра доста важна улога во комуникацијата. **Зборот** претставува основно средство за остварување на вербалната комуникација. Во таа смисла, секогаш е важно да се води сметка за правилен избор на зборови кои одговараат на ситуацијата, на соговорниците и на темата, за соодветноста на употребата на жаргонот во комунирањето и за чистотата на јазикот. Другите особини на гласот како што се бојата, тонот, висината, брзината на говорот претставуваат дополнителни елементи за разбирање на пораката, кои впрочем се невербални пораки во функција на докомплетирање на вербалната порака.

Артикулација и дикција. Артикулационите процеси, пред се, зависат од дејството на органите за обликување на гласот и од психофизичките процеси. Секој фонетички глас има свое индивидуално значење, акустички квалитет и начин на артикулација. Сепак, во голема мерка, дикцијата на комуникаторот ќе зависи од тоа како ќе бидат формирани самогласките, дали правилно се изговараат согласките, дали се нагласува акцентот на зборовите, должината на зборовите.

Методот на вербалната комуникација опфаќа:

- читање
- пишување
- слушање
- зборување

Вербалната комуникација претставува користење на зборови со цел да се испрати порака и најчесто под тоа се подразбира зборување и слушање. Примачот изговорената порака треба да ја слушне. За да може да се оствари комуникацијата мора да има и зборување но и слушање. Многу пати сме доживеале да испратиме некоја изговорена порака, а за возврат да сме добиле бесмислена повратна информација од таа личност или скоро никаква. Таа личност веројатно само ја чула, но не ја сослужала или разбрала таа порака. Ова е посебно важно за воената организација, една искажана или напишана наредба мора да биде разберена и од потчинетиот да добиеме повратна информација. Негова должност ако ја разбира наредбата е да одговори со “Разбирам,, но тоа не значи дека комплетно е разберена наредбата. Мора да направиме добра проценка, посебно ако се работи за некоја важна активност.

Постојат различни форми на слушање во зависност од тоа колку оној што слуша е внесен во тоа и во зависност од неговите цели при слушањето. Во оваа смисла слушањето може да биде комплетно или некомплетно.

Постојат седум типови некомплетно слушање¹:

- **псевдо слушање** - слушателот покажува реакции како да слуша, но тој размислува за нешто друго;
- **еднострано слушање** - слушателот го слуша само едниот тип на комуникација, на пример вербалната, а на невербалната не обрнува внимание;

¹ Bons, Col Paul M., United States Army, Editor in Chief. *Leadership in Organizations*. West Point, New York: U.S. Military Academy Department of Behavioral Sciences and Leadership, circa 1981

- **селективно слушање** - слушателот го слуша само она што е интересно за него или само она што е важно за него;
- **селективно отфрлање** - слушателот чека да ги слушне оние работи кои сака да ги слуша, а кога ќе ги слушне, престанува да слуша;
- **украден збор** - слушателот чека да го преземе говорот;
- **одбрамбено слушање** - слушателот ги сфаќа сите пораки како напад и реагира со напад;
- **напаѓачко слушање** - кога слушателот слуша и чека повод за напад;

Видови на комплетно и делимично-комплетно слушање:

Пасивното слушање. Тоа е форма на слушање која се употребува кога се слуша во поголема група, односно кога станува збор за некој поширок аудиториум. При оваа форма на слушање, испраќачот на пораката нема никакви повратни информации дали пораката е правилно разбрана.

Потврдно слушање. Кога во текот на примањето на пораката оние кои слушаат со вербални или невербални знаци покажуваат дека ја слушнале, тогаш тоа претставува потврдно слушање. Кај овој вид слушање, испраќачот на пораката има повратна информација дека пораката е слушната од оние на кои им е наменета, но не може да биде сигурен дали е правилно разбрана.

Попречуваното слушање се јавува тогаш кога разбирањето на пораката зависи од различните мислења, ставови, претпоставки или предубедувања што ги имаат луѓето, било за испраќачот на пораката, било за содржината на пораката. Кај овој вид слушање карактеристично е тоа, што разбирањето на пораката зависи од претходните убедувања, менталните модели што слушателите ги имаат како резултат на нивното искуство, нивните сеќавања кои што им ги обојуваат нивните мисли и често пати ги водат до погрешни заклучоци. Понекогаш може да се случи овие

претпоставки да се сосема погрешни, но сепак да водат до целосен прекин на професионалните комуникации.

Активното слушање е најсовршена форма на слушање која овозможува пораката да биде правилно разбрана. Кај ова ниво на слушање, редовно постои повратна информација за испраќачот на пораката, од која тој со голема прецизност може да заклучи дали пораката е разбрана онака како што била замислена и испратена. .

Свесност за менталните модели. Во секој момент секој поединец мора да биде свесен за сопствените ментални модели (претпоставки, генерализации и предубедувања во врска со светот што опкружува), за да може да ги елиминира и да не им дозволи да ги насочуваат неговите мисли и да “истрчува” со заклучувањата при слушање на пораките.

Емпатичко слушање. За разбирање на пораката од особена важност е способноста на поединецот да се стави во позиција на оној кој ја испраќа пораката и да се обиде, од негова гледна точка, да ја разбере пораката.

Целовитост во слушањето. Треба да се слуша целата порака, а не само делови од неа, затоа што со селективно слушање поединецот може да ја разбере погрешно пораката. Постои опасност да пропушти некој битен факт и на тој начин да го изгуби концептот на пораката.

Слушање со очите. Секој треба да обрне внимание на невербалните знаци што ги испраќа оној што зборува. Разните гестови, мимики и движења на телото многу поверодостојно ја покажуват намерата на испраќачот на пораката, отколку изговорените зборови. Понекогаш, овие знаци не се совпаѓат со изговорените зборови и можат да бидат патоказ во разбирањето на вистинската порака.

Најголемата придобивка од активното слушање е можноста постојано да се има правилна повратна врска која во секој момент ќе им укажува на комуникаторите дали пораката е правилно разбрана. На овој начин се добиваат доволно точни и доволно прецизни информации.

Активното слушање кај оној кој ја испраќа пораката создава впечаток дека е слушан со внимание, заради што е мотивиран да продолжи со комуницирањето. Тоа претставува идеална можност за разбирање на сите соговорници што е услов за вистински дијалог во кој ќе бидат сите поединци ислушани и разбрани.

Правилното слушање бара висок степен на самоконтрола за да може да се насочи вниманието на пораката. Тоа, понекогаш може да биде многу тешко. Честопати, слушањето е попречувано од различни надворешни или внатрешни фактори, кои придонесуваат за нецелосно или погрешно разбирање на пораката.

Техники на вербалната комуникација во успешното работење со потчинетите и претпоставените

Една од најважните техники во вербалната комуникација е **фокусирање на пораката**. Секоја академска, професионална или воена порака што се испраќа спаѓа во две категории:

- **Акција и информација** – пораки кои што бараат од примачот да направи нешто. На пример: „Организај физички проверки“, „Нападни го ридот“, „Изврши редарство“.
- **Информациски пораки** – му даваат информација на примачот.

Пораката мора да се фокусира за примачот да биде сигурен во тоа што тој треба да го направи или да го знае. Многу пораки од типот акција-информација не се успешни затоа што примачот ги сфаќа како информациски пораки:

Испраќаеме „да организираме физички проверки“. „Да навистина“ мисли примачот и не превзема никаква иницијатива, затоа што не е поставена информацијата како јасна наредба.

“Непријателот има една чета на тригонометар 216.„, “Да тоа е точно . И јас ги видов разузнавачките податоци. Оваа порака му дава информација

за непријателот, но не е јасна околу активноста што треба да се превземе. Примачот ќе очекува акциско-информациска порака за да почне да дејствува.

Пред комуницирање треба да се одлучи дали пораката е акциско-информациска или само информациска. Ако е акциско-информациска, потребно е да се специфицира што примачот мора да направи и да знае. Ако е само информациска, потребно е да се специфицира што примачот треба да знае.

Одговорноста која што ја има офицерот во извршувањето на своите задачи ја создава потребата да се биде јасен и концизен во секоја размена на пораки со потчинетите и претпоставените.

За да се биде јасен и концизен треба да се отстрани шумот од комуникацијата. Тој може да се анулира на неколку начини:

- Користење на *описен јазик*. Користење на визуализација и аналогија. Наместо да кажеме „чистинката е многу голема“, ќе кажеме „чистинката е со големина на фудбалско игралиште“.
- Барање на *повратна информација*. Не е доволно да се праша само „дали ме разбра“, треба прецизно да потврдиме дека сме ја испратиле пораката. Тогаш ќе прашаеме „Што сакам поточно да направиш?“ или „како ќе ја извршиш наредбата?“.
- *Повторување на информацијата*. Можеби ќе треба да се повтори неколку пати за да ја пренесеме успешно. Искористете ги повратните информации за приспособување на пораката кон потребите на примачот.

Семантичко означување на речениците. Особено е важно во секоја поодделна реченица да се пронајде фокусот и да се нагласи, да се издвои од останатите зборови во реченицата за да можат слушателите да го запомнат.

Работата на офицерот често опфаќа и правење на презентација и нејзино излагање пред потчинетите и претпоставените. Во тој дел мора да се внимава на аудиториумот и како тој се однесува во текот на часот.

Кога ќе ја погледнеме презентацијата ќе видиме наслови, пасуси, маркирани зборови. Како што се движиме од еден до друг пасус, очекуваме идеите да се движат редоследно, но кажаниот збор не ни дозволува такво одбележување. Нема празно место, здебелени зборови и маргини. Од нас зависи како ќе ги нагласиме зборовите.

Употреба на паузи. Паузите во текот на говорењето зависат од начинот на дишење. Сепак, за успешна комуникација потребно е да се научи да се прават паузи со цел да се задржи вниманието на слушателите, да се привлече вниманието на поодделни моменти во комуникацијата. Исто така, правењето паузи има за цел да му даде време на комуникаторите да подготват одговор на поставеното прашање, да поентираат или да истакнат битни аргументи. Но треба да се има во вид дека предолгите паузи помеѓу зборовите или речениците го нарушуваат комуникацискиот тек. Кога завршуваме со идеја, паузираме неколку секунди. Ги броиме секундите во нашата глава. *Еден. Два. Три. Четири. Пет.* Продолжуваме со зборување.

Невербална комуникација

Секој човек може да изучува разни јазици и работа со компјутери. Но има еден единствен јазик во светот кој сите го разбираат тоа е говорот на телото, јазикот на мимиките и гестовите, јазик со кој може да се комуницира полновердно со сите луѓе, дури и ако не знаеме да го зборуваме јазикот на соговорникот со кого на некој начин сакаме да контактираме. Најголемото значење на невербалната комуникација е тоа што нејзините симболи се најчесто несвесни импулси кои е невозможно да се фалсификуваат, и може да се открие дали соговорникот ја зборува вистината или едно мисли, а друго зборува. Невербалната комуникација се проучува во почетокот на XX век, а првите книги се појавуваат во 1970 година.

При пренесувањето на информации 45% припаѓа на вербалната комуникација (зборовите), а 55% на невербалната комуникација (мимики,

гестови, движења) разни истражувања покажале дека човекот просечно зборува 15 минути во текот на активните 12 часа додека е во будна состојба, односно за еден збор троши 2-3 секунди². Вербалниот односно говорниот канал при комуникацијата меѓу луѓето најчесто се искористува за предавање на информации, но невербалниот канал при комуникацијата со луѓето најчесто служи за проучување на природата на меѓучовечките односи, а во голем број случаи го превзема приматот при пренесувањето на информацијата. Се смета дека независно од културата и образовното ниво на поединецот, се тврди дека доколку поединецот е подготвен да прима информации од различен карактер (вербален и невербален), може по гласот да го определи движењето на соговорникот во моментот на изнесување на некоја порака.

Се што се случува во нашата глава надворешно се манифестира преку симболите и невербалната комуникација – преку нашите движења, положбата на телото, изразот на лицето. Невербалната комуникација или јазикот на телото често пати може да каже многу повеќе за она што се случува внатре во човекот, зашто зборот често пати може да биде лажен израз на свеста. За невербалната комуникација меѓу луѓето исто така е важна и интуицијата, односно претчувството.

Кога некој човек има претчувство – интуиција се има предвид дека тој е способен да ги чита невербалните симболи и да ги споредува со вербалните (зборовите). Кога некој човек има шесто сетило (претчувство) и смета дека некој лаже, тој всушност забележал некое несогласување меѓу јазикот на телото од она што е кажано (изговорено). Затоа многу е важно ораторот да знае, ако за време на разговорот, предавањето, луѓето почнат несвесно движење, ги вкрстуваат рацете, ја спуштаат главата надолу, се потпираат со грбот на столицата, се прозеваат, делуваат отсутно, односно со

² Bons, Col Paul M., United States Army, Editor in Chief. *Leadership in Organizations*. West Point, New York: U.S. Military Academy Department of Behavioral Sciences and Leadership, circa 1981

внимание не го следат излагањето на предавачот, за искусен оратор тоа ќе биде знак дека неговите зборови не допираат до слушателите и дека ќе мора да го промени пристапот до аудиториумот.

Ова треба да го знаат сите инструктори, офицери и подофицери заради остварување на комуникација со слушателите. Доколку воочи вакви невербални пораки кај аудиториумот, инструкторот треба веднаш да го промени стилот на излагање и да направи се, за повторно да ги заинтересира слушателите, внимателно да го слушаат неговото излагање, во спротивно обуката ќе пропадне.

Зборовите кои не се потврдени со гестови се лишени од најважната карактеристика односно веродостојноста и искреноста. И најкрасноречивиот оратор не ќе може да го убеди аудиториумот ако зборува пред него со вкрстени раце. Тоа значи дека зборот тешко ќе допре до душата на слушателот. Често пати гестот го соопштува она што е меѓу изговореното. Гестот го тера човекот да биде активен или го успокојува, го прави комуницирањето меѓу луѓето потполно пријатно и полесно. Мора да се каже дека луѓето со различни типови на личноста користат видови на гестови што често пати зависат од нивната положба во општеството и нивната социјална улога. Секој човек може да има свој посебен индивидуален стил на гестикулирање. Тоа ја нагласува потребата добро да се познаваат потчинетите и претпоставените за да може подобро да се пренесе вистинската порака во комуникацијата.

Се мисли дека луѓето што се поемотивни и „размислуваат“ со срцето, а не со главата, најчесто гестикулираат со рамењата, а оние на кои мислата им е пред емоциите, како што се повеќето интелектуалци, повеќе гестикулираат со главата, бидејќи најмногу при работата се служат со рацете, што има свој одраз и при гестикулирањето при комуникацијата со другите луѓе. Тоа е и разликата меѓу интелектуалците и работните луѓе. Во

гестикалацијата при невербалната комуникација гестовите потешко се фалсификуваат од зборовите.

За агресивниот човек, пак, е карактеристично честото стискање на тупаниците, за да докаже дека владее со одредена ситуација, си дава комоција при седењето и впечатливо ги вкрстува нозете, удобно се наместува во столицата, ја зафрла главата наназад и ги истакнува градите напред. Ваквиот тип на личност постојано ја демне ситуацијата и на најмала провокација од околината бурно реагира, со тоа манифестирајќи ја својата сила, борбеност и спремност за акција. Сите емоции организмот ги манифестира преку мимики (изразот на лицето), движење на телото, движење на мускулите околу очите и устата, при задоволство и среќа тие се креваат нагоре, а при емоции на тага се спуштаат надолу.

При доживување радост, кај луѓето се забележува големо расположение, се прават брзи движења, кои се ритмички, спонтани, телото се движи цврсто и исправено, говорот е гласен и брз, пропратен со гласно смеење. А при доживување на тага има депресивно расположение, движењето на телото е споро и омлитавено, неенергично, грбот е свиткан и неподвижен. За стравот се карактеристични брзи движења, оддалечување и бегање од причинителите на стравот. Вознемиреноста се карактеризира со стеснување на тупаниците, потпирање со нозете, чешање по лицето, брадата, мрсење на косата. При доживување на ужас се прави криење на лицето со рацете. При напад на гнев и лутина, се запира дишењето, се затвора устата, телото се припрема за борба, се забележуваат брзи, интензивни и неконтролирани движења, стегнати тупаници, главата и телото се оптегнати наназад. На сличен начин се манифестираат досадата, незадоволството и гадењето. При жалост темпото на зборување е успорено, паузите меѓу зборовите се зголемуваат, се јавува липање или плачење.

Техники на вербалната комуникација во успешното работење со потчинетите и претпоставените

Вербалната комуникација е под контрола на свеста, додека невербалната е под делимична контрола. Вербалната комуникација, а посебно невербалната комуникација многу се подложни на делувањето на културата. Покрај вербалната, невербалната е секојпат дополнителен канал на испраќањето пораки. Без тоа комуникацијата би била сиромашна. Невербалната комуникација лесно се изразува со чувства, ставови, односи спрема соговорникот.

Пораката секојпат се испраќа преку невербалната комуникација (го сакале тоа или не), а преку вербалната може и да не се испрати. Не е важно само што е кажано туку и како е кажано. Исто така важно е да се знае што треба да се премолчи.

Невербални сигнали во комуникација може да бидат:

- движење и контакт на очите
- положба на телото(каде седиме, стоиме, како се движиме)
- гестови и движење на телото
- оддалеченост од соговорникот
- просторен распоред
- израз-мимика на лицето- подигање на веѓите, мрштење
- телесен допир
- изглед-облекување, дотерување, мириси
- територијално однесување-личен простор.

Пораки со очите (со погледот, зеницата, мускулатурата). Контактот со очите е исклучително моќно средство за комуникација, а најсилна е кога соговорниците се гледаат очи в очи. Во врска со овој вид невербална комуникација треба да се нагласи дека луѓето кога разговараат не можат да се гледаат цело време в очи, туку дека тоа го прават повремено. Меѓутоа, има некои правила во контактот со очите:

- кога потчинетите не гледаат во очи, туку повеќе внимание обрнуваат на предметите околу себе, тоа значи дека не им е интересен разговорот.
- влегувањето и излегувањето на нови лица во просторијата секогаш предизвикува внимание
- кога разговорот е интимен, луѓето се гледаат подолго време в очи
- повеќе контакти со очите се воспоставуваат помеѓу луѓето кои се наоѓаат еден наспроти друг, отколку со оние кои се наоѓаат еден покрај друг.

Кога се воспоставува контакт со очите најчесто тоа значи дека бараме некаква информација од оној кого го гледаме. Меѓутоа, со контактот со очите се покажува и интерес за соговорникот, особено за она што тој го кажува. Офицерот преку воспоставување контакт со очите со потчинетите се уверува колку е разбран, но и кога сакаме над некого да доминираме, да се заканиме или да влијаеме врз некого. Погледот ја изразува привлечноста, довербата, пријателството, омразата, загриженоста. Одвраќање на погледот значи потчинетост, повлекување, а често и криење на нешто, неискреност, лажење. Тоа се луѓе кои не гледаат во очите на соговорникот кога соопштуваат некои работи. Постои израз „соочување“ или исказ „погледни ме во очи“.

Израз на лицето – набљудување на изразот на лицето на потчинетиот е важно помошно средство да се добие информација која ние, инаку, не би успеале да ја добиеме. Лицето на човекот најчесто е првиот дел што се гледа при средбите и речиси сите заклучоци во врска со личноста на човекот ги донесуваме врз основа на она што го гледаме на неговото лице. Затоа, најчесто изразите на лицето се користат како поздрави. Но изразите на лицето, воедно се и моќно средство за контрола на комуникацијата меѓу луѓето.

Изразот на лицето најмногу ги покажува емоциите на некои личности.

Според истражувањата на Пол Екман³ постојат шест главни изрази на лицето кои се користат за да се изразат емоциите: среќа, тага, презир-скепса, лутина, страв и заинтересираност, изненадување, гадење.

Пораки со движење на главата. Луѓето кога разговараат постојано ги движат главите. Најчесто движење на главата во текот на комуникацијата е климање и речиси во целиот свет означува согласување со соговорникот. Притоа, за повратната врска која овозможува правилна комуникација, еднакво важни се движењата со главата што ги прават и комуникаторот и примачот на информациите. Постојат некои општоприфатени држења на главата кои изразуваат различни ставови на луѓето. Така, високо подигнатата глава и малку зафрлена наназад укажува на омаловажувачки, горд или агресивен став (особено ако е искомбиниран со остар поглед, малку извиени усни и зацрвенето лице). Наведната глава укажува на понизност, срамежливост или депресија. Накривувањето на главата во одреден правец може да се користи за покажување на нешто, особено кога не е пристојно да се покажува со прст. Движењето на главата може да се користи за повикување на неког кога заради бучавата не е можно тоа да се направи со довикување, или кога тоа не е пристојно. За изразување на несогласувањето главата се движи лево - десно, додека движењето на главата комбинирано со намигнување означува дека меѓу соговорниците постои некоја тајна, некаков заговор. Офицерот треба да внимава какви пораки дава кон своите потчинети и да биде свесен за дел од неговиот невербален говор.

Пораки со гестови и движење на телото. Гестовите овозможуваат повисок степен на изразување и суптилноста која не е можна при останатите форми на невербална комуникација. Многу автори се залагале за систематизирање на гестовите во поопшти групи во зависност од она на што

³ Paul Ekman "Emotions revealed" 2003

се однесуваат. Заради тоа постојат различни групи гестови, но она што треба да се нагласи е дека гестовите можат да изразат цел дијапазон на ставови, емоции и други пораки.

Дезмонд Морис⁴ набројува некои гестови и движења на рацете кои испраќаат јасни комуникациски пораки. Така на пример, дланки свртени нагоре значат дека соговорникот е подготвен и отворен за комуникација и приближување, додека свртени на долу покажуваат на оддалечување, одбивање дијалог. Удирање по такт со раката значи потенцирање на определен збор или реченица, дланки свртени една кон друга значат размислување, двоумење, полусвиткана дланка свртена кон себе значи свртување внимание кон себе, упатување на себе, а отворена дланка свртена кон соговорникот со полуиспружена рака во лактот укажува на желба за запирање на соговорникот.

И со начинот на држење на телото можат да се испраќаат многу пораки. Постојат три главни пози на држење на телото: **стојење**, **седење** (тука спаѓа и позата на клечење) и **лежење**. Во зависност на држењето на рацете и нозете, овие три пози имаат голем број варијации.

Положбата и држењето на телото на соговорникот, начинот на седење, можат да покажат супериорност или инфериорност, доминација или пасивност. Да се стои мирно е вообичаен став во присуство на претпоставениот кој укажува од една страна на супериорност, а од друга страна на инфериорност.

Може многу да се научи од значењето на положбата на телото помеѓу некои други луѓе кои ги гледаме од страна. Повеќе луѓе не се свесни дека со својата положба на телото ја истакнуваат својата важност, надмоќност, а не ретко и статус. Ставот е нешто кое што се учи и на кое што може да се работи. Офицерот треба да има став на лидер и да испраќа порака

⁴ Desmond Morris "Gestures: Their Origin and Distribution" 1979

дека е во контрола. Таа вештина се развива со тоа што се станува свесен движењето и тоа се контролира.

Значењето на препознавање на емоциите за добра комуникација

Со свесност за емоциите и за нивниот импакт врз потчинетите можеме подобро да комуницираме и да влијаеме поефективно на воената обука и настава. Емоционалната интелигенција е важна во секоја комуникација. Нашето анализирање на тие емоции ќе не доведе до информација која ќе можеме да ја искористиме за функционирање на системот.

Емоциите претставуваат дејство на хемикалии кои се создаваат во нас како одговор на некоја надворешна ситуација. Ако се научиме како да ги анализираме тогаш ќе имаме подобра слика и така ќе можеме да правиме промена на негативни фактори и на личности кои тешко можат емоционално да се контролираат. Првиот чекор кон таа цел е ние самите да ги разбираме тие параметри кои се дел од секојдневната комуникација.\

Важност на комуникациските вештини во воената организација

Офицерите мора постојано да бидат свесни за начинот на кој потчинетите се справуваат со своите специфични работни задачи. Тоа значи да бидат сигурни дека потчинетите го сакаат она што го работат, дека им е задоволена нивната потреба да се чувствуваат важни во она што го работат и постојано учат. Офицерите мора да имаат храброст да се конфронтираат со ситуациите каде што потчинетите не се задоволни. Мора да излезат пред нив и да се соочат со тоа што го поттикнува незадоволството. Токму заради тоа им е потребно да ги познаваат различностите на потчинетите. Таа конфронтација во најголем дел опфаќа комуникација со потчинетите. Со примена на техниките во комуникацијата може да се фокусира на создавање на поквалитетни решенија за работните задачи кои произлегуваат од

офицерските должности.

Офицерите не можат да создадат организација која што има висока перформанса, доколку потчинетите кои што го имаат потребното знаење ги немаат соодветните алатки за извршување на нивните задачи. Преку службена комуникација претпоставениот обезбедува средства за својата единица. Кога потчинетите имаат недостаток на одредено знаење нема во целост да ги искористат ниту ресурсите кои што им се на располагање. Меѓутоа од друга страна, доколку имате недостаток на ресурс, потчинетите ќе бидат обесхрабени, што често води до фрустрација, незадоволство и неизвршување на работните задачи. Мисија на офицерот е преку обука и настава да им го пренесе знаењето потребно за извршување на работните задачи.

Дури и во единицата се најдобрите војници кои ги поседуваат соодветните знаења и кои што ги имаат на располагање сите расположливи средства, невозможно е поединците да постигнат некаков резултат како група доколку не постои ефективна комуникација. Несоодветната комуникација во единицата води до намалување на перформансата. Не треба да се заборава дека голем дел од вежбите во воената организација бараат одлична комуникација помеѓу оделенијата, водовите и четите кои што се вклучени во реализацијата.

Погрешната комуникација доведува до слабо ширење на информациите и претставува потешкотија да се идентификуваат и да се вклучат вистинските луѓе кои што ќе ги донесат најдобрите одлуки за конкретниот работен проект. Во голема мера овде се зборува за комуникацијата помеѓу командирите на одредени единици, како и воопшто односот на потчинетите со својот претпоставен. Односно дали нивната комуникација е отворена и се насочени кон успешно реализирање на поставената задача или фокусот е ставен на индивидуалното реализирање на задачата имајќи на ум дека ќе ја земе заслугата и ќе се покаже како подобар

командир.

Ефективната комуникација ја поттикнува можноста за учење и стекнување на знаења и кај претпоставените и кај потчинетите. Офицерите можат да ја фасилитираат комуникацијата на повеќе начини. Можат да креираат средина каде што потчинетите ќе се чувствуваат слободно да поставуваат одредени прашања. Кога претпоставениот ќе даде одговор без никакви негодувања, влијаат на формирањето на однесување потребно за соодветна интеракција. Најдобриот модел на претпоставен кој поседува интерперсонално ефективно однесување, започнува со поставување на прашање и слушање. Многу е едноставно да се каже, но многу често е тешко да се постигне.

Градењето на цврста, значајна врска претпоставен - потчинет започнува со ефективна комуникација за настанатите проблеми и донесувањето на соодветни одлуки. Особено кога и потчинетите имаат можност да дадат свои идеи и да бидат вклучени во процесот на донесување на одлуки, а претпоставениот е тој кој има најголемо влијание во која мера ќе ги вклучи потчинетите.

Се губи довербата на потчинетите секогаш кога нема да се исполни ветување кое што е дадено, кога на различен начин ќе се третираат потчинетите, односно кога се добива впечаток дека кон некого офицерот е повеќе наклонет. Ова е многу важно поради тоа што комуникацијата нема да биде иста со сите потчинети и се добива искривена слика за состојбата во единицата. Потчинетите што не се рамноправни губат интерес во комуникацијата и не се ефективни во извршувањето на нивните задачи. Понатаму, довербата на потчинетите се губи кога ќе почувствуваат дека не ги добиваат сите потребни информации за реализирање на своите работни задачи и секако начинот на кој се комуницира со нив. Секогаш кога ќе се постави офицерот арогантно и се насетува одредено понижување, тогаш со сигурност е загубена довербата на потчинетите.

Ефективноста на потчинетите директно влијае и на ефективноста на претпоставениот. Сепак, лидерството претставува способноста да се реализираме целите со помош на луѓето кои што се водени. Доколку офицерот не може да поттикне врвна ефективност кај потчинетите, односно да се извлече нивниот максимум, тогаш на каков начин покажува дека е добар?

Директно може да го провери статусот на офицерот кај потчинетите на следниве начини:

Да се прашаат! Наједноставен начин да се дојде до одреден одговор е да се постави директно прашање. Сега се поставува прашањето од кого да се почне, кој да се праша. Сигурно има барем еден на кој може да му се верува. Му се поставува прашање, меѓутоа не за неговото лично чувство, туку да даде генерално согледување за чувството на групата. Потоа се прашуваат и останатите, едноставно претпоставениот бара фидбек за Вас. Коментарите може да бидат изненадувачки, но од нив може многу да се научи.

Да се слушнат! Кога ќе му се постави одредено прашање на потчинетиот навистина нека се слушне. Да се направи „читање меѓу редови“. Доколку се колеба отворено да зборува или започнува нешто да кажува и престанува, тогаш тоа треба да биде одличен показател дека конкретниот потчинет можеби нема доверба во целост. Потоа претпоставениот е на потег да открие зошто и апсолутно тој мора да го направи чекорот да ја стекне довербата.

Да се биде неформален! Мора офицерот да има и неформална комуникација со неговите потчинети и претпоставени. Луѓето не се работи туку се живи суштества полни со емоции и мисли. Тој мора да излезе од неговата канцеларија. Многу информации ќе се добијат од потчинетите кога ќе се прошета на „нивна територија“. Не треба да се очекува дека потчинетиот секогаш ќе се сложува со одредена одлука и дека ќе дојде во канцеларијата на претпоставениот да го каже тоа. Меѓутоа, кога офицерот ќе

се прошета на местото каде што секојдневно ги реализираат своите работни задачи, ќе може и конкретно да му пренесат одредени проблеми кои што тој не може да ги дознае од неговата канцеларија. Не само што на ваков начин може да се увидат проблемите со кои се соочуваат потчинетите, туку се прави и обратен процес. На потчинетите им се укажува дека се почитува нивното мислење и дека сме отворени за комуникација која што ќе не направи да бидеме поефективни.

Заклучок

Ако го разгледаме функционирањето на војската како институција може да заклучиме дека нејзин главен двигател е комуникацијата помеѓу вработените. Секоја нова наредба и информација започнува со праќање на порака од претпоставениот кон потчинетиот без разлика дали во говорна или писмена форма. Познавањето на вештините и техниките во комуникацијата ќе ни помогне подобро да ја пренесеме таа порака. Еден офицер како лидер мора да биде влијателен и да знае правилно да комуницира. Може да заклучиме дека правилната комуникација ја сочинуваат вештините од вербален и невербален тип. Со примена на комуникациските вештини офицерот остварува поголем авторитет во неговата единица. Може да заклучиме дека вештините на говорење, пишување и слушање директно влијаат на вештините за водење, информирање, тренирање и мотивирање на тие околу нас. Со познавање на емотивните состојби кај луѓето можеме емпатиски да ги слушаме потчинетите и претпоставените. Тоа е важно поради тоа што комуникацијата се менува во зависност од емотивната состојба на учесниците. Комуникацијата треба да се усовршува во тек на целата кариера и да затоа што таа е од есенцијална важност за функционалноста на единиците, а со тоа и на целокупната армија.

Користена литература

1. Bons, Col Paul M., United States Army, Editor in Chief. *Leadership in Organizations*. West Point, New York: U.S. Military Academy Department of Behavioral Sciences and Leadership, circa 1981.
 2. Тијана Мандиќ., “Комуникологија-психологија на комуникациите,, 2003
 3. ST 22-2, *Writing and Speaking Skills for Leaders at the Organizational Level*. (August 1991)
 4. Adkins B., “7 Ways Management Can Improve Communication,, Fort Worth
 5. *Business Press*, November, 2003.
 6. Prof. dr Dobrivoje Mihailović. “*Psihologija u organizaciji*,, Beograd, 2002
 7. Coursera материјали и скрипти од Харвард
-

Проф. д-р Александра СТАНКОВСКА / *PhD Aleksandra STANKOVSKA*
Faculty of Economics, EURM

РАЗВОЈ НА ПАЗАР ЗА ФИНАНСИСКИ ДЕРИВАТИ – ПЛАТФОРМА ЗА УПРАВУВАЊЕ СО ПАЗАРНИ РИЗИЦИ

Абстракт: Дериватите се значаен, клучен и неизбежен сегмент од светскиот финансиски систем и интересно е меѓународното искуство поврзано со креирањето на дериватната индустрија, воведувањето на дериватите и берзите за деривати во развиените земји и во земјите во развој.

Иновацијата на финансиски деривати и тргувањето со нив на пазарот за деривати е од големо значење, овозможувајќи адаптирање на деловните ентитети во новонастанатиот амбиент во глобалната економија. Со примена на дериватните инструменти, се овозможува откривање на цената, арбитража, хеџирање и шпекулација со ризикот, заштита и обложување во врска со промените на цените со цел да се профитира. Со дериватните инструменти се воспоставува еден вид рамнотежа во деловните и во финансиските трансакции, преку намалување и избегнување на пазарниот ризик поврзан со осцилациите на цените, каматните стапки и девизните курсеви.

Глобализацијата на инвестиционите текови го поттикнаа растот на трансакциите на пазарот на финансиски деривати, отварањето на нови термински берзи и развојот на пазарот преку шалтер, воведување на нови видови финансиски деривати и развој на нови стратегии со дериватите.

Клучни зборови: финансиски деривати, менаџирање со ризици, хеџирање, спекулација, термински берзи и пазар преку шалтер.

Abstract: *The derivatives are an important, crucial and inevitable segment of the world's financial system and an interesting international experience, related to the derivative's industry creation, and the introduction of derivatives and derivatives market in developed and developing countries.*

The financial derivatives' innovation and trade has a great significance, as it allows business entity's adaptation to the new environment in the global economy. With a purpose of gaining a profit, the application of the derivative instruments, enables price disclose, arbitrage, hedging, risk speculation, risk protection and price changes betting. The derivative instruments create a balance in business and financial transactions, by decreasing and avoiding the market risk, associated with price oscillations, interest rates and exchange rates.

The globalization of investment flows encourages the growth of transactions on the financial derivatives market, the opening of new forward markets, the development of Over the Counter Market (OTS), the introduction of new types of financial derivatives and the development of new derivatives strategies.

Keywords: *financial derivatives, risk management, speculate, hedge, speculation, derivatives exchanges, over the counter market.*

1. Развој на пазарот за деривати

Организираните берзи за деривати беа карактеристични за развиените економии сè до доцните 1980-ти години, но последните две децении од XX век, сведочат за зголемен интерес на лансирање берзи за деривати во економиите во развој. Имено, следејќи го искуството на развиените пазарни економии од аспект на развојот на пазарите за деривати, земјите во развој ги воспоставуваат основните темели за развој и

функционирање на пазарите за деривати во постоечките услови на националните финансиски пазари.

Круцијален фактор за развој на успешни пазари за деривати и комплетирање на финансиската инфраструктура е постоење одреден степен на економски развој на дадената земја. Клучни фактори и предуслови за развој на успешен пазар за деривати и функционирање успешен дериватен договор¹, врз чија основа, официјално се имплементира тргувањето со деривати се следниве²:

1. Услови за дизајнирање на успешен дериватен инструмент:

- постоење ценовна нестабилност,
- постоење длабок и широк пазар на пари, односно постоење ликвиден пазар на пари, како предуслов за земање куси и долги позиции;
- „созреаноста“ на спот пазарот и пазарно детерминирање на цената, каматните стапки и на девизните курсеви;
- постоење и учество на дилерско–брокерската мрежа и
- стабилност на финансискиот систем и непостоење морален ризик.

2. Услови за креирање успешен пазар за деривати (регулативна рамка):

- соодветно законско, регулаторно, политичко и економско опкружување;
- регулативен правилник, правила за капиталот, стандарди за известување;

¹ [www.bloomberg.com/derivatives markets](http://www.bloomberg.com/derivatives%20markets) (22.11.2006 година).

² Oliver Fratzscher, “Emerging Derivatives Markets in Asia”, Background Paper for EAP Financial Sector Flagship Study, 23, March 2006, World Bank, стр. 6.

– законска транспарентност и почитување на стандардите на Меѓународната асоцијација за свопови и за деривати – ISDA³;

– почитување на сметководствените правила и

– даночно хармонизирање и интеграција.

3. Услови за успех на деривати (институционална рамка):

– постоење дериватен пазар, добро дизајниран договор и континуирана размена на деривати;

– јавно поседувани берзи, постоење на доволен капитал и поставување на соодветни маргини;

– имплементација на CCP⁴, почитување на правилникот за работа со деривати, пропишан од Меѓународната асоцијација за свопови и за деривати– ISDA и примена на нетингот при порамнување на трансакциите;

– применена и почитување на правилата на Организацијата за саморегулација–CPO⁵, без ограничувања и мониторинг;

– овластени инвеститори и кодекс на однесување.

Во економиите во развој, процесот на воведување успешни дериватни продукти може да трае доста долго и потребно е имплементирање регулаторна рамка, како и добро балансирање помеѓу правилата од владината регулатива и берзанската саморегулатива. За успешно функционирање на берзата, потребно е пазарните учесници и берзата да развијат адекватни деривати, механизам за тргување и саморегулативен систем, компатибилен на достигнатиот степен на развој на финансискиот пазар. Недоволната ликвидност на пазарите за деривати инспирираат недоверба кај странските и кај домашните економски ентитети.

³Меѓународна асоцијација за свопови и деривати (ISDA) претставува реговска организација на пазарните учесници кои тргуваат со деривати преку OTC пазарот.

⁴ Трансакциите се одвиваат преку учество на посредничка договорна страна – CCP (Clearing Central Counterparty), со што се почитуваат правилата на CCP од аспект на клиринг услугите.

⁵ SRO–Self Regulation Organization претставува приватен ентитет кој дејствува во рамките на дериватната индустрија, раководена од владата и организацијата врши супервизија на учесниците или на членовите, при што вклучува и одобрување на лиценци, пропишување на пенали за неадекватно работење и сл.

2. Карактеристики и развој на пазарот за деривати во Азиско–Пацифичкиот регион⁶

Азиските финансиски кризи не го сопреа растот на азискиот пазар за деривати, кој се карактеризира со континуираниот раст и преорентирање на тргувањето од ОТС пазарот кон берзите за деривати. Со воведување деривати, азиските пазари за капитал стануваат поконкурентни и се обезбедуваат поповолни средства за финансирање на корпорациите. Клучните пазари за деривати во Азиско–пацифичкиот регион, одделните сегменти и видот на деривати со кои се тргува на ОТС пазарот и на берзите за деривати, се прикажани во табела 1.

Табела 1. Клучни пазари за деривати (ОТС и берзи за деривати-ETD) во

Азиско–пацифистичкиот регион

Дневен обрт USD (милијарди)	ОТС –FX	ОТС-INT	ETD-INT	ETD-EQU
Јапонија	154	31	63	17
Сингапур	91	9	42	3
Хонг Конг	70	11	1	4
Австралија	60	13	13	4
Кореа	10	1	13	50
Преостанати пазари во регионот	8	4	1	8
Вкупен регион –% во светскиот пазар	33	5	3	44

Извор: Sankarshan Basy & Vappaditua Mukhopadhuau, *Journal of Emerging Market Finance*, 5, 207, SAGE Publications, 2006, стр.210.

Забелешка: ОТС–FX: Валутни деривати тргувани на пазарот преку шалтер.

ОТСЦ–INT: Каматни деривати тргувани на пазарот преку шалтер.

ETD–INT: Каматни деривати тргувани на берзите за деривати.

ETDD–EQU: Акциски деривати тргувани на берзите за деривати.

Карактеристичен тренд во регионот е создавањето алијанси помеѓу берзите за фјучерси.⁷ Врз основа на постоечката алијанса со Чикашката

⁶ Sankarshan Basu & Vappaditya Mukhopadhyay, *Journal of Emerging Market Finance*, 5; 207, SAGE Publications, 2006, стр. 210.

⁷ www.hkex.com.hk-reaserch-rpapers-ADM. (06.09.2007).

Берза (CME), Сингапурската Берза (SIMEX) се приклучува и кон Париската Берза (ParisBourse SBA SA) со што се формира електронска алијанса (базирана на GLOBEX системот) во средината на 1999 година. Исто така, следејќи го искуството од алијансата со Берзата во Филадельфија, Берзата за фјучерси од Хонг Конг (HKFE), воспоставува вкрстена континентална алијанса со Чикашката Берза (CBT) и со Европската Берза – EUREX .

Во Азиско – пацифичкиот регион, мноштво од берзите се фокусирани на акциски деривати (Кореа, Индија и Хонг Конг), други се специјализирани за продукти со фиксен принос (Сингапур) и интересен е фактот за функционирање берзи специјализирани за стоки (Дилан, Токио и Шангај).⁸

Графикон 1

Тргување со финансиски деривати на ОТС – пазарот во развиени Азиски економии

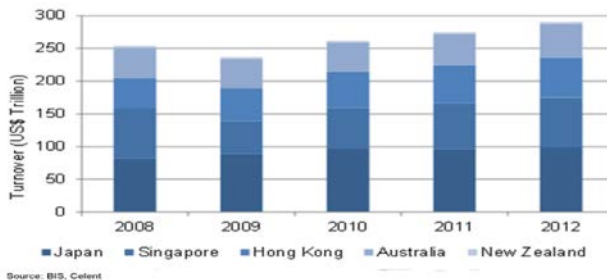

Извор: www.celent.com/reports/otc-derivatives-advanced-asian-economies

Азиските ОТС пазари за деривати се мали во споредба со глобалниот пазар. Клучните ОТС пазари се лоцирани во пет развиени економии: Австралија, Хонг – Конг, Јапонија, Нов Зеланд и Сингапур. На овие пазари се реализира 90 % од вкупно тргуваните ОТС деривати во Азија и достигна износ од USA\$ 290 трилиони во 2012 година.⁹

⁸ Sankarshan Basu & Bappaditya Mukhopadhyay, Journal of Emerging Market Finance,5; 207, SAGE Publications, 2006, стр. 208.

⁹ www.celent.com/reports/otc-derivatives-advanced-asian-economies.

Карактеристично за ОТС пазарите за деривати во Азија е тоа што се лоцирани во равни економии со развиен финансиски пазар, високо интегриран со глобалниот финансиски пазар, при што е дозволено учество на странски учесници на националните пазари. Азискиот финансиски пазар е нехомоген, односно, земјите се поделени во законски јурисдикции при што е лимитирано регионалното интегрирање.

Азија е компонирана од земји кои имаат различно ниво на економски развој и во земјите постојат различни монетарни и регулаторни режими. Тоа резултира со голем број на високо локализирани пазари, со исклучок на неколку, особено Хонг Конг и Сингапур. Износот на тргување во развиените азиски земји, бележи тенденција на намалување од 6.7% во 2009 година, како резултат на глобалната финансиска криза. Но, во периодот од 2009 до 2012 година, се бележи закрепнување на пазарот со пораст од 7.1% CAGR. Најзастапени се девизните деривати, со процентуална застапеност од 72 % во вкупно тргуваниот износ во петте развиени земји во азискиот регион. На второ место се каматните деривати, со процентуална застапеност од 17% во вкупно тргуваните ОТС деривати. Миоритетно се застапени дериватиите базирани на друга актива, но се забележува тенденција на пораст на стоковните деривати – особено во Сингапур.

3. Состојба на тргување со финансиски деривати во Латинска Америка

Во Латинска Америка, клучни берзи за деривати се лоцирани во Аргентина (MATBA, ROFEX), Бразил (BM&F, BOVESPA и Мексико (MexDer), додека во Чиле и во Перу, постојат само ОТС пазари за деривати. Најголем дел од националните трансакции се реализираат преку ОТС пазарот и се состојат од валутни деривати, со најголема процентуална застапеност на валутен форвард. Користењето на опциите за акции и фјучерси за акциски индекси, не се стекнаа со голема популарност и

атраktivност, поради оскудна пазарна ликвидност и неприфаќањето на регулативата од страна на институционалните инвеститори.

Лидерска позиција во рамките на Бразил има Бразилската Берза за стоки и фјучерси - БМ&Ф (Balsa de Mercadorias & Futuros – BM&F), рангирана помеѓу врвните берзи во светот. Берзата нуди широко мени на дериватни продукти, вклучувајќи фјучерси и опции за земјоделски производи (кафе, памук, пченица), за индексот на BOVESPA, за каматни стапки, за девизни курсеви, злато и ред други. Главната цел на Бразилската берза е регистрирање, клиринг и порамнување (физичко и парично) на реализираното тргување со деривати. Според моделот на индивидуален систем на клиринг, членовите на клирингот се одговорни на Берзата за порамнување на трансакциите. Фондот за клиринг гарантира порамнување на трансакциите во случај на неисполнување на обврската на членовите на клирингот. Влогот на членовите во Фондот за клиринг неможе да биде повлечен се додека организацијата е член на клирингот. Берзата ги фиксира и периодично врши повторна проценка на износот на колатералот во Фондот на клирингот.¹⁰

Втора поактивна берза за деривати е Бразилската берза – BOVESPA, водечкиот центар за тргување со акции во Латинска Америка, формирана во август 1890 година. Најактивно тргувани договори на Бразилската берза се котираните акции на компаниите, опции за акции, права и акциски дивиденди, варанти, удели во фондови, опции за едnodневни меѓубанкарски депозити, за BOVESPA индексот и акции емитувани од компании од земјите членки на Mercosur. Обемот на тргување на Берзата во Сао Пауло (BOVESPA) во споредба со BM&F, е релативно мал. На пример, во 2000 година, на берзата Бразилската берза – BOVESPA, реализираниот

¹⁰ Покрај Фондот за клиринг, постојат и следниве фондови: Clearing Members' Special Liquidity Fund, Commodities Brokerage Houses и Guarantee Fund.

финансиски обем на тргување достигнува само 2,7 % од вкупното тргување на Бразилската берза – BM&F.

Тргувањето со деривати во Чиле, датира од средината на 198 – тите и почетокот на 1990 – тите години, со донесување законска регулатива за тргување со деривати. Најголема застапеност имаат OTC валутни форварди за USD/peso и за USD/UF, проследени со OTC каматни деривати и деривати за фиксен принос. Пред донесување на новото законодавство за користење на деривати од страна на домашните банки, трансакциите биле строго контролирани и лимитирани на ограничен број на корисници. Во 1992 година, со измената на амандманите на Централната банка, во Чиле, започнува да расте обемот на тргување со деривати.²⁴⁴ Според амандманите на Централната банка на Чиле се овозможува готовинско порамнување на договорите, се елиминираат границите на рокот на доспевање на договорите и се овозможува националните финансиски институции да емитуваат фјучерси, форварди, свопови и нивна комбинација. Исто така, на банките им е дозволено хеџирање на каматните стапки со користење на деривати за депозити деноминирани во чилиански песоси индексирани со референтната каматна стапка и со Законот за пазарот за капитал од 1994 година, се отвараат низа можности за институционалните инвеститори на националниот и на странскиот пазар. На пензиските фондови е дозволено хеџирање (но не и шпекулација) на нивните позиции во рамките на националниот пазар, како и на меѓународниот пазар за капитал и за деривати, и тоа се додека имаат договорна страна која претходно е дозволена од страна на Комисијата за рангирање на ризикот (Comision Clasificadora de Riesgos).¹¹

¹¹ Централна банка на Чиле (1994 година) и Берзата за хартии од вредност во Сантиаго – Santiago Stock Exchange (1999 година).

Мексиканскиот пазар за деривати (MexDer), започнува да функционира многу подоцна од годината на основање—1994 година. Имено, во 1994 година, Мексиканската берза за хартии од вредност (Bolsa Mexicana de Valores – BMV)) и Мексиканскиот централен депозитар за хартии од вредност (S.D.Indeval) донесуваат одлука за формирање Мексиканската берза за деривати (MexDer). Основањето е поткрепнато од страна на BMV, додека Indeval помогна при креирање на клириншката куќа т.н. Asigna. MexDer и Asigna започнаа со реализирање на трансакции во декември 1998 година. Тековно на Мексиканската берза за деривати се тргувани фјучерси за девизи (американски долар наспроти мексиканско песо), акциски индекс – Bolsa Mexicana de Valores stock index (IPC) на Мексиканската берза за хартии од вредност, фјучерси за 28–дневна меѓубанкарска каматна стапка (ТИЕ 28), сертификатите на Министерството за Мексиканска Конфедерација (CETES), тригодишните владини обврзници (МЗ) и фјучерси за индивидуални акции.

Во мај 2001 година, направен е значаен чекор од аспект на зголемување на ликвидноста на MexDer и тоа со воведување на маркет мејкери (на пример, BVA Bancomer, Banco Santander Mexican, Banco Nacional de Mexico). Тековно се ориентирани кон фјучерсите за ТИЕ 28, најактивно тргувани договори во рамките на MexDer. Целта на маркет мејкерите е обезбедување минимален месечен волумен и ценовна понуда со цел креирање ликвидност. Постојењето на пазарните маркет мејкери се објаснува со зголемениот просечен финансиски обем од \$ 1,155 милиони во втората половина од 2000 година, на \$ 11,867 милиони во првата половина од 2001 година. Исто така интересен е фактот за порастот на просечниот дневен обем од \$1,733 во април 2001 година, на \$ 13,548 милиони во мај 2001 година, со тенденција на постојан пораст.

Според податоците од извештаите на MexDer, финансискиот обем реализиран на MexDer, бележи тенденција на постојан пораст, но сепак берзата е релативно мала во споредба со Мексиканската берза за акции

(Bolsa Mexicana de Valores). На пример, во 2001 година, во Бруто домашниот производ, 33.4 % опфаќа Мексиканската берза за деривати–MexDer, за разлика од Мексиканската берза за хартии од вредност–BMV. Но сепак, мора да се нагласи дека MexDer продолжува да расте, па така во јануари 2002 година, бројот на тргувани договори достигна ниво од 33 % од вкупно тргувани договори во 2001 година, во Мексико.¹²

Во Аргентина¹³, трансакциите со форварди за земјоделски производи започнуваат во почетокот на XX век. Со форварди се тргувало на пазарот за фјучерси во Буенос Аирес (MATBA – Mercado a Termino de Buenos Aires), откако е формирана берзата во октомври 1907 година. Најактивно тргувани фјучерс договори се аграрните деривати и деривати за жива мера. На берзата за хартии од вредност (The Buenos Stock Exchange) од сегментот на финансиски деривати, се тргувани само опциите за акции – акциите на Peres Companу (нафта и гас) и Ациндар (сребро). Обемот на тргување е релативно мал (во периодот од 1990 до 2000 година, уделот на опции опфаќа просечно 1.1 % од вкупните трансакции). Постапката на порамнување за сите видови на фјучерси и за опции е реализирана од страна на индивидуалните берзи. Националната Комсија за хартии од вредност, ги врши регулаторните сегменти при тргувањето со форварди, со фјучерси и со опции на севкупниот пазар за деривати, ако со друг акт не е тоа посебно специфицирано. Странските инвеститори можат да учествуваат на сите пазари за деривати и тоа преку Националната Комисја за хартии од вредност или преку национални клучни брокери¹⁴.

MATBA е управувана од страна на Бордот на директори составен од 12 члена и традиционално, секој од членовите претставува различен сегмент од трговскиот сектор. Покрај MATBA, во 1909 година, основана е и берзата

¹² Viviana Fernandez , "The derivatives markets in Latin America with an emphasis on Chile", Department of Industrial Engineering at the University of Chile, Santiago, July 2001, стр. 11.

¹³ ibidem, стр.10.

¹⁴ <http://www.dii.uchile.cl/~ceges/publicaciones/ceges36.pdf> (01.03.2014 година).

Rofex како Генерална берза за национални стоки во Росарио (Merxado General de Productos Nacionales del Rosario de Santa Fe). На берзата, најактивно тргувани дериватни инструменти се: фјучерси и опции за сончоглед, жито и индексот за жива стока, опциите за фјучерси за аргентинските, фјучерсите за аргентинските записи, како и фјучерсите и опциите за краткорочни, за среднорочни и долгорочни обврзници. Берзата Rofex, е релативно мала берза. Во споредба со МАТВА, која во периодот од 1993 до 2001 година, реализира договори за 143.6 милиони тони, обемот на Rofex во истиот период се реализирани договори за 16.1 милиони тони. Од друга страна, при споредба со останатите берзи на кои се тргува со стоконни деривати во светски рамки, оваа берза во 2001 година, опфаќа само 0.08% од вкупниот обем на тргување.

4. Развој на пазарот за деривати во земјите од Централна и Источна Европа

Во текот на 1997 година е забележана значителна промена на Источно– Европскиот пазар. Брзиот развој на тргувањето со деривати, придонесе зголемена можност дилерите да изолираат одредени ризици на пазарот, овозможувајќи влез на странски инвеститори и нивен рапиден пораст. Следејќи го формулираниот модел во новоформираните пазари, порастот на дериватите на Источно–Европскиот пазар е спроведен според потребите на инвеститорите за совладавање на бариерите за влез и излез на финансиски фондови во националната економија.

Во најголем дел од источно–европските земји отсуствуваат пазарите на финансиски деривати. Поразвиени дериватни пазари постојат во Унгарија, Полска, Руската федерација и во Романија¹⁵. Интересно е дека првиот пазар на финансиски деривати во групата на транзициони економии се појавува во Словачка, уште во првите години од транзицијата, но кон крајот на 1995

¹⁵www.financewise.com/public/edit/riskm/Europe/eastern.htm (25.04.2006).

година, со промените на Законот за хартии од вредност на Словачка се забрануваат еднодневните фјучерси на акции, со што Берзата на опции ја губи дозволата за работа.

Во Унгарија тргувањето со финансиски деривати се реализира на Берзата во Будимпешта и предмет на тргување се: девизните фјучерси, фјучерси за индекси, за акции и каматни стапки, како и акциски опции и опции за индекси. На берзата во Будимпешта за првпат, финансните деривати се воведени во 1995 година. Станува збор за индексни фјучерси на главниот индекс на берзата BUX кои се тргуваат со рокови на траење од три месеци па максимум до три години, и за валутни фјучерси базирани на: USD, CHF, EUR, JEN, GBP. Од 1998 година на берзата е дозволено да се тргува и со фјучерси кои како основно средство имаат акции. Фјучерсите можат да се тргуваат за 26 акции од индексот BUX со рокови на доспевање од 12 месеци до 21 месец¹⁶. Исто така покрај фјучерси на берзата од 2000 година се тргува и со опции. За разлика од берзата во Варшава на оваа берза се тргува и со европски и американски тип на опции. Опциите се застапени преку индексни опции на главниот индекс BUX, опции на три акции од три реномирани компании (главно од американски тип)¹⁷ и опции кои гласат на странски валути. Интересен е податокот кој говори дека на оваа берза се тргува и со деривати кај кои како основно средство се јавуваат стоки и тоа: фјучерси и опции кои гласат на пченка која што е една од главните извозни продукти на земјата и истовремено има релативно стандардни карактеристики.

Според правилата на Берзата во Будимпешта секоја компанија, Унгарска или странска може да се зачлени со исполнување на одредени финансиски и други критериуми. Во јули 1994 година, одделот за клиринг на Берзата во Будимпешта се одлучува за формирање заеднички клиринг

¹⁶ftp.zew.de/pub/zew-docs/dp/dp0257.pdf (02.04.2012).

¹⁷www.bse.hu/menun_kivuli/dinportl/productlists (02.04.2012).

операции познати како Централна клиринг куќа и депозитар (KELER Ltd.). Третиот партнер на Берзата за деривати е Народната банка на Унгарија (новата форма на членство е достапно за членовите на Берзата од Будимпешта и за клиринг членството во KELER, потребно за порамнување на последователните тргувања). Паралелно, Берзата од Будимпешта планира формирање на стратешки сојуз со светски берзи, а особено со средно–источниот европски регион со акцент за неколку конкурентни производи.

Берзанско тргување на деривати (опции и фјучерси) во Полска се реализира преку Варшавската Берза. Со опции се тргувало само на пазарот за земјоделски производи, емитувајќи се во временски серии, зависно од расположивоста на издавачите. Денес на Варшавската берза, инструменти на пазарот на финансиски деривати се фјучерси на два берзански индекси, девизни фјучерси и акциски опции. За првпат фјучерсите за индексот WIG20 се воведени во 1998 година, во 2002 година се воведуваат фјучерси за индексот mWIG40, се тргва со неколку валутни фјучерси кои се однесуваат на полски Злоти во однос на EUR, CHF и USD како и фјучерси на 18 најатрактивни акции¹⁸. Опциите кои се тргуваат на Варшавската берза се воведени во 2003 година и се од типот индексни опции на индексот WIG20 кој составен од акциите на т.н blue chip компании во Полска т.е најатрактивните акции-компани. Опциите се строго стандардизирани со акт на бордот за супервизија на берзата¹⁹ (Exchange Supervisory Board) и со однапред пропишани услови за тргување издадени од Комисијата за хартии од вредност.

На 26 октомври 2000 година, Полскиот Парламент го усвои новиот закон „Закон за стокови берзи“ со кој се регулира работата на стоковите берзи, клириншките куќи, брокерските куќи и ја поставува регулаторната и надзорната рамка. Согласно со овој закон берзите за производи ги регулира

¹⁸ www.gpw.pl/kontrakty_terminowe_1_en (30.06.2013).

¹⁹ www.gpw.pl/plik?ph_content_start=getFile&fwmf_id=714 (05.02.2014).

Комисијата на Полска за хартии од вредност и берзи–KРWiG, која издава лиценце за работата на клириншките куќи и брокерските куќи за стоки.

По долги години реформи, Романија успева да ја стабилизира макроекономската состојба, со повторно стекнување довербата на странските инвеститори и поголем прилив на директни странски инвестиции. Подобрената економска состојба има благотворно влијание врз трговските друштва и пазарот на работна сила. Ниската стапка на невработеност заедно со сѐ поголемите плати, имаат силно позитивно влијание врз мноштвото поединци и придонесуваат за речиси експлозивниот раст на основниот банкарски обем. Сето ова го прави атрактивен романскиот пазар за меѓународните инвестиции и развој во областа на финасиските услуги.

Современото тргување на берзата за стоки во Романија, започнува од 1992 година, со основање на Романската Берза за стоки (Bursa Română de Mărfuri – RCE) во Букурешт и претставува единствена стоковна берза во Романија која ги исполнува меѓународните стандарди. Во Романија во 1997 година е формирана т.н. Монетарно–финансиска и стоковна берза во Сибиу, каде што се тргува со следниве видови деривати: валутни фјучерси, каматни фјучерси и фјучерси на индексот на Букурешката берза, како и опции на секој од овие поделно видови на фјучерс договори.²³⁷²⁰ Во 1998 година, основан е пазарот за финансиски фјучерси со тенденција на постојан пораст на обртот на финансиските фјучерси²³⁸ и со фјучерс договори за каматни стапки. Структурата на системот за гарантирање се состои од три дела: маргина, резервен фонд и технички фонд за гаранција. Во септември 2000 година се заменува дотогашниот систем на тргување – системот на јавно надавање, со воведување на електронски трговски систем.

RCE планира да склучува билатерални спогоди за соработка со сите стокови берзи во регионот со цел да го зајакне односот меѓу нив и секоја

²⁰ <http://ro.unctad.org.infocomm/exchanges/romania> (2006).

спогода е посебен предмет на соработка, со што тргувањето со термински инструменти ја направи RCE попривлечна за меѓународниот бизнис. Регулативно тело за романската стокова берза е Романската национална комисија за хартии од вредност. Исто така, како резултат на саморегулаторната способност, за секој производ што го нуди постојат правила и прописи кои ги предвидуваат условите за тргување и нивните постапки. Правилата и прописите на RCE ги одобрува Генералното собрание со обезбедување еднакви услови за сите трговски учесници.²¹

Во Русија со самото стартување на тргување со деривати во 1992 година, пазарот за деривати поминува низа развојни етапи проследени со проблеми, кои резултираат од доминантната улога на шпекулативното тргување, недоволно развиената законска и регулаторна инфраструктура, имперфектна влада и неизвесноста, кулминирајќи во финансиска криза во 1998 година и консеквентно остар пад на трговијата. По финансиската криза од 1998 година, паралелно со развојот на финансискиот пазар, пазарот за деривати во Русија се карактеризира со висока стапка на пораст. Тргувањето со дериватни инструменти во Русија е организирано на OTC пазари и на шест Руски берзи за деривати: Руска Берза (RTS), Московска Берза (MICEX), Сент–Петерсбергова Берза за валути (SPCEX), Сент–Петерсбергова Берза (SPBEX), Сент–Петерсбергова Берза за фјучерси (SPBFE) и Националната Берза (NAMEX). Според обемот на тргување, RTS и MICEX, обезбедуваат најголема платформа на тргување, следено од SPBEX и SPCEX.

На берзите за деривати во Русија, најголема застапеност имаат фјучерсите за акции и за валути, додека MICEX нуди ексклузивно тргување со валутни деривати. Во февруари 2007 година, се лансирани фјучерсите и опциите за индекси, како и фјучерсите за акции.. Обртот на берзанско – тргувани каматни деривати, деривати за обврзници и за стоки опфаќа миниатурен дел од вкупниот обрт.

²¹ <http://ro.unctad.org.infocomm/exchanges/romania> (10.02.2006).

Со воведувањето на Руските опции за акции, трансакциите и клирингот се реализираат преку ССР платформата и порамнувањето се врши преку Колективното осигурување преку Клирингот на банките во Франкфурт (CEF). Рускиот фјучерс за индекси е тргуван на Европската берза–Eurex и претставува прв индекс дериватен инструмент во согласност со CFTX или UCITSC. Примарниот пазар се одвива на Лондонската Берза за хартии од вредност преку Меѓународната книга за порачки (IOB). Намалувањето на кредитниот ризик е овозможен со посредство на Европската Клириншка кука (Eurex Clearing AG), која се јавува како гарант (централна страна) во трансакциите со деривати. Порамнувањата се осигурани преку Банката во Франкфурт. Во 2006 година, Лондонската Берза и OMX, стартуваа со тргување фјучерси и опции за Руски хартии од вредност и трансакциите се реализираат на Лондонската Берза (London Stock Exchange`s International Order Book). Во април, 2007 година, Берзата Eurex ги лансира тргувањето со руски деривати базирани на руски акции и индекси.

5. Развој на пазар за деривати во Република Македонија

Процесот на глобализација на светската економија и настојувањето на државата да обезбеди релевантно место на глобалните пазари, со можност да ги користи придобивките од учеството на финансиските пазари, ја наметнува потребата Република Македонија да го етаблира и развие тргувањето со хартиите од вредност, особено со дериватите, како императив за посилен и подинамичен развој на финансискиот сектор на Република Македонија. Имплементација на тргувањето со деривати и институционализирање на терминска берза, во Република Македонија, значи директен инпут за националната економија, во смисла на масовно привлекување на странски капитал, портфолио диверзификација и забрзан развој на финансискиот сектор.

Карактеристично за постоечките институционални и организациони поставки за тргување со финансиски деривати во Република Македонија, е непостоењето на адекватни економски услови за развој на термински берзи, нецелосена законска регулатива за воведување и тргување со финансиските деривати и потребата од нејзина хармонизација со меѓународно прифатената регулатива за примена и трансакции поврзани со деривати. Исто така, постои ограничена примена на финансиски деривати и трансакции преку ОТС пазарот, како и недоволен број на финансиски посредници. Персоналните претпоставки за тргување со финансиски деривати не се исполнети, односно во Република Македонија нема доволно квалификуван кадар за тргување со финансиски деривати, нема адекватни наставни програми за обука на стручен кадар и потребна е практична обука за тргување со овие инструменти. Сето ова се должи на плиткоста на финансискиот пазар и на предолготрајниот процес на транзиција на економскиот систем и приспособување на трговските друштва кон нововоставените правила на игра.

Тргувањето со финансиски деривати сепак постои, меѓутоа се одвива преку шалтерскиот пазар. Имено, во моментот финансиските институции во државата практикуваат ограничени форми на тргување со дериватните инструменти, што се одвива во рамките на постојните класични ОТС пазари (приватно договарање помеѓу заинтересираните странки). Дозвола за работа со своп и со форвард договори е утврдено со Законот за девизното работење²². На девизниот пазар може да се вршат и термински трансакции, односно купување и продажба на девизи, кога рокот на исполнување на обврските е подолг од два работни дена, сметајќи од денот на склучувањето на трансакцијата. Во договорот за размена на девизни средства стои девизна

²² Службен весник на Република Македонија, бр.34 од 3 мај 2001 година.

клаузула, размена на валути во иднина по девизен курс договорен на денот на склучување на договорот (форма на форвард договор).

Развојот на пазарот за финансиски деривати во Република Македонија несомнено е условен од потребата од што поскоро достигнување на неопходното ниво на економски развој (практиката покажува дека еден од условите за формирање терминска берза на ефекти е минимален износ \$5.000 пер цапита; одржување на стабилноста на национална валута, решавање на проблемот со постојниот висок степен на неликвидност, редуцирање и елиминирање на кредитниот ризик во македонското стопанство, поддршка на процесот на формирање мрежа на добро едуцирани брокерски и дилерски тимови, добро обучени посредници во трговија со финансиски деривати и евентуално даночно олеснување на ваквиот вид трговија (во почетниот период). Многу значајна карактеристика за тргувањето со финансиски деривати и заштитата на клиентите е ефикасен надзор во тргувањето, односно формирање Клириншка куќа како услов за основање на терминските берзи за ефекти (фјучерс пазарите и пазари за опции).

За ефикасно функционирање на терминските берзи значјно е и регионалното и меѓународно поврзување, развојот на секторот на институционални инвеститори, појавата на странски инвестициони фондови, фондови за хеџирање и странски инвестициони банки во Република Македонија. Со влезот на странскиот капитал (како акционерски) во банките во Република Македонија и нивното интернационално соработување, се отвора можност за ангажирање странски стручни тимови во менаџмент со ризици и се создава реформа во амбиентот на менаџмент со ризици.

Заклучок

Од направените и приложените истражувања, од аспект на развојот на пазарите за деривати во пазарните економии во развој, може да се

констатира дека обемот на тргување со деривати во земјите во развој значително е помал, како во апсолутни така и во релативни големини. Ова се должи на низа макро и микро економски фактори, коишто претставуваат еквивалент на проблемите кои генерално ги карактеризираат економиите во развој: недоволно развиени финансиски пазари за примарните инструменти, постоење неадекватна законска и недоволно развиена пазарна инфраструктура, особено клирингот и порамнувањето, како и постоење ограничувања при примената на деривати од страната на локални и странски ентитети. Врз основа на скорешни истражувања, карактеристично за пазарите за деривати во развој е поефикасното воведување деривати за индекси и каматни деривати.

Conclusion

In terms of the development of derivatives markets in emerging market economies, it can be concluded that the volume of trading in derivatives in developing countries is significantly lower, both in absolute and relative sizes. This is due to the array macro and micro economic factors, which are the equivalent of problems that generally characterize emerging economies: underdeveloped financial markets for primary instruments, having inadequate legal and underdeveloped market infrastructure, particularly clearing and settlement, as well as having limitations the use of derivatives by the side of local and foreign entities. Based on recent research, characteristic of the derivative markets in developing is effective introduction to interest rate derivatives & index derivatives.

Користена литература:

1. Allen Jank Baird, Option market making: trading and risk analysis for financial and commodity option markets, Wiley & Sons, USA, 1993.
2. Bernstein, J., Short Term Trading in Commodity Futures. Northbrook,

- ILProbus,1987.
3. Bouchaud. J.P., Theory of financial risks and derivative pricing, Cambridge University Press, Cambridge, 2003.
 4. Briys E., Bellalah. M., Mai,H-M, De Verenne, F., Options, Futures and Exotic Derivatives, Chichester, 1998.
 5. Charles W. Smithson, Managing Financial Risk: A Guide to Derivatives Products, Financial Engineering, and Value Maximization, 3-th Edition, McGraw-Hill,Inc.,USA, 1998.
 6. Das S., Swaps and Financial Derivatives, 2-nd Edition, London: IFR Publishing, 1994.
 7. Garry J. Schinasi, R. Sean Craig, Burkhard Drees and Charles Kramer, "Modern Banking and OTC Derivatives Markets: The Transformation of Global Finance and its Implications for Systematic Risk, Occasional paper, IMF, Washinton DC, 2000.
 8. Jarrow, R., and S. Turnbull, Derivative Securities, 2-nd Edition, Cincinnati, South-Western, 2000.
 9. Hull J. C. Options, Futures and Other Derivatives Security, Prentice Hall International, Upper Saddle River, 2000.
 10. Oliver Fratzscher, "Emerging Derivatives Markets in Asia", Background Paper for EAP Financial Sector Flagship Study, 23, March 2006, World Bank.
 11. Sankarshan Basu & Bappaditya Mukhopadhyay, Journal of Emerging Market Finance,5;207, SAGE Publications, 2006.
 12. Viviana Fernandez , "The derivatives markets in Latin America with an emphasis on Chile", Department of Industrial Engineering at the University of Chile, Santiago, July 2001.
 13. Keith Cuthberston and Dirk Nitzsche, Financial Engineering: Derivatives and Risk Management, Irwin, USA, 2001.
 14. Службен весник на Република Македонија , бр.34 od 3 мај 2001 година.

Интернет страни

1. [www.blooberg.com/derivatives markets](http://www.blooberg.com/derivatives%20markets)
 2. <http://www.dii.uchile.cl/~ceges/publicaciones/ceges36.pdf>
 3. www.financewise.com/public/edit/riskm/Europe/eastern.htm
 4. <ftp://ftp.zew.de/pub/zew-docs/dp/dp0257.pdf>
 5. http://www.bse.hu/menun_kivuli/dinportl/productlists
 6. www.gpw.pl/kontrakty_terminowe_1
 7. <http://ro.unctad.org/infocomm/exchanges/romania>
-

Проф. д-р **Живко АНДРЕВСКИ** / *PhD Zivko ANDREVSKI*

Faculty of Law, EURM

ДЕСЕТ ТЕМИ ЗА ПРОМОЦИЈА НА НАУКАТА ВО РЕПУБЛИКА МАКЕДОНИЈА

Анстракт: *Колку е развиената свеста за значењето на науката во секојдневниот живот, во определувањето на правците на општествениот развој и во проектирањето на иднината на општеството и човештвото воопшто. Општо погледнато, се верува дека тоа сознание е доволно присутно. Сепак, неспорно е дека има потреба и простор да се конципира, да се планира, да се реализира и да се вреднува еден поширок процес на промоција на науката во Република Македонија.*

Трудот е посветен на десет конкретни прашања со кои се обезбедува или може да се обезбеди повидлива промоција на науката, на научните принципи и вредности, на научните сознанија и предизвици. Од користење на редовниот образовен систем и процес, преку целината на медиумскиот систем, до посебни активности и специјализирани институции кои ќе практикуваат ширење на сознанија и уверувања за науката и нејзините компоненти.

Клучни зборови: *наука и научни вредности, промоција, образование, медиумски систем, примена на науката.*

Abstract: *What is the degree of development of the awareness of the importance of science in everyday life, in the determination of the direction of social development and in the design of the future of society and humanity in general. In general view, it is believed that this knowledge is well known.*

However, there is enough room and need to plan, to develop and to cherish a broader process of promotion of science in the Republic of Macedonia.

The paper is dedicated to ten specific questions that provide or may provide a more visible promotion of science, the scientific principles and values of scientific knowledge and challenges. From using the regular educational system and process through the completeness of the media system, to specific activities and specialized institutions that will carry out dissemination of knowledge and beliefs about science and its components.

Keywords: *science and scientific values, promotion, education, media system, the application of science.*

1. Вовед

Да се промовира некој или нешто, најдиректно означува за него да се зборува позитивно, релативно често или многу често, да се спомнува (подобро речено да се фали) пред луѓе, институции, организации кои можат, треба, сакаат, умеат да помогнат и тие да имаат позитивен став спрема тоа лице/лица или нешто/нешта.

Има ли основа да се бара, да се оправдува и да се форсира промоција на науката во Република Македонија? Прашањето не е сосема беспредметно. Па, очигледен факт е дека за науката секогаш се зборува афирмативно (друго прашање е што реално, суштински се мисли), на општи собири, на дебатни комуникации, во политички соодноси, на државно ниво, во индивидуалните настапи...Истовремено, видлива и неспорна практика е дека на науката и на научното се потпира од случај до случај, повеќе предност има непосредната акција, дејствувањето кое носи брз и дофатлив резултат. (Иронична е напомената дека е поучно да се вложува во стомакот, бидејќи резултатите се брзи и сигурни, додека резултатите од вложувањето во главата/мозокот се бавни и неизвесни).

Во прилогот ќе се понудат десет идеи/теми за кои се верува дека може да помогнат во промоцијата на науката во македонското општество.

2. Разработка на материјата

Прво, да се создаваат и да се создадат услови за организирање студии, на ниво на магистериуми и докторски проекти, за наука за науката. Овие студии би опфаќале повеќе тематски подрачја/области на изучување како што се: основи на науката и научното сознание, белези на научно знаење (општост, објективност, проверливост, прецизност, систематичност, организираност, вистинитост), структура на научно-истражувачкиот процес (формулирање проблем на истражувањето, предмет на истражување, цели на истражување, хипотетичка рамка, методи на истражување, финансиски, кадровски, материјално-организациски и временски план за конципирање, реализирање, презентирање на истражувачките резултати), потоа теорија и практика на примена на научните методи.

Второ, реално издвојување буџетски средства за науката и научните истражувања кои ќе се движат од 4-5% од износот на буџетот во дадена календарска година. Средства кои ќе овозможат реализација на веќе постојни идеи за научни трудови и промислувања, за научно-истражувачки проекти од различен вид (темелни, наменски, применливи), за стимулирање научни погледи, проекции и визии, за проучување туѓи научни резултати и сознанија кои можат да се ползуваат во македонското општество (наука, развој, дебата, разрешување проблеми и слично). Исто така, со овие средства би се градел долгорочен институционален систем чија функција би била афирмација на науката, научното, научниците и заинтересираните идни научници.

Трето, да се догради и фактички да функционира систем на плати, други примања, привилегии, бонуси, поволности и друго за научниците, со кои тие ќе бидат во врвот на платените и општо вреднуваните професии, со

изграден углед, престиж и достоинство во општеството. Тоа, секако, подразбира создавање услови за разрешување на егзистенцијалните, развојните и професионалните потреби на научниците (домување, рекреација, одмор, конференции, симпозиуми, литература, комуникација низ целиот свет, создавање и развој на семејство и негов животен стандард).

Четврто, има, секако, определен број научни сознанија кои можат директно да се применат во функционирањето и на мали, и на средни, и во големи бизниси. На прв поглед, ќе бидат спомнати дел од знаењата на маркетингот кои би биле полезни за мали претпријатија заради опстојување, развој, понапредни чекори во однос на конкуренцијата. И конкретно говорејќи, малите бизниси треба и може да се водат според научни сознанија за работењето на мали бизниси (и во делот на економската поставеност, и во делот на управувањето и раководењето со нив, и во поглед на иновациите што можат да ги применат).

Многу големи проекти (да речеме, изградба на автопат со претпоставена должина од 100 километри) е неопходно да се реализираат според научни вистини и нивна примена (во случајот на автопатот, всушност, треба и мора да се применат научни критериуми и стандарди од широка лепеза: од економските науки- за пресметувањето на чинењето на изградбата на автопатот со проценка на економските и другите ефекти што се очекуваат, од финансиски аспект- извори за финансирање на изградбата, како што се кредити, донации, буџетски средства, самопридонеси, темпо на користење на тие средства, услови и рокови за раздолжување; потоа од сферата на градежните и архитектонските науки- протегање на коловозите, изградбата на тунели, мостови, крстосници; од правните науки- имотно-правни односи; од сообраќајните науки- безбедносна на користењето на автопатот, вкупната патна сигнализација- известување, забрани, насоки; од социологијата- степен на експлоатација од аспект на движењето заради различни потреби – стопански, туристички, образовни, рекреативни,

службени и слично). Да се афирмира, заедно со проектите, научниот пристап во нив.

Петто, да се осмислуваат, проектираат, применуваат, контролираат и вреднуваат облици на донаторства, спонзорства, стипендии за научници, за научни истражувања, студии, изданија и слично. Да се известат за можностите и ползностите и да се стимулираат бизнис-ангели-претприемачи кои ќе инвестираат во различни форми на научно создавање (обуки, иновации, усовршувања...).

Шесто, во сите медиуми (традиционални, класични, нови, модерни) да се обезбеди соодветно место за содржини кои се однесуваат на науката или кои произлегуваат од нејзиното работење/креирање (финансирање проекти; најава, следење и резиме од истражувања; научни достигнувања, успеси, предвидувања, изданија; преглед на научни дебати и размислувања предлози за научни потфати...).

Седмо, организирање облици на обука, развивање интересирање и откривање афинитети (способности и расположение) кај најмладата популација (во училишна возраст од шесто до осмо одделение, односно од седмо до деветто одделение во основното училиште). Се разбира, тоа би биле приспособени содржини за возраста кои ќе бидат приемливи и примени од учениците. Областите кои би биле обработувани/презентирани можат да се определат: историја на науката, најпознати научници од светот и од земјата, начините на кои во минатото се дошло до определени епохални научни откритија/сознанија (со напорна работа, врз основа на случајност, со користење туѓи искуства, среќни околности и слично).

Осмо, доразвивање постојни и осмислување нови медиуми наменети исклучиво за промоција на науката (списанија, емисии, портали, системи од вести, изданија од научни конференции, симпозиуми и дебати, реактуелизација на научни прашања). Широк е изборот на содржини за овие медиуми: проекти во тек, завршени истражувања, идеи за научни

ангажирања, научни откритија и предвидувања, постигнувања на науката, организациски, финансиски и кадровски прашања во научни цели, локални, регионални и светски научни предизвици...

Деветто, да се оформи и функционално да се активира посебен државен центар за промоција на науката. Вообичаениот пристап на промоција на науката како дел од државната активност (стипендии, надоместоци за научни трудови, средства за истражувачки проекти) секако е недоволен за создавање трајна свест и совест за вредноста, значењето и плодотворноста на науката и во секојдневниот живот и во вкупниот општествен развој (технологија, медицина, човекови права, демократски перспективи).

Десетто, државните органи, високообразовните институции, научните организации, Македонската академија на науките и уметностите, поединците, медиумите и граѓанските организации да воспостават комуникации со организации, институции, системи од регионот, од Европа и од целиот свет кои се посветени на промоција на науката. Тоа би овозможило размена на информации и искуства, преземање и нудење форми и пристапи во практикувањето на промоцијата на науката, конципирање и реализирање заеднички манифестации во функција на оваа дејност.

3. Еден пример (прилог)

Институт за промовирање наука “Илина”, Скопје

Мисија на Институтот

Базична цел

Реактуализација на идејата за развој на науката и постојано подигање на свеста и одговорноста на македонското општество за значењето на науката, научните сознанија и истражувања.

Причини за постоење

Ширење, динамизирање, поттикнување на идејата и јавно огласување за неопходноста од афирмација, развој и вложување во науката, научните проекти и примена на научни резултати во сите делови на општеството и животот.

Интерес

Темелен интерес на Институтот е иницирање, организирање, реализирање и вреднување научни дебати за науката и научниот систем во целина.

Посебности

Ретки се или воопшто не се мобилни здруженија на граѓани кои во фокусот на својата работа го имаат промовирањето на науката, научните стандарди и резултати.

Визија на Институтот

Претпоставки

Општеството, посебно македонското има и ќе има долгорочна потреба од постојано поттикнување, стимулирање и конкретно ангажирање (луѓе, средства, пари, организација, простории, објекти) во функција на научните теорија, практика и применливост во сите сегменти од општествениот систем.

Од таа заснована проекција се поаѓа во конципирањето, осмислувањето, реализирањето и вреднувањето на работата на Институтот за промовирање наука.

Верувања

Се очекуваат редица настани, акции, јавни пројави заради промоција на белезите, функциите, плодотворноста и неопходноста од развој на научната мисла, истражувања и примена на научни сознанија и резултати заради поширок историски и цивилизациски напредок.

Вредности

Во однос на науката – афирмација на нејзините белези: општост, прецизност, проверливост, систематичност, применливост, објективност, етичност.

Во однос на работата на Институтот – примена на законитост, отвореност, етичност, јавност, креативност, добра мисла и добра волја.

СВОТ – Анализа

Предности

- Фактичко постоење на нов импулс и нови методи и модели во пристапот спрема науката и научните сознанија во целиот свет и постоење свест за тоа во македонското општество.
- Осознавање дека состојбите, односите и процесите во сите сфери на општеството и животот треба да се ползуваат со научни знаења, препораки и идеи заради своето егистирање, развој и отворање перспективи.
- Применливост на науката и нејзините резултати и во долгорочните и во дневните планови и моменти.

Слабости

- Оптовареност на општествениот и посебно на економскиот систем во целина со структурни проблеми, финансиски тешкотии, светски кризни текови и негова посветеност на акутни состојби и тешкотии и затвореност за идеи и вложувања во науката од каде што се очекуваат резултати и приходи на подолг рок.
- Состојба на свеста дека научните резултати, големи откритија, научни предвидувања и прогнози се можни само од големи системи (држави, компании, институти), а за помалите општества е „судено“ да се приклонат кон нив и да се помират со тоа.

Шанси

- Постојат реално и треба да се создаваат. Нивниот извор се наоѓа во вистинската неопходност од наука и научни сознанија во општеството и во животот, речиси на секој чекор. Новина е широко поставената основа и практичниот пристап во афирмирањето на науката, како и мошне разгранетиот опфат на луѓе и организации кои ќе бидат повикани за учество во промоција на идејата и во активност за вложување во науката и во нејзината примена.

Закани

- Можен пристап од органи и организации (државни органи, стопански фирми, образовни институции, политички партии, медиуми) дека се е познато и нема што ново да се каже и да се преземе.

Можен пристап за ненаучност во зафатите за промоција на науката.

Научното е закон е мотото на Институтот.

4. Заклучок

За науката секогаш се зборува афирмативно (друго прашање е што реално, суштински се мисли), на општи собири, на дебатни комуникации, во политички соодноси, на државно ниво, во индивидуалните настапи...Истовремено, видлива и неспорна практика е дека на науката и научното се потпира од случај до случај, повеќе предност има непосредната акција, дејствувањето кое носи брз и дофатлив резултат. Во прилогов се понудени десет идеи/теми за кои се верува дека може да помогнат во промоцијата на науката во македонското општество.

Прво, да се создаваат и да се создадат услови за организирање студии, за наука за науката. Второ, реално издвојување буџетски средства за науката и научните истражувања кои ќе се движат од 4-5% од износот на буџетот.

Трето, да се догради и фактички да функционира систем на плати за научниците, со кои тие ќе бидат во врвот на платените професии. Четврто, определен број научни сознанија да се применат во мали, средни и во големи бизниси. Петто, да се осмислуваат, проектираат, применуваат облици на донаторства, спонзорства за научници. Шесто, во сите медиуми да се обезбеди соодветно место за содржини кои се однесуваат на науката. Седмо, организирање обука, развивање интересирање и откривање афинитети кај најмладата популација. Осмо, осмислување нови медиуми наменети исклучиво за промоција на науката. Деветто, да се оформи и функционално да се активира посебен државен центар за промоција на науката. Десетто, да се воспостават комуникации со организации, институции, системи од регионот, од Европа и од целиот свет кои се посветени на промоција на науката.

Библиографија

1. Андревски, Живко: Методологија на научни истражувања, ЕУРМ, Скопје, 2008;
2. Андревски, Живко: “Биди млад научник”, материјали за Општина Неготино, 2011;
3. Батковска, Лилјана: Методологија на научното истражување, Факултет за туризам и угостителство, Охрид, 2005;
4. Бешка-Петровска, Виолета: Методологија на експерименталните истражувања во психологијата; Малинска, Скопје, 1994;
5. Мирчев, Димитар: Политолошки компендиум, Универзитет ФОН, Скопје, 2003;
6. Мојаноски, Т.Цане: Методологија на научната работа, 2-ри Август-С, Скопје, 1998;
7. Мојаноски, Т.Цане: Методологија на безбедносните науки- основи, Факултет за безбедност, Скопје, 2012;

8. Панзова, Виолета: Прирачник за изработка на студентски трудови, Филозофски факултет, Скопје, 2007;
 9. Трајковски, Ило: Социологија- што е и како се употребува?, Матица Македонска, Скопје, 2000;
 10. Šešić, Bogdan: Osnovi Metodologije društvenih nauka, Naučna knjiga, Beograd, 1974.
-

Доц. д-р. Лулзине ЛУТВИУ КАДРИУ / *PhD Lulzime LUTVIU- KADRIU*

Faculty of Philosophy, "State University of Tetova", Macedonia

М-р Беким КАДРИУ / *M.Sc. Bekim KADRIU*

OU "Sande Shterjoski", Kichevo, Macedonia

МЕНАџЕРСКОТО ОБРАЗОВАНИЕ КАКО СТРАТЕГИЈА ЗА ПРОМЕНИ ВО УЧИЛИШТЕТО

Абстракт: За успешно функционирање на воспитно-образовната институција му е потребно современ менаџмент. Менаџментот подразбира работа со луѓе и како процес укажува на функциите низ кои се одвива работата, а тоа се планирање, организирање, координирање и сл. Кога станува збор за промени во образованието, тогаш не станува збор само за промени на едно ниво, туку се имаат во предвид промените на ниво на образовниот систем, промените на ниво на училиште па дури по тоа доаѓаат промените кои се одржуваат на образовните резултати на менаџерите. Образованието се наоѓа во период на транзиција чија основна карактеристика е менаџерското образование.

Предмет на ова истражување е менаџерското образование како стратегија за промени во училиштето. Плурализмот на облиците на организирање на менаџерско образование покрај квалитетот на работење како предуслов за успех во менаџирањето и стекнување на добивка уште во стартот како чинител на успех го става и обликот на организирање, неговата способност еластичност, динамичност, и на времето реагирање на променетите услови. Динамиката на реализација на периодот на транзиција битно ќе биде условена од повратното влијание на образованието и културата како и почитувањето, респектот и довербата како етички регулатор на законот на конкуренции и интереси. Во тие рамки

се наметнуваат бројни клучни проблеми на проучување од кои ние ќе ги наведуваме следните: причините за отпор кон промени и улогата на менаџерот и базичните менаџерски функции. Во нашето истражување поставивме две значајни задачи:

1. да се испитаат мислењата и ставовите на директорите во однос на причините за отпор за промените на училиштето и

2. да се испитат мислењата и ставовите на директорите во однос на улогата на менаџерот од аспект на менаџерско ниво и базичните менаџерски функции. Менаџерското образование како стратегија за промени во училиштето представува современ тренд во реализацијата на новата улога во училиштето.

Клучни зборови: *менаџмент, образование, промени, стратегија, училиште.*

Abstract: *For successful functioning, educational institutions need contemporary management. Management means working with people and as a process shows functions through which work is established, and that is planning, organizing, coordinating etc. When changes in education are mentioned, then we are not assuming changes only on one level, but rather we take into consideration changes in the level of the education system, changes in the level of schools and then proceed changes which are outcomes of the educational results of managers. Education is in the period of changes and transitions, where the main characteristic is managerial education.*

The main issue of research of this article is educational management as a strategy for changes in schools. Pluralism of the organization of managerial education aside from the quality of work as a prerequisite for success in management and acquisition of profit since the beginning as a factor of success puts the shape of organization, its capacity, elasticity, dynamicity, and the timely response to changing conditions. The dynamics of the realization of the period of

changes matter will be determined from the retroactive effect of education and culture, as well as the respect and trust as ethical regulators of the law regarding competition and interests.

This framework imposes a number of issues and problems of study which we will further examine. They are: the causes and reasons for resistance to change and the role of the manager and the basic managerial functions. In our research we will examine two important tasks:

- 1. to examine attitudes of managers in relation to the causes for resistance to changes in schools and*
- 2. to examine the beliefs and attitudes of managers in relation to the role of the managers from the aspect of both managerial level and basic managerial functions.*

Managerial education as a strategy for changes in schools represents a modern trend in the realization of the new roles in schools.

Keywords: *management, education, changes, strategies, schools*

Потреби од современ менаџмент во образованието

Со оглед на фактот дека нашата земја се наоѓа во фаза на развој и премин кон нов економски систем, неминовноста од современ менаџмент, во сите сектори, се поставува како императив на времето. Во современите услови не се поставува прашањето дали на воспитно- образовните институции им е потребен менаџмент.

Описот на работните задачи што би ги имал современиот менаџер во образованието, во научно истражувачката и во едукативната дејност се состои од многубројни, разновидни и интензивни активности сврзани со планирањето, управувањето, координацијата, мотивирањето и контролата во тие институции.

Знаењата кој треба да ги поседува менаџерот во воспитно – образовниот и едукативниот систем мора да бидат комбинирани и тоа:

- ➔ Познавање на образовниот и едукативниот систем на образовната технологија;
- ➔ Стандардите во образованието;
- ➔ Организација на трудот;
- ➔ Економскиот аспект во образовната сфера-познавање на економските законитости;
- ➔ Пазарот на работна сила;
- ➔ Финансирање на јавниот сектор и јавното образование;
- ➔ Стекнување на доходот, распределбата.¹

Кога станува збор за промени во образованието,тогаш не станува збор само за промени на едно ниво, туку се имаат во предвид промените на ниво на образовниот систем, промените на ниво на училиште, па дури по тоа доаѓаат промените кои се однесуваат на образованите резултати на менаџерите.

Што се подразбира под промена и што опфаќа промената во едно училиште, најдобро илустрирано го прикажува со својот пристап Фулан² на слика.1.



¹ Preedy ,M. Glatter,R.Levačić,R.(2001),Educational management, Buckingham:Open University Press.

² Michael Fullan (1996) Managing Change,Soroa Conference,Budapest, p.4, Превземено од Петковски.К.(1998)

Од овој илустративен приказ јасно следи заклучокот дека промената во училиштето, поточно во работата внатре во училниците, е лоцирана во три сегменти:

Нови материјали, - тоа значи внесување во процесот на наставници на нови содржини по одредени наставни дисциплини, користење на различни видови учебници и друга печатена литература;

Ново однесување - практика, тоа значи нов начин на работа, кој се манифестира со нов пристап во односот кон учениците и родителите од страна на наставниците, квалитативно нови односи меѓу персоналот; нов пристап кон образовната технологија;

Нови верувања/разбирања, тоа значи нов пристап кон она што се случува во училиштето од страна на сите активни субјекти во процесот на реализација на наставата, учениците, нивните родители и наставници, и желба да се воспостави систем на вредности, во рамките на едно училиште.

Третирана на овој начин, промените практично се однесуваат и на училишната клима и училишната култура, а преку нив и во процесот на организацијата и реализацијата на наставата.

Промени во училиштето се прават со цел да се подобрат условите за предавање и учење на учениците, имајќи ги во предвид менувањето на внатрешните и надворешните содржини.³

Образованието се наоѓа во период на промена (транзиција) чија основна карактеристика е менаџерското образование. Плурализмот на облици на организирање на менаџерско образование покрај квалитетот на работење како предуслов за успех во менаџирањето и стекнување на добивка (профит) уште во стартот како чинител на успех го става и обликот на организирање, неговата способност, еластичност, динамички и што е најважно навремено да реагира на променетите услови. Динамиката на реализација на периодот на транзиција битно ќе биде условена од

³ Петковски, К. (1998) Менаџмент со училиште, НИРО Просветен работни Скопје. стр. 92-102

повратното влијание на образованието и културата, како и почитувањето на респектот и довербата како етички регулатор на законот на конкуренцијата и интересите.⁴

Менаџерското образование има функција да подготвува раководни (управни) кадри за различни нивоа и за различни функции во остварувањето на раководењето со деловните и општествените јавни организации и институции.⁵

Сите активности во склоп на менаџментот можат да се поделат во неколку менаџерски функции.. Различни автори даваат различни листи од такви функции, но сепак како базични функции на менаџментот можат да се земаат следните пет:⁶

1.Планирање – постојано барање можности и нови решенија за работа. Станува збор за систематизиран и организиран процес на воспоставување на цели за секоја акција на менаџментот.

2.Организирање- поставување , поттикнување,прилагодување и извршување на системот од норми и односи меѓу луѓето.

3.Екипирање - процес на пополнување на работните места со поединци кои ги поседуваат потребните: знаења, вештини, ставови и навики.

4.Водење - способност за позитивно влијание на мислењето, гледањето и однесувањето на вработените при извршувањето на работата.

5.Контролирање - процес на следење, мерење и коригирање на остварувањата на целите на организацијата. Станува збор за проверување на ефикасноста на работењето.

⁴ Смилевки,Ц.(1995) Влијанието на индустријализацијата врз содржината, организацијата и социјалните ефекти на образованието во РМ. Институт за Социолошки и Политичко Правни Истражувања.Скопје

⁵ Смилевски ,Ц.(2001) Менаџерското образование како стратегија за премин кон пазарното стопанство во РМ: Институт за социолошки и политичко правни истражувања.Скопје стр.154

⁶ Петкоски, К. Јанкулоска,П.(2006) Деловно комуницирање,Битола.стр.4

Современиот менаџмент не се органичува само на овие четири основни функции туку третира поширока листа на функции.

Менаџерот на училиштето како водач мора да биде пред се компетентна личност, при вршење на ова функција менаџер на средно училиште треба да користи мноштво информации и истите ги дистрибуира, по потреба ги анализира, ја координира работата на своите соработници и извршителите со нив комуницира.⁷

1. Причини за отпор за промени во училиштето

И покрај прогресивноста на потребата од менаџирање и од менаџерско образование сепак традиционално во општествените дејности промените, макар и колку да се прогресивни бавно и потешко се имплементираат.

1.2. Причини за отпор за промени во училиштето и работното искуство

Во нашето истражување сметавме за значајно да проучиме дали и колку применувањето на промените е присутно . Причините за отпор на промени во образовниот систем односно во работата на училиштето го анализиравме во однос на работното искуство на испитаниците поради претпоставката дека постарите директори се поконзервативни. Во табелата број 4 се прикажани резултатите од следните индикатори:

Работно искуство во години и причини за отпор на промени. Работното искуство го проучувавме посебно кај директорите во основа и директорите на средно училиште . Исто така работното искуство го поделивме на три категории до 4 годин, од 5 -8 год, и над 9 год. Најчести причини за отпор на промените ги предложивме следните: несигурност, економските фактори, тешкото прилагодување на новите услови, други.

⁷ Петкоски,К.(2004) Водење на динамично училиште, Интерграфика, Скопје, стр 116.

Директорите со најмало работно искуство претпоставуваме дека се и најмлади и тие покажуваат најголем интерес за стекнување на менаџерско образование. Исто така тие имаат можност такво образование да стекнале и во рамките на своето редовно образование. Нивниот пристап до новата компјутерска технологија претпоставуваме дека на пристојно ниво што исто така им овозможува пристап кон можностите за стекнување знаења од областа на менаџирањето(55,34 %). Во истражувањето се покажа дека најчеста причина за да се појави отпор кон остварување на промени се економските фактори т.е. отежнувањето на работата на училиштето поради загрозената инфраструктура како и достапноста кон електронските средства. Исто така со значаен процент за недостапност на промените е и традиционално потешкото прилагодување на новите промени (24.27 %).

Табела број 1 . Причини за отпор за промени во училиштето и работното искуство

		РАБОТНО ИСКУСТВО ВО ГОДИНИ													
Причини за отпор на Промени	Основно							Средно							
	Работно искуство							Работно искуство							
	од- 4		5 – 8		Над 9 год		0 - 4		5 – 8		Над 9 год		Вкупно		
	f	%	f	%	f	%	f	%	f	%	f	%	f	%	
Несигурност	10	16,95	2	8,33	1	12,5	/	/	2	28,57	1	33,33	16	15,53	
Економските фактори	35	59,32	13	54,17	5	62,5	1	50	2	28,57	1	33,33	57	55,34	
Тешкото прилагодување на новите услови	13	22,03	7	29,17	1	12,5	/	/	3	42,86	1	33,33	25	24,27	
Други	1	1,70	2	8,33	1	12,5	1	50	/	/	/	/	5	4,86	
ВКУПНО	59	100	24	100	8	100	2	100	7	100	3	99,99	103	100	

Во рамките на проучувањето на причините за отпор во реализација на новините од менаџерското образование сметавме дека е значајно да се проучи и од аспект од нивото на менаџерот.

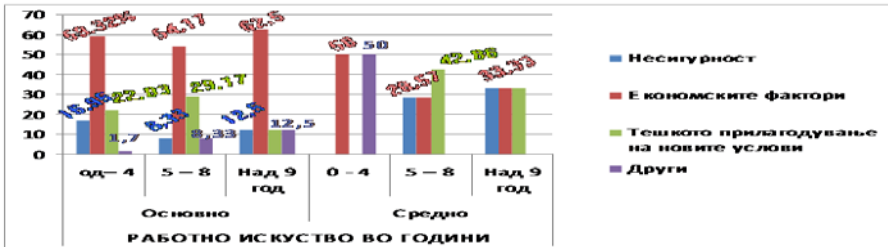

Графикон број 1 . Причини за отпор за промени во училиштето и работното искуство

Во истражувањето менаџерите се поделени (како што предложивме) во три групи .

Основна причина за отпор во реализацијата кај менаџерите на најниско ниво беше несигурноста и економскиот фактор додека кај средните и врвните менаџери доминантни се економските фактори(60%,59.42%).

Кај средните менаџери се забележува како причина и тешкото прилагодување на условите(28,98%).

Сепак треба да се нагласи дека доминантни причини за отпор во реализација на менаџерското образование доминантни се економските фактори, кои претставуваме дека произлегуваат од економската криза и транзицијата.

Табела 2. Причини за отпор за промени во училиштето и ниво на менаџерско образование

Причини за отпор за промени во училиштето	Ниво на менаџерско образование							
	Врвен менаџер		Среден Менаџер		Менаџер на пониско ниво		Вкупно	
	f	%	f	%	F	%	f	%
Несигурноста	3	12	6	8,70	3	33,33	12	11,65
Економските фактори	15	60	41	59.42	3	33,33	59	57,28
Тешкото прилагодување на условите	3	12	20	28,98	2	22,22	25	24,27

Други	4	16	2	2,90	1	11,11	7	6,80
Вкупно	25	100	69	100	9	99,99	103	100

Графикон број 2. Причини за отпор за промени во училиштето и ниво на менаѢерско образование



2. МенаѢерски улоги

МенаѢерското образование како стратегија за промени во училишта во голема мера го усмерува менаѢерот во извршување на своите разновидни улоги во процесот на извршување на директорската функција. Во нашето истражување се проучуваат ставовите и мислењата на директорите во однос на прашањето колку менаѢерското образование им помага во воведување промени во училиштето и во однос на програмските содржини.

2.1. Улогите на менаѢерот и поседување на менаѢерско ниво

Сите испитаници вклучени во истражувањето поседуваа одредено ниво на менаѢерско образование што докажува дека овој процес не е нов туку има соодветен континуитет. Со нашето истражување претпоставуваме дека ќе можеме по непосредно да проучиме колку допринесува менаѢерското образование во однос на улогите на менаѢирањето исто така колку менаѢерското образование помага во воведување на промените на училиштето.

Поседувањето на менаџерското образование е дефинирано на три нивоа и тоа: врвен менаџер, среден менаџер и менаџер на пониско ниво, од аспект на целите што се реализираат во соодветната менаџерска дејност.

Улогите на менаџерот се проучуваат низ шест индикатори и тоа: менаџерот како водач, партнер, набљудувач, преговарач, толкувач и претприемач. Во зависност од изјавите од испитаниците одговорите се рангирани од 1-6 во однос на бодовната вредност со пресметана аритметичка средина. Податоците се презентирани на табела број 6 со соодветен графички приказ.

Табела број 3. Улогите на менаџерот и поседување на менаџерско ниво

		Поседување на менаџерско образование(ниво)											
		Врвен менаџер			Среден менаџер			Менаџер на пониско ниво			Вкупно		
		Бод	\bar{X}	Ранг	Бод	\bar{X}	Ранг	Бод	\bar{X}	Ранг	Бод	\bar{X}	Ранг
Улоги на менаџирањето	ВОДАЧ	33	1.37	1	83	1.18	1	14	1.55	1	130	1.26	1
	ПАРТНЕР	73	3.17	2	96	1.37	2	23	2.55	2	192	1.89	2
	НАБЛУДУВАЧ	99	4.12	4	295	4.21	4	29	3.22	3	423	4.10	5
	ПРЕГОВАРАЧ	91	4.36	5	296	4.22	5	32	3.55	4	419	4.15	4
	ТОЛКУВАЧ	100	4.54	6	311	4.44	6	46	5.11	6	457	4.52	6
	ПРЕТПРИЕМАЧ	89	3.87	3	282	4.03	3	41	4.55	5	412	4.04	3

Од прегледот на табелата се согледува податокот дека кај сите нивоа на менаџери најмногу е преферирана улогата на водач на второ место е рангирана улога на партнер,а на трето место претприемништвото. Улогите на набљудувач, преговарач и толкувач го завземаат 4,5 и 6 место .

Сепак испитаниците од врвен и среден менаѢер за трето рангирано ја сметале улогата на претприемач, за разлика од менаѢерот од пониско ниво за кој оваа улога имаа по неприоритетно место.

Со овие изјави се согледува фактот дека во улогите на менаѢирањето не е значајно само поседувањето на менаѢерско образование туку и самите личните ставови на директорите за своите улоги во менаѢирањето со училиштето.

Исто така од значење е и согледувањето дека директорите сваќаат дека имаат повеќе улоги кои ја праваат сложеноста и оптеретеноста со нивната секојдневна работа.

МенаѢирањето воопшто а пред се и во образовните институции е мошне комплексен процес и дејност. Сметавме како значајно да ги проучиме најприсутните менаѢерски функции и тоа: насочување, контролирање, раководење, комуницирање, мотивирање, креирање, оценување, координирање, организирање, планирање.

За поседување на истите пред се е потребно соодветно образование но и искуство и соодветни капацитети на личности. Имајќи ги во обзир сите овие фактори на влијанија испитаниците со највисок ранг го процениле планирањето а потоа организирањето и координирањето. Исто така значајно го оцениле т.е го рангирале и комуницирањето, мотивирањето и раководењето. Најниски ранг вредности се добиени но сепак се однесува на креирањето, оценувањето и насочувањето, што не насочува во иднина во образовниот менаѢмент да се даде поголем простор за развивање на овие менаѢерски функции.

Табела број 4. Базични менаѢерски функции

МЕНАѢЕРСКИ	БОД	\bar{X}	РАНГ
Насочување	789	7,66	10
Контролирање	673	6,53	7
Раководење	594	5,77	6
Комуникација	488	4,88	4

Мотивирање	520	5,10	5
Креирање	693	6,86	8
Оценување	706	7,13	9
Координирање	454	4,50	3
Организирање	318	3,15	2
Планирање	229	2,24	1

Графикон 4. Базични менаџерски функции

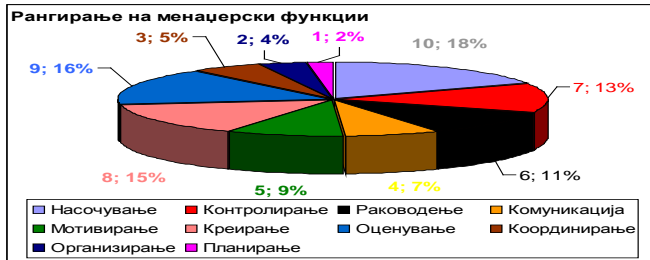

Заклучок

Воведување на промени во училиштето е современиот предизвик не само на нашата општествена заедница туку и во современиот свет воопшто. Експлозијата на нови знаење нови пристапи и предизвици е карактеристика на современото живеење, а пред се во воспитно-образовниот процес. Промените карактеризираат современиот образовен систем како двигател во професионалното и социјалното живеење на децата и возрасните.

Менаџерското образование ќе постигне поголем ефект ако во него се вклучат сите потенцијални директори во една континуирана едукативна активност.

И покрај прогресивноста на потребата од менаџирањето и од менаџерското образование сепак традиционално во нашето општество се јавуваат и сопирачи кои го отежнуваат ефективното пристапување кон промените. Затоа во истражувањето се поучи и овој феномен. Од неколкуте предложени можни сопирачки во реализацијата на менаџирањето во истражувањето се предложија неколку и тоа несигурнос, економските фактори и тешкото

прилагодување на новите услови. Економските фактолри, како причина за отпор за примена во училиштето претставуваат основите сопирачки во реализацијата на квалитетната работа. Овие состојби од една страна се условени од знаењата и искуствата на директорите но уште во поголема мера се условени од загрозувачките економски состојби кои се карактеристика на современото живеење.

Сепак е и тешкото прилагодување на новите услови на работа се причина за отпор за промени кај значаен број испитаници. Тоа укажува на потребата во иднина да се посвети поголемо внимание во надминувањето на оваа пречка, преку согледување на нови пристапи во едукацијата и реализацијата во современата работа.

Сите испитаници вклучени во истражувањето поседуваат одредено *ниво на менаџерско образование* што докажува дека овој процес не е ниту нов, туку има соодветен континуитет а со тоа и соодветни резултати во работата. Директорите како менаџери реализираат повеќе улоги и тоа улога на водач, партнер,наблудувач, преговарач толкувач, и претприемач. Иако директорите како менаџери треба да ги реализираат сите овие улоги сепак не се сите со еднаков интензитет и квалитет присутни во нивната работа .

Од истражувањето може да се заклучи дека најприфатлива е улогата на водач на колективот и училиштето во целин но непосредо со него се акцептира и улогата на партнер и претприемач. Од тука може да се согледа фактот дека традиционалните сваќања на директорите како менаџери се уште доминантни и паралелно и со нивните лични ставови и искуства го поставуваат печатот на менаџирањето на училиштето.

Во истражувањето испитаниците се произнесоа за примената на *базичните меџерски функции* од аспект на поголема примена во нивното секојдневно работење. По изјавите на испитаниците се истакнуваат три доминантни менаџерски функции на директорите и тоа: координирање, организирање и планирање во работењето овие функции несамо што

произлегуваат од менаџерското образование туку исто така произлегуваат и од влијанието на повисоките државни воспитно-образовни институции одговорни за унапредувањето на воспитанието и образованието воопшто. Сметаме дека нивната улога не треба да се занемари туку да се сватат како основни двигатели и на менаџерското образование.

Литература

1. Preedy, M., Glatter, R., Levčić, R. (2001), Educational management, Buckingham: Open University Press.
 2. Michael Fullan (1996) Managing Change, Soroa Conference, Budapest, p.4, Превземено од Петковски, К. (1998).
 3. Петковски, К. (1998) Менаџмент со училиште, НИРО Просветен работни Скопје.
 4. Смилевки, Ц. (1995) Влијанието на индустријализацијата врз содржината, организацијата и социјалните ефекти на образованието во РМ. Институт за Социолошки и Политичко Правни Истражувања. Скопје.
 5. Смилевски, Ц. (2001) Менаџерското образование како стратегија за премин кон пазарното стопанство во РМ: Институт за социолошки и политичко правни истражувања. Скопје.
 6. Петковски, К. Јанкулоска, П. (2006) Деловно комуницирање, Битола.
 7. Петковски, К. (2004) Водење на динамично училиште, Интерграфика, Скопје.
-

Проф. д-р **Савица ДИМИТРИЕСКА** / *PhD Savica DIMITRIESKA*

Faculty of Economics, EURM

Проф. д-р **Љиљана КОНЕСКА** / *Ph. Ljiljana KONESKA*

Faculty of Economics, EURM

ЗЕЛЕН МАРКЕТИНГ И ОДДРЖЛИВ РАЗВОЈ

***Апстракт:** Загадувањето на животната средина е глобален убиец. Податоците на Обединетите Нации се загрижувачки: секоја година околу 50.000 различни видови на растителен и животински свет изумираат, 17 милиони хектари шума исчезнува, повеќе од 8.2 мрд тони јалерод диоксид се испушта во атмосферата, околу 6.5 милиони тони отпад (најмногу пластика) се исфрла во светските води со што се уништуваат рибите и морските птици, 15 милиони деца на возраст до 5 години годишно умираат од болести од загадена вода, секој човек на планетата во просек произведува 2 кг отпад/дневно, околу 130.000 компјутери дневно и речиси над 100 милиони мобилни телефони годишно се фрлаат во отпад, а светската популација расте за околу 100 милиони луѓе годишно. И покрај овие податоци се уште не се преземаат сериозни акции за адресирање на проблемите на животната средина. Ова најмногу се должи на неможноста да се поврзат еколошките проблеми со општествениот развој. За прв пат оваа поврзаност на еколошката заштита и економскиот развој се разгледувала на Конференцијата на Обединетите Нации за екологија и развој, оддржана во Рио де Жанеиро во 1992 година, каде резултат на таа интеграција е оддржливиот развој. Маркетингот, како и секоја друга деловна функција, има задача да пронајде решенија за проблемите на животната средина. Во последно време јавноста се повеќе се запознава со*

овие проблеми и врши притисок врз компаниите, со што и маркетерите ја препознаваат и потребата и вредноста на зелениот маркетинг.

Клучни зборови: зелен маркетинг, оддржлив развој, заштита на животната средина, економски развој, еколошки проблеми.

Abstract: *Environmental pollution is a global killer. United Nations data are troubling: each year as many as 50,000 species become extinct; up to 17 million hectares of forest disappear; more than 8.2 billion tons of polluting carbon dioxide are dumped into atmosphere; some 6.5 million tons of refuse find their way into the world's seas, choking seabirds and poisoning fish; 15 million children under the age of five die annually from diseases caused by the contaminated water, every person on the planet on average produces 2 kg of waste/day, approximately 130,000 computers almost daily and over 100 million cell phones annually are thrown away and the World population is growing by about 100 million people annually. The implication of the above statistics on environmental deterioration is that no serious actions have been taken toward addressing environmental problems/challenges. The lack of action to address environmental problems could be attributed to the failure of integrating the link between environment and development. The United Nations Conference on Environment and Development (UNCED), held in Rio de Janeiro in 1992 focused on integrating environmental protection with economic development to bring about sustainable development. Marketing, just like other business functional areas has a role to play toward providing solutions, to environmental problems facing the world today and to bring about sustainable development. Indeed the public concerns over environmental deterioration in recent years have made marketers recognize both the need and value of green marketing.*

Keywords: *green marketing, sustainable development, environmental protection, economic development, ecological problems.*

Вовед

“Земјата обезбедува се што е потребно за да ги задоволи човековите потреби, но недоволно за да ја задоволи човековата алчност”-

Махатма Ганди

Модерното еколошко движење започнало во 1950-те години, но станало поактивно во 1960-те години поради притисокот на јавноста. Во 1970-те, проблемите на животната средина станале дел од националните и меѓународните политики. Посебно значајни настани се одбележувањето на Денот на Земјата и Првата конференција за заштита на човековата средина одржана во Стокхолм во 1972 година. Во 1975 година, Американската маркетинг асоцијација (АМА) го одржала Првиот семинар за “Еколошки маркетинг” на кој за прв пат се зборувало за зелениот маркетинг. Денес има голем број еколошки здруженија на локално, национално и меѓународно ниво, како и голем број еколошки невладини организации. На меѓународно ниво постои UNEP, односно Програма за екологија на Обединетите Нации¹. Движењата за заштита на животната средина се многу разновидни од аспект на целите кои сакаат да ги остварат, еколошките проблеми на кои се фокусираат, задачите кои ги реализираат, користењето на различни стратегии и тактики. Сепак заедничко за сите нив е грижата за општествено-еколошката поврзаност и свест.

Уште во 1970-те години експертите предупредиле дека планетарните природни системи се загрозени и дестабилизирани од човековата дејност, индустријата. Денес, експертите се уште предупредуваат на нарушувањето на здравјето на планетата. Податоците на Обединетите Нации², дека годишно околу 50.000 животински и растителни видови изумираат,

¹ <http://www.unep.org/>

² Mary Wanjiri Kinoti, “Green marketing intervention strategies and sustainable development”, A conceptual paper, University of Nairobi, School of Business, Vol. 2, No. 23, International Journal of Business and Social Science, December 2011

испуштањето на 8.2 мрд тони јаглерод диоксид во атмосферата, исфрлувањето на 6.5 милиони тони отпад во светските води со што се истребуваат морските птици и риби, се уште не поттикнуваат на сериозни акции за адресирање на проблемите на животната средина. Најмногу оваа негрижа произлегува од несакањето да се поврзат проблемите на животната средина со економскиот развој. За прв пат таа врска, помеѓу економијата и екологијата, е дискутирана во 1987 година од страна на Светската комисија за екологија и развој. На Конференцијата на ОН за екологија и развој, одржана во Рио де Жанеиро во 1992 година се зборувало за врската помеѓу животната средина и економскиот развој, како и за нивниот резултат: одржливиот развој. Имено, бизнисот и индустријата имаат голема одговорност за одржливиот развој. Маркетингот, пак, како и секоја друга бизнис функција треба да изнајде решенија за решавање на проблемите на животната средина.

Зелен маркетинг

Луѓето сметаат дека зелен маркетинг значи промоција на стоки и услуги со еколошки карактеристики. Термините како “рециклиран”, “повторно користен”, “озонски”, “ослободен од фосфати”, “пријател на животната средина” упатуваат на зелен маркетинг. Но, зелениот маркетинг е поширок поим кој се однесува и на потрошувачките и на индустриските стоки и услуги. Терминот “зелен маркетинг” прв пат започнува да се користи на крајот на 1980-те и почетокот на 1990-те години. Најчесто се користел во Европа кога се увидело дека одредени производи се многу штетни за животната средина. Како последица се воведувале нови “зелени” производи кои имале помалку штетно влијание врз животната средина. Дефинирањето на зелениот маркетинг е доста сложено и термилошки се користат поимите “зелен маркетинг”, “маркетинг на животна средина”, “еколошки

маркетинг”. Според АМА³, “зелен маркетинг се сите позитивни и негативни аспекти на маркетинг активностите врз загадувањето, користењето на енергија и користењето на не-енергетски ресурси”. Зелен маркетинг е маркетинг на производи за кои се претпоставува дека се еколошки безбедни. Според Herbig⁴, зелен маркетинг се “сите производи и пакувања кои имаат една или повеќе од следните карактеристики: нетоксичност, долготрајност, содржат разградливи материјали или материјали кои повторно можат да се употребат, направени се од рециклирани материјали, обезбедуваат енергетска ефикасност и предизвикуваат ниски емисии на гасови.” Сепак, најшироко прифатена е дефиницијата на Polonsky⁵ според која: “зелен маркетинг се сите оние активности со кои се создава и овозможува размена за задоволување на човековите потреби, при што тоа задоволување на потребите треба да е со минимално оштетување на животната средина”. Зелениот маркетинг опфаќа поголем број на активности, како модификација на производи, промена на производни процеси, промени во пакување, како и промени во промовирање.

Одржлив развој

Според дефиницијата на Светската комисија за екологија и развој од 1987 година, “одржлив развој е развој кој ги задоволува сегашните потреби на луѓето без да го загрози задоволувањето на потребите на идните генерации”. Компоненти на одржливиот развој се природниот и вештачкиот (од човекот создаден) капитал. Природниот капитал се однесува на сите природни ресурси, започнувајќи од нафтата, јагленот, рудите, надземните и

³ Polonsky M.J “An introduction to Green marketing”, Electornic Green journal, vol, 1, issue 2, November 1994

⁴ Mary Wanjiri Kinoti, “Green marketing intervention strategies and sustainable development”, A conceptual paper, University of Nairobi, School of Business, Vol. 2, No. 23, International Journal of Busienss and Social Science, December 2011

⁵ Polonsky M.J “An introduction to Green marketing”, Electornic Green journal, vol, 1, issue 2, November 1994

подземните води, рибниот фонд, шумите, а вештачкиот капитал е оној кој го создава човекот, како машини, инфраструктура, куќи, згради, патишта, знаење односно човечки капитал. Овие два вида капитал треба да имаат постојан или нагорен тренд за да има одржлив развој.

Зелен маркетинг и одржлив развој

Улогата на маркетингот во развојот е добро позната. Голем дел од економските активности се поттикнати од маркетингот кој ја стимулира побарувачката за стоки и услуги за задоволување на човековите потреби. Сепак, улогата на маркетингот е од витално значење, ако тој поттикнува задоволување на потребите на сегашните потрошувачи без загрозување на потребите на следните генерации. Во овој контекст, компаниите развиваат зелени маркетинг стратегии, како: стратегии на зелени производи, стратегии на зелени логистики, стратегии на зелени цени, зелени промотивни стратегии, зелени потрошувачи и усвојување на еко-маркетинг како сопствена бизнис филозофија. Зелениот маркетинг се фокусира на вршење на маркетинг активности кои ја заштитуваат животната средина.

Табела 1: Елементи на зелен маркетинг и оддржлив развој

Проблеми на животна средина	Стратегии на зелен маркетинг
- глобално затопување	- стратегии за зелени производи
- индустриско загадување на воздух	- стратегии за зелена логистика
- индустриски цврст отпад	- стратегии за зелени цени
- уништување на природни ресурси ⁶	- стратегии за зелена промоција
- уништување на земјоделско земјиште	- зелени потрошувачи
- опустошување на шуми	- стратегии за информациона системи
- исчезнување на животински свет	
Компаниски цели	Подобра физичка средина
- поголем удел на пазарот	- намалување на загадување на воздух
- задоволување на потрошувачите	- намалување на загадувања на води
- конкурентска предност	- конзервација на природни ресурси
- порофитабилност	- пошумувања
- позитивен имиџ	- конзервација на животни
Оддржлив развој	
- постојан природен капитал	
- постојан вештачки капитал	

Извор: Mary Wanjiri Kinoti, “Green marketing intervention strategies and sustainable development”, A conceptual paper, University of Nairobi, School of Business, Vol. 2, No. 23, International Journal of Busienss and Social Science, December 2011

Маркетинг микс на зелениот маркетинг

Миксот на зелениот маркетинг опфаќа развој на зелени производи, зелена дистрибуција, зелена промоција, зелени цени и зелена потрошувачка.

Зелени производи

Зелени производи се оние производи кои се долготрајни, нетоксични, рециклирани или направени од користени материјали и имаат минимално пакување⁶. Овие производи не само што заштедуваат вода, енергија и пари, туку ја заштитуваат и животната средина. Стратегиите за зелени производи се составени од следните активности: рециклирање, редуција на пакување, повторна употреба, дематеријализирање на производите, користење на

⁶ Ottman J.A, “Green marketing, opportunity for innovation”, NTC publishers, 1998

одржлив извор на суровини, долготрајност, производи кои можат да се попробаат, производи и пакувања кои се направени од разградливи материјали. Во светот компанијата Nike е прва помеѓу компаниите кои произведуваат обуки која се декларира како зелена.

Зелена логистика

Зелената логистика се однесува на реверзибилните канални системи кои го опфаќаат пост-потрошувачкото рециклирање. Да се рециклира значи да се извадат (екстрактираат) и повторно користат корисните субстанции кои се наоѓаат во отпадот. Реверзибилните каналски системи ги имаат следните карактеристики: 1) потрошувачите (поединци или домаќинства) создаваат отпад кој тие го собираат и сортираат, 2) институциите на реверзибилниот систем (оригинален производител, преработувачи на отпад, локални власти, други институции) го прибираат, процесираат, акумулираат и транспортираат отпадот и 3) индустрискиот пазар ги продава новите производи со реинтегрирани отпадни материи кои повторно се враќаат кај потрошувачите. Други компоненти на зелената логистика се намалување на материјалите за пакување, редукција на транспортните емисии, користење на интегрални транспортни системи и Интернет.

Зелени цени

Во принцип, зелените производи се поскапи од конвенционалните. Но, конвенционалните производи се нерешливо поефтини бидејќи тие во предвид не ги земаат општествено-еколошките трошоци на производство, користење на производот и негово исфрлување. Можеби потрошувачите треба да се прашаат дали повеќе сакаат да користат ефтини производи кои ја уништуваат животната средина. Додадената вредност на зелените производи се гледа во промената на изгледот, дизајнот, функционалноста, кастиимизацијата. Компанијата ИКЕА наплатува повеќе ако потрошувачите бараат пластични ќеси и ги охрабрува да користат “големи сини ќеси”. На потрошувачите им се потребни повеќе информации за бенефициите на

зелените производи за да можат пообјективно да ја определат нивната вредност.

Зелена промоција

Зелената промоција значи промовирање на стоки и услуги кои имаат карактеристики кои не ја загрозуваат животната средина. Преку зелените промоции, компаниите треба да ги едуцираат потрошувачите за еколошките проблеми кои можат да се решат со користење на зелени производи, ги информираат за подобрувањето на нивното здравје доколку користат такви производи и ги нагласуваат бенефициите од заштитата на животната средина за идните генерации. Зелената промоција се спроведува преку директен маркетинг, општествени програми, односи со јавноста и пакување. Ваква зелена промоција спроведува Toyota која инвестира во гасовна/електрична хибридна технологија и е прва еколошка компанија во автомобилската индустрија.

Зелена потрошувачка

Задача на маркетерите е да ги пренасочат потрошувачите од потрошувачко кон еколошко општество и купување производи кои не се штетни за животната средина. Ова може да се реализира преку маркетинг истражување и промоција.

Усвојување на еколошка маркетинг стратегија како сопствена бизнис филозофија

Корпоративниот етички код за 21-от век е да се биде “зелен”. Успехот на компаниите во спроведувањето на зелениот маркетинг или оддржливиот развој зависи од реорганизацијата, реструктурирањето и редизајнирањето на повеќе процеси и системи внатре во компаниите. Мислењето дека само маркетерите треба да се грижат за зелениот маркетинг е погрешно. Исто како и вкупното менаџирање на квалитетот и оддржливиот маркетинг бара вклученост на сите вработени од сите функционални области

во компанијата, како маркетинг, производство, набавки, сметководство, информациона системи. Постојат повеќе стратегии на компаниите за следење на нивниот прогрес кон остварување еколошка бизнис филозофија⁷:

- 1) спроведување на еколошка контрола на реализирани еколошки програми со воспоставување на индикатори за успешност на остварување,
- 2) проактивен пристап во однос на мерките на државата или на други еколошки здруженија,
- 3) целосна заложба за примена на еколошки стандарди,
- 4) вклученост на сите вработени преку едукативни програми за еколошките проблеми,
- 5) постојано интегрирање, учење и редизајнирање на производите и процесите,
- 6) редовно информирање за постигнување на еколошките стандарди преку годишни извештаи и односи со јавноста,
- 7) вклучување на потрошувачите во еколошките мисии на компаниите.

Бенефиции од зелениот маркетинг

Заштитата на животната средина носи предизвици и можности. Најзначајни бенефиции од примената на зелениот маркетинг за една компанија се⁸:

- 1) **профитабилност**: зелените производи создаваат помалку отпад, користат помалку сировини и заштедуваат енергија,
- 2) **конкурентска предност**: компаниите кои први ќе се промовираат како еколошки можат да оставарат ваква предност на пазарот,
- 3) **поголем пазарен удел**: лојалноста на потрошувачите кон брендови се повеќе опаѓа. Потрошувачите се повеќе заинтересирани за набавка на подолготрајни, еко-квалитетни производи,
- 4) **подобри производи**: зелените производи се поквалитетни од аспект на заштеда на енергија, перформанси, погодности, сигурност, здравје,
- 5) **лична награда**: зелените производи на потрошувачите им нудат поздрав и посполнет живот и чувство дека му помагаат на светот да стане подобро

⁷ Parag Shil, "Evolution and Future of Environmental Marketing", Department of Commerce, Assam University, Asia Pacific Journal of Marketing and Management Review, 3 November 2012

⁸ Mary Wanjiri Kinoti, "Green marketing intervention strategies and sustainable development", A conceptual paper, University of Nairobi, School of Business, Vol. 2, No. 23, International Journal of Business and Social Science, December 2011

место за живеење, б) **почиста физичка средина**: добро координираните маркетинг стратегии резултираат со поквалитетна животна средина, односно поквалитетен воздух, чиста вода, заштеда на енергија, зачувување на природните ресурси и шуми и 7) **оддржлив развој**: со задоволувањето на сегашните потреби не се компромитира задоволувањето на потребите на идните генерации.

Недостатоци и предизвици на зелениот маркетинг

И покрај бројните предности, зелениот маркетинг има и доста ограничувања и слабости: 1) во принцип сите зелени маркетинг стратегии се скапи и тешко се имплементираат на краток рок, 2) еколошките бенефиции се нематеријални, невидливи и заради тоа се незначајни за потрошувачите. На пример потрошувачите не можат да ги забележат намалените емисии на гасови од користењето на апарати за заштеда на енергија, 3) еколошките бенефиции тешко се мерливи, не се квантифицираат, 4) некои стратегии (промоции) се манипулативни, односно компаниите користат лажни еколошки промоции само за да се здобијат со конкурентска предност, 5) успехот на зелениот маркетинг зависи од повеќе засегнати страни кои мора да работат тимски: поширока јавност, вработени, трговци, влада, еколошки здруженија и групи, добавувачи, б) луѓето не се свесни за зелените производи и нивното користење, а некои пак не се спремни да платат поскапо за зелените производи.

Иднината на зелениот маркетинг

Еколошките проблеми и оддржливиот развој добиваат се позначајна меѓународна димензија. На глобално ниво, се поголем број компании усвојуваат еколошки бизнис практики. Според Polonsky, маркетингот ќе има се подговорна улога за оддржливиот развој. Според Ottman, конвенционалниот маркетинг е out, а зелениот маркетинг е in. Под притисок

на јавноста, државата, еколошките движења, компаниите ќе мора да произведуваат стоки и услуги кои нема да ја загрозат животната средина. Сепак, зелениот маркетинг е во зародиш и потребно е подолго време и истрајност за негово имплементирање.

Заклучок

Маркетингот, како и секоја друга функционална област во компаниите, мора да допринесе за заштита на животната средина и решавање на еколошките проблеми. Преку зелените маркетинг стратегии ќе се остварат позитивни резултати во смисла на подобри перформанси, поздрава животна средина и посигурен одржлив развој. Зелениот маркетинг треба да се разбере како средство за заштита на животната средина за следните генерации. За да опстанат компаниите во 21-от век треба да се зелени во сите аспекти на нивното работење.

Користена литература

Mary Wanjiri Kinoti, "Green marketing intervention strategies and sustainable development", A conceptual paper, University of Nairobi, School of Business, Vol. 2, No. 23, International Journal of Business and Social Science, December 2011

Parag Shil, "Evolution and Future of Environmental Marketing", Department of Commerce, Assam University, Asia Pacific Journal of Marketing and Management Review, 3 November 2012

Melinda Majlath, "Challenges in Marketing: Reasons for the existence of green marketing", Faculty of Economics, Budapest, 2002

Ottman J.A, "Green marketing, opportunity for innovation", NTC publishers, 1998

Ottman J.A, "Achieving sustainability out of the box thinking regarding environmentally preferable products and services", 1999

Peattie K, “Shifting to a greener paradigm”, Green marketing, A global perspective on green marketing practice, Greenleaf Publishing Limited, 1999

Polonsky M.J “An introduction to Green marketing”, Electronic Green journal, vol, 1, issue 2, November 1994

Charter M, “Green marketing: A responsible Approach to Business”, Greenleaf, Sheffield, 2002

Charter M, Polonsky M.J, “Greener Marketing: A Global Perspective on Green marketing practice”, 2nd edition, Greenleaf, Sheffield, 1999

Jeff Howe, “Green marketing – Growing Sales in Growing Markets”, Dovetail Partners Inc, A Trusted Source of Environmental Information, 25 October 2010

Проф. д-р Савица ДИМИТРИЕСКА / *PhD Savica DIMITRIESKA*

Faculty of Economics, EURM

НЕВРОМАРКЕТИНГ – ВРСКА ПОМЕЃУ НАУКАТА И БИЗНИСОТ

Апстракт: Невромаркетингот претставува нова дисциплина која го поврзува однесувањето на потрошувачите со невронауката. Најпрво се јавува како контраверзна тема во 2002-та година, но со тек на време добива на кредибилитет и се повеќе се усвојува од страна на маркетинг професионалците. Старите, традиционални методи за тестирање и предвидување на ефективноста на промотивните активности врз потрошувачите се покажале неуспешни, бидејќи тие зависат од желбата и способноста на потрошувачите да опишат како се чувствуваат кога се изложени на промотивни активности. Невромаркетингот нуди нови методи за директно тестирање на мислите на луѓето, без да се бара нивно мисловно или свесно учество. Популарноста на неврромаркетингот се должи на две причини: прва е можноста и верувањето дека неврромаркетингот ќе биде поефтин и побрз од другите маркетинг методи и втора е надежта дека со него ќе се обезбедат скриени информации за однесувањето на потрошувачите кои не можат да се добијат преку конвенционалните маркетинг методи. Најзначајна примена на неврромаркетингот е тој да обезбеди информации пред да се произведе производот, односно кога производот е само идеја.

Клучни зборови: неврромаркетинг, однесување на потрошувачи, невро наука.

Abstract: *Neuromarketing is an emerging field that bridges the study of consumer behavior with neuroscience. Controversial when it first emerged in 2002, the field is gaining rapid credibility and adoption among marketing professionals. Yet, conventional methods for testing and predicting the effectiveness of those investments have generally failed because they depend on consumers' willingness and competency to describe how they feel when they are exposed to an advertisement. Neuromarketing offers cutting edge methods for directly probing minds without requiring demanding cognitive or conscious participation. There are two main reasons for the considerable popularity of neuromarketing: first, the possibility that neuromarketing will become cheaper and faster than other marketing methods and second the hope that neuromarketing will provide marketers with hidden information on consumer experience that is not obtainable through conventional marketing methods. The most promising application of neuromarketing methods to marketing may come before a product is even released, when it is just an idea being developed.*

Keywords: *neuromarketing, consumer behavior, neuroscience.*

Вовед

Порано, маркетингот се засновал на напорите на продавачите да ги промовираат и продадат своите производи и услуги. Денес, маркетингот има сосема поинаква улога. Неговата нова улога е да ги открие потребите на потрошувачите и спрема нив да се направат производи и услуги. Ако порано целта на маркетингот била да се продаде на што поголем број потрошувачи, денес целта е фокусирање кон потребите и желбите на потрошувачите, нивно задоволување, но и задржување. Порано, маркетерите со една телевизиска пропагандна порака успевале да заинтересираат 70% од потрошувачите. Но, времињата се променети. Денес, потрошувачите се пообразовани, пософистицирани и ги знаат своите потреби и желби. Маркетерите “допираат” до потрошувачите преку голем број промотивни средства и

медиуми, како Интернет, мобилни телефони, кабловска телевизија. Ако во 1970-те години, еден потрошувач во просек бил изложен на 500 промотивни пораки на ден, во 2010 година тој е изложен на повеќе од 5.000 промотивни пораки на ден. Борбата е на страната на маркетерите кои се обидуваат, во џунглата на медиуми и средства за промоција, да стигнат до потрошувачите и го привлечат нивното внимание. Кое е најмоќното оружје во таа борба? Високо таргетирана комуникација со потрошувачите базирана на длабоки маркетинг истражувања и наука. Традиционално, маркетерите користеле фокусни групи и длабински интервјуа за да добијат одговори од потрошувачите за тоа што мислат за одредени производи или услуги. Но, денес овие техники се сметаат застарени. Можеби, звучи футуристички, но денес постојат технологии кои им овозможуваат на маркетерите научно да го разберат мозокот (мисловниот процес) на потрошувачите. Преку истражувања на мозочната активност, маркетерите дознаваат зошто потрошувачите купуваат одредени производи и откриваат како мозокот реагира на различни маркетинг и промотивни тактики. Овде не станува збор за некоја научна фикција, туку за реалната, но чудна наука “Невромаркетинг”.

Невромаркетинг – чудна наука

Невромаркетингот значи практично користење на технологијата за мерење на умствената активност на потрошувачите со цел да се открие како тие реагираат на маркетинг пораките¹. Невромаркетингот едноставно е студија за тоа како човечкиот мозок реагира на маркетинг пораки. Тој им помага на маркетерите да ги разберат причините зошто и како потрошувачите ги донесуваат одлуките за купување. Според Линдстром, 90% од одлуките за купување, потрошувачите ги донесуваат на потсвесно

¹ Randall Kevin, “Neuromarketing Hope and Hype”, 5 brands conducting brand research/ Fast company, 14.09.2009, web 10 June 2010: <http://www.fastcompany.com/1357239/neuromarketing-hope-and-hype-5-brands-conducting-brain-research>

ниво². Идејата на наверомаркетингот е дека купувањето не е рационална одлука на потрошувачите, туку тоа се должи на одлуки кои се донесуваат длабоко во мозокот, засновани на мешавина од мисли и чувства. Одлуките се создаваат во потсвеста на луѓето³. Со проучување и разбирање на потсвесните и емоционалните области на мозокот, маркетерите ќе можат да донесат порелевантни одлуки за производите и услугите за да тие се попривлечни за потрошувачите, базирано на тоа што тие сакаат, не сакаат, што преферираат, за што имаат потреба, од што се плашат, што ги возбудува. За разлика од традиционалното маркетинг истражување, невромаркетингот ја отстранува субјективноста и оневозможува испитаникот да биде неартикулиран, неодлучлив или необјективен при истражувањето. Се смета дека традиционалните маркетинг истражувања се неточни бидејќи потрошувачите не знаат како да се изразат, не можат вистински да ги артикулираат своите мисли или дури и лажат во фокусните групи кога зборуваат за мотивите за купување. Невромаркетингот директно го набљудува однесувањето на мозокот, и наместо мислења и ставови, тој како мерки ги користи нивото на привлечност, емоциите и меморијата.

Невромаркетингот се спроведува преку една од следните клинички техники:⁴

- Функционална магнетна резонанца (fMRI – Functional magnetic resonance imaging)- техника која покажува кој дел од мозокот е активен преку промени во крвниот ток и движењето на кислородот во мозокот. Доколку е мозокот поактивен, тој бара повеќе кислород и повеќе крв. Оваа техника користи моќни магнети кои го следат движењето на крвта во мозокот кога

²http://www.marketingpower.com/ResourceLibrary/Pages/Marketing%20Matters/marketingmattersnewsletter.02.27.09/Role_of_Neuromarketing_in_Understanding_Consumer_Behavior.aspx

³ Pekala Nancy, “Why Buy? The Role of Neuromarketing in Understanding Consumer Behaviour”, Marketing Matters, 27 February 2009

⁴4imprint, Blue Papers: Neuromarketing: When Science and Marketing collide”, www.4imprint.com

испитаникот е изложен на маркетинг пораки. Оваа техника овозможува истражувачите да ја утврдат прецизно мозочната активност и да пристапат длабоко во мозокот во делот кој е наречен “центар на задоволство”. Недостатоци на оваа техника се високата цена и тешкотиите во примената. Опремата е многу скапа (до 1.000 долари за машина за час) и испитаниците мора да лежат мирно во голема машина-капсула.

- (EEG – Electroencephalography): Електроенцеелографот ја мери електричната активност на мозокот (неврони) со ставање на електроди на главата на испитаникот и дозволува поголема слобода во движењето на испитаникот. Испитаниците добиваат EEG слушалки додека се изложени на маркетинг материјали. Оваа техника не е прецизна како магнетната резонанца, но е помалку нападна, поефтина и подостапна до маркетерите. Електродите ги мерат електричните бранови кои ги произведува мозокот и истражувачите можат да ги следат емоциите како лутина, возбуда, тага, страст, бес преку флуктоациите на мозочната активност. Но, за разлика од магнетната резонанца, EEG не може да допре до длабоките делови во мозокот односно до “центарот на задоволство”⁵.
- (Eye tracking): очите се главниот фокус на оваа техника, односно се следи фокусираноста на погледот на испитаникот изложен на маркетинг материјали.
- (GSR – Galvanic skin response): техника која ги мери промените на кожата (температурата и влажноста) кои се јавуваат при промена на одредени емоции.
- (Applied neuroscience): техника која не врши скенирање или набљудување на испитаниците. Оваа е техника заснована на невронауката која ги обучува маркетерите да креираат, понудуваат маркетинг пораки кои се

⁵ <http://www.impactbnd.com/blog/neuromarketing-101>

привлечни за мозокот, за потсвесното ниво. Оваа техника се базира на секундарни истражувања, на веќе достапни податоци, и затоа е полесно пристапна до компаниите.

Најчесто преку магнетната резонанца и ЕЕГ техниките, истражувачите утврдуваат кои делови од мозокот реагираат при изложеност на звуци, мириси, слики или пораки. Овие информации најчесто се користат во комбинација со прашалници од фокусни групи и се добиваат посеопфатни одговори. Научниците утврдиле дека постои разлика помеѓу тоа што потрошувачите зборуваат и што тие мислат. После истражувањата, маркетерите ги отстрануваат непријатните или неефектните аспекти во маркетинг материјалите и креираат такви кои ќе го привлечат вниманието на потрошувачите. Сепак невромаркетингот е нов концепт и постојано се прават негови надградби, со новини и иновации кои би ја зголемиле точноста и достапноста на истражувањата.

Невромаркетинг – практична примена

И покрај големата скепса и критики, поголемите корпорации го користат невромаркетингот при дизајнирање на производите, пакувањето и промотивните пораки.

Во 2010 година, Кембел супите (Campbell's Soup) имале потреба да продадат повеќе супи, но тие знаеле дека луѓето во време на криза штедат и имаат мала толеранција за високите цени. Единствен начин да направат промени биле промените во пакувањето. Тие направиле невромаркетинг со истражување на 1.500 учесници. На крајот, тие го модифицирале дизајнот на амбалажата со отстранување на лажницата (бидејќи таа не будела асоцијации со ниедна емоција), додале малку пареа на сликата на супата и направиле чинијата да изгледа помодерно. На овој начин на илустрацијата на пакувањето се нашле клучните елементи атрактивни за потрошувачите: жешка супа со вкус и арома. Исто така, компанијата ја намалила големината

на своето лого, а ги променила и буквите кои по големина и боја станале попријатни за човековото око.⁶

Компанијата Тифани (Tiffany) направила истражување со 600 жени кои добиле празна Тифани кутија. Истражувачите го мереле нивното срцево отчукување и крвниот притисок и откриле дека при добивање на кутијата, нивниот срцев ритам се зголемил за 20%. Немало лого на кутијата, но реакцијата била поврзана со плавата боја на кутијата. Научниците докажале дека таа боја инспирирала емоционална асоцијација на жените со венчавки, брак и деца.⁷

Невромаркетингот и помогнал на компанијата Фрито-Леј (Frito-Lay) да се запознае подобро со своите најголеми потрошувачи – жените. Како резултат на истражувањата, оваа компанија го променила производот, пакувањето и промотивните пораки. Тоа што компанијата го дознала преку истражувањето и помогнала да го промени значително маркетингот, кој се базирал на една емоција: вината! Нивното истражување покажало дека жените се чувствуваат повиновни од мажите кога ги јадат грицките на Фрито-Леј. Фрито-Леј утврдила дека не може да го отстрани тоа чувство на вина кај жените, но она што може да го направи е да ги промовира производите со акцентирање на состојките битни за здравјето, истакнување на калоричноста на производите и креирање мали пакувања со помала калоричност. Исто така, компанијата на пакувањата додала повеќе женствени бои и сатирични, смешни текстови во врска со калоричноста на производите.

Унилевер (Unilever)⁸ за својот производ -сладолед преку невромаркетингот открила дека потрошувачите повеќе задоволство наоѓаат во мразот отколку во чоколадото или јогуртот.

⁶ <http://neurorelay.com/2012/12/27/companies-that-publicly-turned-to-neuromarketing-research/>

⁷ <http://www.trueimpact.ca/neuromarketing-for-consumers/>

⁸ <http://neurorelay.com/2012/12/27/companies-that-publicly-turned-to-neuromarketing-research/>

Невромаркетингот многу внимание посветува и на мирисите како чувства кои се врзани директно со мозокот. Мирисите можат да потсетат на некои искуства, доживувања и спомени. Многу компании го користат мирисот како невромаркетинг тактика. Истражувањата покажуваат дека промотивните пораки асоцирани со мириси ја удвојуваат добивката на компаниите. Истражувањата кои биле спроведени во коцкарниците во Лас Вегас и во продавниците на Најк (Nike) покажале дека парфемираната средина овозможува потрошувачите да се задржат повеќе и да трошат повеќе.⁹ Други примери се Омни хотелите (Omni Hotels) кои ги парфемираат лобита и јавните простории со мирис на лимон и зелен чај и авионската компанија Сингапур Еирлајнс (Singapore Airlines) која го патентирала мирисот на лотус и бамбус со кој се парфемираат стјуардесите и жешките марамчиња кои им се делат на патниците пред полетување. Овие мириси имаат за цел да го поврзат потсвесниот дел од мозокот на потрошувачите со брендот и секогаш позитивно да потсетуваат на брендот.

Во 2007 година, 20th Century Fox се поврзала со невромаркетинг компанијата Neugoso и преку ЕЕГ и следење на погледот на испитаниците требало да се тестира како тие реагираат на промотивните пораки инсертирани во видеоигрите. Испитаниците биле замолени да пешачат во виртуелен град и биле изложени на различни билборди и пропагандни материјали. Истражувачите можеле да ја контролираат содржината и поставеноста на промотивните пораки, нивната боја, илустрација, големина. Ова истражување требало да помогне и во реалниот живот најефективно да се постават билборди и промотивни пораки. Благодарение на невромаркетингот, Fox редовно ја тестира ефективноста на нејзините филмски трејлери, како и промоции.

⁹ Scent Marketing: Leading Consumers By the Nose, Sellsius, Web, 21 June 2010

Невромаркетинг – критики

Примената на невромаркетингот не е без критики и проблеми¹⁰. Најпрво, реагираат потрошувачите и потрошувачките здруженија кои сметаат дека со невромаркетингот им се помага на компаниите да продаваат она што не е потребно и им се помага да создадат нездрави и неодговорни потрошувачки навики.

Второ, невромаркетингот се соочува со голем проблем, извештаченоста на маркетинг истражувањето. Мозочната активност во лабораторија не мора да е адекватна со мозочната активност во маркетингите каде се донесуваат одлуки за купување.

Трето, трошоците за спроведување на овие истражувања се многу високи и некои компании не можат да си ги дозволат.

Потрошувачите сметаат дека невромаркетингот манипулира со нивниот мисловен процес и ги контролира мислите на луѓето. Но, сепак треба да се има во предвид дека иако информациите се добиваат од потсвесното ниво на мозокот, невромаркетингот не го контролира потрошувачот, туку ја контролира пораката со цел таа да биде попривлечна за потрошувачите. Некои експерти¹¹ сметаат дека воопшто невромаркетингот не е поврзан со етиката, бидејќи благодарение на истражувањата луѓето ќе добијат подобри производи, ќе уживаат во промотивните пораки и маркетингот ќе стане поатрактивен за нив. Според експертите, кога компанијата промовира штетен производ, тоа е неетично, а не средствата за промоција кои таа ги користи. Тешко е да се најде нешто неетично во тоа да се бараат начини да се подобри доживувањето и искуството на потрошувачите.

¹⁰ <http://www.fastcompany.com/1357239/neuromarketing-hope-and-hype-5-brands-conducting-brain-research>

¹¹ Williams, Jennifer. "Andrea Wisdorf Interview with Jennifer Williams." E-mail interview. 18 June 2010

Заклучок

Невромаркетингот е нова област во маркетинг истражувањето која го испитува рационалното, сензитивното и афективното реагирање на потрошувачите на маркетинг стимулансите. Истражувачите користат повеќе техники за следење на мозочната активност на потрошувачите, меѓу кои позначајни се функционалната магнетна резонанца (со која се мери промената на активностите во мозокот), електроенцеелографијата (со која се мери активноста на мозокот при одредени стимули), галванското реагирање на кожата, респираторниот и крвниот притисок со цел да се дознае зошто потрошувачите донесуваат одлуки за купување какви што ги донесуваат и кој дел од мозокот им кажува да ги донесат тие одлуки. Невромаркетингот го зголемува интересот и на академскиот и на бизнис светот. Големите компании, кои можат да си дозволат поголеми финансиски трошоци, посветуваат големо внимание на невромаркетингот, па дури инвестираат и во сопствени лаборатории, научен и стручен персонал и партнерство со академскиот свет.

Невромаркетингот е овде и овде ќе остане. Научната фантазија станува реалност. Големите брендови, малите брендови, непрофитните организации треба да ја користат оваа техника колку што е можно порано и повеќе за да остварат конкурентска предност. Многу е битно компаниите да се подготвени за новото модерно време и да преминат кон користење на маркетинг заснован на наука.

Користена литература

Aleksandra Krajnovic, Dominik Sikiric, Drazen Jasic, “Neuromarketing and Customers Free Will”, MTC Managing transformation with Creativity, 22-24 November 2012, Budapest, Hungar

Boricean Veronica, “Brief History of Neuromarketing”, The Faculty of Business and Administration, University of Bucharest, ICEA, 15 November 2009

Christopher R. Madan, “Neuromarketing: The Next Step in Market Research”, Eureka, University of Alberta, USA, Vol.1, 1 November 2010

Christopher Morin, “Neuromarketing: The New Science of Consumer Behavior”, Springer Science Business Media, 2011

Dan Ariely and Gregory S. Beans, “Neuromarketing: The Hope and Hype of Neuromarketing in Business”, Science and Society, vol.11, April 2010

Mark Andrejevic, “Brain Whispers: Cutting through the Clutter with Neuromarketing”, Edinburgh University Press, 2012

Pekala Nancy, “Why Buy? The Role of Neuromarketing in Understanding Consumer Behaviour”, Marketing Matters, 27 February 2009

Randall Kevin, “Neuromarketing Hope and Hype”, 5 brands conducting brand research/ Fast company, 14.09.2009,

4imprint, Blue Papers: Neuromarketing: When Science and Marketing collide”, www.4imprint.com

<http://www.impactbnd.com/blog/neuromarketing-101>

<http://neuorelay.com/2012/12/27/companies-that-publicly-turned-to-neuromarketing-research/>

<http://www.trueimpact.ca/neuromarketing-for-consumers/>

<http://neuorelay.com/2012/12/27/companies-that-publicly-turned-to-neuromarketing-research/>

Scent Marketing: Leading Consumers By the Nose, Sellsius, Web, 21 June 2010

<http://www.fastcompany.com/1357239/neuromarketing-hope-and-hype-5-brands-conducting-brain-research>

Williams, Jennifer. “Andrea Wisdorf Interview with Jennifer Williams.”, 18 June 2010

Assistant prof. **Biljana PETREVSKA**

Faculty of Tourism and Business Logistics, University “Goce Delchev” Shtip,
Macedonia

ESTIMATING TOURISM CONTRIBUTION TO MACEDONIAN ECONOMY

***Abstract:** In the past few years, tourism became an emerging sector in Macedonia. This research intends to investigate the components that have positive influence thus contributing to the gross domestic product (GDP) of Macedonia. Moreover, this empirical study attempts to estimate the contribution of tourism to the overall economic activity of Macedonia. For that purpose, an econometric model is introduced using several commonly applied variables. So, the main aim of the paper is to identify tourism influence in terms of foreign arrivals, overnights and capital investment representing tourism total contribution to the GDP of Macedonia. The investigation employs the regression analysis based on stylized facts obtained from desk-research and available sources of secondary data. The data set covers the period 1992-2012. The research findings reveal modest contribution of tourism towards economic development in Macedonia. Therefore, the paper underscores the necessity for continuous analysis of tourism direct economic impacts as an important consideration for strengthening national economy.*

***Keywords:** tourism; economic development; direct contribution; Macedonia.*

Introduction

Tourism generates various economic effects, which affect positively on the overall economy of the country. In one hand, it may have variety of microeconomic influences, like assisting in quality improvement of the employees, benefiting from the scale economies and developing new facilities according to the international standards for tourism demand and supply. Regarding the macroeconomic effects, tourism is seen as a mean for enhancing the foreign export, generating foreign currency earnings, new employment opportunities, contributing to foreign debt repayment, increasing national income, generating new economic sources etc. Moreover, everyone identifies tourism as a source of economic growth and development.

The main objective of this paper is to investigate the components that have positive influence thus contributing to the GDP of Macedonia. Moreover, this empirical study attempts to estimate the contribution of tourism to the overall economic activity of Macedonia. In order to achieve that goal, the paper is structured in several sections. After the introductory part, Section one provides a snapshot on theoretical and empirical literature. The research design encompassing the methodology and research frame are posed in Section two. Section three presents the main research findings and discussion, The main conclusions are noted at the end.

1. Literature review

The issue referring the economic impacts of tourism and its effects on country's economic development is highly explored. Namely, numerous researchers have been involved and a wide variety of techniques have been applied in quantifying tourism economic effects. Studies vary extensively in quality and accuracy, but mostly address the economic impact analysis (Crompton, 1993; Lundberg *et al*, 1995; Huybers, 2007; Babu *et al*, 2008; Ramos & Jimenez, 2008; Stabler *et al*, 2010). In this respect, the economic impact analysis traces the flows

of spending associated with tourism activity in a region in order to identify changes in sales, tax revenues, income, and jobs due to tourism activity. The principal methods being applied are visitor spending surveys, analysis of secondary data, economic base models, input-output models and multipliers (Frechtling, 1994: 119).

Due to the fact that economic development represents just one process of a complex system known as human development, means that economic development inevitably leads to human development and the quality of life (Osberg & Sharpe, 2003, p.36). So, the human development or the increasement of human quality of life is the main goal of the economic development (Hayami & Godo, 2005; Kanbur, 2003). In this respect, the achieved economic and human development may be measured and presented by various indicators, like: value agregate indicators, natural indicators, social indicators and so forth (Cypher & Dietz, 2009; Grabowski et al, 2007; Soubbotina, 2004; Todaro & Smith, 2009): Tourism economic impacts are, therefore, an important consideration in economic development, as well as in state, regional and community planning. In the same line, it is necessary to implement a document for tourism development, since it represents strong mechanism and a tool for creating general policy of the overall economic development (Williams & Shaw, 1991; Frechtling, 2001). Additionally, defining the development priorities as a basic element of the development strategy is the biggest obstacle to each country (Gunn, 1993; Hall, 2005). Such concept, imposes the necessity of introducing new economic policy, whereas, tourism shall be treated as integral part of the entire economy.

2. Data and methodology

The investigation is made by regression analysis, mostly based on stylized facts obtained from desk-research and available sources of secondary data. The applied data set covers a period from 1993 to 2012. Generally, a regression model is used in order to estimate the impact of several factors that may be important in

explaining tourism contribution. In this line, the regression analysis intends to discover the relationship and the level of significance of several commonly applied variables representing tourism contribution to Macedonian economy. So, the following are considered as potential determinants of Macedonian tourism contribution:

- Total travel and tourism (T&T) contribution to GDP (expressed in EUR). This includes wider effects from investment, the supply chain and includes income impacts. Moreover, this variable actually takes into considerations direct, indirect and induced contribution. The data are obtained from the World Travel and Tourism Council;
- Capital investment (expressed in EUR). This includes spending by all sectors directly involved in the travel and tourism industry. Moreover, this variable takes into account the investment spending by other industries on specific tourism assets such as new visitor accommodation, passenger transportation equipment, as well as restaurants and leisure facilities for specific tourism use. The data are obtained from the World Travel and Tourism Council;
- Foreign tourist arrivals. This includes arrivals of persons who have a permanent residence outside Macedonia, who are temporarily residing in Macedonia and who spend at least one night in an accommodation establishment or another catering facility providing lodging. The data are obtained from the State Statistical Office of the Republic of Macedonia; and
- Total overnights. This includes overnight of domestic and foreign tourists in Macedonia. Yet, a certain number of overnights are not included due to fact that some tourists, particularly those in private rooms, cottages and those staying with relatives and friends, are not registered. The data are obtained from the State Statistical Office of the Republic of Macedonia.

Table 1. Indicators for tourism contribution to Macedonian economy, 1993-2012

Year	Total T&T contribution to GDP (EUR mill.)	Capital investment (EUR mill.)	Foreign tourist arrivals ('000)	Total overnights ('000)
1993	24.42	4.00	208	2706
1994	50.82	9.77	185	2477
1995	72.08	16.19	147	1804
1996	65.35	13.68	136	1697
1997	65.37	9.19	121	1587
1998	70.19	9.76	157	2426
1999	125.77	8.73	181	2313
2000	221.06	13.71	224	2435
2001	163.32	15.03	99	1255
2002	171.37	18.89	123	1850
2003	192.71	20.24	158	2007
2004	198.81	20.65	165	1865
2005	225.20	20.27	197	1970
2006	259.06	22.11	202	1917
2007	305.16	29.50	230	2020
2008	348.87	39.03	255	2236
2009	336.18	37.06	259	2107
2010	325.35	36.19	262	2020
2011	355.73	35.84	328	2173
2012	371.94	40.53	351	2152

Source: World Travel and Tourism Council (<http://wttc.org/research/economic-data-search-tool/>) & State Statistical Office of the Republic of Macedonia (various years)

Table 1 presents previously introduced determinants, which represent the general economic indicators for tourism contribution to Macedonian economy. It is noticeable that during the sample period, each variable generally has an upward trend. The exceptions are noted in 2001 (due to the war conflict in Macedonia) and in 2010 (due to the world financial crisis).

In order to examine the variables, the research introduces multiple regression method. The main idea is to involve several factors in the analysis in order to estimate the effects of each factor. Moreover, the attempt is to quantify the impact of various simultaneous influences upon a single dependent variable.

In this line, the following empirical method is applied:

$$y_{it} = \beta_0 + \beta_1 x_1 + \beta_2 x_2 + \beta_3 x_3 + \dots + \varepsilon_{it}$$

where:

y_{it} denotes the dependent variable (total T&T contribution to GDP);

$\beta_0 \dots \beta_n$ denotes the regression coefficients;

$x_1 \dots x_n$ denotes the independent variables (capital investment, foreign tourist arrivals, total overnights);

ε_{it} denotes the disturbance term that is assumed to be normally distributed with a mean of zero.

All variables enter the regression model in a logarithmic form. On the one hand, this is a commonly employed tool for smoothing the variance, while on the other hand, the log-log regression enables an estimation of the elasticities. The regression makes estimations by applying the simple ordinary least squares (OLS) method. The OLS is often noted as one of the most reliable regression methods due to general quality of minimized bias and variance. Since we test the regression with multiple variables, the F-test is employed. The intention is to check whether one or a group of independent variables has an influence on the dependent variable. Hence, the overall significance of the regression is measured (Gujarati, 2003).

Table 2 shows the descriptive statistics for the variables used in the main regression. Furthermore, the data on skewness and kurtosis are presented, which are needed for the test of normality distribution i.e. the Jarque-Bera (JB) test. In case of normally distributed residuals, the skewness will be zero, or it can be tolerated from -0.5 to 0.5. It is noticeable from the Table 2, that this holds true for three variables: OVER (-0.301221), TT (0.074414) and INV (0.377265). For the variable FOREIGN, the value is above zero indicating positive asymmetry (skewness). Regarding kurtosis, one may note that normally distributed residuals should have value equal to three. With this regards, just FOREIGN (2.922299) satisfies that condition, while OVER (3.280707) is very close. Hence, these variables satisfy the assumption for normal distribution. The rest of the variables have coefficients far below three. The probability of rejecting the null hypothesis of normality largely exceeds the critical level of significance, confirming that all the variables are normally distributed.

Table 2. Descriptive statistics

	FOREIGN	INV	OVER	TT
Mean	200369.9	20072197	2054863	188000000
Median	197216.0	18887097	2020217	193000000
Maximum	351359.0	40532258	2706373	372000000
Minimum	98946.00	1129032.	1254582	5258065
Std. Dev.	65613.48	11976357	329823	121000000
Skewness	0.635572	0.377265	-0.301221	0.074414
Kurtosis	2.922299	1.985153	3.280707	1.655528
Jarque-Bera (JB) test	1.419115	1.399325	0.386517	1.601036
Probability	0.491862	0.496753	0.824269	0.449096
Observations	21	21	21	21

Note: FOREIGN=Foreign tourist arrivals; INV=Capital investment; OVER=Total overnigh; TT=Total T&T contribution to GDP.

Table 3 presents interesting information on the degree of correlation between the variables used in the regression analysis. It is assumed that in the linear regression model, there is an absence of multicollinearity among the independent variables. In case of having high correlation between independent, the estimation of the regression coefficients is possible, but with large standard errors and as a result, the population values of the coefficients cannot be estimated precisely. As noted by Kennedy (2008), the multicollinearity is a problem if the correlation is above 0.80. One may note that that is the case with the correlation coefficient between INV and TT (0.947369), which might affect regression results. Furthermore, very high correlation coefficients can be observed between FOREIGN and TT (0.694646), as well as between FOREIGN and INV (0.677641). These results are logical and expected since the foreign tourist consumption has profound impacts over the GDP, and represent solid base in increasing tourism capital investment.

Table 3. Correlation matrix

	FOREIGN	INV	OVER	TT
FOREIGN	1			
INV	0.677641	1		
OVER	0.476323	-0.078728	1	
TT	0.694646	0.947369	-0.030494	1

Based upon Table 3, one may conclude that the correlation between the variables is strong, suggesting that multicollinearity might be a problem.

3. Results and discussion

Table 4 presents the estimation output from the general regression model. The value of the coefficient of determination (adjusted R-squared) is 0.897035 meaning that approximately 90% of the variations in the dependent variable can be explained with the influence of all independent variables, taken together. Although this result should not be neglected, yet, Table 4 points to few problems. For instance, it can be seen that only one regressor (INV) is statistically significant at the conventional significance level. The standard error of the regression is 0.342020. The *F*-statistic is 59.08030 ($p = 0.0000$), meaning that the regression is statistically significant. To assure the authenticity of the results the Durbin-Watson test is additionally employed. So, as noted in Table 4, the Durbin-Watson statistics is 0.622465, meaning that the residuals have positive serial correlation, and a note of caution is needed when interpreting the results. Moreover, the fact that the coefficient of determination is larger than the value of the Durbin-Watson statistics might be used as a “rule of thumb” for the presence of spurious regression. These problems are probably related to the very high correlation between INV and TT.

Table 4. Regression results

Dependent variable: LOG(TT)				
Method: OLS				
Included observations: 21				
Variable	Coefficient	Std. Error	t-Statistic	Prob.
C	-4.026796	7.799041	-0.516319	0.6123
LOG(INV)	1.202183	0.107739	11.15829	0.0000
LOG(FOREIGN)	-0.009195	0.351421	-0.026164	0.9794
LOG(OVER)	0.201401	0.649444	0.310113	0.7602
Adjusted R-squared	0.897035	F-statistic		59.08030
S.E. of regression	0.342020	Prob(F-statistic)		0.000000
		Durbin-Watson stat		0.622465

Therefore, the independent variable INV is excluded, since it is responsible for the distortion of the result preventing the precise estimation of the effects of each variable on total contribution to GDP. Table 5 presents the estimation output from the parsimonious regression. Now, after excluding capital investment (INV), the regression coefficients of FOREIGN and OVER have changed dramatically and both of them are statistically significant at 5%. Since the residual diagnostic tests pointed to the presence of heteroscedasticity and serial correlation, the Newey-West method (HAC standard errors & covariance) is also employed.

Table 5. Parsimonious regression results

Dependent variable: LOG(TT)				
Method: OLS				
Included observations: 20				
HAC standard errors & covariance (Bartlett kernel, Newey-West fixed bandwidth = 3.0000)				
Variable	Coefficient	Std. Error	t-Statistic	Prob.
C	37.49819	14.54530	2.578027	0.0195
LOG(FOREIGN)	2.291352	0.534783	4.284639	0.0005
LOG(OVER)	-3.200760	1.255940	-2.548497	0.0208
Adjusted R-squared	0.554077	F-statistic	12.80411	
S.E. of regression	0.525823	Prob(F-statistic)	0.000406	
		Durbin-Watson stat	0.558620	

The value of the coefficient of determination (adjusted R-squared) is now lower (0.554077), the standard error of the regression is higher up to 0.525823, while the *F*-statistic declined to 12.80411. From Table 5, one may see that both FOREIGN and OVER exert economically important influence on total T&T contribution to GDP. As all the variables in the regression are expressed in logarithms, the regression coefficients can be interpreted as showing the elasticities. For instance, a 1% increase in foreign tourist arrivals is associated with a more than 2% increase in total T&T contribution to GDP. This implies that Macedonian tourism industry is highly elastic to the number of foreign tourists. With regards to the total overnights, it is interesting to note that a negative regression coefficient is obtained, which is contrary to prior expectations. This

might be explained as follows: First, the regressor OVER refers to total overnights including both domestic and foreign, though domestic overnights are predominant. For instance, their share in total overnights averaged 75% during 2000-2012. Second, and related to the above, domestic tourists are known to spend low amounts on extra tourism services, which explains why the value added of the tourism industry remains low despite the increasing number of overnights. In this line, one may note the necessity of identifying measures and activities in the line of attracting larger number foreign tourists who will spend much more in additional tourism services. Hence, the introduction of new intelligent ways for tourism promotion of Macedonia is a must (Petrevska & Koceski, 2013).

Conclusion

This empirical investigation has resulted in reaching several conclusions concerning the possibility to estimate tourism contribution to Macedonian economy. The data set covered the period 1993-2012 and the estimations are done by applying the OLS method, as one of the most reliable regression methods.

This research confirmed that the foreign tourist arrivals and total overnights are relevant and significant predictors when referring total tourism contribution to GDP. More precisely, the regression results pointed that these variables exerted economically important influence on Macedonian economy, by showing elasticity. In this line, in a case of having 1% increase in foreign tourist arrivals, it is expected to have more than 2% increase in total tourism contribution to Macedonian GDP, thus presenting high elasticity. Yet, the regression results draw completely opposite conclusion concerning the total overnights due to obtained negative regression coefficient. In this line, some presumptions must be taken in consideration. Namely, this variable encompasses total overnights (nights spent by domestic and foreign tourists) whereas domestic tourists have major domination. Simultaneously, it must be underlined that domestic tourists seems to be very modest consumers since they spend very small amounts on additional

tourism services. Consequently, there is an absence of additional value added to the Macedonian tourism industry, despite the increasing number of overnights during the sample period.

The variable capital investment was excluded since it was responsible for the distortion of the result preventing the precise estimation of the effects of each variable on total tourism contribution to GDP. It seems that regardless the average amount of more than 20 mill. EUR per year, the capital investment in tourism industry, cannot be envisaged as important factor that contributes to national economy.

Beside the several limitations that occurred during calculations in terms of statistical data, yet one may conclude that the presented model may be useful and applicable.

However, several other topics remain open for further research in this area in terms of including more variables, increasing the sample period, making comparisons with similar countries etc.

Generally, this research identified the factors that had an impact over total tourism contribution to GDP in Macedonia. Finally, the paper emphasized that foreign tourist arrivals, as a major influencing factor, is crucial for further tourism development, thus supporting national economy. Therefore, the study underscores the necessity for continuous analysis of tourism direct economic impacts as an important consideration for strengthening Macedonian economy.

References

- Babu, S. S., Mishra, S. & Parida, B. B.: *Tourism development revisited: concepts, issues and paradigms*. Saga, 2008.
- Crompton, J. L.: Economic impact analysis: Myths and misapplication. *Trends*, 30(4), 1993.
- Cypher, M., J. & Dietz, L. J.: *The process of economic development*, Routledge, 2009.

- Frechtling, D. C.: Assessing the economic impacts of travel and tourism - Introduction to travel economic impact estimation, in: Ritchie, J. R. B. and Goeldner, C. R. (Eds). *Travel, Tourism and Hospitality Research*, John Wiley and Sons, 1994.
- Frechtling, D. C.: *Forecasting Tourism Demand: Methods and Strategies*, Butterworth – Heinemann, 2001.
- Gujarati, D. N.: *Basic econometrics*, New York: McGraw Hill, 2003.
- Huybers, T.: *Tourism and developing countries*. Edward Elgar Publishing, 2007.
- Grabowski, R., Self, S. & Shields, P. M.: *Economic Development: A Regional, Institutional and Historical Approach*, Sharpe Inc., 2007.
- Gunn, C. A.: *Tourism Planning - Basics, Concepts, Cases*, Taylor & Francis, 1993.
- Hall, M. C.: The Future of Tourism Research, in: Ritchie, B. (Ed.) *Tourism Research Methods: Integrating Theory with Practice*, CABI Publishing, 221-231, 2005.
- Hayami, Y. & Godo, Y.: *Development Economics: from the Poverty to the Wealth of Nations*, Oxford University Press, 2005.
- Kanbur, R.: *Conceptual challenges in poverty and inequality: One development economist's perspective*, Cornell University, 2003.
- Lundberg, D., Donald, E., Krishnamoorthy, M., & Stavenga, H.: *Tourism Economics*, John-Wiley, 1995.
- Osberg, L. & Sharpe, A.: *Human Well Being and Economic Well Being; What Values Are Implicit in Current Indices?*, Canada, 2003.
- Petrevska, B. & Koceski, S.: Recommending ideal holiday at national level, *Journal of Applied Business and Economics*, 1(1), 15-22, 2013.
- Ramos, A. D. & Jimenez, P. S.: *Tourism development: economics, management and strategy*. Nova Science, 2008.
- Soubbotina, T.: *Beyond Economic Growth: An Introduction to Sustainable Development*, World Bank, 2004.

Stabler, M., Papatheodorou, A. & Sinclair, T.: *The Economics of Tourism*, Taylor & Francis, 2010.

State Statistical Office, *Statistical Yearbook of the Republic of Macedonia*, Skopje, various years.

Todaro, P. M. & Smith, C. S.: *Economic Development*, Pearson Education, 2009.

Williams, A. & Shaw, G.: *Tourism and Economic Development*, Belhaven Press, 1991.

М-р Тања КАУРИН / M.Sc. *Tanja KAURIN*

EURM

КОНЦЕПТОТ НА ЛИКВИДНОСТА ВО БАНКАРСКАТА ТЕОРИЈА И ПРАКТИКА

Апстракт: Банкарскиот систем е од особено значење за реалните економски текови, имајќи предвид дека тој го распоредува штедењето во продуктивни активности, кои го зголемуваат производствениот потенцијал на земјата. Преку процесот на финансиско посредување, банките овозможуваат да се сретнат економските субјекти со финансиски суфицит и дефицит. Во секојдневните операции, банките се соочуваат со различни видови на ризици, како што се кредитниот, ликвидносниот, каматниот и девизниот ризик.

Централниот интерес на трудот е поврзан со управувањето со ликвидносниот ризик, како извонредно важен аспект на стабилноста на банкарскиот систем. Ликвидносниот ризик, во најголем дел, настанува како резултат на рочната трансформација на краткорочните извори на средства во долгорочни пласмани. Искуствата говорат дека дел од банките не ги почитувале ниту основните принципи за управување со ликвидносниот ризик. Покрај незадоволителната подготвеност да се управува со ликвидносниот ризик во вонредни услови, се воочуваат и бројни недостатоци во системите за редовно мерење и следење на ризикот. Од тие причини, во глобални рамки е извршено ревидирање на принципите на управување со ликвидносниот ризик, од страна на Базелскиот комитет за банкарска супервизија, во функција на подобрување на банкарското работење.

Клучни зборови: ликвидност, банкарски сектор, банки, ликвидносен ризик, управување со ризиците, глобализација.

Abstract: *The banking system is essential for the real economic flows, given that it deploys savings into productive activities that increase the productive potential of the country. Through the process of financial intermediation, the banks provide that the economic agents with financial surpluses and deficits meet. In daily operations, the banks face different types of risks, such as credit, liquidity, interest rate and foreign exchange risk.*

The central concern of this paper is related to the management of liquidity risk as extremely important aspect of the banking system. Mostly, the liquidity risk occurs as a result of the transformation of short-term resources in long-term placements. The experience shows that some banks do not even respect basic principles for managing liquidity risk. Besides the insufficient preparedness to manage liquidity risk in emergency conditions, many deficiencies have been identified inside the systems for regular measurement and monitoring of the risk.

Therefore, in global terms the principles of liquidity risk management are reviewed by the Basel Committee on Banking Supervision, in order to improve the banking operations.

Keywords: *liquidity, banking sector, banks, liquidity risk, risk management, globalization.*

1. Принципот на ликвидност во банкарското работење

Еден од основните принципи во работењето на банките во пазарните стопанства, секако, е принципот на ликвидност. Наједноставно образложена, ликвидноста претставува способност на банката да ги извршува своите обврски во роковите на нивното доспевање. Обврските се однесуваат не само на депонентите, туку и на кредитокорисниците на банката. Депозитната функција на банката се остварува преку прибирање на средствата за кои

нејзините депоненти очекуваат исплата на камата во договорените рокови. Навременото и нормалното извршување на оваа функција ја јакне сигурноста на самата банка и позитивно влијае врз нејзината репутација. Тоа дополнително влијае на зголемувањето на депозитната база, а со тоа и на нето кредитниот потенцијал на банката.

Позицијата на ликвидноста на банката може да се воочи преку анализа на структурата на нејзиниот биланс на состојба. На страната на активата, банката располага со инструменти со различен степен на ликвидност: најликвидни се готовите пари, а најмалку ликвидни се пласманите во згради или опрема (на пример, поради оптоварувањето со хипотека). Исто така, и хартиите од вредност можат да се рангираат според можноста за нивно трансферирање во ликвидни средства на финансискиот пазар, без оглед на формалните рокови на тие хартии. Заемите пласирани во реалниот сектор и населението имаат третман на неликвидна актива, иако се со различни рокови на доспевање. Во таа смисла, колку тие рокови се пократки, толку активата е повеќе ликвидна.

На страната на пасивата се наоѓаат обврските на банката: некои од нив се ликвидни, ако депонентите или кредиторите можат во секој момент или во кратки рокови да ги повлечат средствата. Но, има и помалку ликвидни обврски кои се сврзани со подолги рокови на отплата. Гледано во целина, позицијата на ликвидноста на банката произлегува од односот на ликвидноста на активата и пасивата во билансот на состојба на банката.

На ликвидноста на банката силно можат да влијаат и т.н. вонбилансни позиции. Во нив се содржани разни активности (гаранции, акредитиви, и др.) кои во догледен период можат, но не мора да бидат активирани и вклучени во редовните билансни позиции. Токму големата вонбилансна актива на банкарскиот сектор се посочува како една од главните причини за финансиските кризи во изминативе две децении (Allen et al. 2002).

Проблемот со одржувањето на ликвидноста кај банките својата острината ја црпи од фактот што, во суштина, банките претставуваат институции кај кои перманентно се одвиваат процесите на конверзија на депозитите во кредити, при што се врши и рочна трансформација на истите. Едноставно кажано, депонентите на банката во принцип тежат да ги држат средствата во банките на пократки рокови, додека корисниците на банкарските кредити во принцип тежат да ги користат средствата со подолг рок на враќање. Во практиката е неможно да се најде банка со континуирана рамнотежа меѓу депозитите и кредитите во поглед на рочната димензија. Но, банкарскиот менаџмент мора да го држи под контрола рочниот дебаланс на активата и пасивата и да се обезбеди оперативна ликвидност на банката.

Принципот на одржување на ликвидноста на банката е секогаш во судир со принципот на профитабилност. Рочната трансформација на средствата во пласмани, секако, има одредена цена изразена во изгубен принос. Ако желбата за принос предизвика голем расчекор во рочната структура на изворите и пласманите, тогаш банката во полза на профитабилноста ја жртвува својата ликвидност, што може да биде катастрофално за пазарната позиција и опстанокот на банката.

1.1. Дефинирање на ликвидносниот ризик

Ризичноста е суштинска и нераздвојна одлика на банкарската активност во пазарни услови на стопанисување, на која е подредена целокупната деловна стратегија и организација на банката. Во современи услови, сè поголемата примена на информатичката технологија предизвика извесно потценување на класичните ризици, како што се кредитниот ризик, ризикот од ликвидност и каматниот ризик. Од друга страна, понудата на нови банкарски производи и услуги (т.н. финансиски иновации) создаде нови форми на ризици, кои би можеле да се подведат под пошироката категорија на системски ризик. Преземањето на одреден ризик е иманентна

карактеристика на банкарските операции, бидејќи се управува со туѓи извори на средства. Управувањето со ризикот има пресудно влијание врз финансиските резултати и репутацијата на банката.

Ризикот може да се дефинира како веројатност за загуба настаната како резултат на дејството на неизвесни настани во работењето на банката. Еден од ризиците на кои банките се изложени во секојдневното работење е ликвидносниот ризик. Ликвидноста е услов за започнување со работа на било која банка, а нејзиното нарушување може да доведе до одземање на дозволата и престанок со работа. Финансиската криза која кулминираше во 2008 година го постави значењето на управувањето со овој ризик во центарот на вниманието на регулаторите и на менаџментот на финансиските институции.

Во литературата може да се сретнат повеќе дефиниции за тоа што претставува ликвидносниот ризик. Според Peter (2002, стр. 44), „ризиот од ликвидноста е поврзан со опасноста од недостиг на готовина за извршување на обврските на банката, кога ќе има потреба за тоа”. Banks (2005), пак, укажува на двата аспекта на управување со ликвидносниот ризик: неможноста да се позајми на пазарот на пари и неможноста да се продаде дел од активата без поголеми загуби. Тој го дефинира ликвидносниот ризик како „ризиот од загуба, кој произлегува поради недостиг на готовина или нејзини еквиваленти, или поспецифично, неможноста да се обезбедат средства по економски разумни цени или да се продаде средство без поголеми загуби, со цел да се покријат очекуваните или неочекуваните обврски” (Banks, 2005, стр. 152). Базелскиот комитет за банкарска супервизија ја конципира ликвидноста на сличен начин, како „способност на банката да го финансира зголемувањето на активата и да ги сервисира обврските кога доспеваат, без да продуцира неприфатливи загуби” (BIS, 2008, стр. 3). Дефиницијата на Народната банка на Република Македонија (во натамошниот текст: НБРМ) во *Одлуката за управување со ликвидносниот ризик* е на иста линија:

„ликвидносен ризик е ризикот од тоа банката да не може да обезбеди доволно парични средства за измирување на своите краткорочни обврски во моментот на нивното достасување, или потребните средства да ги обезбеди со многу повисоки трошоци”).

Анализирајќи ги дефинициите за ликвидносниот ризик може да се наведат неколку негови карактеристики:

- ликвидносниот ризик е тешко мерлив, поради неизвесноста од одливот на готовина, кој често зависи од надворешни настани или непредвидливо однесување на клиентите;
- тој е често непредвидлив, бидејќи е вообичаено предизвикан од друг вид на ризик, и
- влошувањето на ликвидноста може да се развива многу брзо и да се распространи на целиот систем.

Релевантната литература, исто така, потенцира дека кога еднаш системот ќе се соочи со ликвидносни кризи, има одредени прагови кај кои има можност за закрепнување. Некои ликвидносни шокови се ниско фреквентни и лесно совладливи, но некои настани се исклучително тешки и опасни и не може да се пребродат без помошта од централната банка како позајмувач во последна инстанца. Со оглед на нераскинливата врска меѓу ликвидносниот ризик и останатите видови ризици, во продолжение ќе биде елаборирано нивното значење за прудентното управување со ликвидноста.

1.2. Поврзаноста на ликвидносниот ризик со останатите ризици во банкарското работење

Ликвидносниот ризик е во голема мера дериватен ризик, бидејќи е предизвикан од другите видови на ризици со кои се соочува банката. Како услови за материјализирање на другите ризици и нивно директно влијание врз ликвидносниот ризик, може да се јават повеќе *надворешни* или *внатрешни* фактори, или пак, некоја нивна комбинација. Финансиската

криза е пример за *надворешен* фактор, кој драстично влијаеше на ликвидносниот профил на сите учесници на финансиските пазари. Притоа, зголемениот кредитен, репутациски и пазарен ризик предизвикаа намалување на степенот на финансиска интермедијација и генерираа огромни загуби за банките. Ваквите случувања ги доведоа во прашање конвенционалните бизнис модели на многу банки, кои се базираа на задолжување на финансиските пазари преку процесот на секјуритизација. Примери за *внатрешни* фактори може да бидат: намалување на кредитниот рејтинг, разни озборувања на пазарот, зголемен репутациски ризик, навала на депонентите и практично отсекување од финансиските пазари. Како што е споменато претходно, нивото на ликвидносен ризик во една банка зависи и од големината на останатите ризици кои банката ги има превземено. Така, ако некоја банка има хартии од вредност и ги чува за тргување, а нивната вредност во моментот е значително намалена, освен со пазарен ризик, банката се соочува и со зголемен ликвидносен ризик. Исто така, ако банката не може да наплати некое свое побарување се соочува со кредитен ризик и со зголемен ликвидносен ризик, бидејќи не успеала да ги оствари очекуваните парични приливи.

Како позначајни ризици кои влијаат врз ликвидносниот ризик се издвојуваат следните:

- *кредитниот ризик* се јавува поради неможноста нејзиниот клиент да ги измирува своите обврски кон банката, во договорениот износ и/или во договорените рокови. Ако некоја банка е изложена на висок кредитен ризик, тоа ќе резултира и со зголемен ликвидносен ризик. Значајното зголемување на нефункционалните и отпишаните кредити може да се преслика во драстично намалување на очекуваните парични текови и да биде сигнал за рејтинг агенциите да го намалат кредитниот рејтинг на банката.

- *каматниот ризик* или ризикот од промена на каматните стапки во портфолиото на банкарските активности, произлегува од неповолните промени на каматните стапки, кои влијаат на позициите во портфолиото на банкарските активности на банката. Промените во каматните стапки можат да влијаат на пазарната вредност на средствата, како и на трошоците на изворите на средства. На пример, ако некоја банка има поголем износ на државни хартии од вредност, доколку дојде до пораст на каматните стапки, тоа ќе предизвика намалување на пазарната вредност на државните обврзници, што таа ги чува во своето портфолио. Ако банката има итна потреба од парични средства, таа ќе мора да ги продаде по пониска цена од куповната, и од аспект на ликвидноста, ќе оствари помал прилив на пари од очекуваниот.
- *репутацискиот ризик* е тековен или иден ризик врз добивката или сопствените средства на банката, кој произлегува од неповолните согледувања на клиентите, доверителите, акционерите, инвеститорите и регулаторите за работењето на банката. Ниското ниво на репутациски ризик е основа за привлекување на извори на средства по пониски трошоци и задржување на изворите на средства во турбулентните периоди. Секаков негативен публицитет, без разлика дали има реална основа, може лесно да ја еродира јавната доверба. Ваквата ситуација ќе се манифестира со повлекување на изворите на средства или со барање за повисоки каматни стапки за изворите како компензација за вложувањето на нивните средства во поризична институција. Екстремното сценарио е да се случи „навала“ на депозиторите, што може да резултира со банкрот на банката.

- *пазарниот ризик* обично се јавува како последица на промена на цената на финансиските инструменти наменети за тргување (т.н. маркетабилни финансиски инструменти). Тој може да влијае на способноста на банката да генерира ликвидност од своето портфолио за тргување. Негативните движења во вредноста на ова портфолио може да влијаат и на волатилноста (варијабилноста) на профитот. Доколку една институција е изложена на голем пазарен ризик, за неа изворите на средства се поскапи или некогаш и недостапни, што дополнително ја изложува на ликвидносен ризик.
- *стратегискиот ризик* е тековен или иден ризик врз добивката или сопствените средства на банката, кој произлегува од промените во деловното окружување, негативните деловни одлуки, несоодветното спроведување на одлуките или недоволната респонзивност на банката на промените во деловното окружување. Стратегискиот ризик, исто така, може да има влијание врз ликвидносниот ризик на банката. Пред имплементирање на каква и да било бизнис стратегија или бизнис активност, банката треба да го процени влијанието на ликвидноста и да оцени дали потребните средства може да се обезбедат по разумна цена.

1.3. Пристапи во мерењето на ликвидносниот ризик

Управувањето со ликвидносниот ризик настојува да обезбеди добро диверзифицирани извори на финансирање, како и задоволителна ликвидност за да може да се извршат доспеаните обврски. Нестабилните економски услови, како и проблемите со кредитите, ги натераа банките во последните години да насочат огромен дел од вниманието кон начинот на мерење на ризикот кој го превземаат, како и можностите за негова контрола. Повеќето

финансиски институции користат различни методи за надгледување на нивото на ликвидносниот ризик на кои се изложени.

Основните пристапи можат да се поделат на три вида: (1) пристап на состојбата; (2) пристап на тековите, и (3) комбиниран пристап.

Пристапот на состојбата („stock approach“) на ликвидносните ресурси се фокусира на обемот на ликвидносни инструменти, кои банката ги одржува во билансот на состојба и кои можат да се повлечат во даден момент. Со овој пристап се оценуваат оние форми на имот, кои (лесно) можат да се претворат во готовина. За да се определи степенот на ликвидност на банката, мора да се спореди ликвидносниот имот со очекуваните потреби од ликвидносни средства. Ликвидноста не може да се оцени само со разгледување на големината на ликвидносниот имот, туку е потребно овој имот да се стави во однос на достасаните обврски или другите билансни категории. Ова е ограничен концепт, бидејќи секогаш подразбира преглед на состојбата на имотот, обврските и фондовите во определена временска точка, односно донесување на заклучоци за ликвидноста на банката врз основа на споредување на одделни ставки од билансот на состојба. Главното ограничување на овој пристап во утврдувањето на ликвидноста е дека се занемарува динамичкиот аспект.

Преку *пристапот на текови („flow approach“)*, или поточно, пристапот на паричните текови, банката настојува да ги усогласи одливите во однос на приливите на парични средства, кога се во прашање различни рочности. Кога ликвидноста се разгледува преку „flow“ концептот, тогаш покрај способноста на банката за конвертирање на сопствениот имот во ликвиден имот, се зема предвид и способноста преку финансиски и кредитни операции да се остварат приливи на готовина во банката. За да се добие реална оценка на банкарската ликвидносна позиција потребна е прецизна прогноза на потребите од готовина, од една страна, и на очекуваното ниво на ликвидносен имот и готовински приливи во даден период, од друга страна.

Овој концепт дозволува една банка да се оцени како ликвидна и тогаш кога има нулти резерви за ликвидност, но под услов претходно да остварила целосна синхронизација на тековите на приливите и одливите на парични средства. Од друга страна, банка со релативно поголем обем на резерви на ликвидност може да биде оценета како неликвидна, ако не постои хармонија меѓу приливите и одливите на парични средства, така што одливот е поголем од приливот.

Идејата за употреба на *комбинираниот пристап* („*mixed approach*“) е да се искористат предностите на двата претходно споменати пристапа. При оценувањето на ликвидносната позиција, банките често пресметуваат одредени показатели на ликвидноста, кои се добиваат врз основа на податоците за средствата и обврските, земени од билансот на состојба. Инаку, за така пресметаните показатели, банката определува одредени прифатливи граници (маргини) во кои може да се движат. Вообичаено, како корисни показатели на ликвидноста се наведуваат:

- *Односот меѓу кредитите и депозитите.*
- *Учеството на паричните средства во вкупните средства*
- *Показателот на ликвидните средства*
- *Коефициентот на капацитет*
- *Коефициентот на „жеешки пари“*
- *Односот меѓу вкупните депозити и вкупните средства*
- *Односот меѓу стабилните депозити и вкупните средства*
- *Коефициентот на структурата на депозитите*

Показателите даваат информации само за статичката ликвидност на банката, но не нудат сознанија за нејзините потреби за ликвидност набљудувани во временска димензија. За да се оцени ликвидноста, оттука, мошне корисно е и да се следат промените на показателите низ времето. На тој начин се добива сознание за тоа дали ликвидноста на банката се влошува

или се подобрува и се открива од каде потекнуваат позитивните или негативните промени.

1.4. Последници од потценувањето на ликвидносниот ризик во практиката

Еден од најдобрите начини за согледување на последиците од неправилното управување со ликвидносниот ризик е учењето од грешките на другите. Во продолжение следува пример на банкрот на банка, од кои јасно може да се види поврзаноста меѓу ликвидносниот и останатите ризици. Во продолжение е пример на пропаѓањето на банката „Леман Брадерс“ од кој може да се види поврзаноста на пазарниот ризик и ризикот од концентрација со ликвидносниот ризик.

Студија на случај: „Леман Брадерс“ (Lehman Brothers)

На 15 септември 2008 година, четвртата најголема инвестициска банка во САД, „Lehman Brothers Holdings Inc.“ (во натамошниот текст: „Леман Брадерс“), беше принудена да прогласи банкрот. Со актива во вредност од 639 милијарди американски долари, долг од 619 милијарди американски долари и преку 25.000 вработени, банкротот на „Леман Брадерс“ се смета за најголемиот во американската историја. Банката, исто така, е најголемата официјална жртва на финансиската криза, а нејзиниот банкрот се смета за официјален почеток на Светската финансиска и економска криза (2008-2010 година).

„Леман Брадерс“ има скромни почетоци како мала продавница отворена од германски емигрант во 1844 година. Во 1850 година, „Леман Брадерс“ започнува да функционира како финансиска институција. Оваа банка се соочува со повеќе проблеми во нејзиното постоење, но ги има пребродено банкротите од XIX-тиот век, Големата економска криза, двете светски војни, пропаѓањето на компанијата за управување со хец фондови

„Long-term Capital Management“ и Руската финансиска криза. И покрај способноста за преживување, колапсот на цените на американскиот пазар на недвижности во 2007 и 2008 година ја доведе оваа банка до крах.

Почнувајќи од 2003 година, „Леман Бродерс“ преземала пет хипотекарни заемодавачи, меѓу кои, како поголеми се издвојуваат „BNC Mortgage“ и „Aurora Loan Services“. Ова овозможи растеж на приходите над просекот во индустријата. Во 2007 година, банката прикажа нето приходи во износ од 4,2 милијарди американски долари. Во февруари 2007 година, акциите достигнаа рекордни 86,18 долари по акција. Почнувајќи од август 2003 година, по падот на глобалната инвестициска банка „Bear Stearns“, почна стрмоглавиот пад и на акциите на „Леман Бродерс“. Компанијата отпушти 2.500 вработени и затвори една подружница. Сепак, и покрај очигледните проблеми, „Леман Бродерс“ остана најголемиот учесник на хипотекарниот пазар и во текот на 2007 година акумулираше повеќе од 85 милијарди долари во хартии од вредност издадени врз основа на хипотекарни кредити (т.н. секјуритизирани заеми). Огромниот левериџ и големото портфолио на хипотекарни хартии од вредност ја направи банката многу ранлива на пазарните услови.

Неуспешното управување со ликвидноста се должи токму на преголемата застапеност на хипотекарните кредити, во услови на драстично намалени цени на недвижностите. На 9 јуни 2008 година, „Леман Бродерс“ објави загуба од 2,8 милијарди долари, но успеа дополнително да прибере извори на финансирање во износ од 6 милијарди долари од различни инвеститори. Исто така, банката ја намали изложеноста кон хипотекарните кредити за 20% и го намали левериџот од 32% на 25%. Сепак, овие мерки беа премали и задоцнети. Во текот на летото истата година, вредноста на акциите падна за 77%. Надежите дека Корејската банка за развој ќе купи дел од „Леман Бродерс“ исчезнаа на 9 септември, кога разговорите беа ставени во мирување. Ова беше проследено со укинување на кредитните линии и

повлекување на средствата од инвеститорите. На 10 септември, компанијата ги објави резултатите за третиот квартал кои ја открија нејзината голема финансиска ранливост. Банката покажа загуба од 3,9 милијарди долари и отпис во износ од 5,6 милијарди долари. Со само една милијарда долари расположливи за отплаќање на обврските до крајот на таа недела, ситуацијата значително се влошуваше од ден на ден. Неуспешното преземање од „Barclays PLC“ и „Bank of America“ стави крај на голготата на банката. На 15 септември 2008 година, „Леман Брадерс“ објави банкрот, по што се случи намалување на вредноста на акциите за 93% во однос на истиот ден претходната година.

* * *

Од денешен аспект, главните лекции од грешките во управувањето со ликвидносниот ризик се следните:

- големата концентрација на кредити во иста индустрија се покажува како фатална грешка. Банката секогаш мора го има предвид ризикот од концентрација на портфолиото и неговото влијание врз ликвидноста;
- децентрализираното одлучување бара централизирана контрола и управување со ризиците;
- влошувањето на кредитното портфолио, проследено со гласини на пазарот, може да резултира со брза ерозија на ликвидноста, дури и кај големите банки, и
- некои банки сметаат дека се премногу големи за да пропаднат (“too-big-to-fail”), поради што менаџментот го потценува значењето на ликвидносниот ризик.

2. Анализа на правната рамка на управувањето со ликвидносниот ризик

Финансиската криза која започна во САД, а потоа брзо се прошири речиси на сите светски меридијани, ги потенцираше недостатоците во досегашното управување со ликвидносниот ризик. „Големата рецесија“ недвосмислено покажа дека банките кои поседуваа т.н. токсични средства (финансиски деривативи) се многу поранливи од оние кои се потпираат на традиционалните извори на средства.

Во тој контекст, вредна е да се напомене реформата на глобалната капитална и ликвидносна рамка (т.н. Базел III), која предвиде воведување на меѓународен стандард за контрола на ликвидносниот ризик. Новите ликвидносни стапки имаат за цел зајакнување на краткорочната отпорност на банките на потенцијалните ликвидносни проблеми и заштита на долгорочната структурна неусогласеност на активата и пасивата. Продлабочувањето на меѓународна регулаторна соработка се наметна како императив, имајќи предвид дека глобалната криза бара и глобален одговор.

2.1. Меѓународната координација во однос на управувањето со ликвидносниот ризик

Банката за меѓународни порамнувања (Bank for International Settlements, BIS) е меѓународна финансиска организација, која ја поттикнува меѓународната монетарна и финансиска соработка и служи како координативно тело за централните банки. Во рамките на банката функционира Базелскиот комитет за банкарска супервизија, чија главна цел е да ги зајакне надгледувањето и регулацијата на банкарските операции. Комитетот ја остварува својата мисија преку размена на информации меѓу супервизорските органи, како и продукција на меѓународни насоки и супервизорски стандарди. Во интерес на зајакнување на квалитетот на управување со ризиците од страна на банките и зајакнување на работата на

супервизорските органи, Комитетот објавува и меѓународни принципи за управување со одделни ризици. Така, Базелскиот комитет во септември 2008 година ги ревидираше и ги објави новите принципи за управување со ликвидносниот ризик.

Базелскиот комитет ги категоризира принципите за управување со ликвидносниот ризик во *Принципи за прудентно управување со ликвидносниот ризик и супервизија* (BCBS, 2008). Принципите (кои се прикажани во Табелата бр. 1) се групирани во пет категории: основен принцип, управување со ликвидносниот ризик, мерење на ликвидносниот ризик, јавно обелоденување и улога на супервизорите.

Табела бр. 1: Принципи за управување со ликвидносниот ризик според Базелскиот комитет за банкарска супервизија

Задачи менаџментот за	Принципи
<i>Фундаментален принцип за управување и супервизија на ликвидносниот ризик</i>	Принцип 1: Банката е одговорна за солидното управување со ликвидносниот ризик. Во исто време, супервизорите треба да ја оценат адекватноста на рамката за управување со ликвидносниот ризик што ја воведуваат банките и нивната ликвидносна позиција.
<i>Управување со ликвидносниот ризик</i>	Принцип 2: Банката јасно треба да воспостави толеранција за ликвидносниот ризик, која е соодветна на нејзината бизнис стратегија и улогата во финансискиот систем. Принцип 3: Врвниот менаџмент треба да развие стратегија, политики и процедури за управување со ликвидносниот ризик во согласност со воспоставената толеранција за преземање на ризик, кои пак, ќе овозможат банката да одржува соодветна ликвидност. Принцип 4: Банката треба да ги вклучи ликвидносните трошоци, користи и ризици во процесот на интерно одредување на цени, при мерење на оствареното и процесот на одобрување на нов производ и со тоа да ги спои поттикот за преземање на ризик со изложеноста на ризик на поединечни бизнис линии.
<i>Мерење и управување со ликвидносниот ризик</i>	Принцип 5: Банката треба да воведо процес на идентификување, мерење, следење и контрола на ликвидносниот ризик. Овој процес треба да вклучи рамка за проектирање на паричните текови од средствата, обврските и вонбилансните позиции за соодветен временски период. Принцип 6: Банката треба активно да ги следи и контролира изложеностите на ликвидносен ризик и ликвидносните потреби во подружниците, бизнис линиите и различните валути, земајќи ги предвид регулаторните и оперативните ограничувања за трансфер на ликвидност.

<p><i>Мерење и управување со ликвидносниот ризик</i></p> <p><i>Мерење и управување со ликвидносниот ризик</i></p>	<p>Принцип 7: Банката треба да воспостави стратегија на финансирање која овозможува ефективна диверзификација во изворите на финансирање. Банката треба редовно да го мери својот капацитет брзо да прибере средства од различните извори. Треба да бидат идентификувани и главните фактори кои влијаат на нејзината способност да прибира средства и овие фактори треба да бидат следени редовно.</p> <p>Принцип 8: Банката треба активно да ја управува нејзината интрадневна ликвидносна позиција за да ги измири своите обврски во платниот промет навремено и да придонесе за нормално функционирање на платните и системите на порамнување.</p> <p>Принцип 9: Банката треба активно да управува со позициите кои се користат како колатерал, правејќи разлика помеѓу позициите кои веќе се искористени како колатерал и тие што не се.</p> <p>Принцип 10: Банката треба да прави стрес тестирање на редовна основа со различни сценарија кои се специфични за банката и сценарија кои се однесуваат на целиот пазар за да идентификува извори кои можат да влијаат на ликвидносно затегнување и да се осигура дека тековната изложеност е во рамките на воспоставеното ниво на толеранција.</p> <p>Принцип 11: Банката треба да има формално усвоен план за управување со ликвидноста во вонредни услови, кој јасно ги определува стратегиите во случај на недостиг на ликвидност во ситуација на шок. Планот треба да содржи дефинирани политики за управување во услови на стресни периоди, јасни линии на одговорност, одредби за активирање и да биде редовно тестиран и ревидиран за да се обезбеди негова оперативност.</p> <p>Принцип 12: Банката треба да поседува незаложени, високо квалитетни ликвидни средства кои ќе служат како осигурување во различни ликвидносни стресни сценарија, вклучувајќи ги и тие кои инволвираат недостапност на необезбедени и вообичаено достапни извори на средства.</p>
<p><i>Јавно обелоденување</i></p>	<p>Принцип 13: Банката треба јавно да обелоденува информации на редовна основа што ќе им овозможи на учесниците на пазарот да донесат одлука за солидноста на рамката за управување со ликвидносниот ризик и ликвидносна позиција.</p>

<p><i>Улога на супервизорите</i></p>	<p>Принцип 14: Супервизорите треба редовно да спроведуваат оценка на целокупната рамка за управување со ликвидносниот ризик и ликвидносната позиција за да утврдат дали истите нудат адекватно ниво на отпорност на ликвидносни стресови.</p> <p>Принцип 15: Супервизорите треба да ја дополнат својата вообичаена оценка на рамката за управување со ликвидносниот ризик и ликвидносните позиции преку следење на комбинација на интерни извештаи, регулаторни извештаи и пазарни информации.</p> <p>Принцип 16: Супервизорите треба да интервенираат и да бараат ефективна и навремена корективна акција од банката за да ги отстранат слабостите во процесот на управување со ликвидносниот ризик и ликвидносната позиција.</p> <p>Принцип 17: Супервизорите треба да комуницираат со останатите супервизорски органи, како што се централните банки, во и надвор од националните граници, за да се овозможи ефективна соработка во однос на супервизијата и надзорот над управувањето со ликвидносниот ризик. Комуникацијата треба да постои редовно во нормални услови, со фреквенција и природа на информациите која се зголемува за време на стресни периоди.</p>
--------------------------------------	--

Извор: Базелски комитет за банкарска супервизија, 2008 година.

Реформата на глобалната капитална и ликвидносна рамка (т.н. Трета Базелска спогодба или Базел III) е направена со цел да се изгради резистентен (отпорен) банкарски сектор. Принципите настојуваат да ја подобрат способноста на банкарскиот сектор да апсорбира шокови, без оглед на изворот, со што се намалува ризикот на прелевање од финансискиот кон реалниот сектор.

Најзначајните новини на предложената реформа може да се поделат во две групи: (1) зајакнување на капиталната рамка (зголемување на потребното ниво на капитал) и (2) воведување на меѓународен ликвидносен стандард. Со цел да се надополнат принципите за управување со ликвидносниот ризик, Комитетот предвиде два минимални стандарда за финансирање на ликвидносниот ризик (т.н. ликвидносни стапки). Тие имаат за цел зајакнување на краткорочната отпорност на банките на потенцијалните ликвидносни проблеми и заштита на долгорочната структурна неусогласеност на активата и пасивата.

Стапката на покриеност на ликвидноста (Liquidity Coverage Ratio, LCR) им наметнува на банките обврска да поседуваат доволно ниво на

високоликвидна актива за покривање на потребите за финансирање за период од 30 дена во услови на шокови (стрес-сценарија). Стапката претставува однос меѓу износот на висококвалитетна ликвидна актива и нето паричните одливи во наредните 30 дена и не смее да е пониска од 100% (BCBS, 2010).

Стапката на нето стабилни извори на финансирање (Net Stable Funding Ratio, NSFR) има подолгорочен структурен карактер и обезбедува покривање на рочната неусогласеност на активните и пасивните позиции на банката. Оваа стапка треба да изнесува најмалку 100% и треба да претставува поттик за банките да користат стабилни извори за финансирање.¹ Таа се пресметува како однос помеѓу расположливите и потребните стабилни извори на финансирање.

За двете стапки на ликвидност се предвидени различни периоди на нивно воведување и примена. Следењето на адекватноста на стапката на покриеност на ликвидноста започна во 2011 година и е предвидено да трае до крајот на 2014 година. Примената на оваа стапка се очекува да започне на 1.01.2015 година. За разлика од оваа временска рамка, за стапката на нето стабилни извори за финансирање е предвиден подолг временски период на следење (шест години) и почеток на примена од 01.01.2018 година. Идејата за пробниот период за следење на двете стапки е да се добијат доволно информации за нивната структура и да се согледа нивното влијание врз работењето на банките и нивните извори за финансирање.

Во продолжение ќе бидат наведени позначајните ефекти, кои можат да ги имаат новите ликвидносни стапки:

- како резултат на потребата за прилагодување кон новите ликвидносни стандарди, банките ќе се насочат кон изнаоѓање на постабилни извори за финансирање. Треба да се очекува ваквото

¹ Националните супервизорски органи може да предвидат и понизок минимален износ на двете стапки, доколку сметаат дека тој износ повеќе одговара на спецификите на земјата.

барање да ја зголеми конкуренцијата помеѓу банките, што секако ќе влијае и врз трошоците за финансирање, нето каматната маргина и профитабилноста;

- државните хартии од вредност имаат значајно место во новиот стандард. Тоа може негативно да влијае врз секундарниот пазар на државни хартии од вредност, доколку банките одлучат да не управуваат активно со својата ликвидност, туку да ги држат државните хартии во нивните портфолија заради остварување на прудентните стапки на ликвидност. Во исто време, прекумерното поседување на државни хартии од вредност може да предизвика и појава на т.н. „crowding-out effect“, односно ефект на истиснување на инвестициите на приватниот сектор од страна на државата;
- дефинирањето на стабилните депозити е поврзано со шемата на осигурување, која се применува во секоја земја. И покрај трендот на унифицирање на шемите на осигурување на депозитите, сепак постојат разлики помеѓу земјите. Тоа значи дека можат да се јават различни нивоа на стабилни депозити во различни земји, а со тоа и различни нивоа на стапки на ликвидност.

3. Заклучоци и препораки

Основна функција на секоја комерцијална банка е прибирањето на средства од суфициларните економски субјекти и нивно пласирање кај дефицитарните субјекти. Во текот на овој процес банките прибираат извори на средства со пократки рокови на доспевање и ги пласираат во долгорочни пласмани. На овој начин банката врши рочна трансформација на своите извори на средства. Како резултат на активностите кои се предмет на нивно работење, банките преземаат различни ризици кои се вградени во нивните билансни и вонбилансни позиции. Ликвидносниот ризик е еден од тие

ризички кој е инхерентен на банкарските активности. Имено, станува збор за резултантен ризик, чие ниво е тесно поврзано со останатите ризици, а настанува, пред сè, како резултат на процесот на рочна трансформација на изворите на средства.

Во однос на ликвидносниот ризик, истражувањето ги потенцира следните негови карактеристики: (1) тој е тешко мерлив, особено поради неизвесноста во поглед на одливот на готовина, но и (2) ограничено предвидлив ризик, чие ниво се зголемува речиси експоненцијално. Кога системот еднаш ќе се соочи со ликвидносни кризи, тој тешко закрепнува. Битно е да се напомене некои ликвидносни шокови се ниско фреквентни и лесно совладливи, но некои настани се исклучително тешки и опасни и не може да се пребродат без помошта од централната банка како позајмувач во последна инстанца.

Финансиските потреси кои започнаа во 2007 година, а еруптираа во 2008 година, повторно го актуелизираа значењето на ликвидноста за функционирањето на финансиските пазари и банкарскиот сектор. Од тие причини, Базелскиот комитет за банкарска супервизија поучен од слабостите ја ревидираше регулаторната рамка за управување со ликвидносниот ризик. Најзначајните измени се однесуваат на: надолната ревизија на прагот на толеранција кон преземање на ризици; одржувањето на повисоко ниво на ликвидна актива; потребата од поголема диверзификација на трошоците и ликвидносниот ризик на сите значајни бизнис активности; идентификувањето и мерењето на сите компоненти на ликвидносниот ризик и поригорозната примена на стрес тестирањето.

Стрес тестирањето е една од областите, која претрпе најмогу критики во академската јавност. Банките треба да вршат стрес тестирање на нивната позиција, бидејќи мораат да управуваат со ликвидноста и во услови на вонредни услови и шокови. Редовната примена на стрес тестирањето помага да се идентификува изложеноста на ликвидносен ризик во различни

сценарија и да се воспостават соодветни лимити на изложеност. Стрес тестовите треба да се реалистични и да ја земаат предвид природата и комплексноста на банката и пазарните услови. Ова е значајно квалитативно подобрување во однос на ситуацијата во блиското минато, кога банките изведуваа стрес тестови само за настани специфични за банката и претпоставуваа дека времетраењето на шокот ќе биде многу кратко.

Секоја банка треба да има и адекватен систем на интерни контроли во процесот на управување со ликвидносниот ризик. Тие треба да опфаќаат редовни независни прегледи и вреднување на ефикасноста на системот. Со тоа би се унапредиле: ефикасноста и делотворноста на банката, веродостојноста на финансиското известување до регулаторите, почитувањето на законските прописи и сл.

Ефикасното управување со ликвидносниот ризик банките подразбира развиен систем за мерење на ликвидносниот ризик, како и задолжително известување за изложеноста на ризик до клучните органи во банката. Банките особено треба да водат сметка за рочната неусогласеност на изворите на средства и пласманите. Како кредитно-депозитни институции, тие треба да внимаваат и на стабилноста и диверзифицираноста на депозитната база и кредитното портфолио.

Користена литература

Книги и статии

Allen, Mark, Christoph Rosenberg, Christian Keller, Brad Setser, and Nouriel Roubini (2002), A Balance Sheet Approach to Financial Crisis, IMF Working Paper No. 02/210, The International Monetary Fund, Washington D.C.

Ангеличкова, Весна (2001), *Управување со активата и пасивата на комерцијалните банки*, Економски факултет – Скопје (Универзитет „Св. Кирил и Методиј“ во Скопје), Докторска дисертација.

- Арсовски, Драгољуб (1997)**, *Ризици во банкарското работење*, Економски факултет – Скопје (Универзитет „Св. Кирил и Методиј“ во Скопје), Докторска дисертација
- Ашталкоски, Саво (2007)**, *Банкарско работење*, Скопје: Европски универзитет.
- Banks, Eric (2005)**, *Liquidity Risk-Managing asset nad Funding risk*, Palgrave Macmillan.
- Bataglia, Fabio and Mario Onorato (2007)**, “Liquidity Risk: Comparing Regulations Across Jurisdictions and the Role of Central Banks - Establishing the Foundation for Global Collaboration”, *Algorithmics Software LLC*, December.
- Bessis, Joel (2002)**, *Risk Management in Banking*, Wiley: Chichester, England.
- Borio, Claudio, (2009)**, *Ten Propositions about Liquidity Crises*, BIS Working Paper No.293, Basel Committee on Banking Supervision, Bank of International Settlements, Basel, November 2009.
- Петковски, Михаил (2009)**, *Финансиски пазари и институции*, Второ издание, Скопје: Економски факултет, Универзитет „Св. Кирил и Методиј“ во Скопје.
- Петревски, Горан (2005)**, *Монетарна политика: Теорија и искуството на Македонија*, Скопје: Здружение за социо-економски развој.
- Петревски, Горан (2008)**, *Управување со банките*, Скопје: Економски факултет, Универзитет „Св. Кирил и Методиј“ во Скопје.
- Попоска, Климентина (2008)**, *Комерцијално банкарство-Успешност и профитабилност*, Скопје: Економски институт.
- Стаменковски, Алекса (2006)**, *Банкарски менаџмент*, Скопје: Европски универзитет.
- Кругман, Пол и Морис Обстфелд (2009)**, *Меѓународна економија: Теорија и политика*, Осмо издание, Скопје: Табернакул
- Закони, одлуки, уредби и извештаи**

- BIS (2008a)**, *Principles for Sound Liquidity Risk Management and Supervision*, Basel Committee on Banking Supervision, Bank of International Settlements, Basel, September 2008.
- BIS (2008b)**, *Liquidity Risk: Management and Supervisory Challenges*, Basel Committee on Banking Supervision, Bank of International Settlements, Basel, February 2008.
- BIS (2010a)**, *Results of the Comprehensive Quantitative Impact Study*, Basel Committee on Banking Supervision, Bank of International Settlements, Basel, December 2010.
- BIS (2010b)**, *Funding Patterns and Liquidity Management of Internationally Active Banks*, CGFS Papers No.39, Bank of International Settlements, Basel, May 2010.
- BIS (2011)**, *Message from the Academic Literature on Risk Measurement for the Trading Book*, Working Paper, No.19, Basel Committee on Banking Supervision, Bank of International Settlements, Basel, January 2011.
- FED (2010)**, *Comercial Banks Examination Manual, Section 4020.2*, Division of Banking Supervision and Regulation, Federal Reserve System, October, 2010.
- FPRI (2010)**, *Regulation and Supervision for Sound Liquidity Risk Management for Banks*, Final Report Prepared for the Korean Institute of Finance, Fiscal Policy Research Institute, Thailand, February 2010.
- Закон за банките** („Службен весник на Република Македонија“ бр.67/2010).
- НБРМ (2004)**, *Супервизорски циркулар бр.6 - Управување со ликвидносниот ризик*, Народна банка на Република Македонија, Скопје, јуни 2004 година.
- НБРМ (2008а)**, *Одлука за управување со ликвидносниот ризик*, О.бр. 02-15/ХП-3/2008, 25.15.2008 година, Народна банка на Република Македонија, Скопје.

НБРМ (2008б), *Одлука за управување со ризиците* („Службен Весник на РМ“ бр. 31/2008).

НБРМ (2008с), *Одлука за лимитите на изложеноста* („Службен Весник на РМ“ бр. 31/2008).

М-р Биљана ТРАЈКОВСКА / M.Sc. *Biljana TRAJKOVSKA*

EURM

ИНТЕРНЕТОТ ВО ФУНКЦИЈА НА ОПШТЕСТВЕНИОТ РАЗВОЈ

Апстракт: Исконска потреба на луѓето е да бидат во меѓусебна врска, да пренесуваат пораки, да разговараат или да се гледаат. Сето тоа со еден збор се нарекува комуникација. Најновите комуникации се базираат на технолошките достигнувања во електронската, радио-телевизиската и компјутерската техника, а се овозможени со комуникациските сателити и компјутерски мрежи, со нив се избришани географските растојанија, бидејќи луѓето покрај тоа што можат да добиваат пишувани пораки, слики и разни други податоци, можат да разговараат и да се гледаат во реално време.

Денеска сме сведоци на големата промена во човековата историја што ја предизвика најмасовното средство за комуницирање-ИНТЕРНЕТОТ. Интернетот е револуционерен медиум кој им дава можност на милиони луѓе пристап до богат асортиман на информации и услуги. Овој медиум овозможува голем број на предности како што се: достапност на саканите податоци во секое време, брзо пребарување, купување и продавање, разговор со пријателите кои се наоѓаат било каде во светот, барање работа и уште многу други кои се во функција на глобалниот развој на општеството.

Клучни зборови: интернет, комуникација и општествен развој.

Abstract: *The mutual relationship between people is a primordial need, to send messages, to talk or to see each other. All of that in one word is called a communication.*

The latest communications are based on technological advancements in the email, radio and television and computer technology which are provided with the communication satellites and computer networks, which with them are deleted the geographical distances, because beside the fact that people get written messages, pictures and other different information in the same time they can talk and see each other in the real time.

Today we are witnesses of the great change in human history that is caused by the most popular means of communication the internet. The Internet is a revolutionary medium that allows access to a wide range of information and services to millions of people. This medium provides a number of advantages such as availability of required information at any time, a quick search, shopping and sale, talking with friends who live anywhere in the world, job hunting and many others which are a part of the global development of the society.

Keywords: *internet, communication and social development.*

1. Вовед

Компјутерот е онаа машина која е заслужна за појавата и развивањето на самиот Интернет. Компјутерот е машина способна да памти голем број податоци и голем број различни програми кои ги извршува автоматски со огромна брзина и без грешки.

Првиот електронски компјутер бил компјутерот од 1946 година, конструиран на Универзитетот во Пенсилванија, познат под името ENIAC (Electronic Numerical Integrator And Calculator) -електронски нумерички интегратор и калкулатор.

Во него конструкторите Џон Мокли и Преспер Екерт вградиле 18 000 електронски ламби, компјутерот бил огромна машина што зафаќа околу 150 квадратни метри површина и тежел 30 тони.¹

Со ENIAC започнува Првата генерација компјутери која траела до 1959 година. Голем недостаток на оваа генерација компјутери била загревањето на електронските ламби, малата брзина и меморија, а за памтење на податоците се користела дупчена хартиена картичка.

Периодот од 1959 година, до 1964 година е познат како Втора генерација компјутери. Компјутерите од оваа генерација биле изградени врз база на транзистор. Карактеристиките на компјутерите од оваа генерација биле: мали димензии, поголема брзина за пресметување, а за памтење на податоците се користела магнетна лента.

Третата генерација на компјутери траела од 1964 до 1969 година. Компјутерите од оваа генерација биле изградени врз база на интегрални кола, интегралното коло содржи еквивалент од неколку стотини транзистори на минијатурно парче материјал. Тоа придонело димензиите на компјутерите да се намалат, брзината се зголемила а цената им опаднала.

Појавата на чипот ќе доведе до појава на Четвртата генерација на компјутери. Четвртата генерација започнува од 1970 година. Во 1975 година е направен првиот персонален компјутер.

Денес се користат и компјутерите од Петата генерација компјутери кои имаат способност за паралелна работа и затоа се нарекуваат компјутери за паралелна работа. Исто така денес се развива и Шестата генерација компјутери т.н невронски компјутери, чија работа е слична со работата на невроните во човечкиот мозок.

Компјутерот е и причината за појавата на интернетот, без компјутер не би постоел и самиот интернет. Интернетот претставува множество од

¹ Проф.д-р Јованчевски Ѓорѓи – Информатика, Институт за информатика при Природно - Математичкиот Факултет во Скопје Универзитет „Св.Кирил и Методиј“ Скопје 2009 година , стр 5

сервери кои работат на поврзани компјутерски мрежи низ целиот свет, со што се овозможува разни услуги. Интернетот е револуционерен медиум кој им дава можност на милиони луѓе пристап до богат асортиман на информации и услуги.

Компјутерските програми станаа носители на технолошкиот развој на денешното постинформатичко општество, тоа се многу софистицирани креации кои се резултат на работа на цели тимови од стручњаци, во чие создавање се потрошени многу финансиски средства.

Интернетот или семрежје е јавно достапен систем на меѓусебно поврзани компјутерски мрежи од целиот свет, кои пренесуваат податоци во форма на пакети со користење на стандардно множество протоколи означено како TCP/IP.

Корените на интернетот се во ARPANET, американска одбранбена мрежа создадена во 1969 година . Првата TCP/IP мрежа е направена на 1 Јануари 1983 година така што овој датум е замена за создавање на интернетот.²

Во тоа време интернетот можеле да го користат универзитетите, војската и некои други организации во Соединетите Американски Држави и бил наречен NSF (National Science Foundation) или Национална Научна Фондација. Интернетот добил комерцијална употреба дури во 90-десетите години.

Во Август 1991 година од CERN (Европска организација за нуклеарни пручувања) го претстави проектот World Wide Web, а две години подоцна се претставени и HTTP протоколот и HTML кодот. Беше создадена првата страна на CERN, а веќе во 1993 година беше создаден и првиот графички пребарувач Mosaic web browser 1.0.

² <http://www.internetsociety.org/history?gclid=CIXzqeyr9rwCFSfmwgod5oUARA>, 10 Септември 2013 година

Од 1996 година интернетот стана популарен и почна да се употребува за комерцијални и приватни цели. Интернетот претставува множество од служби кои работат врз поврзани компјутерски мрежи низ целиот свет, со што се овозможува брза размена на податоци преку постоечки телефонски линии. Самиот назив интернет е добиено како кратенка од INTERnational NETwork-INTERNET, што во превод би значело меѓународна мрежа.

Овој медиум ни овозможува голем број на предности како што се: достапност на саканите податоци во секое време, брзо пребарување, купување и продавање, разговор со пријателите кои се наоѓаат било каде во светот, барање работа и уште многу други. Интернетот се користи за општопознати намени ,а може да се користи и за посспецифични намени за кои е потребно стручно знаење. Затоа, прво ќе ги наведеме општите намени :

- да праќаме и да примаеме писма, без да плаќаме каква било поштарина или да купуваме таксени марки;
- да разговараме со пријателите, кои се било каде во светот;
- да продаваме или купуваме;
- да ги рекламираме своите производи;
- да слушаме радио станици или да гледаме телевизиски програми;
- да читаме разни весници, списанија;
- да бараме адреси, телефонски броеви;
- да ги следиме движењата на берзите;
- да преземеме некои документи и податоци сместени во компјутер кои се наоѓаат било каде во светот, итн;

Интернетот како мрежа постои веќе триесетина години , меѓутоа со пјавата на World Wide Web, интернетот станува она што го знаеме денес. Во почетокот пребарувањето на податоци на интернет било комплицирано, корисниците биле принудени рачно да ги испишуваат наредбите.

Тим Бернерс-Ли, човекот заслужен за создавањето на WWW (World Wide Web) на еден симпозиум на Масачусетскиот Институт за Технологија (MIT) во 1995 година изјавил: “ Сонував (и се што сонував) дека мрежата може помалку да биде телевизиски канал, а повеќе интерактивно море од споделено знаење. Замислувам како не потопува како толпа, пријателска околина направена од нештата, што ние и нашите пријатели сме ги виделе, чуле, поверувале или сватиле. Би сакале да ги зближи нашите пријатели или колеги, така што работејќи на ова знаење заедно би можеле подобро да се разбереме “³.

Во 1989 година Тим Бернерс-Ли од Европската лабораторија за нуклеарна физика во Швајцарија CERN, пишува предлог за изработка на единствен хипер текстуален програм за дистрибуција на податоци меѓу научниците, бидејќи до 1989 година сеуште немало доволен број на компјутери и имало мал број на корисници на интернет.

Кон крајот на 1990 година почнал да се развива и самиот проект WWW, овој програм работел со текстуално пребарување. Кон крајот на 1992 година, веќе постоеле 50-тина опслужувачи за WWW .

Набргу е напишан и првиот прегледувач со графички приказ Viola, а напишана е и првата верзија на HTML (Hyper Text Markup Language), толку поедноставно од денешната, но постоење на хипер врски за поврзување на документите овозможува лесно пребарување и достапност на информациите.

Почетокот на 1993 година, Marc Andressen од NSCA (National Center for Supercomputing Applications), напишал и друг таков пребарувач наречен Mosaic. Во Март 1994 година Marc Andressen основа фирма Netscape Communications, и покрај Тим Бернерс се смета за најзначаен човек во развојот на WWW.

³ http://www.eurm.edu.mk/fileadmin/user_upload/publications_and_activities/Godisnik_2010-2011_web.pdf

При крајот на 1994 година, проектот за развој на WWW, го презема Конзорциумот W3, кој заеднички го основал CERN и MIT (Massachusetts Institute of Technology).

Во 1994 година еволуира и HTML кој во верзија 2.0 донесува поддршка за некои клучни новини како што се: формулари и обрасци. Истата година излегува и првата верзија на Netscape кој донесува една многу важна новост, прикажување на JPEG слики .

Во 1995 година, Netscape излегува со верзија 1.1 и воведува додатни новости, меѓутоа надвор од важачките стандарди за HTML јазикот. Внесува свои трагови, како што се оние за позадини и табlici. Иако ова предизвика бројни расправи за исправноста на таквата постапка, Netscape-овите ознаки почнуваат да владеат во мрежата.

Во 1995 година излегува и Windows 95 од фирмата Microsoft кој тоа време не беше свесна за важноста на интернетот па поради тоа, како додаток исфрла слаба верзија на Internet Explorer прелистувач. Во 1996 година Netscape исфрла верзија по верзија, на што Microsoft одговара со Internet Explorer 2.0, кој најавува создавање на уште еден моќен прелистувач, јака конкуренција на популарниот Netscape.

После неуспешните стандардизации на HTML 3.0, W3 се откажува од HTML, за после излегувањето на Internet Explorer 3.0, кој е многу подобар од истобројната верзија на Netscape, да се врати на следењето на развојот на HTML стандардот, по што излегува HTML 3.2. Во 1997 година излегува четвртата верзија на HTML јазикот, а пролетта истата година, двете фирми исфрлаат свои пребарувачи со 4.0.

Во 1998 година под надзор на W3 конзорциум, конечно излегува HTML 4.0 во три подверзии :

- HTML 4.0 Strict – наменет за употреба на Cascade Style Sheets (CSS) ;
- HTML 4.0 Transitional - има презентациски можности ;

- HTML 4.0 Фрамесет – за употреба на рамки (фајлови) ;

Интернет мрежата е направена на сличен начин како и патната мрежа во една земја или во светот. Во патната мрежа е битно дека од едно место може да се стигне до друго место по различни патишта. Слично е и со интернетот. Патиштата претставуваат телефонските линии помеѓу местата. При преносот на податоци од едно до друго место, тие може да се пренесат по повеќе патишта, односно телефонски линии. Постојат крстосници – места во кои се поставени компјутери чија задача е да ги упатуваат податоците по најкраткиот и најнеоптоварениот пат, со цел да стигне побрзо и побезбедно до одредиштето. Таквите места се нарекуваат *јазли*. Компјутерите на крајните корисници приклучени во мрежата се нарекуваат *домаќин (хостови)*.⁴

Втора карактеристика на интернет мрежата е начинот на барање на податоците во неа. Во интернетот постојат посебни компјутери наречени *опслужувачи* или *сервери*, кои располагаат со адреси на многу производи (документи, програми итн) и кои им ги даваат на барателите - компјутери наречени *клиенти*.

Секој сервер има свое име т.е адреса. Таа е наречена *интернет адреса* или *адреса за интернет протокол* (Internet Protocol address, скратено IP- address). Таа се состои од четири броја, секој со вредност од 0 до 255, меѓусебно разделени со точка. На пример: 207.46.197.32, 74.125.127.100 итн.

За да не се паметат ваквите адреси од броеви, тие се заменети со ознаки кои може да бидат цели имиња или само кратенки, на пример: www.yahoo.com, www.google.com и други. На овие сервери се поставуваат и чуваат сите податоци кои се организирани во страници.

⁴ Проф,д-р Јованчевски Ѓорѓи – Информатика, Институт за информатика при Природно - Математичкиот Факултет во Скопје Универзитет „Св.Кирил и Методиј“ Скопје 2009 година, стр 245

2. Регулирање на Интернетот

Развојот на интернет услугите во 1990-тите години поттикна интензивна дебата во рамки на меѓународните институции и групации како што се G7/P8, обрзовната научната и културната организација на Обединетите нации (UNESCO), Меѓународната географска унија (IGU) и Меѓународната тркалезна маса за комуникации (ICRT) и OECD.

Комисијата на 16 Октомври 1996 година, усвои Комуникација за штетна и нелегална содржина на интернетот и Зелена книга (Green Paper) за заштита на малолетниците и човековото достоинство во аудиовизуелните и информатичките услуги.⁵

Првата мерка што беше преземена, вниманието било свртено на постоечките закони кои треба да се однесуваат и на интернетот и дека јасна е одговорноста на земјите членки кои гарантираат дека тоа ќе е така.

Комисијата повика на соработка и координација на европско и меѓународно ниво за да помогне во спроведувањето на релевантните закони. Комисијата исто така предложи развој на регулативна рамка комбинирајќи самоконтрола од ISP и усвојување на технички решенија како што се: софтвери за рангирање, филтрирање и понуда на надгледувачката служба од страна на самите интернет корисници.

Постоеше мислењето дека која било држава која ќе се обиде да го регулира интернетот е осудена на неуспех, поради неговиот меѓународен карактер. Доколку еден регулатор затвори веб -страница или сервер во една земја, истиот материјал ќе биде достапен во друга земја.

Протагонистите од оваа линија на аргументи исто така го потпираат својот случај не само на специјалната природа на интернетот туку и на правото за слободно изразување, игнорирајќи го фактот дека тоа никогаш и не било апсолутно право. Од другата страна на расправата луѓето загрижени

⁵ Хајм Николас- Регулирање на содржината, стр 402

за можноста на интернетот да донесува видео материјали, сакаа да воведат ист вид тиранска предвремена контрола врз содржината на интернетот .

Но, тоа не значи дека интернетот е комплетно нерегулиран.

Поширокиот пристап усвоен во повеќе земји во врска со интернетот се врти околу четири прпозиции:

1. Тоа што е илегално офлајн, е илегално и онлајн ;

2. Специфични закони треба да бидат донесени за заштита од неколку штетници, особено од пропагирање на детска порнографија и расистички материјали ;

3. Средства за обележување на содржината треба да бидат развиени заедно со филтри кои им овозможуваат на корисниците да избираат што сакаат и што не сакаат да гледаат при приемот ;

4. Треба да бидат поттикнати саморегулаторни шеми меѓу давателите на интернет - услуги и давателите на содржини.

Некои држави со традиции на авторитативни влади вклучувајќи ги Кина и Сингапур, како и некои држави од средниот Исток, се обидоа да го контролираат пристапот до содржините на интернет, повеќе или помалку успешно со барање сите корисници да пристапуваат до содржините на интернет преку сервер контролиран од Владата, со кој материјалот за кој што државата мисли дека е неприфатлив може да биде блокиран.

Постојат различни сваќања за интернетот помеѓу различни земји во Европа, така на пример: во Германија, според Државниот договор за медиумска заштита на младите, меѓу другото го цензурира прикажувањето на деца и адолесценти во неприродни положби, на непочитување на човековото достоинство, порнографија, величењето на војната и антиеврејската пропаганда, додека пак во Франција еден од случаите кои доби на значење е случајот кој го фклучува ISP ”Јаху”, кој вели дека промоцијата и продажбата на нацистички сувенири на нивната проамериканска интернет страница е илегална според францускиот закон .

3. Асоцијација на даватели на Интернет Услуги (ISPA)

Асоцијација на даватели на интернет - услуги (ISPA) е стручно тело чии главни активности се претставување во име на давателите на интернет - услуги пред владини тела како што се Министерството за внатрешни работи, Министерството за трговија и индустрија и ОФКОМ за да ги промовира интересите на ISP.

Како и да е, постојат потрошувачки бенефиции бидејќи секој ISP кој избира да стане член на ISPA мора да се придржува до правилата на однесување на ISPA.

Правилата почнуваат со објава на политиката основана врз три темелни принципи :

- ISPA овозможува произлегување на овозможувачките технологии кои дозволуваат потрошувачки или родителски избор на содржините што се добиваат;
- ISPA зема предвид дека давателот на содржините е одговорен за гарантирање дека содржината е законска и соодветна;
- ISPA верува дека е улога на Владата, не на ISP да се впушти во каков било филтрирачки или цензурирачки процес над нивото на потрошувачот, и дека додека ISPA проактивно подржува независни одлуки на ISP за ограничување на пристапот до илегален материјал, ISP кој го прави тоа нема поголем законски товар , стандард за грижа или обврска од оној кој не го прави тоа.⁶

Овие принципи секако се изработени повеќе со цел да се заштити ISP отколку потрошувачот, но ISPA е стручно тело, голем број од ISP преземаат активни чекори за заштита и поддршка на нивните потрошувачи на многу начини .

⁶ Najam Nikolas - Regulirawe na soдржинata, стр 438 до 439

Како второ правило: членовите на ISP се обврзани да употребуваат разумни настојувања за да гарантираат дека услугите и промотивниот материјал се законски, пристојни и чесни и дека дејствуваат праведно кон своите потрошувачи.

Како трето правило: членовите на ISP мора да им разјаснат на потрошувачите за какви цели можат да бидат искористени нивните лични податоци.

Како четврто правило: од членовите на ISP се бара да работат со ISPA во подршката на активностите на Фондацијата за надзор на интернетот.

Како петто правило: членовите на ISP мора да следат најдобра индустриска практика во понудата на софтвер за филтрирање на потрошувачите и да обезбедат советување за софтверски такси кои можеби ќе бидат употребени за заштита на приватноста, тие исто така треба да развијат прифатлива политика за употреба и да бараат потрошувачот да се придржува кон истата.

Како правило број шест: претставува процедура за преговори под која потрошувачот може да преговара кај неговиот ISP. Доколку приговорот не е разрешен во негова корист Секретаријатот на ISPA може да ја иницира процедурата за приговори на ISPA со која приговорот ќе биде пресуден од страна на членови на индустријата, со тоа што на тој начин последната одлука останува во рацете на советот на ISPA. Советот може да бара од засегнатиот ISPA да исправи какво било прекршување, да надохнади трошоци за услугата или административни трошоци или да го суспендира од членството ISP или дури и да исклучи член, доколку тоа е одобрено од Вонредното генерално среќавање на ISPA.

Процесот може да биде критикуван од перспектива на потрошувачот како недоволно независен и можеби слаб во смисла на исправки достапни за потрошувачите, но може и да им обезбеди на потрошувачите пат за поднесување на приговор.

4. Фондација за надзор на Интернетот

Фондацијата за надзор на Интернет (IWF) е непрофитна компанија ограничена со гаранција која првично беше основана 1996 година и значајно контролирана од повеќе даватели на интернет – услуги, под притисок од Владата и контролирана да стори нешто во врска со детската порнографија на интернет. Првично била оскудно финансирана и уживала ограничена независност, нејзината одговорност била исто така двосмислена: дали е стручна организација или јавно тело?

IWF цели да негува доверба во интернетот, да им помага на давателите да се борат против злоупотреба на нивните системи, и да помага во спроведувањето на законот во борбата против криминални содржини на интернет.

IWF сега се занимава со извештаи за потенцијално нелегални содржини на интернет, но е ограничена на содржини што се составени од : ⁷

- слики со злоупотреби на деца ;
- материјал за возрасни кој потенцијално го крши Законот за непристојни публикации на ОК ;
- криминален расистички материјал во ОК ;

Приговори можат да се поднесат по директна линија и сите содржини кои ќе се сметаат за потенцијално илегални се пријавени кај службите за спроведување на законот.

Според правилата за заштита на деца од 1978 год, изменет и доплнет со делот седум од правилата за кривично право и јавен ред од 1994 година и со правилата за сексуални прекршоци од 2003 година, прекршок е кога едно лице : слика, дозволува да се слика или да создава какви било непристојни фотографии или псевдофотографии на дете, дистрибуира или покажува такви непристојни фотографии или псевдофотографии со цел да ги дистрибуира или покажува не само на себеси или на други, издава или

⁷ Ibid ,str 439

предизвикува да биде издадена каква била реклама, која веројатно ќе биде сватена како пренесување дека рекламниот агент дистрибуира и покажува непристојни фотографии или псевдофотографии или пак има намера да го стори тоа.

Од друга страна пак, за еден натпис се смета дека е непристоен доколку :

Неговиот ефект (кога натписот здружува два или повеќе предмети) ефектот на кој било од тие предмети, е земен во целост таков што ги изопачува или корумпира лицата кои земајќи ги предвид сите релевантни околности, веројатно ќе го видат, слушнат или прочитаат материјалот што е содржан или олицетворен во него.

Издавање на непристоен натпис е прекршок, но многу пороти може да донесат одлука дека законската проверка на непристојноста е задоволена, неподготвени да прифатат дека натписот може да ги корумпира.

Доколку полноправниот член не се придржува на Првилникот, IWF го задржува правото да го суспендира од членство. Членот може да го обжали предупредувањето или суспензијата за членство и таа жалба ќе биде сослушана од страна на подкомисијата на одборот на IWE.

5. Директивата за интерконекција

Директивата за интерконекција донесе значајни усогласувања во начелата за интерконектирање во ЕУ. Таа вовеле два нови реда на права и обврски за интерконекција.

Прво: на операторите овластени да обезбедат јавни телекомуникациски мрежи и услуги или кои уживаат значителна пазарна моќ (SMP) изнесени во анекс еден од Директивата за интерконекција, им се поставија услови да одговорат на сите разумни барања за пристап до нивните мрежи. Набројани се три категории на услуги: фиксни телефонски мрежи, мрежи на мобилната телефонија и услуги на изнајмена линија.

Кога еден оператор има 25 % удел на пазарот се појавува веројатноста за SMP, за оператор со удел помал од 25% може да се каже дека има SMP во способност да влијае на пазарните услови, во релација на вкупниот приход и големината на пазарот, неговата контрола врз средствата за пристап до крајните корисници, неговиот пристап до финансиските ресурси и неговото искуство во обезбедување производи и услуги на пазарот, беа земени предвид.⁸

SMP операторите беа предмет на ред на други обврски под Директивата за Интерконекција. Овие обврски опфаќаат придржување до принципот за недискриминација и барање со кое договорите за интерконекција ќе бидат достапни за националните регулаторни тела и заинтересираните страни.

Вториот ред на регулативата под Директивата за интерконекција ги условува сите оператори кои се овластени да обезбедуваат јавни телекомуникациски мрежи и услуги набројани во Анекс два од Директивата, меѓусебно да преговараат за интерконекција по барање.

Таму каде што комерцијалните преговори не успеваат да доведат до договор за интерконекција, националните регулаторни тела имаат опсег на моќи да интервенираат и да ги решаваат споровите, да бараат опсервација на наведените услови, да наведат покривање на прашањата во договорите за интерконекција и да постават временско ограничување за заклучок на преговорите.

6. Заклучок

Новите технологии може неограничено да го поттикнат капацитетот на активна комуникација кај речиси сите членови на општеството. Новите технологии ,вклучувајќи ги тука и сите пермутации на интернетот

⁸ Меккормак Ема - Пристап и Интерконекција,стр 215

„овозможија комуникација во било кое време и на било кое место на земјината топка.

Очигледно е дека корисниците на интернет во голема мера се вклучуваат во создавање и размена на интернет содржини и дека се работи за нова ера на интернет комуникациите. Секој интернет корисник лесно може да сподели информации и да стапи во интеракција со огромен број на други интернет корисници, нешто што досега било возможно само преку традиционалните медиуми во сопственост на мал број на луѓе – како на пример телевизиите.

Интернетот во домашни услови повеќе не е луксуз, кој порано можеа да си го дозволат само малкумина. Во услови кога техниката и комуникациите забрзано го освојуваат светот, и Република Македонија доби вистинска конкуренција во дистрибуцијата на интернет сигналот, која полека но сигурно ги намалува цените.

На Македонскиот пазар работат повеќе интернет оператори. Иако цената на интернет услугите се уште не може да се каже дека е пристапна за сите граѓани, сепак е во постојан пад, за разлика од квалитетот и брзината на конекциите кои постојано се подобруваат.

Иако со заострувањето на конкурентската борба цените на интернетот значително се намалија, сепак се уште не може да се даде оценка дека интернетот во Македонија има прифатливи цени.

Кога ќе ги погледнеме цените кои провајдерите ги нудат во регионот можеме да заклучиме дека во однос на просечната плата и стандардот во Македонија сепак имаме скап Интернет.

Conclusion

The new technologies could unlimitly boost the capacity of the active communication almost to every person from the society. The new technologies

including all the permutation of the internet, have allowed communication at any time and place on the earth.

It is obvious that the users of the internet in big extent are part of the creation and exchange of the internet contents and that this is about the new era of internet communication. Every internet user could easily share information and join in the interaction with large group of internet users, which till now, has been possible only through the traditional mediums which were own by little number of people such as the television.

The internet in the household is not any more a luxury, which before only few could allow it. In the conditions where technology and communication hastily are taking over the world, Macedonia has a real competition in the distribution of the internet signal, which slowly is reducing the prices. At the Macedonian market there are couple of internet operators. Although it couldn't be said that the price of the internet services is allowed to all the citizens yet, after all, it is in constant drop-off, in contrast of the quality and speed of the connections which are in constant improvement. Even Through with the tightening of the rivalry struggle, the prices of the internet have greatly fallen however still the internet in Macedonia can't be estimated that has acceptable prices. When we look at the prices which the providers are offering in the region we could conclude that in correlation of the average salary and the Macedonian standard we are still having expensive internet.

Користена Литература

Книгу и статии

Prof.d-r Dabovuk-Anastasovska Jadranka, Prf.d-r Pepegoski Valentin -Pravo na intelektualna sopstvenost , Praven Fakultet Justinijan Prvi ,Skopje ,2008 godina;

Mekkormak Ema - Pristap i interkonekcija;

Kanینگem Alan - Telekomunikacii, intelektualna sopstvenost i standardi;

Vladen Jan- Meѓunarodniot regulativen rezim;

Valden Jan, Ejnxeł Xon - Telekomunikacisko pravo i regulativa, Skopje 2009 godina;

Bakingam En, Bustani Kamila, Satola David i Svarc Tim - Telekomunikaciska reforma vo zemjite vo razvoj;

Vladen Jan - Komunikacisko Pravo na Evropskata Unija;

Macoevi Monika - Vodi~ za implementacija na ^len 10 od Evropskata konvencija za ~ovekovi prava, sloboda na izrazuvawe;

Golderbeng Toni, Proser Dejvid i Verhlust Stefan - Regulirawe na mediumite;

Dwight.L.Teeteer -College of communications,University of Tennessee,Knoxville,Don R Le Duc, University of Wisconsin-Milwaukee,Bill Loving,Herbert School of Jurnalislam and mass communications - Law of mass communications ,freedom and control of print and broadcast media

Golderbeng Toni, Proser Dejvid i Verhlust Stefan - Regulirawe na mediumite;

Закони, препораки, извештаии и интернет страници

Zakon za komunikacii na Evropskata Unija;

Direktiva 89/552/EEZ na Evropskiot parlament i na sovetot od 3 oktombri 1989 godina;

Zakon za elektronski komunikacii;

Zakon za radiodifuzna dejnost ;

Препорака R (2007)3 на Комитетот на министри до земјите членки за задачата на медиумите од јавниот сервис во информациското општество.;

<http://www.internetsociety.org/history?gclid=CIXzqeyr9rwCFSfmwgod5oUARA>,
10 Септември 2013 година;

[http://www.eurm.edu.mk/fileadmin/user_upload/publications_and activities/Godisnik_2010-2011_web.pdf](http://www.eurm.edu.mk/fileadmin/user_upload/publications_and_activities/Godisnik_2010-2011_web.pdf);

Бојан ШАЈНОСКИ / Bojan SHAJNOSKI

EURM

ОДЛУЧУВАЊЕТО И ИНТЕРЕСИТЕ

***Анстракт:** Без оглед на тоа дали одлучувањето се сфаќа како процес на идентификација на можни алтернативи и избор на најповолната или како збир на активности кои почнуваат со идентификација на проблемот, а завршуваат со избор на определена варијанта како решение за тој проблем, во основата на тој процес или активност лежат интересите. Се работи за избор помеѓу повеќе варијанти на решенија (одлуки) во чија основа лежат интересите. Дефинирањето на проблемот како фаза на одлучувањето е секогаш поврзано со интересите како позадина на однесувањето на учесниците во одлучувањето. Фазата на генерирање и оценка на алтернативните решенија е исто така под влијание на интересите на носителите на одлуката. Интересите се исто така мотив, односно пречка и при спроведувањето односно реализација на одлуките.*

***Клучни зборови:** одлучување, интереси, избор, интеграција и синтеза на интереси.*

***Abstract:** Regardless whether the decision-making is understood as a process of identification of potential alternatives and choice of the most favorable or as a summary of activities which start as identification of the problem, and ending by choosing certain variant as a decision for the particular problem, the interests are rooted in the basis of this process or activities. The issue is about choosing among different variants of the solutions (decisions) in which base the interests are positioned. Defining the problem as decision-making phase is always*

related to the interests as background of the behavior of the decision-making participants. The generation phase and assessment of alternative decisions is also under influence of the interests of the decision-makers. Additionally, the interests are a motif, i.e. an obstacle within implementation, i.e. realization of the decisions.

Keywords: *decision-making, interests, choice, integration and synthesis of the interests.*

Науката не е ништо повеќе отколку усовршување на секојдневното размислување.“

- Albert Einstein

1. Вовед

Човекот во својата практика, во текот на целиот свој живот, секојдневно, скоро во секој момент донесува одлуки, односно одлучува. Сите овие и вакви одлуки човекот ги донесува како природно битие, како индивидуа и тие одлуки се однесуваат на неговиот личен живот и работа. Последиците од тие одлуки во поголем дел ги користи или ги трпи тој лично. Но, човекот според својата природа е истовремено и општествено битие. Тој живее организиран живот, живот во заедница, која по природата на работите е организација, т.е. е организирана. Човекот сака да постигнува не само лични, туку и општествени цели. Тој сака да е одговорен за развојот на своето семејство, своето претпријатие, својата држава, своето општество. Затоа тој носи одлуки за големината на своето семејство, за развојот на својата фирма, за изборот на политичката власт во својата држава, за решавање на корупцијата во општеството, но и за елиминирање на болестите на луѓето, животните и растенијата.

Сите овие здружувања на човекот (семејството, претпријатието, државата, но и партијата, комората, синдикатот) се остваруваат со одлука на човекот.

Може да се каже дека во одлуката на човекот за здружување лежи крајната цел за зголемување на можностите за поквалитетно одлучување и ефикасно остварување на одлуките. Организацијата е „попаметна“ – два ума се посилни од еден.

На овој начин се поставува прашањето: дали, реално, организацијата создава основи за подобро одлучување и под кои услови го прави тоа? Како да се одлучува за да се остварува поуспешна организација и полесно да се исполнуваат одредени задачи со најмал можен напор и тоа на било кое подрачје на општествениот живот.

Одговорите (решенијата) на овие прашања овде ќе ги бараме на ниво на одлучување на деловните субјекти, со анализа на соодветен случај на одлука: анализа на интересите во донесување на одлука за приватизација на деловен субјект.

2. Поим и дефиниција на одлучувањето

Во зависност од тоа на кој аспект на одлучувањето му се дава посебно значење (одлучувањето како процес или како активност) одлучувањето, се дефинира на различни начини.

Одредени автори одлучувањето го дефинираат како процес на идентификација на можни алтернативи и избор на најповолната.

Други, пак, одлучувањето го сфаќаат како процес на создавање и проценка на варијанти и избор помеѓу предложените варијанти.

Одлучувањето според трети автори е збир на активности кои почнуваат со идентификација на проблемот, а завршуваат со избор на определена варијанта како решение за тој проблем.

Четврта група на автори одлучувањето го подразбираат како избирање на насоката односно начинот на дејствување помеѓу повеќе варијанти.

Комплетниот процес на одлучување некои автори го нарекуваат акционен циклус кој е специфичен процес низ кој поминува секоја акција на поединецот или група луѓе – од првата замисла до конечната реализација. Затоа овие автори акцијата ја земаат како единица на истражувањето но процесот на одлучување, а не одлуката.

Без оглед на тоа дали одлучувањето се сфаќа како процес или активност во сите дефиниции заедничко е тоа што во основа и во крајна линија одлучувањето се определува како избор помеѓу повеќе варијанти на решенија.

Изборот на начинот на донесување на одлука зависи од бројот на информациите, односно податоците за проблемот што е на решавање. Зависноста на степенот на примена на поединечните начини на одлучување (интуиција, искуство, логичка анализа, квантитативни методи) од бројот на расположивите информации преставена е на следниот графикон:



График бр. 1

3. Што е проблем?

Поимот „проблем“ е централен елемент во процесот на создавање одлуки кој најконцизно го сочинуваат три прашања:

- (i) Што е проблемот што треба да се реши?
- (ii) Кој акции (решенија) ни стојат на располагање?
- (iii) Кое решение е најдобро?

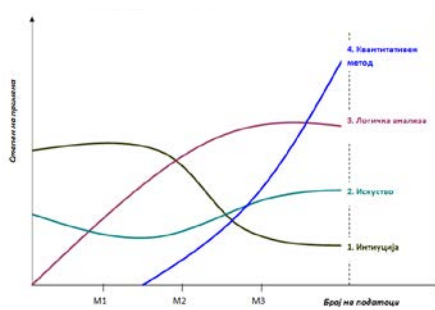
Не без причина во целокупниот систем на науки важи основното правило дека правилно сфатен (дефиниран) проблем е половина од решението. Најбитно е сепак проблемот да се види. Некои истражувања покажуваат дека само 45% од менаџерите проблемите ги воочуваат во моментот на настанувањето на проблемот. Графикот прикажан подолу ја објаснува оваа ситуација.



График број 1

4. Определување на поимот на интересите

Во нашата општествена научна мисла, бизнисот, политиката, но и во обичниот говор со очигледен поголем интензитет и поголема фреквентност е во употреба терминот интерес.

Што се интересите?

Изразот интерес изразува одреден активен однос на човекот кон некоја ствар, друго лице или извесна идеја, удел, учество на човекот во нешто или значење, важност, вредност, корист на човекот од тој однос.

Во ова општо одредување на интересите се одвојуваат посебно три елементи:

- Насоченоста (потенцијална акција) на дејствување, што значи дека интересите не се просто она што се сака туку она кон што се тендира;

- Општественото добро кон што интересентот тежнее, што овозможува истражување на интересите од аспект на нивната специфична содржина;
- Општествената положба и животна ситуација кои битно влијаат на изборот на специфични добра кон кои се тежи.

Оваа дефиниција на интересите најдобро ја покажува поврзаноста и влијанието на интересите во процесот на одлучување. Фазата на дефинирање на проблемот скоро да е секогаш поврзана со интересите како позадина на однесувањето на учесниците во одлучувањето. Фазата на генерирање и оценка на алтернативните решенија е исто така под влијание на интересите на доносителите на одлуката. Интересите исто така се мотив односно пречка и при спроведувањето односно реализацијата на одлуката.

5. Класификација на интересите

По однос на интензитетот и природата на интересните разлики интересите можат да се поделат на различни интереси, спротивставени интереси и противречни интереси.

Како различни интереси можат да се означат оние интереси кои покажуваат насоченост кон различни, но меѓусебно независни добра -цел. Такви се на пример различните професионални интереси, интересот на лекарот кој се залага за здравјето на луѓето и професорот кој се залага за образованието на луѓето. Карактеристично за овие интереси е дека не доведуваат директно до општествен конфликт.

Спротивставени интереси се оние интереси кои покажуваат насоченост кон различни, но меѓусебно поврзани цели.

Такви се на пример интересите на производителите на стоки и потрошувачите на тие стоки. Спротивставените интереси, по правило, доведуваат до општествени конфликти со тоа што разрешувањето на

конфликтите е можно преку компромис или насочување на интересот на еден од интересентите на друго конкретно добро.

Противречните интереси пак покажуваат насоченост кон добра кои се спротивставени и каде задоволувањето на едниот интерес ја исклучува можноста за истовремено задоволување на другиот интерес. Противречните интереси доведуваат нужно до општествени судири и по правило таквите судири не можат да се разрешат компромисно ниту е можна доброволна преориентација на едниот интересент на некои други добра. Можно е привремено разрешување на таквите сукоби (ако распределбата на општествената моќ дозволува примарно остварување на еден од конфликтните интереси) или трајно разрешување (радикално менување на општествените услови кои доведуваат до формирање на противречни интереси). Типичен пример за противречни интереси се класните интереси.

6. Пример на структурата на интересите и одлучувањето во процесот на приватизација

Во однос на моделот за приватизација Собранието на АД Пелистерка имало неколку можности имајќи ја предвид големината на претпријатието, вредноста и структурата на капиталот:

1. модел на дополнително вложување од страна на домашни и странски инвеститори.

2. Модел на менаџерски откуп

3. Модел на откуп од страна на вработените.

Со анализа на битните елементи на моделот но и можностите и заинтересираноста на менаџерите и вработените, Собранието донело одлука да се прифати и да се спроведе моделот на Менаџерски откуп.

Според овој модел менаџерите и вработените заедно требало да откупат само уште дополнителни 30% од вкупниот капитал на

претпријатието и со тоа да го стекнат управувачкиот пакет во друштвото (претходно веќе имале 21% од капиталот врз основа на интерни акции).

Опасноста да не се оствари ова нивна замисла била отвореноста на моделот: На јавниот повик за продажба на општествениот капитал можеле да се јават и други инвеститори освен вработените. Но, вработените сметале дека во таква ситуација ќе им помогне синдикатот кој имал став претпријатијата да ги купуваат вработените, особено по овој модел и особено кога условите за купување што ги нудат вработените се еднакви со условите што ги нудат надворешни инвеститори.

На објавениот тендер за продажба на друштвото АД Пелистерка вработените доставиле Понуда со развојна програма во која прифатиле да ја платат проценетата вредност на пет годишни рати и да вложат дополнителни три милиони евра за пет години.

Конкурентската програма на странскиот инвеститор понудила два пати повисока цена по акција и дополнителни вложувања од шест милиони евра за пет години. Агенцијата за приватизација ја прифатила конкурентската програма на странскиот инвеститор.

Вработените и менаџерите на АД Пелистерка како учесници на тендерот вложиле жалба до Владата на Република Македонија. Нивната жалба била одбиена, а одлуката за продажба на друштвото на странскиот инвеститор биола потврдена од Врховниот суд на Република Македонија.

Заклучок

Интересите имаат пресудно влијание врз процесот на одлучување. Дефинирањето на интересите значи дефинирање на проблемот на одлучувањето. Воочувањето на проблемот значи откривање на интересите. Интересите лежат во иницијативата за покренување на процес на одлучување, но и во оценувањето на резултатите на одлучувањето, што е

нова причина на нов процес на одлучување. Најзначајна за успех на тој процес е вистинската артикулација, агрегација и синтезата на интересите.

Conclusion

The interests have crucial influence on the decision-making process. The definition of the interests means definition of the decision-making issue. The pointing out of the problem means disclosure of interests. The interests lie in the initiative for creating a decision-making process, but also in the evaluation of the results from the decision-making, which is a reason for new decision-making process. What is most important for that process is the real articulation, aggregation and synthesis of the interests.

Литература

1. Pasic, N.: Interesi, institucije, ideologije, Beograd, Institut politickih studija, FPN, 1978
 2. Sikavica, P.: Poslovno odlucivanje, Zagreb, Informator, 1999
 3. Marakas, G.M.: Decision Support Systems, Prentice hall, 2003
-

М-р Тане ДИМОВСКИ / M.Sc. *Tane DIMOVSKI*
Macedonian Agency of Youth and Sport

ИНТЕРВЈУТО КАКО ПРОЦЕС ОД МЕНАЏМЕНТОТ НА ЧОВЕЧКИТЕ РЕСУРСИ НА ОРГАНИЗАЦИЈА

Анстракт: Интервјуто како поим го среќаваме многу често во нашиот живот. Сме имале можност за поимот интервју да слушнеме на радио, да прочитаме во весник или да видиме на телевизија. Интервјуто можеме да го дефинираме како интерперсонална или јавна комуникација помеѓу една или повеќе личности кои истражуваат информации. Успешноста на интервјуто зависи од темелноста и реципрочните размени, без разлика во ситуација кој победува или губи со размената на информации. Тоа всушност подразбира партнерски разговор со предизвик, конфронтации, итн. Ако навлеземе во суштината на зборот INTER – VIEW можеме да видиме дека тоа подразбира споделување на погледи.

Интервјуто разгледано од научен аспект претставува методолошка постапка што се применува во социолошките истражувања со цел да се дојде до емпириски податоци преку вербална комуникација меѓу испитувачот и испитаникот, а податоците ќе се користат за научни цели. За успешноста на интервјуто потребни се неколку вештини кои треба да се поседуваат и тоа: прашување, слушање и врамување, односно сите овие се карактеристиките го претставуваат столбот за успешно интервју.

Клучни зборови: интервју, процес, менаџмент, човечки ресурси, организација.

Abstract: The interview as a concept is found very often in our lives . We had the opportunity to find the term interview on few ways: to hear on the radio,

to read in the newspaper or to see on television. The interview can define as interpersonal and public communication between one or more persons who are researching information. The success of the interview depends on the thoroughness and reciprocal exchanges, regardless of the situation who wins or loses the exchange of information. It actually means chat partner challenge, confrontation, etc... If you penetrate into the essence of the word INTER - VIEW you can see that it involves sharing views. The interview dealt with the scientific aspect is methodological procedure applied in sociological research in order to arrive at empirical data through verbal communication between the examiner and examinee, and the data will be used for scientific purposes. For successful interview requires several skills that need to possess, including: questioning, listening, framing or all of these characteristics represent the backbone for a successful interview.

Keywords: *Interview, process, management, human resources, organization.*

Вовед

Интервјуто разгледано од научен аспект претставува методолошка постапка што се применува во социолошките истражувања со цел да се дојде до емпириски податоци преку вербална комуникација меѓу испитувачот и испитаникот, а податоците ќе се користат за научни цели. Но, интервјуто како поим го среќаваме многу често во нашиот живот. Сме имале можност за поимот интервју да слушнеме на радио, да прочитаеме во весник или да видиме на телевизија. Интервјуто можеме да го дефинираме како интерперсонална или јавна комуникација помеѓу една или повеќе личности кои истражуваат информации. Успешноста на интервјуто зависи од темелноста и реципрочните размени, без разлика во ситуација кој победува или губи со размената на информации. Тоа всушност подразбира партнерски разговор со предизвик, конфронтации, итн. Ако навлеземе во

суштината на зборот INTER – VIEW можеме да видиме дека тоа подразбира споделување на погледи. Според Оксфордскиот речник¹ потеклото на зборот датира од 16 век, поточно од францускиот збор entrevue односно s'entrevoir ' што значи “да се видиш еден со друг со цел”.

Интервјето во процесот од менаџмент на човечките ресурси на организација

Интервјето во процесот од менаџмент на човечките ресурси на организација се користи како средство за интерно комуницирање. Предностите на комуникацијата со интервјето се:

- Интервјето ги дава клучните пораки
- Достапно е за сите страни и претставува сигурен начин на објаснување
- Дава повторна можност за прецизирање на работите

Процесот на интервјето е составен од три елементи: извор, симболи и примач. Во процесот на интервјето, извор претставува испраќачот, говорникот, пренесувачот), додека симболите како зборови или букви се користат за создавање и пренесување на пораката, а примачот е тој што слуша, чита или гледа. Целиот процес е динамички и во сите три елементи е поврзан и зависен меѓусебно.

Ефективноста на интервјето зависи од неколку фактори:

- Способноста да се одбере и да се користи соодветен јазик за пренесување на симболите, кај кој најсоодветни се кај тие што ги слушаат пораките
- Свесноста или несвесноста на изворот за сопствениот пристап како комуникатор, кон тие што треба да го примат предметот на комуницирање и да одговорат
- Користење на ажурирани, потикнувачки материјали и податоци.

¹ <http://www.oxforddictionaries.com/definition/english/interview>

Користењето на соодветни симболи овозможува ефективно комуницирање за време на интервјуто, а изворот од кого почнува процесот на комуницирање мора да има позитивен пристап додека ја испраќа пораката. Доколку пораката тој ја презентира, треба да покаже дека верува во информацијата и да знае дека е значајна. На тој начин заинтересираноста на тие што ги примаат информациите ќе биде се поголемо. Исто така за да се оствари реализација на ефективно интервју потребно е да се оствари непрекината врска и доверба меѓу изворот и примачот, со тоа што пораките и идеите ќе биде пренесени јасно, целосно и со огромна доверба. Јасното пренесување на информацијата помага да се избере најефективниот пат за доверба меѓу двата субјекти.

Начин на спроведување на интервјуто

Пред да се почне со интервјуто, мора да се пристапи кон рекапитулацијата за што ќе биде главна тема, за која ќе се излага и ќе се изнесуваат потребните информации во врска со темата. Излагањето се започнува со првото подготвено прашање, кое прашање треба да биде отворено и да заврши со одговор кој едната страна го очекува. Сите факти во излагањето треба да се темелат на информации кои им се потребни на тие на кои се изнесува интервјуто, а не врз основа на претпоставки на тој што го изнесува интервјуто. Кога се изнесува интервјуто не треба да се прекинува. Ако интервјуто се одалечи со прашањата од темата, потребно е да се почека да се заврши и да се започне со нови прашања поврзани со темата на која се разговара. На крај од интервјуто потребно е да се запраша страната дали има нешто да дополни некоја информација.

Табела 1: Примери на прашања за спроведување интервју

Организација	Улога во организација	Спроведувач на интервју	Затворање на интервју
-Каде очекувате компанијата да се стационира на пазарот во однос на другите конкуренти? -Што е пример за растеж на компанијата во текот на изминатите пет години? - Дали организацијата очекува да ги постигне зацртаните цели? -Која е организациска структура на компанијата? -На која основа ќе се мери успехот во организацијата?	-Што место е предвидено за моите квалификации? -Дали компанијата обезбедува обука? -Што промотивни можности се достапни во организацијата ? -Кој ќе биде шеф на секторот? -Кои денови се слободни ?	-Која беше причината да се одлучите да се приклучите на компанијата ? -Дали имате работено во компанија слична како нашата компанија? -Зошто сакате да работите во нашата компанија? - Какво мислење имате за нашата компанија?	-Дали имате било какви прашања во врска со моето искуство и / или моите квалификации? -Кога да очекувам повратно од Вас во врска со интервјутото? -Што е следниот чекор ако го поминам интервјутото, дали ќе правам дополнителен тест или ќе одам директно на обука ?

Извор: www.mikroround.com²

Вештини на спроведување на интервјуто

За успешноста на интервјутото потребни се неколку вештини кои треба да се поседуваат и тоа : прашување, слушање и врамување, односно сите овие се карактеристиките го претставуваат столбот за успешно интервју .

Умешноста за прашување

Потребата од поставување прашање и тоа како е потребно во делот на интервјуирањето. Пред се, треба да се постават целите преку употребата на ШТО, КАКО, ЗОШТО, КОЈ, КОЛКУ. Со употребата, ние ја дефинираме целта на интервјуирањето и всушност ја покажуваме насоката кон што ќе се движи интервјуирањето.

² <http://www.milkround.com/career-advice/find-and-apply/interview-techniques/turn-the-tables-questions-to-ask-at-an-interview/>

ПРИМЕР : **ИНТЕРВЈУ ЗА РАБОТА**

Директор: КОЛКУ ГОДИНИ РАБОТНО ИСКУСТВО ИМАТЕ ЗА ПОЗИЦИЈАТА КОЈА КОНКУРИРАТЕ?

Кандидат за вработување: ЗА ПОЗИЦИЈАТА КОЈА КОНКУРИРАМ ИМАМ 8 ГОДИШНО РАБОТНО ИСКУСТВО

Поставувањето на прашања ја извршува потребата од обезбедување информации од другата страна. Всушност прашањата бараат одговори. Со комплесноста на прашањата се утврдува и нивото на потребата на обезбедување информации и тоа со неколку типови на прашања: отворени - со завршеток прашања, затворени прашања и насочувачки прашања. Тие можат бидат директни и индиректни. Многу е важно како ќе се постави прашањето, каква ќе биде организацијата на прашањето, со каков тон и со каков ритам. Но најважно е легитимитетот на тој што го поставува прашањето кој треба да има целосен кредибилитет.

Умешноста за слушањето

Слушањето може да се дефинира како активен процес на учесниците во комуникацискиот процес при што се идентификува значењето и дешифрирањето на знаците. Слушањето претставува когнитивен процес. Слушањето предизвикува и креира ефекти. Ефективното слушање не претставува нешто што е предизвикано со сила на волјата. Постојат неколку типови на слушање: дискримитивно слушање, сеопфатно слушање, терапевтско слушање, критичко слушање и пофално слушање. Сите овие типови на слушање го искажуваат и нивното значење. Дискриминативното слушање претставува раздвојување и правење разлика на идеите и значењето. Всушност во оваа фаза дискриминацијата претставува позитивен феномен кој овозможува повеќе софистицирано слушање базирано на солидна информација. Сеопфатното слушање претставува внимателно

слушање на говорникот и насетување на неговата интенција од говорот. Терапевтското слушање претставува слушање и откривање на проблемот во говорот и се охрабрува поголема внимателност во слушањето и отстранување на проблемите во текот на говорот. Критичкото слушање претставува ситуација со која се отфрла манипулацијата со која сака да завладее говорникот. Пофалното слушање претставува процес со кој се обезбедува информација која стимулира или произведува задоволство преку работата и искуството кое е стекнато. Инаку, сите видови на слушање имаат заедничка карактеристика во процесот на слушање а тоа е непосредноста која игра голема улога. Таа може да биде вербална и невербална. Најважен дел во процесот на интервјуирање е максималната внимателност во слушањето од страна на слушателот кон говорникот затоа што процесот на слушање и прашување се два процеси кои се поврзани меѓусебно. По завршувањето на слушањето доаѓа делот на потврда или почеток на конфронтација од страната на слушателот со говорникот и се доѓа до крајниот ефект.

Умешноста за врамувањето

Врамувањето претставува можност да се формира интерпретација на тоа што ние мислиме за дадената социолошка ситуација (преку презентираниите детали од една страна и нагласените карактеристики од друга страна и како тие се поврзани меѓусебно). Вештините во врамувањето се подредени врз база на индивидуалните психолошки одлики или однесување на учесниците и тоа: метакомуникација, контекстуализација, нудење акаунти и повторно врамување. Метакомуникација претставува дел од комуникациското истражување што го опишува процесот на моменталната водена комуникација. Тоа претставува неизбежен микс на вербална порака со невербална порака. Контекстуализацијата претставува нераздвоен дел или поточно сојузнички дел на метакомуникацијата.

Контекстуализацијата всушност е разоткривање на деталите на дадената изјава од говорникот. Делот на нудење акаунти зависи од вештините на секој учесник, односно зборот акаунт значи различно значење во повеќе форми на комуникациското истражување. Додека повторното врамување претставува менување на концептот и погледот на почетното врамување. Во повторното врамување лежи моќната лекција за учесниците во интервјуирачкиот процес и нивната улога.

Заклучок

Интервјуто претставува алатка со која по пат на вербално комуницирање помеѓу лицето-информатор од една страна и од друга страна - лицето кое го спроведува интервјуто се прибираат потребни информации со одредена цел.

Интервјуто во процесот од менаџмент на човечките ресурси на организација претставува клуч за успех во работата. Еден од најважните делови во процесот на селекција на човечките ресурси претставува изборот кој зависи од успешноста на спроведување на интервјуто. Со интервјуто, менаџментот на организацијата најбрзо доаѓа до податоците и се отвора можноста за брза проверка на еднаш веќе добиените информации.

Планирањето на спроведување и примена на интервјуто во организациите зависи од многу фактори, пред се од нивната големина, од менаџерите и директорите, од сопствениците и од целите. Идниот успех на организациите зависи од успешноста на спроведеното интервју и добиените информации.

Conclusion

The interview is a tool by definition of verbal communication between face - informer on the one side and on the other - person interviewer that collect necessary information for a specific purpose .

The interview process in the management of human resources of an organization is the key to success. One of the most important parts in the selection of human resources is a choice that depends on the successful implementation of the interview. In an interview, the management of the organization gets the fastest data and opens up the possibility for a quick check of the information once received.

Planning the implementation and enforcement of the interview in organizations depends on many factors, mainly on their size, from managers and directors and the goals of organization. The future success of the organization depends on the success of the conducted interviews and obtained information.

Литература

Дафт, Л.Р. (2011) Менаџмент, Осмо издание, [Management. In Macedonian].

Кочани: Генекс

Кралев, Т. (2009) Основи на Менаџментот, Осмо издание, [Principal in Management. In Macedonian]. Скопје: Центар за Интернационален менаџмент

Манев, Ѓ. (2005) “Менаџмент на знаење во јавниот сектор” во: Годишник на Институтот за социолошки и политичко-правни истражувања, Скопје: Институт за социолошки и политичко-правни истражувања

Рафајловски, Ѓ. (2012) Бизнис101 [online], Наградување на вработените во време на криза, пристапено од веб страница: <http://www.biznis101.com/osnovaj-biznis/procedura/587-nagraduvanje-na-vrabotenite-vo%20vreme-na-kriza.html>

[22.02.2014].

Саздовска, С. Чичева, В. Димовска, В. (2008) Менаџмент со човечки ресурси: прирачник, [Management of human resources. In Macedonian]. Скопје: Македонски центар за меѓународна соработка

Софијанова, Е., Матлиевска, М., Марјанова Јованов, Т. (2013) Деловна Комуникација, [**Business Communication**. In Macedonian]. **Штип: Економски факултет, Универзитет “Гоце Делчев”**

Стаменковски, А., (2006) Деловно Комуницирање, [**Business Communication**. In Macedonian]. **Скопје: Европски универзитет**

Џонс, Р. Г. Џорџ, М.Џ. (2008) Современ Менаџмент, превод на Македонски јазик, [Contemporary Management. In Macedonian]. Скопје: Глобал Комуникации

Шуклев, Б., (1998). Менаџмент, [Management. In Macedonian]. Скопје: Економски факултет

Д-р Ристо ФОТОВ / *Dr. Risto FOTOV*

Faculty of Economics, University “Goce Delchev” Shtip, Macedonia

М-р Влатко ПАЧЕШКОСКИ / *M.Sc. Vlatko PACHESHKOSKI*

Faculty of Economics, University “Goce Delchev” Shtip, Macedonia

НЕКОИ АСПЕКТИ ЗА ВЛИЈАНИЕТО НА ТЕХНОЛОШКИОТ НАПРЕДОК И ИНОВАЦИИТЕ ВРЗ ЕКОНОМСКИОТ РАЗВОЈ

Абстракт: Целокупниот развој на човечкото општество како еден од своите основни темели го има и се фундаира на технолошкиот развој. Последните анализи на трендовите на БДП во светот и во поодделните региони и земји покажуваат дека економиите остваруваат значително опоравување. Вкупната потрошувачка, посебно во стопанствата во развој, покажува позитивен тренд во однос на претходните години, а истото е планирано и за тековната година. Меѓутоа, и понатаму постои високата стапка на невработеност, постои ризикот од инфлација, особено поради интензивното вбризување на финансиски капитал. Во современото глобалистичко окружување економијата на секоја поодделна земја зависи од последиците на технолошкиот развој и од примената на иновациите. Споменатите последици и имплементацијата на иновациите не предизвикуваат само позитивни ефекти во економијата и општеството, туку постојат и можности за ескалација на негативни ефекти. Одржливото вложување претставува инвестиционен пристап кој на долг рок ги интегрира заштитата на животната средина, општеството и управувањето од страна на државата, односно нивните критериуми за вложување и сопственичко одлучување со цел создавање на ризично

прифатливи финансиски приходи. Овие дополнителни финансиски критериуми се користат заедно со традиционалните финансиски критериуми.

Предмет на овој труд е да се направи обид за презентирање на основните трендови во светската економија како и на мерките за подобрување на позитивните ефекти од технолошкиот развој. Цел на трудот е претставување на поодделните начини и примери за стимулирање на ефектите кои овозможуваат правилен и одржлив развој на економијата и општеството, а ќе ги истакнеме и мерките кои треба да се преземат за да се намалат негативните ефекти. Вложувањата мора да станат енергетски поефикасни. Технологијата треба да им даде поддршка на луѓето во сите општествени сфери, давајќи им повеќе информации, повеќе опции, поголемо влијание во светот и поголема контрола над сопственото здравје и нивното влијание на животната средина. Технолошките предности овозможуваат исклучително ниво на соработка во реално време што значи дека влијанието на тие информации никогаш не било полесно. Исто така, целта на овој труд е и претставување на поодделните методи и примери за промовирање на ефектите кои овозможуваат стабилен и одржлив развој на стопанството и општеството, како и да се прикажат мерките кои ќе бидат превземени за да се минимизираат негативните ефекти. Методите кои ќе ги користиме во трудот се стандардните економски методи. Најновите истражувања во светската економија покажуваат позитивни тенденции кои се базираат, пред сè, технолошкиот развој чии носители се таканаречените пионери на технологијата и се повеќе се води сметка да применетите иновации овозможуваат не само развој на општеството туку да тој развој биде и одржлив. Тоа е правецот во кој развојот на општеството и технолошкиот развој и иновациите мора да се движат. Сеуште не е доволен бројот на земјите кои ги применуваат критериумите за одржливо вложување и технолошки прогрес.

Клучни зборови: развој, општество, технологија, економија, иновација, ефикасност, пионери на технологијата.

Вовед

Најновата анализа на движењата на БДП во светот, одбраните региони и земји покажува дека рецесијата слабее и дека развиените земји покажуваат значително опоравување. Се предвидува дека вкупното светско производство ќе порасне за 4,5% во 2011 година (1). Вкупната глобална потрошувачка, посебно во земјите во развој, покажува позитивен тренд во последните години, а истото се очекува и за тековната година. Меѓутоа, сеуште е висока стапката на невработеност и постои опасност од инфлација, посебно поради интензивното вбригување на финансиски капитал.

Владите на сите земји во борбата за финансиска и економска стабилност мора да го земат во вид предвидувањето на таканаречениот нареден бран. Овие бранови се однесуваат на економскиот и социјалниот развој кој се очекува во наредните години.

За да биде конкурентна на глобалниот пазар Европа мора да создаде поголем квалитет и многу поиновативни производи и услуги. Поголемата продуктивност е основа за воспоставување на добар општествен модел. Новите работни и вештини кои се развиваат, како и технологијата, иновациите, демографските и климатските промени, предизвикуваат нови потреби и бараат нови стратегии. Турбуленциите и излезните стратегии го забрзуваат економското реструктурирање.

1.Промени во понудата на работната сила

Сето ова влијае на видовите вештини и квалификации кои ќе им бидат потребни на кадрите. Планираните резултати нема да бидат корисни само за оние кои се занимаваат со политика туку и за луѓето кои бараат или имаат потреба од промена на образованието и обука или кариера, потоа за

оние кои го спроведуваат образованието и обуката и потоа и за агенциите кои се занимаваат со вработување и за самите компании и за останатите видови претпријатија и институции. Доколку сите бидат подобро информирани, тогаш и нивните одлуки во врска со вложувањето во знаење и вештини ќе биде поефикасно. Препознавањето на вештините е важен услов кои луѓето во образованието и обуката мора да го исполнат како и да се овозможи мобилност на кадрите.

1.1. Движење во понудата на вештини на работната сила кон што повисоки квалификации

Со оглед на тоа што бројот на луѓето и квалификациите кои ги поседуваат воглавно се предодредени од демографскиот развој и образованието и одлуките за обука овие одлуки се веќе донесени, така да повеќето млади луѓе на старост од 15 до 24 години се сеуште во процесот на стекнување квалификации (2). Трендот на вкупната понуда мерен со бројот на работно активните луѓе (стари над 15 години) со високо и средно ниво на квалификации останува позитивен. Значителни зголемувања се проектирани за оние кои се квалификувани. Се предвидува дека потребата за работна сила со ниско ниво на квалификации ќе опадне за околу 15 милиони, а се очекува да во 29 европски земји (ЕУ, Норвешка и Швајцарија) во исто време бројот на лица со висока стручна спрема биде околу 16 милиони. Исто така се очекува понудата на оние со средно образование, воглавно средно насочено, порасне за околу еден милион и тие и понатаму ќе претставуваат поголем дел од европската работна сила (2'). Тоа ќе се огледа во ефектите да младите луѓе кои ќе се појават на пазарот на трудот поседуваат поголеми квалификации, додека помалку квалификуваните постари луѓе ќе ја напуштаат областа на активна работна сила.

И покрај ретесијата високо и средно квалификуваната работна сила секогаш ќе има поголеми можности да најде работа отколку онаа со пониски

квалификации. Резултатите од предвидувањето, исто така, навестуваат дека многу луѓе со високо и средно ниво на квалификации ќе работи на места каде се потребни пониски квалификации (2’’).

2. Истакнати претставници-пионери на новите технологии

Последните години информационите и комуникационите технологии драматично го менуваат светот, овозможуваат раст на иновациите и продуктивноста, поврзувајќи ги луѓето и општествата и поврзувајќи ги животните стандарди и можности во целиот свет. Додека го менуваат начинот на индивидуалниот живот, интеракциите и трудот, информационо-комуникациските технологии, исто така, се докажаа како клучен предуслов за достигнување на конкурентност и економска и социјална модернизација, а исто така, и како важен инструмент за отстранување на економските и социјалните поделби и намалување на сиромаштијата. Секоја, држава, институција, односно социјална група во последните десет години го менува начинот на својата интеракција со целите на технологијата (3). На пример, владите кои се сконцентрирале само на конкретни предмети, како што изградбата на инфраструктурата и обезбедувањето пристап на граѓаните, почнуваат да сфаќаат дека технологијата сама по себе не е така важна како што е случај со општествено-економските резултати која таа може да ги зајакне преку здравствените програми, електронските услуги и формите на електронски мрежи кои ја опфаќаат дигиталната технологија. Поседувањето сознанија дека информационо-комуникационите технологии не се само начин за намалување на трошоците и начин за зголемување на ефикасноста на операциите туку и критичен начин да се отвори дијалог со потрошувачите и другите учесници преку сите видови на дигитална комуникација, мобилен адвертајзинг, дигитален маркетинг, социјални мрежи и електронска трговија. И потрошувачите се навикнуваат на новиот постојано вклучен дигитален свет посебно генерациите , кои се споени, комуницираат, содржински се

насочени, компјутеризирани, општествено ориентирани, потрошувачи родени после 1990 година.

NRI-Networked Readiness Index (индекс кој ја мери способноста и афинитетот на земјите да ја искористат можноста која ја даваат информациите и комуникационите технологии) за периодот 2009/10 покажува дека Шведска се наоѓа на првото место, потоа следи Сингапур, па Финска, итн., додека Македонија се наоѓа на 88 место.

3. Социјални мрежи

Растечкиот број на технолошки пионери како, на пример, *Twitter* ја користат технологијата за да ги зајакнат поединците, менувајќи го притоа во од општество. Она што е извесно е дека политичарите ги употребуваат друштвените медиуми за да ги добијат изборите и за да дојдат на власт. Така, на пример, претседателот Барак Обама вработил околу 100 илјади луѓе да работат на новите медиуми во текот на неговата изборна кампања. Тој ги користел социјалните мрежи како што е *Facebook* за да мобилизира милиони волонтери ширум САД да собира бари за кампањата и да ја спроведува самата кампања. Новиот претседател на Чиле бара од целиот свој кабинет да почнат со користење на twitter. Според податоците од печатените медиуми многу светски политичари ги користат услугите на социјалните мрежи. Порастот на користењето на социјалните мрежи доведе до промена во хиерархијата и сега има многу повеќе активности од подножјето кон врвот, за разлика од порано кога повеќе активности имало од врвот кон подножјето. И токму *Twitter* е еден пример, како благодарение на технологијата силата и моќта се поместува кон периферијата. Таков е случајот на овозможување на дисидентите во недемократски услови да го искажат својот глас, а исто така и на добротворните организации да ги соберат потребните пари и да го скренат вниманието врз себе на глобално ниво. Социјалното вмрежување им помага на спасувачките екипи и лекари на терен и ги прави многу

поефикасни, посебно тоа е случај во многу неразвиените земји од Африка и Азија. Сето тоа може да допринесе за подобрување на човековото здравје и за ширење на културните влијанија. Од друга страна тоа бара од сите компании да сватат дека благодарение на технолошките иновации многу повеќе моќ се трансферира во рацете на купувачите, па така сите компании мора повторно да го проценат својот однос кон купувачите (5).

Интересен е примерот од еден автор кој крајот од своето книжевно дело наместо да го објави на традиционален начин тој своето дело го публикува преку социјалната мрежа. Ова му овозможило моментално електронско објавување а потоа привлечно и издавач кој прифатил оваа книга класично да се печати и издаде. Новите технологии овозможуваат да се избегнат препреките кои спречуваат производите и услугите лесно да доаѓаат до купувачите.

4. Моќта на соработката и превземањето на одговорност

Еден од пионерите на технологијата кој се специјализирал за енергетска ефикасност има намера потрошувачката на енергија да ја доближи до условите на продажба во супермаркет, т.е. да овозможи потрошувачката на енергија има свои состојки, своја намена и своја цена а не после 30 или 40 дена да се добие сметка за потрошената енергија каде постои само долгот и никаква друга информација. Токму ново примената информација од енергетскиот сектор им овозможува на потрошувачите исто ниво на информации кое го добиваат и во супермаркетите и истото ќе ги мотивира да прават паметни избори во врска со нивната употреба на енергија.

Технолошкиот развој, самите технологии и иновации им овозможуваат на луѓето да соработуваат и да се поврзуваат на нови начини, влијаејќи како на бизнис така и на хуманитарните дејности. Компаниите кои се вброени во таканаречените пионери на технологијата исто така

овозможуваат и ги поттикнуваат луѓето да разберат точно колку енергија трошат и да превземат многу повеќе одговорност за намалување на потрошувачката на енергија и на тој начин да заштедат пари и да помогнат во намалувањето на негативното влијание врз животната средина. Пример за тоа е компанијата која ја анализира работата на машината употребувајќи алгоритми со што би се овозможило суштинско согледување на потрошувачката на енергија. На тој начин се овозможува споредување на сопствената потрошена енергија со потрошувачката на соседот или со потрошувачката на другите компании и се даваат совети за тоа како да се намали потрошувачката енергија.

Една група на технолошки пионери во 2011 година им овозможила на потрошувачите и компаниите многу поголема контрола над нивното влијание врз заштитата на животната средина на повеќе начини. Интересно е дека пионерите на технологијата од кога официјално се евидентираат, а тоа значи од пред 11 години, по број се еднакви со бројот на компаниите кои користат еколошки прифатливи технологии. Ова не случајно, бидејќи притисокот да се стане многу повеќе енергетски ефикасен никогаш не бил поголем за компаниите и не само поради законодавството туку и поради потрошувачите, па компаниите мора да бидат евидентирани како општествено одговорни. Во тоа ни помагаат пионерите на технологијата. Некои од нив им даваат на луѓето нови еколошки опции при изградбата на куќите или фабриките користејќи различни технологии за изградба на еколочки прифатливи објекти.

Заштитата на животната средина, општественото и корпоративното управување и ЕСГ се трите главни области кои се земаат предвид како основни фактори во мерењето на одржливиот развој и етичките последици на инвестициите во компаниите или другите бизниси и кога сите тие фактори се замат во предвид имаме таканаречено општествено одборно инвестирање. Ефектите на ЕСГ фокусот може да ни помогнат да ги

идентификуваме новите можности за подобрување на профитот, на пример кај новите „зелени“ производи и услуги, потоа во намалувањето на трошоците, како што е, на пример, елиминацијата на загубите и неефикасноста во производниот процес (6).

Технологиите им помагаат на поединците да превземат одговорност за сопственото образование. Се очекува во наредните 10 години сите текстови да бидат во електронски облик и тие ќе бидат испорачувани преку подобрени електронски читачи. Студентите, каде и да се наоѓаат, ќе бидат во можност да превземат акредитирани Web видео предавања кои ќе бидат водени од најдобри светски предавачи. Така еден од претставниците на пионерите на технологијата развил алгоритам кој им помага на студентите да ја пронајдат најдобрата онлајн содржина и соодветниот модус за учење, прилагодувајќи ја образовната содржина кон своите индивидуални потреби.

Одредувањето на технолошките пионери се базира на следните критериуми:

- **Иновации.** Компанијата мора навистина да биде иновативна, новите верзии на препакувани или на веќе добро прифатени технолошки решенија не се квалификуваат како иновации. Иновацијата и нејзината пазарна улога мора да биде нова. Компанијата мора значително да инвестира во истражување и развој;
- **Потенцијално влијание.** Компанијата мора да има потенцијал суштински и на долг рок да влијае врз работењето или врз општеството;
- **Раст и одржливост.** Компанијата мора да прикаже потенцијал со кој ќе оствари долгорочно лидерство на пазарот и да има добро формулирани планови за идниот развој и раст;
- **Докажан концепт.** Компанијата мора да има производ за пазарот или да има докажана практична примена на

технолозијата. Компанијата која не е експонирана, со непроверени идеи или модели не е квалификувана да биде технолошки пионер;

- **Раководство.** Компанијата мора да има визионерско раководство кое игра одлучувачка улога во водството на компанијата кон зацртаните цели.

Заклучок

Најновата анализа на движењата во светската економија укажуваат на слабеење на рецесијата, но сеуште постои висока стапка на невработеност и опасност од инфлација поради интензивното вбригување на финансиски капитал. За самата Европа битно е да создаде поиновативни и поквалитетни производи и услуги. Тековните турбуленции и потребата за излезни стратегии го забрзуваат целокупното економско реструктуирање. Промените во понудата на работната сила се движат кон повисоки степени квалификација. Информационо-коминикациските технологии драматично го менуваат светот, поврзувајќи ги луѓето и општествата, зголемувајќи го животниот стандард и се докажуваат како клучен предуслов за достигнување на конкурентност и економска и општествена модернизација, а исто така и како важен инструмент за отстранување на економските и социјалните поделби и намалување на сиромаштијата, но даваат и застрашувачки можности за манипулации и злоупотреби.

Секоја држава, институција и социјална група во последните 10 години го менува начинот на интеракција со целите и резултатите од технолозијата. Односот на технолозијата и економијата укажува на можноста за отворање на дијалог и со останатите учесници во оваа интеракција и да се зајакнат општествено-економските резултати и да се избегнат можните негативни последици.

Литература

1. Economic Outlook April 2010, IMF, (2010) p. 2, Table 1.
 2. Skills supply and demand in Europe Medium-term forecast up to 2020, Publications Office of the European Union, Luxemburg (2010) p. 39, (2`)
69, (2``) 109.
 3. David, Paul and Aghion, Philippe, (2008), Technology and Innovation for, Economic Growth: Linking Policy, Research and Practice in "STIG Systems", Stanford University, Harvard University, Munich Personal RePEc Archiv, Science, p. 11
 4. The Global Information Technology Report 2009-2010, World Economic Forum, (2010) p. 19
 5. [5] Empowering People and Transforming Society, World Economic Forum, (2011) p.6
 6. Accelerating the Transition towards Sustainable Investing, World Economic Forum, (2011) p. 24
-

Assistant prof. **Vesna GEORGIEVA SVRTINOV**

Faculty of Economics, University “Goce Delchev” Shtip, Macedonia

PhD Riste **TEMJANOVSKI**

Faculty of Economics, University “Goce Delchev” Shtip, Macedonia

Assistant prof. **Janka DIMITROVA**

Faculty of Economics, University “Goce Delchev” Shtip, Macedonia

GLOBALIZATION AND THE INCOME DISTRIBUTION BETWEEN THE COUNTRIES

***Abstract:** Globalization is contested concept. In general, it is considered to be beneficial for the growth of economy. But, there are also many adverse effects of globalization on growth in many developing countries. It increases poverty and worsens the income distribution.*

Globalization has raised powerful debate between optimists and pessimists. There are pro and against globalization debates, with strong arguments in both sides.

The objective of this paper is to analyze the relationship between economic globalization, poverty and income inequality in developed and developing countries. We review the empirical evidence on the relationship between globalization and within country poverty in developing countries.

This paper attempts to access the impact of economic globalization on poverty and inequality in developed and developing countries. Overall our results seems to suggests that globalization while leading in reducing in poverty has at the same time exacerbated income inequality.

The paper has three parts. The first part analyses evolution of economic globalization in the last several decades. The next part deals with positive and negative aspects of economic globalization on the income distribution

Key words: *economic globalization, poverty, income inequality, income distribution, developed and developing countries.*

1. Evolution of economic globalization in the last several decades

People around the globe are more connected to each other than ever before. Information and money flow more quickly than ever. Goods and services produced in one part of the world are increasingly available in all parts of the world. International travel is more frequent and international communication is commonplace.

Economic globalization increasing economic interdependence of national economies across the world, through a rapid increase in cross-border movement of goods, service, technology, and capital. This process has begun to occur at an increased rate over the last several decades under the framework of General Agreement on Tariffs and Trade and World Trade Organization, which made countries to gradually cut down trade barriers and open up their current accounts and capital accounts. In particular, international trade in goods and services has become increasingly important over the last 60 years, and international financing flows over the last 40 years. Since the latter half of the 20th century, the international community has become more interconnected and interdependent in economic, cultural and environmental matters than ever. It seems the world is rapidly becoming a single community, a global village.

In recent years, globalization has become a hot topic, one that has been associated with trends such as the following:

- The rise and expansion of multinational corporations with business interests and employees in several countries.

- The emergence of global financial markets in centers such as New York, London, Frankfurt and Hong Kong, providing businesses around the world with easier access to financing.
- Greater levels of immigration, changing the ethnic, cultural and religious composition of several countries and leading to the establishment of multicultural societies.
- The erosion of trade barriers between groups of nations, leading to the emergence of powerful trading blocs, such as European Union NAFTA, ASEAN etc (World Development Report, 2000).

Economic globalization is generally associated with neo-liberal policies. Such policies include reductions in tariffs, the reduction or elimination of restrictions on foreign investment, and the inclusion of services such as banking and insurance in trade regimes.

As a result national boundaries, but also economic and cultural boundaries, are becoming less important. Interdependence refers to the relationship between different actors (states, societies) that are connected in such a way that if something happens to one, all will be affected. This term is also used when one nation's welfare depends on another's or a group of others, or vice versa.

Recent boom of economic globalization has been largely accounted by developed economies integrating with less developed economies, by means of foreign direct investment, the reduction of trade barriers, and cross border immigration. As a result of the explosion of trade and technology, the current rate of globalization is unprecedented.

Globalization is a process that can't be stopped, and there will be winners and losers. General complaint about globalization is that it has made the rich richer, while making the non-rich poorer. As the pace of globalization continues to increase, new opportunities and challenges will arise for leaders and communities. While globalization has brought immense benefits to many sectors, certain

countries and individuals remain vulnerable, whose interests should be protected and promoted.

2. Positive aspects of economic globalization on the income distribution

Supporters of economic globalization say, that anyone who cares about the poor should favor the economic globalization. They would argue that:

- Globalization promotes global economic growth, creates jobs, makes companies more competitive, and lowers prices for consumers;
- Productivity grows more quickly when countries produce goods and services in which they have a comparative advantage;
- Trade liberalization increases growth, especially in poorer countries;
- Globalisation has intensified interdependence and competition between economies in the world market;
- Integration with the world economy is a powerful vehicle for growth and poverty reduction in developing countries;
- Supporters of globalization argue that it has potential to make this world a better place to live in and solve some deep-seated problems like unemployment and poverty;
- Globalization provides poor countries, through infusions of foreign capital and technology, with the chance to develop economically and by spreading prosperity creates the conditions in which democracy and respect for human rights may flourish.

Proponents of economic globalization view it as a key to future economic development and in general it is considered a positive force for improved a quality of life, acceleration of economic growth, efficient allocation of resources and greater productivity enhancements.

Economic globalization narrowing gap between the rich and the poor. China, India, and Bangladesh, who were among the poorest countries in the world twenty years ago, have greatly influenced the narrowing of worldwide inequality

due to their economic expansion. For example, as a result of opening its markets to the world, China's economy can claim an increase in per capita personal income from \$1,420 in 1980 to \$4,120 by 1999. In 1980, Americans earned 12.5 times as much as the Chinese per capita. By 1999, they were only earning 7.4 times as much.

Incomes of poor developing countries, with more than half the world's population, grew substantially faster, than those of the world's richest countries that remained relatively stable in its growth, leading to reduced international inequality and the incidence of poverty. Certain demographic changes in the developing world after active economic liberalization and international integration resulted in rising welfare and hence, reduced inequality.

As a result of process of globalization, the proportion of the world population living in poverty has been steadily declining and since 1980 the absolute number of poor people has stopped rising and appears to have fallen in recent years, despite strong population growth in poor countries.

According to World Bank surveys, in the period between the fall of the Berlin Wall to the recent global financial crisis, global income distribution has changed in some remarkable ways. The people from the low income countries, exception of the very poorest, became significantly better-off, and many people there escaped absolute poverty. Also, people from middle income-countries became much richer, seeing its incomes rise, in real terms, by approximately 3% per capita annually. In the period between 1988 and 2008, about 400 million people in the middle income countries earned more and consumed more in the 20-year span before the global financial crisis hit in 2008, propelled by economic growth in India and China.

Economic globalization gives governments of developing nations access to foreign lending. When these funds are used on infrastructure, including roads, health care, education, and social services, the standard of living in the country increases. Export growth and incoming foreign investment have reduced the

poverty. Poverty has fallen in regions where exports and foreign investment has growing (Beer and Boswell, 2003).

Globalization leads to freer trade between countries. This is one of its largest benefits to developing nations. Homegrown industries see trade barriers fall and have access to a much wider international market. The growth this generates allows companies to develop new technologies and produce new products and services. Free trade enables companies from the rich industrialized countries to invest in poorer countries, providing jobs to local citizens and improvements to infrastructure.

Foreign companies provide wealth to local economies in the form of foreign currency when they buy local products and services. In many cases, they have built schools, colleges and hospitals for the local residents, enhancing the quality of life.

Concerning the poverty, globalization widely contributes to its decrease, a possible explanation being that the integrated economies tend to develop faster. While the low income countries penetrate on world goods and services market, industrial conglomerates are created, towards which, people below poverty line can migrate searching a better paid job and a better life. Globalisation in the form of increased integration through trade and investment is an important reason why much progress has been made in reducing poverty and global inequality over recent decades.

According to World Bank, the fastest growing incomes in the world are in the developing countries, indicating that integration can be a powerful force for development that reduces worldwide inequality. The tendency toward inequality in the world today comes from the fact that about half of the developing world population lives in countries that are successfully integrating and catching up with the rich world, while half of the population lives in countries that are largely outside of globalization. In the past 20 years, the developing countries that have

integrated the most with the global economy have seen the fastest growth rates and poverty reduction.

It is widely accepted by economists and policy makers that over the long period of time open economies generated more gains compared to close ones and policies which promote openness contribute significantly to economic growth, employment enhancement and poverty reduction. In short run however, a move towards openness can have deleterious effect on the poorer members of society.

3. Negative aspects of economic globalization on the income distribution

The opponents of economical globalization argue that contemporary globalization:

- increasing poverty in developing countries;
- widening socio-economic inequalities within and between countries;
- creating greater job insecurity. Globalization has led to exploitation of labor. Sometimes child workers in less developed countries are used to work in inhumane conditions.
- weakening workers` rights. Multinational corporations are accused of social injustice, unfair work conditions (including slave labor wages and poor living and working conditions);
- increasing financial market instability across the globe with huge socio-economic and human costs.

Opponents of globalization argues that it increases poverty and leads to worsening in the distribution of income. Anti-globalists also claim that globalization is not working for the majority of the world. During the most recent period of rapid growth in global trade and investment, 1960 to 1998, inequality worsened both internationally and within countries (Alderson, A. and Francois, N, 1999).

The studies generally confirmed that just two groups of countries are the big winners of the past two decades of globalization: the very rich (those at the top

of national and global income distributions) and the middle classes of emerging market economies, especially in China, India, Indonesia and Brazil.

As the figure below shows, most significant increases in per capita income are found among the very top of the global income distribution and among the emerging global middle class, which includes more than a third of the world's population.

Figure 1: Percentage change in real income between 1988 and 2008 at various percentiles of global income distribution

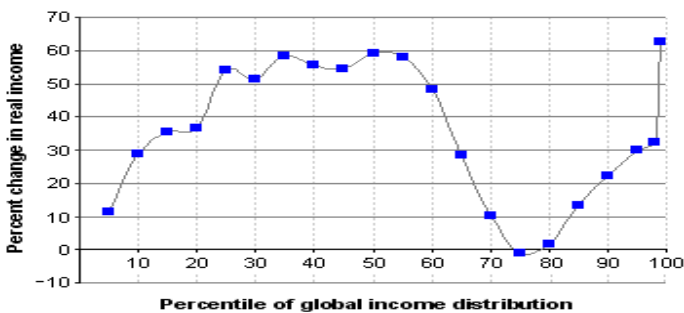

Source: Milanovic, 2008

It is not surprisingly that high income countries were the biggest winners. Their real income went up by more than 60 percent during the last 20-year period. Between the 50th and 60th percentile of global income distribution, which in 2008 included people with annual per capita incomes between 1,200 and 1,800 international dollars, are 200 million Chinese and 90 million Indians, as well as about 30 million each in Indonesia, Brazil, Egypt and Mexico. These 400 million people are among the biggest gainers in the global income distribution.

According to surveys made by World Bank the losers from the past 20 years of globalization are mostly people in Africa, some in Latin America and the former Communist countries. The average Kenyan went down from the 22nd to the 12th percentile in the global income distribution, and the average Nigerian fell from the 16th to 13th percentile (Milanovic, 2008).

In last decades the economic growth has been concentrated just in fifteen wealthy countries. Whereas, eighty nine other countries represent 1.6 billion people or one quarter of a world population are economically worse off, then they were few decades ago. The present uneven economic growth trend has widened the gap between the rich and the poor countries. According to economic forecasts, if the current pattern of uneven economic growth continues, the poorest countries of the world will grow even poorer, while the richest countries will become even richer.

The present global uneven economic growth has raised a question, can this gap between the rich and poor nation will be narrowed rather than widen in the future? This question has made economists policy makers to rethink about impact of globalization and future of rich and poor countries.

In the context of the negative aspects of economic globalization on the income distribution we have to underline that influx of international corporations not only brings positive advantages regarding global financial transactions. Some may emphasize that the multinational corporations may raise education levels, as well as the financial health in developing countries, but that only applies to the long term effects of economic globalization. In the short term, poor countries will become poorer and unemployment rates may soar.

While an influx of foreign companies and foreign capital creates a reduction in overall unemployment and poverty, it can also increase the wage gap between those who are educated and those who are not. Over the longer term, education levels will rise as the financial health of developing countries rise, but in the short term, some of the poor will become poorer.

The influx of foreign companies into developing countries increases employment in many sectors, especially for skilled workers. However, improvements in technology come with the new businesses and that technology spreads to domestic companies. Automation in the manufacturing and agricultural sectors lessens the need for unskilled labor and unemployment rises in those

sectors. The poor in countries with an abundance of unskilled labor do not always gain from trade freedom. Trade reforms may result in less protection for unskilled workers, who are most likely to be poor. Finally, penetrating global markets even in sectors that traditionally use unskilled labor requires more skills that the poor in developing countries typically possess.

Domestic industries in some countries may be endangered due to comparative or absolute advantage of other countries in specific industries. Another possible danger and harmful effect is the overuse and abuse of natural resources to meet new higher demands in the production of goods.

Sometimes globalization causes the well to do (rich) to get richer and the workers to get poorer. For a business to be competitive, the business owners have to outsource their manufacturing and/or services to countries where the labor is cheaper. The result is that the business survives and its owners continue to make a profit; i.e, become richer. Meanwhile the workers who were laid off no longer have an income i.e, become poorer. In addition, the tax base that the country depends on is severely reduced because the workers are no longer working and thus cannot pay taxes; country becomes poorer.

Anti-globalists contend that it operates only in the interests of the rich nations and multinational corporations. They argue that such corporations exploit workers in the developing world, subjecting them to poor working conditions. They contend that the multinational profits are repatriated and little is invested in the communities whose labor and resources they consume. Large corporations invest in poor countries only because they can take advantage of low wage levels or so they can access their natural resources.

We have to take into the account that developing countries have lost control of their economies and that such control has shifted to more powerful countries, multinational firms, and international financial institutions. The logic of this concern suggests that national sovereignty has progressively and systematically been undermined by globalization.

Economists from World Bank underline several path of how can be reduced global inequality. First, high growth rates among poor and middle-income countries. That would be the best path, but it's not easily achievable. It also largely depends on China and India maintaining their high growth rates. In fact, the decline of global inequality so far is largely due to the high growth rates of China and India – A second path would be a global redistribution scheme pushing ever larger amounts of money to poor countries. But, that isn't likely to happen, as development assistance is just a little more than \$120 billion a year, and isn't showing any signs of increasing. The third path would be to promote migration, which can be an expeditious way for people to improve their fortunes. Either poor countries will become richer, or poor people will move to rich countries.

Conclusion

Globalization and inequality is a highly debated topic in the literature. Various studies prove that globalization increases inequality, whereas numerous other studies claim that globalization reduces poverty.

Those in favor of globalization claim that there have been significant steps in the fight against global poverty, as well as decrease in inequality in the last few decades and that globalization has been responsible for this achievements. Globalization has enriched the world scientifically and culturally, and benefited many people economically as well. Many researches predicted that the forces of globalization may have the power to eradicate poverty in the 21st century.

Proponents of economic globalization view it as a key to future economic development and in general it is considered a positive force for improved a quality of life, acceleration of economic growth, efficient allocation of resources and greater productivity enhancements.

Economic globalization narrowing gap between the rich and the poor. China, India, and Bangladesh, who were among the poorest countries in the world

twenty years ago, have greatly influenced the narrowing of worldwide inequality due to their economic expansion.

Incomes of poor developing countries, with more than half the world's population, grew substantially faster, than those of the world's richest countries that remained relatively stable in its growth, leading to reduced international inequality and the incidence of poverty.

Globalisation in the form of increased integration through trade and investment is an important reason why much progress has been made in reducing poverty and global inequality over recent decades.

It is widely accepted by economists and policy makers that over the long period of time, open economies generated more gains compared to close ones and policies which promote openness contribute significantly to economic growth, employment enhancement and poverty reduction.

In contrast, there are the critics who claim that globalization has led directly to increase in poverty and inequality. Anti-globalists claim that globalization is not working for the majority of the world. During the most recent period of rapid growth in global trade and investment, inequality worsened both internationally and within countries. The present uneven economic growth trend has widened the gap between the rich and the poor countries. According to economic forecasts, if the current pattern of uneven economic growth continues, the poorest countries of the world will grow even poorer, while the richest countries will become even richer.

Final conclusion is that globalization could be a powerful factor for decrease of economical differences and poverty if it is only used right. Developing countries can take steps to make globalization as a tool for poverty eradication. The most important ways to do this is through basic education, through social protection measures to deal with adjustment, and through ensuring that all regions of a country are connected to a global economy.

References:

1. Alderson, A. and Francois, N.: *Income Inequality, Development, and Dependence: A Reconsideration*. American Sociological Review 64: 606-631.1999.
 2. Beer. L. and Boswell T.: *The effects of globalization on inequality: A cross national analysis*. Halle Institute, Occasional Paper.2003
 3. Heshmati A.: *The Relationship between Income Inequality and Globalization*. The United Nations University, Finland, 2003.
 4. Milanovic, B.: *Can we discern the effect of globalization on income distribution? Evidence from household budget surveys*, World Bank Policy Research Paper. 2000.No.2876.
 5. Milanovic, B: *The Real Winners and Losers of Globalization* World Bank Policy Research Paper.2008
 6. Miller, T.C.: *Impact of globalization on U.S. wage inequality: implications for policy*, North American Journal of Economics and Finance. 2001. No.12(3)
 7. Prasad E., et al.: *Financial Globalization, Growth, and Volatility in Developing Countries*. Chicago: University of Chicago Press. 2007. pp. 457–516.
 8. World Development Report 2000/2001: *Attacking Poverty*. New York: World Bank/Oxford University Press.2001.
-

Assistant prof. **Olivera GJORGIEVA-TRAJKOVSKA**

Faculty of Economics, University “Goce Delchev” Shtip, Macedonia

Assistant prof. **Janka DIMITROVA**

Faculty of Economics, University “Goce Delchev” Shtip, Macedonia

Assisant prof. **Aleksandar KOSTADINOVSKI**

Faculty of Economics, University “Goce Delchev” Shtip, Macedonia

THE IMPLICATIONS OF GLOBAL FINANCIAL CRISIS ON DEVELOPING COUNTRIES-WITH SPECIAL REFERENCE TO MACEDONIA

***Abstract:** This paper discusses the implications of the global financial crisis for developing countries, with special reference to Republic of Macedonia. The crisis, through deleveraging and/or flight to quality, spread to those economies whose companies and banks had no connection with the securities linked to the subprime mortgages that triggered the crisis. The hierarchical and asymmetrical nature of the present international financial and monetary architecture caused these movements to have much greater destabilizing effects on the foreign exchange markets of the emerging-market economies. The global financial and economic crisis has demonstrated the need for major reforms in the system of global economic governance. Such reforms are necessary in order to reduce the predominant influence of financial markets in determining the conditions under which governments design their macroeconomic and development policies. The key to greater stability lie in a multilaterally agreed set of principles and rules for exchange-rate management, accompanied by a framework for macroeconomic policy coordination among the systemically important countries. In developing countries and emerging-market economies the*

use of capital controls would help stabilize the macroeconomic context for investment in real productive capacity and successful integration into the global economy. Besides the statement of Macedonian government in 2008 that Macedonia will not feel the effects of the global financial crises, based on the fact that Macedonian economy and financial and banking sector weren't integrated enough in the global one, and its liquidity was based on stable sources, one year after Macedonia has already strongly felt the effects of the global financial and economic crisis, and the country has entered the recession. The main reason is that Macedonia is a small country and its economy is based on liberal external trade; on the annual level it reaches about 100% and more of the annual GDP of the country.

Keywords: *financial crises, implications, developing countries, Macedonia.*

Introduction

The economic crisis that developed in financial markets in the developed world has spread – in a variety of ways – into developing countries. Integrated financial sectors, which felt the aftershocks from Wall Street and the City. Next came the impact on trade, as volumes and prices of commodities and manufactures collapsed across the globe. Workers selling food on the street, doing piecework in the home and picking through waste were affected alongside workers in the factories as demand for their services dropped and more people joined their ranks. Remittances from migrant workers in rich countries were also hit, though not as badly as anticipated.

Finally, with an even greater lag time, comes the impact on government spending in poor countries and donor aid budgets – it is yet to be seen whether rich country governments will stand by their aid promises, or force poor countries and people to pay the price of the rich world's financial folly.

Many developing countries enter this crisis with advantages that they lacked during the shocks of the 1980s or 1990s. The strengthening of macroeconomic policies – including fiscal and external positions, in many cases – leaves them less vulnerable.

The first priority is to prevent financial contagion from crippling domestic banking and non-banking financial sectors. Because of the high level of interlinkages among the world's financial firms and sectors, these effects have begun to arrive before the real-economy effects in some countries. Stock markets have declined sharply, some currencies have depreciated substantially, and sovereign interest-rate spreads have risen with the "flight to safety" in world markets. At a more micro level, some developing-country exporters are already finding it hard to obtain the trade credits that are their lifeblood, which could cripple export sectors that will soon be hit by the fall in foreign demand.

Developing countries that enter the crisis with large balance-of-payments and fiscal deficits were the most vulnerable to these effects. Such countries had larger financing and adjustment needs, if the current account swings sharply from deficit to balance as capital dries up, as occurred in the Asian financial crisis. This put a deep strain on the balance sheets of domestic firms and banks, potentially leading to a cascade of bankruptcies and bank failures. If their fiscal resources were already strained to the limit, then it was impossible to mount domestically financed rescues of their financial sectors. These countries were likely had to seek financing for the international financial institutions, especially at a time when bilateral donors are already straining to meet domestic crisis needs.

More generally, developing-country governments have two main macroeconomic tools for responding to the negative shock that is coming their way: monetary policy and fiscal policy. One great risk is that if the credit crisis is not effectively resolved, the global economy could enter a period of deflation like the one that Japan suffered through in the 1990s. In that environment, standard monetary policy will not likely be effective in the developed economies.

Firms in these countries are already on or near the global technological frontier, so there is limited room for industrial upgrading, meaning that any credit-financed expansion would primarily be in terms of production capacity. But in the face of low demand and excess capacity, developed country firms are not likely to want or be able to borrow to finance expansion.

In the developing world, by contrast, there is more room for credit-financed industrial upgrading, which may give more room for monetary policy to work in those countries that can afford to use it. Not all countries were able to; some found themselves forced to tighten monetary policy and increased interest rates to prevent excessive currency depreciation or capital outflows.

On the fiscal-policy side, developing-country governments have a variety of tools that they could use to cushion the blow of the shock. Governments with some fiscal space can respond by injecting some well-designed fiscal stimulus into their economies, to generate domestic demand that can offset the expected decline in foreign demand. Developing countries have pressing needs that can be met through public investments. One such need is building of infrastructure, especially after a period when private-sector growth has sometimes outstripped the ability of the public sector to provide the infrastructure needed to sustain that growth and rural infrastructure where the infrastructural gap exists between urban and rural areas.

A brief outline of the crisis

The origins of the current world financial crisis are now well known. They lie in the worldwide financial excesses of the past few years and even decades; the bursting of the housing and oil price bubbles; excessively low interest rate policies; massive trade surpluses in some countries and trade deficits in others; and savings rates that are too low in some parts of the global economy and too high

elsewhere.¹ The cumulative effect is a financial and liquidity crisis that become a global macroeconomic upheaval, with significantly negative world GDP growth, sharply increased unemployment, pressures on public revenues and deflation.

In developed countries, the crisis stems from a drying up of credit flows as financial institutions are no longer able to assess the creditworthiness of other enterprises, whether financial or nonfinancial. For instance, the inability of some companies to obtain insurance for orders they have placed with suppliers has caused them to curtail or shut down their production and sales activities. This problem has been aggravated by developments on the demand side, with households compelled to increase their savings to compensate for the fall in the value of their financial and real estate assets. Rising fears of unemployment have also led households to curtail consumption. In this sense, the crisis differs from most of those in the past in that the problem is not a lack of demand for credit but a lack of supply of credit.

For the developing countries, which have become increasingly integrated into global trade and finance over the past few decades, the crisis is not one of credit but of falling demand in the markets of developed countries. The financial crisis in the developed countries did not initially affect developing and transition economies as the crisis did not originate within their financial systems. It was even hoped that the real economy in the developing countries would escape unscathed and even that growth in developing countries would help to buoy the world economy, as it did in the recession at the beginning of this century. But when demand fell in developed countries, volumes and prices of exports from developing countries declined. This initial severe contraction of output and employment in the export industries of developing and transition countries in turn has spread to other industries in these countries, causing economy-wide declines in output and employment.

¹ Marcelo de Paiva Abreu, *The Effect of the World Financial Crisis on Developing Countries: An Initial Assessment*, 2009

The extent of the effects of the global crisis on developing countries depends on the importance of exports and capital inflows in their economies. Countries that depend on exports of primary commodities other than oil have also been hit hard because of the sharp decline in prices of export commodities.

The increasing integration of world finance also means that the crisis is having a serious effect, both directly and indirectly, on investment in developing countries. Not only is foreign direct investment (FDI) declining, but foreign financial institutions are withdrawing their investments in developing countries' stock exchanges and repatriating the proceeds, resulting in sharp declines, often of more than 50 percent, in stock prices and large devaluations, often of more than 25 percent, in their currencies. The drop in stock prices further hurts investment in developing countries; the effect of currency devaluation, however, depends on the share of imported inputs in production or in the consumption basket of workers.

The financial crisis had its immediate reverberations in those developing countries that were closely linked to the global financial markets, as capital took refuge in safe havens and there was a rapid flight of capital from emerging markets to the advanced economies and particularly the US. This initial impact on the developing countries, however, was less pronounced as they were less integrated into the global financial markets. With the deepening of the financial crisis, freezing of credit, and the sharp fall in the market value of private wealth, the financial crisis turned into a crisis of the real economy, beginning in the fall of 2008. The least developed countries have been affected more during this later phase of real economic crisis.

The global economic crisis has led to a sharp reduction in world trade and rapid decline in commodity prices. This is one of the main mechanisms through which developing countries have been affected.

Foreign direct investment (FDI) flows which achieved their highest level in 2007 have been declining rapidly since the onset of the financial crisis. The

decline in FDI is the second channel through which the developing economies have been affected.

A third transmission mechanism, which can be of critical importance for some developing and least developed countries, is the slowdown in migrant workers remittance flows. As unemployment in the advanced countries increases and the end of the commodity export boom in some of the labour importing developing countries reduces the demand for migrant labour, the labour exporting developing countries have experienced noticeable declines in remittance flows.

The economic crisis has led to a sharp deterioration in the fiscal position of all advanced economies. This put pressure on the Official Development Assistance (ODA) budget of the Organisation for Economic Cooperation and Development (OECD) countries, which had dire consequences for the developing countries. The impact of the global economic crisis on the developing countries is thus multifaceted, and affected different countries in different ways, depending on the mode of integration of the particular country in the global economy and the structure of its domestic economy.

Besides the great deal of uncertainty with regard to the depth and length of the economic recession in the advanced countries, it is nevertheless clear that the global crisis had important implications for growth and poverty in the less developed countries and for the achievement of the Millennium Development Goals. This can be particularly onerous, as the current global crisis has arrived on the heels of the food and fuel crisis of 2007-2008 which inflicted a great deal of hardship on non-oil exporting countries.

The global financial crisis has caused a considerable slowdown in most developed countries. Governments around the world tried to contain the crisis. Stock markets were down more than 40% from their recent highs.² Investment banks have collapsed, rescue packages were drawn up involving more than a

² Overseas Development Institute: *The global financial crisis and developing countries*. October, 2008.

trillion US dollars, and interest rates have been cut around the world in what looks like a coordinated response. Leading indicators of global economic activity, such as shipping rates, were declining at alarming rates.

Impact of the financial crisis on developing countries and their response

The financial crisis affected developing countries in two possible ways. First, there was financial contagion and spillovers for stock markets in emerging markets. The Russian stock market had to stop trading twice; the India stock market dropped by 8% in one day at the same time as stock markets in the USA and Brazil plunged. Stock markets across the world – developed and developing – have all dropped substantially since May 2008. We have seen share prices tumble between 12 and 19% in the USA, UK and Japan in just one week, while the MSCI emerging market index fell 23%. This includes stock markets in Brazil, South Africa, India and China. We need to better understand the nature of the financial linkages, how they occur (as they do appear to occur) and whether anything can be done to minimise contagion.

Second, the economic downturn in developed countries had also significant impact on developing countries. The channels of impact on developing countries include:

- **Trade and trade prices.** Growth in China and India has increased imports and pushed up the demand for copper, oil and other natural resources, which has led to greater exports and higher prices, including from African countries. Growth in China and India was likely to slow down, which had knock on effects on other poorer countries.

- **Remittances.** Remittances to developing countries declined. There were fewer economic migrants coming to developed countries when they are in a recession, so fewer remittances and also probably lower volumes of remittances per migrant.

- **Foreign direct investment (FDI)** and equity investment. These was under pressure. While 2007 was a record year for FDI to developing countries, equity finance was under pressure and corporate and project finance were already weakening

- **Commercial lending.** Banks under pressure in developed countries were not able to lend as much as they have done in the past. Investors were, increasingly, factoring in the risk of some emerging market countries defaulting on their debt, following the financial collapse of Iceland. This limited investment in such countries as Argentina, Iceland, Pakistan and Ukraine.

- **Aid.** Aid budgets were under pressure because of debt problems and weak fiscal positions, e.g. in the UK and other European countries and in the USA.

- **Other official flows.** Capital adequacy ratios of development finance institutions were under pressure. However these have been relatively high recently, so there is scope for taking on more risks.

Each of these channels needed to be monitored, as changes in these variables had direct consequences for growth and development. Those countries that have done well by participating in the global economy lost out most, depending on policy responses, and this was not the time to reject globalisation, but to better understand how to regulate and manage the globalisation processes for the benefit of developing countries. The impact on developing countries varied. It have depended on the response in developed countries to the financial crisis and the slowdown, and the economic characteristics and policy responses, in developing countries.

Given the fact that there has been a worldwide trend towards external opening in recent decades, the global crisis had severe effects on developing countries. As indicated, remittances showed some resilience. Financial turmoil had stronger effects on middle income countries more integrated into world financial markets, whereas low-income countries dependent on official flows have remained less affected by the capital flows channel. Given the magnitude of the

collapse of commodity prices, the trade channel affected all countries, but was likely to affect commodity-dependent economies more, many of which are low income countries. Countries with stabilization funds (generally, energy exporters and some metal exporters) were able to use past savings to cushion the effect of commodity price downswings.

National responses aimed to mitigate the contractionary effects coming from abroad and to rethink their trade strategies. The room for maneuver to adopt expansionary fiscal and monetary policies depended on balance of payments constraints. In the case of fiscal policy, it also depended on recent fiscal stances, inherited public sector debts and the existence (or the absence) of well-developed domestic bond markets where the public sector could finance its current imbalances in non-inflationary ways. Given the dependence on balance of payments constraints, the availability of external financing was critical.

The dominant pattern over this period was an increasing number of countries with current account (and indeed larger size) deficits. This trend was matched, however, by broad-based and, in many cases, large improvements in debt ratios and, to a lesser extent, by foreign exchange reserve accumulation. Debt improvements were associated both with domestic policies and with the major debt relief initiatives for low-income countries (the Multilateral Debt Relief Initiative and a major debt relief granted individually by the Paris Club).³

The nature of the policy packages that were adopted depended on the countries' current stance. For those countries with a strong debt and foreign exchange reserve position but relatively weak fiscal stance, the room for maneuver lied more in monetary than with fiscal policy. More generally, most emerging economies had the capacity to avoid the traditional pro-cyclical monetary policies of past crises and followed the expansionary policy trajectories of industrial economies. Most had actually adopted policies to ease domestic financing, to facilitate access of private sector companies to foreign exchange and, to a lesser

³ Working paper: *The financial crisis and its impact on developing countries*. UNDP, 2009

extent, to reduce domestic interest rates. They should continue to move in that direction. A similar rule of easing monetary policy should be followed by other developing countries.

In the fiscal area, there was significant room to maneuver in a relatively large group of developing countries. They used this space to mitigate the effects of the external shock. Infrastructure investment and social spending were in the focus of these programs. The strategy depended on each country's social policy framework. Universal social policies in the areas of nutrition, basic education and health should be the major policy focus, but targeted programs for the poor, such as conditional cash transfers, make sense in middle-income countries (in poorer countries, by definition, poverty is widespread and universal programs are clearly superior). Special emergency employment programs were also the essential complement, since unemployment insurance, the traditional automatic stabilizer of industrial countries is generally absent in developing countries. Within the available mix of policies, experience indicates that tax reduction policies are unlikely to have the best effects and, rather, strengthening the tax base should be the focus of policy makers.

Although trade opportunities are not generally viable, trade policy also played a important role in the recovery in at least three different ways. First, non-traditional exports could be encouraged, particularly in commodity-dependent economies, through a mix of exchange rate depreciation and sectoral incentives. Second, the possibility of strengthening domestic linkages of existing manufacturing export activities could also play a role. Third, more active South-South cooperation could play a role, by encouraging trade through existing integration processes. Payments agreements among central banks also played a role in facilitating such trade without the need for hard currencies.

Finally, and very importantly, the crisis provided an opportunity to rethink the role of domestic markets, which were largely left out from the radar of policy makers during the reform period. Indeed, a major implication of expansionary

macroeconomic policies was that all countries can contribute to the global economic recovery by focusing on their domestic demand. Protection policies would be clearly counter-productive, generating beggar-thy-neighbor effects. But policies that focus on the mass market for consumer goods and on strengthening small- and medium-sized enterprises, which tend to depend heavily on local markets, can play a role in policy packages that place domestic demand again at the center of economic policy.

The impact of the global financial crisis on Macedonian economy

Towards the middle of 2008th, when the global financial crisis was hanging with all its strength, the Macedonian Government thought that Macedonia will not feel the effects of the global financial crisis. It even stated in certain occasions that the Macedonian economy will make profit out of the crises. This statement has been supported with the fact that The Macedonian Financial and Banking Sector wasn't integrated enough in the global one, and its liquidity was based on stable sources (deposits of the citizens and cooperative sector), so significant disrupt in the Macedonian economy couldn't occur.

One year after this "Don't worry" policy, Macedonia has already strongly felt the effects of the global financial and economic crisis, and the country has entered the recession. According to the official preliminary data from the State Statistical Office, Macedonia's GDP in the first two quarters notes decreases of 0,9 % and 1,4 %.⁴

Macedonia is small country and its economy is based on liberal external trade; on the annual level it reaches about 100% and more of the annual GDP of the country. The economy depends on the import of goods, which is nearly twice bigger than the export of the country. As a result of that, Macedonian trade deficit

⁴ Friedrich-Ebert-Stiftung, Office Macedonia: *The Impact of the Global Financial Crisis on the Macedonian Economy and the Economic Situation in the Macedonian Households*, October, 2009

reached the level of over 25% of the GDP in 2008 with absolute value of over 2, 5 million dollars.

Traditionally, in significant part, the high trade deficit has been financed from the money transfers of Macedonian workers abroad. The global crisis has affected these transfers despite the fact that the growth of the trade deficit has remained on the same level. These disadvantages have created huge deficit on the current account, of 14% of the GDP in 2008. Thus, Macedonia has entered the state of economic recession, followed by a strong decline of the situation in the external sector.

The global financial and economic crisis that erupted in 2007 and 2008 and the ensuing Great Recession had a huge impact on the Macedonian economy. Previous healthy growth rates were rapidly interrupted towards the end of 2008, and GDP even fell in 2009, before recovering sluggishly in 2010-2011 and then slightly falling again in 2012.

As a small open economy, heavily dependent on trade and financial links with other countries, it is commonly thought that the trade channel was the strongest transmission channel. Indeed, exports were the first to react to the crisis, falling rapidly by 6.3 % in 2008 and 15.8 % in 2009, in real terms.⁵ Other GDP components were more sluggish, but eventually they also adjusted downwards. Imports only slowed down in 2008, but then fell by 14.3% in real terms in 2009. Most of the adjustment in domestic demand also occurred with some delay, with personal consumption falling by 4.7% in 2009, while gross investments were almost unchanged in 2009 and then fell by 6.7% in 2010. However, the effects of the crisis were also felt via the financial channel. Unlike most other countries, this was not so much due to the halt of foreign funding, as lending was mostly financed by domestic deposits, but to the heightened uncertainty and consequently the more conservative bank lending activity.

⁵ Rilind Kabashi: Effects of the global crisis on Macedonia: a counterfactual analysis.academia.edu

Indeed, credit growth slowed from 34.4% in 2008 to 3.5% and 7.1% in the end of 2009 and 2010 respectively, and is still far from the double – digit growth before the crisis. In addition, the uncertainty regarding the euro crisis also affected private transfers, which are essential in financing relatively large trade deficits. Their annual growth became negative in the final quarter of 2007, and they continued to fall in most of 2008 and early 2009.

Finally, these movements in the economy, and particularly in foreign reserves, resulted in various policy responses by the central bank. Unlike most other central banks, the NBRM was tightening its policy until March 2009 in order to maintain the exchange rate stability, and then kept it unchanged by the end of 2009 before the start of its gradual relaxation. In addition, the central bank intervened in the market by selling foreign currency, particularly in the first half of 2009. The central bank also undertook additional measures in order to maintain and strengthen financial stability. Certainly, monetary policy actions were significantly affected by the need to maintain a stable exchange rate, while inflation slowed down due to supply side factors, which implied that output movements had only secondary priority in the early stage of the crisis. However, once foreign reserve movements were stabilised, the central bank did pay additional attention to supporting economic growth.

The banking system has retained the role of the most developed financial sector in the Macedonian economy. Total assets of the banking sector on 31.12. grew by 7.1%, in comparison from last year. The reasons for the dominant role of the banks were:⁶

- The traditional role of the banks as major financiers of the Republic of Macedonia,
- Poor development of the financial markets,
- Deregulation and competition in the banking sector,

⁶ Marijan Stevanovski, Aleksandar Dejanovski: *The Consequences of the World Economic Crisis on the Macedonian Financial and Real Estate Sector*. TEM Journal – Volume 2 / Number 1/ 2013

- High profitability of banks.

The global financial and economic crisis, had a different impact on the Macedonian financial and real sector. The Macedonian financial and banking sector was not directly affected by the global financial crisis, but could not avoid the negative effects of the global recession movements, that were spilled on the domestic real sector, and through reduced production and consumption on the banking sector, as well. The stable position of the banking sector was result due to its closeness to international financial markets, lack of exposure to "toxic financial products," its strong capital and liquid position, caution in taking risks, and effective prudential measures taken by the National Bank of Macedonia (NBRM). Although the world crisis has been spread on the relation: financial - real sector, in Republic of Macedonia, an opposite case had happened, so the crisis occurred, because of the recession, that limited and reduced the lending and financing, afterwards.

The first attack by the crisis in 2009, has created great pressure on the Macedonian denar, because of the high euroisation of the financial obligations in the country, where has emerged some serious pressures and risks on the financial stability, which can be seen, through increased buying of euros, reduced volume of capital flows and the existence of an imbalance of foreign exchange market, which created some conditions devaluation rate. This situation waseven greater, if we known to the Macedonian denar is pegged to the euro and the trade deficit is very high and the reserves are limited.

Solutions for overcoming the consequences of the crisis in Macedonia

Having in mind the mentioned effects the global economic crisis had on the macedonian economy, the primary challenges facing economic policy decision makers were:

- how to alleviate the effects of the crisis without disrupting market principles, while at the same time helping with long term measures that will improve the competitiveness of the domestic economy, and
- how to finance the domestic economy, in circumstances of reduced domestic demand and reduced economic activity as a result of reduced external consumption.

The approach which promises the most appropriate solutions was a cooperation between economic policy decision makers, experts and the business community. Based on the already established dialogue with the business community, from the end of 2008 up to the third quarter of 2009 three packages of so called anti-crisis measures have been implemented.⁷

The first package of anti-crisis measures (November 2008) was comprised of 10 measures aimed at relieving the economy, valued at 300 million euros. These measures were directed at improving the liquidity of companies by eliminating certain income taxes (companies do not pay income tax if they do not distribute it to the owners of the companies, which means this money remains as operational funds for the companies); the writing off of interest payments due to unpaid personal income tax, income tax and real estate tax; payments for pension insurance of the most vulnerable categories of labor intensive companies; reprogramming of tax obligations, more precisely those companies that are experiencing difficulties in their work were able to pay their tax in installments up to three years. Furthermore, among the first package of anti-crisis measures are also measures that were implemented at the request of companies-customs breaks for importing equipment, raw materials and repro-material intended for production. This lifted customs for approximately 500 tariff items.

The second package of anti-crisis measures (March 2009) promoted an

⁷ Dr. Fatmir Besimi, Minister of the Economy of the Republic of Macedonia: The global economic crisis and the challenges facing the Republic of Macedonia.2009

investment program with infrastructure projects in energy, transport, environmental protection, education and culture. Total investments amount to 8 Billion Euros which were planned to be realized over the next 6--8 years with state investments, private investments or public-private partnerships. The goal was to more easily overcome the global crisis in the coming period and to continue the investment cycle, and with that to alleviate the effects of reduced foreign demand on the domestic economy.

The third package of anti-crisis measures (May 2009) encompasses 70 measures referred to three segments: first - the rebalancing of the 2009 budget; second - credit support for companies; and third - other measures aimed at reducing barriers and costs of doing business by companies.

The rebalancing of the 2009 budget was aimed at reducing expenditures in order to adapt to reduced income, which was supposed to save money that could be used to maintain the macro-economic stability of the country and maintain a stable exchange rate for the denar. The need for a rebalance was because of the creation of a fiscal policy, which through increased productive investments, which also included public investments, was aimed at efficiently stimulating the expected slowing of economic activity caused by the crisis.

As far as credit support for companies is concerned, a package of measures for direct credit support of the private sector was adopted, through a credit line from the European Investment Bank (100 million euros). The money were earmarked for support of small and medium size companies, which employ the largest percentage of workers in the Republic of Macedonia (approximately 90% of all employed in industry). The support was realized through the Macedonian bank for development promotion (100 million euros) and the commercial banks (100 million euro). Macedonian bank for development promotion participated with subventions for interest payments for small and medium size companies (interest rates were approximately 6%, which was less than the current market interest rate of 12%), and in subventions for the guarantees

that the commercial banks are asking from companies for extending credit lines to them, as well as for extending guarantees from the Macedonian bank for development promotion for Macedonian companies trying to enter foreign markets.

The other measures for supporting companies, through a reduction of barriers and costs of doing business in the Republic of Macedonia are part of a mosaic of greater measures. More precisely, this package of measures referred to measures to simplify customs procedures and speed up the flow of goods through the border. The successful implementation of the first phase of the project Regulatory guillotine contributed to a reduction of bureaucracy, expenses that companies make to receive permits, confirmations, approvals and other administrative services, which burden every day work.

Besides the three packages of anti-crisis measures, aimed at securing greater macro-economic stability, sustaining domestic financial liquidity and stability of the exchange rates in circumstances in which trade deficits have increased and reduced FDI's, the need appeared for additional external financing of the domestic economy in order to compensate for reduced foreign demand. This was especially important for macedonian macro-economic stability, especially because of the policy of the monetary authorities to maintain a stable exchange rate, when foreign financing will directly influence the reduction of interest rates and increase foreign currency reserves. Having these arguments in mind, the Republic of Macedonia issued euro-bonds in the amount of 175 million euros.

Macro-economic movements in the first three quarters of 2009 indicated that macro-economic stability have been maintained, in the sense of stable prices and a stable exchange rate, which for a small and open economy is of exceptional importance in creating a favorable business climate. In the long run this created conditions to attract more investments, which with new technology and know-how can make the domestic economy more competitive on the world markets.

Along with the continuing dialogue with the business community and the monitoring of current economic movements, further measures had been prepared, like a new rebalancing of the Budget, new reductions and elimination of customs for repro-material and equipment for production, as well as other forms of support for companies based on market principles and the functioning of an open economy.

Despite the challenges Macedonian economy was and is still facing due to the effects of the global economic crisis, it still have to solve the chronic transition problems, more precisely the several year long trade deficit and unemployment. At the same time the main challenge remains –h ow to increase the competitiveness of the domestic economy, so that it can handle global competition, which is especially important for a small and open economy. The goals of macedonian economic, industrial and trade policy is to create a horizontal frame (according to the Lisbon convention), which has to link the constant improvement of the business climate, attract investments and increase innovation in science. This will influence the creation of a new structure of import and export, constant economic growth and improve the living standard.

Conclusion

The financial crisis had its immediate reverberations in those developing countries that were closely linked to the global financial markets, as capital took refuge in safe havens and there was a rapid flight of capital from emerging markets to the advanced economies and particularly the US. This initial impact on the less developed countries, however, was less pronounced as they were less integrated into the global financial markets. With the deepening of the financial crisis, freezing of credit, and the sharp fall in the market value of private wealth, the financial crisis turned into a crisis of the real economy, beginning in the fall of 2008. The lessdeveloped countries have been affected more during this later phase of real economic crisis. The global economic crisis has led to a sharp reduction in

world trade and rapid decline in commodity prices. This is one of the main mechanisms through which these countries have been affected.

In the Republic of Macedonia, as a small and open economy, the effects of the global economic crisis were felt with a certain delay. The impact was primarily in the real sector, through the foreign trade exchange, as a consequence of which there was a drop in industrial production, an increased trade deficit and reduced FDI's. This in turn reflected itself in reduced budget income, reduced financial liquidity and increased interest rates.

Eliminating certain taxes, reducing customs for repro-material and machines, the investment program in infrastructure, the rebalancing of the budget, foreign credit lines (in order not to reduce domestic demand), as well as the securing of funding for the Macedonian bank for development promotion in order to secure cheaper credits for small and medium sized companies, were part of the measures which we undertook to alleviate the consequences of the crisis. At the same time, attention was paid to make sure that the measures would have an effect in reducing the consequences of the crisis, but at the same time that they are market oriented so that in the long run they will increase the competitiveness of the domestic economy.

References

1. Marcelo de Paiva Abreu, *The Effect of the World Financial Crisis on Developing Countries: An Initial Assessment*: 2009.
2. Overseas Development institute: *The global financial crisis and developing countries*: October. 2008.
3. Working paper: *The financial crisis and its impact on developing countries*: UNDP. 2009.
4. Friedrich-Ebert-Stiftung, Office Macedonia: *The Impact of the Global Financial Crisis on the Macedonian Economy and the Economic Situation in the Macedonian Households*: October. 2009.

Д-р **Ирена АНДРЕЕСКА** / *Dr Irena ANDREESKA*

Комерцијална Банка АД, Скопје

ЕКОНОМСКА НЕЕДНАКВОСТ КАКО ПРОИЗВОД НА ГЛОБАЛИЗАЦИЈАТА

Абстракт: “Глобализацијата како процес, со своите последици по развојот, сè повеќе го маргинализира интересот на повеќето земји и поголем дел од населението, а го зголемува богатството и моќта на мал број развиени земји - на протагонистите на крупниот капитал во современиот свет. Во таа смисла, истражувачите со право истакнуваат дека глобалистичкото сценарио е противречно бидејќи:

- а) произведува различни ефекти за центарот и периферијата,
- б) развиените земји се субјект, а неразвиените објект на глобализацијата,
- в) постојат голем број гладни и неисхранети во развиените земји и мал број богати во развиените,
- г) произведува хаотични и противречни процеси на дерегулација и централизација,
- д) ги либерализира дејностите на финансискиот пазар и проповеда отвореност на стопанствата на неразвиените земји, а задржува и шири значајни протекционистички и други ограничувања во развиените земји,
- ѓ) доведува до конфликт на државни и транснационални интереси,
- е) ги руши бариерите на националниот пазар и создава меѓународни монополи.

Наведените противречности би можеле да се разгледуваат и како

однос меѓу економско ропство и слобода во современиот свет."¹

Во трудот ќе се разгледува прашањето за реалистичкото толкување на економската нееднаквост меѓу земјите. Особено ќе се разгледа вистината за функцијата на меѓународните глобални институции како што се ММФ (Меѓународен монетарен фонд), Светската Банка, СТО (Светска трговска организација) и ООН (Организацијата на Обединетите нации).

Клучни зборови: *нееднаквост, глобализација, капитал, ММФ, Светска Банка, Светска Трговска Организација, Обединети нации.*

Abstract: *"Globalization as a process, with its consequences for development, increasingly marginalizes the interests of most countries and most of the population, and increase wealth and power of the few developed countries - the protagonists of the coarse capital in the contemporary world. In this sense, the researchers rightly point out that the globalization scenario is contradictory because:*

- a) it produces different effects on centre and periphery,*
- b) developed countries are subject, and undeveloped countries are object of globalization,*
- c) there are lots of hungry and malnourished in developed countries and a small number of rich people in developed countries,*
- d) produces chaotic and contradictory processes of deregulation and centralization,*
- e) liberalizes financial market activities and preaches openness of the economies of undeveloped countries, and keeps and expands protecting and other restrictions in developed countries,*
- f) leads to a conflict of national and transnational interests*

¹ Проф.д-р Љубиша Митровиќ, Економске теме, Ниш, 2001, стр.67

g) breaks the barriers of national market and creates international monopolies.

The abovementioned contradictions could be considered as a relation between economic freedom and slavery in the modern world".

This paper will discuss the issue of realistic interpretation of economic inequality between countries. Especially the truth function about global international institutions such as the IMF (International Monetary Fund), World Bank, WTO (World Trade Organization) and the UN (the United Nations) will be analysed .

Keywords: *inequality, globalization, capital, IMF, World Bank, World Trade Organisation, United Nations.*

Вовед

Нееднаквоста како феномен постои во сите сфери на економскиот, политичкиот и општествениот живот. Таа ги изразува разликите меѓу поединците, домаќинствата или општествените групи во едно општество, а е условена од личните способности на поединците и од наследените права. Нееднаквоста неизбежно постои во секој општествен систем, без разлика на неговиот идеолошки предзнак, но таа особено добива на тежина и е под посебна лупа на јавноста во услови на транзиција, кога промените во економската и политичката сфера имаат за последица зголемување на нееднаквоста.

Во овој труд под економска нееднаквост ја подразбираме **нееднаквоста во распределбата на примањата на поединците или на домаќинствата**, но заради поедноставување, низ текстот најчесто е употребуван терминот “нееднаквост”.

Речиси сите народи во време на глобализација стануваат своевидна експлоатирана класа и маса, со нарушени елементарни услови за живот. Светската сиромаштија е реална и сѐ поширока социјална и егзистенцијална

категија. На спротивниот пол пак, сѝ повеќе се формира, расте и се обединува светската капиталистичка класа, како и една глобална управувачка елита.

Поради таквите наоди, во анализата на UNCTAD под наслов “Глобализација и стратегија на развојот” се инсистира на “нови модели на управување со светската економија”, стратегија која ефикасноста ја израмнува со рамноправност, грижата за економски раст со грижата за социјален напредок. Во таа анализа се заклучува дека е дојдено времето да се обликува нов консензус во врска со прашањето за развој во чиј центар ќе биде човекот, и дека е неопходно реалната демократија да биде дел од тој консензус².

1. Нееднаквоста во светски рамки

За оние кои ја застапуваат побрзата дерегулација на глобалната економија - политиките кои се кријат под етикетата “неолиберализам”, “англоамерикански модел”, “вашингтонски консензус”, упорната и сѝ поголемата нееднаквост, до неодамна била само скромна несовршеност во една инаку симпатична слика на пазарниот просперитет.

Неолибералниот консензус дава основа да се намалат платите во името на развојот и економската стабилност. За да се постигне тоа, неопходна е либерализација на пазарот на труд која се постигнува со намалување на цената на работата, со забрана за прилагодување на платите кон зголемување на продуктивноста и трошоците на животот и со укинување на законот за минимум заработувачка. Целта е спречување на “инфлациониот удар како последица на зголемување на платите”.

Во последните години од 20-от век економиите на многу земји доживеале дебакл, многу брзо после пофалбата што нивните лидери ја добиле од страна на глобалната политичка елита, дека се движат во правилен

² Според: В. В. Милејев, *Глобализација и азиатскиј регионализам*, стр. 40-41

економски правец. Експанзивните стапки на раст во овие случаи изгледа биле водени со шпекулативен проток на краткорочен капитал, кој ја зголемувал локалната актива, правејќи многу луѓе да се чувствуваат богати на некое време. Но, тоа траело кратко, па подоцна истите тие земји се обвинети од страна на политичките елити за “ортачки капитализам”. Без оглед на тоа кои се причините за овие неуспеси, она што повеќе загрижува е очигледниот раст на нееднаквоста во рамките на државите, а особено во неразвиените држави. Зголемувањето на нееднаквоста во развиените земји се оправдува како цена што мора да се плати за премин од стабилно рурално општество во динамично урбано општество.

2. “Поинаков” излез за некои земји

Една од догмите на неолибералната теорија која е во суштината на економската глобализација, е дека нееднаквоста во поделбата на бруто домашниот производ не треба да ограничува, дека таа е природна последица на пазарот и дека овозможува поголема акумулација на капитал. Меѓутоа, во најмала рака, оваа теза никогаш не добила емпириска потврда во цела низа случаи за кои е поставена. Како што истакнува Штиглиц, Јужна Кореја, Кина, Тајван и Јапонија покажуваат дека “високата” акумулација на капитал “...не бара високи нееднаквости помеѓу земјите...”.³

Поентата е во *светскиот систем*, во кој најразвиените земји монополски ги одредуваат цените на суровините и на сè друго што извезуваат неразвиените земји, во неможност овие вторите да се ослободат од “долговите” и од речиси секаква економска, технолошка и политичка зависност. Овде преовладува логиката дека глобализацијата не го намалува, туку напротив, го зголемува јазот во нивоата на развиеност помеѓу богатите и сиромашните земји.

³ Исто, стр. 249

Во која насока се движи овој толку длабоко поларизиран и антагонизиран свет е второ, иако најважно прашање, ако се излезе од затворениот круг на дејствување со глобализацијата како таква, и ако таа се вреднува тргнувајќи од нејзините цели и од нејзините последици. Меѓутоа, останува и прашањето што ќе прават “останатите земји” (поточно три четвртини од светот) кога не би биле во положба во која се наоѓаат веќе подолго време, почнувајќи од основањето на политиката на развој до осмислувањето на отпор кон таквата политика на постоење на еден ексклузивен “клуб” на најмоќните и најразвиени земји. Максималното напрегање на сопствените сили, оплодувањето на сопствените ресурси и делотворната стратегија за развој го потчинуваат вклучувањето во глобализацијата на начин кој е најповолен во постоечкиот, суров контекст на светската моќ, а е можеби единствен можен пат за излегување од заостанатоста, нееднаквоста и сиромаштијата.

3. Обезбедување на развој во услови на светска финансиска криза- препораки за иднината

Глобалната криза бара и глобални решенија. Тие можат да се најдат само во еден вистински интегрирачки процес кој се стреми кон трансформација на меѓународната финансиска и монетарна архитектура, и во кој процес можат да учествуваат сите земји во светот. Мора да се развие и да се договори нова регулаторна конструкција, заснована врз принципите на еднаквост, правилност и одржливост. **Според тоа, Обединетите нации се единствен постоечки легитимен форум преку кој може да се реши финансиската криза. ОН можат да се заложат сите земји во развој да бидат строго демократски претставени и вклучени во процесот на ефективна трансформација.**

Како глобален играч, Европската Унија има активна улога во препознавањето на недостатоците на сегашниот систем. Во нејзината

призната улога како водечки адвокат за промовирање на одржлив развој и борба против сиромаштијата во сите делови на светот, таа има одговорност да го овозможи исходот од било која промена во глобалните финансиски системи целосно ги вклучи обврските за развој, како и принципите врз кои е заснована.

Европската Унија посебно мора да ги утврди следните работи кои се есенцијални и кои ќе допринесат за подобра нова меѓународна финансиска архитектура:

- **Гарантирано учество на сите земји во преговорите на меѓународните финансиски и монетарни институции, со ОН во средината на целиот тој процес,** за трансформирање на финансиските институции со цел воведување на еднаква, одржлива, финансиска архитектура со силна демократска застапеност и вклученост на земјите во развој во процесот на носење одлуки - вклучувајќи и еднакво право на глас (т.е. преку воведување на двојно мнозинство во Светска банка и ММФ).
- **Обезбедување на јавна одговорност и транспарентност за работата на меѓународните финансиски институции.**
- **Затварање на тајните надлежности, системот на банкарство во сенка и offshore финансиските центри,** како начин да се елиминира меѓу-граничното избегнување на данокот и губење на капиталот. Со тоа значително би се ограничил делокругот за идно избегнување на данок. Ваквата развиена пракса, зема од земјите значителни средства кои се потребни за одржлив развој. Крајно, потребно е и формирање на меѓународна даночна организација под покровителство на ООН, за демократска контрола на оданочувањето, односно за борба против прикривањето данок и бегство на капиталот од земјите.
- **Стопирање на високо шпекулативните фондови (hedge funds), фондовите за инвестирање во недвижности и други силни**

финансиски производи со висок ризик, со цел да се ограничат нивните негативни макроекономски ефекти.

- Осигурано почитување, заштита и исполнување на **универзалните човекови права** и обврски.

Заклучок

Со цел надминување на товарот од задолжување потребно е да се превземат следните мерки:

- Формирање на еден меѓународно употреблив, транспарентен, објективен и **разбирлив процес за разрешување на кризата настаната од задолжување, идентификување на ненаплатливо или неправедно задолжување**, и потврдување дека човековите потреби имаат приоритет пред исплаќањето на долговите.
- **Брзо, безусловно и неповратно откажување на сите ненаплатливи и неправедни задолжувања.** “Ненаплатливи” задолжувања се оние кои соодветната земја не може да ги плати, со истовремено излегување во пресрет на основните потреби на своите граѓани.
- **Запирање на меѓународните институции, како Светска банка и Меѓународниот монетарен фонд, да не поставуваат услови за ослободување од долговите**, кои ги повредуваат основните права на луѓето за достоин живот. Од “сиромашните земји” не треба да се бара да ги приватизираат основните услуги или да ја намалат јавната потрошувачка како услов за добивање на толку посакуваното ослободување од задолжувањето.
- **Зајакнување на новите сметководствени процедури и поднесување извештаи** кои се обврзувачки за приватните банки и корпорации, односно јавно откривање на корпорацииските финансиски трансакции.

- **Продолжување на развојот на обврзувачките општествени и еколошки норми за транснационалните корпорации кои ги почитуваат меѓународните човекови права и обврски.**

Conclusion

In order to overcome the load of debt it is necessary to take the following measures:

- **Establishment of an internationally usable, transparent, objective and understandable process for resolving the crisis caused by the debt, identifying uncollectible or unfairly debt,** and confirmation that human needs have priority over payment of debts.
- **Fast, unconditional and irrevocable failure of all bad and unfair debt.** "Bad debts" are the one which the respective countries can not pay, while getting out ahead of the basic needs of its citizens.
- **Stopping the international institutions such as the World Bank and the International Monetary Fund, to set conditions for the release of debts,** which violate the basic human rights of people for a decent life. It should not be required from "the poor countries" to privatize basic services or to reduce public spending as a condition for obtaining the desired relief from debt.
- **Strengthening of new accounting and reporting procedures** that are binding for private banks and corporations, or public disclosure of the corporate financial transactions.
- **Further development of binding social and environmental standards for transnational corporations,** which respect the international human rights and obligations.

Користена литература:

1. Андреевска И., магистерски труд “Феноменот на сиромаштија во глобалната економија со посебен осврт на состојбите во РМ”, Економски институт, Скопје, 2007 година
 2. Андреевска И., докторска дисертација: “Глобалната финансиска архитектура и феноменот на сиромаштија”, Економски факултет, Скопје, 2010 година
 3. Митровиќ Љубиша, Економске теме, Ниш 2001
 4. Mihjejev V. V., Globalizacija i azjski regionalizam, vizovi dlja Rossii, Rosijskaja akademija nauk, Institut daljnevo vostoka, Moskva, 2001
-

Д-р Александар КОСТАДИНОВСКИ / *Dr. Aleksandar KOSTADINOVSKI*

Faculty of Economics, University "Goce Delchev" Shtip, Macedonia

Д-р Оливера ЃОРГИЕВА ТРАЈКОВСКА / *Dr. Olivera GJORGIEVA
TRAJKOVSKA*

Faculty of Economics, University "Goce Delchev" Shtip, Macedonia

М-р Благица КОЛЕВА / *M.Sc. Blagica KOLEVA*

Faculty of Economics, University "Goce Delchev" Shtip, Macedonia

ФАКТОРИТЕ НА ВЛИЈАНИЕ ВРЗ ПЕРФОРМАНСИТЕ НА ЗДРАВСТВЕНАТА РАБОТНА СИЛА

Апстракт: Човечките ресурси во здравствената заштита се централни во управување и испорака на здравствените услуги. Перформансите на секоја организација зависат од достапноста, напорот и миксот на вештини на нејзината работна сила. Условите на ангажирање на работната сила ги вклучуваат елементите како што се работните услови, надоместот и бенефициите. Здравствена работна сила со добра изведба е онаа која работи на начин кој што е одговорен, праведен и ефикасен во постигнување на најдобрите можни здравствени резултати, при дадени расположливи ресурси и околности.

Клучни зборови: поттикнувачи, здравствена работна сила, перформанси

Abstract: The human resources in health care are central in the management and delivery of health care services. The performances of any organization depends on the availability, the effort and the mix of skills of its workforce. The terms of engagement of the workforce include elements such as

working conditions, compensation and benefits. Health care workforce with good performance is one that works in a way that is responsible, fairness and efficient in achieving the best health outcomes possible, given available resources and circumstances.

Keywords: *drivers, health care workforce, performances.*

Вовед

Здравствената работна сила ја сочинуваат две групи на здравствени работници: во првата група се лицата кои ги испорачуваат здравствените услуги, било да се персонални или неперсонални, и кои се нарекуваат даватели на здравствени услуги (пред сè се мисли на лекарите, медицинските сестри, останатиот медицински персонал); втората група ги опфаќа луѓето кои не се ангажирани во директната испорака на услугите, станува збор за работници ангажирани во здравственото управување и поддршка. Без оглед на категоријата, ефективната стратегија за подобро перформанси на работната сила треба да биде фокусирана на три клучни предизвици: подобрување на процесот на селекција и регрутирање на работната сила (образование), помагање на постојната работна сила да работи подобро (континуирана обука) и намалување на стапката според која здравствените работници ги напуштаат институциите (мотивација).

Проучувањето на перформансите треба да ги открие областите каде работната сила функционира добро и областите каде што се потребни извесни подобрувања. Вообичаен пристап во ваквото проучување е да се дефинираат четирите димензии на перформансите на работната сила, кои придонесуваат за подобра испорака на здравствените услуги и подобрување на здравјето на популацијата (табела 1).

Табела 1: Демензии на перформансите на здравствена работна сила

Димензија	Опис
<i>Расположливост</i>	Достапноста низ термините на просторот и времето: ја опфаќа дистрибуцијата и присутноста на постојните работници низ популацијата.
<i>Компетентноста</i>	Ја опфаќа комбинацијата на технички знаења, вештини и однесување на здравствената работна сила.
<i>Одговорноста</i>	Луѓето да се третираат пристојно, без оглед на тоа дали нивното здравје се подобрува или не, или пак за тоа какво е нивното потекло.
<i>Продуктивноста</i>	Генерирање на максимум ефективни здравствени услуги и можни здравствени резултати од постојниот број на здравствени работници; редуцирајќи го непотребното трошење на времето и вештините на персоналот

За да разбереме зашто здравствените работници покажуваат различни перформанси, потребно е да се согледаат факторите кои ги стимулираат / дестимулираат резултатите на поединците и здравствената работна сила во целина.

Поттикнувачи врз перформансите на здравствените работници

На слика 1 се прикажани некои од клучните поттикнувачи и нивното влијание врз карактеристиките на работната сила. Некои од ваквите инструменти се релативно лесни за имплементирање, а други се покомплексни. Некои нудат очекување кон подобрени резултати на релативно пократок период, а други на подолг период. Некои се со низок трошок за реализација, а други се скапи. Подобреното работење и продуктивноста на работната сила вообичаено е резултат од пакетот на поврзани синхронизирани интервенции, отколку на некоординирани и изолирани интервенции.¹

Селектирањето на вистинските инструменти кои треба да бидат употребени и проценката кога и каде треба да бидат употребени, бара не само познавање на самите инструменти, туку и разбирање на другите важни прашања кои можат да влијаат на тоа колку добро ваквите детерминанти

¹ Buchan J: Increasing the productivity of an existing stock of health workers. United Kingdom Department for International Development, 2005.

функционираат, како што се структурата, културата и институционалниот капацитет на посматраната организација, и пошироките социјални вредности и очекувања. Превземените чекори да се постигне подобро работење и продуктивност може да бидат насочени на поединечно, тимско, организационо и на ниво на целиот здравствен систем. Некои од ваквите инструменти можат да бидат воведени во рамки на постоечкиот здравствен систем од страна на менаџерите на локалните здравствени установи или услуги. Други инструменти бараат донесување на одлуки од повисоките авторитети или од други сектори, особено ако станува збор за структурни промени. Во одредени моменти е прагматично за менаџерите да се фокусираат на една или две работи, врз кои што можат да остварат директно влијание и кои што можат да бидат променети полесно, но во други ситуации кога е потребно да се изврши позначајно подобрување во перформансите, потребно би било да бидат земени предвид посеопфатен сет на менаџерски и организациони промени.

Од страна на менаџерите при донесувањето на одлука за секој инструмент на влијание треба да бидат анализирани четири прашања: силата на базата на знаење и информации, како да се постигне полесна имплементација на инструментите, трошокот и временската рамка потребна за почувствување на ефектите од превземената акција.

Слика 1 Детерминанти врз четирите димензии на изведбата на работната сила



1. Поттикнувачи поврзани со работата

Развивање на јасни упаства за работата. Описите на работата кои јасно ги поставуваат целите, задолженијата, овластувањата и линиите на одговорност, се особено значајни за остварување на целите, за сите видови на работници.

Поддршка на нормите и кодексите на однесување. Изведбата на здравствените работници, покрај низ условите на компетентност и одговорност, е под влијание на нивното чувство за професионален идентитет, вокација и работна етика. Претставата за професионализам и вокација во здравството има долга историја. Скоро и да нема доктор и пациент кој што нема слушнато за Хипократовата заклетва, која што претставува најдолго преживеан етички кодекс на однесување. Од здравствените работници се очекува да се однесуваат себеси со интегритет, несебичност во примената на техничките знаења и искуство, и да ги стават интересите на пациентите над сопствените.² Професионалните правила на однесување често се инсталирани преку напишани канали и е потребно време за нивно развивање, но тие стануваат значаен извор на внатрешна мотивација. Една од функциите на професионалните асоцијации е да се поттикне ваквото чувство на професионален идентитет и следствено на одговорност и повисок морал.

Многу работодавачи во современи услови пристапуваат кон експлицитни пишани правила на однесување за сите свои работници, кои се однесуваат на пример за точното време на доаѓање на работа, третманот на пациентите со достоинство и почит, нивно обезбедување со целосна информација, властите можат да воспостават регулатива која не дозволува приватна практика на здравствените работници од јавниот сектор и сл. За да се постигне посакуваниот ефект, ваквите правила и регулативи треба да

² Miettinen O.S: Ideas and ideals in medicine: fruits of reason or props of power? Journal of Evaluation in Clinical Practice, 1999, стр.107

бидат добро обзнаени и во случај на нивно прекршување треба да биде преземена акција. Лиценцата и акредитацијата се други средства за промоција на стандардите на здравствена заштита од постојните работници и институциите на кои тие припаѓаат.

Поврзување на вештините со задачите. Во богатите и сиромашните земји, како и во сите видови на установи, постојат бројни примери за неефикасно искористување на вештините на одделните здравствени работници или миксот на вештини во рамки на работната сила во целина. Вообичаени причини за ова се: задачите не соодветствуваат со вештините на одделниот работник; определени задачи конзумираат значителен дел од времето; и работниците не се секогаш на работа во време кога обемот на работа е најголем, т.е кога нивните вештини би биле најпродуктивни.

Спроведување на контрола. Контролата, особено ако е пропратена со ревизија и фидбек, постојано придонесува во подобрување на перформансите на здравствените работници, од давателите на здравствени услуги до менаџерите на здравствените установи. Доколку спроведените контроли стануваат јалови административни настани, или пак на нив се гледа како на детектори на грешки и причина за казнување, тогаш се смета дека тие имаат мал позитивен ефект или може да имаат негативни ефекти. Спротивно, контролата која е подржувачка, образовна и постојана и која помага да се решат специфични проблеми, може да го подобри работењето, задоволството во работата и мотивацијата.

2. Поттикнувачи поврзани со системот на поддршка

На секој работник му е потребна определена клучна поддршка во извршување на работата: надомест, информации и инфраструктура.

Обезбедување на соодветен надомест. Три аспекти на надоместот влијаат на однесувањето на здравствените работници: нивото и редовноста во плаќање, начинот на плаќање и другите стимулирања. Здравствените

работници мора разумно да бидат исплатени за работата што ја извршуваат. Тие мора да примаат плата која ги покрива нивните животни трошоци; тие треба да веруваат дека нивната плата е пропорционална на нивните задолженија и дека е праведна во однос на другите кои извршуваат исти или слични работи, поседуваат исто или слично образование. Figueres и Robinson тврдат дека недоволното плаќање и чувството за неправедни разлики ја забавуваат продуктивноста и перформансите.³

Обезбедување на адекватни информации и комуникација. Информациите им помагаат на здравствените работници да ги извршуваат работите подобро, се додека е исполнета следнава клаузула: информацијата мора да биде релевантна за работата и достапна во моментот кога е потребна, и работниците мора да имаат определен степен на доверба во информациите и да разберат што тие кажуваат. Здравствените работници имаат потреба од различни видови на информации од многу извори: медицински извештаи, извештаи за активноста на установата, финансиски извештаи, пописните листи и платните листи на здравствената работна сила, податоци од спроведени анкети на пациентите, и сл.

Подобрена инфраструктура и снабдување. Без оглед на тоа колку се мотивирани и вешти работниците, тие не можат соодветно да ги извршуваат своите работни задачи во установи во кои недостасува чиста вода, адекватна светлост, греење, возила, лекови, работна и технолошка опрема и други набавки. Наједноставен и највообичаен начин да се определат акциите кои ќе создадат најголеми и итни подобрувања во оваа насока е да се прашаат самите здравствени работници. Функционалните системи на поддршка бараат да се имаат во предвид и менаџментот и другите логистички работници, како што се магационерите, сметководителите, информатичарите, машинските техничари, болнички администратори и

³ Figueres J, Robinson R, eds: Purchasing to improve health systems performance. European Observatory on Health Systems and Policies, Brussels, 2005, стр 236

комерцијалистите. Ваквите работници често се испуштаат од предвид кога се водат дискусии поврзани со работната сила, но тие се критични во подобрување на испораката на здравствените услуги.

3. Поттикнувачи поврзани со поволна работна околина

Три видови на поттикнувачи можат да бидат искористени во промовирање на оспособлива работна околина.

Промовирање на доживотно учење. За добро извршување на работните задачи, на здравствените работници им е потребно ажурирано знаење. Медицината базирана на знаење, медицинските новитети во третирање на болестите и технолошки иновации, денес ја прават ваквата потреба уште понагласена.

Обуката е многу веројатно дека ќе го промени однесувањето на работникот во ситуација кога таа е интерактивна, базирана на реалните професионални проблеми и во спрега со континуираната или непрекинатата поддршка. Континуираниот професионален развој може да биде дефиниран како систематски, непрекинат, цикличен процес на самонасочено учење. Далечинското учење во неговите различни форми заслужува понатамошно елаборирање и практикување низ современите информационални технологии, при евидентна географска дистрибуција на здравствените работници, кои имаат потреба од постојан професионален развој.

Воспоставување на ефективен тимски менаџмент. Паралелно со промената во пристапите на професионален развој, се констатира дека постојат значајни јазови во рамки на тековниот одговор односно преземените акции од страна на менаџментот на институциите. Менаџерските вештини кои се однесуваат на формирање на тим и тимско одлучување попримаат мало внимание. Здравствените работници ќе бидат повеќе мотивирани кон подобрена изведба кога нивната организација и менаџери: обезбедуваат јасна претстава за визијата и мисијата на

институцијата; прават луѓето да се чувствуваат признати и вреднувани без оглед на нивната работа; го слушаат персоналот и ја зголемуваат нивната партиципација во донесување на одлуките, со оглед на фактот дека тие непосредно се соочуваат со проблемите и неретко ги знаат решенијата; ја охрабруваат тимската работа, советување и воспитување; ја охрабруваат иновацијата и соодветната независност; придонесуваат во создавање на култура на оценување на способноста и споредба со стандардите; обезбедуваат кадровска структура и можности за промоција кои се транспарентни и праведни; даваат повратен ефект и награда за добрите перформанси, дури и доколку станува збор за симболични бенефити; користат расположливи санкции за сиромашните перформанси на начини кои се фер и праведни.

Комбинирање на задолженијата со одговорноста. Давањето определен степен на слобода на локалните менаџери во алокација на фондовите може да направи голема разлика во изведбата на персоналот и установата, од причина што ваквите менаџери можат брзо да се справат со локалните проблеми непознати на повисоките нивоа на менаџмент.⁴ Механизмот на делегирање на одговорност на здравствените работници за нивните акции е своевиден начин за подобрување на продуктивноста и перформансите. Услугите можат да бидат организирани на многу различни начини, но менаџерите не можат да ги управуваат соодветно ваквите начини доколку не им е дадена барем определена контрола над парите и персоналот.

Поврзување на поттикнувачите со четирите димензии на перформансите на здравствената работна сила

На почетокот ги споменаваме четирите посакувани димензии на перформансите на здравствената работна сила: расположливоста,

⁴ De Savigny D, Kasale H, eds: Fixing health systems. International Development Research Centre. Ottawa, 2004

компетентноста, задолженијата и продуктивноста. Табелата 2 обезбедува преглед за тоа кои поттикнувачи имаат најголемо влијание на секоја од ваквите димензии.

Заедничка техничка рамка (претставена преку слика 2) може да им помогне на властите и националните планери да ги разберат бројните и комплексни проблеми на човечките ресурси во здравството и да изнајдат разумни решенија.

Табела 2: Потенцијални ефекти на поттикнувачите врз перформансите на работната сила

Поттикнувачи	Димензии на перформансите на здравствената работна сила			
	Расположливост	Компетентност	Одговорност	Продуктивност
1. Описи на работа	+	+	+	+
2. Норми и правила на однесување	++	+	++	+ / ++
3. Поврзување на вештините со задачите	+	+	+	+++
4. Поддржувачка контрола	+	+++	++	++
5(а) Ниво на плати	+++	+	+	++
5(б) Механизми на плаќање	++ / --	+ / -	+ / -	+++ / ---
6. Информации и комуникации	0	++	+	++
7. Инфраструктура и набавки	++	0	+	++
8. Доживотно учење	+	+++	+	+
9. Тимска работа и управување	+	+	++	+++
10. Задолженија со одговорност	++	+	++	+++

Клуч: (+) позитивен ефект, (-) негативен ефект,

(+) определен ефект, (++) значаен ефект, (+++) солиден ефект

Посакуваната заедничка рамка потребно е да биде научно базирана, оперативна корисна и употреблива во мултисекторскиот и повеќестран контекст. Таа треба да ја опфати содржината и процесите инволвирани во развој и имплементирање на националната стратегија за човечки ресурси во

здравството, да биде едноставна, но сеопфатна, да ги покаже меѓузависностите на различните партиципенти, институции и пазарите на труд, инволвирани во здравствената работна сила. Без оглед на потешкотиите, без адекватни промени кои би ги поддржале подобрените перформанси на постојните здравствени работници, било каков вид на стратегии за регрутирање и задржување на здравствените работници би имале ограничен ефект.

Слика 2 Човечките ресурси во здравствената техничка рамка

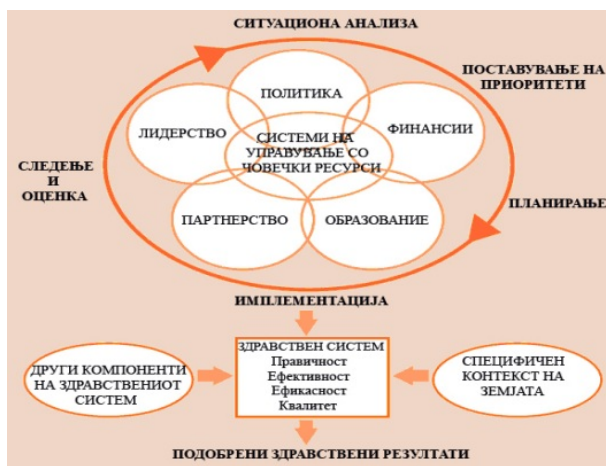

(Извор: Костадиновски, А: *Макро и микро аспектите на трошоците во здравствениот сектор*. Економски факултет, Штип, 2011, стр.93).

Заклучок

Здравствените организации мора да покажат добра изведба и да го развијат нивниот персонал до најголема можна мера, на тој начин обезбедувајќи место за поединците да напредуваат. Промените се потребни на неколку нивоа. Менувањето на законските и регулаторните рамки претставува комплексен и бавен процес. За да се обезбеди јавната доверба и доброто однесување на давателите на здравствена заштита при изградбата на капацитетите, потребно е значително да се инвестира во севкупната здравствена инфраструктура. Потребни се симултани напори на државните и

општествените институции, како и оние на професионалните и граѓанските организации, за да се нагласат потенцијалните придобивки. Тоа значи дека паралелно со создавање на специфични технички тела за лиценцирање, акредитација и сл, треба да бидат воспоставени форуми кои ќе овозможат интеракција помеѓу различните групи, што за возврат се одразува преку признанието и поддршката на нивните придонеси во подобрените перформанси на здравствениот систем.

Conclusion

Health care organizations must demonstrate a good performance and to develop their staff to the greatest extent possible, thus providing a place for individuals to thrive. Changes are needed at several levels. Changing the legal and regulatory framework is complex and slow process. To ensure public confidence and good behavior of healthcare providers in building the capacity, it is necessary to significantly invest in the overall health infrastructure. There is a need for simultaneous efforts of state and social institutions, as well as those of professional and civic organizations, to highlight the potential benefits. This means that parallel with the creation of specific technical bodies for licensing, accreditation, etc., should be established forums that allow interaction between different groups, which in turn will be reflected with recognition and support of their contributions to the improved performances of the health care system.

Користена литература

1. Buchan J: *Increasing the productivity of an existing stock of health workers*. United Kingdom Department for International Development, 2005.
2. De Savigny D, Kasale H, eds: *Fixing health systems*. International Development Research Centre. Ottawa, 2004.

3.Figuares J, Robinson R, eds: *Purchasing to improve health systems performance*. European Observatory on Health Systems and Policies, Brussels, 2005.

4.Miettinen O.S: *Ideas and ideals in medicine: fruits of reason or props of power?* Journal of Evaluation in Clinical Practice, 1999.

5.Костадиновски, А: *Макро и микро аспектите на трошоците во здравствениот сектор*. Економски факултет. Штип. 2011.

М-р Драгана ЛАЗАРЕВСКА / M.Sc. *Dragana LAZAREVSKA*

Red Cross of City Skopje, Macedonia

НЕВРАБОТЕНОСТА ПРИЧИНИТЕЛ ЗА ЗГОЛЕМУВАЊЕ НА СИРОМАШТИЈАТА ВО РЕПУБЛИКА МАКЕДОНИЈА

Анстракт: Во Република Македонија во изминатите десет години се случуваат значајни структурни, демографски, правни и институционални промени кои директно влијаат на степенот на невработеност. Невработеноста во Република Македонија не претставува само економски проблем, туку и социјален проблем кој во голема мера придонесува за осиромашување и деградација на населението. Невработеноста како социјална компонента во едно општество претставува најдрастичен пример за маргинализацијата на човековите ресурси и капацитети. Високата стапка на невработеност во Република Македонија допринесува за формирање на мнозинство на сиромашни граѓани кои не можат да ги задоволат своите основни потреби за живот. Во овој труд ќе ги изнесам моите согледувања за намалување на невработеноста во Република Македонија како и нејзините импликации врз животот на поединецот и семејството како микро-социјална група. Посебен осврт во овој труд ќе дадам на активните мерки и политики за вработување на невработените лица во Република Македонија и нивното влијание во намалувањето на осиромашување на населението.

Клучни зборови: невработеност, сиромаштија, животен стандард, активни мерки и политики на вработување и стапка на невработеност.

***Abstract:** In the Republic of Macedonia in the past ten years occurred significant structural, demographic, legal and institutional changes that directly affected the level of unemployment. The unemployment in the Republic of Macedonia is not only an economic problem, but a social problem that greatly contributes to the depletion and degradation of the population. The unemployment as a social component in a society is the most drastic example of marginalization of the human resources and capacities. The high level of unemployment in the Republic of Macedonia contributes to the formation of majority of poor people who cannot meet their basic needs for life. In this paper I will bring out my observations how to reduce the unemployment in the Republic of Macedonia, as well as its implications on the life of the individual and the family as a social micro unit. Special emphasis in this paper I will give on the active measures and policies for employment of the unemployed people in the Republic Macedonia and their impact in reducing the impoverishment of the population.*

***Keywords:** unemployment, poverty, standard of living, active measures and policies for employment, rate of unemployment.*

Вовед

Во Република Македонија во изминатите десет години се случуваат значајни структурни, демографски, правни и институционални промени кои директно влијаат на степенот на невработеност. Невработеноста во Република Македонија не претставува само економски проблем, туку и социјален проблем кој во голема мера придонесува за осиромашување и деградација на населението. Невработеноста како социјална компонента во едно општество претставува најдрастичен пример за маргинализацијата на човековите ресурси и капацитети. Со процесот на транзиција се наметнаа промени во општествениот и економскиот живот во Република Македонија. Многубројните промени во општествениот и економскиот живот влијаат да се намали социјалната сигурност на населението. Социјалната

сигурност е намалена со порастот на невработеноста, проблемот на претпријатијата загубари што се должи на зголемениот број на лица на кои им престанал работниот однос поради стечај и технолошки вишок, бројот на работници кои не примаат плата, надоместоци и придонеси од плата предизвикаа намалување на животниот стандард на населението. од друга страна, приватизацијата како еден од основните услови за премин кон пазарната економија, како и трансформацијата на капиталот се остварува со многубројни проблеми и тешкотии. Ваквата констатација се должи на намалената инвестициона активност поради малата стапка на акумулација на земјата, намалување на производството и извозот, постоењето на сивата економија и др.

Невработеност претставува социјално-економска појава, при кое дел од активната работна сила во определена држава или регион бара работа но истата не можа да ја пронајде. Како невработени според законот се сметаат оние работници кои имаат навршено шеснаесет години, кои се способни за работа и самите сакаат да работат, но немаат каде. Високата стапка на невработеност во Република Македонија допринесува за формирање на мнозинство на сиромашни граѓани кои неможат да ги задоволат своите основни потреби за живот. Состојбата со невработеноста во Република Македонија е една константна појава што се манифестира во изминатите неколку децении, пред се, поради природата на економскиот и политичкиот систем, односно поради задушнувањето на динамиката на понудата и побарувачката на пазарот на трудот.

Битката против неработеноста, освен што имплицира извесни морални, економски и социјални димензии, престаува и уставно-правна обврска на државата. Така, во Уставот на Република Македонија се истакнува дека секој граѓанин на државата има право на работа, слободен избор на вработување и заштита при работењето и материјалната обезбеденост за време на привремената невработеност.

Во овој труд ќе ги изнесам моите гледишта за намалување на невработеноста во Република Македонија како и нејзиното влијание врз животот на поединецот и семејството. Посебен осврт во овој труд ќе дадам на активните мерки и политики за вработување на невработените лица во Република Македонија и нивното влијание во намалувањето на осиромашување на населението.

1. Појмовно определување на термините невработеност и сиромаштија

1.1 Дефинирање на невработеноста

Невработеноста е еден од најголемите проблеми со кои се соочуваат многу држави денеска. Притоа истата е застапена секаде со таа разлика што во одредени држави е на ниско ниво, а некаде достигнува високи вредности. Невработеноста претставува социјално - економска појава, која настанува тогаш кога дел од активната работна сила во определена држава или регион бара работа, но истата не може да ја пронајде. Како невработени, според законот, се сметаат оние работници кои имаат навршено шеснаесет години, кои се способни за работа и самите сакаат да работат, но немаат каде. Процентот, за пресметување на бројот на невработените, се пресметува кога вкупниот број на невработените работници ќе се подели со бројот на населението кое е способно за работа, и тоа од 16 до 65 години.

1.1. Видови на невработеност

Постојат повеќе типови на невработеност: фриксиона, структурна и циклична невработеност. **Фриксиона** невработеност е привремена и во основа лесна форма на невработеност, која обично ја условуваат две групи на фактори: прво, несовршеноста на пазарот на труд, а во прв ред отсуството на соодветни и благовремени информации за слободните и новосоздадените работни места и можностите за нивно пополнување, второ, постојаните флукутации(движења) на вработените од едно на друго работно место, од

една во друга фирма или од еден во друг регион. Во оваа смисла, овој облик на невработеност е многу близок до т.н доброволна невработеност, луѓето едноставно можат да најдат работа, но не сакаат да работат. **Структурна** невработеност настанува како резултат на структурните промените во стопанството, а овие пак се во голема мера условени од технолошките промени. Брзиот развој на високите технологии, а во прв ред на микроелектрониката предизвика значајни структурни поместувања во земјите со пазарна економија, пораст на бруто домашниот производ на едни сектори за сметка на други сектори. На овој начин доаѓа до расчекор помеѓу понудата и побарувачката на одделни профили на занимање - расте побарувачката за еден вид на работници, а опаѓа за друг вид. **Циклична** невработеност е условена од цикличното движење и развојот на пазарни економии. Кога економскиот циклус проаѓа низ фаза на рецесија доаѓа до опаѓање на стопанската активност што, од своја страна, опаѓање на побарувачката за работна сила и пораст на бројот на невработените.

1.2 Дефинирање на сиромаштијата

Првите обиди за дефинирање на сиромаштијата се направени во Англија (1553), која официјално почнува да се грижи за сиромашните, дефинирајќи ја како “состојба на луѓето на кои им недостасуваат средства за исполнување на нивните елементарни потреби”.¹

Во Германија, на пример, Walter Hollstein и Marianne Meinhald сиромаштијата ја дефинираат “како индивидуална или колективна состојба во која на еден дел од популацијата не им е овозможено на пристоен начин да живее, да се храни, да заработува, да се снабдува и да се брани”²

¹ Encyclopedia Britannica: Macropedic volume 14, Knowledge in Depth, Founded 1768, 15th Edition str. 935-939

² Д-р Мира Зеленовиќ “Социјална угроженост”, Институт за социјална политика, стр. 8, Београд, 1987

Американскиот истражувач Мајкл Харингтон, кој сиромаштијата ја поврзува со минималното ниво на здравството, станбеното прашање, храната и школувањето, кои денешниот степен на научните сознанија ги одредува како неопходни за живот.³

Townsend (1979) ја дава следната дефиниција за сиромаштија: „Индивидуалци, семејства или групи во популацијата се во сиромаштија кога немаат ресурси за обезбедување на видовите на исхрана, учествуваат во активностите и имаат вообичаени услови за живот, или барем широко прифатени и одобрени во општеството во кое живеат. Нивните ресурси се толку под нивото за една просечна индивидуа или за семејство, така што се исклучени од вообичаените животни обичаи, навики и активности. Најчесто користена дефиниција за сиромаштијата е дефиницијата на статистичката служба на Европската Унија, ЕУРОСТАТ, според која: За сиромашни се сметаат лица, семејства или групи лица чии ресурси материјални, културни и социјални) се на такво ниво кое ги исклучува од минимално прифатливиот начин на живеење во земјата во која живеат.“⁴

Од ова што е кажано може да се рече дека сиромаштијата е една општа или парцијална состојба на луѓето, односно семејствата, општествените слоеви или други групи кога нивниот животен стандард е на работ на егзистенцијата. Во врска со дефинирањето на проблемот на сиромаштијата нема единствен став од причина што од научен аспект сиромаштијата тешко може да се дефинира, затоа што таа треба да се одредува според висината на примањата бидејќи за одредување на поимот „сиромашен“, се употребуваат субјективни и објективни елементи. Во Англија, на пример, Piter Tausand е еден од првите истражувачи кој се занимавал со дефинирањето и мерењето на сиромаштијата на научен начин. Според него, индивидуи, семејства и населби се сметаат сиромашни ако

³ Мајкл Харингтон “Втора Америка”, стр. 240, Београд

⁴ М. Донева, В. Димитријевска, Б. Новковска, Сиромаштија - Состојби во Македонија, Филозофски факултет - Скопје, стр.58.

имаат недостаток на средства кои ги исполнуваат нивните потреби да учествуваат во општествениот живот во земјата каде живеат. Нивните средства (примањата) се толку многу под просечно семејство или на индивидуите, што тие се оддалечени од основниот модел на живеење и другите активности.

1.2.1 Линии на сиромаштија

Во зависност од концептите за мерење на сиромаштијата најчесто може да говориме за: **апсолутна, релативна и субјективна сиромаштија.**

Апсолутна или екстремна сиромаштија се однесува на недостигот од основните потреби за преживување. На пример, недостиг од храна, чиста вода и соодветно живеалиште, недостиг на облека или лекови и борба за опстанок. Овој тип сиромаштија е најчест во земјите во развој, но постои и во развиените земји.

Елиминацијата на апсолутната сиромаштија е еден од главните фокуси на ООН. Првата цел на Милениумската кампања на ООН е искоренување на екстремната сиромаштија и глад. Под тоа се подразбира преполовување на бројот на луѓе кои живеат со помалку од 1 долар дневно. Сепак во земјите на ЕУ кога се зборува за сиромаштија најчесто се мисли на релативна сиромаштија. Влијанието на сиромаштијата на појавата на одредени облици на имотен криминалитет

Релативна сиромаштија се однесува на начинот на живот и примањата кои за некои луѓе се многу полоши од општиот стандард во дадена земја, што доведува до потешкотии во секојдневниот живот и нивно исклучување од учество во економските, социјалните и културните активности. Тоа секако варира од земја до земја во зависност од стандардот на остатокот на населението. Релативната сиромаштија, исто така, е сериозна и штетна, иако не колку апсолутната. Во ЕУ има и друга дефиниција за релативна сиромаштија: Сиромашни се сметаат луѓе чии примања и ресурси

се неадекватни во однос на стандардот кој се смета за прифатлив во средината во која живеат. Поради сиромаштијата, тие се соочуваат и со други непријатности поради невработеноста, ниските примања, лошото станбено прашање, неадекватната здравствена заштита и ограничувањата во однос на учење, културен живот, спорт и рекреација. Тие се често исклучени од активности (економски, социјални и културни) кои им се на дофат на другите и нивниот пристап во остварување на фундаменталните права со тоа е ограничен.

Субјективната сиромаштија ги одразува индивидуалните перцепции на луѓето за нивните заработувачки.⁵ Субјективната сиромаштија е чувство на лишеност што луѓето го имаат споредувајќи се себеси со други и споредувајќи ги своите приходи со она што тие го сметаат како минимално прифатливо ниво за живот. Субјективната сиромаштија укажува на само перцепција на луѓето и не претставува објективен показател на материјалниот статус. Тоа е важно за да може да се разбере положбата на луѓето и нивните постапки и ставови. Голем број студии покажале дека во општествата погодени од постсоцијалната трансформација ова субјективно чувство на сиромаштија е поизразено отколку во објективно измерената сиромаштија. Истиот случај е и со бројни истражувања на сиромаштијата во Македонија спроведени во последните неколку години, во кои е забележано дека објективната сиромаштија се намалила побрзо од субјективната.

2. Невработеноста и сиромаштијата во Република Македонија

2.1 Невработеноста во Р.Македонија – состојби

Република Македонија е во групата на земји со највисока стапка на невработеност во Европа. Постојаното зголемување на невработеноста е и клучен индикатор за сиромаштијата во земјава, во која, според

⁵ М. Донева, В. Димитријевска, Б. Новковска, Сиромаштија - Состојби во Македонија, Филозофски факултет - Скопје, стр.72

истражувањата, се застапени различни степени на невработеност, односно присутни се сите типови на невработеност. Невработеноста, всушност, е од структурен карактер, со висока стапка на долгорочна невработеност и ниско ниво на образование.

Вработеноста е клучно социо - економско прашање за Република Македонија. Работата често пати се смета како основна потреба покрај храната, потребите за домаќинство итн. Невработеното лице кое учествува во образовни програми, придонесува за приспособувањето и на личното и на нивото на економијата. Долгорочната невработеност има негативно влијание врз економската приспособливост, бидејќи луѓето кои се невработени долг временски период, честопати, имаат потешкотии со повторното прифаќање на работата, дури и тогаш кога им е понудена. Економијата во развој, често пати, има потреба од повеќе работна сила. Недостигот од работна сила може да ја наруши конкурентноста со правење на потешкотии за трговските друштва, за да ги задоволат потребите и, исто така, го засилува притисокот во однос на платите, кои често влијаат врз конкурентноста на долг временски период. Ова значи недостаток од соодветна стручна понуда на работна сила, која брзиот технички и технолошки развој на трговските друштва, ги принудува да вршат организациони промени во структурата на работната ангажирана сила со цел стручно да ја оспособат или да примаат нови соодветно оспособени работници.

Најсериозен проблем којшто го имаме во Република Македонија е невработеноста. Таа беше присутна и претходно, во времето пред транзицијата (скоро 20% од работната сила беше регистрирана како невработени во 70-тите години од XX век), додека до 1991 година, како што Република Македонија започна со независноста и транзицијата, беа регистрирани 24 % од работната сила како невработени. Од тогаш состојбата на пазарот на трудот до ден денес се влошува. Во раните 2000-ти години, и покрај превемањето на мерките за реструктурирање на претпријатијата,

невработеноста во Република Македонија беше меѓу највисоките во Централна и Источна Европа. Ограничувањата предизвикани од недостиг на фондови, како и сиромашниот развој на приватниот сектор којшто не успеа да ја апсорбира работната сила, се причините да неврботеноста во изминатата деценија расте. Стапката на невработеност го покажува и процентот на невработени поединци во вкупната активна популација во одреден регион. Таа се смета за една од главните индикатори за развојниот статус во регионот. Споредбата со просекот во Европската Унија е главен параметар на социо - економската и територијална кохезија на Европските региони. Во Република Македонија има два извора за податоци кои ни обезбедуваат информации за нивото на невработеноста: Агенцијата за вработување на Република Македонија, каде што невработените и другите лица кои бараат работа се пријавуваат, и податоците од Државниот завод за статистика на Република Македонија од (кварталната) анкета за работна сила (АРС), која се базира на примерок од 10.000 домаќинства, во согласност со стандардите на МОТ⁶ и ЕУРОСТАТ. Според податоците од Државниот завод за статистика, во IV тримесечје од 2013 година активното население во Република Македонија брои 960 704 лица од кои вработени се 685 479, а 275 225 лица се невработени. Стапката на активност во овој период е 57.3, стапката на вработеност е 40.9, додека стапката на невработеност е 28.6.⁷ Според податоците од Агенцијата за вработување состојбата на невработени лица во РМ во 2014 година по критериумот на школската подготовка и национална припадност се претставени во следниве табели.⁸

Школска подготовка	Број на невработени лица
без образование и со основно образование	28 298
непотполно средно	17 673

⁶ Меѓународна организација на трудот (МОТ)

⁷ <http://www.stat.gov.mk/PrikaziSooptenie.aspx?rbtxt=98>

⁸ <http://www.mtsp.gov.mk/?ItemID=B18F3390FCA6AC46B301792947033615>

образование	
завршено средно образование	35 566
више образование	2 686
високо образование	16 736
магистри на науки	877
доктори на науки	17
Национална припадност	Број на невработени лица
Македонци	81 505
Албанци	13 848
Турци	1 815
Роми	1 957
Срби	925
Власи	287
Бошњаци	204
Други	1 313

2.2 Сиромаштијата во Р.Македонија – состојби

Сиромаштијата била константно присутна во човековата историја, но нејзиното значење низ времето се менувало. Повеќето луѓе во традиционалното општество биле сиромашни и таа појава се гледала како природна и неизбежна за разлика од денес каде што позицијата на сиромашност е неприфатлива и е постојан предизвик за изнаоѓање начин за нејзино искоренување. Сиромаштијата се разбира како состојба кога основните потреби се поголеми од можностите за нивно задоволување.

Во Република Македонија, во 2013 година, дури 41% од населението живее под линијата на сиромаштијата, т.е. со помалку од пет долари на ден, со што Македонија се наоѓа на второто место во Централна и Источна Европа, веднаш по Албанија.

Според податоците на Државниот завод за статистика, во 2008 година процентот на сиромашни во Република Македонија изнесува 28,7%. Индексот на длабочината на сиромаштијата за истата година изнесува 9,2%. Анализирани по профили, најранливи групи се повеќечлените домаќинства

имајќи го предвид фактот дека 57,7% од сиромашните живеат во домаќинства со 5 или повеќе членови.

Стапката на сиромаштијата кај невработените е повисока и изнесува 38,%, односно 43,0% од сите сиромашни се невработени лица. Ова ја потврдува врската и влијанието на невработеноста и сиромаштијата со што решението на едниот проблем влијае во голема мерка на решавање и на другиот.⁹

Според Милениумските развојни цели, сиромаштијата во Македонија треба да биде намалена на 9,5% до 2015 година. Оваа висина е квантифицирана со преполовување на официјалната стапка на сиромаштија од 19%, измерена во 1997 година.

2.3 Невработеноста причинител за осиромашување на македонското население

Карактеристично за македонската економија е високата стапката на невработеност која не се промени и покрај настојувањата на повеќе различни носители на власта и на економската активност, разни превземени мерки и активности во анализираниот период. Тоа го ограничуваше остварувањето на развојниот потенцијал со оглед дека голем број генерации остануваат неопфатени во продуктивно ангажирање, а со тоа се губат бројни ефекти и се зголемува бројот на лица кои се социјално исклучени и сиромашни заради немањето извор на приход.

Со поврзувањето на невработеноста со различните димензии на сиромаштијата се согледува повеќедимензионалната природа на феноменот на невработеноста и неговите материјални, но и социјално-психолошки и општествени последици. Невработените лица се цени дека не само што ги намалуваат своите приходи туку им се скратува мрежата на социјални односи и релации, им се скратуваат реалните можности кои постојат, а со тоа

⁹ Национална стратегија за намалување на сиромаштијата и социјалната исклученост во РМ

и шансите да се интегрираат во општественото ткиво.

Сиромаштијата во Македонија се дефинира според релативниот концепт на сиромаштијата, односно според степенот на социјалното отуѓување на поединците или групи на граѓани. Сиромаштијата во Македонија бележи негативен биланс, односно има прогресивен тренд и е најмногу распространета во руралните области и меѓу семејствата со повеќе членови. Сепак како главна причина за сиромаштијата не се потенцира нискиот доход туку високата стапка на невработеност. За да се дефинира проблемот со сиромаштијата во Македонија најпрво треба да се лоцираат причините за енормната невработеност која во последните години се зголемува со геометриска прогресија и изнесува близу 40% од активното население во државата.

Невработеноста во Република Македонија не е само една од причините за социјалното отуѓување, туку се појавува како најзначаен фактор, односно чинител за растечкиот степен на сиромаштијата во државата. Сиромаштијата и невработеноста се зависни и тесно поврзани меѓу себе. Дури 43 проценти од невработените лица живеат во сиромаштија. Но покрај невработените, околу половина од сиромашните живеат во семејства каде што двајца членови се вработени, додека пак 30 проценти од сиромашните живеат во семејства со по еден вработен. Ова е резултат на многу ниските плати во одредени сектори, како што е текстилниот, каде што иако се работи во лоши услови, речиси секаде сабота е работен ден, луѓето живеат во сиромаштијата без можност нормално да ги задоволат своите животни потреби. Податоците за сиромаштијата и за невработеноста се поразителни. Македонија е длабоко пропадната во сопствената социјална бездна. Невработеноста е доближува бројка од 342 илјади нерегистрирани невработени, странските инвестиции се премали за да апсорбираат дел од слободната работна сила на пазарот, индустриското производство стагнира.

3. Мерки и препораки за надминување на состојбата на невработеност и сиромаштија во Република Македонија

Врз основа на согледаните состојби во одделните области во кои се изразува или концентрира невработеноста и сиромаштијата, моите гледишта ќе ги насочам кон согледувањето на потребите од промени кои можат да влијаат за надминување на негативните појави и за започнување на позитивни развојни процеси.

Основните причини за високата невработеност во Република Македонија се многубројни, кој секој на свој начин влијае за нејзиното настанување, како и поради недостатокот на политики за вработување кои во голема мера би ја смениле моменталната состојба во Република Македонија. Дел од тие причини ќе ги наведам со цел подобро разбирање и нивно ублажување или целосно искоренување. Тоа се следните причини кои директно влијаат на невработеноста: губењето на традиционалните пазари и бавното воспоставување нови; транзицијата и трансформацијата кои не создадоа можности за отворање нови работни места; методот на приватизација кој не создаде интерес за инвестициона обнова; ниските стапки на креирање на нови работни места по разни основи; трошоците за работна сила; демографските притисоци од големиот број на потенцијални нови учесници на пазарот на труд; сивата економија. Кон ова може да се додадат и последиците од блокадите кон север и од југ, економските ембарга и внатрешниот конфликт, ниското ниво на инвестиции и програми за поттикнување на вработувањето во државата, во општините, а особено во економски депримираните и недоволно развиени региони и населени места.

Според моето гледиште сновниот фактор кој влијаеше во насока на намалување на невработеноста, дури и во услови на криза, е спроведувањето на неколку значајни реформи, од кои најзначајно е намалувањето на стапките на социјални придонеси кое се реализираше во 2009 година. Позитивно влијание врз евидентирањето на вработеноста имаше и концептот

на бруто плата, редовната контрола на стопанските субјекти за намалување на сивата економија во сферата на вработувањето, бројните активни мерки за зголемување на вработеноста и концептот на низок рамен данок.

Подобрување на условите и можностите за вработување и намалување на невработеноста, подобрување на стандардот на живеење и јакнење на социјалната кохезија и одржливиот демографски развој е стратешка цел која според моите ставови може да се постигне преку преземање на следниве чекори: намалување на долготрајната невработеност, зголемен пристап за вработување, зголемена родова рамноправност при вработување, креирање на еднакви можности при вработување за лицата со посебни потреби, креирање на еднакви можности при вработување кај постарите лица (55-64 години) и исполнување на уставното начело за правична и адекватна застапеност при вработувањето.

Сите акции кои се насочени кон задоволување на материјалните барања на луѓето, обезбедувањето на нивното учество во општеството и општествените процеси и јакнењето на социјалното единство се посакуваните цели на социјален модел во секоја држава во кој социјалната инклузијата е дел од процесите на реализација на социјалната држава. Квалитетот и квантитетот на инклузијата не зависи само од материјалното ниво или нивото на развиеност на едно општество туку и од степенот на прифаќање на социјалните потреби на населението и нивното реализирање во целина. Намалување на сиромаштијата преку оформување на нов социјален модел и концепт насочен кон поединецот и неговите потреби е стратешка цел која според моето гледиште може да се постигне преку преземање на следниве чекори: обезбедување на мерки за поддршка на социјално обесправените и оформувањето на прифатлив социјален модел,

Во функција на успешно спроведување на политики и програми за вработување предвидени во Оперативниот план за активни програми и мерки за 2014 година вклучува мерки за вработување кои имаат за цел

активација на пазарот на труд и креирање на работни места преку стимулирање на побарувачката на пазарот на труд.

Во оперативниот план за активни програми и мерки за вработување за 2013 година се дефинирани видот на програмите и мерките за вработување, целните групи, потребните средства и извори на средства, како и конкретните активности и рокови за субјектите надлежни за имплементација на истите. Оперативниот план за 2013 година се покажа како успешен начин за намалување на невработеноста како и пронаоѓање на соодветни стручни кадри за кои има потреба на пазарот на труд.

Заклучок

Невработеноста и сиромаштијата како општествени феномени се неразделно поврзани појави кои директно влијаат на животниот стандард на македонскиот граѓанин. Зголемувањето на невработеноста во Република Македонија настанува како последица на појавата на престанок на работа. Појавата на порастот на невработеност во Република Македонија се должи пред се на постоењето на нефлексибилен пазар на работна сила кои создаде силни препреки за креирање на работни места, минималните плати, високиот трошок на отпуштањето поради законската регулатива за вработување, како и дарежливата социјална помош за невработените со што директно ја намалува заинтересираноста за барање на работа. Последиците од сиромаштијата се многудимензионални и ги имаме речиси во сите сфери на животот: во областа на вработувањето, во семејството, во образовниот систем, во здравството, во меѓуетничките односи, зголемувањето на криминалот итн. Има многу причини за проширувањето и продлабочувањето на сиромаштијата. Секако дека структурните промени во економијата и нееднаквоста во дистрибуцијата на приходот се сметаат за најзначајни. Несомнено дека последиците на сиромаштијата се рефлектираат во областа на вработувањето, што значи дека како последица на глобалната

сиромаштија се зголемува и бројот на невработените, се повеќе компании го намалуваат бројот на своите вработени, без оглед дали тие сакаат да се вработат за прв пат или се отпуштени од работа поради економската нерентабилност на претпријатието и др. Перманентното зголемување на невработеноста ја зголемува и социјалната тензија, а од друга страна ја продлабочува сиромаштијата и економската криза во Република Македонија. Растот на стапката на невработеност е еден од најрелевантните индикатори преку кои може да се следи влошената економска и општествена состојба преку високиот коефициент на невработеноста која сè уште продолжува. Од сето ова што е кажано досега можеме да заклучиме дека феноменот на сиромаштијата во Македонија е многу транспарентен и проширен со алармантен размер и ако државата не преземе превентивни мерки барем за ублажување на оваа проблематика, овој проблем ќе се прошири со епидемиски размери и ќе ги опфати и тие слоеви кај кои помалку се чувствува овој проблем.

Conclusion

The unemployment and poverty as social phenomena are inextricably connected that directly affect the livelihood of the Macedonian citizens. The rising unemployment in the country occurs as a consequence of the lack of work. The appearance of the growth of unemployment in the country is due to the existence of inflexible labor markets that create strong barriers to job creation, minimum wage, the high cost of layoffs due to employment legislation and generous social benefits for unemployed which directly reduces their interest in search of job. The consequences of poverty are multidimensional and have almost in all spheres of life in the areas of employment, family, educational system, health care, interethnic relations, rising crime etc.

There are many reasons for the expansion and deepening of the poverty. Certainly the structural changes in the economy and inequality in distribution of

the public revenue are considered as most important. The consequences of poverty are reflected in the sphere of the employment, which means that as a consequence of the global poverty, the number of the unemployed rises, more companies are reducing the number of their employees, whether they want to be employed for the first time or dismissed due to economic unprofitable enterprise, etc.

The permanent increase of the unemployment increases the social tension, on the other hand it deepens the poverty and the economic crisis in the country. The rise of the unemployment rate is one of the most relevant indicators with which can be monitor the deteriorating economic and social situation, throw the high ratio of unemployment, which still continues.

From everything that has been said so far we can conclude that the phenomenon of the poverty in Macedonia is very transparent and extended with alarming scale, if the country fails to take preventive measures at least to mitigate this problem, this problem will spread to epidemic proportions and will include the layers of those who felt less this problem.

Користена литература

Алкок Пит, (2008), *Разбирање на сиромаштијата*, Магор, Скопје;

Annual Reports 2000-2007, Employment and Unemployment Trends, Statistical Office of the Republic of Slovenia, 2000-2007.

Acevski, I., *Society and People in Transition*, Ekspres, Skopje, 1995.

Barry, B. (2002), *Social exclusion, social isolation, and the distribution of income*. In Hills;

Врамување нова социјална политика: актери, димензии и реформи, Универзитет „Св. Кирил и Методиј“, Филозофски факултет, Институт за социјална работа и социјална политика, Скопје, 2007 година.

Доневска Марија, Димитриевска Весна, Новковска Благица, (2011), *Сиромаштија-Состојби во Македонија*, Филозофски факултет, Скопје;

Драгослав Кочовиќ, (2008), *Сиромаштво – Светски проблем*, Социјална мисао, 4/2008

Д-р Мира Зеленовиќ “Социјална угроженост”, Институт за социјална политика, стр. 8, Београд, 1987

Ѓуровска Милева, (2006), *Социологија*, Филозофски факултет, Скопје;

Encyclopedia Britannica: Macropedic volume 14, Knowledge in Depth, Founded 1768, 15th Edition str. 935-939

Ефтимоски Д., Невработеноста основен проблем на граѓаните, Скопје, 2003 година.

Листер Рут, (2009), *Сиромаштија*, Академски печат, Скопје;

Национална стратегија за намалување на сиромаштијата и социјалната исклученост во РМ

Оперативниот план за активни програми и мерки за вработување за 2014

Петревски Г., Невработеност и растот во Република Македонија, Скопје, 2005 година.

Таки Фити, (2005), *Основи на економија*, Економски факултет, Скопје;

Ќосев С, Невработеноста во Република Македонија- специфики и можни решенија, Скопје, 2007 година.

М-р Тања КРСТЕВА / M.Sc. *Tanja KRSTEVA*

Faculty of Economics, EURM

КОМПОНЕНТИ НА МОДЕРНИОТ МАРКЕТИНГ ИНФОРМАЦИОНЕН СИСТЕМ

Апстракт: Најголемата одговорност за идентификување на значајните пазарни промени се препишуваат на маркетерите во компанијата. Тие мора да ги следат трендовите и да бараат можности, повеќе од било која друга група во компанијата. Иако секој менаџер во компанијата треба да ја набљудува надворешната средина, маркетерите имаат две предности: тие имаат дисциплинирани методи за собирање информации и тие исто така поминуваат повеќе време во интеракција со клиентите и следење на конкуренцијата.

Некои компании имаат развиено маркетинг информативен систем кој обезбедува менаџирање со богати детали за потребите на потрошувачите, параметри и однесување. Сепак, многу компании не се софистицирани за собирање на информации. Многу компании немаат маркетинг истражувачки оддел. Некои компании имаат оддел кој ја ограничува работата на рутински предвидувања, анализа на продажбата и временски анкети. Податоците претставуваат важен ресурс за компанијата, затоа е неопходно да бидат систематизирани и организирани, а тоа се постигнува со создавање на база на податоци.

Клучни зборови: Маркетери, маркетинг, информативен систем, маркетинг планирање, продажба, трошоци.

Abstract: *The major responsibility for identifying significant marketplace changes falls to the company's marketers. More than any other group in the company, they must be the trend trackers and opportunity seekers. Although every manager in an organization needs to observe the outside environment, marketers have two advantages: They have disciplined methods for collecting information and they also spend more time interacting with customers and observing competition.*

Some firms have developed marketing information systems that provide management with rich detail about buyer wants, preferences, and behavior. Nevertheless, many business firms are not sophisticated about gathering information. Many do not have a marketing research department. Others have a department that limits its work to routine forecasting, sales analysis, and occasional surveys. The data represent an important resource for the company, it is necessary to be classified and organized, and this is achieved by creating a database.

Keywords: *marketers, marketing, information systems, marketing planning, sales, costs.*

1. Менаџирање на маркетинг информации

Активностите кои го прават маркетингот како работна функција се бројни, разноврсни и меѓусебно поврзани. Секторот за маркетинг во компанијата мора да ги утврди постоечките пазари, големината, специфичноста и купувачките навики кои влијаат на него. Врз основа на информациите до кои се доаѓа, одделението за истражување и развој креира најдобар можен производ за целиот пазар. Секторот за маркетинг подоцна треба да ја одреди цената, дистрибуцијата и планот за промоција за лансирање на производот. Секторот за маркетинг ѝ следи резултатите од превземените активности и превзема корективни мерки, доколку е тоа потребно. На тој начин, маркетинг активностите започнуваат пред појавата

на производот и продолжуваат долго после неговата продажба, пратејќи што се случува на пазарот и постојано барајќи начини за зголемување на степенот на задоволување на потрошувачите. За да секој дел од мозаикот на маркетингот ја исполни својата задача и да се адекватно вклопи во една целина, потребни се маркетинг информации и адекватен маркетинг информациона систем. Маркетинг концепцијата е концепција на управување и раководење, која деловната одлука ја донесува врз база на претходните потреби и желби на корисниците, можните пазари, интензитетот на околината, како и утврдените ресурсни можности за задоволување на барања на пазарот. Современиот маркетинг информациона систем е плод на системски пристап на концепција на маркетингот во истражување на идните движења на пазарот, интегрална употреба на инструментите на маркетинг миксот, тековна контрола и ревизија на остварените резултати на пазарот и компанијата и развој на информациона технологија.

Маркетинг информацискиот систем се состои од луѓе, опрема и процедури за собирање, сортирање, анализирање, евалуирање и навремено дистрибуирање на потребните и точни информации до оние кои носат маркетинг одлуки.

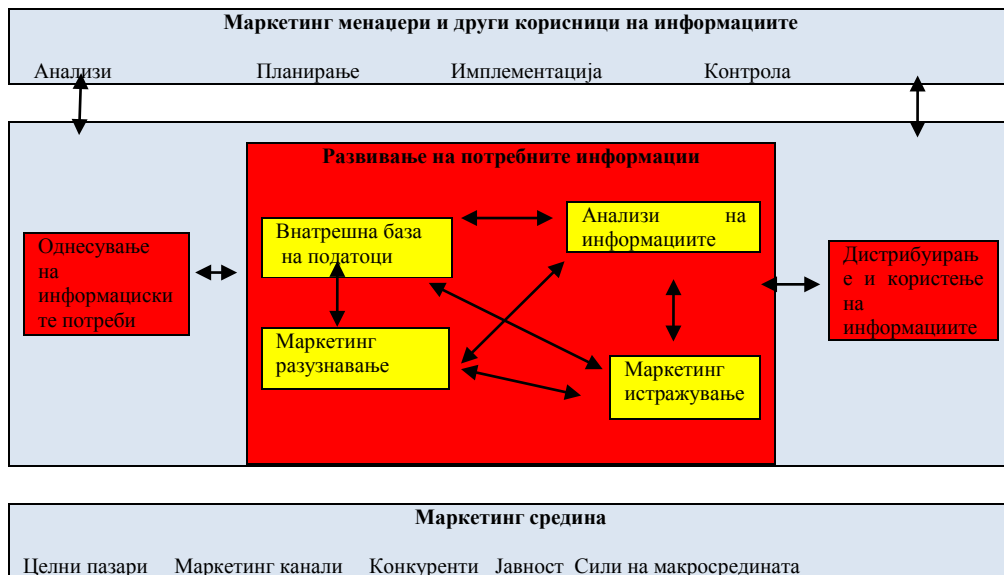

Слика 1.1 Маркетинг информациона систем

Слика 4.1 покажува дека МИС започнува и завршува со корисници на информациите-маркетинг менаџери, внатрешни и надворешни партнери и други на кои им требаат маркетинг информациите. Прво, стапува во интеракција со овие корисници на информациите за да ги процени информациските потреби. Следно, ги развива потребните информации од внатрешните бази на податоци на компанијата, маркетинг разузнавачките активности и маркетинг истражувањето. Потоа им помага на корисниците да ги анализираат информациите, да ги стават во вистинската форма за донесување на маркетинг одлуки и менаџирање на односите со купувачите. Конечно, МИС ги дистрибуира маркетинг информациите и им помага на менаџерите да ги искористат во нивното донесување на маркетинг одлуки.

2. Одредување на маркетинг информациски потреби

Маркетинг информацискиот систем примарно им служи на маркетинг менаџерите и на другите менаџери во компанијата. Меѓутоа, исто така, може да обезбедува информации за надворешните партнери, како што

се набавувачите или агенциите за маркетинг услуги. На пример, Wal-Mart им дава на клучните набавувачи пристап до информациите за шаблоните на купување на купувачите и нивоата на инвентарот.¹ И Dell создава скроени по мерка премиум страни за големите купувачи, давајќи им пристап до дизајнот на производот, статусот на нарачки и поддршката за производот и сервисните информации. Во дизајнирањето на информацискиот систем, компанијата мора да ги земе предвид потребите на сите овие корисници.

Добриот маркетинг информациски систем ги балансира информациите кои корисниците сакаат да ги имаат наспроти оние кои навистина им се потребни и она што е возможно да се понуди. Компанијата започнува со интервјуирање на менаџерите за да открие која информација тие би ја сакале. Некои менаџери ќе ја побараат секоја информација до која може да дојдат без да размислат внимателно што навистина им треба. Премногу информации можат да бидат штетни исто како и премалку. Други менаџери може да го пропуштат она што треба да го знаат или може да не знаат да побараат некои типови на информации кои треба да ги имаат. На пример, менаџерите можеби треба да знаат за новиот производ кој конкурентот планира да го воведо во наредната година. Бидејќи не знаат за новиот производ, ним не им текнува да прашаат за него. МИС мора да ја набљудува маркетинг средината со цел да им обезбеди информации на оние кои донесуваат одлуки кои треба да ги имаат клучните маркетинг услуги. Понекогаш компанијата не може да ѝ обезбеди потребните информации, бидејќи не се достапни или поради ограничувањата на МИС. На пример, бренд менаџерот може да посака да знае како конкурентите ќе го променат нивниот рекламен буџет следната година и како овие промени ќе влијаат пазарните удели во индустријата. Информацијата за планираниот буџет најверојатно не е достапна. Дури и да е, компанискиот МИС можеби не е

¹ Mike Freeman, "Data Company Helps Wal-Mart, Casinos, Air-Lines Analyze Customer," San Diego Union Tribune, February 24, 2006

доволно напреден за да ги прогнозира резултирачките промени во пазарните удели.

За да се изврши анализа, планирање, примена и контрола, на маркетинг менаџерите им требаат информации од маркетинг окружувањето. Улогата на маркетинг информациониот систем ја исполнува потребата на менаџерите за информации, развој на потребните информации и навремена дистрибуција на информации до маркетинг менаџерот. Потребните информации се процесуираат по пат на интерни извештаи во компанијата, истражување на пазарот и анализа на подршката на маркетинг одлуките.

Од ова следи дека компоненти на МИС се:

1. Систем за интерно известување
2. Систем за маркетинг известување
3. Систем за маркетинг истражување
4. Систем за подршка за донесување на маркетинг одлука

2.1. Систем за интерно известување

Системот за интерно известување претставува основни систем за информации кои им служат на маркетинг менаџерите. Во него се вклучени:

- извештаи за нарачките
- извештаи за продажбата
- извештаи за цената
- извештаи за висината на залихите
- извештаи за влезовите
- извештаи за плаќања.

Со анализата на овие извештаи можат да се откријат важни можности и проблеми. При оваа анализа многу е битно посебно следење на циклусот од нарачката до плаќањето. Компаниите треба активностите од овој циклус да ги обавуваат брзо и точно бидејќи купувачите ги преферираат оние добавувачи кои робата ја испорачуваат на време. Многу компании денес го

користат системот на размена на електронски информации (EDI-electronic data interchange) за да ги подобрат брзината и точноста на овој циклус.

Системот на известување за продажбата треба да обезбеди точни информации за моменталната состојба на продажбата. Информационите технологии многу придонесоа за брзината и ефикасноста на овој систем со кој маркетинг менаџерите имаат точни податоци за продажбата.

2.2. Систем за маркетинг известување

За разлика од интерниот систем за податоци кој обезбедува податоци за резултатите, системот за известување во маркетингот обезбедува податоци за она што моментално се случува. Него го сочинуваат постапки и извори кои ги користат менаџерите како би добиле секојдневни информации за постојаните случувања во маркетинг окружувањето.

За подобрување на квалитетот и квантитетот на маркетинг известувањето се спроведува:

- се мотивира продажниот персонал да известува за новите случувања

- се мотивираат дистрибутерите, трговците и другите посредници да доставуваат важни информации

- купување информации од надворешните добавувачи

- воспоставување интерен центар за маркетинг информации за собирање и пласирање маркетинг информации.

2.3. Систем за маркетинг истражување

Маркетинг истражувањето е системско обликување, собирање, анализа и известување за податоците кои се важни за одредена маркетинг ситуација со која е соочена компанијата. Маркетинг истражувањето обично се спроведува внатре во маркетинг одделот, а резултатите се доставуваат до маркетинг менаџерот. Доколку компанијата не може да основа сопствено

оделение за маркетинг истражување, може да купи услуги од компанија која е специјализирана за маркетинг истражување.

Процесот на маркетинг истражување се спроведува во пет фази:

1. Дефинирање на проблемите и целта на истражувањето
2. Развој на планот за истражување
3. Прибирање на информации
4. Анализа на информации
5. Презентација на резултатите

Квалитетното маркетинг истражување се карактеризира со:

- користење на научни методи
- креативно истражување
- вредност и цена на информацијата
- здрав скептицизам
- етички маркетинг

2.4. Систем за поддршка за донесување на маркетинг одлука

Се поголем број на организации користат систем за поддршка за одлучување (DSS-decision support system) во секоја деловна функција па така и во маркетингот. За потребите на маркетинг одлучувањето се издвојува посебна група DSS системи, а тоа се MDSS (marketing decision support system). MDSS претставува кординирано собирање податоци, системи, алати и техника на користење информациона ресурси (хардвер и софтвер) со кои компаниите собираат релевантни информации од работењето и окружувањето и ги претвора во маркетинг база.

Развојот на маркетинг истражувањето во правец на МИС помага:

- пазарните истражувања да се ориентираат на потребите на меркетинг менаџментот за информации,
- собирањето на екстерни информации да се врши континуирано,

- да се организираат вкупно информатичките активности во маркетингот.

Маркетинг информациите немаат вредност додека не се искористат за да се донесат подобри маркетинг одлуки. Затоа, маркетинг информациониот систем мора да ја направи информацијата брзо достапна до менаџерите и другите кои ги носат маркетинг одлуките или се справуваат со купувачите. Понекогаш маркетинг менаџерите може да имаат потреба од нерутински информации за посебни ситуации и моментални одлуки. На пример, менаџер на продажба кој има проблем со голем купувач може да сака приказ на продажбата на клиентот и неговата профитабилност за годината која што изминува. Дистрибуцијата на информациите вклучува внесување информации во базата на податоци и овозможување на нивната достапност за кратко време на начин кој е лесен за користење.

Многу компании го користат интранетот на компанијата за да го подпомогнат овој процес. Интранетот овозможува брз пристап до истражувачките информации, складираните извештаи, заедничките работни документи, контакт информации за вработените и другите акционери и повеќе.

Освен тоа, компаниите се повеќе им дозволуваат на клучните купувачи и на членовите на вредносната мрежа да пристапат до сметката, производот и другите податоци кои ќе ги побараат преку надворешни мрежи (екстранет). Набавувачите и одбрани други членови на мрежата можат да пристапат до компанискиот екстранет за да ги обноват своите профили, да договорат набавки и да ги проверат нарачките наспроти залихите за да ја подобрат услугата. На пример, една осигурителна фирма им дозволува на нејзините 200 независни агенти да пристапат до нејзината мрежна база на податоци со информации за барања која покрива милион купувачи. Ова им овозможува на агентите да ги избегнат високо ризичните купувачи и да ги споредат податоците за барања со нивните сопствени бази на податоци. И

RetailLink екстранет системот на Wal-Mart ги снабдува набавувачите со двегодишна историја за дневна продажба на секој производ во секоја продавница на Wal-Mart насекаде низ светот, овозможувајќи им да следат кога и каде нивните производи се продаваат, како и тековните нивоа на залихи. Другите продавачи на мало имаат слични системи за размена на податоци, вклучувајќи го LowesLink на Lowe's PartnersOnline на Target.²

Благодареејќи на модерната технологија, денешните маркетинг менаџери може да добијат директен пристап до информациониот систем во секое време и од секоја локација. Тие можат да влезат во системот додека работат во домашната канцеларија, хотелска соба или од локалниот Starbuck's преку бежичната мрежа, од секое место каде што може да го вклучат својот лаптоп и да се поврзат. Таквите системи им овозможуваат на менаџерите да ги добијат информациите кои им се потребни директно и бргу и да ги скројат според своите потреби.

Заклучок

Секоја компанија треба да организира проток на информации до маркетинг менаџерот. Компанијата треба да ги истражува потребите на своите менаџери за информации и да создава маркетинг информативни системи како би се задоволите тие потреби. Перспективата на МИС треба да биде таква да се јасно гледа дека пазарот за информации и понуда на информации претставуваат меѓусебно зависен систем, кој може да биде успешен само ако е собирањето информации е ориентирано на потребите на менаџментот. Исто така треба да се нагласи дека МИС допринесува за отстранување на ситуацијата во која се најчесто континуирано собираат само интерни информации, додека собирањето на екстерни информации се остава на ad-hoc маркетинг истражувања со дефиниран почеток и крај, кој се

² See Darell K. Rigby and Vijay Vishwanath, "Localization: The Revolution in Consumer Markets," Harvard Business Review, April 2006, pp 82-92

однесува на одреден проект. Може да се каже дека дека многу компании уште не го имаат сфатено значењето на управување со информациите за добар маркетинг во современиот пазар. Постојат причини кои, сега повеќе него порано, бараат управување со маркетинг информациите и развој на маркетинг информациониот систем.

Conclusion

Every company needs to organize the flow of information to the marketing manager . The company should investigate the needs of their managers and information to create marketing information systems in order to satisfy those needs. The perspective of MIS should be appropriate to clearly see that the market for information and quotation information are interdependent system , which can only be successful if information collection is oriented to the needs of management. It should also be noted that MIS contributes to remedy the situation which often continuously collected only internal information while gathering external information is left to ad-hoc marketing research with a defined beginning and end , which refers to a particular project . It can be said that many companies still have not understood the importance of management information for good marketing in the modern market . There are reasons that now more than it used to require marketing information management and development of marketing information system.

Користена литература

1. Darell K. Rigby and Vijay Vishwanath, "Localization: The Revolution in Consumer Markets," *Harvard Business Review*, April 2006,
2. Mike Freeman, "Data Company Helps Wal-Mart, Casinos, Air-Lines Analyze Customer," *San Diego Union Tribune*, February 24, 2006
3. Philip Kotler, Gary Armstrong, "Principles of marketing" -12th ed. Pearson Education, Inc, New Jersey, 2008

М-р Тања КРСТЕВА / *M.Sc. Tanja KRSTEVA*

Faculty of Economics, EURM

М-р Елена КОНЕСКА-ИЛИУ / *M.Sc. Elena KONESKA – ILIU*

Republic of Macedonia

АСПЕКТИ НА ИНФОРМАЦИОНИОТ СИСТЕМ ЗА ПЛАНИРАЊЕ (ЕРП)

Анстракт: Целта на овој труд е да се испита значењето на човечките ресурси (ЧР), аспектите на ЕРП системите, спроведување на проекти и да се проучат нивните варијации во случај на успешни и неуспешни имплементации. Покрај тоа, истражувањето има за цел да испита кога човечките ресурси се најмногу распространети низ животниот циклус на ЕРП. Голем дел од академската литература сугерира дека луѓето се клучните фактори за успешна имплементација на ЕРП проекти. Други пак ја доведуваат во прашање нивната важност. Анализата на резултатите од истражувањето покажа дека човечките ресурси се разликуваат во случај на успешни и неуспешни ЕРП имплементации и нивното значење се менува низ фазите на животниот циклус на проектот.

Клучни зборови: човечки ресурси, МЧР, ЕРП, критични фактори за успех, човечки фактори, засегнати страни, меки фактори, ЕРП успех.

Abstract: The purpose of this research paper has been to investigate the importance of human resources (HR) aspects in ERP systems implementation projects and study their variance in the case of successful and unsuccessful implementations. In addition, the research has intended to examine when HR practices are the most prevalent across ERP life cycle. Large part of the academic

literature suggests that people are the key factors for successful implementation of ERP projects. Others have questioned their significance. The analysis of the research results showed that HR practices differ in the case of the successful and unsuccessful ERP implementations and their significance changes across the project life cycle stages.

Keywords: *human resources, HRM, ERP, critical success factors, people issues, human factors, stakeholders, soft factors, ERP success.*

1. Што е ЕРП?

Луѓето кои работат за нас се нашата најголема вредност.

Заедничко за менаџерите е кога велат дека единствената вистинска разлика помеѓу една организација и друга организација е во менаџментот на вработените. Токму овие зборови за човечката страна на организацискиот живот ја потенцираат важноста на менаџментот на човечките ресурси (МЧР) и воедно развојот на човечките ресурси.

Но што всушност претставува Менаџментот на човечките ресурси?

• *„Менаџментот со човечките ресурси е стратешки и кохерентен пристап кон раководењето со највредните ресурси во една организација - луѓето кои работат таму и кои индивидуално и колективно придонесуваат за остварување на организациските цели.“¹*

Менаџментот со човечките ресурси оперира преку системи на човечки ресурси кои се спојуваат на еден кохерентен начин:

• филозофии за човечки ресурси кои ги опишуваат вредностите и водечките принципи прифатени и инкорпорирани при самото менаџирање со луѓе;

• стратегии за човечки ресурси кои го дефинираат правецот во кој менаџментот со човечки ресурси има намера да оди;

¹ *Armstrong, Michael (2006). A Handbook of Human Resource Management Practice, 10th edition, London: Kogan Page..*

- политики за човечки ресурси кои се основните упатства кои дефинираат како овие вредности, принципи и стратегии треба да бидат применети и спроведени во специфичните области на менаџмент со човечките ресурси;

- процеси за човечките ресурси кои се состојат од формалните процедури и методи користени за стратешките планови за човечките ресурси да стапат на сила

- практики за човечките ресурси кои се состојат од неформални приоди кои се користат при управувањето со луѓето;

- програми за човечките ресурси кои овозможуваат стратегиите, политиките и практиките на менаџментот со човечки ресурси да бидат спроведени според планот.

Менаџментот на човечки ресурси треба да биде базиран на комплет од процедури кои ја разјаснуваат филозофијата на организацијата кон своите вработени. Политиките и процедурите се формални изјави сосредоточени на подршката и спроведувањето на мисијата и целите.

Некои од праксите и политиките кои се дел од менаџментот со човечки ресурси се:

- Анализа на работата;
- Планирање на работните места и регрутирање на кандидатите за работа;
- Избор на кандидатите за работа;
- Насочување и обука на нововработените;
- Процена на учинокот;
- Управување со бенефиции и плати;
- Овозможување мотивација и бенефиции за вработените;
- Обука и усовршување на вработените;
- Креирање посветеност кај вработените.

ЕРП (Enterprise Resource Planning) системите се сметаат како најзначаен развој на корпоративна употреба на информатичката технологија во 1990-тите (Davenport, 1998).² Enterprise resource planning или популарно ЕРП, нема соодветен превод на македонски јазик. Во неколку случаи авторите се обидоа адекватно да го преведат, но тоа се завршува речиси на дефиниција – Бизнис интегриран систем, што е само донекаде точно. Една од пошироките дефиниции која често се среќава е: “ЕРП е интегрирана компјутерска апликација, составена од повеќе модули која служи за поддршка на сите функционални целини во една компанија.” (слободен превод). ЕРП имплементациите ветуваат различни технички, финансиски, оперативни и стратешки предности. Основната цел заради која се воведуваат ваквите системи е олеснетото управување со големите компании поради напредните можности за следење на бизнис процесите, што значи зголемување на ефикасноста на компанија, многу подобра информираност на менаџерите за состојбите во компанијата. Со тоа се овозможува донесување на многу поцелисходни одлуки, заштеди поради олеснетото утврдување на трошоците, стандардизација на голем број на процедури во целата компанија и оптимизација и автоматизација на многу процеси што дава поголема продуктивност. Според Olson (2004),³ очекуваните придобивки на ЕРП системите вклучуваат, на пример, побрзо време на одговор, поголема интеракција во склоп на претпријатието со цел подобрување на управување со циклусот, намалување на финансиските и оперативните трошоци, подобрување на интеракцијата со клиенти и добавувачи, подобро време на испорака и движење на финансии, и така натаму.

Меѓутоа, овие придобивки често е тешко да се исполнат. Добро имплементиран и правилно употребуван ЕРП систем во една компанија

² DAVENPORT, T. (1998) Putting the Enterprise into the Enterprise System. *Harvard Business Review* 76(4), pp 121-133.

³ Olson D. L. (2004): *Managerial Issues of Enterprise Resource Planning Systems*. McGraw-Hill/Irwin

значи дека, ваквата компанија има значителна компетитивна предност во однос на конкуренцијата. ЕРП системите најчесто се долг и сложен процес, има и многу случаи на неуспешни имплементации, кои имале големи влијанија врз ефикасноста на бизнисот. (Parr and Shanks, 2000)⁴

Архитектурата на модерните ЕРП системи ја диктираат барањата кои се очекуваат од системот, така што таа може да биде дефинирана според специфичните потреби на корисникот и тоа во однос на обемот, сигурноста, доверливоста, локациите на корисниците, потребите за архивирање, перформанси и сл. Сепак основната форма која им ја дава главната предност на ЕРП решенијата, а тоа е интеграцијата, се состои од неколку клучни елементи кои се составен дел на секој ваков систем. Спроведување на ЕРП системот е обично скап процес кој вклучува значително количество на човечки и други ресурси, интегрирани во различни интересни групи, каде временското менаџирање на процесот претставува притисок со кои се соочуваат другите предизвици. Всушност, стапката за неуспешна ЕРП имплементација е висока. Голем број на истражувања се направени за факторите кои влијаат на процесот на имплементација за да се идентификуваат критичните фактори за успех кои се потребни за успешна ЕРП имплементација. Овие фактори обично вклучуваат поддршка од раководството, проект лидери, надворешни односи, обуки, користење на консултантски, меѓусекторска соработка и комуникација и сл.

Многу истражувачи изготвиле листи каде се наведени човечките фактори и нивниот критичен пат на успех, каде листата е дадена да се спроведе мониторинг на човечките ресурси како клучен фактор при самата имплементација на ЕРП системот. Исто така, при имплементација на ЕРП резултатите произлезени од самиот процес ни даваат информација каде можат да се видат маргиналните и внатрешните односи како толеранцијата,

⁴ PARR, A. and SHANKS G. (2000) A Model of ERP Project Implementation. *Journal of Information Technology* 15(2), pp 289-303

менаџмент, недостаток на информираност на вработените, недостаток од мотивација и водечки персонал, недостаток на стручна подготовка и несоодветни човечки особини и нивна стручна подготвеност итн. Многу академици сугерираат дека главната причина за неуспешна софтверската имплементација на ЕРП е бидејќи самиот менаџмент не обраќа доволно внимание на клучните човечки фактори.

Денес, управувањето со човечки ресурси станува една од основните функции за управување на проектниот менаџмент и организациските структури. МЧР прераснува од неактивна кон активна алатка при решавањето на проблеми од стратегиски карактер и истата е фокусирана кон релациите за развој на добри човечки ресурси.⁵ Традиционалните сфаќања во човечките ресурси како платата, работните активности, евиденција за работно време, извештаи за успех и слични видови на листи претставуваат дел од стариот неефективен тип на менаџирање на човечките ресурси. Во денешно време, човечки ресурси заземаат целокупна улога во обезбедувањето на клучните информации за работникот, како што е пензија, здравствено осигурување и развој на кариера. Со доаѓањето на ЕРП системите, човечките ресурси се во комплетна функција во оперативната сила и развој на бизнисот. Сепак, истражувањето на МЧР во контекст на ЕРП е релативно нова гранка и не постојат многу студии кои ја обработуваат оваа тема.

2. Процесот на спроведување на ЕРП

Спроведување на ЕРП систем е генерално голем предизвик, со типична ЕРП имплементација која трае насекаде од една до пет години (Poston и Grabski 2001).⁶ На врвот, перформансите на фирмата ќе се влошат

⁵Clemmons S., Simon S. J. (2001): Control and coordination in global ERP configuration. *Business Process Management Journal*, Vol. 7, No. 3, pp. 205-215

⁶ Poston R., Grabski S. (2001): Financial impacts on enterprise resource planning implementations. *International Journal of Accounting Information Systems*, Vol. 2, pp. 271-294

пред да се подобрат и фирмите се очекува да се сретнат со отпор во текот на фазите на ЕРП имплементација (Ross, 1999).⁷ Различните имплементации на фазите на ЕРП се поврзани со одредени имплементациони проблеми. (Markus et al. 2000).⁸ Неколку истражувачи развиле различни модели за ЕРП имплементации. На пример, Parr and Shanks (2000)⁹ вовеле модел од три фази: планирање, проект и подобрување. Markus and Tanis (1999)¹⁰ вовеле модел од четири фази кој се состои од: закуп, пребарување на проект, успеси и неуспеси.

Bancroft et al. (1998)¹¹ го презентира прегледот од имплементациониот процес кој е изведен од истражување кое вклучува 20 учесници во студијата од три мултинационални корпорации. Моделот има пет фази: фокусира, “како што е”, “да биде”, изградба и тестирање и конкретна имплементација. Фокус фазата може да се гледа како фаза на планирање, која вклучува формирање на Управен одбор, избор и структура на тимот, развој на водечките принципи на проектот и создавање на план на проектот. Фазата “како што е” вклучува анализа на актуелните бизнис процеси, инсталација на ЕРП технологија, мапирање на деловните процеси на ЕРП функциите, како и обука на проектниот тим. Фазата “да биде” подразбира високо ниво на дизајн, а потоа детален дизајн кој е предмет на прифаќање од страна на корисникот, проследено со интерактивни прототипови придружени со постојана комуникација со корисниците.

⁷ Ross J. W. (1999): Surprising facts about implementing ERP. *IT Pro*, July/August

⁸ MARKUS, L., AXLINE, S., PETRIE, D., and TANIS, C. (2000) Learning from Adopters' Experience with ERP Problems Encountered and Success Achieved. *Journal of Information Technology* 15(2), pp 245-265.

⁹ Parr A., Shanks G. (2000): A model of ERP project implementation. *Journal of Information Technology*, Vol. 15, pp. 289-303

¹⁰ Markus M. L., Tanis C. (1999): *The Enterprise System Experience- From Adaption to Success* (Claremont Graduate University, California)

¹¹ BANCROFT, N., SEIP, H. and SPRENGEL, A. (1998) *Implementing SAP R/3, 2nd edn*, (Manning Publications, Greenwich).

Студијата на Ross (1999)¹² го илустрира патот на спроведувањето ЕРП кој се состои од пет фази: дизајн, имплементирање, стабилизација, постојано подобрување и трансформација. И покрај различните именувања, дефиниции и делумен фокус на одредени фази во процесот на имплементирање, сите имплементирани модели се доградуваат од почетокот на проектот до негово завршување.

Спроведувањето модел на Ross (1999)¹³ е опишан во повеќе детали подолу:

- Дизајн

Во фазата на дизајнирање, компаниите се соочуваат со прашањето дали да ги променат нивните бизнис процеси или ЕРП софтвер. Обично, ЕРП софтвер доаѓа во готов пакет и нема софтвер кој веројатно нема да ги задоволи сите потреби на компанијата. Затоа, многу компании го искористуваат овој аспект како шанса за промена на нивните бизнис процеси и ја репрограмираат целата организација. Сепак, некои фирми се избрани да го прилагодат софтверот да одговара на нивните потреби (O'Leary, 2000).¹⁴ На еден или друг начин, процесот на промената е неизбежен со ЕРП поради стандардизација на работните процедури.

- Имплементација

Ова е фаза која бара континуитет и посветеност кон нов начин на деловното работење. Праксата е потребна за да се разбере како ЕРП ќе ги промени бизнис процесите. Овој перформанс е најбитен за задоволување на потребите на клиентите. Основна одлука кај стратегијата за имплементација: чекор-по-чекор е најчесто користен за спроведување на ЕРП системи кои се засноваат на аспекти како големина на организација,

¹² Ross J. W. (1999): Surprising facts about implementing ERP. *IT Pro*, July/August

¹³ Ross J. W. (1999): Surprising facts about implementing ERP. *IT Pro*, July/August

¹⁴ O'Leary D. E. (2000): *Enterprise recourse planning systems: systems, life cycle, electronic commerce and risk*. Cambridge University Press

сложеност и структура, ресурсите, однос кон промени и растојанието меѓу различни производствени капацитети (Welti, 1999).¹⁵

- Стабилизација

После 12 месеци се доаѓа до стадиум кога треба да се отпочне со работа. Во текот на период на стабилизација, процесите кои беа планирани сега се во употреба. Луѓето треба да се прилагодат на новата средина, податоците мора да бидат исчистени, тимовите за имплементација за поддршка на корисниците треба да останат во тесна соработка со добавувачите и консултантите за да се решаваат софтверски грешки. Компаниите треба да го оценат успехот на имплементација. Придобивките се анализираат врз основа на трошоците и на придобивките остварени врз временска анализа или при оригиналните ЕРП принципи (O'Leary, 2000).¹⁶

- Континуирано подобрување

Оваа фаза е во време кога главните оперативни придобивки се создадени. Функционалноста на ЕРП системот е зголемена со додавање на нови модули и други подобрувања, како што е: електронска размена на податоци, продажбата на автоматизација, складирање и транспортни можности, предвидувања на продажбата и слично. Ова е, исто така, време за редицајнирање на процесите, структури и улоги за искористување на системот (Ross, 1999).¹⁷

- Трансформација

ЕРП им нуди можност на компаниите да се трансформираат. Со промена на организациските граници, рedefинирање на организациски процеси на донесување одлуки, стануваат се повеќе ориентирани на купувачите и се повеќе се поврзани со нивните добавувачи, партнери и клиенти, компаниите континуирано се подобруваат во новата организациска

¹⁵ Welti N. (1999): *Successful SAP R/3 implementation: Practical management of ERP projects*. Pearson Education Limited

¹⁶ O'Leary D. E. (2000): *Enterprise resource planning systems: systems, life cycle, electronic commerce and risk*. Cambridge University Press

¹⁷ Ross J. W. (1999): Surprising facts about implementing ERP. *IT Pro*, July/August

структура и менаџмент, напредуваат и се трансформираат што доведува до постојани промени кон долгорочната визија на имплементација на ЕРП (Ross, 1999).¹⁸

Заклучок

Многу научници се согласни дека управувањето со човечките ресурси е една од соодветно најважните елементи за успех на организацијата. Денес, МЧР има заземено стратешка улога во бизнисот. Имплементацијата на ЕРП проектот вклучува безброј личности, внатрешни и надворешни експерти и интегрира различни интересни групи. Компаниите се согласни дека предизвиците со вработените е потешко да се менаџираат од било кој технички проблеми со кои се соочуваат. Целта на овој труд беше да се истражат значењето на важноста на аспектите на човечките ресурси во имплементацијата на ЕРП системите и дали нивното значење варира во случај на успешни и неуспешни имплементации.

Conclusion

Many scientists agree that human resource management is one of the most important elements appropriate for the organization's success . Today , HRP has taken a strategic role in business . The implementation of the ERP project includes countless individuals , both internal and external experts and integrates various interest groups . Companies agree that challenges employees is harder to manage than any technical problems encountered . The purpose of this study was to investigate the importance of the importance of the aspects of human resources in the implementation of ERP systems and whether their importance varies in case of successful and unsuccessful implementations.

¹⁸ Ross J. W. (1999): Surprising facts about implementing ERP. *IT Pro*, July/August

Користена литература

1. *Armstrong, Michael (2006). A Handbook of Human Resource Management Practice, 10th edition, London: Kogan Page..*
 2. *BANCROFT, N., SEIP, H. and SPRENGEL, A. (1998) Implementing SAP R/3, 2nd edn, (Manning Publications, Greenwich).*
 3. *Clemmons S., Simon S. J. (2001): Control and coordination in global ERP configuration. Business Process Management Journal, Vol. 7, No. 3, pp. 205-215*
 4. *DAVENPORT, T. (1998) Putting the Enterprise into the Enterprise System. Harvard Business Review 76(4), pp 121-133.*
 5. *MARKUS, L., AXLINE, S., PETRIE, D., and TANIS, C. (2000) Learning from Adopters' Experience with ERP Problems Encountered and Success Achieved. Journal of Information Technology 15(2), pp 245-265.*
 6. *Markus M. L., Tanis C. (1999): The Enterprise System Experience- From Adaption to Success (Claremont Graduate University, California)*
 7. *Olson D. L. (2004): Managerial Issues of Enterprise Resource Planning Systems. McGraw-Hill/Irwin*
 8. *O'Leary D. E. (2000): Enterprise recourse planning systems: systems, life cycle, electronic commerce and risk. Cambridge University Press*
 9. *PARR, A. and SHANKS G. (2000) A Model of ERP Project Implementation. Journal of Information Technology 15(2), pp 289-303*
 10. *Poston R., Grabski S. (2001): Financial impacts on enterprise resource planning implementations. International Journal of Accounting Information Systems, Vol. 2, pp. 271-294*
 11. *Ross J. W. (1999): Surprising facts about implementing ERP. IT Pro, July/August*
 12. *Welti N. (1999): Successful SAP R/3 implementation: Practical management of ERP projects. Pearson Education Limited*
-

М-р Елена ПАГОВСКА / M.Sc. *Elena PAGOVSKA*

Government of the Republic of Macedonia

М-р Милена ПАГОВСКА / M.Sc. *Milena PAGOVSKA*

Faculty of Economics, EURM

ФИНАНСИРАЊЕ НА КАПИТАЛНИТЕ ИНВЕСТИЦИИ НА ОПШТИНИТЕ ВО РЕПУБЛИКА МАКЕДОНИЈА ПРЕКУ ЈПП

Апстракт: Во услови на глобално турбулентно опкружување, се поевидентен станува трендот на перманентен пораст на капиталните инвестиции. Тие се еден од предусловите за постигнување на повисоки стапки на економски раст и развој, како и за подобрување на конкурентноста на една економија. Од друга страна пак, јавниот сектор се судрува со проблемот на самостојно преземање на инвестиции за финансирање на капиталните проекти. Во тој контекст постои јасен интерес кај јавниот сектор за здружување со приватниот сектор и формирање на т.н. јавно приватни партнерства (ЈПП), со цел искористување на финансиските ресурси, експертизата и ефикасноста на приватниот партнер.

Основната цел на овој научно-истражувачки труд е насочена кон обработка на концептот и предизвиците на ЈПП за финансирање на капиталните проекти на локално ниво во Р. Македонија. Разработени се и улогата, значењето и практиките на ЈПП во Р.Македонија со цел за поттикнување на практичната примена на концептот на ЈПП во нашата држава.

Клучни зборови: *Јавно приватни партнерства (ЈПП), капитални инвестиции, јавен сектор, приватен сектор*

Abstract: *In a world of turbulent global environment, there is an evident trend for permanent rise in the capital investments. The capital investments are one of the preconditions for higher rates of economic development, as well as a factor for strengthening the economy's competitiveness. On the other side, the public sector faces the problem of undertaking capital investments independently. In line with that, the public sector expresses a clear interest for affiliating with the private sector and forming public private partnerships (PPPs), with a purpose of exploiting the private partner's financial resources, expertise and efficiency. The main goal of this research is directed towards elaborating the concept as well as the challenges of the PPP in financing the capital investments of the local government in the Republic of Macedonia. The paper also covers the role, the importance and the practice of the PPP in the Republic of Macedonia, with a goal of encouraging further practical application of the concept in our country.*

Keywords: *Public private partnerships (PPPs), capital investments, public sector, private sector*

ЈПП низ историјата

Јавно приватните партнерства (ЈПП) претставуваат поврзување помеѓу јавните и приватните ресурси, со цел постигнување на заедничка корист за приватниот и јавниот партнер. Со текот на времето терминот ЈПП достигнал голема примена и се поголемо значење.¹

ЈПП претставуваат приближување на обезбедените јавни услуги, кои локалните влади се почесто ги користат, со цел да одговорат на зголемените побарувања. Иако ЈПП се веќе признаени од локалните власти ширум светот

¹ Witters, L., Marom, R. & Steinert, K. (2012). The Global Innovation Index 2012. Stronger Innovation Linkages for Global Growth. Chapter 2: The Role of Public-Private Partnerships in Driving Innovation, 81-87

и милијарда долари се инвестираат во овие вложувања, тие претставуваат само мал дел од инфраструктурните буџети на најразвиените земји. ЈПП преку своите различни форми покажуваат како ефективна комбинација од приватно и јавно финансирање може да го зајакне обезбедувањето на услуги на локално ниво и да ја подобри благосостојбата на луѓето во урбаните и руралните предградија и градови.²

Користењето на приватен придонес од страна на локалните влади или јавниот сектор, е практика која датира уште од дамнешно време. На пример, во градот-држава Атина во 4 век п.н.е., истакнатите личности давале свој придонес во организирањето на јавните фестивали и религиозните настани, како и во градење на јавни згради и споменици. Неколку века подоцна, кога Римјаните го освоиле поголемиот дел од Европа и Медитеранот, граѓаните работеле рамо до рамо со војската со цел да се експлоатираат новите територии и да се изгради потребната инфраструктура. ЈПП имаат своја историја и на територијата на САД. Имено, начелото дека владата треба да го поддржува приватниот сектор со цел да се дојде до научни достигнувања и иновации од кои ќе бенефитира самото општество, било воспоставено уште во времето кога се пишувал Уставот на државата.

Во денешното економско окружување, ЈПП се дефинираат како договори помеѓу власт од јавниот сектор и приватен партнер, кои дозволуваат поголемо учество на приватниот сектор во обезбедувањето на јавните услуги или во развој на општество кое го подобрува квалитетот на живот на севкупната јавност.

ЈПП во Македонија и инвестиции во капитални проекти

Пристапот кон формирање на ЈПП претставува практичен избор на владите на развиените држави и овозможува справување со зголемената

² Fernholz, F. & Morales Fernholz, R., (2006, September). Public private partnerships for municipal governments (Discussion). Duke University, page 2

побарувачка на јавни услуги, наспроти компактна финансиска и буџетска принуда.

Владата на Република Македонија и општините имаат јасен интерес да применуваат ЈПП и да поттикнуваат приватна иницијатива за имплементација на капитални проекти. Главните причини за тоа се:

- Овозможување на инвестиции во големи капитални проекти без значително оптоварување на јавниот буџет;
- Ослободување на средствата од јавниот буџет за други цели и проекти;
- Поттикнување на домашни инвестиции и привлекување на странски директни инвестиции;
- Поттикнување и овозможување на трансфер на технологија;
- Стекнување на нови менаџерски практики;
- Добивање на побрза и поквалитетна имплементација на капитални проекти;
- Пренесување на ризиците од имплементацијата на проектот врз приватниот сектор и
- Задржување на учество во проектот и контрола врз вршењето на јавната услуга.

Со цел регулирање на материјата на ЈПП, на почетокот на 2008 година, во РМ беше донесен Законот за концесии и други видови на јавно-приватно партнерство (Службен весник на Република Македонија 7/2008 од 15.02.2008). Овој закон за прв пат ги уредуваше јавно-приватните партнерства кои не беа предмет на уредување на претходниот закон за концесија. Тој беше донесен со цел да се овозможи и промовира приватна иницијатива во финансирањето на јавните услуги и објекти од јавен интерес, како и да се уреди постапката за доделување на концесија односно избор на приватен партнер за имплементација на проекти на ЈПП. Законот ги уредува

и прашањата поврзани со следењето на вршењето на работите и услугите од доделената концесија, односно доделените договори за ЈПП.

Според законот, ЈПП претставува потфат, различен од концесија и јавни набавки, кој се темели на соработка меѓу јавниот и приватниот сектор, при што тие ги здружуваат ресурсите и стручните знаења, со цел вршење на одредена јавна услуга. Договорот за ЈПП е договор за финансиски интерес меѓу јавен и приватен партнер, којшто има за предмет проектирање, финансирање, изградба и одржување на инфраструктурни проекти, опремување или давање на услуги од приватен партнер заради вршење на одредена јавна услуга. Надоместот на приватниот партнер се состои во право на приходите од проектот, друга корист или плаќања од страна на јавниот партнер. Приватниот партнер исто така целосно или делумно ги сноси трошоците за проектот. Приватен партнер во проект за ЈПП во Македонија може да биде домашно или странско правно или физичко лице или конзорциум, кое ќе ги исполнува посебните услови утврдени со тендерската и проектната документација. Јавен партнер во ЈПП може да биде Владата на РМ, општините, градот Скопје и општините, јавни претпријатија и јавни установи, како и трговски друштва основани од Владата на РМ.

Во РМ може да се формира договорно или институционално ЈПП. Договорното ЈПП е партнерство меѓу јавниот и приватниот партнер врз основа на договорни односи, додека институционално ЈПП е партнерство меѓу јавниот и приватниот партнер во форма на заедничко правно лице.

Одлуката за формирање на ЈПП ја донесува јавниот партнер, но Законот не прецизира дали иницијативата може да потекнува и од приватниот партнер.

Со оглед на развојот и значењето на ЈПП, Република Македонија се стреми кон интензивирање и зајакнување на улогата во реализирањето на проекти преку ЈПП, како модел на соработка кој води кон забрзан економски развој.

Предизвици и ризици на ЈПП во капитални инвестиции во Македонија

Проектното финансирање не е најпогоден пристап за финансирање и имплементација на кој било проект врз основа на ЈПП. Приватните развивачи тежнеат да иницираат, финансираат и имплементираат еден проект врз основа на ЈПП, доколку тој е: голем и скап, долгорочен, со комерцијална природа и јасно дефинирани корисници, втемелен на докажана технологија и со прецизно предвидлив период на изведба и солидни пазарни перспективи.

Во РМ преку ЈПП, можат да се спроведуваат проекти за изградба на:

- Капацитети за производство на електрична енергија;
- Инфраструктура за пренос на електрична енергија;
- Гасовод и дистрибутивна мрежа на природен гас;
- Топлани и когенеративни електрани;
- Пречистителни станици за третман на отпадни води;
- Депонии и инсталации за третман на комунален отпад.

Електро-енергетскиот систем е најпогоден сектор за имплементација на ЈПП и најпривлечен од аспект на приватниот сектор. Македонскиот електро-енергетски сектор се соочува со недостаток на сопствени капацитети за производство на електрична енергија, застарени постоечки капацитети за производство, пренос и дистрибуција на електрична енергија кои предизвикуваат високи загуби и недоволна изграденост на интерконективните врски со енергетските системи во регионот. Покрај тоа, овој систем се карактеризира со висока незадоволена побарувачка и тренд на зголемување на јазот меѓу побарувачката и производството на електрична енергија. Либерализацијата во електроенергетскиот сектор дополнително ги овозможува и поттикнува приватните инвестиции. ЈПП се јавуваат како погоден пристап за изградба на нови капацитети за производство на електрична енергија, изградба на акумулации и хидро електрани за поинтензивно искористување на потенцијалот. Овие капацитети може да

привлечат странски инвеститори, но и домашни (градежни и електро-енергетски) компании, поради тоа што македонските фирми веќе имаат соодветна технологија и искуство за изградба на тие капацитети. Улогата на државата во овие ЈПП може да биде различна. Имено, таа може да вложи сопствен капитал во проектот или пак да додели државно земјиште на приватен инвеститор, за лоцирање на новиот капацитет.

Електро-енергетските проекти имаат сигурна комерцијална димензија, поради големата незадоволена побарувачка од електрична енергија. Покрај тоа, воведувањето на конкуренција и либерализација на електро-енергетскиот сектор и можноста да се пласира произведената електрична енергија насекаде во Европската енергетска заедница³, даваат дополнителна сигурност на инвестициите во овој сектор.

Најзначајните ризици за имплементација на овие проекти од аспект на приватниот сектор се:

- Неисполнување на предвидениот произведен капацитет поради недоволно количество на вода, во случај на хидро-електрани, или поради недоволна експлоатација на јаглен, во случај на термо електрани;
- Ескалација на други производни и оперативни трошоци;
- Неплаќање и непочитување на договорите за користење од страна на корисниците;
- Други акти за прекумерни мешање или опструкција од страна на Владата.

Предмет на ЈПП може да биде и проект за изградба на инфраструктура за пренос на електрична енергија (високонапонски

³ Европската енергетска заедница е основана со Спогодбата за енергетска заедница од 25 Октомври 2005 година, којашто воспоставува заеднички пазар на електрична енергија и природен гас меѓу 32 земји во Европа (сите држави членки на ЕУ и државите од Југо-источна Европа).

далноводи). Заинтересирани приватни инвеститори може да бидат домашни или странски градежни или електро-енергетски компании.

Поширокиот енергетски сектор е исто така многу погодна област за примена на ЈПП и проектно финансирање. ЈПП се погоден пристап за финансирање и изградба на гасовод и дистрибутивна мрежа на природен гас. Гасификацијата на Македонија веќе се спроведува до одреден степен преку одредени форми на ЈПП. Сепак, постои огромен неискористен потенцијал да преку меѓународните гасоводи од соседните држави се доведе во Македонија природен гас од Русија или Каспискиот регион. Либерализацијата на дистрибуцијата на природен гас и отворањето на пазарите на природен гас, дополнително овозможуваат приватни инвестиции во овој сектор.

Најзначајни ризици од имплементација на проект за гасовод и дистрибутивна мрежа се:

- Мал број корисници на природен гас во РМ;
- Ескалација на производни и оперативни трошоци;
- Неплаќање и непочитување на договорите од корисниците;
- Прекумерно мешање или опструкција од Владата.

Дополнителен проект во форма на ЈПП може да биде реализиран и во областа на изградба на општински топлани или когенеративни електрани.⁴ Централното греење може да биде профитабилен сектор во Македонија имајќи во предвид дека во многу градови не постои централно греење. Сепак и овој проект вклучува неминовни ризици:

- Мал број на корисници;
- Ниска платежна моќ на домаќинствата;
- Недостаток, недоставување или ескалација на цената на горивото;
- Ескалација на производни и оперативни трошоци;

⁴ Когенеративна електрана претставува термо-електрана којашто истовремено произведува и топлинска енергија за затоплување на домаќинствата. Когенеративната електрана има цевки кои до домаќинствата спроведуваат жешка вода за затоплување.

- Неплаќање и непочитување на договорите од кориниците;
- Прекумерно мешање или опструкција од Владата.

ЈПП се погодни и за изградба на комунална инфраструктура и вршење на комунални услуги (изградба на санитарни депонии и инсталации за третман на отпад и пречистителни станици за урбани отпадни води). Во контекст на РМ основните ризици од изградба на комунална инфраструктура, од аспект на приватните инвеститори се:

- Релативно недоволно количество на комунален отпад;
- Исполнување на стандардите за заштита на животната средина;
- Неплаќање и непочитување на договорите од кориниците;
- Прекумерно мешање или опструкција од Владата.

Транспортната инфраструктура во РМ нема потенцијал на привлече приватна иницијатива за имплементација на проекти врз основа на ЈПП, поради ограничениот пазар и релативно малиот број на корисници. Од друга страна, големите проекти на транспортна инфраструктура кои имаат меѓународна димензија (Европски транспортни коридори 8 и 10), се во домен на интерес на Владата, ЕУ и други меѓународни организации. Поради овие причини приватниот сектор има мал интерес да иницира и да финансира проекти на транспортна инфраструктура врз основа на ЈПП.

Дополнително, телекомуникациската инфраструктура во РМ е добро развиена и не постои незадоволна потреба од телекомуникациски услуги во РМ. Поради тоа и овој сектор не е привлечен за приватните инвеститори и имплементација на ЈПП.

Постапка за примена на ЈПП во јавните општински претпријатија во РМ

Секое финансирање во вид на капитални инвестиции во општините во РМ, започнува со објавување оглас за избор на најповолен стратешки инвеститор. Во согласност со ова, врз основа на Законот за трговски друштва

на РМ и Законот за концесии и други видови јавно-приватни партнерства, општинскиот јавни претпријатија може да објават меѓународен отворен повик за избор на стратешки инвеститор во Јавно Претпријатие за формирање на институционално (договорно) ЈПП. Постапката за формирање на ЈПП помеѓу општинско претпријатие и приватен инвеститор е разработена во продолжение и се состои од: услови за избор на стратешки инвеститор, услови за јавен повик, општи правила за учество, избор на најповолен купувач и на крај договор за соработка и формирање на ЈПП.

Услови за избор на стратешки инвеститор

1. Врз основа на Согласноста за започнување на постапка за доделување на институционално (договорно) ЈПП меѓу Јавно претпријатие (јавен партнер) и приватен партнер ... се врши избор на стратешки инвеститор (приватен партнер) во јавното претпријатие.
2. Приватниот партнер треба да понуди финансиски влог од минимум X евра, наменети за изградба на потребна инфраструктура, како и бизнис план за работење во наредните x години
3. Периодот на договорот е x години.
4. Приватниот партнер со својот влог се стекнува со право на x% од капиталот на преобразеното друштво.
5. Избраниот партнер ќе потпише договор за институционален (договорен) вид ЈПП, со обврска да ја реализира понудената бизнис програма во согласност со насоките во студијата за потфат понудена од јавниот инвеститор и усвоена од основачот, а дадена во прилог на тендерската документација. Општината презема обврска по уплатата на паричниот влог на јавниот партнер да изврши преобразба на Јавното Претпријатие во друштво со ограничена одговорност.
6. Приватниот партнер треба да достави социјална програма со која на сите вработени им се гарантира работниот однос на работно место кое одговара на нивната стручна подготовка за време на

инвестиционите активности и во период од најмалку 3 години по реализирањето на инвестиционите активности.

7. Инвеститорот е обврзан да ја започне реализацијата на Бизнес Програмата за изградба на потребна инфраструктура, најдоцна x месеци од датумот на склучување на договорот.

Услови на јавен повик

1. Сите заинтересирани кандидати, самостојно или како козорциум се повикуваат да ги достават своите понуди на Јавниот повик за избор на стратешки инвеститор според наведените услови;

2. Јавниот повик е меѓународен и се реализира во отворена постапка со јавно отворање на понудите.

Општи правила за учество

1. Учесството на тендерот ќе им биде дозволена на сите правни лица заинтересирани за стратешко инвестирање, кои:

- Ќе понудат минимален износ на влог од X евра;
- Имаат минимален годишен обрт од X евра за последните x год;
- Континуирано позитивен финансиски резултат за последните x год
- Референтна листа за извршени услуги или друго релевантно искуство во оваа област;
- Да понудат прецизен рок за кој се планира да се реализираат вложувањата;
- Да имаат потпишано изјава за чување на доверливи информации.

2. Комплетната тендерска документација може да се подигне секој работен ден од До ... часот, во општина ..., ул....., со доказ за улатен неповратен износ. При подигање на документацијата заинтересираните понудувачи се должни да достават име на фирма, контакт за информации и име на лице за контакт.

Избор на најповолен понудувач

Изборот на најповолниот понудувач се врши според следниве критериуми:

1. Понуден влог на стратешкиот инвеститор – х бода;
2. Понуден Бизнис план и Бизнис програма – х бода;
3. Искуство и референци на понудувачите – х бода;
4. Рок на завршување на инвестициите – х бода.

Доставување на документацијата и понудите

1. Понудата да се достави во затворен плик на кој е назначено НЕ
ОТВАРАЈ

2. Адреса на доставување на пријави...
3. Рок на доставување на пријавите
4. Контакт за прашања поврзани со доставување на пријавите

После изборот на стратешкиот партнер со истиот се потпишува договор за Институционално партнерство меѓу јавен и приватен партнер.

Користи, ризици и предности на ЈПП

ЈПП како специфична форма на здружување на јавниот и приватниот сектор, носат многубројни користи за инволвираните страни, но и одредени ризици во поглед на нивната имплементација.

Преку соработката со приватниот сектор, финансиски ограничените национални или локални влади, ќе бидат во состојба да понудат услуги, кои во спротивен случај не би можеле да ги понудат. Локалните влади на овој начин би добиле и трансфер на технологија, би можеле да го зголемат вработувањето, како и градењето на дополнителни капацитети.⁵ Соработката со приватниот сектор им овозможува на јавните претпријатија да го скратат целиот процес на реализација на преземените проекти, преку заедничко

⁵ Seader, L. D. (2005). The United States Experience with Outsourcing Privatization and Public-Private Partnerships. National Council for Public Private Partnerships

делување и користење на силните страни и на двата партнери.⁶ Приватниот партнер бенефитира од соработката со јавниот сектор, преку добивање на одредена моќ над локалните власти и значително влијание врз одлуките на истите. Друга придобивка за приватниот партнер е пристапот до финансиска поддршка од страна на други јавни власти (Владата и Европската Унија), како и бројни даночни погодности. Сепак, клучна придобивка за приватниот партнер е учеството во профитабилните инвестиции и операции.

Покрај придобивките за инволвираните страни, ЈПП остваруваат и позитивно влијание врз националниот и локалниот економски раст, преку позитивните разлики во стапките на раст по глава на жител, но само во земји каде економскиот раст е поттикнат од бизнис ориентирани економски системи.⁷ Дополнителна позитивна карактеристика на ЈПП е тоа што тие се сметаат за еден од најбитните инструменти за иновација во едно општество и една економија⁸. Имено, ЈПП им помагаат на Владите во зголемување на нивната иницијативност преку креирање на структура надвор од владините рамки, која ќе ја поттикнува иновацијата. ЈПП го овозможуваат ова преку обезбедување на широк спектар на способности и таленти, како и по одговорна работна култура во рамките на владината машинерија, што ќе доведе до иновативни идеи и креативност. ЈПП ги поттикнуваат приватните компании да се стремат кон иновативност и преку новите финансиски ресурси и бизнис капитал да ги отворат вратите на нови индустриски сектори кон националната економија, со цел зголемување на конкурентноста на националните и меѓународните пазари.

⁶ Heinz, W. (2005, May). Public Private Partnerships; Principles, Opportunities and Risks. Conference of the Assembly of European Regions in Ponta Delgada

⁷ Pryor, L.F. (2006). Economic Systems of Developing Nations. Comparative Economic Studies 48, 77-99

⁸ Witters, L., Marom, R. & Steinert, K. (2012). The Global Innovation Index 2012. Stronger Innovation Linkages for Global Growth. Chapter 2: The Role of Public-Private Partnerships in Driving Innovation, 81-87

Покрај потенцијално важните економски и социјални користи, ЈПП со себе носат и ризици со различна сила и интензитет, поради што тие се и главна грижа за потенцијалните приватни партнери. Ова највеќе се должи на фактот што ЈПП вклучуваат големи капитални инвестиции, со период на враќање од повеќе години, понекогаш и декади. Поради тоа, националните и локалните влади и приватните компании инволвирани во ЈПП се соочуваат со разни операциони, политички и финансиски ризици. Истражувањата во областа на пречките за формирање на ЈПП посочуваат на недостаток на информации и поддржувачки процеси од страна на самата Влада, кои создаваат конфузија и одложувања со негативно финансиско влијание. Во услови на променето политичко окружување и економски околности, се зголемува и ризикот од повеќекратни загуби за приватните инвеститори.⁹ Ова ја зголемува потребата од конзистентни правила и процеси, како и нови форми на договарање, финансирање и гарантирање за кредитната и финансиската стабилност на партнерите.

Поради специфичноста на ЈПП, користите и ризиците кои ги носат, постои генерална согласност дека пристапот за формирање на ЈПП бара високо ниво на диверзитет на искуството на потенцијалните партнери. Поради ова, голем број на агенции, издаваат научни материјали, за информирање на заинтересираните страни за процесите и нивните аспекти.

Заклучок

Јавно-приватните партнерства (ЈПП), како форма на поврзување на јавниот и приватниот сектор, претставуваат значајни стратешки здружувања, кои носат голем број на поволности не само за инволвираните страни, туку и за пошироката јавност. Вклучувањето на приватниот сектор во јавните проекти освен што ја стимулира економијата донесува и експертиза, на

⁹ Matsukawa, T., Sheppard, R. & Wright, R. (2003, December). Foreign Exchange Risk Mitigation for Power and Water Projects in Developing Countries. Energy and Mining Sector Board Discussion, paper no. 9

начин што приватните партнери кои извршуваат некоја од јавните дејности го прават тоа поефикасно од државата.

Од аспект на финансирање на капиталните инвестиции на општините во Република Македонија, ЈПП нудат можност за превземање на големи и профитабилни проекти, за подобрување на стандардите и условите за живеење во општините во РМ. Најголем предизвик за општините во РМ, претставува формирање на ЈПП помеѓу домашен или странски приватен инвеститор и општината (како јавен партнер), со цел спроведување на проекти во секторот на електричната енергија, проекти за гасовод и дистрибутивна мрежа за природен гас во општините во РМ, проекти за топлани и когенеративни електрани, како и проекти од областа на комуналната хигиена.

Поради огромните поволности кои ги нудат, Македонија се стреми кон интензивирање и зајакнување на улогата во реализирањето на проекти преку ЈПП, како модел на соработка кој води кон забрзан економски развој.

Conclusion

Public private partnerships (PPP), as an interconnection form between the public and the private sector, are very important strategic alliances which offer a lot of benefits not only for the parties involved, but also for the wider public. Incorporating the private sector into the public projects, besides stimulating the economy has the role of influencing the way the public activities are performed, by enhancing their efficiency.

When it comes to financing the capital investment in Macedonian communities, the PPP offer an opportunity for conducting big and profitable projects, for improving the standards and the living conditions. The biggest challenge for the Macedonian communities is the constitution of a PPP between home or foreign private investor and the community (as public partner), with a goal of executing projects in the electricity sector, projects for gas main and a

network for gas distribution in the communities in Macedonia, as well as projects for building powerhouses and improving the communal hygiene.

Due to the huge benefits that the partnerships offer, Macedonia strives to intensify and strengthen the role the PPP plays in implementing projects, directed towards accelerated economic growth.

Користена литература

1. Witters, L., Marom, R. & Steinert, K. (2012). The Global Innovation Index 2012. Stronger Innovation Linkages for Global Growth. Chapter 2: The Role of Public-Private Partnerships in Driving Innovation, 81-87
 2. Fernholz, F. & Morales Fernholz, R., (2006, September). Public private partnerships for municipal governments (Discussion). Duke University
 3. Seader, L. D. (2005). The United States Experience with Outsourcing Privatization and Public-Private Partnerships. National Council for Public Private Partnerships
 4. Heinz, W. (2005, May). Public Private Partnerships; Principles, Opportunities and Risks. Conference of the Assembly of European Regions in Ponta Delgada
 5. Pryor, L.F. (2006). Economic Systems of Developing Nations. Comparative Economic Studies 48, 77-99
 6. Matsukawa, T., Sheppard, R. & Wright, R. (2003, December). Foreign Exchange Risk Mitigation for Power and Water Projects in Developing Countries. Energy and Mining Sector Board Discussion, paper no. 9
-

M.Sc. **Milena PAGOVSKA**

Faculty of Economics, EURM

CONSUMER ETHNOCENTRISM AMONG MACEDONIAN CONSUMERS AND ITS EFFECTS ON THE PURCHASE DECISION

***Abstract:** The field of consumer attitudes and behavior is a very complex area. It is completely wrong to assume that each marketing strategy works at the same way, no matter where it is applied. Each and every consumer is an individual aspiring for different things and reacting differently to the same marketing stimuli. Therefore it is really interesting to explore how different factors can affect and change the way people behave and ultimately chose a final product. One of those factors, extensively researched throughout the world, and a factor that does make an influence on the purchasing decision is the consumers' ethnocentrism (CET).*

Developed from the more general term of ethnocentrism, consumer ethnocentrism is generally manifested through an urge not to purchase foreign products, or a need to positively evaluate domestic products no matter their quality or price. This attitude is based on a belief that purchasing foreign products not only hurts the domestic economy, directly and indirectly by creating unemployment, but also is socially not acceptable and not appropriate.

The level of consumer ethnocentrism is a vital cue, especially for the process of strategy development and product positioning when a firm goes global and faces the competition of national (domestic) products. This is especially important having in mind that the markets liberalize and become more integrated that ever.

Therefore, this paper focuses on the concept of consumer ethnocentrism with a main objective of measuring the level of ethnocentrism among Macedonian consumers and its effects on the purchase of domestic versus foreign products, and thus its effects on strategy development and product positioning.

Keywords: *consumer ethnocentrism (CET), strategy development, consumer behavior, purchase decision, product positioning, domestic products, foreign products.*

Introduction

The general term of **ethnocentrism** was first introduced by William Graham Sumner (1906) who defined it as: . . . “the view of things in which one’s own group is the centre of everything, and all others are scaled and rated with reference to it. . . Each group nourishes its own pride and vanity, boasts itself superior, exalts its own divinities and looks with contempt on outsiders.¹”

At first ethnocentrism was a sociological concept, whose aim was to distinguish between those people who considered themselves as an in-group and those who were seen as out-groups, but then it became more of a psychosocial concept concerned with personality, general cultural and social analytic frameworks. Now, it is reflected in the inclination of people to think of themselves and their group as the center of the universe². Ethnocentrism can be a factor that can keep us from comprehending and valuating other cultures. It separates culture from culture and affects the way we look at each other³. That is why ethnocentric behaviour has been widely criticized in the era of globalization.

Gradually, the term ethnocentrism has been initiated in the field of marketing, to represent the in-group or alternatively the out-group orientation of

¹ Bandyopadhyay, S. & Muhammad, M. (1999). Consumer ethnocentrism in South Asia.

² Sharma, S. & Shimp, T. (1987). Consumer Ethnocentrism: Construction and Validation of the CETSCALE. *JMR, Journal of Marketing Research*, 24 (3), 280-289

³ Chun-yan, N. (2008). Analysis of ethnocentrism. *US-China foreign language*, 6(3),78-80

an individual⁴. Its role, as a significant factor in marketing was further emphasized by globalization and the term **consumer ethnocentrism (CET)** came as an adaptation. **Consumer ethnocentrism** is broadly defined as the belief of consumers that the products originating from their own country are superior to any other products⁵. Therefore, from a managerial perspective, ethnocentrism is related to consumer's preference for domestic products and discrimination for imported products. Consumer ethnocentrism is "an application of ethnocentrism to the economic sphere and has inherited the main promises and properties of ethnocentrism⁶".

Shimp and Sharma (1987) use the term "**consumer ethnocentrism**" as a way of expressing the beliefs about the appropriateness and the justification of purchasing foreign made products. They define ethnocentric consumers as those who consider the purchase of foreign made products as a wrong thing which leads to losses of jobs, hurts the economy and above all is unpatriotic. Highly ethnocentric consumers are unwilling to purchase foreign made products, considering that behavior not only as an economic problem, but also as a big moral problem. The non-ethnocentric consumers on the other hand are prone to evaluating foreign made products regardless of where they are made.

Consumer ethnocentrism is an important factor for purchase behavior, since it gives the individual a sense of identity and indicates which purchase behavior is acceptable and which is not. It is a form of economic patriotism in the sphere of consumption and it represent predisposition for national products. Furthermore, it is an integral part and an important component of a construct that is related to the cognitive, affective and normative orientations of consumers,

⁴ Parts, O. & Vida, I. (2011). The effect of consumer cosmopolitanism on purchase behaviour of foreign vs. domestic products. *Managing global transitions*, 9(4), 355-370

⁵ Shimp, A., T. (1984). Consumer ethnocentrism: The concept and a preliminary empirical test. *Advances in consumer research* 11, 285-290

⁶ Balabanis, G. & Diamantopoulos, A. (2004). Domestic Country Bias, Country-of-Origin Effects, and Consumer Ethnocentrism: A Multidimensional Unfolding Approach. *Journal of the Academy of Marketing Science* 32(1), 80-95

towards foreign made products⁷. It is concerned with identifying the beliefs that purchasing foreign products is harmful to the economy and the whole country. Therefore, it is a very important concept in the international marketing, which is why it has been widely researched in the literature throughout the years.

Antecedents of consumer ethnocentrism

With the development of the world and the societies, people faced many different situations that shaped them not only as individuals, but also as consumers and formed their consumption habits and preferences. In line with this, a number of antecedents emerged and were established as the driving forces behind the ethnocentrism and led to ethnocentric behaviour while purchasing and ultimately led to consumer ethnocentrism.

Based on an extensive research throughout the years, the literature has agreed on four broad categories of antecedents to consumer ethnocentrism: socio-psychological, economic, political and demographic.⁸ What is relevant for our present paper are the socio-psychological and the demographic antecedents.

The group of socio-psychological antecedents is comprised of: cultural openness, world mindedness, cosmopolitanism, patriotism, conservatism, collectivism/individualism, materialism and dogmatism. The demographic antecedents on the other side are represented by the age, gender, education, income, social class and the region of residence of the consumers.

Cultural openness depends on the desire of people to interact with other people from other countries and explore their norms and values⁹. This on the other hand depends on the individual's society, since the society's culture acts as an instrument through which its members perceive and interpret the world, treating

⁷ Shimp, A., T. (1984). Consumer ethnocentrism: The concept and a preliminary empirical test. *Advances in consumer research* 11, 285-290

⁸ Shankarmahesh, N., M. (2006). Consumer ethnocentrism: an integrative review of its antecedents and consequences. *International marketing review*, (23)2, 146-172

⁹ Ibid

the members of similar cultures more favourably than the others¹⁰. A number of studies demonstrate that there is a negative correlation between cultural openness and consumer ethnocentrism, which means that the more open and familiar with foreign cultures the consumers are, the less ethnocentric they are. This is due to the fact that the cultural openness offers opportunities for interaction with people from different countries and thus helps in lowering their prejudice towards foreign cultures. World mindedness is a concept similar to cultural openness and is represented by the consumers that respect different cultures, are interested in different consumption habits, international events and travel and are willing to try brands originating in different cultures. They are consumers open to products, ideas and stores from different countries. Therefore, it is not a mistake if we state that a world minded person is a person that has low ethnocentric tendencies. However, as not everything in marketing can be considered true for each different market, this hypothesis needs to be tested on each different context, as the literature has shown inconclusive results so far. Cosmopolitanism refers to the individual's positive orientation towards the out-group and leads to respect for all cultures and people and thus for their products. A cosmopolitan consumer shows low ethnocentric tendencies. The impact of patriotism in the field of consumption is represented by the consumers' belief that their purchase and favouritism for domestic products, acknowledges their loyalty and has a positive impact on the whole country¹¹. Patriotic consumers regard consumption as a duty to the home country, its economy and domestic producers and they are highly ethnocentric. Conservatism is related to the belief in the tradition, human imperfections, independence, hierarchy and authority and property¹². Highly conservative people

¹⁰ Abad, G., J.C., Castillo, J.D & Taulet, C., A. (2005). Ethnocentrism influence on consumer behaviour: antecedents, consequences and measurement scales

¹¹ Rybina, L., Reardon, J. & Humphrey, J. (2010). Patriotism, cosmopolitanism, consumer ethnocentrism and purchase behaviour in Kazakhstan. *Organizations and markets in emerging economies* 1(2(2), 92-107

¹² Heywood, A. (2003). *Political ideologies: An introduction in Conservatism* (pp. 65-96). New York: Palgrave MacMillan

are the most ethnocentric consumers. Materialists and collectivists are also prone to consumer ethnocentric tendencies.

When it comes to consumers' demographic characteristics and their level of ethnocentrism, it is generally accepted that older consumers, females and consumers with lower income are more ethnocentric than the younger, males and more wealthy consumers. The same applies to less educated people, from the lower social classes who live in an area that borders with other country.

Consumer ethnocentrism of Macedonian consumers

Based on the previously explained antecedents and having in mind their correlation with the level of consumer ethnocentrism, this part of the paper will be devoted to determine if Macedonian consumers are generally low or high in terms of ethnocentricity. For that purpose a questionnaire was conducted on a representative sample of around 250 respondents, where by using the Likert scale the level of cosmopolitanism, nationalism, patriotism and national identity were measured.

As mentioned, it is hypothesized that patriots, with high national identity and nationalism are also highly consumer ethnocentric, while cosmopolitans are non-ethnocentric consumers.

First the general level of consumer ethnocentrism was measured, by examining consumers' agreement/disagreement with four different statements. The Likert scale offered seven types of answers, ranging from strongly disagree to strongly agree. The next diagrams represent the results of around 250 respondents.

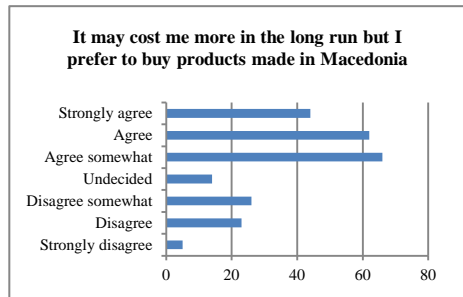
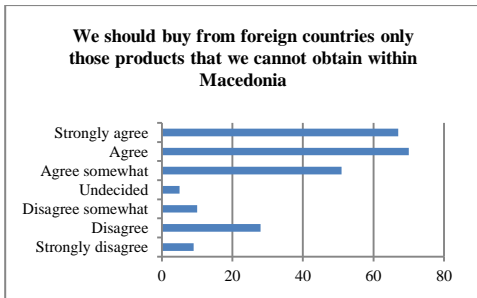
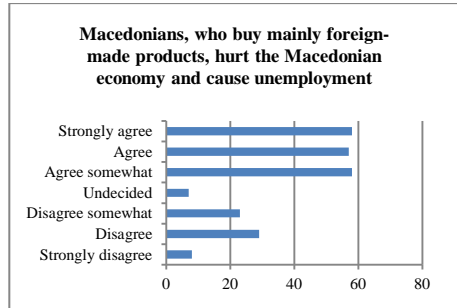
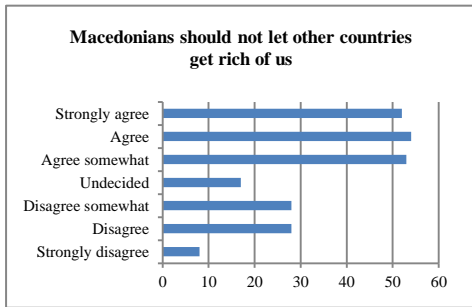

The previous charts clearly represents that majority of people in Macedonia, express agreement (strong or moderate) with the statements, which on the other side are statements made by a highly ethnocentric consumer. Each statement is supported by around 60% (150) of the consumers and rejected by around 20% (60) of the respondents. This shows that people in Macedonia can be considered moderately consumer ethnocentric.

The analysis continues by measuring the level of the four identified antecedents (national identity, patriotism, nationalism and cosmopolitanism) and their relevance about the level of consumer ethnocentrism among Macedonians.

It is hypothesized that low national identity is an antecedent of consumer ethnocentrism and leads to high consumer ethnocentrism and vice versa. The next diagrams show the results from the Macedonia consumers.

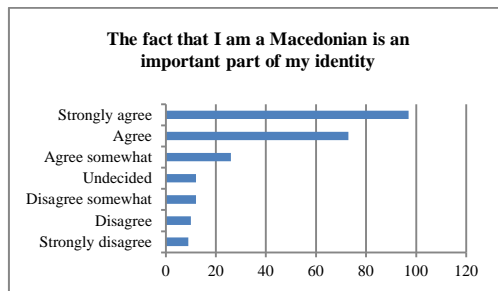
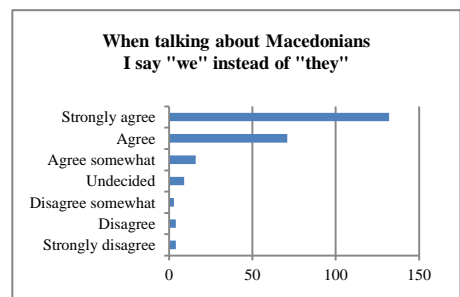
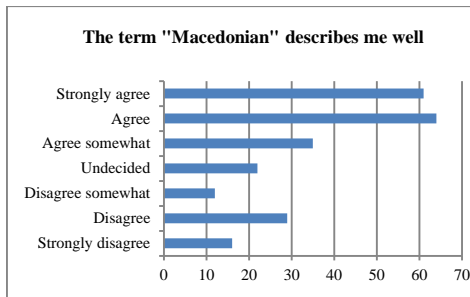
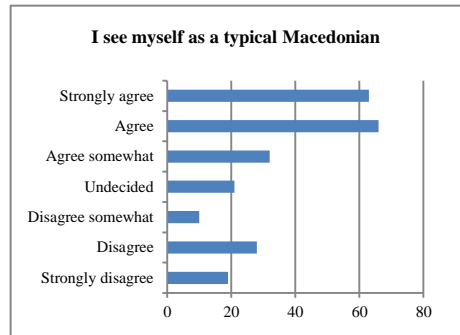
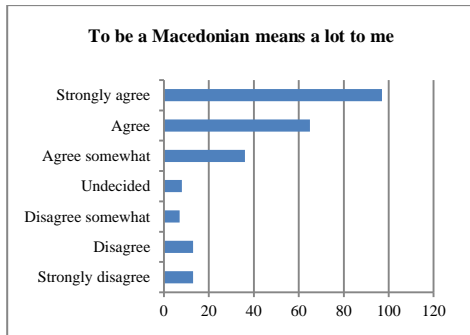

As it can be seen in the diagrams, the first, fourth and fifth statement are supported by above 200 respondents (or around 80%), and the second and third by above 150 respondents (around 60%). This clearly points to the fact that around 70% of Macedonian consumers share high national identity, which leads to high level of consumer ethnocentrism among them and proves the assumption that national identity is an antecedent of consumer ethnocentrism.

The next hypothesis is that patriotism is an antecedent of consumer ethnocentrism and leads to high consumer ethnocentrism. The diagrams below represent the patriotism of Macedonia consumers.

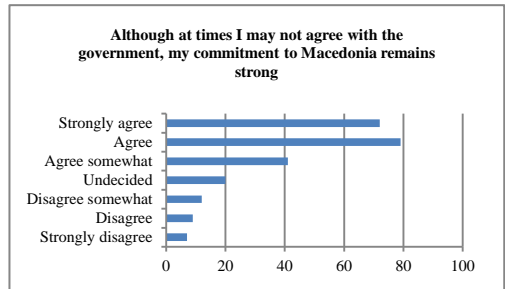
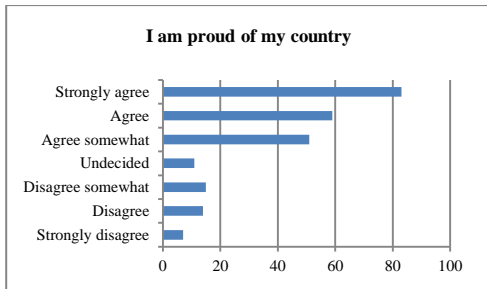
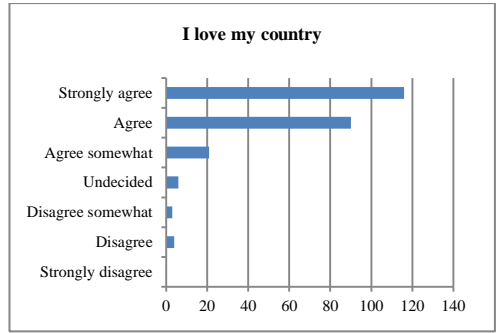
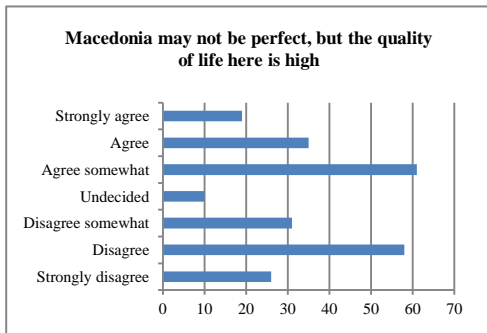

The first diagram shows that half of the respondents support the statement and half of them don't support it. However the other three statements are supported by around 150-200 respondents (60-80%), which shows that Macedonians are moderately to high patriots, which once again shows that patriotism is an antecedent of consumer ethnocentrism.

The next assumed antecedent is the nationalism, measured by four different statements. The results are as follows:

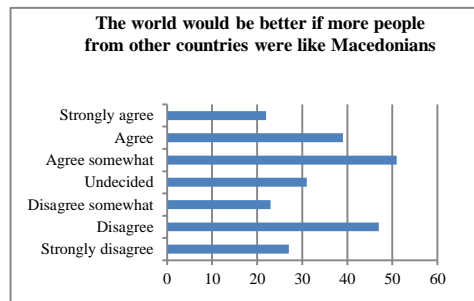
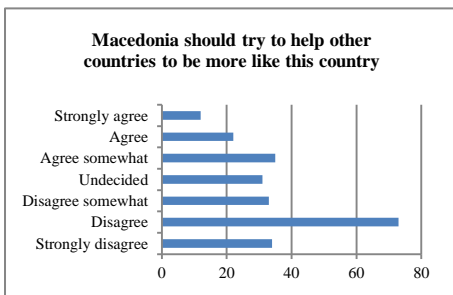

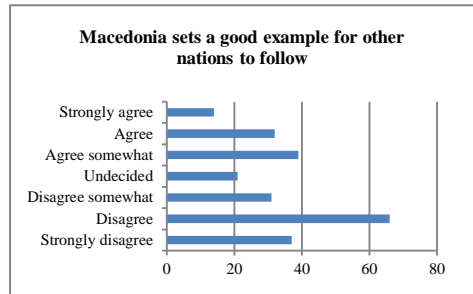
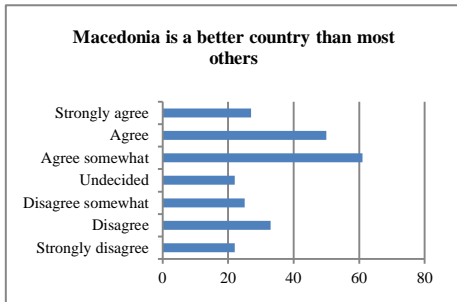

It is hypothesized that high nationalism leads to high consumer ethnocentrism. However, the results show that only 50% of the respondents show somewhat nationalistic tendencies, which on the other side leads to the conclusion that nationalism cannot be regarded as an antecedent of ethnocentrism when it comes to the Macedonian consumers.

The last antecedent examined is the cosmopolitanism of Macedonians. It is hypothesized that high cosmopolitanism implies low consumer ethnocentrism. The results are represented on the diagrams below.

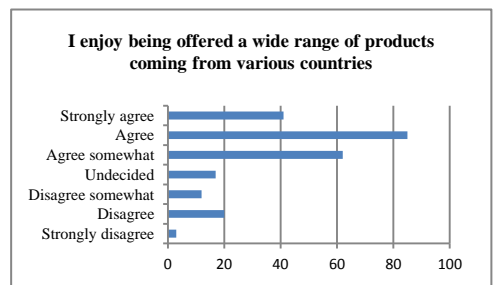
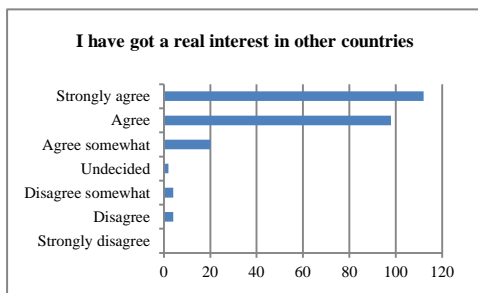
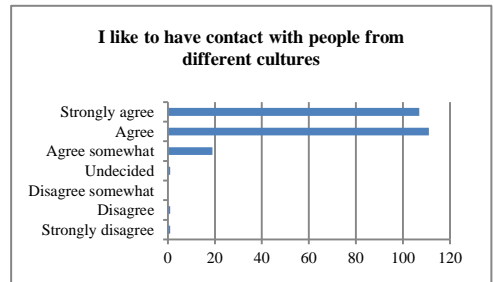
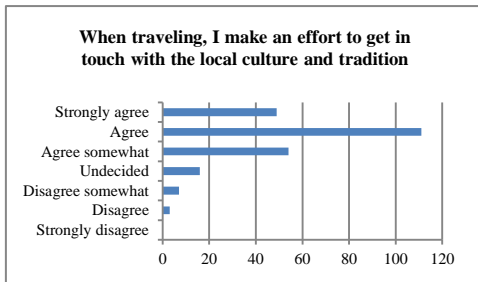

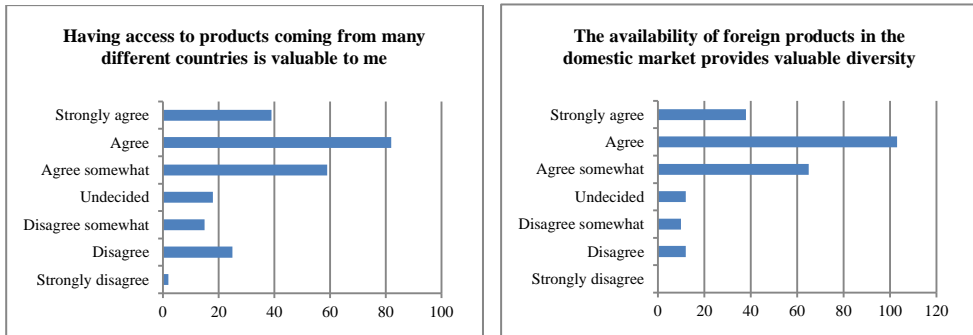

As it can be seen from the diagrams above each statement is supported by average of 85% (around 210) of the respondents. These results show that Macedonian people are cosmopolitan individuals. If we interpret that in terms of consumer ethnocentrism, it can be concluded that low cosmopolitanism is not an antecedent of consumer ethnocentrism among Macedonians.

The sum of the research can be that Macedonians are moderately ethnocentric consumers. Their level of consumer ethnocentrism can be driven by their national identity and patriotism, whereas their nationalism and cosmopolitanism do not play a significant role in shaping their ethnocentrism as consumers. However, additional research is needed to see what are the key drivers and the exact level of consumer ethnocentrism among Macedonian people.

Purchase behavior and consumer ethnocentrism

Consumer purchase behaviour refers to the buyers' behaviour who purchase products for many different reasons (personal, family or group use). It is a result of an identified unmet need and a desire to solve that problem through a combination of efforts and results¹³. Having in mind that consumer ethnocentrism have been commonly used to explain the choice for domestic or foreign products, it is a construct important to the field of consumer purchase behaviour.

¹³ Burnett, J. (2008). *Core concepts of marketing*. Global Text Project, Jacobs Foundation, Zurich, Switzerland, p.75

Consumers' domestic purchase behaviour refers to the purchase of home-made products. It is reflected in the attitudes of consumers towards domestically made products. The literature has identified many studies that portray and demonstrate the relationship between the level of ethnocentrism and domestic purchase behaviour of consumers. It is believed that this relationship is positive, meaning that the higher the level of consumer ethnocentrism an individual holds, the more preferable the domestic alternative of the product(s) will be.

Consumers' foreign purchase behaviour reflects people's attitudes towards purchasing foreign made products and preferences for those products. As in the case with the consumer ethnocentrism and domestic purchase behaviour, the relationship between foreign purchase behaviour and ethnocentrism has also been widely researched and examined. It has been generally concluded that consumer ethnocentrism is one of the factors that influences the consumption of foreign made products and judgements people develop for those products¹⁴. Ethnocentrism is negatively related to consumers' foreign purchase behaviour, as that act is regarded as unpatriotic, wrong and economically non justifiable. The ethnocentric consumer treats products from other countries with disrespect and disregards their positive characteristics and thus tends to reject them. The negative correlation between the ethnocentrism and foreign purchase behaviour is undoubtedly supported by the basic definition of consumer ethnocentrism.

Marketing strategy and consumer ethnocentrism

Marketing strategy reflects the decisions of the organization about the products, markets, marketing activities and marketing resources when creating, communicating or delivering products that have value for the consumers. It is imperative to understand that marketing strategy requires more complex decisions when it comes to international marketing. When doing business cross-culturally

¹⁴ Asuk, B. (2011). Consumer attitudes towards foreign retailers' products. *Izmir University of Economics*, Izmir, Turkey.

marketing managers should realize that marketing across cultures is different from marketing domestically. This is where consumer ethnocentrism plays a significant role, regarded as a component of foreign product purchase behaviour and an essential element in the implementation of any marketing strategy. Marketing managers should use different marketing strategies when they wish to attract consumers with different levels of ethnocentricity and thus, the level of consumer ethnocentrism should impact cross-cultural decisions of international marketers, in a way that it will shape their behaviour and actions when conducting business in different countries throughout the world. International marketers should strive to understand the level of ethnocentrism of the consumers they wish to target, and use that information when creating the optimal marketing strategy. Measuring the level of consumer ethnocentrism across countries is very important, as it can be a barrier to success and can help in developing product-positioning strategies in foreign markets and might explain the prejudice toward domestic products¹⁵. In a country with high consumer ethnocentrism, international marketers should try to localize their brands, as that can decrease the influence of the ethnocentrism on the purchase intentions¹⁶. The marketing managers of the foreign firms can also try to assure domestic consumers that purchasing their products will not disadvantage domestic producers, and will not have negative effects on the economic conditions in the home country. They can also enter foreign markets by joint ventures, as that can help them overcome consumer resistance toward foreign made products¹⁷. On the other side, when consumers are high ethnocentric, domestic marketing managers should position their product parallel to the idea that they are made domestically and use promotion tools that carry clear messages that point to the

¹⁵ Netemeyer, R.G, Durvasula, S & Lichtenstein, D. R. (1991). A cross national assessment of the reliability and validity of the CETSCALE. *Journal of marketing research* 28, 320-327

¹⁶ Al Ganideh, S., F., El Refae, G. & Al Omari, M. (2012). Antecedents of consumer ethnocentrism: A fuzzy logic based analysis study. *Journal of administrative sciences and technology* 2012(2012)

¹⁷ Rybina, L., Reardon, J. & Humphrey, J. (2010). Patriotism, cosmopolitanism, consumer ethnocentrism and purchase behaviour in Kazakhstan. *Organizations and markets in emerging economies* 1(2(2), 92-107

fact of the domestic origin of the product. Foreign marketers are advised to focus more on the product attributes and to avoid mentioning the origin of the product. When thinking about entering a foreign market, with high level of consumer ethnocentrism it is imperative to adapt the marketing programme and create a marketing mix that will reflect the proximity with the targeted culture.

Conclusion

Consumer ethnocentrism defined as an inclination to buy domestic products and reject foreign made product, is very important for the field of international marketing. It is imperative that marketers realize its importance and use the information about its level to create the most optimal marketing strategy when entering a certain market. Macedonian consumers are moderately ethnocentric, which is why this concept is also relevant when operating on the Macedonian market. The consumer ethnocentrism in Macedonia is driven by patriotism and national identity, while nationalism and cosmopolitanism do not play a significant role when shaping the ethnocentric tendencies of Macedonian consumers. As ethnocentric consumers, Macedonian will prefer domestic over foreign products. Thus, domestic producers will best approach them by constantly stressing the domestic origin of their products and by using promotion based on patriotism and national identity. When it comes to foreign producers it is advisable that they use products attributes other than the origin of the product, as that may lower the interest for their products regardless of their characteristics. They should focus on quality, price or other product attributes that drive the purchase decisions. When there is no domestic alternative available on the Macedonian market, the marketing strategy of the foreign firms should focus on the similarity with our country and on creating a sense that buying their products will not hurt our economy and will be beneficial for all Macedonians.

Consumer ethnocentrism is a very complex area and having in mind its significance when it comes to creating the best marketing strategy, it needs more extensive research in order to precisely determine its key drivers and outcomes.

References

1. Abad, G., J.C., Castillo, J.D & Taulet, C., A. (2005). Ethnocentrism influence on consumer behaviour: antecedents, consequences and measurement scales
2. Al Ganideh, S., F., El Refae, G. & Al Omari, M. (2012). Antecedents of consumer ethnocentrism: A fuzzy logic based analysis study. *Journal of administrative sciences and technology 2012*
3. Asuk, B. (2011). Consumer attitudes towards foreign retailers' products. *Izmir University of Economics, Izmir, Turkey*
4. Balabanis,G. & Diamantopoulos, A. (2004). Domestic Country Bias, Country-if-Origin Effects, and Consumer Ethnocentrism: A Multidimensional Unfolding Approach. *Journal of the Academy of Marketing Science 32(1)*, 80-95
5. Bandyopadhyay, S. & Muhammad, M. (1999). Consumer ethnocentrism in South Asia
6. Burnett, J. (2008). *Core concepts of marketing*. Global Text Project, Jacobs Foundation, Zurich, Switzerland, p.75
7. Chun-yan, N. (2008). Analysis of ethnocentrism. *US-China foreign language, 6(3)*,78-80
8. Heywood, A. (2003). *Political ideologies: An introduction in Conservatism* (pp. 65-96). New York: Palgrave MacMillan
9. Netemeyer, R.G, Durvasula, S & Lichtenstein, D. R. (1991). A cross national assessment of the reliability and validity of the CETSCALE. *Journal of marketing research 28*, 320-327

10. Parts, O. & Vida, I. (2011). The effect of consumer cosmopolitanism on purchase behaviour of foreign vs. domestic products. *Managing global transitions*, 9(4), 355-370
 11. Rybina, L., Reardon, J. & Humphrey, J. (2010). Patriotism, cosmopolitanism, consumer ethnocentrism and purchase behaviour in Kazakhstan. *Organizations and markets in emerging economies* 1(2(2), 92-107
 12. Sharma, S. & Shimp, T. (1987). Consumer Ethnocentrism: Construction and Validation of the CETSCALE. *JMR, Journal of Marketing Research*, 24 (3), 280-289
 13. Shankarmahesh, N., M. (2006). Consumer ethnocentrism: an integrative review of its antecedents and consequences. *International marketing review*, (23)2, 146-172
 14. Shimp, A., T. (1984). Consumer ethnocentrism: The concept and a preliminary empirical test. *Advances in consumer research* 11, 285-290
-

M.Sc. **Daniela KOTESKA LOZANOSKA**

UIST “St. Paul and Apostle”, Ohrid, Macedonia

M.Sc. **Goran SHIBAKOVSKI**

UIST “St. Paul and Apostle”, Ohrid, Macedonia

HUMAN RESOURCES AND ECONOMIC DEVELOPMENT

***Abstract:** Human resources, has become a scientific objective, because of its importance in the business, i.e. in the economy, if we speak more widely. Economists take care for human resources and its development, because that causes the economic growth and development in one country, which means to have a general welfare. We will discuss about the factors that effect on the economic development. Human resources are one of the crucial factors of production and therefore we should be aware of their main role in the development of a country. So, we will explain the relation between human resources and its availability like natural resources and the level of economic development in a country. The emphasis of this research is on description of the human resources and their importance in the economic development in Macedonia.*

***Keywords:** human resources, country, economic growth, economic development, welfare, factors*

Introduction

Human resources as natural resources influence on the economic development of a country. It is so, because human resources are related to productivity in a country, the effectiveness and efficiency of operations, organizational abilities, and educational qualities (possession of knowledge).

Human resources here will refer to the size of population which will help us to depict the two faces of this phenomenon. On the one hand it is an asset and vital factor in the development process of country. On the other hand, its growth has hampered development in some developing countries. For better understand human resources and its role in economic development in Republic of Macedonia, here we will make an analysis from two aspects:

- 1) Quantitative aspect and
- 2) Qualitative aspect.

1. Quantitative aspect of population in republic of macedonia

The quantitative aspect of population includes the statistics of total population, growth of population, density of population, birth and death rates, migration etc. Now we will briefly examine the demographic structure of the human balance sheet of Republic of Macedonia.

1.1. Total Population

According to last census of population in 2002, Republic of Macedonia has 2.022.547 people, but last information about the population in Republic of Macedonia founded on internet (putted on December 31, 2012) is estimated 2.062.294 people or 0,029% of world population. Republic of Macedonia is small country and it is on 144 place on the World list of countries by population.

1.2. Population Growth

The rate of growth of population is an important factor in economic development of a country. But in Republic of Macedonia this rate is constant during several years. Till 2012 it was 0,08%, and in 2013 it is 0,22%. For this purpose we use analysis of population growth for 50 years backward, where we find that this rate has not constantly upward, and that there were also a declines. For instance, we can mention that in 1978 the annual population growth was

1,49% and that is the maximum during this 50 years, but there is an interesting data that in 1993 this rate was with a negative sign, and it was -0,71%, which is the lowest number during this half century.

There are three important variables which directly affect the population numbers are: birth rate, death rate and migration.

1.2.1. Birth rate

The value for birth rate, crude (per 1,000 people) in Macedonia the analysis confirms that it has continuously declined. Over the past 50 years this indicator reached a maximum value of 31,44 in 1960 and a minimum value of 10,64 in 2011. This rate in 2012 was 11,4, which shows us that downward trend began to move upwards. With regard of the structure of born babies, percentage around 52% prevailing the male children, in contrast to female. Most of them, or about 57% of babies were born in urban areas and the rest in the rural areas.

1.2.2. Death rate

As regards the value for death rate, crude (per 1.000 people) in Macedonia the analysis confirms that it has variable trend with its ups and downs. Over the past 50 years this indicator reached a maximum value of 11,16 in 1960 and a minimum value of 6,88 in 1980. This rate in 2011 was 9,37 and in 2012 was 9,8. As the most common causes of death are: diseases of the circulatory system (that occur with more than 50% of all death); neoplasms; endocrine, nutritional and metabolic diseases; respiratory diseases; injury, poisoning and others; diseases of the digestive system; diseases of the nervous system etc. Despite advances in medicine, the average age/span for death male people is 70,3 years, and for female 74,4 years, because for example in USA it is 77 and in United Kingdom 76.

Closely related to the birth rate and death rate is rate of natural increase. As a result of declining birth rate and an increase in the death rate in the last 10 years,

the rate of natural population increase, crude (per 1.000 people), declined from 3,1 ‰ in 2002 to 1,7 ‰ in 2012.

1.2.3. Migration

Migration flows of the population in the Republic of Macedonia is one of the crucial factor for determining the human resources in country. It is so because we get information about the working age populations which has the country, taking into account those who emigrated (moved away) and those who immigrated (moved to) to the country. In the State Statistical Office of the Republic of Macedonia collects data about:

- Internal migration – which covers the changes of the place of permanent residence or stay in the Republic of Macedonia.
- International migration – which covers the movement of citizens of the Republic of Macedonia to and from other countries, as well as the movement of foreigners.

The data used for this item are from the period 2008-2012. From this analysis we will pay more attention to the international migration, or people that are emigrated from Macedonia to the other country in the world, which is one of the biggest problems in Republic of Macedonia, because here we have phenomenon of “brain drain”. In fact, well educated people looking for a job outside the borders of Republic of Macedonia. But also, a lot of young people, without a higher education diplomas, looking for work outside of Republic of Macedonia, and they don't want to come back in their country. According to the statistical data during the given period of 5 years we can see trend of constantly upward. In 2008 the number of emigrated Macedonian citizens was 740, but in 2012 was 1330. As reasons for the migration of people mention are: the economic situation and employment, marriage and family reasons, education etc. Analyses gives us information that 47,6% of the emigrated people are on the age of 15-29, and 45% are people of the age of 30-64, which told us that the biggest percent of the

emigrated people are actually the working age population in Republic of Macedonia. The most common countries for emigration of the citizens of the Republic of Macedonia are: Italy, Switzerland, Germany, USA, Australia and other.

1.3. Population density

The term density of population refers to the average number of persons living per square kilometer. It is found out by dividing the total area by the number of persons living there. The density of population differs from country to country and even within a country.

The population density of Republic of Macedonia in 2013 is 81.2 persons (capita per square kilometer), with a global rank of 105 place in the world. The Population density of Macedonia is similar to the other near country on Balkan like: Croatia, Greece, Bosnia and Herzegovina etc. Macedonia's Population density had a positive growth of 0,10 to 0,37 (%) in the last 10 years from (2003 to 2013).

The prosperity or adversity of a country cannot be judged just from density of population. A country with a high density of population may or may not be prosperous. Belgium and Bangladesh for instance, have nearly the same density of population, but there is a vast difference in the per capita income of both the countries. Similarly, an area of low density of population may be finding difficult to meet the bare necessities of life and the other enjoying all amenities of life. Egypt and Canada have low density of population. But, there is much difference in the standard of living of the people in both the countries.

1.4. Distribution of population

Distribution of population is another very important factor for explaining the human resources in a country. For that purpose we will make division of the distribution of population by: urban and rural areas, by age and by sex.

1.4.1. Distribution of population between urban and rural areas

The study of distribution of population between the urban and rural areas in a country is very essential for the planners. As a country develops, there is a shift of population from rural to urban areas, because cities provide better job opportunities in the expanding industrial and commercial sector.

According to the last Census in 2002, the territorial distribution of the population in Macedonia shows striking disparities. 57,8 % of the total population lives in cities, with the largest concentration in the capital Skopje (20,5 %).

Much of rural settlements are completely depopulated or have extremely small number of people and soon, because of their age, it is likely to remain without any resident. On the other hand, the relatively small number of villages, there is a large concentration population.

This information tell us that the industrial and commercial sector, and the economy as well, are concentrate in the central, western and north-east part of the Republic of Macedonia.

1.4.2. Distribution of population by age

The study of population by age is very important as it reveals the effective working population in a country. If the country has large proportion of earning members, its income per capita will be high. Higher per capita income helps to win the poverty. The population is composed of housewives, students, children, elderly persons. In Republic of Macedonia, in 2012, the young population (0-14 years) was 17,1% of all population, while the elderly population (65 and over) was 11,9%. That gives us of 71% of working age population, which make the labor force in the country.

1.4.3. Distribution of population by sex

In recent years the rate of active population is almost the on the same level. In 2011 it was 56,8 and in 2013 57,3 Employment rate of 38,9 was recorded

in 2011, and by 40,8 % in the 2013. The unemployment rate in 2011 was 31,4 and in 2013 it was 28,7 %. The rate of free work places in 2013 is 1,07 % and most of them are for workers in service industries and sales, and indicated a southeastern region.

The total numbers of employees in previous years, the most significant were the workers of the age group 40 to 49 years, and in 2011, the largest number of the workers was of the age group 30 to 34 years. The employment rate among this group accounted for 58,5 employees from 2011.

According to information received in 2013, Republic of Macedonia has a figure of 957.417 active populations of which 682.448 were employed and 274.969 unemployed.

The share of women in total employment is lower than the share of men who are properly reflected in the rate of employment among women, where in 2011 it amounted to 39,7%.

From the total number of unemployed, the highest number of workers were young people aged of 20 to 29 years, and the unemployment rate in this age group in 2011 was 45,9 .

In the period 2001 - 2011, the largest number of unemployed persons wait for employment for over a year and their participation in the total number of unemployed in 2011 was 82,6%.

Republic of Macedonia is on the 21 place in the world by unemployment rate. The lowest rate of unemployment was 30,5 in 2001, and the highest rate of unemployment was 37,25 in 2005.

In 2010 the participation of women in total employment accounted for 38.6% and 61.4% of men.

2. Qualitative aspect of population in republic of macedonia

Beside the quantitative aspect of population, the qualitative aspect of population is also very important. Sometimes it was ignored, but now will receive

our attention. Qualitative aspect of population refers to the ability and quality of the human resources of a country. Republic of Macedonia has physical and mental capacity to develop human skill and have a positive attitude towards work. Related to this we can speak about improving people's standard of living in Republic of Macedonia. The factors that influencing on the qualitative aspect of human resources are: political, economic and social factor, poverty and education.

2.1. Political factor

If there is political stability in the country there is active participation of the people in the development process. The attitude towards work and the administrative ability improves under a stable government. In case there are rapid change over the governments, it will lead to insecurity of service and builds corruption, delay in the execution of work etc. Thus the attitude efficiency and human skill decline due to the political turmoil and bad administration in the country.

Republic of Macedonia is a country with multiparty system.

2.2. Economical factor

GDP (Gross Domestic Product) for 2012 is 458621 million denars and compared with 2011 is decreased for 0,3%. For 2013 was the GDP was increased for 3,3 %.

CPI (Consumer price index) in December 2013 was 100,4, and the Index for costs for life was 100,3. So, CPI in 2013 compared with 2012 has increased for 1,3% and the Index for costs for life has increased for 2,8%.

The average household in Republic of Macedonia, about 62,1% of its consumption use to satisfy the basic needs for food, clothing, housing and furnishings.

In the structure of revenues in 2011 prevailing wage based on regular and occasional work with 65,1%; pensions accounted for 18,0%; income from agriculture with 4,8%; income from abroad 3.1 %; social benefits with 1,7%.

The data indicate that the average household income provides it's approximately 92,0% of its consumption, and the rest is covered by credit borrowing (eg. overdrafts on current accounts) or through informal or unrecorded revenues.

2.3. Social factor

If a society is sharply divided between two classes: the rich and the poor, there is hatred and conflict between the two and the efficiency of the people will be at the lowest ebb.

In 2011 in Republic of Macedonia the number of professional theatres is 17, and they have 1183 theatrics and 342 visitors, where we can see increasing trend compared with the previous years. In the same year the number of the cinema in the country and the visitors there was decreasing. But from 2009 the number of the museums was increasing and according to that the numbers of visitors is also increasing. But another fact from 2010 told us that the number of the library in Republic of Macedonia was decreasing and so the numbers of the members.

In the crime in Republic of Macedonia there are no changes to increase or decrease. The crime is about: murder, bodily injury, rape, theft, fraud, misuse of official position and authority, unauthorized production, use and sale of narcotic drugs, psychotropic substances and precursors, endangering the safety of public transport The total number of convicted adults by type of offense, the most offenders who have been convicted of crimes against the security of public transportation and theft. The number of perpetrators of crimes against public safety in traffic in 2011 increased by 11,2% compared to 2006, and for the same period, the number of offenders crime – serious theft increased by 10,1%.

2.4. Poverty

The downward trend in the rate of relative poverty continued in 2010 when it reached 30,9%, and the index of depth of poverty was 10,9. The most vulnerable groups are households with more members or 47,3% of the poor are households with 5 or more members.

The rate of poverty among the unemployed is 41,8% or 44,8% of all poor people are unemployed.

In 2011 the percent of poverty in Republic of Macedonia was 30,4, and 46% of them are unemployed.

As we see poverty is closely related with the unemployment. The Government of Republic of Macedonia takes some politics to solve the problem with unemployment, and with that also with poverty.

2.5. Education

The Government of Republic of Macedonia is aware of the contribution of education in improving the human capital. For that purpose in Republic of Macedonia are free the primary and the secondary schools. Because of that the percentage of the illiterate people is very small. During the years the number of pupils in secondary and primary school is raising and in academic year 2009/2010 46% of all pupils have achieved excellent achievement/success.

In the past 20 years the number of graduates in higher education institutions has increased significantly from 3384 in 1991 to 9944 in 2010, representing an increase of 194%. Past decade in the duration of the study by the majority of graduates students is from 3 to 6 years after enrollment, but in recent years this period has decreased. The choice of courses is closely related to access to the labor market.

In Republic of Macedonia in academic year 2011/2012 there are 1041 number of primary schools, and 120 numbers of secondary schools. The scope of higher education enrollment increases. In 2012 the number of graduated students

of undergraduate studies at universities compared to 2011 increased by 6%, and the number of women graduated students in 2012 was 55,7%.

In 2010 there are 157 people that have doctorate and in 2012 146 people have doctorate, which is decreasing of 25,9% compared with 2011, which is result of changing the way of doctorate studies, from old to a new system. Most of the people doctorate in social sciences - 54,1%; medical sciences - 18,5%; technical - technology with 13% and the rest people doctorate in the field of natural sciences and mathematics, humanities and biotechnical sciences. Number of women doctorate in 2012 is 48,6% of the total number of persons doctorate.

In the academic year 2012/2013 has enrolled 56906 students, of whom 56% are women. 86,8% of them are enrolled in public universities and other on private universities.

In 2012, 1297 people has magistrate and 271 people has specialized. This represents an increase of 21,2% in comparison with the 2011. The number of master's women is 55,4% from the total number of masters. Master works have 60% in the social sciences, 15,1% in the technical and technological, and the rest in natural sciences and mathematics, humanities and biotechnical and medical sciences.

Statistical data for 2011 told us that 84,5% from all people with higher education are active, and this active rate decrease according to the lowest education.

According to the distribution of household consumption education has trend of decreasing, because in 2007 it was 1,2%; in 2009 it was 0,8% and in 2011 it was 0,6. This is result of Government politics that everyone has right of higher education, and decided to decrease the tuition and participation.

Conclusion

Human Resources are major sub-system in economy of a country. Like a crucial element in one national economy it includes recruitment, selection,

development, maintenance, utilization of the people. From the very beginning, labor had been an important factor of production. Even today, technical developments could not undermine the place of labor in industrial field. Being an active factor of production, labor engages the other factors of production in the best possible manner in order to achieve the organizational objective.

Human resources are the people's capability that corresponding well-being achievements. Attributes as income, education, health etc. are possible opportunities available to individuals in a particular state to give the picture of capacity of the human resources of that country. For that purpose, helps us the quantitative approach by combining socio-economic indicators and measure the GDP, literacy etc. If we speak about economic growth central element is to discover and develop a competitive advantage in order to achieve profit maximization. That is represented by an increase in the capabilities and functionings available to individuals that should allow more of them to pursue occupations in which they are most productive. Therefore, human resources are necessarily correlated with human capital and human capital affects the economic growth of a nation, and because of that we can say that the human resources have an impact on the economic growth.

From the exposed data about Republic of Macedonia we can conclude that there are a young people that are well educated, but the biggest problem is the migration. Migrations vary by region and by factors of age, education, occupation, class, ethnicity, religion etc. People may like to move from one place to another for better education, higher wages, more job opportunities and better living condition. These are one of the reasons that people leave Republic of Macedonia and maybe never come back. But the Government works on that problem and we hope that they will soon find some solution. With the exception of this disadvantage, Republic of Macedonia has human resources that represent good educated and health human capital which is most important for the economic growth of the country.

Literature

1. <http://www.stat.gov.mk/OblastOpsto.aspx?id=2>
 2. <http://saif113sb.hubpages.com/hub/HUMAN-RESOURCES-AND-ECONOMIC-DEVELOPMENT>
 3. http://en.wikipedia.org/wiki/List_of_countries_by_population
 4. Statistical Yearbook of the Republic of Macedonia, 2013
 5. <http://www.orkii.com/macedonia/population-growth-rate>
 6. <http://www.indexmundi.com/facts/macedonia/birth-rate>
 7. <http://www.indexmundi.com/facts/macedonia/death-rate>
 8. State statistical office of the Republic of Macedonia, MIGRATIONS, 2012, STATISTICAL REVIEW: Population and Social Statistics No. 2.4.13.10 (752), Skopje, 2013
 9. <http://mecometer.com/whats/macedonia/population-denisty/>
 10. http://www.indexmundi.com/macedonia/unemployment_rate.html
 11. Human development and economic growth, Gustav Ranis, 2004
-

М-р **Анита СКРЧЕСКА** / M.Sc. **Anita SKRCHESKA**

Faculty of Economics, EURM

ПРЕДИЗВИЦИТЕ НА СМЕТКОВОДСТВОТО НА МЕНАџМЕНТОТ ПРИ УТВРДУВАЊЕТО НА ИНТЕРНИТЕ ЦЕНИ ВО МУЛТИНАЦИОНАЛНИТЕ ПРЕТПРИЈАТИЈА ВО УСЛОВИ НА ЕКОНОМСКА КРИЗА

***Анстракт:** Растот на мултинационалните претпријатија предизвика значителни промени во структурата на меѓународните пазари и создаде значајна економска меѓузависност кај повеќето земји. Обемот на меѓукомпаниската трговија е огромен и значително се зголемува напоредно со глобализацијата на инвестициите и трговијата на мултинационалните претпријатија.*

Економската криза во светот и турбуленциите на финансиските пазари донесоа сериозни и непредвидливи предизвици за сметководството на менаџментот во мултинационалните претпријатија при справувањето со проблематиката за утврдување на интерните цени. Мултинационалните претпријатија се соочуваат со намалување на економската активност, намалени приходи и профитни марџи и значителни економски загуби што придонесува кон отежната примена на традиционалните пристапи за утврдување на интерните цени.

Во вакви околности, проактивниот пристап при утврдувањето на интерните цени на производите и услугите може позитивно да се одрази врз економските односи помеѓу деловите на мултинационалните претпријатија, да придонесе кон подобрување на ефикасноста на

работењето и правилно мерење на резултатите од работењето на деловите од групата.

Клучни зборови: *интерни цени, сметководство на менаџментот, мултинационални претпријатија, економска криза.*

Abstract: *The growth of multinational enterprises caused major changes in the structure of international markets and create significant economic interdependence between most countries. There is increasing volume of intercompany trade within multinational enterprises along with the globalization of trade and investments by multinational enterprises.*

The economic crisis and turbulence in world financial markets have brought serious and unpredictable challenges for management accounting in multinational enterprises in dealing with the issue of transfer pricing. Multinational companies are faced with economic downturn, revenue reductions, constrained profit margins and significant operating losses that may impede the application of traditional approaches of transfer pricing.

Under such circumstances proactive transfer pricing policy may positively affect economic relations between related parts of multinational enterprises, improve the efficiency of operations and provide proper measurement of results of different parts of multinational enterprises.

Keywords: *transfer pricing, management accounting, multinational enterprises, economic crises.*

Вовед

Со рапидниот пораст на глобализацијата, националните граници постануваат ирелевантни за начинот на кој мултинационалните претпријатија управуваат со работењето. Даночните органи, од друга страна прават напори за зачувување на даночната основа во сопствената земја. Даночните органи го разгледуваат делот на мултинационалното

претпријатие како посебен ентитет, додека мултинационалното претпријатие ги интегрира активностите на стратегиска основа со цел да постигне економска ефикасност. Според тоа, размислувањето на даночните органи е национално, а не глобално. Спротивно, комерцијалното размислување на мултинационалното претпријатие е глобално и акцентот е ставен врз консолидираните сметки или финансиски резултати. Меѓународната перспектива на мултинационалните претпријатија и националната перспектива на даночните органи претставуваат широко подрачје за појава на конфликти. Како резултат на тоа утврдувањето на интерните цени постанува едно од најзначајните и најкомплексни даночни прашања со кои се соочуваат современите бизниси денес, а даночните органи низ светот посветуваат сè поголемо внимание на испитувањето на активностите за утврдување на интерните цени.

Понатака, ефектите од економската криза создаваат дополнителен притисок во работењето на мултинационалните претпријатија. Последиците од глобалната економска криза се намалена ликвидност, притисок на пазарите за хартии од вредност, инфлациски притисок кај производите, пораст на невработеноста, намалени инвестиции, намалена побарувачка и производство. Паралелно со намалувањето на невработеноста се намалува и персоналниот данок, а со намалување на добивката на претпријатијата се намалува и данокот на добивка. На глобално ниво, даночните органи ги зголемуваат нивните напори за прибирање даноци кои се потребни за финансирање на владините трошоци. Во вакви околности може да се очекува значително зголемување на ревизијата на даноците, посебно ревизијата на интерните цени. Како што ревизијата на интерните цени постанува се поагресивна, од суштинско значење е секој аспект од стратегијата за утврдување на интерните цени во претпријатијата да биде внимателно и сеопфатно документиран.

1. Улогата и значењето на интерната трговија и интерните цени во мултинационалните претпријатија

Како резултат на сè поголемиот обем на интерна трговија кој се остварува во рамките на мултинационалните претпријатија се согледува улогата и значењето на интерните цени како цени на производите и услугите кои се предмет на купопродажба помеѓу поврзаните делови во рамките на мултинационалното претпријатие. Ваквите активности најчесто се однесуваат на прекугранични трансакции.

Терминот *утврдување на интерните цени*¹ ги опфаќа сите аспекти на интерно утврдување на цените помеѓу деловите во рамките на едно мултинационално претпријатие. *Интерната или трансферната цена* претставува финансиска основа употребена за квантифицирање на продажбата на производите и услугите помеѓу деловите на мултинационалното претпријатие. Вкупната вредност на трансакцијата претставува *приход* за делот на мултинационалното претпријатие кој продава и *трошок (расход)* за делот на мултинационалното претпријатие кој купува. На овој начин се овозможува прикажување на нето добивката и за двата делови на мултинационалното претпријатие. Меѓутоа, интерните цени не влијаат врз приходите и трошоците на мултинационалното претпријатие како целина при консолидирањето на финансиските извештаи. Висината на интерната цена ќе влијае врз профитабилноста на секој од деловите на мултинационалното претпријатие. Според тоа, мерилата за финансиските резултати на деловите на мултинационалното претпријатие, ќе бидат под значително влијание на висината на интерните цени кои ќе бидат утврдени за интерните продажби помеѓу деловите на мултинационалното претпријатие [Hiemann Moritz, Reichelstein Stefan, p.1].

¹ Во литературата и во практиката на Р.Македонија исто така се користи и терминот „трансферни цени“ со истото значење.

Меѓукомпаниската трговија претставува прашање кое сеуште не е во целост обработено. Еден општ преглед на меѓукомпаниската трговија може да се сретне во бројна литература која е фокусирана на работењето на мултинационалните претпријатија [Cantwel, Molero 2003; Kleinert 2004; Dennis M. Bline, Mary L. Fischer, Ted D. Skekel 2004; Dunning H. J., Lundan M. S. 2008; Cavusgil T., Knight G., Riesenberger J., 2008].

Понатака, во литературата се среќаваат и истражувања кои прават детална и сеопфатна анализа на меѓукомпаниската трговија. Така, една група автори поставуваат основни мерила и статистички податоци поврзани со меѓукомпаниската трговија во неколку избрани земји членки на OECD [Zaile 1997, OECD 2010]. Други истражувања прават преглед на детерминантите на меѓукомпаниската трговија со помош на економетриски модели [Bonturi, Fukasaku 1993, Zeile 2003, Egger, Pfaffermayr 2005; Niemann Moritz, Reichelstein Stefan 2012].

2. Интерните цени и проблемите во меѓународното оданочување.

Ефективниот менаџмент во мултинационалните претпријатија подразбира добро познавање на националните даночни системи, кои значајно се разликуваат помеѓу земјите. Висината на интерните цени многу често може да биде под влијание на даноците. Прашањата кои се поврзани со оданочувањето на претпријатијата по различни основи, влијаат врз одлуките за тоа каде да се инвестира, каква организациона форма на бизнисот да се примени, како да се финансира, кога и каде да се признаат елементите на приходите и расходите и какви интерни цени да се пресметаат [Choi F., Meek G. 2011, p.431].

Менаџерите исто така треба да ги имаат предвид посебните правила во врска со оданочувањето на добивката која потекнува од странски извори. Уште повеќе, меѓународните даночни договори, законската регулатива и останатите правни акти константно се менуваат. Промените во даночните

стапки во една земја можат да имаат комплексни и длабоки ефекти врз меѓународниот систем на даночното планирање.

Неодамнешниот извештај на Ернст и Јанг, „Даночна администрација без граници“, го истакна значителниот успех на даночната политика и препорача дека за успешно управување со даночните контроверзии и ризици, мултинационалните претпријатија треба да го сторат следното [Ernst & Young LLP. 2013 p.16]:

- Примена на глобален пристап;
- Оценување на глобалните системи и ресурси за целите на управувањето со ризиците од оданочување;
- Управување со тековните и потенцијалните контроверзии на стратешко ниво;
- Вклучување на ризикот од глобално оданочување како прашање на корпоративното управување;
- Поврзување со даночната политика и промените во законската регулатива.

Во услови на променливо опкружување не може да се избегнат даночните контроверзии. Тие треба да се претпостават и соодветно да се испланираат идните активности кои ќе се превземат. Ваквите трендови уште повеќе го зголемуваат значењето на функцијата за утврдување на интерните цени при дефинирањето на организациската и оперативната структура на мултинационалните претпријатија.

3. Предизвиците при утврдувањето на интерните цени во услови на економска криза

Вонредните економски услови на стопанисување, како што се економски „бум“ или економски „пад“, предизвикуваат невообичаени економски услови кои можат негативно да се одразат врз системот за утврдување на интерните цени во мултинационалните претпријатија. Во

услови на економска криза, речиси сите претпријатија се соочуваат со значителен економски притисок кој може да води кон намалување на приходите, затворање на фабрики, намалување на производните линии и прикажување нето загуба во финансиските извештаи. За мултинационалните претпријатија, ваквата економска реалност нужно бара модифицирање на воспоставените политики за утврдување на интерните цени предизвикано од неприфатливите финансиски резултати на еден или повеќето правни ентитети во рамките на мултинационалното претпријатие.

Дефицитот во буџетот, стимулативните пакети и антикризните програми предизвикуваат значителни трошоци, што понатаму предизвикува потреба за зголемување на приходите за покривање на овие трошоци. Во услови на соочување со предизвиците на глобалната економска криза, владите сè повеќе се насочуваат кон барање извори на средства кои ќе придонесат кон зголемување на активностите во земјата и заживување на домашната економија. Еден од изворите е оневозможување на прелевањето на даночните приходи кон други земји. Во таа насока, даночните органи ги адаптираат нивните ревизорски стратегии и политики, развивајќи подобри инструменти, процеси и вештини. Тие исто така прибираат повеќе информации и ги прифаќаат водечките практики, проширувајќи го фокусот и спроведувајќи пософистицирана ревизија. Иако законските регулативи се разликуваат од земја до земја, општоприфатеното правило кое е генерално пропишано во секоја од нив е принципот „вон дофат на рака“ или принцип на неповрзани страни (arm's length principle). Тоа значи дека мултинационалните претпријатија во различни земји се одночуваат како да биле независни претпријатија кои вршат активности на дистанца едни од други или „вон дофат на рака“.[Choi F., Meek G. 2011 p.454]

Комплицираната пресметка на цените според принципот „вон дофат на рака“ денес е помалку релевантна кога се имаат предвид глобалните претпријатија [Chapman S. C., Hopwood G. A., Shields D. M. 2007, p.573].

Голем дел од мултинационалните претпријатија денес поседуваат глобални брендови, глобално истражување и развој и регионални профитни центри. Многу е тешко да се утврди каде точно се создава добивката.

Економската криза може да има влијание на намалување на заработките кај повеќето мултинационални претпријатија во светот, а таквите намалувања од друга страна можат да влијаат на финансискиот резултат кој произлегува од применетата методологија за утврдување на интерните цени, во согласност со законските барања [Mori N, Mert-Beydilli N., Poole G. 2009]. Во вакви несигурни економски услови, мултинационалните претпријатија можат да применат различни начини за модифицирање на интерните цени. Модификациите можат да се однесуваат на поделбата на добивката, бројот на анализираните години, како и одредување на различна целна позиција. Како дополнение, мултинационалните претпријатија можат да ги искористат економските услови како причина за воведување модификации во споделувањето со трошоците, пренесувањето на нематеријалните средства и други прашања поврзани со утврдувањето на интерните цени [KPMG 2009 p.18-25].

Независно од направениот избор, треба да се обрне внимание политиката за утврдување на интерните цени да биде поддржана со факти и детална документација, а секоја модификација да биде во согласност со правилото „вон дофат на рака“.

4. Проактивен пристап на сметководството на менаџментот при водењето на политиката за утврдување на интерните цени

Ако се има предвид значењето на интерните цени и проблемите на глобалното оданочување во услови на економска криза, особено значење има ефективниот менаџмент, но со многу поголем предизвик од било кога. За повеќето мултинационални претпријатија, фокусот ќе биде насочен кон минимизирање на потенцијалните предизвици кои произлегуваат од

зголемената ригорозност на правилата утврдени од страна на даночните органи и воспоставените политики за утврдување на интерните цени и избегнување на казните при соочувањето со ваквите предизвици.

Имајќи ја предвид намерата на даночните органи за зголемување на инспекциите и зголемување на казните за откриените неправилност, уште повеќе се зголемува значењето и вниманието кое ќе се посветува на прашањата поврзани со утврдувањето на интерните цени кај мултинационалните претпријатија. Исто така, ова прашање претставува и фундаментален предизвик за одржување на бизнисот во услови на зголемен притисок кој го врши економската криза. Во таа насока, при утврдувањето на интерните цени, мултинационалните претпријатија треба да ги превземат следните активности [Ernst & Young 2009]:

- Утврдување на мапата на земји со кои се остварува интерна трговија и со кои е поврзано прашањето за утврдување на интерните цени врз основа на локалните активности и глобалната стратегија на мултинационалното претпријатие;
- Разгледување на тековните бизниси на мултинационалното претпријатие за подобро разбирање на факторите кои ја зголемуваат вредноста (value drivers) и влијанието на тековната економска клима врз овие фактори;
- Утврдување на најповолните дестинации за утврдување на интерните цени, врз основа на географскиот профил на мултинационалното претпријатие, активностите и трансакциите;
- Приспособување на политиките за утврдување на интерните цени во согласност со деловните промени;
- Активен мониторинг врз утврдувањето на интерните цени со цел соочување со предизвиците кои произлегуваат од разликите во пристапите и фокусот на интерес во различните земји;

- Разгледување на сите расположливи форми на менаџмент со интерните цени, од изготвување опсежна и издржана документација, преку форма за исполнување на доставените барања, па сè до однапред склучените договори со даночните органи во поглед на утврдувањето на интерните цени.
- Разгледување на пристапот на управување со ризикот при утврдувањето на интерните цени во поглед на природата на трансакциите и земјите кои нудат најголеми предизвици.

Корпоративната функција за утврдување на интерните цени во предвид треба да ги земе деловните активности на мултинационалното претпријатие во различните земји, барањата на даночните органи во различните земји и врз основа на тоа да го претвори ризикот во можност. Проактивната функција на утврдувањето на интерните цени има реална можност за нејзино позиционирање како стратешка функција во деловното работење на мултинационалните претпријатија.

Заклучок

Утврдувањето на интерните цени како најзначајно даночно прашање со кое се соочуваат мултинационалните претпријатија претставува вреднување на прекуграничните трансакции помеѓу поврзаните ентитети и добива се поголемо значење како резултат на глобализацијата. Според тоа, препознавањето и соодветното управување со ризикот кој е поврзан со утврдувањето на интерните цени и даночните контроверзии во услови на економска криза е од критично значење за глобалното работење на овие претпријатија.

Во услови на заострување на регулативите поврзани со утврдувањето на интерните цени и зголемените контроверзии поврзани со светското оданочување, мултнационалните претпријатија се соочуваат со исклучително комплексно даночно окружување во кое треба да работат. Во

вакви услови, проактивниот пристап на сметководството на менаџментот при водењето на политиката за утврдување на интерните цени во мултинационалните претпријатија придонесува кон надминување на зголемената даночна контроверзност и ризикот кој е со неа поврзан.

Summary

Transfer pricing is the most important tax issue of multinational companies in evaluation of cross-border transactions between related entities and it is of increasing importance as a result of globalization. Therefore, recognition and appropriate management risk associated with the determination of transfer prices and tax controversy in economic crisis is critical to global operations of these companies.

Amid tightening of regulations relating to the establishment of transfer prices and rising controversy associated with global taxation, multinational enterprises are facing extremely complex tax environment. In such conditions, proactive approach of the management accounting in conducting the policy of transfer pricing in multinational enterprises, contribute to overcoming the increased tax controversy and risk associated with it.

Литература:

- [1] Bonturi Marcos, Fukasaku Kiichiro: “*Globalisation and intra-firm trade: An empirical note*”; OECD Economic Studies No.20, Spring 1993
- [2] Cantwell John, Molero Zayas Jose: *Multinational enterprises, innovative strategies and systems of innovation*, Edward Elgar, 2003
- [3] Cavusgil T. et. al.: *International Business, Strategy, Management and the New Realities*, Pearson International Edition, 2008
- [4] Chapman S. C. et. al.: *Handbook of Management Accounting Research*; Volume 2. Elsevier Ltd., 2007, p.573

- [5] Choi F., Meek G.: *International Accounting*; 6th edition, Pearson International Edition, New Jersey, 2011
- [6] Dennis M. Bline et al.: *Advanced Accounting*; John Wiley and Sons, 2004, p.140
- [7] Dunning H. J., Lundan M. S.: *Multinational enterprises and the global economy*. 2nd edition; Edward Elgar Publishing Limited. Cornwall , 2008
- [8] Egger P., Pfaffermayr M.: “*The determinants of intra-firm trade: in search for export-import magnification effects*”, Deutsche Bundesbank Economics Studies, No. 12/2005
- [9] Ernst & Young Global Transfer Pricing Survey: “*Global findings and analysis*”; 2009
- [10] Ernst & Young LLP. A member firm of Ernst & Young Global Limited.: *Tax administration without borders: “Navigating the changing global tax controversy and risk management landscape”* A Canadian perspective, 2nd edition, 2013
- [11] Gary Zed, Fred O’Riordan: “*Increased global transfer pricing scrutiny and tax controversy*”, Ernst & Young LLP and, National Advisor, Tax Services, Ernst & Young LLP...
- [12] Hiemann Moritz, Reichelstein Stefan: “*Transfer Pricing in Multinational Corporations: An Integrated Management – and Tax Perspective*”, Springer, Fundamentals of International Transfer Pricing in Law and Economics, Schom W; Konrad, K.A (EDs.), XIV, 2012
- [13] Kleinert John: *The Role of Multinational Enterprises in globalization*; Springer, 2004
- [14] KPMG: “*Planning for the Recovery: Examining Transfer Pricing in the Current Environment and Beyond*”; KPMG Global Transfer Pricing Services, 2009
- [15] Mori N. et. al.: “*Transfer Pricing in Troubled Times*”; Tax Management: Transfer Pricing, Report Vol.18, No.1, May 14, 2009

- [16] OECD Guidelines on Transfer Pricing for Multinational Enterprises and Tax Administrations, 2010
- [17] Zeile W. J.: *US Intrafirm Trade in Goods*, “*Survey of Current Business*”, Vol. 77, No. 2, 1997 pp. 23–38
-

М-р **Верица НЕДЕЛКОВСКА** / M.Sc. *Verica NEDELKOVSKA*

Faculty of Economics, EURM

М-р **Елена НАУМОВСКА** / M.Sc. *Elena NAUMOVSKA*

YES Busienss Incubator, Skopje, Macedonia

ГРАДЕЊЕ БИЗНИС СТРАТЕГИИ СО ПРИМЕНА НА АНАЛИТИЧКА И КРЕАТИВНА СПОСОБНОСТ

***Анстракт:** Ако за момент излеземе надвор од светот на бизнисот и направиме споредба на менаџерите за стратезиски развој со архитектите кои дизајнираат нови градби, прво што ќе забележиме се квалитетите кои треба да ги поседува добриот архитект и да го одредиме следниот чекор кој по аналогија е релевантен за менаџерите. Добрите архитекти се тие кои внесуваат нови, креативни и изненадувачки елементи во нивната работа. Но, се поставува прашањето: Како истите ги развиваат нивните идеи? Тие ја добиваат нивната инспирација од многу различни извори. Можат да ги следат стиловите во својата земја и култура, или пак да ги прошират своите хоризонти и да погледнат подалеку во светот. На највисоко ниво, можат да се свртат кон природата и да научат како таа ги решава своите “архитектонски” предизвици. Во време кога општествата од целиот свет се обидуваат да изградат економија што ќе биде во тек со дигиталната ера, главен акцент се става на креативноста и применетата имагинација. Дополнително, успешните менаџери треба да одредат дали нивните идеи држат кога ги испитуваат од аналитичка бизнис перспектива. Предмет на истражување на овој труд е развој на димензиите на креативноста и аналитичката способност преку разработка на конкретни примери на концепти и случаи кои ќе придонесат*

за развој на стратегиите, односно, давање одговор на прашањето како да создадат вредност новите компании преку примена на иновативни идеи и развивање на уникатен стил со комбинирање на добро проверени и генерално прифатени решенија.

Клучни зборови: менаџери, креативност, аналитичка способност, иновативни идеи, развој на стратегии.

Abstract: *If for a moment we get out of the business world and make a comparison of managers for strategic development with architects who design new buildings, the first thing we'll notice are the qualities you need to possess a good architect and determine the next step after the analogy is relevant for managers . Good architects are the ones who bring new, innovative and surprising elements in their work. But the question arises: how they develop their ideas? They get their inspiration from many different sources. They follow the styles in their country and culture, or to expand their horizons and look beyond the world. At the highest level, they can turn to nature and learn how it resolves its "architectural" challenges. At a time when societies around the world are trying to build an economy that will be updated with the digital era, the main emphasis is put on creativity and applied imagination. Additionally, successful managers need to determine whether their ideas hold when examined by analytical business perspective. Therefore, the objective of this research is the development dimensions of creativity and analytical ability through the elaboration of specific examples of concepts and cases contribute to the development of strategies, responding to how companies create new value through the application of innovative ideas and develop unique style by combining well-tested and generally accepted solutions.*

Keywords: *managers, creativity, analytical skills, innovative ideas, developing strategies.*

Вовед

Поаѓањето од точката дека одредена идеја е вобичаена за дадена област и дека мора да се движи до контекст каде што не е заедничка за сите со цел да предизвика креативност, не претставува никаква новина. Историјата на технолошки иновации е преполна со бројни примери кои укажуваат на тој факт. Доколку прашаме било кој директор на успешна компанија, што е клучно за успехот во нејзиното работење, тој ќе ни одговори: ”колку повеќе идеи – толку подобри идеи”. Ова произлегува оттаму што идеите и иновациите претставуваат најскапоцената валута, и тоа не само во старата, туку уште повеќе во новата економија. Во тој контекст, во презентирањето на оваа материја, најпрво ќе започнеме со дефинирање на димензиите на креативна и аналитичка способност. Следејќи ги нив, преку наведување на примери, кои се составен дел на ова истражување ќе дадеме насоки за рушење на бариерите до креативноста, и поставување концепциски стратегии на бизнис планови кои ќе им помогнат на студентите и менаџерите истите да ги вклучат во стратегијата на бизнис развојот, преку развивање на нивните способности и знаења во рамките на димензиите на креативноста и аналитичката способност.

1. Дефинирање на креативни и аналитички способности

1.1. Креативност

Креативноста може да се дефинира како способност за развивање на нови идеи. Како што е тешко да се одреди што прават некои луѓе за да бидат попаметни од останатите, исто така е тешко да се одреди зошто некои луѓе се покреативни од останатите. Важна карактеристика на креативните луѓе е тоа што тие имале различни искуства, стилови на размислување и дисциплини од кои ги добивале новите идеи.

На пример, големиот германски барокен композитор, Јохан Себастијан Бах, кој живеел во 18-тиот век, никогаш не патувал надвор од

Германија, но неговата музика била инспирирана од останатите големи европски композитори од барокниот период. Она што е многу важно е дека Бах ги препеал оркестарските дела на италијанските композитори како Антонио Вивалди, кои подоцна имале длабоко влијание на композиторскиот стил на Бах, а пример за тоа е Италијанскиот концерт за клавир. Следен пример е американскиот пронаоѓач Томас Едисон, кој ја открил електричната светилка и телеграфот. На 11 години, родителите на Едисон го научиле како да ја користи литературата од локалната библиотека. Тој почнал со последната книга од дното на рафтот и планирал да ја прочита секоја книга во библиотеката. На 12 години тој веќе го имал прочитано “Напредокот” и “Падот на Римската империја” од авторот Гибон, “Историјата на светот” од Сеар и “Анатомијата на меланхолија” од Бартон, во издание на “Светскиот речник на наука”, како и книги за применета хемија. Како трет, и најактуелен пример ќе го земеме Стив Џобс, таткото на “Епл” и креативен претприемач, кој со страст за совршенство и нескротлив поттик ги револуционизираше шесте индустрии: персоналните компјутери, анимираните филмови, музиката, телефоните, лаптоп – компјутерите и дигиталното издаваштво. Кога имал 12 години, Стив Џобс сакал да изработи мерач на фреквенции. Го нашол Бил Хјулит, основачот на “ХП”, во именикот и му се јавил за да го замоли да му ги даде потребните делови. Последните дванаесет години од неговиот живот, откако се вратил во “Епл”, му биле најпродуктивните години во животот во однос на бројот на нови производи што ги создал. Но тоа не му била главната цел, сакал да го постигне она што го постигнале Хјулит и неговиот пријател Дејвид Пакард – да создаде компанија што ќе врие од нескротлива креативна енергија и ќе ги надживее своите основачи. Тој во својата биографија има изјавено дека кога бил мал го привлекувале хуманистичките науки, но ја сакал и електрониката. “Еден ден прочитав нешто што го рекол Едвин Ленд од “Полароид”, еден од моите херои, за тоа колку се важни луѓето што можат да стојат на

раскрсницата помеѓу хуманистичките науки и другите науки и во тој миг одлучив дека и јас сакам да стојам таму“¹. Врз основа на ова можеме да дојдеме до сознание дека токму комбинацијата на хуманистичките и природните науки ќе биде клучна за создавање на креативни економии во дваесет и првиот век.

Овие три примера се едноставен приказ на знаењето или искуството, што е карактеристика за истражувачите на креативноста наречени “Различни умови”, а претставува предуслов за креативноста. Базирано на ова знаење, креативните поединци се способни да создадат многу нови идеи, повеќето преку постојните идеи кои наизглед не се сродни и потоа нивно поврзување на нови начини.

Тогаш, како неизбежно се поставува следново прашање: Како можеме да ја докажеме нашата креативност, со цел да се обезбеди развој на иновативните идеи? Тука постои огромна литература посветена на креативноста која препорачува детални методи за тоа како да се осмисли индивидуалната креативност или нејзино тимско прилагодување. Во тој контекст, следењето на овие три чекори е од особена важност:

- **Креирање на широки и различни полиња** – истражувањето надвор од нашето поле на знаење е со намера да му обезбедиме на нашиот мозок доволно “храна” за развој на креативни идеи. Дobar почеток може да претставува опфаќањето на интересни идеи од различни области (индустриски, организациски, географски, културни итн). Во повеќето случаи веројатно нема да ни биде јасно дали одредена информација е добра во моментот или ќе ни послужи за понатамошните акции. Проблемот со креативноста е способноста благовремено да одредиме која идеја е вредна за прифаќање, а која треба да се отфрли.

¹ Isaacson, W. “Steve Jobs”, Simon & Schuster, 2011, p.13

- **Создавање што е можно повеќе различни идеи** – користењето на веќе постојните идеи од останатите, дава чувство да се запрашаме зошто тие работат или не работат, и се обидуваме да ги поврземе идеите кои наизглед се чинат неповрзани. Креативноста не е едноставна работа, уште повеќе што бара време и истрајност. Барањето нова примена на стари идеи е добар начин да имаме одличен почеток во мисловниот процес на креативноста. На пример, развојот на парната машина во 18 век. Таа на почетокот била користена само во рудниците, за дури после 75 години да почне да се користи како сила во парните бродови. За поврзување на постоечките идеи на нови начини потребно е да се застане пред вистинското знаење преку правење на мисловен скок во нови територии.
- **Создавање на уникатни идеи** – Во раниот стадиум на овој развој нема потреба да се размислува за нивната имплементација, наместо тоа, сето значење го има креацијата. Треба само да се осигураме дека идеите што ги создаваме се уникатни, единствени идеи, т.е. идеи кои многу се разликуваат од она што останатите луѓе можат да го дадат, и постои разијдување околу традиционалните мислења. Тоа е она што нив ги сочинува, нивната современост, напредност и уникатност. Истовремено, овие идеи не се необични. Кога еднаш ќе бидат видени од други луѓе, тие реагираат на ова со коментарот:”О, па тоа е толку очигледно. Јас можев да го смислам истото”. Можеби тие навистина го можеле тоа, но не го направиле. Тие биле неспособни да го пронајдат ова наизглед фантастично поврзување помеѓу А и Б. Во тоа се огледа и големата разлика помеѓу креативните и не толку креативни луѓе, што е скоро непрекинатата димензија која се поставува независно од нив. На пример, со подоцнежното увидување е лесно да се забележи извесна on-line аукција, исто така, како што електронската трговија би можела да биде високо успешна. Сèуште има некој кој ја

чува креативноста во себе, чекајќи погоден момент да ја исфрли новата идеја, и подоцна, со доволно храброст истата да ја примени.

1.1.1. Рушење на бариерите до креативноста

Креативноста, според филозофите е означена како избор да се направи нешто. Таа започнува со препознавање на можностите присутни во секојдневниот живот. Кога еднаш креативноста е активирана, таа остава трага и тогаш менаџерот треба да го оцени проблемот и често да ги надвлее бариерите до нови решенија. Креативноста е постигнување на успех преку рушење на постојните односи и анализа на елементите на проблемот, а потоа и нивно придвижување кон нови модели до пронаоѓање на решение. Креативноста бара желба за експериментирање, способност да се разберат проблемите, и поставување на прашања со цел да се елиминира стравот од неуспех. Секоја личност во организацијата поседува потенцијал да направи нешто ново и да ги извршува постојните работи подобро, да донесе нови идеи без оглед на нивната работа. Патот до креативните идеи има три фази, кои вклучуваат рушење на досегашните односи помеѓу деловите на проблемот. Потоа повторно поединечно испитување на деловите, и на крајот следи прередување на деловите во нова форма со нови односи, сè додека не најдеме модел кој функционира и продуцира решенија на проблемот.

Фундаменталната постапка во развојот на нашите мисловно – креативни способности може да се заклучи низ следниве чекори²:

1. Препознавање на активаторите на кои сме изложени секојдневно и следење на присутните можности.

² Gogatz, A., Mondejar, R.: “Business creativity: *Breaking the invisible Barriers*”, Palgrave Macmillan, 2004, p.70

2. Дефинирање на проблемот во услови на “вистински избор”, и стекнување на сигурност дека ќе бидат поставени вистинските прашања.
3. Препознавање на бариерите до креативноста и нивно совладување.
4. Да се заборави сè што знаеме, односно да се изолираме од претходното знаење во услови на поврзаност помеѓу елементите на проблемот.
5. Запаметување на сè што знаеме и проценување на сите делови на проблемот.
6. Преуредување на сè што знаеме, преку придвижување на истите елементи во нова поврзаност.

Според тоа, способноста да го видиме светот околу себе и да ги препознаеме можностите или “активаторите” за креативност кои можат да се најдат во секојдневниот живот е од есенцијална важност за развој и примена на креативноста.

1.2. Аналитичка способност

Аналитичката способност може да се повика на неопходноста од интегрирање на способностите во знаење и нивно поседување во целина. Според тоа, истовремено креативноста се однесува на широко размислување, т.е. настапување со идеи кои се надвор од секојдневниот начин на размислување, а потоа и на натпреварувачко мислење, т.е. поврзување на повеќе делови од еден начин на размислување и интегрирање на истите во една доследна целина. Менаџерите со интегриран начин на мислење се способни за анализа на сложени деловни проблеми преку идентификување на критичните варијабли и прашања. Тие дотолку успеваат, што на прв поглед се добива впечаток дека опфаќаат широк преглед преку целосна

вклученост на резултатите и преку фокусирање на истите, кои се посебно важни за да се реши проблемот. Со цел да се извлече најдоброто од анализата и интуицијата, треба да се примени методологија на бизнис размислување која подразбира примена на соодветни насоки³. Аналитичкиот пристап до стратегиската формулација од друга страна пак, дозволува граници и подобри анализи на проблемот од прва рака. Како и да е, неминовно е дека е потребно доста време и напор додека не се изнајдат факторите потребни за анализирање. Прашањата од типот: Како да се поставиме *vis –a–vis* ривалите? Или, како да ја организираме компанијата? Не би можело да се одговори само гледајќи во изолирани и еднострани фактори. Наместо тоа, потребно е да се оди низ покомплексни перспективи. Еден можен пристап е да се употреби концептуална процедура која го расчленува проблемот на решливи поединици, кои можат да се анализираат заедно. Успехот е да го спроведе размислувањето на проблемот со овозможување структуриран пристап кој е независен од појдовната точка.

2. Градење бизнис стратегии

По истражувањето на креативните елементи на стратегиската формулација, потребно е да го пронајдеме вистинскиот пат за правилно оценување на креативните идеи и стратегии, и да го детерминираме со цел негово разумно имплементирање. Притоа, се поставува прашањето: Кои се можностите да се провери корисноста на стратегиските идеи? Што ја прави една стратегија поверојатна и поуспешна од другите? Во суштина, постојат две различни насоки помеѓу кои менаџерите можат да изберат. На едниот крај на спектарот, менаџерите се потпираат исклучиво на нивната интуиција, која во голем дел е базирана на нивното минато искуство. На другиот крај, тие се потпираат на анализата на проблемот и негово држење под контрола со цел носење на разумно решение. Разликата е во интуитивното

³ B. Henderson, "Business thinking" in *Perspectives on Strategy*, John Wiley, 1988 pp. 260-263

одлучување, каде проценувањето се базира на имплицитни критериуми, и аналитичкото одлучување каде менаџерите се потпираат на јасно дефиниран збир од експлицитни критериуми кои се користат за да обезбедат развој на предностите и различните опции. Во повеќето случаи, менаџерите знаејќи или незнаејќи, користат комбинација од овие два приода. Притоа, бизнис размислувањето се однесува на проблемот околу изнаоѓањето на балансот помеѓу анализите и интуицијата и истото подразбира да се започне од случајниот избор на предлози. Прогресот како анализа е поткрепен со интуицијата, во спротивно сите проблеми од било кој вид би биле решени со помош на математиката со безбројни операции. Интуицијата е всушност потсвесна интеграција на целокупното искуство, услови и знаења од животот, вклучувајќи емоционални и културни примеси. Но, интуиција како интуиција сама по себе не е доволна. Од една страна, таа може да биде катастрофално погрешна, како и анализата. Додека пак, анализата е зависна од задржување на бараниот услов, или рок за остварување на зададеното. Сите овие избори се интуитивни, и секоја грешка може да биде фатална за анализата. Бизнисот е под влијание на многу фактори, вклучувајќи ги и: минатото, нелогичното и непознатото. За да се реши вака комплексен проблем треба да се поседува доволно искуство и да се примени систематски пристап, со цел да донесеме оптимална одлука. Да се примени принципот на концепт како упростување, односно концептуалното размислување како скелет на работата врз која сите други избори се решени. Поддршката е последователна а подсистемот е вклучен со другите подсистеми. Теоретски, ваквите концептуални бизнис системи би можеле да се решат со низа симулации, додека во практиката компјутерската симулација е практичен начин да се совладат мултикомплексните додатоци, поддржувачите со високи ефекти, одговорно време и цена. Концептите во науката и бизнисот се развиваат слично со примена на научен метод. Почнуваат со генерализација на испитаните постапки. Прво се поставуваат како хипотези,

па како теории и на крај се дефинираат како правила. Додека, интуицијата, како статус, мнозинството и рангот се поставени како нормативни модели на сите бизнис одлуки кои иако се одредени како строго пропишани и мачни анализи, се водени од интуицијата која претставува логичко резонирање засновано на искуството. Целта е да се присособиме кон потребите на специфичната ситуација со создавање на правилна бизнис стратегија, односно потребно е да направиме проширување и продлабочување на анализата. Понатаму, следат вистински одговори на прашањата “Зошто?” и “Зошто да не?”. Движејќи се низ синцирот на ефектите од “Зошто?” ја разбираме основната причина на успехот и падот и внатрешни знаци на евалуација на сопствените идеи за формирање на повеќе стратешки одлуки, односно, ја поставуваме анализата на дискутираниот концепт кој е претставен преку три нивоа на размислување и тоа: создавање битен концепт на бизнисот со напуштање на традиционалните организации и примена на ICDT (информација, комуникација, дистрибуција и трансакција), генериски стратешки концепт – кој подразбира добро разбирање за клучот на стратегијата, како што се петте сили на индустријата како модел, концептот на соработка, генериската стратешка солуција и вредносниот ланец, и на крај потпирање на фундаменталните економски концепти што вклучува економии на обем, трансакциски трошоци и валидни креации. Добрата стратегија строго зависи од големината на знаењето за изворните причини. Истражувањето – прашувањето зошто е често интуитивно пребарување за утврдување на логичноста на тешките аналитички податоци кои можат да се пропуштат или заборават. Прашувањето зошто е основна квалитативна постапка во испитувањето на можностите. Истражувањето на изворните причини подразбира усвојување на стратегија која е формулирана надвор од несвесното повторување на поранешните примери и имитирање на конкурентите. Прашувањето зошто, води кон нови проникнувања и иновации кои произведуваат значајни конкурентски предности.

Сумирајќи ја оваа област од концептуално размислување сакаме да нагласиме дека концептите на планови не ги сметаме како подмислења за развој на креативни идеи, туку креативните идеи се нешто на што се гледа како на иновативна стратегија. Според тоа, концептуалното размислување е чекор кој би помогнал при селекција на овие креативни идеи со цел создавање стратегии со потенцијал за успех.

Заклучок

Ефективното формулирање на бизнис стратегии е составено од три испреплетени работни практики: креирање широки и различни полиња, создавање што е можно повеќе различни идеи и создавање на уникатни идеи, кои можат да послужат како инспирација за креирање на стратегиски развој, при што главниот акцент е ставен на важноста на двете клучни димензии – креативната и аналитичката способност.

Во таа смисла, најдоброто што можеме да го систематизираме од овие иноватори е добивањето и тестирањето на новите идеи, и можноста тој систем да се повтори практично секаде, бидејќи го има сè она што може да го направи организацијата, истовремено негувајќи став на осамен гениј.

Од ова може да се научат две важни работи. Прво, креативноста се однесува на широко размислување, т.е. настапување со идеи кои се надвор од секојдневниот начин на размислување. Според тоа, најдобрите иноватори користат стари идеи како суровина за добивање на друга нова идеја. И второ, аналитичката способност може да се повика на неопходноста од интегрирање на способностите во знаење, и нивно поседување во целина, што овозможува анализа на сложените деловни проблеми преку идентификување на критичните варијабли и прашања.

Бизнисот е под влијание на многу фактори, вклучувајќи ги: минатото, нелогичното и непознатото. Во тој контекст, добрата стратегија исклучително зависи од големината на знаењето за изворните причини.

Според тоа, за да се реши вака комплексен проблем потребно е да се поседува доволно искуство и да се примени систематски пристап како во науката така и во бизнисот, односно концептуално размислување со цел да се донесе оптимална одлука.

Conclusion

The effective formulation of business strategies is composed of three interlocking business practices: creating wide and diverse fields, creating many different and unique ideas which can be serve as inspiration for the creation of strategic development. The main point is placed on importance of two key dimensions - creative and analytical ability.

The best we can do for systematizing from these innovators is receiving and testing new ideas, and the possibility that system to be repeated virtually everywhere, because it has be everything that you can do for the organization as lonely genius.

From this we can learn two important things. First, creativity broadly refers to wide thinking, as act with ideas which are out of everyday thinking. Therefore, the best innovators use old ideas as raw material for getting another new idea. Secondly, the analytic ability may invoke on the necessity of integrating on capabilities in knowledge, and possession of them, which enables analysis of complex business problems thought identifying critical variables and questions.

The business is affected by many factors, including: the past, the illogical and unknown. In this context, an extremely good strategy depends on the size of the knowledge for the genesis reasons. Regarding this issue, to solve this complex problem is necessary to have enough experience and to apply a systematic approach in the science as well as in business, or conceptual thinking in order to take optimal decisions.

Литература

1. Csikszentmihalyi, M.: *Creativity*, Harper Perennial, 1997
 2. Grant, R.: *Contemporary Strategy Analysis*, Blackwell, 2002
 3. Gogatz, A., Mondejar, R.: "Business creativity: *Breaking the invisible Barriers*", Palgrave Macmillan, 2004
 4. Hargadon, A., Sutton, R.I.: "Building an Innovation Factory", Harvard Business Review, 2000
 5. Henderson, B.: *Business thinking*, in Perspectives on Strategy, John Wiley, 1988
 6. Isaacson, W.: "Steve Jobs", Simon & Schuster, 2011
 7. Jelassi, T., Enders, A.: "Strategies for E - business", Prentice Hall, 2004
 8. Minto, B.: *The Pyramid Principle*, FT Prentice Hall, 2002
 9. Porter, M. E.: "Towards a dynamic theory of strategy", Strategic Management Journal, 1991
-

М-р Шкодране ДАРДИШТА / M.Sc. *Shkodrane DARDHISHTA*

PI from the field of health for the health public institutions needs – University clinics, Office and Emergency Center – Skopje, Macedonia

М-р Верица НАЈДОВСКА / M.Sc. *Verica NAJDOVSKA*

Faculty of Economics, EURM

ПЕРСПЕКТИВА И ПРОГНОЗИ ЗА ПОДОБРУВАЊЕ НА КВАЛИТЕТОТ НА РАБОТАТА НА ЈАВНАТА УСТАНОВА ВО КОМПЛЕКСОТ НА ЗДРАВСТВЕНИОТ СЕКТОР

Анстракт: Анализата на перспективата и прогнозата за подобрување на квалитетот на работата на јавната установа во комплексот на здравствениот сектор, ќе го подобри управувањето на ЈУ(Јавната Установа) како организација одговорна за бројни активности кон здравствени установи и останатите корисници според шемата на задолжително здравствено осигурување. Постои широко мислење дека досега ЈУ работела лошо и дека нејзиното работење е недоволно транспарентно и одговорно. Лошата практика во финансискиот менаџмент, набавката на здравствените услуги, високиот обрт на кадри и недоволното внимание на човечките ресурси во комбинација со слабиот надзор, резултира со организација која работи лошо. Поради тоа, сите напори за подобрување на работата на здравствениот систем во Република Македонија во целина мора да вклучуваат иницијативи за подобрување на работата на ЈУ. Во овој труд ќе се направи анализа на податоците добиени по пат на спроведена анкета на репрезентативни примероци (здравствени установи), заради детектирање и разрешување на причинителите за

неефективно и неефикасно работење, и воедно акцентирање на перспективите и прогнози за подобрување на квалитетот на работата на јавната установа во комплексот на здравствениот сектор преку локална и меѓународна техничка помош, надградба на здравствените информатички системи во форма на компјутерска опрема, софтвер и обука на кадри и сл.

Клучни зборови: јавна установа, здравствен систем, финансиски менаџмент, перспективи, прогнози.

Abstract: *The analysis of the perspective and the projection for improving the quality of work of the Public institution in the healthcare sector surroundings, will improve the management of the PI (Public Institution) as organization responsible for numerous activities conducted for the needs of the health institutions and other users under the compulsory health insurance. There is a broad view that so far the PI worked poorly and that the institution's work is not sufficiently transparent and accountable. The bad financial management practice, the procurement of healthcare services, high transfer of staff and lack of attention to human resources combined with poor supervision, is resulting in an organization that works poorly. Therefore, all efforts to improve the performance of the healthcare system as a whole in the Republic of Macedonia must include initiatives to improve the functioning of the PI. In this paper we will analyze the data obtained through survey conducted on representative samples (healthcare institutions) in order to detect and resolve the causes of ineffective and inefficient operations, and also to emphasis the perspectives and projections for improving the quality of work of the Public institution in the healthcare sector surroundings through local and international technical assistance, upgrading of the healthcare information systems in the form of computer equipment, software and staff training etc.*

Keywords: *Public Institution, Healthcare Sector, Financial Management, Perspective, Projections.*

Вовед

Анализата на перспективата и прогнозата за подобрување на квалитетот на работата на Јавната Установа (ЈУ) во комплексот на здравствениот сектор, ќе го подобри управувањето на Јавната Установа како организација одговорна за бројни активности кон здравствени установи и останатите корисници според шемата на задолжително здравствено осигурување. Лошата практика на финансискиот менаџмент, несоодветната набавка на здравствените услуги, континуираната флуктоација и промена на кадар во комбинација со слабиот надзор и контрола, резултира со организација која работи лошо. Поради тоа, сите напори за подобрување на работата на здравствениот систем во Република Македонија во целина мора да вклучуваат иницијативи за подобрување на работата на Јавната Установа во комплексот на здравствениот сектор. Во овој труд ќе се направи анализа на податоците добиени по пат на спроведена анкета на репрезентативни примероци (универзитетски клиники), со цел да се детектираат причинителите за неефективно и неефикасно работење, и воедно акцентирање на перспективите и прогнози за подобрување на квалитетот на работата на Јавната Установа во комплексот на здравствениот сектор преку локална и меѓународна техничка помош, надградба на здравствените информатички системи во форма на компјутерска опрема, софтвер, обука на кадри и сл.

Јавната Установа од областа на здравството нема буџет туку своите средствата за работа ги остварува со давање на услуги за потребите на ЈЗУ Универзитетски клиники, завод и ургентен центар врз основа на склучени Договори за регулирање на меѓусебни односи. Подмирување на обврските на ЈУ од областа на здравството кон добавувачите зависи од динамиката на подмирување на обврските на ЈЗУ Универзитетски клиники, завод и ургентен центар кон ЈУ од областа на здравството.

Анализа на добиените резултати од истражувањето

Јавната Установа се труди и во рамките на своите финансиски можности правилно да ги насочува односно алоцира и реалоцира своите финансиски средства. Финансиската слика уште повеќе ќе се подобри доколку должниците на Јавната Установа редовно и навремено ќе ги подмируваат своите обврски. Воедно и проблемите со нередовните плаќачи и неплаќачите е константен и најголем проблем при финансиското работење на Јавната Установа. За таа цел изработен е и спроведен анкетен прашалник кој има за задача да ги открие и потенцира проблемите и причините кои водат до таква ситуација. Во период од 3 месеци, лично се анкетирани вкупно 20 испитаници (директори на клиники) што преставува речиси 63% од вкупната статистичка маса. Универзитетските клиники преставуваат статистички единици.

Според добиените резултати може да се констатира дека 60% од испитаниците не се задоволни од висината на буџетите со кои располагаат наспроти 40% кои сметаат дека им е доделен соодветен буџет за работа токму затоа само 8 клиники или 40% навремено ги плаќаат своите долгови кон Јавната Установа, а 12 или 60% нередовно и ненавремено ги подмируваат своите долгови. Според добиените резултати од анкетата можеме да констатираме дека висината на буџетите во однос на навременото подмирување на долговите кон Јавната Установа се во причинско последична и обратнопропорционална врска. Што значи дека со зголемување на буџетите ќе се намалуваат и долговите на клиниките кон Јавната Установа.

Втората причина за генерирање на долговите преставува нереално ниска цената на здравствените услуги на здравствените клиники со оваа констатација се согласуваат дури 85% од испитаниците. Што од друга страна би значело дека цената на здравствената услуга е во обратнопропорционален однос со долговите, односно со зголемување на цените на здравствените

услуги ќе се намалуваат и долговите. На прашањето дали сметате дека вашата клиника располага со соодветно обучен административен кадар во делот на финансиите, сметковотството, јавните набавки и платниот промет, 12 или 60% се согласиле дека располагаат соодветно обучен кадар, а 40% сметаат дека нивниот кадар не е соодветно обучен, што во основа преставува поразителен факт и менаџментот мора да внимава и да го обучи својот кадар, затоа што од тука произлегуваат проблеми не само со начинот на финансиско работење туку и во начинот на финансиска анализа, планирање па и контрола.

Што се однесува на делот за вработените како причина за генерирање на догови поставени се уште три дополнителни прашања и тоа дали клиниките имаат превработеност, дали тоа е директна причина за генерирање долгови и дали со намалување на бројот на вработени квалитетот на здравствената услуга ќе остане на исто ниво. Според добиените резултати може да се констатира дека 15% од испитаните сметаат дека имаат превработеност, а скоро 67% од нив истото го посочуваат како причина за генерирање на долгови. На прашањето дали со намалување на бројот на вработените во здравствените клиници квалитетот на здравствената услуга ќе остане на исто ниво само 15% се согласиле, додека 85% сметаат дека со намалување на бројот на вработените квалитетот на здравствената услуга нема да остане на исто ниво. Охрабрувачки е фактот што сите односно 100% од испитаниците сметаат дека навремено треба да ја се подмируваат долговите кон Јавната Установа.

Во услови кога само 10 Клиники редовно ги плаќаат своите обврски, Јавната Установа од областа на здравството ги распоредува овие средства до сите добавувачи (за мазут, лекови и медицински потрошен материјал, храна, перење, и сл.) се со цел да обезбеди стоки/услуги и за останатите 24 Клиники кои не плаќаат повеќе од година или две, а редовно ги добиваат сите услуги,

кои воедно се предуслов за непречено вршење на нивната здравствена дејност (греење, струја, вода, лекови, храна и останато).

Доколку Јавната Установа од областа на здравството ги трансферира средствата од Клиниките-плаќачи само кон добавувачите кои ги задоволуваат нивните потреби, Клиниките-неплаќачи ќе останат без основни стоки и услуги за вршење на дејноста (греење, струја, вода, лекови, комуналии, храна, сервиси, перење, немедицински материјал, стерилизација и сл.). На овој начин Клиниките-плаќачи го понесуваат товарот за останатите 24 Клиники-неплаќачи од терциерната здравствена заштита.

Мерки за подобрување на квалитетот на работата на јавната установа

Со воведувањето на реформите во здравството во Република Македонија се создава систем, кој од една страна ќе биде усогласен на потребите на населението, а од друга страна ќе дејствува во рамките на своите капацитети. Како и во другите области на општеството, така и во здравството стратегиското планирање придонесува за правилна примена на економските законитости во долгорочни развојни цели (Б. Циунова-Шулеска А, стр 386).

Стратегиското планирање во здравството ги опфаќа долгорочните развојни цели, а поѓа од стратегиските цели на Светската здравствена организација (World health report 2013, p.39). Целта на стратегиското планирање е да се вгради нова свест за економичност и рационалност при работењето и за одговорно трошење на економските средства со кои располага државата и самите клиници. Имено целта се постигнува и преку постојана медицинска едукација на здравствените кадри. Во својот работен век, здравствениот работник треба да постојано да се едуцира, унапредува и доусовршува. Сето ова ќе придонесе подобро да се развиваат одговорностите за стопанисување со однапред планирани средства, да се обликува новата

медицинска, економска и морална практика која ќе применуваат сите кои работат во здравствената дејност.

Здравствениот сектор како витален сегмент во општеството неопходно е да функционира непречно, односно пациентите во ниту еден момент не смеат да останат без испорака на храна, греење, медицински кислород, стерилизација, лекови, медицински потрошен материјал, исправност на медицинска и немедициска опрема, струја, вода, перење, собирање и депонирање на медицински отпад. Обезбедувањето на Јавната Установа на Универзитетските клиници со овие услуги е предуслов за вршење на квалитена здравствена дејност.

Во овие пет години од своето постоење Јавната установа 24 часа, 7 дена во неделата, успева да ги обезбеди и дистрибуира сите горенаведени услуги до ЈЗУ Клиници, непречено, навремено и без застој. Ако се имаат во предвид одредбите од член 2 од Законот за здравствена заштита, активностите кои се предвидени во рамките на дејноста на Јавната установа имаат влијание на зачувување и унапредување на здравјето на луѓето со што може да се констатира дека е неопходно во рамките на Законот на здравствена заштита да се наведе и Јавната установа како организација од областа на здравството, нејзината дејност и нејзиниот статус.

Заклучок

Испитаните директори на клиниките во ниту еден момент не ја посочија Јавната Установа како причина за генерирањето и неплаќањето на своите долгови кон ЈУ. Тие сметаат дека нереалните цени на здравствените услуги, малите буџети и несоодветниот кадар се најголемите фактори од кои зависи нивното неисполнување на обврските кон Јавната Установа. Јавната Установа со ништо неможе да влијае врз овие причини, туку државата преку реформи на својата политика, мерки и закони треба да влијае врз цените на здравствените услуги како и врз малите буџети кои им се

одобруваат, од друга страна клиниките со своите политики може да влијае врз квалитетот на својот кадар преку обуки и специјализации, но исто така и самите вработени мора да бидат свесни за рационално користење на средствата и намалување на непотребните трошоци.

Conclusion

Surveyed directors of clinics at no point did not say public institution as a reason for generating and paying its debts to July They consider unrealistic prices of health services , inadequate budgets and small staff are the biggest factors that determine their default to public institution. Public Institution with nothing can affect these reasons , but the state through its policy reforms , measures and laws should not affect the prices of health services and on small budgets that are approved , the other clinics with their policies can affect the quality of its staff through training and expertise, but also the employees themselves must be aware of the rational use of resources and reduce unnecessary costs .

Литература

1. Закон за здравствена заштита- пречистен текст, „Службен весник на РМ”, број 17/97
 2. World Organization, Regional Office for Europe , Europena Health Care Reforms: And Gurrent Strategies, Summary, Shopenhagen, WHO, 2013
 3. Saltman R, “European Health Care Reform- Analysis of Curent Strategies, WHO, Regional Publications European, Seeries Copenhagen, 1997
 4. Б. Циунова- Шулеска А., Маркетинг менаџмент, Економски факултет, Скопје, 2004
 5. Закон за јавни набавки, „ Службен весник на РМ”, број 19/04
-

Доц.д-р **Александра АНДРЕСКА САРЕВСКА** / *Assistant prof. Aleksandra ANDRESKA SAREVSKA*

Faculty of Economics, EURM

М-р **Верица НАЈДОВСКА** / *M.Sc. Verica NAJDOVSKA*

Faculty of Economics, EURM

КОРИСТ И БАРИЕРИ ПРИ СПРОВЕДУВАЊЕ НА ONLINE БИЗНИС

***Абстракт:** Во услови на целосна глобализација на економијата, е-бизнисот и online трговијата станаа еден од неопходните компоненти при креирањето на бизнис стратегијата на самите компании, но исто така претставуваат и силен катализатор во самиот економски развој. За електронскиот бизнис може да се каже дека претставува моќна алатка за економскиот раст на земјите кои се во развој.*

Од друга страна, потрошувачите повеќе од кога и да било се обидуваат да се поврзат со компаниите преку интернет (online) и тоа преку веб-сајт, блогови или социјални мрежи. Одржувањето на постојана комуникација и промоци преку дигитални канали им помага на компаниите да освојат поголем број на потрошувачи, да создадат и да ги зајакнат односите со потрошувачите, да изградат доверба која е од клучно значење за создавање на лојалност од страна на клиентите.

Затоа денес online присуството на еден бизнис е еден од најпознатите и важни средства, не само за да споделат информации, туку да се изгради кредибилитет за секој бизнис. Токму затоа целта на трудов е да се направи осврт врз користа и бариерите при спроведувањето на online бизнисот.

Клучни зборови: *online бизнис, корист, бариери, перспективи.*

Abstract: *In terms of full globalization of the economy, e- business and online commerce have become one of the necessary components in creating the business strategy of the companies but also represent a strong catalyst in the economic development. Electronic business is powerful tool for economic growth in developing countries.*

On the other hand, consumers are looking to connect with companies more than ever, and establishing an online presence through a website, blog or social channels. Maintaining ongoing communication and providing updates on company initiatives and promotions through digital channels helps companies reach a broader audience to create and strengthen relationships and build trust, which is critical for creating the all-important customer loyalty.

Therefore the intent of the paper is to make a review of the benefits and barriers in the implementation of online business.

Keywords: *online business, benefits, barriers, perspectives*

Вовед

Во услови на целосната глобализација на економијата, е-бизнисот стана еден од неопходните компоненти во креирањето на бизнис стратегија на секоја компанији, но исто така претставуваат и силен катализатор во самиот економски развој и моќна алатка за економскиот раст на земјите кои се во развој (Р.Темјановски стр 35).

Интеграцијата на информациската и комуникациската технологија (ИКТ) во бизнисот може да се каже дека ги издигна на повисоко ниво релациите и тоа како внатре во организацијата, така и помеѓу различните организации, но и релациите со клиентите. Употребата на ИКТ во деловното работење придонесува за зголемување на продуктивноста, поттикнува се поголемо учество на клиентите и ги намалува трошоците на online работењето (Egidius Mbaraga, p.2). Можностите што ги нуди Интернетот,

комбинирани со соодветна стратегија им даваат шанса и на малите и средни претпријатија да можат да се натпреваруваат со големите и моќни финансиски бизниси. Но и покрај бројните погодности и користи од online деловното работење, претпријатијата континуирано се среќаваат со бариери, ризици и сајбер криминал (cyber crime).

Елекронскиот бизнис покажа дека неговиот придонес за деловното работење може да биде голем и да оствари профит кој до пред некое време не билвозможен со класичните бизниси (Наталја Николова, стр.1). Потребно е само добра информираност и знаење за потребните услови за негово започнување но секако и информираност и знаење се со цел заштита од можните несакани ризици и последици.

Корист при спроведување на online бизнис

Придобивките за еден бизнис којшто се спроведува онлајн далеку ги надминуваат недостатоците. Всушност, може да се тврди дека не постојат реални недостатоци кога станува збор за водењето на online бизнис, бидејќи интернетот е ресурс кој корисниците најчесто го користат како алатка кога сакаат да дознаат повеќе за одредени производи и услуги. Имено интернетот стана прва точка на контакт на клиентите со фирмите, што значи дека онлајн присуството е важно стратешко оружје за водење на бизнис и кое задолжително треба да го поседуваат фирмите во својот маркетинг арсенал.

Големото и силно интернет присуство значи многу повеќе од самата инстантна продажба на производот или услугата, во крајна линија тоа гради бизнис кредибилитет. Во едно неодамнешно истражување спроведено на милиони корисници од страна на Weebly¹, дури 56 % од испитаниците изјавиле дека "не им веруваат на фирмите кои немаат свој веб-сајт". Процентот на испитаници е висок бидејќи потрошувачите очекуваат да

¹ Weebly is a web-hosting service that allows the user to "drag-and-drop" while using their website builder. As of August 2013, Weebly hosts over 20 million sites, with a monthly rate of over 1 million unique visitors.

изградат врска и да комуницираат со фирмите, а веб-сајтовите, блоговите или социјалните медиум канали им обезбедуваат одличен начин преку кои тоа го реализираат.

Во истражувањето спроведено од страна на Verisign под наслов предности и бариерите за спроведување на мал бизнис на интернет се истакнува дека 82% од малите online бизниси им препорачуваат инвестиции во веб-сајт на другите мали компании во нивната индустрија. Повеќето фирми сметаат дека ако некој бизнис не е онлајн, тоа значи пропуштен ефтин начин да се зголеми базата на клиенти и јакнење на свест за брендот.

E-бизнисот не само што овозможува поширока база на клиенти, туку исто така ги надминува ограничувањата на работното време, продавачите може да го контактираат клиентот непосредно, намалени оперативни трошоци, како корисна алатка за маркетинг, зголемување на продажбата на производите и услугите, непосредно обезбедување на информации до клиентите за новите производи со цел истите подобро да се запознаат со производите, подобрување на контактот со клиентите, оптимален менаџмент со производите и нарачките (Marian Wood, p.129).

Значењето на електронското работење се согледува во одредени бенифити кои настануваат со неговото воведување и примена наместо традиционалниот начин на работење. Користа при спроведување на online бизнис се однесува на супституција на работната сила, намалување на трошоците од работењето, пораст на високо образувана работна сила, мал почетен капитал, интеграција на светскиот пазар, промовирање на претприемништвото како и индиректен ефект за развој на други дејности.(Ристе Темјановски, стр 93-96)

Ризици и бариери при спроведување на online бизнис

Повеќето од фирмите го користат интернетот за да се рекламираат, продаваат производи и услуги, да најдат нови пазари, клиенти и вработени,

да комуницираат со клиентите и добавувачи како и за да направат бројни финансиски трансакции. Интернетот носи огромни можности и придобивки, но исто така носи и бројни ризици и бариери. Секој ден има напади врз информатичките системи на фирмите и обиди да се украдат нивните информации и пари или да се наруши нивниот бизнис. Е-бизнисите не може да бидат целосно безбедна, но повеќето онлајн напади може да се спречи или да бидат откриени преку соодветни безбедносни практики, процеси и ИТ системи.

Бариерите на електронскиот бизнис може да се класифицираат како технолошки бариери и нетехнолошки бариери. Во технолошките бариери спаѓаат недостаток на универзални стандарди за квалитет, сигурност и безбедност, недоволен проток на телекомуникации, алатките за развој на софтверот се уште се развиваат, тешко може да се интегрира Интернетот и е-трговијата со постоечките, застарени апликации и датабази, пристапот до Интернет се уште е скап или несоодветен, специјалните веб услуги кои се потребни за дополнување на мрежните услуги се додаваат на трошоците на е-трговијата. Во нетехнолошките бариери спаѓаат недостатокот на доверба во е-бизнисот и непознатите продавачи го спречуваат процесот на купување, тешко може да се утврдат некои од придобивките на е-бизнисот, некои клиенти ја одбиваат промената за купување од онлајн продавница наместо од реална продавница, недостаток од национални и меѓународни владини прописи недоволната безбедност и приватност на клиентите ги одвраќа од онлајн купување, луѓето се уште доволно не веруваат во компјутеризирани, безлични трансакции, многу јавни и правни осигурителни проблеми се уште не се разрешени или не се јасни, за недостаток на е-трговијата клиентите сметаат дека е тоа што тие не можат да го допрат, да го помиришаат производот пред да го купат (Ружица Георгиева).

Според Christine Van Toorn бариерите на е-бизнисот може да се поделат како секторски бариери, (влада, приватен сектор, меѓународни

организации), внатрешни бариери (безбедност, недостаток на техничко знаење, недостаток на време и ресурси, надворешни бариери, недостаток на поддршка од владата). Van Toorn на врвот од листата на бариери во поглед на глобалниот е-бизнис ги истакнува културните разлики, организациските разлики, меѓународни трговски бариери, недостиг на стандарди и др.

Според студија спроведена од страна на Harmonyhollow.net во 2006 година главните бариери за е-бизнисот се отпорот кон новите технологии, тешката имплементација, недостиг на потенцијални клиенти, цената и др.

Но и покрај сите бариери и ризици е-бизнисите постојано се усовршуваат и секој кој знае добро да ги имплементира во својот бизнис може да оствари голем успех. Forrester Research предвидува дека online продажбата ќе расте и ќе претставува осум проценти од вкупната продажба на мало во САД до 2014 година, споредено со шест проценти во 2009 година. Во Западна Европа, Forrester Research очекува малку побрзо стапка на раст и тоа од 11% за онлајн продажбата на мало или 156.000.000.000\$ (114.500.000.000 € евра) во 2014 година. Постои огромна можност малите бизниси да добиат парче од оваа пита и тоа со развој на веб-сајтови и инкорпорирање на алатки за водење на е-бизнис.

Заклучок

Брзото ширење на интернетот како и ниски трошоци за водење на е-бизнис ги привлекува малите фирми да инвестираат во различни форми на е-бизнис технологии. Сепак, стекнување на корист од усвојувањето на овие технологии не е лесно, малите и средните претпријатија треба надминат многу препреки поврзани со нивното спроведување. Но, придобивките од водењето на е-бизнис далеку ги надминуваат недостатоците. Всушност, може да се тврди дека не постојат реални недостатоци кога станува збор за водењето на online бизнис, бидејќи интернетот е ресурс кој корисниците

најчесто го користат како алатка кога сакаат да дознаат повеќе за одредени производи и услуги. Имено интернетот стана прва точка на контакт на клиентите со фирмите, што значи дека онлајн присуството е важно стратешко оружје за водење на бизнис и кое задолжително треба да го поседуваат фирмите во својот маркетинг арсенал. Водењето на е-бизнис и интернет присуството на фирмите и им обезбедува бизнис кредибилитет.

Conclusion

The rapid spread of the Internet as a low cost business medium has improved awareness of electronic business which attracted SMEs to invest in various forms of e-business technologies. However, gaining benefits from the adoption of these technologies is not easy as SMEs need to overcome many barriers associated with their implementation. The benefits of bringing a small business online far outweigh the disadvantages. In fact, it could be argued that there are no real disadvantages when it comes to bringing a business online because the Internet is the resource people turn to when they want to learn about products and services. The Internet has become the new first point of contact a customer has with a brand, which means that an online presence is an important strategic weapon for a business to have in its marketing arsenal. Having a strong Internet presence does more than just instantly sell a product. It ultimately builds a business' credibility.

Литература

1. Egidius Mbarara, "The Role of ICT Regulation in Promoting Smes in Developing Countries" (2011), Rwanda Utilities Regulatory Agency (RURA),
2. Marian Wood, "Guide to e-commerce and e-business", Pearson Education, Inc, Published as Prentice Hall, 2010
3. The Benefits of Bringing a Small *Business Online*, 2013

4. Емилија Митовска, “Предности на електронските продавници во однос на традиционалните и колку чини креирање на една е-продавница” Достапно на <http://e-biznisi.net/index.php> Пристапено на 10.03.2014 год.
 5. Наталја Николова, Е-бизнисот и неговото значење (2009), Достапно на <http://e-biznisi.net/index.php>. Пристапено на 10.03.2014 год.
 6. Ристе Темјановски, “Е-бизнис”, Факултет за економски науки-ЕУРМ, Скопје, 2008
 7. Verisign Public, “Benefits And Barriers Of Bringing A Small Business Online: Perspectives From Global Small Businesses”, 2013
 8. HM Government, “Small businesses: What you need to know about cyber security”, 2013, Достапно на: www.gov.uk/government Пристапено на 15.03.2014г.
 9. Ружица Георгиева, “Ограничувања и бариери на електронската трговија”, Скопје, 2009
 10. Christine Van Toorn, “The Barriers to the Adoption of e-Commerce by Micro Businesses, Small Businesses and Medium Enterprises” The Organization Collection
-

Проф. д-р **Алекса СТАМЕНКОВСКИ** / *PhD Aleksa STAMENKOVSKI*

Faculty of Economics, EURM

УЛОГАТА НА МАРКЕТИНГОТ ВО ЕКОНОМСКИОТ РАЗВОЈ

Анстракт: *Маркетингот игра мошне значајна улога во економскиот развој во сегашниот глобален свет. Тој обезбедува планиран економски развој во развиените економии каде недостатокот од стоки, услуги идеи и преголемата невработеност бараат маркетинг напори неопходни за мобилизација на економските ресурси за дополнително производство на идеи, стоки и услуги кои како резултат ќе имаат зголемување на вработеноста. Маркетингот ја поттикнува агрегатната побарувачка и на тој начин помага во проширувањето на големината на пазарот. Маркетингот во базните индустрии, агрокултурата, рударството, прехранбената индустрија помага во дистрибуцијата на излезните вредности без кои неможе да има можност за мобилизација на стоките и услугите кои се клучна точка на економскиот развој. Овие дејности сришта на економиите во раст.*

Клучни зборови: *стоки, услуги, економски ресурси, побарувачка, дистрибуција.*

Abstract: *Marketing plays a vital role in economic growth in the present global world. It ensures the planned economic growth in the developing economy where the scarcity of goods, services, ideas and excessive unemployment, thereby marketing efforts are needed for mobilization of economic resources for additional*

production of ideas, goods and services resulting in greater employment. Marketing stimulates the aggregate demand thereby enlarges the size of market. Marketing in basic industries, agriculture, mining, and plantation industries helps in distribution of output without which there is no possibility of mobilization of goods and services which is the key point for economic growth. These industries are the back bone of economic in growth.

Keywords: *goods, services, economic growth, demand, distribution*

Вовед

Успешното функционирање на деловните субјекти во услови на пазарна економија, во голема мерка, зависи од примената на маркетингот како современа деловна концепција, во чија основа е централната позиција на потрошувачите, нивните потреби и преференции.

Во современи услови на стопанисување, развојот на технологијата и унапредувањето на транспортот и методите на комуницирање предизвикуваат многу фирми да работат на различни локации, во нивната земја и во други земји. Како составен дел на меѓународниот бизнис се јавува и меѓународниот маркетинг. Кога претпријатијата остваруваат бизнис активности надвор од границите во земјата во која се регистриранитоа го прават со цел да ги задоволат потребите на потрошувачите во другите земји и да остварат профит. Ова е стратегија која ја користат фирмите за да го зголемат своето учество на пазарот и да го зголемат профитот. Со ваквите активности, претпријатијата влијаат на економскиот развој на својата земја. За тоа да го направат, претпријатијата прават приспособување на стратегиите за настап на пазарот според карактеристиките на меѓународниот пазар, односно пазарот на секоја земја во која фирмата сака да ги продава своите производи и услуги. Познавањето на карактеристиките на секоја странска земја, односно на нејзиниот пазар, неговите фактори и околина, системот на трговија, економските услови, правната регулатива и културата,

придонесува за поефикасен настап на тој пазар, обезбедување сопствен развој на фирмата на економијата на земјата во целина.

1. Основни карактеристики и дефиниции на маркетингот

Постојат повеќе објаснувања за маркетингот, тргнувајќи од тоа дека маркетингот е менаџмент процес со кој се врши идентификување, предвидување и задоволување на барањата на потрошувачите со остварување профит. Маркетингот е анализа, планирање, спроведување и контролана програма подготвени да создаваат, градат и одржуваат успешна размена со целните купувачи со цел да се остварат целите на организацијата.

Маркетингот е општествен и менаџерски процес преку кој поединците или групите обезбедуваат нивните потреби и желби да бидат задоволени преку процесот на размена на производи и услуги и други вредности со други. Маркетингот е процес на планирање и спроведување на концепции, политика на цени, промоција и дистрибуција на идеи, стоки и услуги, со цел да се оствари размена со која ќе се задоволат целите на поединците и организацијата.

Маркетингот, често е објаснуван како „умешност за продавање производи“, но луѓето често се изненадуваат кога ќе слушнат дека продажбата не е најважниот дел од маркетингот. Продажбата е само еден дел на маркетинг активностите. Целта на маркетингот е да направи продажбата да биде непотребна. Петар Дракер, водечки теоретичар од областа на менаџментот, за маркетингот вели „Целта на маркетингот е што е можно подобро да сознае и да разбере кои производи купувачите ги сакаат и да им ги продаде нив“. Маркетингот треба да има за резултат откривање купувач, кој е подготвен да купува.

Маркетингот за една компанија може да се каже дека е процес, со помош на кој се определуваат кои производи и услуги се од интерес за купувачите, кои стратегии да се користат во процесот на продажба, како да

се комуницира и како да се развива бизнисот. Маркетингот е интегриран процес преку кој компаниите создаваат вредности за купувачите и градат трајни односи со цел да добијат повратна вредност од купувачите. Маркетингот се користи за да се идентификуваат купувачите, да се задржат и да се задоволат. Поимот маркетинг-концепт опфаќа сè она што овозможува да се остварат целите на организацијата со задоволување на потребите и желбите на купувачите преку испорачување на задоволство на купувачите. Маркетингот е менаџмент процес кој ги идентификува, проценува и задоволува потребите на купувачите и создава профит.

2. Влијанието на маркетингот врз економскиот развој

Маркетингот може се дефинира како средство со кое може да се интегрира економијата преку поврзување на купувачите и продавачите од различни подрачја на економијата. Маркетингот ја поттикнува побарувачката на тој начин што тој креира потреби и желби кои производството треба да ги задоволи со производи и услуги. За да се произведат тие производи и услуги потребен е капитал кој ќе се користи за реализација на идни проекти. Од ваков аспект на гледање, маркетингот претставува акт на поврзување на производителите и потрошувачите преку размена на информации кои купувачите можат да ги добијат за да можатоценат што е тоа што им стои на располагање, креираат побарувачка кога ја нема и развиваат нови канали на потрошувачка и движење на парите.¹

Трговците, производителите и банкарите се директно вклучени во маркетингот преку остварувањето на нивните активности кои значат производство и продажба на производи кои носат профит преку постојано проширување на пазарот и зголемување на нивното учество на тој пазар.

¹ Walter Johnson: Role of Marketing on Economic Development, http://www.ehow.com/info_7746856_role-marketing-economic-development.html#ixzz2zeocqB1e

Пазарот неможе да се зголеми ако на него не се продаваат производи кои имаат задоволителен квалитет и прифатливи цени. Маркетингот, во светот кој се развива, промовира стандарди за квалитет, цени, сигурност и услуги.

Во денешниов глобален свет маркетингот игра значајна улога во економскиот развој. Тој обезбедува плански економски развој во земјите каде има недостаток на стоки и услуги, идеи и има голема невработеност. Маркетинг напорите се насочени кон мобилизација на економските ресурси за да се обезбеди дополнително производство на идеи, производи кои како резултат ќе имаат и зголемување на вработувањето. Маркетингот врз економскиот развој влијае преку:²

- Стимулирање на агрегатната побарувачка и проширување на пазарот

- Помагање да се оствари процесот на дистрибуција на производите од базичните индустрии, земјоделството, рударството и преработувачките индустрии,

- Поттикнување на процесот на обезбедување финансиски средства за економијата и олеснување на процесите за повраток на вложените инвестиции.

- Овозможување да се откријат претприемнички таленти,

- Посредување индустриските полупроизводи и производи да се реализираат за создавање и производство на нови производи,

- Извоз на производи и услуги,

- Развивање на туризмот и банкарскиот сектор.

Подрачјата на влијание на маркетингот во економскиот развој се огледа од наједноставните форми и видови на производство, како што е ориентација на некој поединец сам да произведува производи, потоа во

² Raghuram: Role of Marketing in Economic Growth, Copyright 2014 Scribd Inc. www.scribd.com/doc/.../role-of-marketing-in-developing-economy

фазите на предпроизводството и ситната трговија, во примарното производство, во производството на нетрајни или потрошни добра, во производството на капитална опрема и трајни потрошни добра и во извозот на готови производи, како што е прикажано на сликта број 1:

Слика број 1:

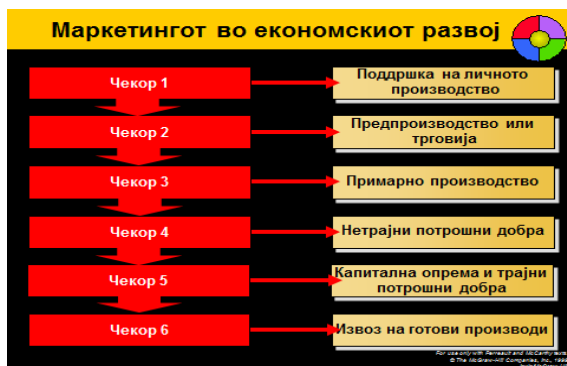

Извор: William D. Perreault, Jr. E. Jerome McCarthy: Basic Marketing, A Global-Managerial Approach, Prentice Hall Inc. , 1999

3. Влијанието на меѓународниот маркетинг врз економскиот развој

Меѓународниот маркетинг се остварува во рамките на процесот на глобализацијата на бизнисот која всушност значи зголемување на меѓународните интеграции и процеси на производство и на меѓународниот пазар за стоки и услуги. Тоа значи дека се остваруваат процеси на либерализација на националните економии, намалување на трговските ограничувања, односно бариери, слободно движење на странските директни инвестиции низ целиот свет, јакнење на улогата на меѓународните компании во меѓународното производство и меѓусебната трговска размена.

Глобализацијата значи пораст на глобалната поврзаност, интегрираност и меѓузависност на економските, социјалните, технолошките, културните, политичките и еколошките сфери.³ Глобализацијата е еден

³ Home > Library > Reference > Wikipedia, globalization, 2007

заеднички поим или термин со кој најдобро се објаснуваат процесите на економската меѓузависност, растечките влијанија на културата, големите предности на информатичката технологија и новите геополитички промени кои доведуваат до поврзување на луѓето во еден глобален систем.

Глобализацијата, може да се каже дека е феномен или процес кој води кон стандардизирање на секојдневното животно искуство низ целиот свет. Глобализацијата во економијата води кон изедначување на цените, производите, платите, каматните стапки и профитот како што се тие во развиените земји.

За глобализацијата може да се каже дека таа претставува интернационализација во однос на различните земји.

Економската глобализација може да се мери на различни начини, меѓутоа сите тие се насочени кон четири економски текови со кои таа се карактеризира:

- движење на стоките и услугите и зголемување на националниот доход по глава на жител;
- зголемување на вработеноста – со движењето на населението може да се оствари поголема вработеност, ако не во сопствената земја, во другите земји;
- движење на капиталот како директни инвестиции;
- развој на технологијата како резултат на тековите на меѓународното истражување и развој и инвестиции.

Економската глобализација е историски процес кој настанал како резултат на иновациите и технолошкиот прогрес. Глобализацијата е во врска со зголемувањето на процесите на економска интеграција секаде во светот и се всушност се остварува преку трговските и финансиските текови. Поимот на глобализација е поврзан и со движењето на луѓето, односно работната рака и знаењето (технолојата) преку меѓународните граници. Исто така,

постојат и широки димензии на глобализацијата кои се однесуваат на културата, политичките аспекти и аспектите на животната средина.

Промените на односите меѓу владите и бизнисот доведуваат до креирање на нови економски услови со помош на кои се прошируваат пазарите и изворите на средства со помош на кои може да се зголемува конкуренцијата во глобалната економија. Се прави економска дерегулација, приватизација на инфраструктурата, приспособување на меѓународните стандарди и трговска практика.

Во глобалната економија, ниту една земја не е во состојба самата да произведе се' што и' е потребно за задоволување на потребите на населението без да оствари соработка со други земји. Секоја земја е вклучена во различни видови трговски или други активности за продажба на готови производи, набавка на материјали или други средства кои недостасуваат во земјата, остварување на поефикасно и поетино производство и слично. Глобалната економија промовира ефикасност и обезбедување различни видови производи, често произведени со пониски трошоци. Глобализацијата на производството, во исто време предизвикува и глобализација и на трговијата и едната функција без другата не можат да се остваруваат.

Без настапување на меѓународниот пазар, само со користење на домашните ресурси, секоја земја може да произведува само определен број производи. Глобалниот пазар овозможува користење различни ресурси од различни делови на земјата. Настапувањето на меѓународниот пазар овозможува голем број производи да се дистрибуираат во различни делови на светот.

Постојат три основни прашања⁴ кои треба да се имаат предвид при определувањето на неопходноста од настап на меѓународниот пазар, а тие се:

⁴ Jean-Paul Rodrigue: „Transportation, Globalization and International Trade“, 2007

- која е големината на пазарот и кој настапува на него;
- како подобро да се разбере пазарот;
- кој е оптималниот пристап да се обезбеди најдобар целен пазар.

Големината на пазарот е едно од клучните прашања за настап на денешниот меѓународен пазар затоа што секој производ има свои карактеристики и потрошувачи и непознавањето на големината на пазарот може да доведе до несакани ефекти. Треба да се анализира сегашниот пазар, да се истражат другите можности кои ги нудат потенцијалните купувачи на пазарот и колкав број од нив може да се освои. Познавањето на пазарот овозможува, плански и да се оствари сопствениот развој на компанијата и да се даде придонес во економскиот развој на земјата.

Заклучок

Маркетингот како концепција и филозофија на работењето на деловните субјекти, во денешниот глобален пазар има мошне значајна улога во остварувањето на сопствениот развој на секоја компанија и на развојот на економијата на земјата во целина. Со маркетингот се креираат производи, се поттикнува побарувачката, се обезбедува капитал, се враќаат вложените средства, се обезбедуваат пари. Сето тоа претставува елемент и значајна основа за остварување на стабилен и одржлив развој.

Користена литература

1. Walter Johnson: Role of Marketing on Economic Development, http://www.ehow.com/info_7746856_role-marketing-economic-development.html#ixzz2zeocqB1e
2. Jean-Paul Rodrigue: „Transportation, Globalization and International Trade“, 2007

3. Philip Kotler and Gary Armstrong: Principles of Marketing, Eighth Edition, Chapter 2, Strategic Planning and the Marketing Process , 2012
 4. Philip Kotler : Marketing Management, Tenth Edition Designing Global Market Offerings, Chapter 12 , 2012
 5. Raghu Ram: Role of Marketing in Economic Growth, Copyright 2014 Scribd Inc. www.scribd.com/doc/.../role-of-marketing-in-developing-economy
-

Д-р Весна ГРОЗДАНОВСКА / *Dr. Vesna GROZDANOVSKA*

Republic of Macedonia

ИНДУСТРИСКИОТ МЕНАЏМЕНТ И ЕКОНОМСКИОТ РАЗВОЈ

Апстракт: Индустрискиот менаџмент го опфаќа проучувањето на работењето на машините како и на луѓето. Се вработуваат специјалисти за да ги одржуваат машините во добра работна кондиција со цел да се обезбеди квалитетот на производството. Движењето на материјалите низ постројките се контролира за да се обезбеди, луѓето и машините да не мируваат. Постојната контрола се спроведува со цел да се обезбеди, излезните производи да бидат произведени според пропишаните стандарди. Модерните технолошки уреди, особено на подрачјето на компјутерите, електрониката, термодинамиката и механиката, ги автоматизираат производните процеси. Овој развој предизвика огромни промени во трговијата и економскиот развој како и врз начинот на кој се организира работата. Технолошките промени и потребите од зголемувањето на продуктивноста и квалитетот на производите исто така го менуваат и практикувањето на индустрискиот менаџмент. Подобар индустриски менаџмент за побрз економски развој.

Клучни зборови: производство, трошоци, рабитење, квалитет,, работници, планирање, промени.

Abstract: Industrial management involves studying the performance of machines as well as people. Specialists are employed to keep machines in good working condition and to ensure the quality of their production. The flow of materials through the plant is supervised to ensure that neither workers nor

machines are idle. Constant inspection is made to keep output up to standard. Charts are used for recording the accomplishment of both workers and machines and for comparing them with established standards. Careful accounts are kept of the cost of each operation. When a new article is to be manufactured it is given a design that will make it suitable for machine production, and each step in its manufacture is planned, including the machines and materials to be used. Modern technological devices, particularly in the areas of computers, electronics, thermodynamics, and mechanics, have made automatic and semiautomatic machines a reality. The development is causing vast changes in commerce, and economics development as well as the way work is organized. Such technological changes and the need to improve productivity and quality of products also changed industrial management practices. The better industrial management for better economic development.

Keywords: *production, cost, working, quality, workers, planning, changes.*

Вовед

Една од областите која е во најголем подем во светски рамки е индустрискиот менаџмент. Поедмот на индустрискиот менаџмент се должи на се понагласената потреба од стручни кадри кои ќе можат да одговорат на барањата и потребите на современите компании кои ќе можат практично да се соочат со експлозивниот пораст на нови техники и технологии во стопанството.

Разбирањето на индустрискиот менаџмент е од голема важност за работата на сите бизнис професионалци, вклучувајќи ги извршните менаџери, информациските професионалци, менаџерите за сметководство и финансии кои ги користат информациските системи за управување со финансии и бизнис известувањата, менаџерите за маркетинг и продажба кои ги користат информациските системи за да го следат гласот на купувачите итн.

За да ја задржат својата конкурентност и продуктивност, компаниите со примената на индустрискиот менаџмент се фокусираат на подобрување на своите деловни процеси и се насочуваат кон ИТ технологијата, што ја формира технолошката база за ефикасни промени. Како резултатот на овие активности настанува зголемена внатрешна и надворешна соработка, побрз пласман на производите на пазарот и побрзи и поефикасни процеси и директен пристап до информации. Компаниите ја зголемуваат транспарентноста во рамките на претпријатието, носат соодветни деловни одлуки, одговорот на промените во деловната средина и подобро и побрзо ги исполнат потребите на купувачите.

1. Основни карактеристики на индустрискиот менаџмент

Традиционално поимот менаџмент се однесува на активностите, често на група луѓе кои се вклучени во четирите општи функции: планирање, организирање, водење и контролирањето или координирање на ресурсите. Овие четири функции се остваруваат во рамките на една организација и тие се на многу високо ниво на меѓусебна интегрираност.

Планирањето опфаќа определување на целите, задачите, методите и потребните ресурси за да се остварат зацртаните цели. Планирањето може да биде стратегиско планирање, бизнис планирање, проектно планирање, планирање на ресурсите, маркетинг планирање и слично.

Организирањето значи формирање на организациона структура на организацијата која ќе овозможи остварување на целите на организацијата. Организацијата може да биде воспоставена во оддели, сектори, одделенија, служби.

Водењето се состои од збир активности со кои се даваат насоки или задачи и наредби за организацијата, групите и поединците, а исто така е опфатено и влијанието за да се следат насоките.

Контролирањето или координирањето се однесува на следењето на остварувањето на системот, процесите и структурите за да се обезбеди ефективно и ефикасно остварување на целите и задачите. Тоа опфаќа остварување на финансиска контрола, контрола на политиките и процедурите, контрола на работењето, на менаџмент процесот и мерење на резултатите со цел да се избегнат ризиците.

Индустрискиот менаџмент според слободните електронските речници се дефинира како дел од инжињерингот кој се занимава со креирање и менаџирање на систем кој ги интегрира луѓето, материјалите и енергијата на продуктивен начин.

2. Функции и концепти на индустрискиот менаџмент

Индустрискиот менаџмент и орханизациски процес кој опфаќа стратегископланирање, поставување на цели, менаџирање на ресурсите, користење на човечките и финансиските ресурси неопходни за остварување на целите и мерење на резултатите. Индустрискиот менаџмент опфаќа и регистрирање и зачување на факти и информации за подоцнежнo користење или за други корисници во организацијата. Концептот на индустрискиот менаџмент опфаќа планирање, давање насоки, унапредување на работата, контрола и координација на работењето на луѓето и средствата. Функциите на индустрискиот менаџмент не се органичени само на менаџерите и тие што вршат контрола, туку секој член на организацијата има некоја менаџмент и информирачка функција како дел од неговата работа. Индустрискиот менаџмент може да се дефинира како ефективно и ефикасно водење на една дејност со користење на човечките и нечовечките ресурси со цел да се остварат целите и задачите на организацијата. Индустрискиот менаџмент, може да се каже, претставува ефективно и ефикасно користење

на ресурсите на организацијата со цел да се остварат нејзините цели и задачи.¹

Менаџерите во преработката и во индустриското производство ги надгледуваат работниците, материјалите и механичката или технолошката логистика во процесот на производството. Одговорностите на индустриските менаџери се однесуваат на планирањето на производството, персоналот, обезбедување и одржување на опремата, контрола на квалитетот на производите, контрола на залихите и координација на производните активности со активностите на другите функции или организациони делови на организацијата. Планирањето на индустриските менаџери се остварува во рамки на лимитирани финансиски средства и временски ограничувања.²

Индустрискиот менаџмент се однесува на дизајнирањето, унапредувањето и спроведувањето на интегрирани системи на луже, материјали, информации, опрема и енергија. Тој води кон специјализирано знаење и способности во делот од математиката, физиката и општествените науки, како и на и дизајнот за да се специфицира, принципите и методите на инжињеринг анализата за да се специфицираат, предвидат и остварат резултати и да се одржи формата на системот. Индустрискиот менаџмент е исто така познат и под називот индустриски инжињеринг, оперативен менаџмент, произведен инжињеринг или произведен систем инжињеринг.

Индустрискиот менаџмент опфаќа менаџмент на луже и менаџмент на машини. Ефикасно производство значи дека процесот на производство треба да биде анализиран и да се запре ако не се остварува согласно на начинот на кој е предвидено. Секој од овие начини се доументирани и акциите мора да се комплетираат за да може да се работи. Индустрискиот

¹ C Nich: Guide to College Majors in Industrial Management, www.worldwidelearn.com ›

² Haery Sihombing: BMFP 4512 What is industrial management, 2014 Scribd Inc. www.scribd.com/doc/.../BMFP-4512-What-is-industrial-management

менаџмент ги надгледува процесите и потоа се поврзува со финансиските и човечките ресурси.

Индустриските менаџери оставаруваат активности кои се однесуваат на;

- планирање или оценување на работењето на производството или производниот процес,
- организирање на производниот процес,
- контролирање на производниот процес,
- водење на секојдневното работење,
- соработување со останатите функции и менаџмент дисциплини во организацијата.

Во зависност од видот на производите што се произведуваат, индустрискиот менаџмент може често да воспоставува и директни врски меѓу производниот процес и потрошувачот.

Модерните индустриски процеси имаат тенденција да станат се повеќе и повеќе автоматизирани со помалку вклученост на човечка сила. Но и покрај овој предизвик со кој се соочува индустрискиот менаџмент, сепак треба да се нагласи и во вакви услови, машините мора да се одржуваат и поправаат. Тогаш како главна функција на индустрискиот менаџмент е планирањето на производниот процес. Целта на индустрискиот менаџмент е да се обезбеди дека производите и услугите ќе бидат произведени или обезбедени со вистински квалитет, во вистинско време и со реални трошоци. Од бизнис аспект гледано, индустрискиот менаџмент треба да обезбеди успешно работење на компанијата.³

Индустрискиот менаџмент се занимава со развој, унапредување, спроведување и оценка на интегрирани системи на луѓе, пари,

³CHAPTER 1: Introduction to Industrial Management, www.newagepublishers.com/samplechapter/002004.pdf

знаење, информации, опрема, енергија, материјали и процеси. Индустрискиот менаџмент исто така се бави и со креирање на нови производи и прототипови на производи и ги вкрстува и ги обединува принципите и методите на инжињеринг анализата и синтезата со математиката, физиката и општествените науки со цел да ги специфицира, предвиди и оцени резултатите од системите или процесите.

Разбирањето на индустрискиот менаџмент е од голема важност за работа на сите бизнис професионалци, вклучувајќи ги извршните менаџери, информациските професионалци, менаџерите за сметководство и финансии кои ги користат информациските системи за управување со финансии и бизнис известувањата, менаџерите за маркетинг и продажба кои ги користат информациските системи за да го следат гласот на купувачите итн.

Решавањето на комплексните проблеми во планирањето, организирањето, водењето и контролирањето на делови на претпријатијата и претпријатието во целинабара мултидисциплинирани знаења и способност со цел донесување на квалитетни одлуки во реално време на функционирање на системот.

3. Концептот на индустрискиот менаџмент

Терминот индустриски менаџмент е погоден за високо организираните и модерни методи за обезбедување на индустриски, посебно производствени операции. Индустрискиот менаџмент е процес на планирање, организирање водење и контролирање на активностите во било која индустриска, односно производствена дејност. Индустрискиот менаџмент комбинира и трансформира различни ресурси користени во системи и подсистеми во организацијата со цел да се добие производ со зголемена вредност. Индустрискиот менаџмент има за цел да ги открие и разреши организационите прашања со правеење на обиди да се воспостави посакувана алокација на ресурсите со користење на технологии.

Индустрискиот менаџмент исто така опфаќа проучување на работењето на машините како и на луѓето. Специјализирани работници ги одржуваат машините во добра работна кондиција со цел да се обезбеди квалитет на производството. Текот на материјалите во производството се контролира со цел да се обезбеди ниту една машина и ниту еден работник да не се доведе во ситуација да не ги остварат своите задачи. Постојаните контроли се вршат врз основа на споредба со воспоставени стандарди, се следаат трошоците за секоја операција и се остварува производство на нови производи според карактеристиките кои се предвидени за тој производ со мтехничките карактеристики на машината. Затоа секој чекор на производството се планира. Ефикасниот индустриски менаџмент носи предности за сите делови од општеството. Предностите се однесуваат на:⁴

- Потрошувачите – добивање на производ со поголема вредност. Производите се достапни до купувачите на вистинско местосо вистинска цена во вистинско време и со сакан квалитет и посакувана количина.
- Инвеститорите – добиваат зголемена сигурност за нивните инвестиции, соодветен повраток на средствата и стекнуваат кредибилитет и добар имиџ пред општеството.
- Вработените - добиваат соодветни плати, сигурна работа, добри работни услови и задоволство во работата.
- Добавувачите – добиваат доверба и сигурност дека нивните средства за доставените материјали ќе им бидат платени без задоцнување.
- Општеството – стекнува економска и социјална сигурност.
- Народот - перспектива и сигурност како резултат на зголемена продуктивност и здрава индустриска атмосфера.

Заклучок

Индустрискиот менаџмент е организациски процес кој опфаќа стратешко планирање, воспоставување на цели и задачи и распоредување на човечки и финансиски ресурси неопходни за остварување на зацртаните цели и задачи и мерење на резултатите од работењето.

Индустрискиот менаџмент се однесува на менаџментот во производствените претпријатија. Потесната дефиниција на индустрискиот менаџмент укажува на фактот дека индустрискиот менаџмент се однесува на менаџментна производните процеси.

Производните процеси се процеси во кои се врши трансформација на влезниот капитал, работната рака и суровините и репроматеријалите во нов физички производ. Целта на индустрискиот менаџмент е оваа трансформација да ја изврши на што е можно поефикасен начин.

Индустрискиот менаџмент комбинира и трансформира различни ресурси користени во системи и подсистеми во организацијата со цел да се добие производ со зголемена вредност. Индустрискиот менаџмент има за цел да ги открие и разреши организационите прашања со правење на обиди да се воспостави посакувана алокација на ресурсите со користење на технологии.

Користена литература

1. CHAPTER 1: Introduction to Industrial Management,
www.newagepublishers.com/samplechapter/002004.pdf
2. C Nich: Guide to College Majors in Industrial Management,
www.worldwidelearn.com ›
3. Проект за индустриски менаџмент, УСАИД Македонија, Скопје,
2013,
www.usaid.gov/.../in... United States Agency for International
Development

4. Naery Sihombing: BMFP 4512 What is industrial management, 2014 Scribd Inc.
www.scribd.com/doc/.../BMFP-4512-What-is-industrial-management
 5. Универзитет “Св. Климент Охридски” Битола Технички Факултет – Битола - Индустриски менаџмент - Елаборат за усогласување на студиската програма од прв циклус универзитетски студии по Индустриски менаџмент, Битола 2012
-

М-р Мирослав МИТРОВСКИ / M.Sc. *Miroslav MITROVSKI*

EVN Macedonia

МЕЃУНАРОДНИТЕ ФИНАНСИСКИ ТЕКОВИ И ЕКОНОМСКИОТ РАЗВОЈ НА РЕПУБЛИКА МАКЕДОНИЈА

Абстракт: Со развојот на финансискиот пазар и степенот на пораст на финансиската интеграција во светот, многу земји, особено земјите во развој, се обидуваат да ги надминат граничните бариери, да ја олеснат политиката на рестрикции и да извршат дерегулација на своите финансиски системи за да го поттикнат својот развој. Тековите на меѓународниот капитал, како што се директните инвестиции даваат силен придонес и влијаат врз позитивното економското однесување на земјите. Економскиот развој е во непосредна врска со интересот на имателите на меѓународните финансиски средства да вложуваат во пазрните економии во развој и да е најдат во процесот на глобалното движење и глобализацијата на финансискиот пазар. Глобалниот финансиски пазар може да креира значаен циклус на вложувања во економиите во развој кои ја засилуваат дисциплината на нивните сопствени финансиски системи. Интервенциите на владите на финансиските пазари кои промовираат сигурна и ефикасна алокација на капиталот се централно прашање за ефикасноста на финансискиот пазар. Македонското стопанство е во процес на развој, како резултат на странските инвестиции и како резултат на политиката на владата за странски директни инвестиции. Како тоа се прави и што е направено во е предмет на ова истражување.

Клучни зборови: економски развој, инвестиции, финансиски текови, финансиски систем, капитал.

Abstract: *With the development of financial market and increased degree of international financial integration around the world, many countries especially developing countries are now trying to remove cross-border barrier and capital control, relaxing the policy on capital restrictions and deregulating domestic financial system. The international capital flow such as direct investment flows has huge contribution to influence the economic behavior of the countries positively. The development was associated with greatly increased interest by international asset holders in the emerging market economies to find trend toward the globalization of financial markets. The global financial markets can gradually create a virtuous circle in which developing and transitional economies strengthen the market discipline that enhances financial system soundness. Government interventions in the financial markets that promoted savings and the efficient allocation of capital are the central factor to the efficiency of financial markets. The macedonian economy is in the process of growth, as a result of foreign investments and as a result of the government policy for foreign direct investments. How it is made and how it is made will be the subject of research of this article.*

Keywords: *economic growth, investments, financial flows, financial systems, capital.*

Вовед

Финансиската глобализација во својата суштина се однесува на интегрирање на финансиските пазари во еден глобален финансиски пазар, што подразбира слободно движење на паричните текови и слободен пристап до финансиски средства без одредени национални граници и институционални ограничувања.

Странски директни инвестиции претставуваат вложување на странски капитал со кои странскиот инвеститор стекнува не само право на сопственост, туку и право на управување со фирмата во којашто вложува. Странските директни инвестиции претставуваат и најбрза растечка форма на меѓународното движење на капитал и влез на странски пазар.

Позитивни аспекти на странски директни инвестиции се рефлектираат со трансфер на технологија и знаење, тенденција на раст на светската трговија, вработеноста и поттикнување на економскиот развој. Овие инвестиции им овозможуваат на фирмите да освојуваат нови пазари, да имаат пристап до поефтини фактори на производство, да воведуваат нови технологии и производи. За земјата домаќин и фирмата која го прима капиталот се создаваат услови за нови технологии, нови начини на работење, поголема ефикасност, поголем степен на искористеност на ресурсите, повисоко ниво на менаџмент, а сево ова може да има силно влијание на економската развиеност на земјата.

Република Македонија сите свои сили и потенцијали ги насочи кон економскиот развој и креирањето поволен економски амбиент. Подобрувањето на бизнис климата и условите за инвестирање, квалификуваната и високо-образована работна сила, како и растечкиот интерес за македонскиот инвестициски потенцијал, привлече голем број меѓународни компании кои отпочнаа бизнис операции во земјата, како гринфилд проекти, но и преку приватизација и инвестиции во постоечки фирми и капацитети.

1. Карактеристики на финансискиот пазар

Финансискиот пазар претставува сретнување на понудата и побарувачката на слободни финансиски средства. Поточно, финансискиот пазар, како сегмент на вкупниот пазар се јавува во улога на механизам којшто треба да влијае врз оптимална алокација на финансиските средства и урамнотежување на реалните инвестиции и паричната акумулација.

Финансискиот пазар служи и за финансирање на инвестициите и тоа:

- директно,
- индиректно и
- интерно финансирање.

Финансискиот пазар е специфичен пазар, бидејќи на него се тргува со специфична стока (пари, капитал, хартии од вредност - краткорочни и долгорочни, валути и девизи), на специфичен начин и според специфични услови. Финансискиот пазар се состои од три сегмента (секој од нив со определени функции):

1. Пазар на пари:

- краткорочни хартии од вредност и
- краткорочни банкарски кредити.

2. Пазар на капитал:

- долгорочни хартии од вредност (акции и обврзници) и
- долгорочно кредитирање на инвестициите (зајмовен

капитал).

Пазарот на пари претставува сретнување на понудата и побарувачката на слободни краткорочни финансиски средства (краткорочни парични средства - краткорочни банкарски кредити; краткорочни хартии од вредност). Пазарот на пари може да се разгледува до два аспекти, и тоа во потесна или во поширока смисла на зборот.

Пазарот на капитал во институционална гледна точка претставува интегрален дел на финансискиот пазар, тој всушност претставува организирано сретнување на понудата и побарувачката на слободни долгорочни финансиски средства. На овој пазар предмет на купување и продавање се долгорочните слободни парични средства и долгорочните хартии од вредност (ефекти).

2. Странски директни инвестиции

Странските директните инвестиции се меѓународни инвестициски трансакции за стекнување траен економски интерес во претпријатие коешто е резидент во економија различна од онаа на инвеститорот, како и за стекнување влијание во деловната стратегија на тоа претпријатие. Странските директни инвестиции се вложувања со кои инвеститорот има намера да воспостави трајна економска поврзаност или да оствари право на управување со правното лице во кое инвестира.

Директните странски инвестиции - Foreign direct investment (FDI)¹ играат мошне значајна улога во развојот на глобалниот бизнис. Тие можат да и овозможат на фирмата да обезбеди нови пазари и маркетинг канали, поевтини средства за производство, пристап до нови технологии, производи, знаење и финансиски средства. Странските директни инвестиции, во нивната класична дефиниција, се дефинираат како вложувања на некоја фирма од странство во определена земја. Инвестициите можат да бидат во форма на физички инвестиции кои значат изградба на фабрики и обезбедување опрема и техника, директни набавки од странски фирми, конструирање објекти или инвестирање во заеднички активности и поттикнување на создавањето на стратегиски алијанси со намера да се внесе технологија, лиценца или интелектуална знаење.

Кога станува збор за директните инвестиции треба да се истакне дека тие претставуваат директни вложувања во средства за производство на една странска фирма во некоја земја. Инвестициите можат да бидат во:

- областа на производството – со намера да се создадат нови оперативни или производни можности;
- формирање нови или здружување со постојните фирми;

¹ Jeffrey P. Graham and R. Barry Spaulding: Understanding Foreign Direct Investment (FDI)

- влегување на меѓународни фирми, фирми кои остваруваат бизнис активности во повеќе од една земја.

За мала и отворена економија како македонската, од исклучително значење е привлекувањето на странски директни инвестиции. Тие го поттикнуваат производството и ја раздвижуваат економијата, овозможуваат трансфер на знаење и стекнување нови вештини на домашните работници, ги зголемуваат извозот и конкурентноста на економијата, и што е најважно, отвораат нови работни места.

Странските директни инвестиции претставуваат еден од најважните инструменти за посредување кои во една национална економија го поттикнуваат производството, увозот на know how-от, раст на вработеноста, развојот на инфраструктурата, намалување на сиромаштијата и т.н. Бенефитите кои се остваруваат со приливот од странските директни инвестиции, предизвикаа остра конкурентност на глобалните пазари на слободниот капитал, а се со цел, привлекување на што пообемни и разновидни странски директни инвестиции. Општиот тренд на светскиот пазар на странските директни инвестиции е бришење на географските граници помеѓу земјите во развој и развиените земји: земјите во развој во последните три години, освен што претставуваат растечки пазар на странски директни инвестиции, воедно тежнеат кон привлекување на капитално интензивни инвестиции, како и инвестиции во истражување и развој (R&D).²

Мотивите за влез на странските директни инвестиции во земјата-домаќин можат да се поврзат со основните карактеристики на странски директни инвестиции. Тие се следниве:³

² UNCTAD, The World Investment Report 2005: R&D инвестиции претставуваат инвестирање во развој и истражување. Целокупниот извештај за 2005 г. се базира на интернационализацијата и приливот на R&D инвестиции во земјите во развој, кои до оваа година беа привилегија на повеќето развиени земји.

³ Нефовски Сашо: Инвестициона политика – случајот со Република Македонија, Скопје, 2007

- странски директни инвестиции како извор на инвестиции кој не предизвикува задолжување на земјата;
- странски директни инвестиции како начин за пристап до нови пазари и за зголемување на извозот – начин за спроведување на концентрацијата за извозна ориентација на стопанството;
- странски директни инвестиции како начин за зголемување на вработеноста;
- странски директни инвестиции како начин за внесување нови технологии, знаење, современи форми на организација и менаџмент на претпријатијата. Преку нив се олеснува процесот на технолошка и организациона модернизација на домашните претпријатија;
- странски директни инвестиции како начин на активирање на домашните ресурси кои, инаку, би останале долго време неискористени поради недостигот на домашен капитал;
- странски директни инвестиции како начин за влез на странски инвеститори во процесите на сопственичка трансформација со цел да се обезбеди поголема сигурност за изведување на сопственичката преобразба, но, паралелно со тоа, и за промена на управувањето, на организацијата, а оттаму, поголема ефикасност на приватизираните претпријатија.

Република Македонија, својата ориентација за раст и развој на својата економија, покрај другото го темели привлекувањето на странски директни инвестиции. Политиката на отворено привлекување на странски директни инвестиции, во досегашниот период влијае на странските инвеститори да вложуваат средства во нашата земја. Динамиката на вложувања на странски инвеститори како директни странски инвестиции во Република по години е различна во различни години, но мора да се истакне дека секоја година странските директни инвестиции имаат значајна улога во

инвестирањето во Република Македонија што може да се види од следнава табела.

Табела број 1

Движење на странските директни инвестиции во рво република македонија по години
во милиони евра

2003	2004	2005	2006	2007	2008	2009	2010	2011	2012	2013
100,4	323,0	97,0	344,8	699,1	399,9	197,1	210,0	463,3	89,8	334,2

Извор: Народна банка на Република Македонија: Странски директни инвестиции во Република Македонија – движења по земји⁴

Од табелата може да се констатира дека има променливо движење на странски директни инвестиции во Република Македонија, со големи осцилации од година во година, без постојан континуитет. Како на успешна година се истакнува 2007 година со 699, 1 милиони евра, додека како успешни се истакнуваат 2004, 2006, 2008, 2011 година со странски директни инвестиции од преку 300 милиони евра. Според проценките на македонските власти, странските директни инвестиции во 2014-та повторно ќе ја надминат сумата од 300 милиони евра.

3. Меѓународна финансиска соработка

Меѓународната финансиска соработка се одвива преку соработка со билатерални кредитори и мултилатерални финансиски институции. Соработката со билатералните кредитори е поинтензивна со Сојузна Република Германија, Јапонија, Италија и други држави, како и со нивните развојни финансиски институции: Кредитна банка за обнова – КФВ, Јапонската агенција за меѓународна соработка – ЦАЈКА и други. Соработката со мултилатералните финансиски институции се одвива со

⁴ Вкупен збир на вложените средства како акционерски капитал, реинвестирана добивка и останат капитал

Групација Светска банка, Меѓународен монетарен фонд (ММФ), Европска банка за обнова и развој (ЕБОР), соработка со други агенции на ООН, Европска инвестициона банка (ЕИБ) и Банка за развој при Советот на Европа (ЦЕБ).⁵

Во рамките на *билатералната соработка* меѓу Република Македонија, како покарактеристична се истакнува соработката со Сојузна Република Германија, со која се дефинирани следните области за финансиска и техничка соработка:

- водоснабдување со вода за пиење/ канализација и заштита на околината;
- одржлив стопански развој;
- демократизација/граѓанско општество.

Во областа водоснабдување со вода за пиење, канализација и заштита на околината, проектите се состојат од инвестиции во системите за водоснабдување, третман на отпадните води и пречистителни станици.

Унапредувањето на малите и средни претпријатија е дел од областа одржлив стопански развој односно спроведување на економски реформи и градење пазарна економија.

Во рамките на *меѓународната соработка* од посебно значење е соработката со *Светската банка*. Светската банка е развојна банка која обезбедува заеми, советодавна поддршка за политики, техничка помош и услуги насочени кон размена на знаењето. Светската банка е една од специјализираните агенции на Обединетите нации, која има 187 земји-членки како акционери. Бројот на акции што може да ги има една земја се заснова приближно на големината на нејзината економија

Република Македонија стана членка на Светската банка во 1993 година и е дел од Холандската конституенца. Мисијата на Светска банка во

⁵ Министерство за финансии, Меѓународни финансии, Скопје, 2014 година, www.finance.gov.mk

Република Македонија се фокусира на поттикнување и поддршка за создавање нови работни места, како и на подобрување на стандардите за живеење преку спроведување и финансирање проекти, консултантски услуги и истражување во насока на градење на капацитети, развој на човечки ресурси и инвестиции во инфраструктурата

Согласно новата Стратегија за партнерство на Република Македонија со Светската банка, помошта од оваа меѓународна институција ќе се фокусира на следново:

- поддршка на земјата на нејзиниот пат кон Европската Унија,
- зајакнување на нејзината конкурентна способност и подобрување на макроекономското опкружување,
- зајакнување на економскиот раст преку зголемување на вработеноста,
- зајакнување на системот на социјалната заштита и
- поддршка на инвестиции во обновливи извори на енергија кои ќе придонесат кон развој на значајни проекти во областа на енергетскиот сектор.

Последен аранжман кој **ММФ** го одобри на Република Македонија беше тригодишниот Стенд-Бај Аранжман како поддршка на тригодишната економска програма на земјата. Истиот беше одобрен во август 2005 година, а заврши во август 2008 година, а неговата вкупната вредност беше 51,7 милиони СПВ (околу 75,8 милиони долари), што претставува 75% од квотата.

Европската банка за обнова и развој - ЕБОР е активна во Република Македонија уште од 1993 година и е еден од најголемите инвеститори во Република Македонија. Соработката на ЕБОР со Република Македонија се одвива во рамки на приоритетните сектори и цели утврдени во Стратегијата на ЕБОР за Република Македонија 2010-2013, која Одборот на Директори на ЕБОР ја има одобрено на 23 февруари 2010 година. Заклучно со октомври

2010 година, Банката има одобрено преку 60 проекти во приватниот и јавниот сектор во Република Македонија во вкупен износ од 563 милиони евра.

Со потпишувањето на Протоколот 3 за финансиска соработка на Спогодбата за соработка меѓу Република Македонија и Европската заедница во 1997 година, *Европската инвестициона банка* - ЕИБ за прв пат почна да и доделува заеми на Република Македонија како суверен заемопримач., ЕИБ и додели на Република Македонија 150 милиони ЕВРА во форма на кредити за финансирање на следните проекти: Проект за патишта I, наменет за изградба на дел од Коридор 10 (делница Стоби-Демир Капија) и автопатот Е-65 Скопје-Тетово, како дел од Коридор 3, кој успешно заврши во 2004 година; на овој проект се надврза Проектот за патишта II, наменет за изградба на обиколницата Скопје и Проект за глобално финансирање на мали и средни претпријатија и инфраструктурни проекти во износ од 20 милиони евра (АПЕКС Глобален заем). Соработката беше зајакната во 2000 година со потпишување на Рамковната спогодба меѓу Република Македонија и ЕИБ, со која се отворија нови можности за реализација на проекти од области кои се од клучно значење за Република Македонија. Првиот заем од ЕИБ за енергетскиот сектор во Република Македонија беше одобрен во 2003 година за Проектот за трафостаници на ЕСМ. Во 2008 година, Република Македонија склучи нов Рамковен договор со ЕИБ за регулирање на активностите на ЕИБ во Република Македонија. Од 1998 година до денес, ЕИБ има одобрено проекти во Република Македонија со вкупен износ од 280 милиони ЕВРА. Тековно, во областа на инвестиции во водоводната и комуналната инфраструктура ЕИБ учествува во финансирање на Проектот за водоснабдување и одведување на отпадни води, додека во делот поддршка на секторот на мали и средни претпријатија ЕИБ учествува во Проектот за финансирање на мали и средни претпријатија и други приоритетни проекти.

Заклучок

Република Македонија е посветена на остварување на активности за обезбедување на инвестициони средства неопходни за поттикнувањето на нејзиниот економски раст и развој. Во тие рамки посебно внимание се посветува на привлекувањето на странски директни инвестиции на соработката со меѓународните финансиски институции.

Странските директни инвестиции всушност претставуваат вложувања на капитал од претпријатија од странски земји во капацитети, во вид на претпријатија или филијали во земјата-домаќин. Со странските директни инвестиции се стекнува сопственичка контрола. Странските инвестиции имаат клучна улога во трансферот на знаење и технологија, создаваат нови работни места, ги зголемуваат продуктивноста и конкурентноста со краен ефект за повисок економски раст и намалување на сиромаштијата.

Меѓународната финансиска соработка се одвива преку соработка со билатерални кредитори и мултилатерални финансиски институции. Меѓународен монетарен фонд (ММФ), Европска банка за обнова и развој (ЕБОР), соработка со други агенции на ООН, Европска инвестициона банка (ЕИБ) и Банка за развој при Советот на Европа (ЦЕБ). Соработката со билатералните кредитори е поинтензивна со Сојузна Република Германија, Јапонија, Италија.

Користена литература

1. Jeffrey P. Graham and R. Barry Spaulding: Understanding Foreign Direct Investment (FDI)
2. Министерство за финансии, Меѓународни финансии, Скопје, 2014 година, www.finance.gov.mk
3. Народна банка на Република Македонија: Странски директни инвестиции во Република Македонија – движења по земји

4. Нефовски Сашо: Инвестициона политика – случајот со Република Македонија, Скопје, 2007
UNCTAD, The World Investment Report 2005: R&D инвестиции претставуваат инвестирање во развој и истражување.
-

Д-р **Иван ИГЊАТОВ** / *Dr. Ivan IGNJATOV*

State Audit Office, Macedonia

ВАЖНОСТА НА СОЦИЈАЛНАТА РЕВИЗИЈА КАКО АЛАТКА ЗА ЗГОЛЕМУВАЊЕ НА ОТЧЕТНОСТА И ТРАНСПАРЕНТНОСТА ВО РАБОТЕЊЕТО

***Апстракт:** Социјалната ревизија обезбедува објективен пристап за еден деловен субјект да ја демонстрира својата посветеност кон подобрување на стратешкото планирање, вклучувајќи ја и социјалната одговорност и посветеноста на следењето и оценувањето на опитествените прашања. Добрата репутација во голема мера зависи од отвореноста, транспарентноста и отчетноста на деловниот субјект. Потребата од користењето на социјална ревизија може да биде од различни причини кај деловните субјекти. Додека кај едни субјекти, социјалната ревизија се спроведува поради желбата навистина да се види до каде е деловниот субјект во моментот во имплементација на своите стратешки цели кои имаат влијание на социјалната средина и како истото да се подобри во иднина со цел да постигнат најдобари социјални перформанси, додека кај други деловни субјекти можно е воведувањето на социјалната ревизија да се користи како алатка за создавање на добар имиџ, со цел прикривање на одредени недостатоци или недолжно однесување.*

***Клучни зборови:** бизнис, одговорност, планирање, деловен субјект, перформанси.*

***Abstract:** Social audit provides an objective approach to a business entity to demonstrate its commitment to improving strategic planning, including social responsibility and commitment to monitoring and evaluation of social issues. The good reputation largely depends on openness, transparency and accountability of the business entity. The necessity of using social audit have various reasons for business entities. While in some subjects, social audit is conducted because of the desire to really see where a business entity is currently in the implementation of its strategic objectives which have an impact on the social environment and how it can be improved in the future in order to achieve the best social performance, while for other businesses it is the introduction of social audit to be used as a tool for creating a good image, in order to cover certain deficiencies or misconduct.*

***Keywords:** business, responsibility, planning, entity, performance.*

Што е социјална ревизија

Социјални ревизија е термин кој се користи да се опише процесот на испитување , мерење и известување за социјални и етички перформанси на деловните субјекти. Социјална ревизија е процес на оценување и известување за извршувањето на деловните активности преку исполнување на економски, правни , етички, и филантропски општествени одговорности, кои акционерите ги очекуваат од деловниот субјект.

Социјални ревизии од страна на деловните субјекти можат да се користат како алатки кои ќе им помогнат да ги идентификуваат и измерат нивниот напредок и предизвиците и интересите на акционерите, вработените , клиентите , инвеститорите, добавувачите, медиумите, и регулаторите - кои се повеќе бараат деловните субјекти да бидат транспарентни и одговорни за нивните заложби и успешноста во работењето.

Ревизијата е важна активност за деловното работење, бидејќи преку имплементацијата на ревизорските препораки се подобрува финансиската

ефикасност во работењето, што директно влијае на поголемата атрактивност за инвеститорите и подобрување на односите со заинтересирани страни, полесно се идентификуваат потенцијалните обврски, зголемена ефикасност на деловниот субјект, како и директно се влијае врз намалување на ризикот од злоупотреба и можни негативни влијанија врз репутацијата на деловниот субјект во јавноста.

Социјалната ревизија обезбедува објективен пристап за еден деловен субјект да ја демонстрира својата посветеност кон подобрување на стратешкото планирање, вклучувајќи ја и социјалната одговорност и посветеноста на следењето и оценувањето на општествените прашања. Добрата репутација во голема мера зависи од отвореноста, транспарентноста и отчетноста на деловниот субјект.

Имајќи го во предвид горенаведеното, од голема важност е пристапот и методологијата за спроведување на социјалната ревизија да биде прифатена од врвните менаџери во деловниот субјект.

При организирање и спроведување на социјалната ревизија, клучните засегнати страни на деловниот субјект треба да бидат вклучени во ревизијата, со цел да се обезбеди интеграција на нивните долгорочни очекувања и перспективи за деловниот субјект од аспект на економските, правните, етичките, и филантропските одговорности.

Деловните субјекти се обидуваат ги вклучат отчетноста и транспарентноста во секојдневното деловно работење и да ги инкорпорираат при реализација на долгорочните стратешки цели кои се поврзани со процесите на донесување деловни одлуки, финансиското известување, вклучувајќи го и корпоративното управување.

Стратешките цели, одговорности и планирани резултати на деловниот субјект е потребно да бидат доставени и со истите да бидат запознаени сите негови акционери, со цел секој да биде навремено известен и да биде свесен за стратешките приоритети и што е она што деловниот

субјект сака и ќе настојува да го постигне во иднина, како и информација каков напредок е направен досега за исполнување на целите.

Основната задача на социјалната ревизија е да обезбеди редовна, сеопфатна и компаративна верификација на ставовите на акционерите и другите засегнатите страни. Откривање на различните ставови и очекувања е клучен дел од ревизијата, со цел поттикнување на конструктивен фидбек, имајќи во предвид дека одредени укажувања и насоки за наоѓање на најдобрите практики и континуирано подобрување на правните, социјалните, етичките, филантропските и други прашања може да се добие и од другите засегнати страни.

Потребата од социјална ревизија

Постојат многу причини поради кои деловните субјекти настојуваат да ја разберат потребата, да воспостават соодветен систем за информирање и да ја подобрат успешноста во работењето во социјалната средина. Зголеменото значење и улогата на социјалната одговорност која ја имаат и ја спроведуваат деловните субјекти во работењето, во голема мера ги поттикнува компаниите да обрнат поголемо внимание на социјалната средина при работењето, вклучително при подготовка и реализација на програмите за човечките ресурси, политиките за животна средина, етичките програми, како и пошитока вклученост на заедницата.

Потребата од користењето на социјална ревизија може да биде од различни причини кај деловните субјекти. Додека кај едни субјекти, социјалната ревизија се спроведува поради желбата навистина да се види до каде е деловниот субјект во моментот во имплементација на своите стратешки цели кои имаат влијание на социјалната средина и како истото да се подобри во иднина со цел да постигнат најдобари социјални перформанси, додека кај други деловни субјекти можно е воведувањето на социјалната

ревизија да се користи како алатка за создавање на добар имиџ, со цел прикривање на одредени недостатоци или недолично однесување.

Од горенаведеното може да се заклучи дека потребата и причините за воведувањето на социјалната ревизија кај деловните субјекти има поширок опфат и е директно поврзана со пошироката општествена одговорност.

Еден пример на потреба и причина за воведувањето на социјалните ревизии во деловните субјекти е потребата да се спроведе ревизија на деловната пракса која е поврзана со одредени настани кои произлегуваат од случаевите на малтретирање, безбедноста на вработените, како и влијанието врз животната средина. Сите горенаведени случаи иако можат да бидат предмет на социјалната ревизија, истите се подетално регулирани во соодветната законска регулатива, како минимум социјална одговорност. Оваа законска регулатива, зависно од областа на социјалната ревизија, е потребно да биде земена во предвид од страна на ревизорите како еден од критериумите кои ќе се користат при спроведувањето на истата.

Од друга страна, акционерите, медиумите и пошироката јавност постојано бара да се зголеми отчетноста и транспарентноста во работењето на деловните субјекти, посебно од аспект на влијанието што го имаат врз социјалната околина.

Во принцип, социјална ревизија не е обично поврзана со одредени законски барања како што се финансиските ревизии, бидејќи социјалните ревизии се спроведуваат повеќе на доброволна основа, од аспект на исполнување на социјалните стандарди од страна на деловниот субјект при неговото работење, известување на резултатите и отчетноста, со цел зголемување на етичноста и пошироката општествена одговорност.

Опфатот на социјалната ревизија

Социјална ревизија е слична на финансиска ревизија, имајќи во предвид дека и во двата вида на ревизија се користат истите процедури и процеси со цел да се создаде систем на интегритет при известувањето.

Независниот ревизор е потребно да ги потврди и двата вида на ревизиите. При спроведување на финансиската ревизија, ревизорот е потребно да користи и надворешни извори на информации, со цел да се потврдат наводите во финансиските извештаи. Да гарантираме за тврдењата на компанијата за нејзината перцепција и доприносот кон подобрување на социјална средина, социјалниот ревизор е потребно да ги контактира клиентите и другите засегнати страни и да се споредат нивните перцепции со перцепциите на деловниот субјект за исполнувањето на социјалните перформанси.

Организирањето и спроведувањето на социјалните ревизии, се врши од страна на овластени лица или ревизоски и консалтинг институции.

Социјалната ревизија како активност е уникатна и единствена за секоја компанија, согласно нејзината големина, дејноста и корпоративната култура, како и на регулаторната средина во која работи и на посветеноста на највисокото раководство за општествената одговорност.

Финансиската ревизија се спроведува преку увид во документацијата во врска со финансиски трансакции во рамките на деловниот субјект, со цел да се утврди дали или не на сметките обезбедуваат "вистинитост и објективност" во поглед на добивката и/или загубата за годината. Финансиските ревизори ја проверуваат финансиската стабилност на деловниот субјект со цел да се откријат можни случаи на измама, и при тоа да се испита ефикасноста и ефективноста на трошоците и деловни активности.

За време на социјалната ревизијата, потребно е ревизорите критички да ги испитаат голем број на клучни области кои се однесуваат на

социјалните цели и приоритетите на деловниот субјект во областа на социјалното опкружување, преку дијалог со сите релевантни групи и засегнати страни.

Опфатот на социјалната ревизија се дефинира со цел да се утврди какви мерки и активности превзема деловниот субјект во областа на социјалната околина, да се споредат остварените перформанси на деловниот субјект со планираните, како и да се утврди во кои области се направени подобрувања и каде суште е потребно да се подобрат состојбите.

Социјалната ревизија генерално е потребно да биде насочена и да ги испита одделните политики на деловниот субјект и практичната имплементација по следните клучни области:

- Етика – Да се утврди кои се политиките на деловниот субјект и дали истите се вклучени во секојдневните активности,
- Кадровско екипирање – да се утврди на каков начин деловниот субјект ги наградува, обучува и развива своите вработени, како и начинот на кој претпријатието се осигурува дека тоа се спроведува на начин кој е недискриминачки, фер и правичен за сите вработени,
- Животна средина – да се утврдат политиките на претпријатието во врска со грижата за животната средина, управувањето со отпад и неговото отстранување, и во колкава мера се почитуваат овие политики во секојдневното работење на деловниот субјект,
- Човекови права – потребно е ревизорот да се осигури дека политиките од аспект на заштита на човековите права се интегрирани во политиките на деловниот субјект и не се спроведуваат активности со кои би дошло до кршење на човековите права, и/ или деловниот субјект соработува или поддржува друга институција/организација која врши прекршување на човековите права.

- Заедница – потребно е да се утврдат политиките на деловниот субјект поврзани со локалната заедница, како и самата вклученост на заедницата во секојдневното работење;
- Општество – утврдување на политиките на деловниот субјект кои се однесуваат на општеството во целина, како и начинот на кој деловниот субјект настојува да го подобри своето функционирање во полза за општеството,
- Усогласеност – дали и во колкава мера функционирањето на деловниот субјект е во согласност со статутарните и законски барања, како што се здравството и безбедност, закон за вработување, законот за животна средина, кривично право и, се разбира, финансиски и даночни закони.

Потребно е да се укаже дека сите горенаведени клучни области всушност ја определуваат глобалната социјална политика која ја планира и спроведува деловниот субјект.

Процесот на социјална ревизија

Процесот на социјална ревизија, всушност започнува со носењето на одлука за спроведувањето на ревизијата.

Во суштина процесот на социјална ревизија е составен од 6 чекори, и тоа:

1. Утврдување на она што навистина се случува,
2. Споредување на она што навистина се случува со она што треба да се случува
3. Идентификување на промени и подобрувања кои треба да се направат,
4. Поставување нови паметни (SMART) цели,
5. Утврдување дали има наоди потврдени од независен ревизор,
6. Објавување Ревизорски Извештај од спроведената социјална.

1. Утврдување на она што навистина се случува

Првиот чекор од ревизијата е всушност да се утврди што навистина се случува во деловниот субјект. За таа цел, потребно е процесот на ревизија да вклучува консултација со акционерите и други трети страни, бидејќи клучното начело на социјална ревизија е вклученост - што значи дека сите заинтересирани страни треба да бидат консултирани.

Како заинтересирани страни треба да бидат консултирани се јавуваат членови, клиенти, корисници, вработените, членовите на одборот, доверителите, лоби групи, снабдувачите и членовите на локалната заедница. Со други зборови, секој кој влијае или е под влијание на, деловниот субјект.

Најчестите прашања кои треба да се постават на акционерите при спроведувањето на социјалната ревизија се следните:

- До кој степен сте задоволни дека сме отворени и искрени со вас во нашите финансиско работење?
- До кој степен сте задоволни дека ние ви помагаме на вас да ги постигнете вашите финансиски цели?
- До кој степен сте задоволни дека ние се држиме до нашите вредности и етика?

2. Споредување на она што навистина се случува со она што треба да се случува

Откако сите податоци се собрани од заинтересираните страни, потребно е да се анализираат добиените одговори.

Врз основа на процентуалното учество на позитивни и негативни одговори, се добиваат индикаторите. Индикаторите всушност укажуваат, во проценти, колку добро, или на друг начин, деловниот субјект работи.

3. Идентификување на промени и подобрувања кои треба да се направат

Во оваа фаза на процесот на социјална ревизија, реакциите од засегнатите страни се оценуваат и се определуваат областите за подобрување.

4. Поставување нови паметни (SMART) цели

Откако ќе се направи проценка и ќе се идентификуваат областите во кои е потребна дополнително подобрување, потребно е да се воспостават нови паметни (SMART) цели кои ќе му овозможат на деловниот субјект да ја подобри својата успешност во работењето.

5. Утврдување дали има наоди потврдени од независен ревизор

При спроведување на процесот на социјална ревизија, не е доволно само да се каже "Се е во ред, и ние ги постигнуваме повеќето од нашите цели. Многу висок процент на сите наши засегнати страни се целосно задоволни со нашата работа."

Всушност е потребно независен ревизор - некој кој не е акционер - да ги провери резултатите на вашата внатрешна (интерна) проценка за работењето и исполнувањето на социјалните цели. Како независен ревизор може да се ангажира надворешна ревизорска куќа, или пак лице со овластувања за вршење ревизија, кое има познавање од вршењето на социјалната ревизија.

6. Објавување Ревизорски Извештај од спроведената социјална.

Завршниот дел на процесот на социјална ревизија, вклучува подготовка и објавување на документ – ревизорски извештај, кој нуди целосна детали за информациите добиени од ревизијата.

Стандарди за социјална ревизија

✓ КОМПЕТЕНТНОСТ

Ревизорската активност се спроведува од соодветно обучено и стручно лице, со соодветни познавања на областа во која ја спроведува ревизијата и предметот на ревизија.

Ревизорот ќе пристапи кон спроведување на ревизијата доколку процени дека е способен да ја спроведе ревизијата, дека постојат соодветни критериуми/прописи кои се донесени од страна на соодветни признаени

институции кои ќе се користат во ревизијата и дека е способен да даде независно ревизорско уверување со користење на дадените критериуми.

✓ НЕЗАВИСНОСТ

Независноста е потребна да се запази од страна на ревизорот, кој е потребно да биде целосно независен во своето работење со цел да даде независно ревизорско мислење за состојбите во деловниот субјект предмет на ревизија.

✓ ПЛАНИРАЊЕ

Ревизорската работа е потребно да биде соодветно испланирана и во случај ако се користи помош од други лица, истите е потребно да се надгледуваат и проверуваат дали ја спроведуваат ревизијата согласно усвоената и одобрена ревизорска методологија.

✓ КОНТРОЛНА СРЕДИНА

Соодветно разбирање на контролното опкружување и работата на деловниот субјект предмет на ревизија е потребно да се обезбеди од страна на ревизорите, како и дефинирање на природата, временската рамка и тестовите на контроли кои е потребно да се спроведат од страна на ревизорите.

✓ РЕВИЗОРСКИ ДОКАЗ

Ревизорот е потребно да обезбеди соодветен и доволен ревизорски доказ, кој ќе биде обезбеден од повеќе различни извори на информации и истиот ќе му послужи на ревизорот како заштита за дадените наоди и квалификации во ревизорскиот извештај и мислењето.

✓ ИЗВЕСТУВАЊЕ

На крајот на ревизијата, потребно е да се подготви ревизорски извештај, во кој ќе се дефинираат состојбите, наодите и ревизорските препораки во кои области е потребно деловниот субјект да се насочи во наредниот период со цел подобрување на работењето во согласност со

воспоставените или наведените критериуми врз основа на кои е спроведена ревизијата.

Заклучок

Социјалната ревизија како активност е уникатна и единствена за секоја компанија.

Опфатот на социјалната ревизија се дефинира со цел да се утврди какви мерки и активности превзема деловниот субјект во областа на социјалната околина, да се споредат остварените перформанси на деловниот субјект со планираните, како и да се утврди во кои области се направени подобрувања и каде суште е потребно да се подобрат состојбите.

Процесот на социјална ревизија е составен од 6 чекори, и тоа:

1. Утврдување на она што навистина се случува,
2. Споредување на она што навистина се случува со она што треба да се случува,
3. Идентификување на промени и подобрувања кои треба да се направат,
4. Постапување нови паметни (SMART) цели,
5. Утврдување дали има наоди потврдени од независен ревизор,
6. Објавување Ревизорски Извештај од спроведената социјална.

Социјалната ревизија се организира и спроведува согласно стандардите за социјална ревизија, кои се поврзани со принципите на компетентност, независност, планирање, контролна средина, ревизорски доказ и известување.

Ризици за внатрешните ревизори да спроведат, односно потврдат одредени аспекти од социјалната ревизија најчесто се поради:

- ✓ ограничени ресурси,

- ✓ недоволната обученост,
- ✓ недостатокот на методологија за ревизија,
- ✓ недоволно познавање на областа или
- ✓ недоволност на информациите и изворите на информации кои подоцна би се користеле како ревизорски доказ.

Препорачливо е тие ризични подрачја да бидат делегирани да се проверат од невладините организации, кои би спровеле соодветни истражувања на специфичните области/ програми како дел од заедничката соработка.

Спроведувањето на заеднички контроли на лице место во голема мера допринесува за потврдување на искажаните сомнежи во текот на спроведувањето на ревизиите.

Од големо значење е во процесот на зајакнувањето на капацитетите, покрај редовните модули за обука, општините да спроведат и споделување на знаењето преку работилници и семинари за лицата вклучени во процесот на социјална ревизија, воедно вклучувајќи ги и корисниците на програмата, институциите на граѓанското општество, како и академски институции.

Библиографија

- OPERATIONAL GUIDELINES 2013, 4th Edition, MAHATMA GANDHI, NATIONAL RURAL EMPLOYMENT GUARANTEE ACT, Ministry of Rural Development, Department of Rural Development, Government of India, New Delhi
- A Review of Social Audit Guidelines and Practices, Basu Dev Neupane, September 2011
- http://en.wikipedia.org/wiki/Social_audit
- Soltani Bahram “Revizija”, 2010
- Ljutić Ž Branko - “Revizija - logika, principi i praksa”, 2005
- Milojević S. Dušan , “Finansijska revizija i kontrola”, 2007

- Eni Delin, Tatjana Bojović “Kontrola i revizija”, 2007
 - Fidelma White, Kathryn Hollingsworth, “Audit, Accountability, and Government”, 1999
 - Frederick D. S. Choi, Gerhard G. Mueller “International accounting”, Prentice-Hall, 1992
 - G. W. F. Pidgeon, “Financial control in developing countries”, 1971
 - Garcia Crespo , “Public Expenditure Control In Europe”, 2005
 - Jeremy. Lonsdale, P. A. Wilkins, Tom Ling “Performance auditing”, 2011
 - <http://www.pacsindia.org/key-themes/sustainable-livelihoods/mgnregs/how-to-NREGA-social-audit>
 - Dr MCR HRD IAP Campus, Centre for Good Governance, 2005
 - http://www.bjs.com/biz/about_conduct/images/Social_Compliance_Audit_Guidelines
 - Standards for the Knowledge and Skills of Social Auditors October, 2009
-

Деан КОЦЕВСКИ / *Dean KOCEVSKI*

Д-р Иван ИГЊАТОВ / *Dr. Ivan IGNJATOV*

ВАЖНОСТА НА СТРАТЕШКИОТ ПРИСТАП ПРИ ИМПЛЕМЕНТИРАЊЕ НА СИСТЕМ ЗА МЕНАЦИРАЊЕ НА ДОКУМЕНТИ ЗА ЗГОЛЕМУВАЊЕ НА ЕФЕКТИВНОСТА НА РЕВИЗОРСКИТЕ АКТИВНОСТИ

Абстракт: Дефинирањето на ревизијата како испитување и потврдување на ефикасноста на воспоставениот систем за контрола, операции, организацијата на бизнис функциите, начините на донесување на бизнис одлуги, функционирањето на системот и евалуација на финансиски и сметководствени извештаи, како и податоци и методи користени во нивна подготовка и давање на професионално мислење за економската и финансиската позиција на деловниот субјект, или дали финансиските извештаи се вистинити и коректно ја презентираат состојбата на средствата, побарувањата, обврските и резултатите од работењето на субјектот. Имајќи ги во предвид глобалните развојни процеси и потребата за зајакнување на ревизорските функции на сите нивоа, многу е важно да се пристапи стратешки при имплементација на систем за менаџирање на документи со цел зголемување на ефикасноста на ревизорските активности.

Клучни зборови: систем, менаџмент, ефикасност, операции, бизнис, функции.

Abstract: Defining audit as examining and verifying the effectiveness of

the established management and control system, operations , organization of business functions , ways of making the business decisions , functioning of an information system and evaluation of financial statements and accounting statements, as well as data and methods used in their preparation and providing independent professional opinion on economic and financial position of the business entity , or whether the financial statements true and fair present the state of the funds , assets , receivables , liabilities and results of operations of the auditee. Having in mind the global development processes and need for strengthening audit function at all levels, it is very important to have appropriate strategic approach when implementing document management system for increasing effectiveness of the audit activity.

Keywords: *system, management, effectiveness, operations, business, functions.*

Вовед

Во природата на човекот е континуирано да го подобрува начинот на живот со создавање на нови алатки кои можат или во најмала рака би го смениле начинот на секојдневното живеење на сите во светот. Од наједноставни работи до комплексни процеси се надградувани со цел да бидат повеќе ефикасни од ден на ден.

Во денешницата технологијата е присутна во секојдневниот живот. На почетокот компјутерите се користеле за да му помогнат на човекот за пресметки и собирање на податоци и си ја вршеле својата работа многу добро во текот на годините. Во текот на сите тие години, луѓето сфатиле дека колку повеќе податоци поседуваат толку попрецизни пресметки можат да се извршуваат. Овие пресметки можат да забрзаат некој процес и да го намалат времето потребно за нешто да биде подготвено, што автоматски го прави сопственикот (или производителот) поконкурентен. ВО процесот на прилагодување на програмите, законите и регулативите, луѓето од секоја

професија изнашле начини како да собираат податоци и како да ги процесираат. Со оглед на фактот дека преминавме во едно ново време – времето на информатичката технологија, каде се пренесуваат податоци во огромни мери помеѓу уредите и содржат многу детали, луѓето мораа да најдат начин како да ја унапредат технологијата за складирање, пребарување и читање на податоци.

Во ова време на таканаречената “big data” институциите собираат податоци, но истовремено се соочуваат со нов проблем кој е исто толку голем колку и податоците кои ги собираат – проблемот е складирањето, индексирањето и обезбедувањето на тие податоци. Big data се однесува на колекција од бази на податоци кои поради нивната големина и комплексност е потешко да се процесираат со познати, традиционални софтверски апликации за менаџирање и обработка на податоци. Менаџирање на податоци се однесува на пристапување до одреден податок, пребарување низ колекцијата од податоци, модифицирање, складирање и бришење на податоци¹.

Со цел да се надмине овој проблем со big data, многу светски компании работат напорно на ова поле од информатичката технологија со цел да го унапредат менаџментот на податоци. Како најдобар пример за потребата од адекватни техники за менаџирање на податоци и каде може да се види дека информатичката технологија е основа на секој процес е ревизијата.

Поимот ревизија и контрола

Самиот термин „ревизија“ етимолошки потекнува од латинскиот збор „revidere“ што преведено значи „да се испита“, „да се изврши преглед“ и од новолатинскиот „revisio“, што значи „повторно да се прегледа“,

¹ Conte, R., Gilbert, N., Bonelli, G., & Helbing, D. (2011). FuturICT and social sciences: Big Data, big thinking. Zeitschrift für Soziologie, 40, 412–413.

„одново да се погледа“, „уште еднаш да се види“ заради испитување и просудување.²

Во англиското говорно подрачје за поимот ревизија се користи изразот „audit“, кој потекнува од латинскиот збор „audire“, што значи да се слуша.³

Лицата кои ја спроведуваат ревизијата се ревизорите (auditors). Оригиналното значење на зборот ревизор (auditor) е “оној кој слуша, и води потекло од дамнешни времиња кога сметководствените искази биле одобрувани дури откако ќе биле јавно прочитани од тогашните сметководители.⁴

Поимот контрола може да се дефинира како процес основан од страна на менаџментот со цел да се обезбеди разумно уверување дека поставените организациски цели ќе се постигнат.

Контролата се користи за да се опишат сите политики и процедури кои се воспоставуваат од страна на Владата или од страна на менаџери во различни субјекти на Владата, за да се обезбеди ефикасно функционирање на целокупната влада или на поединечно лице.

Како синоним кој често се користи за контролата е всушност внатрешната (интерна) контрола.

Внатрешната ревизија претставува независна проценка за мерење и оценување на ефикасноста на системот на внатрешна контрола. Внатрешна ревизија ја има клучната функција на известување на повисокото раководство за функционирањето на системите за управување и контрола, дава соодветни препораки за начините за подобрување.

Надворешната ревизија во повеќето земји е доверена на посебна организација, која е поврзана со или е на исто хиерархиско ниво како и

² <http://mk.wikipedia.org>

³ Д-р Павлина Стојанова: Ревизија, Европски факултет-Република Македонија, Скопје 2008, стр.11

⁴ О. R. Whittington – W. B. Meigs – K. J. Pany – R. F. Meigs: Principles of auditing, (Tenth edition), IRWIN, Homewood 1992, p.7

законодавната власт (Собранието). Овие организации, на врховните ревизорски институции (ВРИ), се независни од власта и имаат мандат да вршат ревизија или да ги испитаат повеќето аспекти на активностите на Владата и да ги пријават своите наоди до законодавниот дом и да ја информираат пошироката јавност.

Tom Lee, познатиот теоретичар во областа на ревизијата во раните 80-ти години ја има дадено следната дефиниција за терминот ревизија: “Во најширока смисла на зборот, ревизијата претставува средство со помош на кое едно лице се уверува од страна на друго лице во квалитетот, состојбата или статусот на некое предметно прашање, што ова друго лице го испитувало. Потребата од ревизија настанува поради тоа што првоспоменатото лице е во недоумица или се сомнева во квалитетот, состојбата или статусот на релевантното предметно прашање, а не е во состојба да го отстрани таквото сомневање или недоумицата.”⁵

Покрај гореспоменатата дефиниција, различни автори и институции различно го дефинираат поимот ревизија и тоа:

“Ревизијата претставува метод на испитување на сметководствените извештаи, на податоците за работењето, деловните книги и на другите документи за да се добие веродостојно мислење за економската и финансиската положба на претпријатието”⁶,

“Под ревизија се подразбира испитување и оценка на финансиските извештаи и сметководствени искази (извештаи), како и податоците и методите применети во нивното составување и на таа основа давање независно професионално мислење за тоа дали тие извештаи вистинито и објективно ја прикажуваат состојбата на средствата, капиталот, побарувањата и обврските и резултатите од работењето на субјектот на ревизијата. Ревизијата опфаќа и испитување и оценка на работењето,

⁵ Lee, T.A., “The nature, scope and qualities of auditing” in Carsberg and Hope, Current issues in Auditing, Philip Allan, 1984.

⁶ С. Станоевски: Контрола и ревизија, Економски факултет Скопје 1998, стр. 324

организираноста на деловните функции, начинот на донесувањето на деловните одлуки, функционирањето на информативниот систем кај субјектите на ревизија, како и други прашања значајни за работењето на истите.”⁷,

Американската асоцијација на сметководители (American Accounting Association – AAA) ја дефинира ревизијата на следниот начин: “Ревизијата претставува систематски пристап на објективизираното прибавување и создавање на докази за економските збиднувања и резултати со цел да се постигне одреден степен на ускладеност помеѓу постоечките извештаи за работењето и однапред поставените критериуми и соопштување на резултатите од тоа на заинтересираните корисници.”⁸,

Меѓународната федерација на сметководители (IFAC), која служи на јавниот интерес преку воспоставување висококвалитетни меѓународни стандарди за ревизија, контрола на квалитетот, и други поврзани услуги преку зајакнување на квалитетот и единството на ревизорската пракса во целиот свет и зајакнување на довербата на јавноста во глобалната ревизија, ја дава следната дефиниција: “ Ревизијата претставува независно испитување на финансиските извештаи или на оние финансиски информации што се однесуваат на субјектот, профитно ориентиран или не, без оглед на неговата големина или законска форма, кога таквото испитување е поттикнато со намера да се изрази мислење за нив.”⁹.

Од горенаведените дефиниции можеме да заклучиме дека кај сите нив заедничка е потребата од системски пристап, независност, објективност, конструктивност, комплетност и јасност при спроведувањето на ревизијата со цел ревизорот да обезбеди доволно валидни, веродостојни и релевантни ревизорски докази како поткрепа на ревизорското мислење.

⁷ Закон за ревизија (“сл. Весник на Р. М.”, бр. 65/97, 27/2000)

⁸ W. G. Kell – W. C. Boynton – R. E. Ziegler: Modern Auditing (Third Edition), John Wiley & Sons, New York 1986, p. 4

⁹ Закон за ревизија (“сл. Весник на Р. М.”, бр. 65/97, 27/2000)

Ревизорското мислење ја потврдува веродостојноста на финансиските извештаи како и ефективното функционирање на воспоставениот систем за управување и контрола. Притоа треба да се истакне одговорноста на менаџментот кој раководи со субјектот предмет на ревизија, како и одговорноста на ревизорите кои ја спроведуваат ревизијата.

Одговорностите на менаџментот се од аспект на веродостојност на податоците и информациите приложени во сметководствените извештаи како и воспоставување на соодветен систем на интерни контроли и воспоставување на соодветни внатрешни процедури за тековно следење на процесите за управување и контрола и давање на навремени повратни врски (feedback) во случај на детектирани слабости на системот.

Одговорноста на ревизорите е да дадат независно и компетентно ревизорско мислење за веродостојноста на сметководствените информации кои се приложени во сметководствените извештаи од аспект на наменско и законско користење на средствата, како и да дадат мислење за ефективното функционирање на воспоставениот систем за управување и контрола.

Избор на примерок во ревизијата

Ревизорите при спроведувањето на своите ревизии, не се во можност да ги испитаат сите трансакции во рамките на системите за управување и контрола. Поради тоа, тие мора да изберат примерок од трансакции и да ги искористат резултатите од ваквото тестирање со цел да извлечат заклучоци за системите за управување и контрола во целина.

При подготовката за избор на примерок, првата задача е да се дефинираат популациите. За секоја од популациите, се врши тестирање на усогласеноста за контролните активности и детално тестирање. Општ принцип при избор помеѓу статистички или не- статистички избор на примерок е големината на популацијата. Со цел да се добие репрезентативно разбирање за системот, ревизорите треба да се осигури дека соодветна

комбинација од вид и големина на трансакции/проекти и контроли се проверени и дека различни видови на субјекти кои се вклучени во управувањето и имплементацијата на проекти се задоволително проверени.

Систем за менаџирање на документи за зголемување на ефикасноста на ревизорските активности

Ревизијата е процес кој бара да се прифати соодветен модел за менаџмент на податоци во текот на процесот на ревизијата. Ревизијата сама по себе е долг процес кој одзема многу време и може значително да се подобри ако се одбере коректната техника и адекватен процес модел за менаџирање на податоците кои се прифати во текот на ревизијата како процес, кои ќе му помогнат на ревизорот да оформи правилно мислење.

Многу често луѓето се наоѓаат во ситуација да трошат драгоцено време на барање на одреден документ зачуван некаде низ просторот за складирање (вградени хард дискови, надворешни хард дискови, мрежни уреди за складирање и слично) затоа што со тек на време заборавиле кое е точното име под кое го зачувале документот, кога го зачувале, во кој формат и слично. За таа цел за да се постигне ефикасност во работењето, многу претпријатија и установи се одлучуваат да преземат соодветни мерки во врска со менаџментот на податоците кои ги поседуваат. Имено, истите се одлучуваат да имплементираат одредена стратегија за менаџмент на податоци со помош на која значително би се намалило времето за пребарување на документи и податоци и што е најважно вработените во институцијата која имплементира ваква стратегија ги зголемуваат шансите да го најдат тоа што го бараат¹⁰. Бидејќи секој бизнис денес се базира на документација, од огромно значење е можноста да се манипулира со документацијата без никакви препреки.

¹⁰ National Information Standards Organization: Understanding Metadata, 2004, ISBN: 1-880124-62-9

Имплементацијата на стратегија за менаџмент на податоци започнува со поставување на цели. Овие цели зборуваат и даваат насоки за тоа како ќе се добиваат документите, каде ќе се складираат, како ќе се обезбедат, како ќе се организираат, каква хиерархија ќе имаат и на кој начин ќе се пребарува низ нив и како ќе се индексираат за подоцна полесно да се пронајдат. Исто така од круцијално значење е да се овозможи во секој момент да се има последната копија од документот но исто така е важно да се чува траг од промените кои се направени врз документот како и информацијата кој ја направил промената. Со цел да се постигне транспарентен историјат и ревизија на документите најпожелно е да се имплементира систем за контрола на верзии на документи¹¹.

Вака организираните документи, треба да овозможат ревизорски трага кога е потребен доказ за утврдување на веродостојност, но истовремено е многу важно да се во согласност со регулаторните и индустриските стандарди.

Од безбедносен аспект, со цел да се задржи кохерентноста на документите и на збирките од документи, имплементацијата на ваквата стратегија наложува воведување на строги мерки за пристап до документите со што на секој корисник му се доделува уникатно корисничко име и лозинка со кое тој се идентификува во системот, според кои системот одлучува (по претходно дефинирани правила) дали дадениот корисник смее да пристапи до одреден ресурс или не, или пак во случај да смее да пристапи какви операции може да извршува (само да го прегледа, да може да го печати ресурсот, можност за измени итн.). Исто така, за да не дојде до губење на податоци, стратегијата треба да предвиди редовно дуплирање на податоците и чување резервна копија, како и план за обнова во случај на катастрофа.

¹¹ Ann Rockley, Charles Cooper: Managing Enterprise Content: A Unified Content Strategy 2nd edition, 2012

Бидејќи многу организации имаат потреба од имплементација на ваква стратегија во своите бизнис процеси, на пазарот се јавуваат многу готови решенија кои ги нудат сите горенаведени мерки. Ваквите решенија се викаат системи за менаџирање на документи (DMS – Document Management Systems).

Системот за менаџирање на документи е компјутерски систем кој се користи за следење и чување на електронски документи. Во ваквите системи се имплементирани сите горенаведени мерки кои се предложени при имплементација на стратегија за менаџирање на податоци, односно системите се состојат од следните модули: метаподатоци, интеграција, снимање односно претворање на хартиени документи во електронски, валидација, индексирање, чување, читање, дистрибуција, работен тек, водење евиденција за верзии на документи, пребарување, публикување и репродукција.

Метаподатоците се информации кои се запишуваат за секој документ. Овие податоци даваат дополнително објаснување за документот и овозможуваат конкретно пребарување како и правилно индексирање. Со цел да се овозможи максимално пријатна работна атмосфера и истовремено намалување на акции кои корисникот треба да ги преземе за да стигне до одреден документ, ваквите – системи за менаџирање на документи – имаат можност за интегрирање со други софтверски пакети кои организацијата може да ги има, што овозможува повлекување на потребни документи директно во програмот кој корисниците веќе се научени да го користат.

Најважно од се кај системите за менаџирање на документи е правилно да се достават документите, да се изгради база од документи со кои подоцна ќе се манипулира. За таа цел ваквите системи имаат модул за снимање или дигитализирање на документите што овозможува користење на најразлични уреди за дигитализација (на пр. скенери) преку кои се гради

електронска архива која подоцна е полесна за пребарување, ажурирање и слично.

Понапредните системи за менаџирање на документи имаат имплементирано под-систем кој служи за валидација на документите. Оваа функционалност овозможува автоматска, софтверска проверка на дигитализираните документи и е способна да воочи дали документот е комплетен или не (доколку документот има аномалии – не е читлива содржината – OCR систем за детекција на текст¹², исто така може да детектира дали фали одреден потпис на предефинирано место и слично). Пред да ги зачува документите на некој дедициран простор за трајно складирање, системот е потребно да се наполни со сите информации од горенаведените модули со цел правилно индексирање на документите за да подоцна може лесно и брзо да ги пребарува. Откако ќе се индексираат, документите се снимаат на претходно утврденото место.

Горенаведените чекори објаснуваат како е имплементирана идеалната стратегија за менаџмент на документи во еден систем, од страна на полнење на системот, односно функционалностите кои ни овозможуваат полнење на системот и правилно организирање на документи. Другата страна на системот е превземање, односно читање, печатење и ажурирање на документите кои се веќе дел од системот за менаџмент. Како што се запишуваат и забележуваат детали при внесување (дигитализација на документите, така се води евиденција и при читање на документите и при ажурирање на истите, со цел да се задоволи условот за чување верзии и следење на работата, односно евиденција кој го пристапил документот, што направил со него и кога се случила акцијата.

Ваквите системи даваат комплетен увид за работата на организацијата и истовремено можат да послужат за анализа на

¹² Stephen V. Rice, George Nagy, Thomas A. Nartker, Optical Character Recognition: An Illustrated Guide to the Frontier (The Springer International Series in Engineering and Computer Science), 2013

организацијата и генерирање на извештаи. Исто така овластени експерти можат да направат оценување на работниот процес кој е воспоставен во организацијата, негови предности и недостатоци, како и да предложи мерки за подобрување на тој процес со што директно би се подобрила работата на организацијата. Стручните лица одговорни за вакви проценки, се обучени да го извадат максимумот од имплементираниите системи, да увидат аномалии и да дадат предлози за нивно санирање.

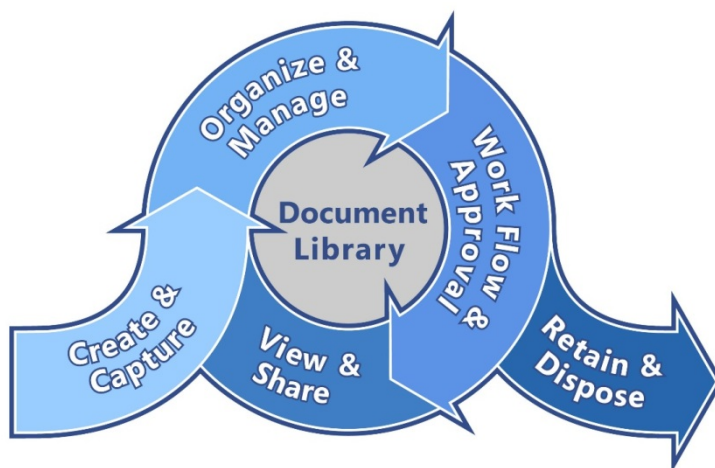

Графикон 1 - Работење со систем за менаџирање на документи

Заклучок

Во текот на ревизијата од голема важност е да се дефинира најсоодветен модел за складирање и прибирањето на податоците, ИТ безбедност и достапност на информации (како корисник - ревизор може да добие информации и колку време потребно, ако таква операција е достапна), како и тоа како податоците се пренесува и чуваат - во врска со безбедносните прашања.

Ваквата состојба може да се контролира со дефинирање на стручна ИТ стратегија, која ќе служи како водич на функционалноста и операциите извршени со податоците и ќе даде најдобри стратешки пристап за креирање,

чување и прибирањето документи (информации) и во исто време ќе гарантира строга согласност со безбедноста на информациите политики.

Како стратешки пристап треба да резултира со правилно имплементиран DMS (документ менаџмент систем) кој ќе им овозможи на ревизорите да пристапат кон информации од било каде без да се поставува прашањето дали информации се точни и веродостојни до моментот на спроведување на ревизијата. Спроведување на соодветна ИТ стратегија со соодветен DMS е огромна предност за ефективно функционирање, имајќи во предвид дека потребното време и напор инкорпорирани за управување со документи ќе бидат намалени, како и намалување на трошоците за печатење, заслужување на епитетот "еколошки менаџмент", и последно, но не и најмалку важно - гарантирање високо ниво на безбедност.

Имајќи ги во предвид глобалните развојни процеси и потребата за зајакнување ревизија на сите нивоа, многу е важно ревизиите да имаат соодветни стратешки пристап при спроведувањето на документ менаџмент системот за зголемување на ефикасноста на ревизорски активности.

Библиографија

- Conte, R., Gilbert, N., Bonelli, G., & Helbing, D. (2011). Futur ICT and social sciences: Big Data, big thinking. *Zeitschrift für Soziologie*, 40, 412–413.
- <http://mk.wikipedia.org>
- Д-р Павлина Стојанова: Ревизија, Европски факултет-Република Македонија, Скопје 2008, стр.11
- O. R. Whittington – W. B. Meigs – K. J. Pany – R. F. Meigs: Principles of auditing, (Tenth edition), IRWIN, Homewood 1992, p.7
- Lee, T.A., “The nature, scope and qualities of auditing” in Carsberg and Hope, *Current issues in Auditing*, Philip Allan, 1984.

- С. Станоевски: Контрола и ревизија, Економски факултет Скопје 1998, стр. 324
 - Закон за ревизија (“сл. Весник на Р. М.”, бр. 65/97, 27/2000)
 - W. G. Kell – W. C Boynton – R. E. Ziegler: Modern Auditing (Third Edition), John Wiley & Sons, New York 1986, p. 4
 - Закон за ревизија (“сл. Весник на Р. М.”, бр. 65/97, 27/2000)
 - National Information Standards Organization: Understanding Metadata, 2004, ISBN: 1-880124-62-9
 - Ann Rockley, Charles Cooper: Managing Enterprise Content: A Unified Content Strategy 2nd edition, 2012
 - Hoelzer, David (1999–2009). Audit Principles, Risk Assessment & Effective Reporting
 - Jennifer L. Bayuk: Stepping Through the IS Audit, 2nd Edition, 2004
-

СЕСИЈА: ПРАВО И ПОЛИТИКА
LAW AND POLITICS SESSION

PhD **Ljubo PEJANOVIĆ**

Faculty of Legal and Business Studies Dr Lazar Vrkatic, Union University, Novi Sad, Belgrade, Serbia

COORDINATED PREVENTION AND SUPPRESSION CRIME IN MACEDONIA AND REPUBLIC OF SERBIA

***Abstract:** Cooperation and coordination of the state security service and the private sector between the two republic, it is not just necessary but it is inevitable in solving current and future problems, which are linked to terrorist violence. Through public and private security services should solve problems in the area of controlling the state authorities, and at inner plan in the private security sector facilities.*

Terrorist-criminal delinquency involves the execution of any of these crimes, which perform and can be performed by members of terrorist and terrorist-criminal groups on the territory of the two republic and in the region. Organized crime and individual performs organized crime and terrorist groups of individuals from these compositions. While criminal violence means applying pshysical force of psychological torture of some of the minor parties of gruops of juveniles. Committing crimes in this sense are committed by individuals or groups participating in terrorist threats, criminal violence or juveniles fights where there is included injuru or loss of life of people who are threatened by rioters. Organized groups of juveniles so-called hooligans threatening their favorite team can do violence to other areas.

Therefore, the need for a more active organization and coordination between public and private security services, primarily is necessary cooperation in

informing the notice of threats in preventing these dangerous and destructive activities, which can be done by these groups.

Keywords: *terrorism, crime, violence, cooperation, prevention, risk.*

1. Introduction

When it comes to civil and criminal acts that may constitute members of the terrorist, criminal and violent groups, these acts can be made dangerous terrorist activities, robberies and criminal offenses against people, buildings, sports facilities and other mass gatherings, in the Republic of Macedonia and the Republic of Serbia. The realization of these phenomena in most cases is linked to terrorist organizations, criminal groups and even fan groups, and various club's rivals at the local and regional level.

Thus, these groups can perform various forms of violence, as a phenomenon in most cases can be manifested in a particularly significant buildings and some natural resources, as well as material goods and sports competitions between rival so-called fan groups, which manifest violence by using torture and physical harm the individual or group of persons. Individuals and groups from the structure of terrorist organizations could jeopardize particularly sensitive and risky infrastructure, criminal group banks, or other institutions which have the funds or other financial assets in the funds, a fan group clashes with opposing groups and sports facilities.

Therefore, these forms of violence are increasing and multiplying and can reach large scale and wider area, if the states do not seriously engage in addressing this phenomenon with its institutions, and the private sector in area of its jurisdiction. However, juvenile delinquency in the form of violence in the Republic of Serbia and the Republic of Macedonia and other countries in the region may be most pronounced during the time international sport competitions and demonstrations during which leads to physical confrontations, fights, terror and destruction of material and other values in the area where there was a hooligan

activities. While members of terrorist groups and their supporters so-called sleepers can be activated in the emergence of some critical political, social or economical crisis, when these groups are activated and may contribute to the increase and extension of the crisis and violence to impose a larger scale. In every crisis appear organized and unorganized groups that use the situation for robbery, theft, corruption and appropriations of public and private values.

Therefore, integration, cooperation, coordination and joint action between the security companies of the two countries, I would have given a great contribution in terms of corporate form of organization of protection security. Corporate affairs and activities allow effective action in combating negative phenomena and are more efficient system as a unified entity which provides common methods, measures, actions and activities on a single plan and a common goal.

Arranging and harmonizing joint actions and applying empirical methods of operation, create the conditions effective integration of services and activities aimed at the unique order to eliminate or reduce to the lowest possible figure all the negative phenomena that threaten and impose risk with unforeseeable consequences for the individual countries in the region including the two Republics. One of the important issues in the research needs of professional activities and the role of private detective and security activity in the Republic of Macedonia and Serbia, had just shared a correlation and the inclusion of this sector in the prevention of certain forms of destructive behavior.

2. Joint coordinated prevent and combat violence

2.1. Conceptual definition of criminal groups that commit violence

„*Criminality* is a social phenomenon of committing criminal acts by individuals and that the acts constitute a crime.“¹ „While any form of organized

¹ Milo Bošković, Zdravko Skakavac, *Organizovani kriminalitet*, Fakultet za pravne i poslovne studije, Novi Sad, 2009. str.17-18

crime, a set of negative social phenomena that threaten the overall social value and that, as such, sanctioned by criminal law.“² Therefore, organized crime is consisted of organized criminal groups, which includes the gang commit offenses. Under the criminal gangs that commit crimes are also considered as a group of juveniles who perform particularly violence. Then, *political and criminal violence* are organized groups and individuals that perform terrorism and crime. „*Terrorism* is political violence marked terrifying brachial-physical and psychological methods of political struggle.“³ In that regard the terrorist groups are financed and execution of crime.

2.2. The use of force by thugs and organized crime groups

„The *force* is, in general sense pressure, violence, use of physical, mental or mechanical operations, and the form of coercion in the exercise of criminal offenses.

In the criminal law power is the use of force by a person who is directed to the fact that what makes a particular action (any act or omission). It can be direct or indirect, depending on whether it is directly pointed at someone or another person.“⁴

In this case minor or group of minors in sports or other competitions conducted using physical and psychological force against another person or against several persons, which makes it unlawful violence on some of the terms in most cases of opposing fans or groups of fans.

2.3. Criminal threats

„*Threats*, basically means the imposition of fear, intimidation, and therefore a threat to the safety of persons victims of bullies. It is a coercive action which affects the free will of an extortion decisions, putting a serious look at

² ISTO str.19-20

³ Dragan Simeunović, *Političko nasilje*, Radnička štampa, Beograd 1989. str.132-133

⁴ Bošković, str. 74-75.

applying some discomfort, harm or damage.”⁵ In this case, criminals or juvenile or group of juveniles on the streets, public buildings and sports fields perform a threat to another person or persons, and this threat is usually reflected in a manner causing fear and panic, that person or group of persons to be injured or it can cause life-threatening injuries. Threats to declare verbally on the actual field or near field, and these threats are usually converted into verbal and physical conflicts and conflicts that come to light, serious and dangerous injuries and even loss of life.

2.4. Experimental integration tasks and activities

Under the *tasks* in this regard are considered professional jobs that perform security-protective agents in all states of the international community. Work is carried out in each country to achieve security and protection of the state borders, social order and security system and other security as a whole. Jobs are related, similar and are in accordance with the Constitution, laws and documents of every country, including the Republic of Macedonia and the Republic of Serbia. Jobs include the use of appropriate measures and methods on the basis of which is to eliminate all negative activities that threaten the safety of people, social values and systems in general.

Perform professional work safety and health through a variety of activities and actions by the security institutions, with which it pursues extreme conceived and planned objectives. The *objective* in this sense means the safety and protection of the overall value of all kinds of harassment and threats. Planned *activities* of each individual and the whole carried out adequate methods, measures of actions and procedures to prevent and suppress any unauthorized and unlawful act that threatens the safety of human life, health, property and all its other values that have these two states.

The affairs and activities of the Integrated Systems plan possible, necessary and useful to indicate the previous experience of co-ordinating the

⁵ Isto str. 74-75.

provision of humanitarian and other assistance in preventing and reducing the consequences of natural disasters and accidents. During a summer of frequent fire and the fire element in the Republic of Greece, help agents and fire fighting equipment in the air is provided between the other and the Republic of Serbia with fire aviation squadron. Of fire in forests in Southeast Serbia 2009th assistance was provided by Russia localization of specialized aircraft fire from the air.

Making huge amounts of oil under the sea in the Gulf of Mexico, and this disaster represents a major threat for the ecological security in this area. Leakage of oil lasted throughout April and until the end of June 2010th. In this case, the United States were able at the time to close the orifice. Russia has offered U.S. assistance in this area but it was not accepted. All this indicates that in all areas of need and necessary pooling and joint action on security and other plans, and for all to always say: „ together we are stronger “.

In that regard, why would not this like it with the Republic of Macedonia and Serbia?

2.5. Features integrated security entities and activities

Contents of integrated or corporate entities and activities is available at both national and multinational level. Under the *national integrated* entities and operations shall be: integration of multiple smaller units into one entity-unit, subsystem or smaller system, with the goal of more efficient prevention and elimination of negative actions and consequences focused on the security of people, property and safety systems. Under the multinational integration is considered to be specific integration of subjects and activities in two or more states joined in one or more subjects of the principle (INTERPOL, EUROPOL, NATO etc.) and using similar, related, and various methods of action in terms of securing peace, separating the warring parties to prevent and combat violence, terrorist activity, crime, violation of human rights and freedoms and other security events

that endanger the lives of other values in the company of two of the Republic (or region).

2.6. Integrativne aktivnosti u okviru jedne države

One of the forms of association integrated entities, professional services and activities at the national and inter-level and corporate conduct or performance of security integration, which include:

- ***Security-Information Agency***, as a Research Intelligence, organized as a subsystem within the state system, in this case, would be organized into a single system that would function in the two Republics, not organizational but in some actions.

- ***Police***, as a government institution shall take preventive and repressive measures of the state, and the integrated system would perform certain activities in the two Republics and regions.

- ***The customs authorities***, and to offices at border crossings, would also undertake joint actions appropriate measures and actions to prevent the smuggling of dangerous goods from one country to another, which in this system.

- ***Special Units***, would be integrated over the operations and activities in the country, as well as companies that are in a unique and integrated system of the two companies.

- ***Corporate security***, since the corporate spread and establish in all countries and in the region, in this case, would function and corporate security to corporations in a single system, the two Republics.

- ***Private security***, would be organized as a subsystem in a system in the two Republics, in order to prevent violence in the private sector.

- ***Detective work***, involves the organization of a subsystem and associated systems in the two republics, with the aim of discovering the announcement of violence at sporting contests, and other forms of violence.

3. Instead of a conclusion

Juvenile delinquency is associated with criminal groups, is a major threat to society and the Republic of Serbia and the Republic of Macedonia and increasingly endangers the health and safety of people's lives and material assets. This form of violence in recent years has increased and it's more common just because it has the support of some parties and club management. If you do not take modern and effective methods of preventing and combating this form of violence will undermine society in this republic.

Establishing and organizing several countries in one community as in the case of the United States (SAD), former Union of Soviet Union-Socialist Republics (SSSR) and the European Union (EU), former Socialist Federal Republic of Yugoslavia (SFRJ) and other similar associations, proved possible socio-political integration of different and similar systems in unique and functional system. This form of organization through specific actions and its functioning, was used for the organization and establishment of joint security functions in a single system. It is the foundation of military alliances, NATO and the former Warsaw alliance such as a single operation. In this sense, joint security services have been developed in an integrative and unified system of security and protection, such as INTERPOL and EUROPOL. And in this sense it could operate an integrated security system, organized by the two Republics in certain and specific actions.

So in this lesson can be drawn, and which dictates the need for the formation of enlarged and strengthened the power of the whole and the internal national level. By integrating several smaller departments in the higher levels, to be effective states and security power in relation to the forces that have less capacity in achieving safety from all forms of harassment, violence and specific, and at sporting events. In this regard, the Republic of Macedonia and Serbia could create the conditions and possibilities of unifying and integrating security services into a single system in order to avoid rivalry and different views on one service

over another. And such a system would be as a subsystem of regional integration. Organizing a number of smaller departments the same profile in a single system, with the aim of directing to the same tasks, to avoid rivalry and different access to the training, equipping, educating and special activities, in one way and another Republic.

In Serbia, the fragmented security services and none of them can provide security power to the extent that is expected of it. None of the service does not have sufficient personnel, equipment and resources to introduced himself as an effective force that could oppose with all the threats that are common in the more recent time period. Ministry of the Interior was organized with the police forces and the Gendarmerie, and each of them has its own special units which operate independently of each other Also armed forces in their squads organized by specialized units of the same or similar purposes. However, the security of the Republic of Macedonia was organized by a number of subjects and the same would function more efficiently in a single system, which would be organized to coordinate operations and activities.

So, some experience and data to contribute in terms of reorganization and private security services and care in a corporate sub-system in a single security system. This form of organization would be able to create conditions stronger and more efficient state control over these entities. While, to the organization of corporate security systems provide conditions more efficient and reinforced the system of the corporation, and thus to reduce the excessive number of small and small agencies in the private sector. Such an organization would prevent the sale of small businesses to foreign owners whose activity is not adapted to change the ownership of these structures. According to the Constitution and laws of the Republic of Serbia, the owners of the company in this regard shall inter alia be citizens of the Republic of Serbia as is the case in other EU countries.

All this indicates the possibility of an integrated system solutions unifying activity in services, companies or institutions and operations into a single efficient

system with a single command, leadership and management forces. In this case, it would control all the possible threats and dangers facing and can no longer face the Society of the Republic of Macedonia and Serbia, both in the national and regional organization. In order to access like this way of organizing the necessary changes in political attitudes, changes to the constitution and laws in all states in the region. Finally strictly accurate negotiation and understanding, in order to avoid possible mutual misunderstanding.

4. Literature

a) used and quoted literature

1. Bratoljub Klaić, *Riječnik stranih riječi izraza i kratica*, Državno izdavačko poduzeće Hrvatske, Zagreb, 1951.
2. Ljubo Mićunović, *Savremeni rečnik stranih reči*, Književna zajednica, Novi Sad, 1988.
3. Milan Milošević, *Pojam i sadržaji korporativne bezbednosti*, (zbornik radova), Fakultet bezbednosti i zaštite, Banja Luka, 2010.
4. Milo Bošković, *Krivično pravo*, Fakultet za pravne i poslovne studije, Novi Sad, 2009.

b) consulted literature

1. Andreja Savić i Ljubomir Stajić, *Osnovi civilne bezbednosti*, Fakultet za pravne i poslovne studije, Novi Sad, 2006.
2. Bakreski Oliver, Milošević Milan, *Savremeni bezbednosni sistemi*, Autoprent, Skopje, 2010.
3. Dragan Đukanović, *Saradnja država jugoistočne Evrope u oblasti unutrašnjih poslova i pravosuđa*, Nauka Bezbednost policija br.1/96, Policijska akademija Beograd, 1996.
4. Dragan Simeunović, *Političko nasilje*, Poslovna politika, Beograd, 1989.
5. Grupa autora, Zbornik radova, *Maloletnička delikvencija kao oblik društveno-neprihvatljivog ponašanja*, MUP RS, Banja Luka, 2008.

6. Grupa autora, *Sprečavanje i suzbijanje savremenih oblika kriminaliteta-IV*, Kriminalističko-policijska akademija, Beograd, 2009.
 7. Milan Milošević, *Saradnja graničnih policija zemalja evropske unije-primer SR Nemačke i Poljske*, Strani pravni život, Institut za uporedno pravo 2/09, Beograd, 2009.
 8. Milan Milošević, *Pojam i sadržaj korporativne bezbednosti*, (zbornik radova), Dani bezbednosti, Fakultet za bezbednost i zaštitu, Banja Luka, 2010.
 9. Slobodan Marković, *Osnovi korporativne i industrijske bezbednosti*, Fakultet za pravne i poslovne studije, Novi Sad, 2007.
 10. Sonja Lučić, *Razvoj zajedničke spoljne i bezbednosne politike u Evropskoj uniji*, časopis Bezbednost 2/04.
 11. Mile Rakić, Ljubo Pejanović, *Redizajniranje sistema bezbednosti kao odgovor na maloletničku delikvenciju*, Zbornik radova, Maletnička delikvencija kao oblik društveno-neprihvatljivih ponašanja, MUP RS, Banja Luka, 2008.
-

Доц. д-р **Билјана ТОДОРОВА** / Assistant prof. **Biļjana TODOROVA**

Faculty of Law, EURM

ПРАВО НА СТРАНЦИТЕ ДА СТАПУВААТ ВО РАБОТНИ ОДНОСИ ВО РЕПУБЛИКА МАКЕДОНИЈА

***Апстракт:** Во трудот се прави преглед на национална правна рамка за вработувањето и работата на странци односно условите и начинот под кои странците може да се вработуваат и да работаат во Република Македонија. Компатибилност и усогласеност на домашното законодавство со соодветното кое се применува во рамките на Европската унија, во услови на пазарна економија. Се утврдуваат основите на политиката за вработување и работа на странци, условите за издавање на дозволи за работа, видовите на дозволи за работа, како и постапката за нивно издавање. Можни оправдувања за ограничување на бројот на странци на пазарот на трудот во земјава. Понатаму условите за прекугранично давање на услуги од странски компании, преку упатување на работници во филијали и здруженија на странски компании во Република Македонија, сезонската работа на странците, како и работата на странски претставници во компании и самовработување на странски државјани во Република Македонија. Дадени се одговори и на други прашања во врска со работата на странците, надзорот, евиденцијата, заштитата на правата од работен однос и сл.*

***Клучни зборови:** вработување на странци, дозвола за работа, работници, странски државјани, работодавач.*

Abstract: *This paper reviews the national legal framework for employment and work of foreigners. Compatibility and compliance of the national legislation with the appropriate legislation applicable to the European Union, in the free enterprise economy. The general policy on employment of foreigners is determined, the conditions for issuing operating permits, types of work permits, and the procedure for their issuance. Possible justifications for limiting the number of foreigners in the labor market in the country. Furthermore, terms of cross-border performing of services by foreign companies, by sending of workers to affiliates of foreign companies in the country, seasonal work of foreigners, as well as the work of foreign representatives in companies and self employment of foreigners in Republic of Macedonia. Answers are given to other questions related to the employment of foreigners, surveillance and tracking, protection of the workers' rights etc.*

Keywords: *employment of foreigners, work permit, workers, foreign citizens, employer.*

1. Вовед

Растечкиот тренд на економската глобализација создава сè поголем број на лица емигранти. Невработеноста и зголемената сиромаштија принудуваат голем број работници од економски недоволно развиените земји, да бараат работа надвор од матичната држава со што се зголемува мобилноста на работниците и членовите на нивните семејства.

Регуларните имиграциони движења во Република Македонија ги опфаќаат привремените и постојаниот престој на странците по различни основи, вклучително и нивното вработување. Тоа е клучен дел од процесот на интеграција и е централен за учество на оваа група работници, кон придонесите што тие ги даваат на земјата домаќин.

Правата на странците да стапуваат во приватно правни односи во Република Македонија не се општи права и странците може да ги уживаат под определени услови во рамките на соодветни законски решенија.

Република Македонија има статус на кандидат за членство во Европската унија за што поради хармонизација на македонското законодавство со она на Унијата и поради потребата од усогласување со другите законски прописи, и одделни регулативи на Меѓународната организација на трудот, во врска со вработувањето, движењето и престојот на странците, се наметна потребата од донесување нов Закон за вработување и работа на странци.¹ Оттаму, условите и начинот под кои тие може да се вработуваат и да работат во Република Македонија, освен ако со меѓународен договор не е утврдено поинаку, се уредени со овој закон.²

2. Преглед на правната рамка

Вработувањето на странци во Република Македонија се регулира со Уставот кој е највисок акт во државата, со Законот за вработување и работа на странци кој е *lex specialis* и Законот за работни односи како *lex generalis*. Според латинската дефиниција *lex specialis derogat lex generalis*, значи дека специјалниот закон го дерогира општиот, т.е работниот однос се уредува со Законот за работни односи, ако со посебен закон не е поинаку одредено. Во

¹ Закон за вработување и работа на странци, „Сл. весник на Р. Македонија“, бр.70/2007. Во меѓувреме, Законот претрпе неколку измени и дополнувања: „Сл. весник на Р. Македонија“, бр. 5/09 и во 2010 „Сл. весник на Р. Македонија“ бр. 35/2010, Сл. Весник на Р. Македонија, бр.148 од 21.10.2011 година; Сл. Весник на Р. Македонија, бр.38 од 24.02.2014 година.

² Пред да се донесе овој Закон правната рамка за слободен пристап на пазарот на трудот, во Република Македонија беше уредена со следните правни прописи: Закон за странци (Сл. весник на РМ бр. 35/2006), Закон за условите за засновање работен однос со странски државјани (“Службен лист на СФРЈ” бр.11/78 и 64/89) и (Службен весник на РМ бр. 12/93), Закон за азил и привремена заштита (“Сл.весник на РМ” бр.49/03), Закон за државните службеници (Службен Весник на Република Македонија бр. 59/2000,112/2000, 34/2001, 43/2002, 98/2002, 17/2003, 40/2003, 85/2003, 17/2004, 69/2004 и 81/2005), и Закон за работните односи (Службен весник на Р М бр. 62 / 2005). Странците и лицата без државјанство можеа да се вработат кај работодавецот кој е регистриран во Република Македонија, врз основа на одобрение за засновање на работен однос, кое се добива врз основа на поднесено барање за издавање на одобрение за засновање на работен однос, доколку ги исполнува општите услови утврдени со закон, колективен договор и општ акт.

овој случај тој посебен закон е Законот за вработување и работа на странци. Освен со овие, вработувањето и работата на странците се регулира и со подзаконски акти: Правилникот за постапките за издавање работни дозволи и формата и содржината на посебните видови работни дозволи, како и Правилникот за постапката за регистрација и завршување работа која ја вршат странци.³

За разлика од претходната, новата законска регулатива на ова поле обезбедува поголема компатибилност и усогласеност на домашното со соодветното законодавство кое се применува во рамките на Европската унија, во услови на пазарна економија. Во таа смисла, овој закон се применува во секој случај, освен ако со меѓународен договор не е поинаку уредено.⁴ Тоа значи дека се дава можност на билатерална или мултилатерална основа, според принципот на реципроцитет, на друг начин да се решаваат прашањата за нивното вработување.

Со Законот се утврдуваат основите на политиката за вработување и работа на странци, условите за издавање на дозволи за работа, видовите на дозволи за работа, како и постапката за нивно издавање. Освен тоа, со Законот се уредуваат условите за прекугранично давање услуги од странски компании, преку упатување работници во филијали и здруженија на странски компании во Република Македонија, потоа сезонската работа на странците, како и работата на странски претставници во компании и самовработување на странски државјани во Република Македонија. Законот уредува и други прашања во врска со работата на странците, надзорот, евиденцијата, заштитата на правата од работен однос и друго. Тој во голем дел е усогласен со законските прописи и одделните регулативи на Меѓународната организација на труд и на Европската унија.⁵

³ Двата објавени во Сл. весник на Р. Македонија“, бр.108/07

⁴ Законот за вработување и работа на странци, член 1, став 1.

⁵ Притоа во Законот во целост се транспонирани и одредбите од член 11 на Директивата 2003/9/ЕС на Советот на Европа од 27 јануари 2003 год. кои се однесуваат на вработувањето

Откако стапи на сила овој Закон, работниците од оваа група, кои сакаа да се вработат или работат во Република Македонија, а го немаа регулирано својот привремен престој, по основ на брак, семејно обединување, или по основ на потесен член на семејството, како и странците, кои немаа регулирано постојан престој во Република Македонија, при влез во државата, мораа да поседуваат виза за долгорочен престој (виза Д), врз основа на вработување или работа. За оние лица, кои се државјани на држави со кои Република Македонија има воспоставено безвизен режим, не е потребна виза Д. Истите треба да поседуваат само решение за одобрување привремен престој, по основа на вработување или работа.

Што се однесува до барателите на азил, на кои барањето за признавање на правото на азил, не им е решено во период од една година, по истекот на периодот од една година, може да аплицираат за лична работна дозвола, која се издава за период од три месеци, со можност за продолжување. Во однос на лицата со признат статус на бегалец, согласно одредбите од Законот, овие лица може да аплицираат за лична работна дозвола на неопределено време, со што им е овозможен непречен пристап до пазарот на трудот.

Лицата, пак, под хуманитарна или супсидијарна заштита, Законот ги дефинира како лица, кои имаат право да аплицираат за лична работна дозвола, во траење од година дена, со можност за продолжување, со помош на која тие може да имаат директен и целосен пристап до пазарот на труд (со исклучок на оние работни места, кои се посебно регулирани во Законот, и за кои е потребно македонско државјанство).

на баратели на азил и одредбите од член 12 на Директивата 2001/55/ЕС на Советот на Европа од 20 јули 2001 год., според кои лицата под привремена заштита имаат право да се вработат или да вршат самостојна дејност (самовработување).

2.1. Кој странец според Законот има статус на вработено лице?

Странец е лице кое не е државјанин на РМ или е лице без државјанство, односно лице кое ни една држава по сила на својот закон не го смета за свој државјанин. Странец се смета за вработено лице во РМ кога врз основа на договор за вработување, ќе заснова работен однос кај работодавач чие седиште или место на живеење е во земјата, или кога ќе стекне статус на самовработено лице. Странците кои врз основа на Законот можат да се вработат или самовработат, задолжително треба да поседуваат дозвола за работа и регулиран престој во земјата, а лицето должно да ја регистрира нивната работа, треба да ја регистрира како работа на странец.⁶ Одредбите на овој закон не се однесуваат на странци кои се регистрирани во Централниот регистар како основачи, партнери и членови на надзорни одбори на компании, кои не се претставници.⁷ Тоа значи дека доколку некои од овие лица, воедно се и регистрирани како претставници, тие ќе се сметаат за вработени странци.

Законот овозможува попривилегиран статус на државјани од членките на Европската унија, доколку со меѓународен договор се обезбеди реципроцитет во смисла на слободен пристап на пазарот на трудот. Постојат три основни услови кои странецот задолжително треба да ги исполни за да може да се вработи или работи во Република Македонија. Тоа се: поседување дозвола за работа, регулиран престој во државата и вработувањето, односно работата на странците задолжително мора да биде регистрирана како работа на странец.

⁶ Закон за вработување и работа на странци, член 2, точка 1 и 2, член 1, став 2 и член 4, став 3.

⁷ Претставник на странска компанија, односно трговско друштво е физичко лице кое е овластено да претставува правно лице и кое како такво е заведено во соодветниот регистар. Исто, член 3, став 2, точка 7.

2.2. Ограничување на вработувањето

Во Законот е предвидено и ограничување на бројот на вработувања и работа на странците на домашниот пазар на трудот. Основите за определување на овие ограничувања, произлегуваат од законодавството на Европската унија, според кое земјите-членки за да го заштитат националниот пазар на трудот може да утврдат квоти на работни дозволи на годишно ниво. Со цел подобро планирање на вработувањето на странци, а согласно со политиката на миграција, условите и флукуацијата на пазарот на трудот, Владата на РМ со одлука годишно утврдува квота на работни дозволи за странци. Квотата до Владата ја предлага министерот надлежен за работите од областа на трудот по предлог на Агенцијата за вработување на РМ, во соработка со министрите одговорни за соодветните области, согласно со законските прописи, за која свое мислење може да даде и Економскиот социјален совет. Квотата се дели во групи на работни дозволи, за следните цели:

- вработување странци;
- странци преместени во РМ (физички лица кои засновале работен однос со странски работодавач за време на обезбедување договорена услуга во земјата и за кои работодавачот плаќа придонеси за социјално осигурување);
- обука и доусовршување;
- сезонско работење на странци; и
- поединечни услуги од странци.

Квотата не може годишно да надминува 5% од законски вработеното население на земјата, според податоците на Државниот завод за статистика. Нови вработувања или работа за странци нема да се дозволи ако тоа предизвикува негативен ефект врз економијата и стапката на вработување.

Табела 1. Годишни квоти за издавање работни дозволи во периодот од 2008 до 2011 год. (податоци добиени од веб страната на Агенција за вработување на РМ)

Година	2008	2009	2010	2011
Вкупна годишна квота	3500	3030	3000	3000
Вкупно поднесени барања	1010	1254	1437	2242
Годишна квота за продолжување на веќе издадена работна дозвола	617	720	764	869
Годишна квота за издавање работна дозвола	393	534	673	1002

Работните дозволи утврдени со годишната квота се издаваат за продолжување на веќе издадена работна дозвола или за нови вработувања. Во текот на 2008 год. издадени се 1010 работни дозволи на странски државјани, од нив 617 врз основа на продолжување на работниот однос, а 393 работни дозволи за прво (ново) вработување. Во 2009 год. во Агенцијата за вработување на РМ од 1480 поднесени барања издадени се 1254, од кои 720 за продолжување на работната дозвола, а 534 за нова. Во текот на 2010 год. за поднесени 1658 барања, издадени се 1437 работни дозволи, од кои 764 за продолжување и 673 нови работни дозволи. За 2011 год. од Владата на РМ утврдена е квота од 3.000 работни дозволи, а до Агенцијата за вработување на Република Македонија биле поднесени вкупно 2242 барања. Врз основа на нив издадени биле 1871 работни дозволи на странски државјани, од кои како нови работни дозволи по сите основи биле издадени 1002, а 869 за нејзино продолжување. Од анализата може да се забележи дека во неколку годишниот временски период квотата на работни дозволи што ја утврдува Владата на РМ во потполност не се искористува.

2.3. Работна дозвола

Странскиот државјанин или лицето без државјанство за да можат да стапуваат во работни односи во државава, потребно е да добијат работна

дозвола. Таа се издава врз основа на поднесено барање од странецот и работодавачот - корисник на услуги.

Барањето за издавање работна дозвола, странецот го поднесува до дипломатско- конзуларно претставништво на Република Македонија во странство, во државата чиј државјанин е или во државата каде што лицето престојува врз основа на дозвола за престој. Во случај кога во таа држава нема дипломатско конзуларно претставништво на Република Македонија, барањето се поднесува до дипломатско конзуларно претставништво на државата со која Република Македонија има договор склучен за заедничко постапување.

Барањето за засновање работен однос со странец, работодавачот го поднесува до Агенцијата за вработување на РМ. Работните дозволи ги издава, продолжува или одзема, Агенцијата за вработување на РМ, во постапка согласно со Законот за општа управна постапка. Во зависност од целта, тие се издаваат за различни временски периоди. На странец може да му биде издадена работна дозвола само од еден тип за определен временски период. Договор за вработување се склучува врз основа на работна дозвола. Работната дозвола се издава како:

- *лична работна дозвола* - се издава за определен период од една до три години, или неограничено и во текот на својата важност овозможува слободен пристап до пазарот на трудот;

- *дозвола за вработување* - се издава за период до една година и се издава во врска со потребата за постојано вработување кај работодавачите врз основа на систематизирано работни места; и

- *дозвола за работа* - со различни временски ограничувања, во зависност од целта за која се прибавува, на пр. сезонска работа, обука и доусовршување, поединечни услуги и слично.⁸

⁸ Исто, член 5, став 1, член 7 и член 8.

Табела 2. Видови работни дозволи издадени во периодот од 2008 до 2011 год. (податоци добиени од веб страната на Агенција за вработување на РМ)

Година	2008	2009	2010	2011
Лична работна дозвола	385	406	487	586
Дозвола за вработување	544	599	667	966
Дозвола за работа	89	249	283	319

Според државата на потекло на странски државјани најмногу работни дозволи се издадени за лица кои доаѓаат од: Турција, Србија, Грција, Албанија, Бугарија. Причина за тоа е големата мобилност на граѓаните од овие држави кон Република Македонија. Од останатите земји најмногу странски работници има од Косово, Унгарија, Украина, Кина и САД. Според градови за кои странските државјани добиле работни дозволи најмногу има за: Скопје, Гевгелија, Битола, Тетово, Охрид, Гостивар, Прилеп, Струмица и Куманово. Според занимањето на странските државјани најмногу работни дозволи се издаваат за управители на фирми, директори на фирми, менаџери, професори, раководители, заварувачи, програмери и лектори. Од останатите занимања присутни се работници во Спа-центри, физиотерапевти, новинари, готвачи и тн.⁹

2.4. Заштита на правата на странските работници

Заштита на правата од работен однос странските работници можат да ги остварат пред три инстанции. Имено, против решението на Агенцијата за вработување, како првостепен орган, со кое се одбива барањето на странецот за остварување на правото на работа т.е. добивање на дозвола за работа, тој има право на жалба, во рок од 8 дена од денот на приемот на решението, до Министерството надлежно за работите од областа на трудот. Министерот надлежен за работите од областа на трудот, ќе донесе решение во рок од 15

⁹ Извор <http://www.avrm.gov.mk/>

дена од денот на поднесување на жалбата. Против ова решение може да се поведе управен спор пред надлежен суд, согласно со Законот за управни спорови.¹⁰

Законот за вработување и работа на странци содржи одредби во врска со забраната на директна и индиректна дискриминација по сите основи при вработувањето и во текот на работата.

2.5. Вработување на избегани, прогонети и раселени лица

Вработувањето на *избеганите, прогонетите и раселените лица*, исто така, е регулирано со Законот за вработување и работа на странци.¹¹ Освен со овој Закон, правото на работа на овие лица е регулирано и со Законот за азил и привремена заштита.¹²

Според Законот за азил и привремена заштита, правото на работа признатите бегалци го остваруваат под истите услови кои со соодветни законски прописи се предвидени за странците со одобрен постојан престој во Република Македонија. Во случај на примена на мерки за ограничувања на вработување на странци, истите нема да се применуваат врз признаените бегалци кои доаѓаат од држава кон чии државјани се насочени тие мерки, доколку признаениот бегалец исполнува еден од следниве услови:

- престојува најмалку три години на територијата на Република Македонија;

¹⁰ Закон за управни спорови, „Сл.весник на Р. Македонија“ бр. 62/2006.

¹¹ Република Македонија има пристапено (по пат на сукцесија на 18-ти јануари 1994 год.) кон сите клучни меѓународни или регионални инструменти за заштита на бегалците и странците, односно, претходно споменатите, Конвенција за статусот на бегалците од 1951 год., и нејзиниот Протокол од 1967 год., потоа Конвенцијата против мачење и други облици на сурово, нехумано или понижувачко постапување или казнување на Обединетите нации, Меѓународен пакт за граѓански и политички права, Меѓународен пакт за економски, социјални и културни права, Конвенцијата за елиминација на сите форми на дискриминација врз жените на Обединетите Нации, Конвенцијата за правата на детето и нејзините два факултативни протоколи на Обединетите Нации, Женевските конвенции од 1949 год., вклучувајќи ги и, Протоколите I и II на Европската конвенција за човекови права и основни слободи, и нејзините Протоколи под број 1, 4, 6, 7, 11-14 и Европската конвенција против мачење и нехумано или понижувачко постапување или казнување.

¹² Закон за азил и привремена заштита „Сл.весник на Р. Македонија“ бр. 49/2003 и 66/2007.

- во брак е со државјанин на Република Македонија и
- има едно или повеќе деца кои се државјани на Република Македонија.

Во поглед на правата од работен однос, здравствена заштита, пензиско и инвалидско осигурување, признатите бегалци се изедначени со државјаните на Република Македонија. Понатаму, лицата под привремена заштита имаат право на работа, здравствена заштита и пензиско и инвалидско осигурување под исти услови кои со соодветни прописи се предвидени за странците со одобрен привремен престој во Република Македонија.¹³

Република Македонија има солидна правна рамка на полето на азилот и заштита на бегалците, во која целосно се вградени нејзините обврски, кои произлегуваат од Конвенцијата за статусот на бегалците од 1951 год., онака како што таа е изменета и дополнета со Протоколот од 1967 год. Главниот акт, Законот за азил и привремена заштита од 2003 год. е изготвен во согласност со стандардите на Европската Унија на полето на азилот (*acquis*), и ја одразуваат најдобрата практика во Европа.¹⁴

3. Преместени работници – нова законска категорија

Странски компании даваат прекугранични услуги со преместени работници. Странска компанија може да дава услуги во земјата, во свое име и за своја сметка, врз основа на склучен договор со клиент за кој се наменети услугите, преку преместени работници кои се вработени во странската компанија.

Дозволата за работа се издава на барање на странскиот работодавач, при што истиот додека ги дава договорените услуги задолжен е да ги

¹³ Исто, член 56, став 1,2 и 3 и член 64.

¹⁴ Одредбите на овој Закон ја даваат основната рамка за понатамошна интеграција на бегалците. Во посебна глава од ова законско решение, во целост се уредуваат правата и обврските на барателите на азил, лицата под супсидијарна заштита и лицата со признат статус на бегалец.

почитува условите од Законот за работните односи (работно време, паузи и одмори, здравствена заштита, заштита при работа и слично).

Како преместени работници се сметаат и лица кои се на обука во земјата и оние кои спроведуваат дополнителна обука за домашните работници, во трговско друштво регистрирано во земјата, врз основа на склучен договор за обука меѓу домашното и странското трговско друштво.

Дополнителната обука за домашни работници во домашна компанија можат да вршат преместени странски работници, ако домашната компанија има акционерски капитал од најмалку 10% во странската компанија или во случај на деловно-стручна соработка или технолошки трансфер, врз основа на договор меѓу трговските друштва кои треба да реализираат годишен промет од најмалку 50.000 евра во денарска противвредност.

Работењето во филијала се врши преку назначени работници. Странско правно лице, може привремено да ги премести своите работници од локацијата на нивното постојано работење во странство, во филијала или друга деловна единица преку која ќе биде присутен на домашниот пазар, заради спроведување специфични задачи или обезбедување на договорени услуги. За овие лица се употребува терминот назначени работници бидејќи добиваат работна дозвола, без проверка на условите и состојбата на пазарот на трудот, како дел од квотата на преместени работници, под услов овие работници претходно да биле вработени во друштвото кое ги претставува најмалку една година.

Инаку, преместувањето на странците во здруженијата на трговското друштво, се дозволува доколку правното лице има регистрирано филијала или друга придружна трговска компанија во земјата.¹⁵ Во вакви случаи спаѓаат, на пример, лица кои вршат генерален надзор над менаџерите,

¹⁵ Законот за вработување и работа на странци, член 18, 19 и 20.

раководат со организациска единица, персонални работи, лица кои даваат специфични услуги поврзани со опрема и методи на истражување и слично.¹⁶

4. Заклучок

Република Македонија станува се поинтересно одредиште на странците кои во неа гледаат можност за наоѓање работа, со што сè повеќе се чувствуваат трендовите кои постојат во Западна Европа: миграција на високообразована работна сила, квалифицирани работници и бизнис луѓе. Во земјава се повеќе е присутен расчекор меѓу понудата и побарувачката на работна сила, односно неможност да се најде соодветен профил на работници на домашниот пазар на труд, тренд кој долго време, некаде и со децении, постои во Европската унија.

Вработувањето на странците во Република Македонија е овозможено преку институтот работна дозвола. Условите и начинот под кои странците може да ја добијат се уредени со Законот за вработување и работа на странци. Со него се утврдуваат основите на политиката за вработување и работа на странци, постапката на издавање и видови дозвола за работа. Дозволата за работа се издава и на барање на странски работодавач, при што истиот додека ги дава договорените услуги задолжен е да ги почитува условите од Законот за работните односи (работно време, паузи и одмори, здравствена заштита, заштита при работа и слично).

Во Законот е предвидено и ограничување за вработувања на странците на домашниот пазар на труд. Основите за определување на овие

¹⁶ Странските трговски друштва кои се основани во согласност со закон кој важи за трговските компании, задолжително треба да добијат работна дозвола за странец кој тие го назначуваат како нивен претставник. Закон за вработување и работа на странци, член 25.

На странските претставници им се издава дозвола за работа врз основа на барање на работодавачот, без оглед на состојбата и условите на пазарот на работната сила, за период од една година со можност за продолжување.

На крај би ги споменале и прекршоците. За непочитување на одредбите на Законот се изрекуваат прекршочни санкции – глоба во висина од 1.500 до 5.000 евра (во денарска противвредност) за правно лице, од 500 до 1.200 евра за одговорно лице во правното лице и од 300 до 600 евра за самовработено лице.

ограничувања, произлегуваат од законодавството на Европската Унија, според кое земјите членки за да го заштитат националниот пазар на трудот може да утврдат квоти работни дозволи на годишно ниво.

Донесувањето на ваквата законска регулатива значително ги унапредени и олесни условите и процедурите за вработување и работа на странци во Република Македонија.¹⁷ Во периодот на нејзина практична примена, поради согледани слабости, се направија и определени измени и дополнувања во неа.

Во насока на подобрување на законските решенија, сепак, неопходно би било понатамошно поедноставување на постапката за вработување странски државјани и изготвување на повеќејазична брошура со која на странците кои сакаат да работат во Република Македонија на едноставен начин би им се објаснила истата.

Со оглед на постојната неповолна состојба на пазарот на трудот, односно големата невработеност, Република Македонија и во иднина би требало да води флексибилна и пазарно ориентирана политика на прием на странски работници според долгорочните цели на политиката на вработување. Согласно утврдените специфични потреби ќе треба да се конципираат соодветни политики и процедури за прием на високообразовани и имигранти со финансиски капитал, потоа сезонско вработување странски државјани за одредени сектори врз база на билатерални и мултилатерални договори, како и за различни видови привремено флексибилно вработување (краткорочен престој на договорни

¹⁷ Според податоците на Агенцијата за вработување на Република Македонија во периодот 2002-2007 год. биле издадени 5867 одобренја за засновање на работен однос со странски државјани. Од нив 2080 се нови, односно првпат издадени дозволи, а 3787 претставуваат продолжение на дозволи за работа. Најголем дел од вработените странци се со средно и високо ниво на образование и припаѓаат на категоријата административни работници. Според земјата на потекло со највисоко учество се издвојува Србија, а релативно висока е застапеноста и на странските работници од Турција, Грција и Бугарија. Во овој временски интервал континуирано се зголемува бројот на дозволи за работа до една година, чие учество достигнува повеќе од 80%.

работници, меѓукомпаниски трансфер, менаџери во мултинационалните компании, обучувачи и сл.).

5. Референтна литература

1. Адријана Билиц и Борис Букуљаш, Меѓународно радно право, Сплит, 2006.
2. Брајик др. Влајко, “Радно право”, Савремена администрација, Београд, 2001.
3. Вотсон Филип, Социјално право и ЗРО на ЕУ – Политика и практика во проширена Европа, Просветно дело, Скопје, 2009.
4. Employee representatives in an enlarged Europe, Volume 1, European Commission, Brussels, 2008.
5. Employee representatives in an enlarged Europe, Volume 2, European Commission, Brussels, 2008
6. Закон за азил и привремена заштита „Службен весник на Република Македонија“ бр. 49/2003 и 66/2007
7. Законот за вработување и работа на странци, „Службен весник на Република Македонија“, бр.70/2007
8. Закон за работни односи на РМ, „Службен весник на Република Македонија“ бр. 62/2005
9. Закон за управни спорови, „Службен весник на Република Македонија“ бр. 62/2006
10. Извештаите на Европската комисија за 2006, 2007 и 2008 година за напредокот на РМ во евроинтеграциските процеси.
11. Industrial Relations in Europe, European Commission, Brussels, 2009
12. Лубарда др. Бранко, “Трипартизам у радном праву Европске Уније” Правни живот, бр.12/2003.
13. Лубарда др. Бранко, “Европско радно право”, ЦИД, Подгорица, 2004.
14. Устав на МОТ

15. Устав на РМ од 1991

Марија СРБИНОВСКА / Marija SRBINOVSKA

Faculty of Detectives and Criminology, EURM

ПРЕТРЕС

Анстракт: Претресот е истражно дејствие кое се состои од истрага на простории, области и други објекти, како и истрага на одредени лица. Претресот има за цел откривање на средства за извршување на кривични дела, предмети и вредности кои се добиени на криминален начин, за кои постојат основи на сомневање дека на конкретно определено место се наоѓаат скриени предмети важни за кривичната постапка. Карактерот на дејствијата на претресот е неизбежен во врска со навлегувањето во сферата на личните интереси на лицето кое се претресува и претставува една од карактеристичните црти на претресот што овозможува да се разликува од другите истражни дејствија, особено од увидот на местото на кривичниот настан. Сличноста на овие две битни дејствија во криминалистиката е во тоа што криминалистите ја спроведуваат истрагата на наведените објекти со цел пронаоѓање, фиксирање и земање на разни материјални извори на криминалистички информации.

Клучни зборови: претрес, криминалитет, пронаоѓање, докази, форензика.

Abstract: The search is an investigative action which includes investigation of premises, areas and other facilities, as well as investigation of certain individuals. The search aims at detecting means that carry out criminal acts, objects and values that are obtained in a criminal way, that are the grounds of suspicion that a certain particular place is hiding items relevant to the criminal proceedings. The nature of the activities of the search is inevitably about entering the sphere of personal interests of the person being searched which is one of the

characteristic features of the search that allows it to be different from other investigations, especially from the inspection of the place of the criminal event. The similarity of these two important actions in criminalistics is that criminalists conducting the investigation of the listed objects have the goal to track down, fix and obtain various material sources related to the criminal information.

Keywords: *search, crime, clues, finding evidence, forensics.*

Видови претрес

Се разликуваат следните видови на претрес:

1. Според објектите:

а) претрес во простории кои се наоѓаат во сопственост или се користат од граѓани, претпријатија и други институции:

б) претрес на одредена околина која ја користат одреден круг на лица;

в) претрес на транспортни средства;

г) личен претрес.

2. Според редоследот

а) првичен

б) повторен.

3. Во однос на времето на истовремено претресувани објекти:

а) едновремен, те. претрес кај разни лица или кај едно лице но во различни места;

б) во различни времиња.

4. По обемот на претресуваните објекти:

а) основен и

б) дополнителен те. на претрес подлежи оној објект кој не е претресуван за време првичниот претрес

Според бројот на едновремените претреси на објектите претресот се дели на единечен – кога претресот се извршува само во еден објект и групен

– се извршува истовремено на неколку места. Последниот (групниот) е неопходен во тие случаи кога, основано се претпоставува, дека бараните предмети се наоѓаат кај неколку лица кои заеднички се сторители на едно кривично дело (соизвршители, соучесници итн.), кои се познаваат меѓу себе, или пак станува збор за едно лице кое предметите ги има скриено на различни места (во станот, викендица, во службените простории, автомобилот). во овој случај претресот добива карактер на тактичка операција. За да се избегнат грешки при групниот претрес, постои екипа од повеќе криминалисти од кои еден е одговорен за целата тактичка операција и тој ги координира активностите на сите групи кои се вклучени при претресувањето.

Тактика на претресот

После доаѓањето на местото на претресот, криминалистите го информира на лицето чиј објект се претресува за причините за претресот. Воедно лицата каде се извршува претресот тој ги информира за нивните права и одговорности. Воедно, раководителот на групата која што го врши претресот бара од лицето каде се врши претрес да доброволно ги предаде бараните предмети. Ако лицето не ги предаде бараните предмети тогаш се пристапува кон извршување на претресот.

Раководителот го утврдува идентитетот на лицата кои се наоѓаат во објектот каде се извршува претресот и му појаснува за начинот на нивното однесување за време траењето на претресот: да се сместат во една просторија, да не разговараат, да не одговараат на телефонските повици и сл. Претресот започнува од просторијата која ќе ја определи раководителот на групата а потоа се спроведува во одреден редослед кој ќе го утврди повторно раководителот¹.

¹ Аверьянова Т. В., Белкин Р. С., Корухов Ю. Г., Росийская Е. Р. Криминалистика. Учебник для вузов. Под ред. Заслуженного деятеля науки Росийской Федерации, профессора Р. С.

Во зависност од обемот на претресот и бројот на полициската група која ќе го изврши претресот, тој може да се спроведе паралелно во разни простории во две или повеќе подгрупи. Со претресот во овие случаи раководи раководителот. Во сите други случаи раководителот на полициската група лично ги набљудува просториите каде полициските службеници го извршуваат претресот. Во секој случај важно е дека секој учесник на претресот да ги знае своите задачи при преземање на ова истражно дејствие².

Криминалистичките разработани препораки за извршување на претресот е во зависност од местото, лицето и карактерот на бараните објекти. Деталниот претрес е неопходно да се изврши водејќи се од следните тактички правила:

1. Претресот треба да почне на местата каде е веројатно дека се скриени бараните предмети кои ги одредува раководителот во текот на општиот преглед на местото на претрес со оглед на карактерот на бараниот објект, карактеристиките на местото, начинот на животот и личноста на лицето каде се извршува претресот.
2. Истрагата треба да биде конзистентна и целосна. Полициските службеници не треба да прекинат со претресот се додека просториите не се целосно претресени. Во текот на претресот не треба да се брза, но треба да се избегнува сложени зафати при претресот кога нема изгледи дека ќе се пронајдат бараните предмети. Методот кој ќе се примени при претресот ќе се издеференцира во ситуација кога е очигледно е дека бараните предмети може да бидат скриени на определени места.

Белкина. — М.: Издательство НОРМА (Издательская группа НОРМА—ИНФРА • М), 2000, стр. 286 и натака

² Евгений Петрович Ищенко, Александр Георгиевич Филиппов, Криминалистика Высшее образование; Москва; 2007, стр. 595

3. Претресот мора да биде целосен и активен. Неопходно е да се претресат сите предмети, места и делови на просторот каде се спроведува претресот со цел откривање на бараните објекти.
4. За време претресот мора постојано да се набљудува однесувањето на лицата каде што се извршува претресот. Набљудувањето се однесува на ставот и држењето на лицето кое се претресува, неговите мимики и пантомимики итн. Врз основа на реакциите на претресуваното лице се градат верзии за местото каде што може да се пронајдат бараните објекти.
5. Меѓу полициските службеници кои го вршат претресот мора да постои соработка во делот на споделување на информациите со кои располагаат. Сите сознанија полициските службеници не треба да ги земаат здраво за готово, туку истите треба да се предмет на проверка.
6. Деталниот претрес на предметите мора да се изврши во првобитната положба, во спротивно нарушувањето и непочитувањето на редоследот во просторијата може да го отежне претресот.
7. За време на претресот одделни објекти можат да им бидат сомнителни на полициските службеници (објекти, дел од ѕидот, подот итн.) . раководителот на претресот обрнува внимание на положбата на предметите, несоодветната негова поставеност и начинот на нивното криење, слабото објаснување од страна на лицето каде се извршува претресот, карактеристиките на неговото однесување итн³.
8. Оштетувањето на имотот на лицето каде се извршува претресот е можно само доколку во текот на деталниот претрес е тоа

³ Евгений Петрович Ищенко, Александр Георгиевич Филиппов, Криминалистика Высшее образование; Москва; 2007, стр. 595 и натака

навистина неопходно кога на предлог да се отвори на пр. врата или некој друг објект, лицето ја одбие наредбата.

9. Деталниот претрес треба да се реализира со користење на криминалистичко технички средства⁴.

За време извршувањето на претресот раководителот (во неопходни случаи препорачливо е со помош на специјалист) треба да ги искористи други средства при пребарување: метал детектори, сонди, УВ светилки итн. Во просториите со помош на техничките средства можат да бидат утврдени одредени места каде тајно се кријат бараните објекти. На ѕидовите, скриените места можат да бидат откриени и по пат на удирање со одреден предмет на самите ѕидови.

Кога се претресуваат просториите посебно внимание се посветува на ѕидовите кои се покриени со мебел со оглед дека многу често криминалистичката практика покажува дека тие места се користат за криење на одредени предмети (исто така и подната површина). При претресот на тапацираниот мебел, мора внимателно да се испита обвивката на мебелот, празнините во мебелот. Тајни засолништа можат да бидат и подот (посебно ако е направен од даски, паркет, ламинат итн), под прозорците, радијаторите, во таваните и подрумите. Како знаци дека на одредени места се скриени предмети не се само специфичните звуци при удар или сигнал на алатка со која се пребарува, но исто така и штета на бојата и траги од свежа фарба, одредени забелувања, сврзувања итн.

Претресот на службените простории е препорачливо да започне од работното место на лицето кои ние објект на интерес, местото каде ја чува облеката, работниот инвентар. Претресот во амбарите и другите помошни простории се извршува со користење на метал детектори, сонди и др.

⁴ Види повеќе: Балашов Д.Н., Балашов Н.М., Маликов С.В. Криминалистика: Учебник. — М.: ИНФРА_М, 2005, стр. 270 и натака.

Претресот на отворен простор, се извршува со поделба на сектори. Се претресува земјата, дрвата, складишта со градежни материјали, . кантите за отпад и др⁵.

Доколку претресот се јавува како психолошко интензивно истражно дејствие, важно е да се разберат некои од психолошките аспекти. Пред сè, претресот бара од криминалистите, кои учествуваат во спроведувањето на ова истражно дејствие, психолошка подготвеност за него која се изразува со концентрација на сите негови сетила како и фокусираност на неговото внимание. Принудната природа на претресот, обично е придружена со појавувањето на конфликтни ситуации за време на извршувањето што бара од криминалистите максимално внимание и смиреност, издржливост, коректност во нивното постапување и да не се губи самоконтролата⁶.

Заклучок

Претресувањето на станот, другите простории на осомничениот, односно обвинетиот и другите лица, како и нивните покретни предмети е дејствие на докажување кое се презема само тогаш ако има доволно основи на сомнение дека при претресот ќе се пронајде сторителот на кривичното дело или неговиот соучесник, или дека ќе се откријат траги од кривично дело и ќе се пронајдат предмети кои се важни за кривичната постапка. Принципот на сразмерност, значи, секогаш се согледува во легитимната цел на претресот. Ова дејствие на докажување, по правило, се презема како итно истражно дејствие (дејствие за докажување во истрагата), но може да се изврши и во покасните стадиуми на кривичната постапка. Со цел да се обезбеди ефикасност на претресот, криминалистите кои учествуваат на претресот имаат право да отворат и затворени простори ако сопственикот

⁵ Евгений Петрович Ищенко, Александр Георгиевич Филиппов, Криминалистика Высшее образование; Москва; 2007, стр. 595 и натака.

⁶ Зорин Г.А. Тактический потенциал следственного действия: Учеб.пособие. – Минск: БГУ, 1989. – 80с.

одбива тоа да го стори доброволно. Начините кои се применети за отворање на затворените простории се наведуваат во записникот за претресот. Криминалистите треба да избегнуваат непотребно оштетување на брави, врати, прозори, мебел итн.

Како општо правило, претресот не се извршува ноќно време. Во исклучителни случаи на итност ова истражно дејствие може да се спроведе и ноќе.

За време претресот криминалистите можат да му забранат на лицата кои се наоѓаат на местото на претресот да не се мешаат во претресувањето, меѓусебно да не комуницираат, да не одговараат на телефонските повици. Доколку постои можност од просториите кои се претресуваат се оддалечуваат децат

Conclusion

The search of the apartment, other premises of the suspect or the accused and the other persons and their movable items, is proof which is taken only if there is sufficient grounds for suspicion that the search will find the perpetrator or his accomplice, or that we will discover traces of the crime and find items that are relevant to criminal proceedings. The principle of proportionality means that it is always seen in the legitimate purpose of the hearing. The action of proving by default, is taken as immediate investigative action (action for evidence in the investigation), but can be performed in later stages of criminal proceedings. In order to ensure the efficiency of the search the criminal investigators participating in the hearing have the right to open and close rooms if the owner refuses to do so voluntarily. The methods applied for opening the closed rooms in the minutes of the hearing is notated in the minutes of the search. The criminal investigators should avoid unnecessary damage to locks, doors , windows , furniture , etc.

As a general rule, the search is not executed during the night. In exceptional cases of urgency this investigative action may be conducted at night.

During the hearing the criminal investigators can ban persons on the site of the search to interfere with the search, to communicate with each other, and to respond to telephone calls. if there is a possibility, children are being kept away from the premises being searched.

Користена Литература

1. Аверьянова Т. В., Белкин Р. С., Корухов Ю. Г., Российская Е. Р. Криминалистика. Учебник для вузов. Под ред. Заслуженного деятеля науки Российской Федерации, профессора Р. С. Белкина. — М.: Издательство НОРМА (Издательская группа НОРМА—ИНФРА • М), 2000
 2. Евгений Петрович Ищенко, Александр Георгиевич Филиппов, Криминалистика Высшее образование; Москва; 2007.
 3. Балашов Д.Н., Балашов Н.М., Маликов С.В. Криминалистика: Учебник. — М.: ИНФРА_М, 2005, стр. 270 и натака.
 4. Зорин Г.А. Тактический потенциал следственного действия: Учеб.пособие. — Минск: БГУ, 1989. — 80с
-

Доц. д-р **Рабије МУРАТИ** / *Assistant prof. Rabije MURATI*

Faculty of Philosophy, State University of Tetova, Macedonia

КОНЦЕПТУАЛНА РАМКА НА ДЕМОКРАТИЗАЦИЈАТА НА ОБРАЗОВАНИЕТО

***Абстракт:** Како дел од целокупната социјална трансформација на политиките на нашето општество кон парламентарна демократија и демократизација на општествените односи, економска транзиција кон пазарна економија и подготовка за интегрирање во европските структури и трендови, демократизацијата на образованието има клучна улога за сите учесници во тој процес. Затоа, демократизацијата на воспитно-образовниот систем, заедно со институциите на самиот воспитно-образовен систем од формален или неформален вид, истовремено е и цел и стратешка насока на реформите на образованието.*

Процесот на демократизација започнува со воведување на демократски односи во училиштето. Тоа започнува најнапред со упатување на учениците во демократскиот живот во одделението, создавање на искуства за демократизација преку животот и работата на одделението, почитување и слободно изнесување на сопствените мислења и ставови. Процесот на демократизација бара време во кое учениците ќе ги учиме стекнатите знаења за демократија да ги практикуваат во секојдневниот живот и работа на училиштето.

Образованието за демократско граѓанство опфаќа низа на активности и пракса со кои младите па и возрасните се оспособуваат за активно делување во демократскиот живот и спроведување на нивните права и одговорности во општеството.

За образованието за демократија последните години се зборува многу но сепак недоволно, но по се изгледа дека не се работи доволно во материјализирањето или реализирањето на тоа што треба и како треба за успешно и ефикасно реализирање на ваквиот вид на образование.

Клучни зборови: демократизација на образование, воспитно – образовен систем, нивоа на реализирање на демократизацијата на воспитно-образовниот систем, демократско граѓанство, реформирање на образованието, концептуална рамка.

Abstract: *As part of overall social policy transformation of our society towards parliamentary democracy and democratization of social relations, economic transition to a market economy and preparation for integration into European structures and trends , democratization of education has a key role for all participants in this process. Therefore, democratization of the educational system, along with the institutions of the educational system of formal or informal kind, is both objective and strategic direction of education reform.*

The process of democratization began with the introduction of democratic relations in school. It starts first with reference to students in democratic life in the classroom, creating experiences for democratization through the life and work of the class and respect free expression of their opinions. The process of democratization requires time in which students will learn the acquired knowledge to practice democracy in everyday life and work in the school.

Keyword: *democratization of education, educational system, the level of implementation of the democratization of the educational system, democratic citizenship, reforming education, conceptual framework.*

1. Концептуална рамка на демократизацијата на образованието

Како дел од целокупната социјална трансформација на политиките на нашето општество кон парламентарна демократија и демократизација на,

општествите односи, економска транзиција кон пазарна економија и подготовка за интегрирање во европските структури и трендови, демократизацијата на образованието има клучна улога за сите учесници во тој процес. Затоа, демократизацијата на воспитно - образовниот систем, заедно со институциите на самиот воспитно - образовен систем од формален или неформален вид, истовремено е и цел и стратешка насока на реформите на образованието.

Демократизацијата на образованието како општествена социјална пракса и образовниот систем, како социјална институција секогаш мора да се набљудуваат во поширок општествено политички контекст.

Демократијата не е само облик на политичко уредување и структура на власта (владение на народот по пат на директна и репрезентативна демократија), туку таа претпоставува и вклучување на демократско општествено уредување: таков облик на заеднички живот кој значи прифаќање и практикување на принципот за еднакви права, можности и постаки за сите членови на заедницата.

Кога се зборува за сите општествени нивоа било тоа да е социјалното, политичкото или педагошкото ниво, демократијата подразбира:

1. Прифаќање и почитување на (демократските) вредностите - како што се слободата, одговорноста, еднаквоста, солидарноста, достоинството на личноста - самопочитувањето и почитувањето на другиот и различноста;
2. Градење и придржување на (демократски) принципи и процедури во одлучувањето и во практичното дејствување - како што се активна и одговорна партиципација, толеранција, недискриминација, дијалог, и др.

Меѓутоа, образованието за демократија не е ограничено само на формалното институционално образование, туку го вклучува и влијанието на други општествени институции и различни други неформални облици на

вонинституционално образование како што се семејството, работата, невладините организации, и др. Тоа, значи образованието за демократија не е фокусирана само кон децата и младите, туку завзема став дека сите граѓани се воедно и корисници и учесници односно креатори на образованието за демократија.

Демократизацијата на образованието односно образованието за демократија е еден од клучните сегменти на реформирање на воспитно - образовниот систем во сите транзициони земји кои што тежнеат кон евроатланското семејство. Кога се зборува за демократизација на образовниот систем тогаш треба да се согледат разликите на нивоата на организацијата и функционирањето на образовниот систем, а воедно да се има во предвид и нивната меѓусебна поврзаност и зависност.

Нивоата на кои што може да се изведува демократизацијата на образованието се:

1. *На ниво на системот:*

- a) Целите и начините на донесување на образовните политики - реформа на образованието;
- b) Начин на спроведување на образовните политики;
- c) Структура и организација на воспитно-образовниот систем вклучувајќи ги тука и професионалното образование и стручното усовршување на наставниците;
- d) Управување и надзор над воспитно-образовниот систем;
- e) Барања и начин на бирање на наставните кадри.

2. *На ниво на програмите на образованието и воспитанието:*

- a) Концепции и цели на програмите на образованието и воспитанието како и положбата и улогата на сите учесници во образованието;
- b) Начинот на донесување на наставните планови и програмите за различни нивоа на образование;

- c) Форми и методи на наставната работа, положбата на ученикот и наставникот во процесот на наставата;
- d) Форми и методи на воспитната работа а со тоа и положбата и односот на ученикот и наставникот, стручните соработници, директорот, како и родителите во воспитно - образовниот процес;
- e) Начинот на поставување и обезбедување на почитување на правилата на однесување во училиште, начини на разрешување на недоразбирања и конфликти;
- f) Систем на оценување на учениците, наставниците, програмите и на самиот наставен процес;
- g) Учебници и наставни средства;
- h) Образование за демократија и граѓанско општество, курикулрани аспекти на поделба на предметите на задолжителни, изборни, факултативни како и кроскурикуларна застапеност на целите и содржините на образованието за демократија и граѓанско образование.

3. *На ниво на образовните институции - училиштата*

- a) Структурно - организациони карактеристики на училиштето;
- b) Содржина на училишниот живот - насавни и воннаставни активности;
- c) Управување и одлучување во ниво на училиштето.

Кога се зборува за демократизација на образованието треба да се нагласат и мислењата и заложбите и на УНЕСЦО во ширењето на идејата за демократизација на образованието, заложбата да не се спречува на разојот на било кој член од заедницата. Така основните демократски принципи се:

- наставата да е на мајчин јазик;
- преку образовниот систем соединуваат општите искуства на човештвото со искуствата и потребите на конкретен народ;

- пристапот кон сите степени и облици на образованието да е условен исклучиво од работата и способностите на единката;
- во системот на образованието да се елиминираат секакви облици на дискриминација;
- системот на образование да е комплементарен на општествено - социјалниот системот;
- во образовните институции владеат демократски, хумани односи помеѓу сите учесници во образовниот процес. (Трнавац, Н. 1987).

Задача на сите земји во светот е да работат на прифаќање на сите вредности кои водат кон вистинското остварување на човековите права во секојдневниот живот. Најсигурен начин кој би требало да воид до ова цел е поимот на воспитанието и образованието. Затоа денес во многу земји во светот активноста е насочено кон развивање на разбирањето, толеранцијата и пријателството помеѓу врсниците и луѓето воопшто. Се повеќе се бара почитување на различноста, почитување на секој поединец без разлика на неговиот етнички, верски, културен, економски и социјален статус.

Кога зборуваме за концептуална рамка на демократизацијата на образованието мораме да го спомнеме и училиштето. Процесот на демократизација започнува со воведување на демократски односи во училиштето. Тоа започнува најнапред со упатување на учениците во демократскиот живот во одделението, создавање на искуства за демократизацијата преку животот и работата на одделението почитување и слободно изнесување на сопствените мислења и ставови. Процесот на демократизација бара време во кое учениците ќе ги учиме стекнатите знаења за демократија да ги практикуваат во секојдневниот живот и работа на училиштето.

Образованието во демократско општество треба да биде независна. Независноста се смета во смисла на почитување на образованието како еден

важен и самостоен сегмент кој што битно влијае во развитокот на општеството во целина преку развојот и оформувањето на единката како еден важен ресурс во развојот на државата. Така сметам дека пообразованите и воспитани луѓе се склони или пак тежнеат кон по либерални и по демократски вредности. Од друга страна пак, оскудно образовните луѓе и неписмената популација може лесно да се манипулира, тие можат да избираат луѓе со помали вредности за нивни претсавници или популистички политичари кои ја напуштат демократијата и стануваат диктатори, и покрај слободните и демократски избори. Оттука можам да кажам дека образованието е столб на екзистирање на демократското општество.

Главна цел на реформирање на образовниот систем во една држава па и кај нас, е модернизацијата и реорганизацијата на образовниот систем како суштинска поддршка на развојот на демократијата во земјата. Демократизацијата на системот на образованието, вклучува и воведување на предметот образование за демократија или граѓанско образование во формалното образование, односно во училиштата. Образованието за демократија се поттикнува и треба да се афирмира преку процесот на образование или поконкретно во процесот на наставата преку различни индикатори да се влијае на оспособувањето на младата популација за полесно и подобро снаоѓање во демократијата како општествен и политички систем.

Образованието за демократско граѓанство опфаќа низа на активности и пракса со кои младите па и возрасните се оспособуваат за активно делување во демократскиот живот и спроведување на нивните права и одговорности во општеството. Битен дел на образованието за демократско граѓанство е образованието за човекови права.

Основна цел за развивање на природното чувство на демократијата е квалитативно поинаквиот начин на почитување на детските права како и прифаќање на детската способност да учествуваат во креирањето и развојот

на сопствените животи здраво и одговорно. Остварувањето и почитувањето на детските права веќе не е прашање и работа само на Женевската конвенција за правата на детето и декларациите усвоени во тие конвенции, туку веќе таа грижа и заштита на децата станува одговорност и на самите деца. Но, за тоа да биде возможно децата треба да ги знаат сопствените права и да поседуваат мотивација и вештини за нивно остварување. Така децата пополека директно ќе можат да се вклучат во демократските процеси на одлучување за еден нов свет кој полека станува дел од нивните сопствени визији.

За образованието за демократија последните години се зборува многу но сепак недоволно, но по се изгледа дека не се работи доволно во материјализирањето или реализирањето на тоа што треба и како треба за успешно и ефикасно реализирање на ваквиот вид на образование. Така, во 2004 година имаме реализација на некои проекти подржани од страна на Католичките служби за помош (ЦРС) и Американската агенција за меѓународен развој (УСАИД) за *Зјакнување на граѓанското општество и поттикување на партнерства преку програмите за граѓанско образование*; кое што претежно се однесува на учениците од ВИИ и ВИИИ одделение. Исто така постои и еден прирачник за учениците од предучилишна возраст насловен како *Првите чекори* каде што се објаснуваат основите на демократијата а тоа се: *ОДГОВОРНОСТА, ПРАВДАТА, АВТОРИТЕТОТ И ПРИВАТНОСТА*.

Значи сето погоре кажано се однесува на учениците од основно образование кои што според наставните програми го учат предметот *Граѓанско образование* во VII и VIII одделниите со по еден наставен час неделно, додека за учениците од средните училишта исто така во наставните програми стои предметот *Граѓанско образование* а во некои и *Граѓани за демократија* во последната година на школувањето со по еден наставен час неделно.

1.1. Значењето на образованието за демократија и граѓанско општество

Кога зборуваме за образовните политики на Р. Македонија и тоа на сите нивоа тие се под надлежност на Министерството за образование и наука, кои што се раководени од Министерот кој што е член на владата. Следствено со ова образовните институции во рамки на Министерството за образование и наука се Бирото за развој на образованието; Образовниот инспекторат; Педагошкиот совет кои што законски и практично се под контрола на Министерот. Од сето кажано произлегува дека и училиштата како образовно - воспитни институции не се самостојни во поглед на наставните планови и програм, тие се изработуваат на национално ниво.

Ако ретроспективно го анализираме образовната политика од девесетите па се до денес, значи од осамостојувањето на Р. Македонија па долгиот период на транзиција кој што трае 20 години и се уште не е докрај довршен, јасно би ни било дека што се донесува до образовната политика не е се уште јасно прецизирана и дефинирана.

Очигледно е дека после долгиот период на транзиција кој се уште трае, секоја влада има направено измени и почетни реформи за унапредување и усовршување на образованието, но ни една од нив суштински не се осврнало на анализа и истражување на потребите на нашето општество и секојдневие. Реформите се прават претежно за тоа што нив ги бара европа или пак дека соседните земји или држави кои што произлегуваа од экс Југославија ги примениле и се покажале како успешни. Значи се уште не донесен некој патоказ конкретен за нашата држава кој што ќе ги задоволи потребите и барањата на нашата држава, на нашите граѓани.

Образованието за демократско граѓанство е актуелна и значајна задача и барање за сите земји кои што произлегуваат од транзиција но и од различни општествени и други конфликти и недоразбирања меѓу припадниците на различни заедници во едно дадено општество.

Образованието за демократско граѓанство е идеја која корените ги има во идејата за Европа како интегрирано и културно подрачје на демократски стабилности. Таа исто така е иновативен повеќе димензионален пристап со кој што се олеснува активното делување во демократијата и исти така се однесува на измените и пристапите поаѓајќи од доле кон горе. Тоа значи ако сакаме подемократско и поинтегрирано, пореалскирачка и пофлексибилна иднина и општество тоа можеме и треба да го притгнеме само преку процесот на образование и воспитание на децата и младите луѓе за живот и делување во општество со исти барања, потреби, понудувања, одговорности, интереси, и др.

Образованието за демократско граѓанство тежнее кон помош на учениците, младите луѓе но исто така и на возрасните луѓе за активно, креативно и одговорно да учествуваат во процесот на донесување на одлуки. Значи треба дури и од најраната возраст децата да се учат на тоа дека се активни и одговорни припадници на една заедница односно едно општество и како такви треба свесно и одговорно да учествуваат во разни активности и задачи но исто така и да донесуваат независно од другите и одлуки. Значи да им се препушта на децата слобода на изразување и делување но преку тоа да им се нагласува и на тоа дека секое едно слободно делување и одлучување носи со себе и одредена одговорност и сигурност во себе.

Образованието за демократско граѓанство овозможува доживотно усвојување, промена и проширување на информации, вредности и вештини во понудата на формалното и неформалното образование и воспитание. Значи било тоа да е преку институционалното образование или преку вонинституционалното образование единката е во можност да се здобие со одредени информации и знаења кои што нему би му служиле во подобрување и усовршување на неговото знаење, умеење и вештини, како и навиките за работа. Исто така тоа значи дека индивидуата треба да учи

перманенто и така доаѓа до израз доживотното учење кое што е показател за поразвиено Европско отворено општество.

Образованието за демократско граѓанство претпоставува користење на повеќенамесни можности за учење. Така тоа овоаможува да се развива и да се потенцира парадигмата креирање односно формирање на општество кое учи, кое што може да се надоврзува со доживотното учење кое што претходно го објаснив.

Образованието за демократско граѓанство ги надминува границите и препреките помеѓу училиштето и заедницата, но и помеѓу формалното и неформалното образование, на наставните и воннаставните активности, на социјализацијата и школувањето(образувањето).

Образованието за демократско граѓанство овозможува неизменично учење и поучавање како и подеднаквото размена на улогите на наставникот и ученикот. Со ова доаѓа до израз барањето на измени на позицијата и улогата на ученикот во процесот на наставата, значи од позиција на пасивен објект, во традиционалното учење и водење на процесот на наставата, ученикот да стане активен субјект, соработник во процесот на наставата. Додека од наставникот се бара да им овозможува на учениците слободно да поставуваат прашања, тој да биде насочувач, ментор, соговорник во процесот на наставата.

Образованието за демократско граѓанство го зајакнува и одржува динамичната демократска култура втемелена на свеста и приврзаноста на аедничките основни вредности, како што се: човековите права и слободи, почитување на различноста и владеење на правото.

Образованието за демократско граѓанство го зајакнува општествената кохезија и солидарноста и ги усовршува и раздвижува инклузивните стратегии за сите групи во едно мултикултурно општество.

Користена литература

1. Демократизација образовања и образование за демократију и граѓанско друштво, 2001, Београд
2. Дјуи, Џ. (1966), Воспитање и демократија, Цетиње
3. Зајакнување на граѓанското општество и поттикнување на партнерства преку програмите за граѓанско образование (2004), ЦРС / УСАИД - Скопје
4. Концепција на деветгодишно основно образование - Министерство за образование - II 2007
5. Ливинг ин Демократиц, ЕДЦ/ХРЕ лессон Планс фор Примарс Левел, Финал Сеар бс Ролф Голлоб, Тед Худдлестон, Петер Крапф, Дон Роџе, Њим Таелман, Ед Ролф Голлоб анд Петер Крапф. Волуме ИИИ оф ЕДЦ/ХРЕ волумес И-ВИ Едуцатион фор Демократиц Цитизенсхип анд Хуман Ригхтс ин Сцхоол Практице Теацхинг сељуенцес, цонцептс, методс анд моделс, Цоунцил оф Еуропа, Децембер 2007
6. Материјали и брошури од Американската агенција за меѓународен развој (УСАИД) и католичките служби за помош (ЦРС)
7. Национална програма за развој на образованието во Република Македонија 2005-2015
8. Наставна програма, граѓанско образование, (основно образование), Скопје, ноември 2008
9. Наставна програма, граѓанско образование, (основно образование), Скопје, септември 2009
10. Општествено - демократските промени и нивното влијание во сферата на воспитанието и образованието - „Просветно дело,, - Скопје 1992
11. Образование за демократија со демократија, 1998, Зборник, Скопје

12. Општествената транзиција и образованието, 1998, Научен собир 3-4 октомври 1997 Струга - Скопје
 13. Политиката на Република Македонија кон образованието за демократско граѓанство и за почитување на различноста 1991-2001 – Извештај
 14. Трнавац, Н. (1987), Школски системи на раскршчу, Београд
-

Докторанд **Фатон ШАБАНИ** / *PhD candidate Faton SHABANI*

Faculty of Law, State University of Tetova, Macedonia

ИСКЛУЧОЦИТЕ ОД ПАТЕНТНА ЗАШТИТА СПОРЕД ЗАКОНОТ ЗА ИНДУСТРИСКА СОПСТВЕНОСТ НА РЕПУБЛИКА МАКЕДОНИЈА

Апстракт: Патентот денес претставува еден од најмногуите сложени права од правата на индустриска сопственост. Примарната цел, кое е проследено со признавање на патент е, да ги поттикне новите откритија и пронајдоци во насока на промовирање на техничкиот напредок. Дефиницијата која е општоприфатена од страна на теоријата и мнозинството законодавства и меѓународни акти, патентот го третираат како право со кое се штити пронајдок во сите области на технологијата, но кој мора да биде нов, да содржи инвентивен придонес и да може да се применува во индустријата. Сепак, постојат и случаи кога, и покрај тоа што пронајдокот ги исполнува горенаведените услови за патентбилност, тој каков таков, е исклучен од патентна заштита, односно не може да се патентира. Во овој труд, авторот има за цел да ги анализира токму овие случаи, фокусирајќи се на оправданоста на исклучоците, но и можностите да има отстапувања од овие исклучоци, потпирувајќи се на позитивните одредби на Законот за индустриска сопственост на Република Македонија. Покрај тоа, авторот ќе се обиде да обезбеди и една поширока слика за правниот третман, но и за трендовите на практиките на меѓународен план во однос на исклучоците и ограничувањата од патентна заштита.

Клучни зборови: патент, исклучоци од патентна заштита, Закон за индустриска сопственост.

Abstract: *The patent represents one of the most exposed industrial property rights today. The primary objective followed by the granting of patents is to encourage new discoveries in the promotion of technical progress. Definition which is accepted by the majority of theory and legislation, patent deals as a right with which the invention is protected in various fields of technology, but which must meet three conditions: to be new, to involve an inventive step, and to be capable of industrial application. However, there are cases where, despite the invention meets the aforementioned conditions, as such it is excluded from patent protection, respectively, it can not be patented. In this paper, the author aims to analyze exactly these cases, focusing on the justification of exceptions, but also the opportunities to have deviations from these exceptions, increasingly relying on positive provisions of the Law on Industrial Property of the Republic of Macedonia. In addition, the author will try to provide an overview of the legal treatment, but also the trends of international practices in terms of exclusions from patentable subject-matter and limitations to the rights.*

Keywords: *patent, excluded from patent protection, Law on Industrial Property.*

Поим на патент

Заштитата на правата на интелектуална сопственост е наметнато како неопходност, ова и поради тоа што вредноста на овие права може да ја надмине вредноста на имотот од материјална форма. Интелектуалната сопственост е секоја сопственост што произлегува од интелектуалните креативни процеси – производи од умот на поединецот. *De facto* и *de iure* докажано е дека, патентите се најсложената форма на заштита на интелектуалната сопственост во развиените економии. Патентот е право од

интелектуална сопственост, кое им овозможува на носителот да ги исклучи сите други од користење или продавање на неговиот пронајдок.¹ Објект на патентна заштита е, пронајдокот како материјализиран производ на инвентивниот труд на поединец или на група луѓе, доколку ги исполнува утврдените услови со закон.² Патентот, како право со долга историја на постоење, е субјективно право кое му припаѓа на физичко или правно лице, ако нивниот пронајдок ги исполнува законските услови: материјалните и формалните услови; затоа и носителот добива одредени права за одредена територија (принцип на територијалност) и за одредено време (ограничување на правната заштита).³

Според став 1 на член 25 од Законот за индустриската сопственост, *“со патент се штити пронајдок во сите области на технологијата, ако е нов, ако содржи инвентивен придонес и ако може да се применува во индустријата.”*⁴ во оваа дефиниција на ЗИС, јасно може да се примети целта на усогласување на дефиницијата на патент со меѓународните акти за патент, особено оние кои се наистекнати во Европа, како што се Европската патентна конвенција⁵ или Договорот за трговските аспекти на правата од индустриска сопственост.⁶ ЗИС, како и повеќето национални закони, не го

¹ Aaron Schwabach, *Intellectual Property: a reference handbook*, Santa Barbara – California, ABC-CLIO Inc., 2007, стр.34.

² Мирјана Поленак–Акимовска, Јадранка Дабовиќ–Анастасовска, Владо Бучковски, Валентин Пепељугоски, *Интелектуална сопственост I (Индустриска сопственост)*, Правен Факултет „Јустинијан Први“, Скопје, 2004, стр.97.

³ Vesna Besarović, *Intelektualna svojina (industrijska svojina i autorsko pravo)*, Beograd: Biblioteka Udžebnici, 2005, стр.65.

⁴ *Закон за индустриската сопственост*, Службен весник на Р. Македонија, бр.21, 2009 (во понатамошниот текст само ЗИС).

⁵ Став 1 на член 52 од Европската патентна конвенција (во понатамошниот текст само ЕПК), предвидува дека “Европските патенти ќе бидат признати за секој пронајдок, во сите области на технологијата, под услов тие да се нови, да содржат инвентивен придонес и да се применливи во индустријата.” *European Patent Convention*, 15 edition, 2013; достапна на <http://www.epo.org/law-practice/legal-texts/epc.html>.

⁶ Според став 1 на член 27 од Договорот за трговските аспекти на правата од индустриска сопственост (ТРИПС), е наведено дека “патентите ќе бидат достапни за сите пронајдоци, без оглед производи или процеси, во сите области на технологијата, под услов тие да се нови, да содржат инвентивен придонес и да се во можност за индустриска применливост.” *Agreement*

дефинираат поимот “пронајдок“, само укажуваат на областите во кои ќе припаѓа пронајдокот, односно карактеристиките кои треба тоа да ги поседува за да може да се заштити со патент. Значи, само оние пронајдоци кои ги исполнуваат трите критериуми за патентабилност, односно новост, инвентивен придонес и индустриска применливост, имаат право на патентна заштита – само пронајдоците кои придонесуваат кон техничкиот напредок, ќе бидат “наградени“ со патент.

Исклучоците од патентна заштита

Постојат разни предмети, производи и процеси кои не можат да се патентираат. Некои од нив се исклучени од патентна заштита од законска забрана, некои други од судска интерпретација. Општо земено, постојат два начина користени од националните/регионалните закони во врска со исклучоците од патентабилните прашања. Во некои системи, законот имплицитно го дефинира “пронајдокот“ предвидувајќи неисцрпна листа на предметот кој не се смета за пронајдок. На пример, во став 2 од член 25, ЗИС набројува во една листа човековите интелектуални креации кои не се сметаат за пронајдоци во смисла на овој закон. Тоа се: откритија, научни теории, математички методи, естетски творби, планови, правила и постапки за вршење интелектуална дејност, за игри или за вршење деловни или бизнис активности, компјутерски програми и прикажувањето информации. Во некои правни системи, законот предвидува позитивни јасни насоки на дефиницијата на поимот пронајдок. На пример, став 1 од член 2 од Патентниот Акт на Јапонија, го дефинира пронајдокот како “високо напредна креација на техничките идеи кои го имаат користено законот на природата.“⁷

on trade-related aspects of intellectual property rights (TRIPS), 1994; достапен на http://www.wto.org/english/docs_e/legal_e/27-trips.pdf.

⁷ Патентен Акт на Јапонија, бр.121 од 1959 година (со измените од 2006 година); достапен на <http://www.cas.go.jp/jp/seisaku/hourei/data/PA.pdf>.

Освен забраните или ограничувањата во однос на предметот на пронајдокот за признавање на патент, законските одредби за патентна заштита практикуваат на одредени категории на пронајдоци, иако тие ги исполнуваат условите за патентабилност, да не му се дозволи признавање на патент. Таквите исклучоци генерално се однесуваат на пронајдоци кои се сметаат дека се против јавниот ред или општествениот морал. ЗИС во утврдувањето на овие исклучоци, застапа на иста линија со ЕПК и ТРИПС. Така, со патент не може да се заштитат пронајдок:

- Кој се однесува на нови животински видови и растителни сорти и чисто биолошките постапки за добивање животни и растенија, освен за биотехнолошките пронајдоци чија техничка инновативност не е ограничена на определен вид или доколку се работи за микробиолошки процеси и за производи добиени од таквите процеси;
- За хирушка и дијагностичка постапка или постапка за третман на живо човечко или животинско тело, со исклучок на пронајдок кој се однесува на производ, особено материја или соединение, кои служат за примена на една од овие постапки;
- Чија примена е спротивна на јавниот поредок или моралот, со тоа што примената на пронајдокот не може да се смета како таква единствено заради фактот што е забранета со закон, особено пронајдоците кои се однесуваат на: процесите за клонирање и модифицирање на генетскиот идентитет на линијата на наследство на човекот, користењето на човечките ембриони за индустриски и комерцијални цели, процесите за модификување на генетскиот идентитет на животните кои веројатно ќе им предизвика страдање

без суштинска медицинска корист за човекот или животното и исто така, животни кои се резултат на тие процеси.⁸

Предмет на истражување на овој труд, ќе бидат само случаите на пронајдоците кои се исклучени од патентна заштита.

1. Животински видови и растителни сорти

Ова е исклучителна област во која технологијата движејќи со брзо темпо, врши голем притисок врз правото што го уредува оваа област. Постојат голем број на земји кои ги штитат животинските видови и растителните сорти преку патентен систем и преку *sui generis* систем.⁹ Според нив, се додека новите животински видови и растителни сорти се во согласност со условите на патентното право, кое е во пораст со настанувањето на новите генетски инженеринг техники, не постои причина за спречување на развојот на можноста за правно заштита на новите животински видови и растителни сорти преку признавање на патент. Развојот на биотехнологијата, особено генетскиот инженеринг, има создадено можност за инженерите да создадат нови растителни сорти, наместо да продолжат да ги користат традиционалните техники. Овие трендови се јасни, како во европската, така и во американската пракса.

ЗИС, првенствено како исклучоци од патентабилност, ги предвидува пронајдоците кои се однесуваат на новите животински видови и растителни сорти, како и чисто биолошките постапки за добивање животни и растенија, освен за биотехнолошките пронајдоци чија техничка инвондливост не е ограничена на определен вид или доколку се работи за микробиолошки процеси и за производи добиени од таквите процеси. Оваа определба на ЗИС, има поддршка во ЕПК и ТРИПС, но исто така и во Директивата за

⁸ Член 26 од ЗИС. Идентично е регулирано и со член 53 од ЕПК и со став 2 и 3 од член 27 од ТРИПС.

⁹ Во согласност со член 27.3(б) од ТРИПС, членките на Светската Трговска Организација, ќе предвидуваат заштита на растителните сорти или преку признавање на патент или преку ефективен *sui generis* систем.

правна заштита на биотехнолошките пронајдоци.¹⁰ Иако точната област на изразите “чисто биолошки постапки“ и “микробиолошки процеси“, според овие меѓународни акти треба да се бара кај националните применливи закони, генерално, значи дека одредбата ги исклучува од предметот на патентирање биолошките постапки настанати во природен начин, но обезбедувајќи можност за патентирање, на пример, на процесите за експериментирање на генетски материјали. ЕПК во своето Правило 26(5), го дефинира чисто биолошкиот процес како процес кој се состои од целосно природна појава, такви како вкрстување или селектирање. Биотехнолошката Директива наведува дека “процесот за производство на растенија или животни е во чист биолошки ако се состои целосно од природни појави како што се вкрстувањето или селектирањето.”¹¹ Пример што би можел да се прифати како патентабилен, односно дека не се однесува на чисто биолошка постапка, е постапката за третирање на растенија или животни за да се подобрат нивните особини или родност или да се поттикне или забави нивниот раст, метод за поткрастрување дрва, метод за третирање растенија со примена на средства за стимулација или радијација и сл.¹²

Случајот “онко глушец“

Широка дискусија во однос на етичките импликации на заштита на биотехнолошките пронајдоци, беше предизвикано во 90-те години во однос на случајот “онко-глушец“ (*Onco-mouse*).¹³ Пронајдокот се однесуваше на трансгенетските глумци, кои поседуваа модифициран ген што ги правеше подложни на рак, и така беа погодни за истражување на

¹⁰ Директивата за правна заштита на биотехнолошките пронајдоци (во понатамошниот текст само Биотехнолошка Директива), *Directive 98/44 on the legal protection of biotechnological inventions* [1998] OJ L 213/13; достапна на http://www.wipo.int/wipolex/en/text.jsp?file_id=126957.

¹¹ Став 2 од член 2 од Биотехнолошката Директива.

¹² Мирјана Поленак-Аќимовска et al., цит. дел., стр.101.

¹³ *Harvard/Onco-mouse* [1989] *OJEP* 451, познат и како “Хардвардскиот глушец“.

болеста на ракот. Пријавите за патентирање на “онко-глушецот“, беа поднесени во многу држави низ светот. Поднесените пријави до Канцеларијата, беа пповрзани со “животните цицачи (особено глувчето)“. Патентабилноста на пронајдокот зависел *inter alia* од прашањето дали исклучувањето од член 53(б) од ЕПК треба да се толкува како општа забрана против патентирањето на животните, или треба да се толкува на потесен начин. Соодветното прашање беше дали предметот на пријавата се однесуваше на “животните видови“ (како што е наведено во другите официјални јазици на ЕПК, како “*race animate*“ и “*Tierart*”). Врз основа на формулацијата на член 53(б) кој се занимава со “видовите животни“, Техничкиот Одбор на Апелација заклучи дека исклучувањето не се применува во таксономската единица на “не-човечките животни цицачи“, затоа патент може да се признае.

2. Хирушка и дијагностичка постапка или постапка за третман на живо човечко или животинско тело

Повеќето од актите за патентна заштита,¹⁴ денес ги исклучуваат од патентирање пронајдоците во врска со дијагностичките, хирушките или методите за третман на живо човечко или животинско тело. Овој исклучок се базира на хуманитарните причини и на јавното здравство: новите техники во областа на дијагностичките, хирушките и терапевтските методи, треба да бидат прошират што е можно повеќе меѓу медицинските и ветеринарните практиканти, без да се плашат од можна повреда на некој патент. Така, лекарот може да ја примени таа постапка за третман која тој верува дека е најсоодветна за пациентот, додека пациентот може да има корист од

¹⁴ Член 26 од ЗИС, член 53(в) од ЕПК и член 3(а) од ТРИПС.

еволуцијата на овие методи. Причината за оваа забрана е примената на етичките и правните принципи, според кои човековата здравствена заштита е една од главните задачи на општеството, затоа не може да биде предмет на монополското право на еден човек и тоа во траење до 20 години (колку што трае патентната заштита).¹⁵ Треба да се напомене дека, во некои земји, пронајдоците кои се занимаваат со хирушките и дијагностичките постапки или постапки за третман на живо човечко или животинско тело, не се патентабилни, бидејќи тие не се сметаат за пронајдоци кои го исполнуваат условот за индустриска применливост. Оваа позиција беше наследена од ЕПК од 1973 година. Според ЕПК 1973, беше посебно потенцирано дека постапките за третман на живо човечко или животинско тело со хирушки или дијагностички методи, не се сметаат како пронајдоци кои се подложни на индустриска примена.¹⁶ Целта беше да се осигурува дека патентното право нема да ја спречи медицинската пракса, иако оваа цел беше постигнато со еден идиректен механизам. Во ЕПК од 2000 година, целите на политиката се јасно утврдени и хирушките и дијагностичките постапки директно се исклучени од патентабилност со член 53(в). Исклучувањето се применува само кај постапките за медицински и ветеринарен третман. Тоа не се однесува на производите, особено материјата или соединенијата, кои служат за примена на една од овие постапки.¹⁷

Според член 26 од ЗИС, одредбата за забрана на патентирање на хирушка и дијагностичка постапка или постапка за третман на живо човечко или животинско тело, нема да се примени кај пронајдоците кои се однесуваат на производ, особено материја или соединение, кои служат за примена на една од овие постапки. Ова значи дека овој исклучок нема да се применува на било кој апарат или производ (како што е медицинската

¹⁵ Vesna Besarović, цит.дел., стр.70.

¹⁶ Став 4 од член 52 од ЕПК 1973.

¹⁷ Catherine Seville, *EU Intellectual Property Law and Policy*, Cheltenham: Edward Elgar, 2009, стр.133.

опрема, медицинските производи или медицинските супстанции), кои може да се користат за целите дијагнозата, хирургијата или разните терапии. Значи, со ова практично се овозможува патентирањето на лековите, односно постапката за производство на материјата или соединетието за создавање на лековите.

3. Пронајдоците против јавниот поредок и моралот

Третата категорија на исклучоци од патентабилност, се пронајдоците чија примена е спротивна на јавниот поредок или моралот. Формулацијата на оваа одредба е ублажена со тоа што, примената на пронајдокот не може да се смета како таква единствено заради фактот што е забранета со закон.¹⁸ Оваа одредба ја добива својата сила од член 4 *quater* од Париската конвенција за заштита на индустриската сопственост од 1883 година,¹⁹ каде што е предвидено дека ниту една земја членка не ќе може да одбие пријава на патент затоа што во земјата во која се побарана заштитата е забранет или ограничен прометот со производот од патентот или кој е добиен со постапката опфатена со патентот. Треба да се има предвид дека законските забрани не се исти во сите земји, па според тоа ако употребата на предметот на пронајдокот е забранета во нашата земја, производите врз основа на тој пронајдок би можеле да се извезуваат во земја каде што нема таква забрана.²⁰

Член 53(a) од ЕПК и член 27.2 од ТРИПС, исто така забрануваат признавање на патент за пронајдоците чија употреба би било спротивно на јавниот ред и морал. Биотехнолошката Директива, освен што ја одредува

¹⁸ Член 26 од ЗИС.

¹⁹ Париска конвенција за заштита на индустриската сопственост, *Paris Convention for the protection of industrial property*; достапна на http://www.wipo.int/treaties/en/text.jsp?file_id=288514#P121_14942.

²⁰ Мирјана Поленак-Акимовска et al., цит. дел., стр.103.

забраната на таквите пронајдоци, оди чекор понатаму давајќи примери на конкретни случаи кои ќе се сметаат како непатентабилни:²¹

- a) Постапките за клонирање на човечко суштество;
- b) Постапките за менување на микроб линија на генетскиот идентитет на човечките суштества;
- c) Употребата на човечки ембриони за индустриски или комерцијални цели;
- d) Постапките за менување на генетскиот идентитет на животните на кои ќе им се предизвикува страдање без значително медицински корист за човекот или животното, и исто така животните кои произлегуваат од таквите постапки.²²

Единбургшки патент

Уште почувствителна дебата беше создадено околу патентирањето на матични клетки. Главниот случај на праксата на Европската Канцеларија за Патенти, беше таканаречениот “Единбургчки патент“, признат во 1999 година. Пронајдокот се однесува на начинот на модификација на генетските матични клетки на животните, со цел да им се даде предност во однос на несаканите диференцирани клетки способни за оплодување ин витро. Пријавата за патент беше одбиено од страна на Испитувачката Дивизија. Апелациониот Одбор ја земал предвид прашањето на патентирање на човечките матични клетки и релевантните услови поврзани со нив како исклучително важна точка на правото и толкувањето на Правилото 28(в) од ЕПК и член 6(2)(в) од Биотехнолошката Директива (употреба на човечки ембриони за индустриски и

²¹ Annette Kur, Thomas Dreier, *European Intellectual Property Law (text, cases and materials)*, Cheltenham: Edward Elgar Publishing Limited, 2013, стр.216.

²² Став 2 од член 6 од Биотехнолошката Директива.

комерцијални цели). Признавањето на таквиот патент, меѓутоа покренa големи дискусии, меѓу кои најзначајни беа забелешките направени од страна на германската, холандската и италијанската влада, додека главниот аргумент на поносачите на пријавата за таквиот патент било тоа дека употребата на човечките ембриони не било за “индустриски и комерцијални цели“.

Заклучок

Правото на патент, како дел на правото на индустриска сопственост обезбедува правна заштита за пронајдоците во сите области на техниката и тахнологијата, под услов тие да се нови, да содржат инвентивен придонес и да можат да се применуваат во индустрија. Патентот се признава за пронајдоци, но не и на пример за дело во областа на литературата и музиката, кои се опфатени со заштита на авторските права. Поголемиот дел од националните законодавства, но исто така и меѓународните акти за уредување на патентната заштита, предвидуваат одредени исклучоци од признавање на патент. Главната цел на овие исклучоци е да се исклучат работите кои се абстрактни, интелектуални и нетехнички. Докажано е дека, контролата на комерцијалните дејствија што можат да ги повредат таквите вредности на човештвото, како на пример, етиката, здравјето или животната средина, треба да се уредуваат, освен со закони поврзани со таквата област, и со патентното законодавство. Државата не треба да признава патенти за пронајдоците кои значително му наштетуваат на јавниот интерес и заради тоа не заслужуваат да имаат економска корист од патентна заштита. Во овој случај, од перспектива на јавната политика, тие можат да бидат исклучени од патентабилност, дури и ако тие претставуваат значителен научен или технолошки напредок.

Медицината, науката, земјоделството и фармакологијата, претставуваат многу чувствителни прашања во модерното патентно право. Проучувањето на гените, може да биде клуч за лекување на многу болести во светот. Затоа, се повеќе во последниве децении се наметнува како неопходност ограничувањето на признавањето патенти во горенаведените осетливи области на постоењето на човештвото.

Библиографија

- *Agreement on trade-related aspects of intellectual property rights (TRIPS)*, 1994;
- Besarović, Vesna. *Intelektualna svojina (industrijska svojina i autorsko pravo)*, Beograd: Biblioteka Udžebnici, 2005;
- *Directive 98/44 on the legal protection of biotechnological inventions* [1998] OJ L 213/13;
- *European Patent Convention*, 15 edition, 2013;
- Kur, Annette, Thomas Dreier. *European Intellectual Property Law (text, cases and materials)*, Cheltenham: Edward Elgar Publishing Limited, 2013;
- Поленак–Аќимовска, Мирјана, Јадранка Дабовиќ-Анастасовска, Владо Бучковски, Валентин Пепељугоски. *Интелектуална сопственост I (Индустриска сопственост)*, Правен Факултет „Јустинијан Први“, Скопје, 2004;
- Schwabach, Aaron. *Intellectual Property: a reference handbook*, Santa Barbara – California, ABC-CLIO Inc., 2007;
- Seville, Catherine. *EU Intellectual Property Law and Policy*, Cheltenham: Edward Elgar, 2009;
- *Закон за индустриската сопственост*, Службен весник на Р. Македонија, бр.21, 2009;

М-р Валдета ЗЕНУНИ-ИДРИЗИ / *M.Sc. Valdeta ZENUNI-IDRIZI*

Faculty of Philosophy, State University of Tetova, Macedonia

М-р Афрдита ИЛАЗИ-ХОЦА / *M.Sc. Afrdita ILAZI-HOXHA*

Faculty of Philosophy, State University of Tetova, Macedonia

ФОРМАТИВНОТО ОЦЕНУВАЊЕ ВО ФУНКЦИЈА НА ГРАДЕЊЕ НА ДОБРИ ОДНОСИ МЕЃУ УЧЕНИЦИТЕ И НАСТАВНИЦИТЕ И НЕЈЗИНОТО ВЛИЈАНИЕ ВРЗ ПОСТИГАЊАТА НА УЧЕНИЦИТЕ

Анстракт: Секоја добро организирана работа, исто така и образовната работа, во текот на реализирањето и на крајот, треба да се проверат и да се процени степенот на остварувањето на поставените цели.

Оценувањето треба да се однесува на сите аспекти на развојот на личноста на ученикот и во тој случај оценувањето може да има формативна функција. Тоа значи зачестено и интерактивно вреднување на постигањата на учениците. Комуникацијата меѓу наставникот и ученикот е еден друг суштински елемент во воспоставувањето на добриот однос меѓу нив. Со вклучувањето на учениците во процесот на оценување се подобрува опитата клима на релација ученик-наставник. Квалитетот на евалуацијата има влијание во квалитетот на позитивната клима. Наставникот треба да работи во подигнувањето на самодовербата кај ученикот, да и помогне и да го мотивира да постигне успех. Меѓу наставникот и ученикот мора да постои целосна доверба во која ученикот ќе бара од наставникот да ги контролира нејзините постигнувања и ќе сака да му каже како напредува, каде греша и да му помогне да ги надмине

слабостите. Ако горенаведеното правилно се почитува, ќе резултира со една педагошка рамка, која на процесот на проверувањето и оценувањето ќе му даде современ карактер. Целта на ова истражување беше да се утврдува колку формативното проверување и оценување е ефективно и колку повратната информација има влијание во градењето на добрите односи меѓу ученикот и наставникот, во мотивацијата на учениците и врз објективното оценување на ученичките постигнувања. За потребите на истражувањето, како техника е користена анкета, а како инструменти, прашалник за наставници и прашалник за ученици. Согласно со потребите на истражувањето се анкетирани 120 наставници и 120 ученици од основни училишта.

Клучни зборови: формативно оценување, ученик, наставник, повратна информација, постигнувања.

Abstract: Every work needs to be well organized, also teaching need this organization during their realization. But it is also needed to verify and assess the predefined goals. The assessment should relates to the development of all aspects of the student's personality and in that case it has the formative function. That means frequent and interactive student's assessment. Communication between student and teacher is crucial in establishing the relationship between them. With students' involvement in assessment, we make the school environment more comfortable especially the relation between the student and teacher. The quality of assessment depends on the quality of the positive atmosphere. Teacher should work on student's self confidence, to help and motivate them to achieve the success. It is necessary to exist a trust between teacher and student, in which student should ask the teacher to check his/her achievements and tell if he/she is progressing, where is making mistakes and how the teacher can help to pass these weaknesses. Everything that we emphasized above, if it is properly adhered, would give to the process of checking and grading a contemporary character. So the aim

of the research was to ascertain how formative evaluation and the feedback affects in building a good relationship between the student and the teacher, in the student's motivation, and also in the objective assessment of students' achievements. During the realization of this research the instruments that were used are: a questionnaire for teachers and a questionnaire for the students. There were posed to 120 teachers and 120 students from elementary schools.

Keywords: *formative assessment, student, teacher, feedback, achievements.*

Вовед

Современото општество ги рефлектира своите барања и насоки на модернизација на образованието каде се среќаваме со многу предизвици. Еден од нив е објективното проверување и оценување на знаењата и постигањата на учениците. Оценувањето опфаќа прибирање и користење информации со цел да ги оптимизира наставата кај наставникот и учењето кај учениците. Таа е интегрален дел од наставата.

Училишното оценување е еден од основните и најчувствителните сегменти на системот на евалуација во образованието. Ефектите од професионалното водење на училишното оценување се согледуваат најнапред во унапредувањето на наставата и учењето, потоа во ставовите на учениците кон училиштето и наставниците, мотивацијата на ученикот за учење и ангажирање во наставата и надвор од наставата. Оценувањето е многу чувствителна, сериозна и сложена работа.

Оценувањето има изразито општествено-педагошка функција. Целите на оценувањето се:

- Подигање на квалитетот на знаењата на учениците;
- Мерење на квалитетот на работата на едно училиште и работата на наставниците во тоа училиште;

- Мерење на квалитетот на знаењата, навиките и способностите на учениците;
- Навремено отстранување на недостатоците во работата;
- Откривање на недостатоците во работата на наставникот, како во стручен така и во методски поглед;
- Поттикнување да се развие здрава критика и самокритика во одделението;
- Позитивно доделување на општиот развој на учениците (поттикнување на работата, уредност, истрајност во совладување на знаења и постигнување на добри резултати и сл.).¹

Имено, оценувањето треба да се однесува на сите аспекти на развој на личноста на ученикот и во тој случај оценувањето може да има *формативна функција*. Тоа значи зачестено и интерактивно вреднување на постигањата на учениците и разбирање на потребите за учење.

1. Проверувањето и оценувањето како составен дел на воспитно-образовниот процес

Современата настава бара динамична, разновидна настава, во поголема мера прилагодена на индивидуалните можности и способности на учениците. Токму поради својата динамичност, наставните активности ја наметнуваат потребата од будно и континуирано следење од страна на наставникот. Во таа смисла наставникот треба однапред да изгради сопствена стратегија на вреднување. Наставникот треба да знае: *кого ќе следи* (поединец, пар, група или цело одделение), *која активност ќе следи* (вербална комуникација, писмено изразување, сфаќање и разбирање, постапки во работата, степен на кооперативност, интерес), *со каква техника ќе следи* (детално регистрирање, скицирање, разговор, анализа и труд,

¹ Пајковска, Ј. „Оценувањето како составен дел на воспитно-образовниот процес“, *Оценка на оценката (стручна трибина)*, Скопје: Просветен работник, 1993, стр.95

наблудување или сл., во кое програмско подрачје ќе следи некој поединец, пар или група или најбитно од се – зошто тоа го прави и кои се неговите појдовни мотиви.² Само ако проверувањето и оценувањето се прави според оваа стратегија и на континуиран начин, може да рефлектира на посакуван успех, што значи дека можеме да очекуваме и напредок во нагорна линија и ефикасност во функционирањето на системот на вреднувањето на знаењата. Наставниците се обврзани перманентно да го следат и да го евидентираат успехот на учениците. Оценувањето треба да биде реално, да одговара на квалитетот и квантитетот на знаењата на учениците, а тоа зависи од квалитетот на воспитно-образовниот процес. Оваа констатација го поткрепува фактот што оценката значи белег на индивидуата ученик-наставник како репрезенти во воспитно-образовниот процес, белег на институција семејство-училиште како неопходен интеграциски однос, дури означува белег и надвор од овие рамки.³ Вреднувањето на активностите и постигнувањата на ученикот е нужно и значајно од повеќе причини. Некои од тие причини се следниве:

- Со вреднувањето се постигнува увид во работата на ученикот;
- Вреднувањето ја поттикнува интелектуалната лубопитност на ученикот;
- Вреднувањето ги мотивира учениците за упорна наставна работа;
- Со вреднувањето се зголемува свеста на ученикот за одговорен однос кон училишните обврски;
- Со вреднувањето се определува степенот на знаењата и постигнувањата на ученикот;

² Адамческа, С. *Активна настава*. Скопје: Легис, 1996, стр.40

³ Кеверески, Љ. „Оценката како интегративен фактор на личноста на ученикот“, *Оценка на оценката (стручна трибина)*, Скопје: Просветен работник, 1993, стр.106

- Резултатите од вреднувањето ги поттикнуваат учениците кон понатамошна напорна ангажираност.⁴

2. Влијанието на наставникот во воспоставувањето на добрите односи и неговото влијание врз успехот и постигањата на учениците

Обработката на наставното градиво не значи само интерпретација на наставниот материјал, иако и тоа е многу важно, туку значи обновување и утврдување на знаењата на ученикот, систематизација на тие знаења, постојано следење на работата и квалитетот на знаењата, вештините, навиките, како и оценувањето на учениците.⁵

Во овој контекст како клучен фактор во изведување на реформските зафати и подобрување на квалитетот на училишното образование се посочува *наставникот*. Тоа е една од причините што работата на наставникот ја прави вредна, одговорна и може да се каже и со научна тежина.

Во современата активна настава се внесува нов вредносен систем кој ја видоизменува улогата на наставникот. Наставникот се повеќе треба да негува т.н. пермисивен говор кој го активира ученикот, а во одделението од тишина и здодевност треба да создаде работна атмосфера. Тој е „актер во заднина“, но само навидум. Всушност тој е движечка сила кој во себе ги носи товарот и дилемите на успехот и неуспехот во одделението.⁶ Овој момент ја содржи суштината на интерактивната димензија на наставата. Сега овие активности претставуваат заедничка работа со учениците. Поентата се става врз учениковото дејствување и акција. Тој се повеќе се става во ситуација да раскажува, да опишува и слично, а наставникот настојува да го поттикне во тие активности.

⁴ Никодиновска-Банчотовска, С. *Професионалните компетенции на наставниците*. Скопје: Академски печат, 2008, стр.91

⁵ Пајковска, Јб. „Оценувањето како составен дел на воспитно-образовниот процес“, *Оценка на оценката (стручна трибина)*, Скопје: Просветен работник, 1993, стр.96

⁶ Адамческа, С. *Активна настава*. Скопје: Легис, 1996, стр.41

Успешниот наставник треба да се ангажира околу мотивирањето на учениците и да ги разбира нивните проблеми во учењето (емотивен однос). „До суштинско учење може да се дојде ако наставникот е подготвен да го прифати ученикот онаков каков што е и може да ги разбере неговите чувства...“⁷

Секој наставник треба да ги разбере ученичките заблуди и интереси, ставови и вредности. На учениците треба да им се дозволи на многу различни начини да покажат што научиле. Овие моменти говорат за развиена внатрешна мотивација кај учениците кои својата сатисфакција ја наоѓаат во нивното ангажирање во текот на работата.

Резултатите од овој интерактивен процес се взаимно корисни и за наставникот (училиштето) и за учениците а што е најважно може да се градат добри односи меѓу овие две субјекти со што без сомнение ќе се влијае и врз успехот и постигањата на учениците.

Воспоставувањето на комуникацијата со секој ученик од наставникот бара вложување на дополнителни напори. Треба да се запознае секој ученик (со неговите способности, потреби, желби, амбиции, интереси, мотиви и карактерни особини), па според тоа и да се воспостави и регулира комуникацијата.⁸ Откако ќе се запознае ученикот, треба да се стимулира и поттикнува развојот на неговите потенцијали. Со таков приод, наставникот ќе може да управува со сложените процеси на стекнување знаења.

Во нашето истражување, од добиените резултати се гледа дека ова препорака се почитува за време на реализацијата на наставниот час од страна на наставниците. Односно се докажа дека наставниците во голема мера им даваат важност на добрите односи и добрата комуникација со учениците и се

⁷ Rodžers, K. *Kako postati ličnost*, Beograd: Nolit, 1985, str.221

⁸ Никодиновска-Банчотовска, С. *Професионалните компетенции на наставниците*. Скопје: Академски печат, 2008, стр.96

трудат со навремено давање на повратни информации да го задоволат интересот на учениците.

Сите овие сознанија ги потврдија и анкетираниите наставници. Значи ова го докажуваат и добиените резултати, од кои се гледа дека поголемиот број од анкетираниите наставници, односно 82.50 %, се изјасниле дека добрите односи меѓу учениците и наставниците имаат многу влијание врз успехот и постигањата на учениците (*Табела бр.1*)

Табела 1: Влијанието на добрите односи меѓу ученикот и наставникот врз успехот и постигањата на учениците

Дали мислите дека добрите односи меѓу ученикот и наставникот имаат влијание врз успехот и постигањата на учениците ?		f	%
а)	Многу	99	82.50
б)	Малку	9	7.50
в)	Понекогаш имаат влијание	12	10
г)	Немаат влијание	0	0
<i>Вкупно:</i>		120	100

3. Формативното проверување и оценување во функција на градење на добри односи меѓу учениците и наставниците и нејзиното влијание врз постигањата на учениците

Проверувањето е суштински елемент на верификативната фаза на наставниот процес. Наставникот со проверувањето утврдува дали и како се остварени, образовната, воспитната и функционалната задача на наставата. Тоа треба да му помага на ученикот во учењето и развојот. Таквото проверување се нарекува *формативно проверување*.⁹ Целта на формативното проверување и оценување е да се соберат повратни информации кои можат да се користат од страна на наставникот со цел подобрување на наставата и учењето.

⁹ Osmani, F. *Sistemi i vlerësimi në funksion të procesit mësimor*. Tetovë: Arbëria Design, 2010, стр.51

Со вреднувањето и оценувањето на многубројните образовни активности во потребното време, се обезбедува повратната информација за резултатите што ги достигнува ученикот и наставникот во нивната работа. Поточно наставникот има информации за своето педагошко влијание врз учениците и за резултатите од тоа и врз основа на нив да ја планира и реализира својата идна работа и работата на учениците. Учениците, пак, од повратните информации треба да стекнат увид за сопствените постигања и врз основа на тоа, сами или со помош на наставникот, да го планираат своето учење. Повратната информација ги вклучува и наставниците и учениците во еден постојан дијалог. Отсуството на дијалог со наставникот создава празнини и застои во постапките, или несоодветно изведување. Присуството на наставникот за учениците означува сигурност во работата, неопходна потреба од поттикнување и охрабрување. На тој начин постигнувањата ќе претставуваат евидентен успех за ученикот, но и ненаметлива заслуга на наставникот.¹⁰

Целта на воспоставувањето на добрите односи е да се влијае врз подобрувањето на учењето за време на самиот процес и да се вклучат учениците во оценувањето на сопствените постигнувања. На тој начин се изградува моралниот лик на ученикот и со ова ќе владее ученичка демократија во училиштето, ќе владее работна атмосфера, а што е најважно, ќе се подобрува односот во релација наставник-ученик и ќе се развиваат позитивните вредности на личноста на ученикот и наставникот.¹¹ Тоа ќе им помага на учениците да ја видат и да ја погодат целта, да ја разберат целта и да се охрабрат самите за поголем успех и постигнување кои својата сатисфакција ја наоѓаат во нивното ангажирање во текот на работата, а

¹⁰ Адамческа, С. *Активна настава*. Скопје: Легис, 1996, стр.168

¹¹ Мирасчиева, С.; Петровски, В.; Петрова-Ѓорѓева, Е. „Предизвиците на современото воспитание и образование во контекст на самооценувањето на учениците како социо-културен проблем“, „Социо-културни проблеми и современи предизвици“ (Прва Меѓународна Конференција), Tetovë, 18-19.10.2013, стр.34

задоволството од добиените резултати го доживуваат како успех и лична сатисфакција.

Наставникот треба да знае објективно да оценува, да биде комплетна морална личност, да биде во состојба да ги совладува сите препреки кои може да го спречат во објективните критериуми во оценувањето. Секоја оцена, независно која, треба да претставува поттик за работа. Ученикот кој добил негативна оценка треба да почувствува дека наставникот е незадоволен и дека му е жал што дал негативна оценка, како и дека се надева дека ученикот ќе ги совлада тешкотиите на кои наишол. Ученикот треба да почувствува дека наставникот е заинтересиран за неговиот подобар успех и дека се радува кога тој напредува. Со еден збор, наставникот треба да ги бодри своите ученици и да ги поттикнува на постигнување подобри резултати.¹² Ова состојба има интензивно влијание врз општата емоционална структура на ученикот и ги инхибира неговите вкупни потенцијали.¹³ Ако наставникот е рамнодушен во поглед на успехот на учениците и ако покажува дека му е сеедно дали ученикот знае, тогаш таквиот став негативно влијае врз напорот на учениците. Треба да постои соработка и хуман однос помеѓу ученикот и наставникот. Наставникот треба да се радува кога ученикот знае. Како значајни карактеристики поврзани со успешното проверување и оценување се следните определби:

- *Поттикнување свест кај учениците* дека не учат за оцена, туку за знаење;
- *Постојаност* - проверувањето и оценувањето да се реализираат во сите наставни фази и на сите часови, а не само на часови посебно наменети за тоа;

¹² Пајковска, Љ. „Оценувањето како составен дел на воспитно-образовниот процес“, *Оценка на оценката (стручна трибина)*, Скопје: Просветен работник, 1993, стр.96-97

¹³ Кеверески, Љ. „Оценката како интегративен фактор на личноста на ученикот“, *Оценка на оценката (стручна трибина)*, Скопје: Просветен работник, 1993, стр.108

- *Оценувањето да биде резултат на подолготрајно следење на ученикот од повеќе аспекти;*
- *Учество на учениците во оценувањето - наставникот да овозможи учениците да учествуваат во формирањето на сопствената и оцената на другарот;*
- *Објективноста при оценувањето значи правилно оценет ученик согласно претходно поставени критериуми - априорни критериуми; еднаков третман на сите ученици;*
- *Обид за намалување на субјективните особености на наставникот како мерен инструмент (ало-ефект, грешки на централна тенденција итн.);*
- *Јавност при оценувањето, односно оценување на секого пред сите, запознавање на оценетиот со оценката;*
- *Оцената подлежи на промена, бидејќи наставната работа се одликува со трансформативност;*
- *Во предметно-часовниот систем оцената по еден наставен предмет е независна од оцената по друг наставен предмет.*¹⁴

На крајот може да додадеме дека оценувањето како педагошка функција треба позитивно да влијае на развојот на позитивни особини на личноста на ученикот и на развивање на демократски односи помеѓу наставникот и ученикот.¹⁵

Само ако проверувањето и оценувањето се прави според оваа стратегија и на континуиран начин, може да рефлектира на посакуван успех, што значи дека можеме да очекуваме и напредок во нагорна линија и ефикасност во функционирањето на системот на вреднувањето на знаењата.

¹⁴ Никодиновска-Банчотовска, С. *Професионалните компетенции на наставниците*. Скопје: Академски печат, 2008, стр.93

¹⁵ Пајковска, Љ. „Оценувањето како составен дел на воспитно-образовниот процес“, *Оценка на оценката (стручна трибина)*, Скопје: Просветен работник, 1993, стр.103

За тоа колку наставниците ја користат оваа ефикасна методологија во однос на проверувањето и оценувањето, односно колку наставниците и учениците му даваат значење и мислат дека формативното проверување и оценување има влијание и е во функција на градење на добри односи меѓу ученикот и наставникот и исто така има влијание врз успехот и постигањата на учениците, може да се заклучи од добиените резултати презентирани во табела бр.2.

Табела 2: Влијанието на формативното проверување и оценување во градењето на добрите односи меѓу ученикот и наставникот и врз постигањата на учениците

Дали мислите дека формативното проверување и оценување има влијание во градењето на добрите односи и врз постигањата на учениците?		Наставници:		Ученици:	
		f	%	f	%
а)	Да, многу има влијание	92	76.66	83	69.16
б)	Нема влијание	3	2.50	9	7.50
в)	Понекогаш има влијание	25	20.83	28	23.33
<i>Вкупно:</i>		120	99.99	120	99.99

Заклучок

Напредувањето на ученикот и севкупниот развој е должност и обврска на училиштето во целина и на наставникот особено. Да се дојде до успешно образование на младите генерации, потребен е развојот и подобрувањето на комуникацијата, како составен дел на современото образование.

Комуникација помеѓу наставникот и учениците е од суштинско и фундаментално значење за воспитно-образовната работа во училиштето. Резултатите од работата на наставникот зависат од квалитетот на комуникацијата со учениците.

Целта на ова истражување беше осветлувањето на проблемот на комуникацијата, соработката и одговорностите што ги има наставникот наспроти ученикот и да се утврди како формативното проверување и

оценување на наставникот влијае во подобрувањето на успехот на наставникот, креативноста, мотивираноста и концентрацијата на учениците, а исто така и во објективното оценување на постигањата на учениците. Еден од неговите одговорности во која ние се фокусиравме во нашето истражување беше транспарентноста и објективноста при следењето и оценувањето на знаењета, со што несомнено може да се влијае во воспоставувањето на добрите односи помеѓу наставниците и учениците и да се подобри севкупниот успех.

Од добиените резултати, од наставниците се очекува да бидат мотивирани и поттикнувани во текот на наставната работа на континуиран и систематски начин да ги следат, проверуваат и оценуваат знаењата и постигањата на учениците. На овој начин оценувањето ќе биде пореално и ќе биде изразена индивидуалноста на секој ученик и ова ќе биде позитивен поттик во работата на учениците и ќе им помогне да постигнат подобар успех.

Ако горенаведеното правилно се почитува, ќе резултира со една педагошка рамка, која на процесот на проверувањето и оценувањето ќе му даде современ карактер.

Conclusions

The student's progress and development is a duty and an obligation of the school, and especially of the teacher. In order to achieve successful education of new generations it is necessary to develop and improve the communication as an integral part of modern education.

The communication between the teacher and the student is a major, fundamental issue which has essential importance in primary education work. The results of the teacher's work depend on the quality of communication with the student's.

The purpose of this research has been lighting of the problem of communication, cooperation and responsibilities that the teacher has in relation with the student and to ascertain how formative assessment affect on improving teacher's success, creativity, motivation and the students' and, also in the objective assessment of students' achievements. One of his responsibilities which we are concerned about in our research is the transparency and the objectivity during the observation and the evaluation, due to which the good relations between the student and the teacher will get improved and the success as well.

From the obtained results, we have come to a conclusion, teachers get motivated and encouraged during the realization of the learning process, also they control and assess the knowledge and the achievements of the students in a continuous and systematic way.

This way of acting influences in a qualitative way in students' engagement and activity. By this, teacher with plan, realize and assess its teaching job. In this way grading would be more real, and it would be based on the individuality of each student. This way of assessing would also prompt a positive sens to student's work, and help them to get a better success.

Everything that we emphasized above, if it is properly adhered, would give to the process of checking and grading a contemporary character.

Библиографија

1. Адамческа, С.: (1996). *Активна настава*. Скопје: Легис. 1996.
2. Кеверески, Љ.: „Оценката како интегративен фактор на личноста на ученикот“, *Оценка на оценката (стручна трибина)*, Скопје: Просветен работник. 1993.
3. Миноски, Ј.; Ѓорѓиевска, Г.: *Следење и анализирање на наставата–Дидактички прирачник*. Скопје: Матична библиотека „Искра“. 1997.

4. Мирасчиева, С.; Петровски, В.; Петрова-Ѓорѓева, Е.: „Предизвиците на современото воспитание и образование во контекст на самооценувањето на учениците како социо-културен проблем“, „Социо-културни проблеми и современи предизвици“ (Прва Меѓународна Конференција), Тетовѐ, 18-19.10.2013.
 5. Никодиновска-Банчотовска, С.: *Професионалните компетенции на наставниците*. Скопје: Академски печат. 2008.
 6. Osmani, F.: *Sistemi i vlerësimit në funksion të procesit mësimor*. Tetovë: Arbëria Design. 2010.
 7. Пајковска, Љ.: „Оценувањето како составен дел на воспитно-образовниот процес“, *Оценка на оценката (стручна трибина)*, Скопје: Просветен работник, 1993.
 8. Поповски, К.: *Училишна докимологија-следење, проверување и оценување на постигањата на учениците*. Скопје: Китано. 2005.
 9. Петровски, В.; Мирасчиева, С.: „Предизвиците на современото воспитание и образование во контекст на самооценувањето на учениците како социо-културен проблем“, „Социо-културни проблеми и современи предизвици“ (Прва Меѓународна Конференција), Тетово, 18-19.10.2013.
 10. Rodžers, K.: *Kako postati ličnost*, Beograd: Nolit, 1985.
 11. УСАИД Македонија.: *Примена на стандардите за оценување на учениците*. Скопје: Македонски центар за граѓанско образование. 2008.
 12. УСАИД Македонија.: *Оценување за учење во 21 век: збирка на примери од практика*. Скопје: Македонски центар за граѓанско образование (МЦГО). 2010.
 13. <http://pepocenuvanje.blogspot.com/2008/12/blog-post.html> (23 декември.2008).
-

Проф. д-р Слободан ШАЈНОСКИ / *PhD Slobodan SHAJNOSKI*

Faculty of Law, EURM

ПРИВАТИЗАЦИЈАТА И АКЦИОНЕРСКАТА СОПСТВЕНОСТ

Анстракт: Приватизацијата ја потврди старата вистина дека идеолошката содржина на државната сопственост што и ја даваат идејните носители на граѓанскиот поредок, ја пренагласи и прецени сопственоста како противставена на политичката власт, а ја потцени сопственоста како извор на општествена нееднаквост. Истата грешка ја направија нивните социјалистички противници, со тоа што го преценија значењето на сопственоста како темел на капиталистичката доминација и ја потценија опасноста која ја претставува политичката власт за човековата слобода. Државната сопственост овде, првенствено се сфати како укинување на приватната сопственост и со акт на политичка волја се врши вклучување на сите интересенти (работници и граѓани) во кругот на легитимирани интересенти. Вклучувањето не е регулација, бидејќи во прв момент, целото подрачје државата го остава нерегулирано и ја резервира можноста за арбитражна интервенција.

Клучни зборови: приватизација, сопственост, држава, самоуправување, акционерско управување.

Abstract: The privatization confirmed the old truth that the ideological content of the state ownership, which is given to it by the ideological leaders of the civil society, has overemphasized and overestimated the ownership as a counterpart to the political power, and it underestimated the ownership as a

source of social inequality. The same mistake was done by their socialistic rivals, by overestimating the meaning of ownership as root of the capitalistic dominance and by underestimating the danger of the political power to human freedom. The state ownership, in this context, should be primarily be understood as abolishment of the private property and by act of political will all parties (workers and civilians) and included in the circle of legitimate interest groups. The inclusion is not regulation, because in the first moment, the entire are is being left by the state unregulated and it maintains the possibility for arbitrary intervention.

Keywords: *privatization, property, state, self-governance, corporate governance.*

Вовед

Почетокот на трансформацијата на општествениот капитал нужно ја иницираше како паралелен процес трансформацијата на претпријатијата со општествен капитал. Всушност, целиот процес на приватизација на општествениот капитал е изведен како процес на трансформација на претпријатијата со општествен капитал во нов облик на организација-трговски друштва.

Вистински, трансформацијата на претпријатијата не е можна доколку не се познати габаритите на сопственичката трансформација. Значи нема ефикасна претприемничка реформа без ефикасна стратегија на приватизацијата. Се разбира, заради поголема прецизност и објективност треба да се има предвид дека овие два процеси односно овој двостран замен процес се едвива во специфично окружување на претпријатијата во транзициската економија и политика: исклучително висок степен на неизвесност на која претпријатието не може да влијае.

Анализите на приватизациите во Источна Европа покажуваат, а искуството во Република Македонија тоа го потврдува, дека во првата т.н. „бучна“ фаза“ на пазарното стопанисување поврзана со првата фаза на

приватизацијата им носи на претпријатијата значителна економска, правна и политичка неизвесност.

Финансиската неизвесност се изразуваше низ следниве елементи:

- Пазарот на капитал мора да се воспостави или да се создава од почеток. Постоечките рамки не се способни за функционирање во пазарно стопанство. Тешко е да се определи колку време е потребно да се конституираат и развијат институциите и обучат инвестиционите банкари, аналитичари и останатите финансиски стручњаци. Уште еден елемент на финансиската неизвесност е третманот на должничко- доверителските односи на претпријатијата. На пример, околу 40 % од книговодствената вредност на полските претпријатија кои беа во програмата за приватизација ја создаваа побарувањата од други претпријатија. Нешто слично, беше и во Република Македонија со реструктурирањето и сопственичката трансформација на претпријатијата големи загубари, кои се трансформираа по специјална програма.
- Правната неизвесност се изразуваше во настојувањето што е можно побрзо законите да се прилагодат на условите на земјите во приватизација, но и самиот обем на работа го продолжуваше периодот за нивното воведување.
- Политичката неизвесност, пак, е во, од познати историски причини, идеологијата на идните влади која што е повеќекратно понеизвесна отколку во западните земји. Ова најмногу од аспект на подготвеноста на владите на трајна определба да работат на радикални реформи без оглед на нивната популарност меѓу населението.
- Заради тоа отежнато е предвидувањето на структурата и степенот на оданочување, третманот на странските вложувања и

надворешната трговија, определување на заострување на умерените буџетски ограничувања итн.

Уште една од клучните карактеристики на источноевропскиот амбиент е потребата за обемно реструктурирање во насока на поголема конкурентност и ефикасност. Дури и да се запостават целите на конкурентност, масовната дезинтеграција и реорганизација на поединечни гранки ќе биде неопходно од причини на ефикасноста. Зашто постоечката структура на интеграција многу повеќе ги одразува историските и политичките односи одколку било каква економска логика. Управувањето со влезните фактори ќе претрпи големи промени. Вишокот на работници кои се проценува на околу половина вработени ќе биде отпуштен што бара брзо воспоставување заштитни и социјални мерки и програми за реструктурирање.

Во оваа смисла, во Република Македонија претпријатијата големи загубари и големите земјоделски комбинати мораа да бидат реструктурирани (дезинтегрирани), со тоа што се делеа на помали функционални целини кои што понатаму се приватизираа.

Од вака дефинираната ситуација може да се извлечат некои импликации за тоа што претставуваат западните институции во источноевропското односно самоуправното опкружување. Пазарот на акции не функционира во бучната фаза .

Сигурно е дека условите коишто прометот на акции го чинат релативно успешна институција во западните стопанства нема да бидат присутни во текот на приватизацијата. Од една страна има повеќе причини поради кои цената на акциите многу неточно ќе ги мери резултатите на управувачките акции. Колебањето во цената на акциите повеќе ќе го одразува влијанието на окружувањето на претпријатијето отколку подобрувањето на перформансите на менаџментот. Од друга страна учесниците на пазарот на акции повеќе внимание ќе посветат на напорите да

дознаат нешто за политиката на владата отколку на пратење на управувачките активности.

Успешното функционирање на пазарот на акции е врзано и за релативно долго време за воспоставување ефикасен систем за финансиска регулатива. На пример, борба против нелегалниот промет на акции без модерен систем на пратење на трансакциите, голем дел од прометот ќе се одвива на основа на лични информации за идните реформи на владата.

Уште една опасност за активен пазар на акции во оваа фаза е што нарушените цени на акции можат да дадат погрешни сигнали за реструктурирање. На пример, купувањето на една фирма од страна на друга може повеќе да се базира на информација дека нејзината вредност е потценета, отколку на постоење на синергија.

Последиците од овие импликации можеа да бидат следниве:

Прво, постоење на потреба за стабилна сопственост на претпријатието. Се создава стабилно јадро на сопственици кои остануваат со својата фирма до зрелата фаза.

Во оваа смисла можат да се идентификуваат неколку опции:

- **претприемништво:** фирмите се даваат во рацете на мал број поединци кои со нив управуваат како претприемачи. Во македонски услови тоа се однесува на малите претпријатија, а посебно на оние трансформирани по моделот - продажба на идеален дел.
- **холдинг компании:** во оваа варијанта се создава додатен слој помеѓу претпријатието и неговите крајни сопственици. Претпријатијата се во сопственост на помал број холдинг компании кои што пак се во сопственост на сите граѓани. Во овој случај постојат неколку варијанти, како што се заедничките фондови, инвестиционите фондови и банки, компаниите за приватизација итн. Разликата е само во тоа што и е дозволено на

холдинг компанијата во бучната фаза и во фазата на зрелост. Во текот на бучната фаза нема разлика помеѓу инвестициона банка и банка. Тие ги примаат влоговите и ја водат активата и пасивата на претпријатието. Заедничките фондови и компаниите за приватизација се исто така слични: тие не држат депозити туку се прости сопственици на претпријатието. За време на зрелата фаза банките се ослободуваат од сопственоста над средствата, но и понатаму примат депозити и одобруваат кредити. Инвестиционите банки задржуваат одредена сопственост над претпријатието се занимаваат со исти активности како и во бучната фаза. Компаниите за приватизација се ослободуваат од сопственоста над фирмите во текот на бучната фаза и потоа исчезнуваат. Спротивно на тоа, заедничките фондови остануваат и понатаму сопственици над средствата на претпријатието и по отварањето на пазарот на акции во почетокот на зрелата фаза. Во услови на македонската приватизација, а согласно на спроведениот модел - отсуство на ваучери, функционираше само варијантата на Агенцијата за приватизација како компанија за приватизација и на Фондот за пензиско и инвалидско осигурување на Македонија врз кој бесплатно се пренесуваа 15% од вкупниот број на акции од општествениот капитал што се приватизира .

- **јавна сопственост:** државата ја задржува контролата над претпријатието. Во македонски услови законски утврдениот модел и начинот на спроведување на приватизацијата (остатокот на општествениот капитал што не се приватизирал по определена техника се пренесува на Агенцијата за приватизација во вид на обични акции, претворањето на побарувањата на државата во траен влог во големите претпријатија загубари, управувањето со

акциите на поранешните сопственици резервирани за нивните барања) во бучната фаза обезбедија само трансформација на општествената сопственост во државна спротивно на политичката цел на законот да се врши приватизација во принцип.

Очекувани проблеми- самоуправна стапица

Во целиот свет во периодот од 1980 до 1987 година спроведено е само нешто повеќе од стотина приватизации, а само во едно социјалистичко стопанство требаше да се спроведат неколку илјади крупни и уште неколку десетина илјади ситни приватизации. Со брзината која во светот е вообичаена, тоа е едноставно неизводливо. Таму каде што ќе се распадне еден систем, а на негово место не се постави друг, не доаѓа до спонтан развој туку до хаос, што може да воид до долга и речиси недогледна стагнација.

Бавната, постепена приватизација извршена на тој начин што државата ги изнесува претпријатијата на јавна продажба едноставно не одговара на проблемите со кои се соочуваат социјалистичките стопанства, а пак спонтаната приватизација не мора да доведе до појава на некој соодветен поредок, туку може земјата да ја фрли во еден лош режим од кој ќе биде тешко да излезе. Социјалистичките економии во постапката на трансформација на државниот капитал се наоѓаат помеѓу две стапици : шумпетеријанска и хајекианска. Првата со државната и бирократска неефикасност ја држи земјата во социјализам во бесконечност, а втората привлекува со спонтаноста, но води во хаос, а не во напредок.

Централниот проблем е: кој ги контролира менаџерите. Едноставно, со тргнувањето на централнопланската контрола менаџерите останаа без било каков облик на надзор. Ова можеби ги будеше идеите за можноста да ги контролираат работниците. Посебно затоа што менаџерите имаат тенденција

да ги користат претпријатијата за да стекнат лична добивка доколку нема сопственик кој ја бара својата дивиденда и доколку нема пазар кој преку вредноста на пртпријатието го информира и за вредноста и на менаџментот. Како реакција на тоа се јавуваат спонтани идеи дека претпријатијата треба да им припаднат на работниците, т.е. да станат или да останат самоуправни. Овие идеи изгледа беа основна причина за спроведувањето на процесот на приватизација, но и процесите на претприемничката реформа.

Во оваа ситуација, државата реагира со предлог на еден сложен план за приватизација, кој би требало да обезбеди економијата да добие соодветна имотна структура и нормален облик на контрола на менаџментот. Ова би можело да биде паѓање во шумпетеријанска стапица, бидејќи нема ништо побавно во приватизацијата од државата.

Според тоа, состојбата може да се опише на следен начин: треба брзо да се промени контролната функција во претпријатијата, а за тоа е потребно да се дојде до нивните сопственици. За да се постигне тоа потребно е претпријатијата да се приватизираат брзо и што е можно на потранспарентен начин.

На овој пат се спротивставува бирократската неефикасност, но и самоуправната свест која наоѓа своја научна потпора и оправдување дури и во гледиштата на западната наука. Развитокот и усовршувањето на демократскиот систем на владеење “треба упорно да се бара во можностите за проширување на делокругот на самоуправувањето, посебно во сверата на економското производство, каде некои модерни експерименти како што се работничките совети во Југославија и развојните проекти на заедници во Индија, и покрај сите тешкотии со кои се соочени, заслужуваат сериозно внимание.” (Botomor, 1981).

Игнорирање на сопственоста

Суштината на самоуправната стапица е во едноставното игнорирање на реалните сопственички односи во две погрешни идентификации: сопственоста со нормативноправната надградба и сопственоста со индивидуалната сопственост.

По првата идентификација индивидуалната или приватната сопственост ја снеса со самиот чин на национализација, а по втората идентификација заедно со индивидуалната сопственост ја снеса и сопственоста воопшто. На тој начин ја снесува и експлоатацијата воопшто останувајќи да егзистира општествената сопственост како нешто во што единствено е сигурна наводната негација на сопственоста воопшто. Но, притоа останува нејасно и непознато што е општествената сопственост ако се дефинира на позитивен начин.

Тоа што таканаречената општествена сопственост е „една прикриена и сеуште неиспитана низа на групносопственичка и поделена моќ и овластување самоуправната идеологија и наука не можеа да ја кажат е поради тоа што таа идеологизирана наука и свест е заробена од одредени историски интереси и нивните парадигми.“

Внатрешната и надворешната неконтролираност на ова прикриена поделба на сопственоста и власта има за последица тие да се остваруваат незаконито, покрај правните и политичките правила. И сопственичката моќ и власта се повеќе се остваруваат неформално, во игра на чистите односи на економските и политичките сили на поединците и групите, а се помалку формално и содржински ограничени со општествените правила. Се разбира, тоа е она што во секојдневната пракса се нарекуваше узурпација, привилегија, отуѓена моќ, присвојување на туѓиот труд итн.

Ваквото сфаќање на општествената сопственост заснована на илузијата дека суштината на општествената сопственост се наоѓа во уставот и Законот за здружен труд, а не во практиката во реалните производствени

односи беше најголема пречка во тенденциите за промена на сопственоста, но и најголем аргумент во определувањето на концепциите за промена на сопственичката структура.

Академик Максимовиќ укажува дека доверителите на нашата општествена сопственост се странскиот капитал и граѓаните како приватни сопственици на своите штедни влогови. Во периодот од 1971-1983 година, на ниво на СФРЈ, по некои пресметки, „амортизацијата на општествените средства, значи, она што требаше да ја одржува нивната вредност барем на ниво на проста репродукција, беше за околу петнаест милијарди милиони долари помала. А во 1985 година вредноста на основните средства едвај да ја покриваше вредноста на каматните износи што значи дека вредноста на целиот наш фонд на основни средства во општествена сопственост едвај го покриваше националниот долг кон надворешниот партнер.“

Заклучок

Идеолошкото гледање на општествената сопственост како несопственост не може да биде научен аргумент во расправата за барањата за воведување на акционерство.

Овде не може да се види реалниот факт дека работниците се во наемен однос кон општествениот (државен) капитал и без воведување на акционерскиот капитал. Ирелевантно е што секогаш се поаѓа од претпоставката дека со Уставот од 1974 година се забранува експлоатацијата и се прогласува укинување на односите меѓу наемниот труд и општествениот капитал. Очигледно се испушта од вид Марксовиот став за односот на правото и економијата: Од аспект на правната илузија законот не се смета како производ на материјалните односи на производството, туку напротив односите во производството ги смета за производ на законот или за односот на уставот и народот Маркс пишува: Како што религијата не го создава

човекот туку човекот религијата, така ни уставот не го создава народот туку народот создава устав.

Conclusion

The ideological view of the social ownership as non-ownership cannot be a scientific argument in the debate related to the demands for the introduction of shareholdreship.

Here, the real fact that the employees are in submissive relation to the social (state) capital, even without introducing shareholder capital, cannot be seen. It is irrelevant that discussions always start from the assumption that the 1974 Constitution prohibits exploitation and proclaimed the abolition of relations between wage labor and social capital. Obviously, the Marx's position on the relationship between law and economics is being forgotten: regarding the legal illusion, law is not considered as product of the relations of production, but rather the production relations are considered as a product of the law. On the constitution and the relationship with the people Marx writes: As religion does not create the people, but the people create religion, so our Constitution did not create people, but people created constitution.

Литература

1. Botomor, T.V.: Demokracija i pluralitet elita, Zagreb, Naprijed, 1991
 2. Nikolic, T.Z.: Samoupravljanje i akcionerstvo radnika, Sarajevo, Pregled, 1988
 3. Saks, DZ.: Brza privatizacija, Beograd, Ekonomska politika, 1990
 4. Maksimovic, I.: Intervju, Beograd, Duga, 18.04. 1986
-

Проф. д-р **Живко АНДРЕВСКИ** / *PhD Zivko ANDREVSKI*

Faculty of Law, EURM

Доц. д-р **Билјана ТОДОРОВА** / *Assistant prof. Biljana TODOROVA*

Faculty of Law, EURM

ПРЕДИЗВИЦИТЕ НА ПРАВНАТА НАУКА ВО РЕПУБЛИКА МАКЕДОНИЈА

***Анстракт:** Основна цел на трудот е да ја развие теоријата за основните гранки на правото (уставно, граѓанско, управно и казнено), во согласност со достигнувањата на правната теорија во Европската Унија и англосаксонското подрачје.*

Понатаму во трудот ќе бидат изложени теоретски промислувања за односот на правото на Република Македонија со правото на Европската Унија врз основа на сегашниот сооднос меѓу правото на ЕУ и националните права и практиката што настанува во рамките на ЕУ.

Во посебен дел теоријата на правото ќе се комбинира со теоретските достигнувања во економската наука, политичката наука, социологијата, етиката и медицинската наука во поширока смисла.

***Клучни зборови:** правна теорија; право на Европската Унија; национално законодавство; однос на правната теорија со другите науки.*

***Abstract:** The main objective of the paper is to develop a theory of the basic branches of law (constitutional, civil, administrative and criminal), pursuant to the achievement of the law theory in the European Union and Anglo-Saxon area.*

Furthermore, the paper will present theoretical analysis regarding the relations between the law in Republic of Macedonia and the in EU, based on the existing relations between the law in EU and national rules and practices that occur within the EU.

In a separate section of law theory is combined with theoretical advances in the economic science, the political science, sociology, ethics and medical science in the broadest sense.

Keywords: *legal theory, Law of the European Union, national legislation, the relation between the law theory with the other sciences.*

1. Вовед

Најпрвин, да го изнесеме мислењето дека на правната теорија треба да се гледа како на нешто што е креативно, продуховено и што може многу да помогне и воопшто во науката за правото, и во правната практика и во дневните потреби на луѓето за разрешување на прашања, проблеми и теми кои им зависат од извесен правен акт. Значи, таквата правна теорија ќе помогне да се унапредува законодавната практика, да се насочува дневната практика, да се ослободуваат луѓето од стравот што може да постои поради непознавање на правото. Посебно, правната теорија може да биде применлива и применета во услови кога, во реална смисла, има правни празнини.

Еден дел од предизвиците на правната теорија во Република Македонија е да постави релации меѓу општото право и одделните гранки на правото. Ова произлегува од потребата што многу често се дефинираат одредени права (како што се еколошко право, сообраќајно право, медицинско право, спортско право итн., итн.) кои директно кажано произлегуваат од фактот што за одделни области од животот постојат законски одредби, еден или повеќе закони, односно законски акти кои се однесуваат на дадена област. Според тоа се добива впечаток дека постојат

одделни гранки на правото поради тоа што постојат вакви законски акти за одредена област или што во наставните програми на Факултетите за правни науки постојат такви наставни дисциплини.¹

Значи, теоријата на правото во Република Македонија треба да изврши анализа на досегашните гранки на правото како што ги подразбирала. Таа класификација е резултат на англо-саксонското право, а делумно како продолжение на правото што постоеше и важеше во Социјалистичка Федеративна Република Југославија.² Би било најсоодветно кога основната теорија на правото би ги групирала правните гранки според дејството на правото врз човековиот живот. Тоа подразбира дека одделни правни гранки, можат се групираат во неколку целини (од типот на уставно-правна материја, граѓанско-правна материја, казнено-правна материја). Можеби целата процесна материја на создавање, креирање и примена на правото да се доведе во релација со четири до пет групи правни гранки во кои подоцна ќе се вметнуваат елементи/наслови на наставно-научните дисциплини кои се важечки, или кои се применуваат и можат дополнително да бидат произведени.³

2. Неколку напомени за европското право

Еден аспект на европското право е дека тоа е настанато во Европа, и вториот дека обично кога се вели европско право се мисли на правото кое настанало во Европската Унија и се применува во земјите-членки на Европската Унија. Истото ќе биде уште долго актуелно во наредниот период во Република Македонија (и во суштинска и во практична смисла). Според

¹ Тој список, на одделни факултети, достигнува и до бројка од 60 наставно-научни дисциплини/предмети, што сигурно не се и не можат да бидат гранки на правото.

² Види пошироко кај Бајалчиев, Димитар, Вовед во правото: право, Македонска ризница, Куманово, 1999 год. и кај Лукиќ, Радомир, Увод у право, Народна књига, Београд, 1966 год.

³ Од областа на методологијата и статистиката, на пример, е познат пристапот на Универзалната децимална класификација, според која, секој поим се дели на десет потпоими, кои натамо се разложуваат на свои десетини. Се оставаат и празни места, неименувани, за да се создаде можност во нив да се вметнат поим/потпоим кој би настанал во иднина.

него, законските акти што се донесуваат во Република Македонија со формално „европско знаме“ се донесуваат по консултации со стручњаци, експерти или делови од организациониот механизам на Европската Унија. Во тој случај, може да се каже дека правото има определен белег на ограничен суверенитет на Република Македонија во однос на Европската Унија, а тоа може да важи и за други земји-членки на Европската Унија, каде што правото на Европската Унија се применува директно доколку државите-членки не се во состојба да го применат на својата територија. Теоријата на ограничен суверенитет има своја историја уште од периодот на Студената војна, односно ја создадоа теоритичарите, мислителите и политичките лидери на Советскиот сојуз. Според таа „доктрина на надреденост“, се сметаше дека државите-членки на таканаречениот политички „социјалистички лидер“, односно во воена смисла членки на Варшавскиот пакт, а во економска групација членки на Советот за заемна економска помош (СЕВ), имаат ограничен суверенитет, што значи дека над нив може да се применат сила и мерки од различен тип, дури и од типот на воена интервенција (што е практикувана во Чехословачка, во август 1968 година).

Но сегашниот сооднос меѓу правниот суверенитет на Република Македонија и европското право (односно правото на Европската Унија) има друг белег и друга конотација. Ограничениот суверенитет што го прокламираше Советскиот Сојуз беше од наметнат карактер (за да може државата носител на социјалистичкиот лагер да врши притисок во усвојувањето и примената на правни мерки и правни чекори во земјите-членки на Варшавскиот пакт, односно во економската заедница во таа целина).

Во модерни услови, се смета дека соодносот меѓу правото на Република Македонија и правото на Европската Унија (ако е во духот на ограничен суверенитет), тогаш е со доброволност на државата што сака да биде членка на Европската Унија и со воспоставување единствен правен

систем, во најширока смисла на зборот на територијата на Европа, што ќе рече и за Република Македонија.

Голема целина на задачи за правната теорија во модерно време е да одговори на тоа кои елементи од општеството влијаат и може да влијаат врз донесувањето на соодветни правни акти, односно соодветни решенија во правните акти.

Во модерни услови, и покрај општата согласност дека треба да се донесуваат применливи правни акти и остварливи решенија во правните акти, животот не е лишен од појава на правни норми кои се речиси неприменливи, без оглед на причините поради кои се донесени (дали од незнаење на законодавецот или постои свест за неприменливоста, но актите се донесуваат од некои, најчесто пропагандни, причини)

3. Односот меѓу правната наука или на правото со економијата

Правната теорија има моќ да постави стандарди и критериуми според кои ќе ги определи темелите на тоа какви економски последици и резултати може да предизвикаат определени правни норми. Што сè може да подразбира како економски потенцијал и финансиски средства, материјални средства, имоти, земјиште, територии, води, воздух итн., што може да бидат засегнати, на некој начин, со донесување на определена правна норма. Поединечно без да се гледа поедноставно, тоа значи дали еден правен акт, закон или некој друг акт или норма од еден закон, предизвикува определен број трошоци.

Пошироко за тоа може да се погледне примерот со промената на имињата на улиците во Скопје, што е одлука на ниво на Совет на Градот Скопје. Какви сè економски моменти подразбира тоа најнепосредно и пошироко. Од промена на лични документи, краткорочно или долгорочно, до системско прашање на промена на адреси имоти, куќи, станови, вредности, приспособување на катастарски книги, евиденција во катастарски книги и за

парцели, што заедно може да предизвика, и предизвикува, трошоци за граѓаните, за лицата, трошоци на ниво на државна организација. Воопшто тоа е една мерка која сигурно ќе биде поскапа во однос на очекувањата и ефектот што може да биде постигнат.⁴

Големо прашање, исто така, е колку може во една правна норма да се вградат елементи на политичка волја или како што вообичаено ги нарекуваме делови од политички програми и визии на субјектите во политичкиот живот и во политичкиот процес.

Правната теорија, значи, има задача да постави рамки, основни стандарди, според кои ќе се утврдува дека соодносот меѓу политичката волја и посакуваната политичка практика мора да биде така приспособена за правната норма да изразува тоа што е реално можно и реално остварливо, имајќи го меѓутоа на ум и фактот што, правото освен уредувањето на областите има задача и можност да ги предвидува наредните односи, односно да ја проектира животната реалност. Сепак, правото треба да биде брана и сопирачка на преамбициозни политички проекти, посебно кога тие се изнесуваат во рамките на политичка пропаганда и изборни кампањи.

4. Соодносот меѓу правото и општите општествени науки

Соодносот меѓу правото и општите општествени науки, како што би била социологијата, е таков што е создаден голем простор за извонредна комуникација меѓу правната теорија и сознанијата од сферата на социолошката наука или (социолошките науки). Бездруго правото треба да ги респектира сознанијата што се добиени од втемелени, разгранети, функционални социолошки истражувања кои се однесуваат на социјалната стратификација на општеството, за позицијата на општествените групи (од наједноставните, семејството-до класите и другите слоеви во општеството).

⁴ Дел од масовните медиуми известија дека поширокиот процес на промена на имињата на улиците во Скопје е во застој, откако беше реализирана барем во делот на означување на улиците (со табли и низ јавниот говор).

Потоа, степенот на прифаќање од општеството на категории како што се култура, образование, морал итн. Значи, правната теорија може најдиректно да ги воспостави можните односи меѓу социолошките сознанија и нивната полезност во донесувањето на правните акти и воопшто на концепирањето на правниот систем и на правниот поредок.⁵

5. Примери од практиката како теми за правната теорија

Извесен број прашања се поврзани за практиката од минатото на Република Македонија и за тоа колку правната теорија тогаш (можеби и сега) ќе може да помогне во трајното расчистување на така спорните прашања.

На пример, со Уставниот закон од 1991 год. за спроведување на Уставот на Република Македонија што беше усвоен на 17 ноември, а прогласен на 21 ноември 1991 год. имаше одредба во која пишуваше дека избраните органи на Република Македонија (Парламентот, Владата, Претседателот) продолжуваат да ја вршат својата работа и во наредниот период сè до наредните избори. Меѓутоа, врз основа на соодносот на политичките сили, во текот на 1992 год. дојде до изгласување недоверба на Владата на Република Македонија и до потребата од доделување мандат на нов мандатар. Стриктното применување на одредбата од Уставниот закон би значело дека Одлуката на Собранието за изгласување недоверба на Владата на Република Македонија е спротивна со решението односно со

⁵ Всушност, правото е социјален феномен, појава што е поврзана со човековото општество и светот воопшто, како и со самата човекова природа. Оттука, битноста на правото не може да се сведе само на една идеја или вредност. Битието на правото е детерминирано со општествените услови и односи, иако неговата нормативна функција (треба) не може директно да биде изведена и да се потпира само врз постоечките општествени односи. Но, и кога пропишува норми за тоа како треба да се уредат општествените односи, правото мора да ја уважува општествената реалност, затоа што во спротивно запаѓа во правен илузионизам. Тоа е неспорна теза, развиена уште од Монтескје („Духот на законите“): повеќестрана условеност на законот со природните, економските и културните дадености кои претставуваат „природа на работите“.

одредбата од Уставниот закон за спроведување на Уставот на Република Македонија, што бара можно објаснување од правната теорија.

Од тоа ниво, пример со Заклучок на Собранието на Република Македонија во врска со иницијативата со собрани повеќе од 150.000 потписи за распишување референдум за вонредни избори во текот на 1996 година. Според Уставот на Република Македонија и според уставната практика, што е уставно, а што не е уставно во државата, во смисла на донесен закон или друг правен акт, одлучува Уставниот суд на Република Македонија. Оттаму, Собранието на Република Македонија како законодавен дом, може да се смета дека ги надминало своите уставни надлежности со ставот дека таа иницијатива е неуставна и не треба да се спроведува. Ова е уште една можност, со правна научна истражувачка елаборација да се утврди дали Собранието со таквата оценка за иницијативата и за нејзината реализација ги надминало своите ингеренции.

Со Уставот на Република Македонија⁶ е предвидено дека првите личности што треба да раководат со органите на одбраната и на внатрешните работи или попрецизно кажано министрите за внатрешни работи и министрите за одбрана, во последните три години, пред да стапат на функција мора да бидат цивилни лица.

Меѓутоа, во 1998 година во Владата што се формираше во декември истата година, за министер за внатрешни работи беше избран Павле Трајанов кој, во моментот на избор се наоѓаше во рамките на Министерството за внатрешни работи, на позиција помошник на министерот. Во јавноста имаше забелешки за тоа дека е прекршен Уставот и постоеше иницијатива до Уставниот суд на Република Македонија за оценка на уставноста на изборот на овој министер, за местото Министер на внатрешни работи, со оглед на неговото претходно или најнепосредно работно место.

⁶ Устав на Република Македонија, Сл.Весник на Р.Македонија бр.52 од 22.11.1992 година, член 97.

Истото се повтори и подоцна, во 2004 год. кога министер за внатрешни работи беше избран Силјан Аврамовски, кој исто така, доаѓаше од составот на Министерството за внатрешни работи.

На иницијативата за преиспитување на уставноста на овој избор, Уставниот суд се прогласи за ненадлежен, со оглед на тоа што тој оценува, според негово тврдење, само општи акти, а изборот на погоре наведеното лице на конкретната функција е поединечен акт.

Оттаму, има елементи што можат, врз основа на практиката, да дозволат пошироко или потесно толкување на правната норма, но и потреба од теоретско воопштување за да се дојде до одговорот дали Уставниот суд постапил според своите надлежности или едноставно ја прескокнал оваа иницијатива.

Во текот на 1999 год. беше предвидено да се реализираат вторите непосредни претседателски избори на Република Македонија, со оглед на фактот што првите се остварија во текот на 1994 год. Прашањето што може да биде предмет на правна теорија е фактот што и во искажувањата на тогашниот Претседател Киро Глигоров и во јавноста се комуницираше дека Киро Глигоров може да се кандидира, и дека за тоа има уставно-правна основа, иако претходно пет години беше на функцијата Претседател на Република Македонија. Застапниците на правото да се кандидира, поаѓаа од фактот дека во 1991 год., овој кандидат е избран од Собранието на Република Македонија. Меѓутоа, треба да се има предвид дека Претседателот Киро Глигоров својот прв мандат во четиригодишното траење во периодот од 1991 год. до 1994 год., а попрецизно од донесувањето на Уставот на Република Македонија, што значи од крајот на 1991 год. до крајот на 1994 год. го остваруваше врз основа на новите уставни одредби, со нови интерпретации, а тие произлегуваа од непосредни, тајни и широки избори за Претседател на државата.

Значи, уште една можност за правната теорија да проучи дали тој мандат би бил во согласност со Уставот, со оглед на фактот што уставната норма определува ограничување дека едно исто лице не може повеќе од два пати да биде избрано за функцијата Претседател на Република Македонија.⁷

И од понов период, со законски измени практично беше укинат Советот за радиодифузија кој беше законска категорија. Со законски текст е формирана Агенција за аудиовизуелни услуги и медиуми. Во завршните одредби е предвидено дека Советот за радиодифузија продолжува да ги врши функциите на Агенцијата сè до нејзино конечно конституирање. Би се рекло една вообичаена формулација, иако факт е дека структурата на Советот за радиодифузија, надлежностите што ги имаше и начинот на работење се сосема различни работи од тоа што би влегувало во делокругот на работа на Агенцијата за аудиовизуелни услуги и медиуми. Тоа подразбира дека една вообичаена правна норма од делот на преодни и завршни одредби има потреба да се воопштува, за да може да се одговори на прашањето што се случува кога, условно говорено, едно тело се заменува со слично тело, а тоа предизвикува многу прашања во практичната работа и во начинот на пренесување на ингеренциите од едно на друго тело, иако во конкретниов случај не станува збор за сосема исти или сродни тела кои само го промениле името. Овде, станува збор за структурна промена во начинот на конституирање, на работењето, на дејствувањето итн.

6. Заклучок

Правната наука со своите научни стојалишта може да влијае како врз законодавецот, во формирањето на неговата волја, истовремено поставувајќи и рационални граници, така и врз судската власт и извршната власт кои го

⁷ Гледиштето дека лицето Киро Глигоров во 1999 година имал уставно право да се кандидира за уште еден мандат е индиректно потврдено во јавните медиумски анализи од 2014 година, кога се подвлекува дека актуелниот претседател на РМ, Горѓе Иванов, е прв од досегашните кој се кандидира за втор мандат, а тоа не го сториле Киро Глигоров и Бранко Црвенковски.

применуваат правото, повторно канализирајќи го остварувањето на нивните функции.

Теоријата на правото во Република Македонија треба да изврши анализа на досегашните гранки на правото. Би било најсоодветно кога основната теорија на правото би ги групирала правните гранки според дејството на правото врз човековиот живот. Голема целина на задачи за правната теорија во модерно време е да одговори на тоа кои елементи од општеството влијаат и може да влијаат врз донесувањето на соодветни правни акти, односно соодветни решенија во правните акти.

Правната теорија има моќ да постави стандарди и критериуми според кои ќе ги определи темелите на тоа какви економски последици и резултати може да предизвикаат определени правни норми.

Правната теорија, значи, има задача да постави рамки, основни стандарди, според кои ќе се утврдува дека соодносот меѓу политичката волја и посакуваната политичка практика мора да биде така приспособена за правната норма да изразува тоа што е реално можно и реално остварливо, имајќи го меѓутоа на ум и фактот што, правото освен уредувањето на областите има задача и можност да ги предвидува наредните односи, односно да ја проектира животната реалност.

Извесен број прашања се поврзани за практиката од минатото на Република Македонија и за тоа колку правната теорија тогаш (можеби и сега) ќе може да помогне во трајното расчистување на така спорните прашања.

7. Референтна литература

1. Бајалциев, Димитар, Вовед во правото: држава, Европа 92, Кочани, 1999.

2. Бајалциев, Димитар, Воведе во правото: право, Македонска ризница, Куманово, 1999.
 3. Боршарт, Клаус-Дитер, АБВ на правотона Европската Унија, Луксембург: Канцеларија за публикации на Европска Унија, 2010.
 4. Георгиевски, Сашо, Вовед во правото на ЕУ, Јустинијан Први, Скопје, 2010 год.
 5. Лукиќ, Радомир, Увод у право, Народна књига, Београд, 1966.
 6. Материјали од Уставен суд на Република Македонија
 7. Славевски, Стојан, Европска унија – историја, институции и односи, Европски универзитет – Република Македонија, Скопје, 2009.
-

Проф. д-р **Виолета НИКОЛОВСКА / PhD Violeta NIKOLOVSKA**

Faculty of Educational Sciences, University “Goce Delchev”, Shtip, Macedonia

ИНТЕРДИСЦИПЛИНАРНОСТА ВО НАУКАТА И ЛИНГВИСТИКАТА

***Апстракт:** Модерната наука, почнувајќи од 20 век, како една од важните карактеристики ја истакнува интердисциплинарноста. Лингвистиката, особено лингвистиката од 20 век па наваму, се поврзува со различни хуманистички, општествени, па дури и математички, информатички и медицински дисциплини. Ова поврзување, секако ги отвора прашањата за темите на заеднички интерес, методите на анализа, но и компетенциите – како верификација на резултатите што се добиваат, но и на специјализациите што се добиваат. Особено доменот на културата и комуникацијата се предмет на интерес на научни области дури и од различни научни полиња. Комуникацијата се изучува во лингвистиката, бидејќи основната комуникација е комуникацијата со јазикот (анализата на комуникацискиот чин и неговите учесници, а заедно со тоа и на јазичните функции од страна на светски познатиот лингвист Р. Јакобсон се користи од различни научни профили што се занимаваат со проблемот на комуникацијата и комуникациските чинови), но истражувањето на процесите на испраќање и примање на информациите, заедно со факторите што влијаат на нив, во 20 век овозможија да се создаде една нова наука – кибернетика, која во своите истражувања како основен модел за креирање на „интелигентните“ машини го зема човекот. Машинското преведување се заснова на модуларен принцип (терминот **модул** е термин од компјутерското програмирање), а модуларниот принцип се бара и во*

*процесите на мислење и говор. Тука можат да се надоврзат и истражувања од доменот на невролингвистиката. Од друга страна, културата и особено културата во комуникацијата, исто така е предмет на интерес на различни научни дисциплини – од општествени, до чисто лингвистички, поврзани со проблематиката на стандардниот јазик и статусот на јазикот во заедницата што го зборува. Во трудот ќе се обидеме да ги прикажеме врските на лингвистиката со другите науки, посебно задржувајќи се на сегментот **јазична култура**.*

Клучни зборови: лингвистика, интердисциплинарност, модул, комуникација, култура.

Abstract: *Interdisciplinarity of science is its remarkable characteristic since the beginning of the 20th century. Linguistics, especially linguistics from the 20th century to the present day shares common interest with many scientific fields: humanities, social, even mathematical, computer and medical sciences. This linkage reveals new, common topics of scientific interest, raises questions about the methods of analysis, as well as the question of competence, as a verification of the quality of new specializations.*

Especially the domain of culture and communication are the subject of interest of different scientific disciplines even from different scientific fields.

Communication is a topic in linguistics because the basic communication is verbal communication. Nevertheless, research in the field of communication: encoding and decoding information, including factors that affect these processes, in the 20th century made it possible to develop a new scientific discipline - cybernetics, which has human intelligence as a basic model for creating intelligent machines. Machine translation of language is based on a modular principle (the term module is a term used in computer programming) and the modular principle is a subject of observation in the process of thought and speech.

On the other hand, culture and especially the culture of communication are the subject of interest in various scientific disciplines such as social sciences, as well as strictly linguistic, related to the issue of the standard language norm and its status in the community.

In this paper, we will attempt to show links of linguistics with other sciences. We will address particular attention to the segment – linguistic culture.

Keywords: *linguistics, interdisciplinarity, module, communication, culture.*

1. Интердисциплинарноста - карактеристика на модерната наука

За развивањето на интердисциплинарноста во науката се создадоа услови уште кон крајот на 19 век, кога повеќето од научните дисциплини го достигнаа врвот на својот развој: во физиката – тоа значеше откривањето на квантот, во биологијата – теоријата за мутација, во психологијата – Гешталт теоријата.

Првите децении на 20 век во науката ја донесоа теоријата за релативитетот, електрониката и психоанализата, а по Втората светска војна на научната сцена се појвија атомистиката, кибернетиката и теоријата на комуникација.

Теоријата на информација се однесува на процесите на испраќање и примање на информации. Американскиот математичар Р. Вајнер се смета за основач на кибернетиката – науката за функционирањето на автоматите, нивните контролирани реакции на одреден стимул. Воведувањето на поимот стимул и одговор на стимул, всушност е преземено од бихејвиористичката теорија во психологијата, која во својата основа го има учењето за условните рефлекси на физиологот И. Павлов. Интердисциплинарноста во науката, како размена на информации и пренесување на сознанија од една во друга наука беше поставена.

Всушност, кибернетиката е наука која ги обединува сознанијата на науката за човекот (особено физиологијата и неврологијата), математиката и физиката.

2. Пренесување на методи

Дваесеттиот век за науката е револуционерен. Она што е главна придобивка за науката во 20 век, првенствено за хуманистичките науки, а со тоа и за лингвистиката, е разгледувањето на појавите во систем.

Структурализмот како научен метод од лингвистиката се пренесе и на други хуманистички и општествени дисциплини: книжевност и антропологија. Атомизирањето на појавите, разгледувањето на појавите изолирано една од друга, карактеристично за науката во 19 век, беше заменето со разгледување на појавите во систем, систем во кој тие ја добиваат својата вредност дефинирана преку нивните меѓусебни односи¹. Некои од основните принципи на структурализмот подоцна се искористени и во постувањето на информатиката и кибернетиката како научни дисциплини. Една голема придобивка што структурализмот ѝ ја донесе на лингвистиката е методолошкото разликување на синхрониски од дијахрониски јазични истражувања – односно разгледување на појавите во системот во одреден временски пресек (синхрониски) наспрема разгледување на појавите во развој (низ времето).

Структурализмот се јавува истовремено и во европската и во американската лингвистика, на почетокот без близок контакт и размена на искуствата на претставниците на овој правец на двата континенти. Европскиот структурализам е од функционален тип, додека американскиот се заснова, барем на почетокот на дистрибутивен метод, застапуван од Л. Блумфилд. Ова секако се должи на различните традиции во науката во

¹ Извонреден преглед на теоријата на основачот на структурализмот и на семиологијата како наука дава Џ. Калер во Kaler, 1980.

Европа и во Америка. Европскиот структурализам е навестен во трудовите на двајца научници познати како претставници на Казањската школа, Б. Де Куртене и М. Крушевски (за ова повеќе Ivić, 1983: 84-86), во разликувањето на јазик на колективот (она што подоцна за Де Сосир од методолошка гледна точка е јазик, а за младограматичарите од 19 век – Sprachusus: најтипична говорна манифестација што се утврдува со познавање на говорот на индивидуалните говорители) од јазик на индивидуата (според терминологијата на Де Сосир – говор, а за претставниците на младограматичарската школа: конкретна реализација на јазикот на колективот². Американскиот, во основа го има учењето на две психолошки школи – Гешталт психологијата (која појавите ги разгледува во систем, по примерот на функционирањето на човечкиот мозок) и бихејвиористичката теорија (заснована на физиолошката теорија за условни рефлекси).

Европскиот структурализам го претставуваат три поголеми школи: Женевската (која доследно ги спроведува идеите на Де Сосир, човекот кој се смета за основач на структурализмот како метод во науката); Прашката школа (функционална, со широк обем на научен интерес, од која доаѓа и личноста која подоцна ги обединува американскиот и европскиот структурализам – Р. Јакобсон) и Копенхашката школа (ориентирана кон воспоставување на општа теорија за јазичниот знак, склона кон апстаркции и кон врски со логиката).

Американскиот структурализам е претставен преку работата на дистрибуционалистите (Јејлската школа) и работата на Е. Сапир, научник кој го исцрта профилот на американската лингвистика од 20 век – човек широк по општа култура и научен интерес, лингвист кој докторирал антропологија и со тоа го отворил патот за една од науките со интердисциплинарен карактер, кои се родија во 20 век – антрополошката лингвистика.

² За младограматичарската школа во лингвистиката в. Ivić, 1983: 48-49.

Всушност, најголемата карактеристика на лингвистиката во 20 век, а доаѓа од американската лингвистика е раѓањето на трите науки со интердисциплинарен карактер: антрополошката лингвистика, психолингвистиката и социолингвистиката. Првата – родена првите децении на 20 век, а другите две – од средината на 20 век. Антрополошката лингвистика ја разгледува врската меѓу културата и јазикот. Ова е неисцрпна тема за науката: колку културата се отсликува во јазикот, преку кои категории го гледаме тоа, колку јазикот влијае на начинот на размислување. Интересно е тоа што иако на почетокот социолингвистиката ја испитуваше врската меѓу јазикот и општеството на тој начин што ги истражуваше општествените појави што се отсликуваат во јазикот, денес веќе се бараат начини јазикот да се искористи во општествените процеси. Од социолингвистиката денес се izdelува и како посебна дисциплина – науката за јазична политика и планирање (за теоријата и методите на оваа понова дисциплина в. Th. Ricento 2006).

Науката за јазикот се доближи до оние научни дисциплини што се занимаваат пошироко со човекот (антропологијата), со карактеристиките на човекот како индивидуа (психологијата) и со човекот како дел од заедницата во која живее (социологијата).

Интересот за врската меѓу културата на народот што зборува одреден јазик и јазичната структура, поставен во основата на антрополошката лингвистика, се јави тогаш кога почнаа да се откриваат различните култури: уште во 19 век, кога познатиот германски лингвист Хумболт го откри јазикот на еден индонезиски остров Јава и во 20 век кога во трудовите на американските лингвисти (започнувајќи со Ф. Боас и неговиот талентиран следбеник Е. Сапир) започнуваат да се истражуваат индијанските јазици. Запознавањето на јазици со различна типологија, со различен состав на граматички категории ги отвора прашањата за поврзаноста меѓу културата на народот и јазикот. Германецот Хумболт ја воведува теоријата за

внатрешна форма (Innere Form) на јазикот. Под внатрешна форма на јазикот тој ја подразбира специфичната психолошка структура на говорната заедница што го зборува јазикот од која според него зависи организацијата на јазикот (спојот на звуковната со значенската страна на јазикот). Сепак, Хумболт е најпознат по тоа што јазикот го доведува во врска со менталитетот на народот, смета дека јазикот е „специфична еманација на духот на еден народ“ (преземено од Ivić, 1983: 39). Уште една интересно тврдење ни останува како придобивка од лингвистиката на Хумболт, познато под терминот лингвистички релативизам на Хумболтовата школа: луѓето многу често при комуницирањето меѓу себе не се разбираат во целост поради тоа што погледите на светот не им се идентични. Ова тврдење ги отвора можностите за многу нови истражувања кои ќе ги спојат сознанијата од психологијата (тука секако треба да се земе предвид и улогата на формираните предрасуди), социологијата и етнологијата.

Професорот по антропологија на Пенсилванискиот универзитет во САД, Дел Хајмз (Hymes 1974 и Hajmz 1980) го воведува терминот етнографија на комуникацијата и со овој термин од рамките на социолингвистичките и комуниколошките истражувања изделува посебна научна дисциплина под ова име. Предмет на негов научен интерес се антрополошки проблеми, општолингвистички теми и теми од областа на историската лингвистика. Ова секако сведочи за интердисциплинарноста во научниот интерес и научните истражувања. Во книгата насловена како „Етнографија на комуникацијата“, Дел Хајмз зборува за статусот на лингвистиката како наука, но и за потребата од поврзување на лингвистиката со социологијата, со социјалната антропологија и етнологијата. Тој се занимава со термините од науката за јазикот и комуникологијата (начини на говорење, флуентен говорител, говорна ситуација, говорен настан, говорен акт, компоненти на говорните настани и акти, правила на говорењето и функции на говорењето) кои се обидува да ги постави во контекст на

општествениот живот. Всушност, книгата е еден вид на теориска и методолошка разработка на овој вид на интердисциплинарни проучувања, кои Хајмз ги опфаќа со терминот етнографија на комуникацијата.

Од модерните социолингвистички истражувања, ќе се задржиме на областа на јазичната политика и планирање, области на научно истражување кои веќе се издвојуваат како посебна научна дисциплина. Одличен преглед на теориските и методолошките перспективи во областа на јазичната политика и планирање, како и на темите на интерес во оваа област ни дава книгата “An Introduction to Language Policy: Theory and Method” приредена од Томас Риченто (Ricento, 2006). Оваа книга содржи статии кои се занимаваат со проблематката на јазичната политика и планирање – области на научен интерес кои во себе мораат да обединат сознанија не само од областа на лингвистиката, туку и од областа на економијата, политиката, етнографијата, историјата, психологијата, социологијата и геолингвистиката. Оваа интердисциплинарна област се развива не само да открие нешто за јазикот, туку и да направи нешто за јазиците, особено за јазиците што се во исчезнување, да ги заштити јазиците во процесот на глобализацијата (во таа смисла многу е интересен и свеж терминот јазична екологија). Некои од темите со кои се занимава оваа дисциплина се национален идентитет, човекови права во однос на јазикот, малцински права, замена на јазикот како систем за комуникација со друг кај една говорна заедница, знаковни јазици и сл.

Кога зборуваме за пренсување на методи не може да не се вратиме на теоријата за информација која ги поврза првенствено лингвистиката и математиката. За класично дело на теоријата за информација и кибернетичките студии се смета книгата на двајца математичари: Шенон и Вивер (Shannon and Weaver 1949) “ The Mathematical Theory of Communication”. Тоа е книга наменета за математичари, во која лингвистите тешко се снаоѓаат. Теоријата за информација особено се заинтересира за

работата на лингвистот Р. Јакобсон. Тоа е личноста која структурализмот од европски тип ѝ го доближи на американската лингвистичка мисла, преселувајќи се и работејќи на угледниот Харвардски универзитет, личноста која истражувајќи во областа на фонологијата зборуваше за бинаризам, поим кој е во основата на кибернетиката како наука. Во структурално ориентираната лингвистика се бара тоа што е инваријантно кај појавите. Особено фонолошките истражувања се засновани на овој принцип. Фонемите се дефинирани како апстрактни, инваријантни единици, за разлика од нивните индивидуални, конкретни реализации во говорот – алофоните. Разликувањето на дистинктивно од редундантно е исто така придобивка од фонолошките истражувања во структурално ориентираната лингвистика. Дистинктивните карактеристики на фонемите се релевантни во нивната смислоразликувачка функција, тие директно учествуваат во разликувањето на значењата. Редундантните признаци се придружни, не се неопходни, тие се оној „вишок“ на информација кој ја обезбедува ефикасноста во комуникацијата. Теоријата на информација ги искористи токму овие принципи од науката за јазикот: izdelувањето на инваријантни појави, разликувањето на дистинктивно од редундантно и бинарното разгледување на појавите.

Кон крајот на 20 век, поточно деведесеттите години од 20 век, во науката се зборува за модул и модуларен принцип. Овој термин ги обединува научните истражувања за функционирањето на човекот и неговиот мозок (когнитивните процеси), јазичните и информатичките истражувања³. Терминот модул во науката за јазикот навлегува од компјутерското програмирање. Се применува за секој механизам кој функционира според принцип што му е соодветен само нему, а ефектите од таквото

³ И самите називи на некои попознати трудови сведочат за оваа поврзаност: Jerry A. Fodor, "Modularity of Mind", Cambridge Mass. 1983; J. L. Garfield, ed. "Modularity in knowledge representation and natural-language understanding", Cambridge Mass. And London 1987; Philip N. Johnson-Laird, "The computer and the mind: An introduction to cognitive science", Cambridge Mass. 1988.

функционирање се синхронизираат со ефектите на функционирањето на други, слични механизми (модули).

Човековиот мозок, поточно неговата јазична свест, како да функционираат врз основа на модуларен принцип. На пример, некои оштетувања на мозокот, може да влијаат само на употребата на заменките од јазичниот систем, додека другите јазични способности може да останат непроменети. Функционирањето на човековиот мозок е сè уште голема тајна. Невролингвистиката, како научна дисциплина се занимава со овие теми.

Она што теоријата на информација го презема од лингвистиката е и анализата на комуникацискиот чин. Р. Јакобсон издели шест учесници во еден комуникациски акт: испраќач на пораката (енкодер), примач на пораката (декодер), порака, систем од знаци во кој е оформена пораката (код), канал низ кој се пренесува пораката (медиум) и референт (појава од стварноста на која се однесува пораката оформена во дадениот систем од знаци). Во зависност од ова, тој ги разликува и шесте јазични функции: експресивна (емотивна) – кога пораката се однесува на испраќачот, конативна – кога со пораката се влијае на примачот, референцијална – кога пораката се однесува на нешто што не е ниту испраќачот, ниту примачот – на појави од стварноста, фатичка – кога пораката е ориентирана кон проверка на каналот за комуникација, метајазична – кога со јазикот како систем од знаци се зборува за јазикот, и поетска, која доаѓа до израз кога пораката има естетска вредност. И самите термини (код, енкодер, декодер) зборуваат за врската на теоријата за информација и лингвистиката.

Различните научни дисциплини од лингвистиката го преземаат и терминот метајазик, за да се означи јазикот на дефинирање на поимите во секоја наука.

3. Заклучок: перспективи и проблеми

Интердисциплинарноста како карактеристика ја одбележува науката на 20 век, иако и за науката во античко доба, а особено размислувањата за јазикот, кои се во рамките на философијата би можеле да кажеме дека имаат интердисциплинарен карактер.

Има студии кои се занимаваат со прашањето дали интердисциплинарноста во науката во последните децении се зголемува или опаѓа (Porter and Rafols, 2009). Преку метод на визуелизација со мапирање на науките (на шест научни полиња), со помош на библиографски индикатори и со нов индекс на интердисциплинарност, Портер и Рафолс утврдуваат дека промените во практиката на истражување се однесуваат главно во зголемување на бројот на цитирани дисциплини и референци по статија (зголемувањето е околу 50 %), како и зголемување на бројот на коавтори на една статија (зголемувањето е околу 75 %). Новиот индекс на интердисциплинарност покажува скромно зголемување на интердисциплинарноста од 5%, кое авторите го објаснуваат со тоа што дистрибуцијата на цитирањето на статиите останува главно во сродните научни дисциплини. Според Портер и Рафолс, науката станува повеќе интердисциплинарна, но со мали чекори.

Кои прашања можеме да ги поставиме како отворени во врска со интердисциплинарноста во науката и особено во лингвистиката? Првото прашање е прашањето во врска со терминологијата што се употребува. Многу често може да се случи еден ист термин, во различни теориско и методолошки пристапи да се дефинира различно. На пример, под терминот конотација во лексичката семантиката се поразбира имплицитното значење, додека во семантички ориентираната синтакса се подразбира можноста на предикатот покрај себе да отвора позиции за аргументи во вид на именски или реченични изрази. Всушност средувањето на терминологијата во науката

би помогнало многу подобро да се разбереме меѓу себе, со оглед на тоа што понекогаш и различни термини се однесуваат на исти или блиски појави.

Средувањето на научниот метајазик можеме да го сфатиме како еден нов предизвик. Принципите на објаснување на термините би требало да ги опфатат теориските и методолошките рамки во кој даден термин се среќава, но и да упатат на нему сродни термини во други теориски и методолошки пристапи.

Ова е секако голема работа, која ќе бара поврзување и соработка на претставници на различни научни дисциплини од една страна, а од друга страна, претставници на различни теориски и методолошки пристапи во една иста научна дисциплина. Последното особено се однесува на лингвистиката, која во себе содржи повеќе поддисциплини, а во рамките на нив различни теориски и методолошки пристапи. Да се потсетиме само на термилошкото богатство на генеративната граматика во целиот нејзин развој. Од друга страна, разбирањето на структурализмот, и критиката на структурализмот, од американски и европски тип во основата е прилично различно. За да се разбереме во науката, ќе треба (а всушност тоа и го правиме) да се дефинираме, да објасниме што подразбираме под термините што ги користиме (особено ако доаѓаме со различна теориска и методолошка позадина).

Литература

1. Garfield, J. L. ed.: *Modularity in knowledge representation and natural-language understanding*. Cambridge Mass. And London. 1987.
2. Fodor, J. A.: *Modularity of Mind*. Cambridge Mass. 1983.
3. Hymes, D.: *Foundations in Sociolinguistics. An Ethnographic Approach*. University of Pennsylvania Press, Philadelphia. 1974.
4. Hajmz, D.: *Etnografija komunikacije*. Beograd: BIGZ. 1980.
5. Ivić, M.: *Pravci u lingvistici*. Ljubljana: Državna založba Slovenije. 1983.

6. Johnson-Laird, Ph. N.: *The computer and the mind: An introduction to cognitive science*. Cambridge Mass. 1988.
7. Kaler, Dž.: *Sosir, osnivač moderne lingvistike*. Beograd: BIGZ. 1980.
8. Porter, A. L. and Rafols, I.: *Is science becoming more interdisciplinary? Measuring and mapping six research fields over time*. Budapest: Scientometrics, 2009. Vol 81 No 3.
9. Ricento, Th. ed.: *An introduction to Language Policy: Theory and Method*. Blackwell Publishing. 2006.
10. Shannon, C. E. and Weaver, W. *The Mathematical Theory of Communication*. Urbana. 1949.

Summary

Linguistics as a science establishes the connection with the scientific disciplines whose subject of research interest is human in social context, human as a part of a particular cultural community, psychological and neurological domain of human's life. Structural method, understanding phenomena in the system, the concept of redundancy and binary, and modular principle, connect linguistics to information theory and cybernetics, as well as linguistics with neurology and some of the social and humanistic disciplines (anthropology, ethnology and literature). What is a challenge to the modern science is work on the language of scientific definitions – work on scientific metalanguage. It often happens that the same term in different scientific disciplines has different explanation, even more – the same term has different meaning for representatives of different theoretical methods in the same scientific discipline. Also, it can happen, representatives of the different theoretical methods to use different terms to denote the same phenomenon. Work on the scientific terminology (metalanguage of scientific definition) is a challenge of modern science.

КАЗНЕНО – ПРАВНИ И МОРАЛНО – ЕТИЧКИ АСПЕКТИ НА КЛОНИРАЊЕТО

Анстракт: Во овој научно-истражувачки труд се анализирани казнено-правните аспекти на клонирањето на домашно и меѓународно ниво, низ одредбите на Кривичниот законик, Законот за биомедицинско потпомогнато оплодување, Конвенцијата за човекови права и биомедицина и Универзалната декларација за човековиот геном и човековите права. Елаборирани се како репродуктивното, така и терапевтското клонирање со цел да се направи јасна дистинкција помеѓу забранетите и дозволените медицински методи, но и да се отвори прашањето за евентуалните последици од новите и ризични научни откритија во областа на генетскиот инженеринг. Исто така, изложени се и етичките аспекти на клонирањето како и бројни дилеми кои настануваат при отварање на контроверзното прашање за создавањето генетски идентични човечки суштества.

Клучни зборови: геном, клонирање, репродукција, техники, донор, биоетика.

Abstract: In this paper are analyzed the legal aspects of cloning on domestic and international level, through the provisions of the Criminal Code, the Law on Biomedical assisted reproduction, Convention on Human Rights and Biomedicine and the Universal Declaration on Human Genome and Human Rights. Reproductive as well as the therapeutic cloning are analyzed separately in order to make a clear distinction between the prohibited and permitted medical

methods, but also to open the issue of the possible consequences of risky scientific development in the field of genetic engineering. Furthermore, the ethical aspects of the cloning are also explored, as well as numerous dilemmas that occur when opening the controversial issue of creating genetically identical human beings.

Keywords: *genome, cloning, reproduction, techniques, donor, bioethics.*

Воведни напомени

Човекот постојано работи напорно со цел да стекне поголемо знаење за себе и за светот кој го опкружува. Научните сознанија се моќен клуч кој ги отвара вратите на неодгатнати мистерии. Но колку и да нуди одговори, науката генерира и нови прашања; новите знаења носат нови предизвици. Еден од предизвиците на современото општество е и клонирањето кое како процес на создавање генетски истоветни човечки суштества, отвара бројни казнено-правни и етички прашања кои се наш предмет на анализа.

Генетскиот инженеринг е област која поставува скалила чие достигнување може да им стави крај на многу болести, но истовремено претставува ризик од повреда на основните човекови права во името на научниот напредок. Затоа оваа сфера е предмет на широка домашна и меѓународна регулатива, која има универзален став за забранетоста на репродуктивното клонирање, а поделени ставови во однос на оправданоста и дозволеноста на терапевтското клонирање, заради дискутабилното право на живот на ембрионот чии клетки се пресадуваат во заболен орган или ткиво, со цел негово лекување.

Сепак, во овој труд ќе се фокусираме на репродуктивното клонирање како контроверзен и бизарен предизвик на современата наука, предпочувајќи само дел од последиците кои би можеле да ги предвидиме анализирајќи ја оваа тема, а притоа не потценувајќи ја можноста за појава на резултати кои науката не ги смета за можни во оваа фаза од општествениот развој.

1. Поимно определување на клонирањето

Истражувањата од областа на хуманата генетика имаат голема примена при лекување различни болести. Меѓутоа, експериментите од оваа сфера можат да бидат и предмет на злоупотреби од страна на научниците, во името на медицинскиот напредок на човештвото. Затоа постојат меѓународни документи кои строго го регулираат ова прашање, штитејќи ги човековите права и достоинството.

Клонирањето претставува процес на вештачко создавање генетска копија на жив организам. Многу видови живи организми, вклучително и луѓето, се раѓаат како резултат на полово размножување: женската јајце-клетка се оплодува од машки сперматозоид и на тој начин настанува ембрионот. Генетската структура на ембрионот ја сочинуваат гените кои се кодирани во хромозомите од јадрото на секоја ембрионална клетка. Со тоа, новиот организам добива една половина од гените на јајце-клетката и една половина од гените на сперматозоидот.

Од друга страна, клонирањето кое се врши преку пренос на јадрото, се одвива на следниот начин: “Јадрото од јајце-клетката се отстранува со посебна лабораториска процедура и истото се заменува со јадро од клетка на донорот, кое ги содржи само неговите гени.” (*Misura, page 6, 2005*). На тој начин, јајце-клетката која преминува во ембрион, ќе ги содржи само гените на донорот, а не и од родилката бидејќи таа ќе има својство само на сурогат-мајка. Така, клонот ќе претставува копија на неговиот единствен “родител”.

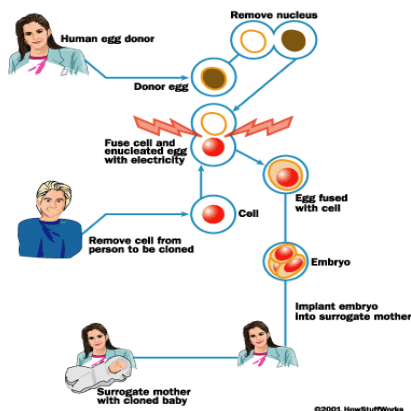

За првпат во 1997 година е извршено клонирање на цицач, од страна на тим научници од Шкотска. Со тоа конечно е исполнета долгогодишната цел на голем број научници чие поле на интерес е токму клонирањето. Клонирањето животно претставува почеток на едно патешествие чиј крај е обвиен со мистерија и за кој може само да нафрламе претпоставки кои одат во прилог на тоа да се стигне до целта и такви кои велат дека секој чекор понатаму е неоправдан. Клонирани се голем број животни, меѓутоа научниците се далеку од совршено контролирање на резултатите од клонирањето. Често се раѓаат клонирани животни со одредени недостатоци и абнормалности. Меѓутоа, поради брзината со која се развива науката, посебно биомедицината, претпоставуваме дека доколку се вршат истражувања во оваа сфера, научниците ќе успеат да го усовршат процесот на клонирање животни и истите да се раѓаат без гореспоменатите аномалии.¹

Наспроти клонирањето за репродуктивни цели кое го објаснивме погоре, клонирањето за терапевтски цели е дозволено во некои земји. Всушност, терапевтското клонирање претставува процес на создавање клониран ембрион, но наместо истиот да се имплантира во утробата на сурогат-мајка, тој се користи за создавање матични клетки. Процесот го

¹ Првите клонирани човечки ембриони се создадени во 2001 година, од страна на институтот Advanced cell technology во САД.

сочинуваат следниве постапки: Најпрвин, од соматска клетка на пациентот се отстранува ДНК молекулот и истиот се става во јајце-клетка на жена. На тој начин се создаваат матични клетки кои подоцна се отстрануваат од зиготот и се трансплантираат во заболениот орган на пациентот. Терапевтското клонирање е оправдано затоа што имплантацијата на ембрионални матични клетки не би била успешна доколку истите не содржат ДНК од пациентот. Процесот може да се примени доколку пациентот страда од Паркинсонова болест, срцеви мани, дијабетес, изгореници и тн. И покрај сите бенефити од овој вид клонирање кој е наменет исклучиво за терапевтски цели, сепак постојат одредени етички аргументи против тоа кои се однесуваат на ризикот од комерцијализација на оваа медицинска процедура, преку давање примарно значење на лукративната наместо терапевтската цел. Исто така, се наметнува прашањето за правото на живот на ембрионот од кој се земаат матичните клетки со цел да се спроведе лекувањето.

2.Казненоправни аспекти на клонирањето

Во однос на клонирањето како процес на создавање идентични индивидуи, се наметнува прашањето за неговата дозволеност. Научници од различни области се вклучени во дебатата, и како генерален заклучок е извлечена забраната за клонирање, поради неговата етичка неоправданост. Меѓутоа, се уште се присутни дилеми во врска со тоа дали клонирањето треба да подлежи барем на делумна легализација, односно истото да се дозволи на парови кои не можат да имаат деца поради неплодност или пак на хомосексуалци кои би сакале свое биолошко потомство.

До донесувањето на Законот за изменување и дополнување на Кривичниот законик во 2014 година, забраната за клонирање во домашното законодавство беше уредена во Законот за биомедицинско потпомогнато

оплодување од 2008 година², во член 28 кој гласеше: ”Забранета е секоја постапка наменета за создавање човечко суштество генетски истоветно со друго човечко суштество, било живо или мртво. Човечко суштество генетски истоветно со друго човечко суштество, во смисла на овој член, значи човечко суштество кое со другото го дели истиот сет гени³.” Клонирањето, според овој закон (член 68), претставува кривично дело, односно: **“Тој што ќе создаде човечко суштество генетски истоветно со друго човечко суштество, било живо или мртво, ќе се казни за кривично дело со казна затвор од две до пет години.”**

Ова всушност претставува забрана за т.н. репродуктивно клонирање и е во согласност со меѓународните акти кои ја третираат оваа материја, како што е Дополнителниот протокол кон Конвенцијата за човекови права и биомедицина за забрана на клонирањето. Казната затвор (од 2-5 години) која беше предвидена за клонирање во Законот за биомедицинско потпомогнато оплодување беше релативно определена, но начинот на поставување на горната и долната граница на казната не соодветствуваше со начинот на кој се пропишуваат казните во Кривичниот законик, како општ и основен закон кој регулира кривична материја. Најчесто распонот на казни затвор во кривичниот законик се движи од 6 месеци до 5 години. Но, поради тежината на неправото на ова кривично дело, законодавецот го пропишал посебниот законски минимум, повисоко од вообичаено.

Клонирањето е регулирано со Законот за изменување и дополнување на

² Биомедицинското потпомогнато оплодување, според неговата законска дефиниција, претставува медицинска постапка, односно вид на вештачко оплодување со кое се овозможува спојување на женски и машки полови клетки на начин поинаков од половиот однос, каде создавањето зачеток настанува со ист генетски материјал како природното оплодување на жената.

³ Според Дополнителниот протокол на Конвенцијата за човекови права и биомедицина, при утврдување на поимот “ист сет гени” треба да се земе предвид фактот дека во текот на развојот некои гени можат да подлежат на соматски мутации. Така монозиготните близнаци развиени од една јајце клетка ќе го делат истиот сет гени но можеби нема да бидат 100% идентични во сите гени. Важно е да се забележи дека во протоколот не постои намера за дискриминација на монозиготните близнаци.

кривичниот законик, донесен во февруари 2014 година: (Член 128 – а)

Тој што ќе создаде човечко суштество генетски истоветно со друго живо или мртво човечко суштество, ќе се казни со казна затвор од три до десет години, со тоа поместувајќи го погоре како посебниот минимум, така и посебниот максимум на претходно предвидената казна.

Освен евидентната разлика во висината на пропишаната казна, постои мала разлика во номотехничка смисла, која не ја менува суштината на одредбата со која се регулира ова кривично дело.

Со инкриминирањето на репродуктивното клонирање во Кривичниот законик, наместо во посебен закон, Република Македонија се доближи до повеќето европски законодавства кои токму на овој начин го регулираат ова прашање.

На меѓународен план, следствено на објавата за првото клонирање на цицач (овцата Доли), Светската здравствена организација во резолуцијата WHA50.37 (1997) и WHO51.10 (1998), определи: “клонирањето кое има за цел генетско копирање на човечки суштества е етички неприфатливо и спротивно на човековиот интегритет и достоинство.”

Само шест месеци по објавата за раѓањето на клонот Доли, во рамки на UNESCO е усвоена Универзалната декларација за човековиот геном и човекови права која во член 11 ја содржи забраната за клонирање: “Практиките кои се спротивни на човечкото достоинство, како што е клонирањето на човечки суштества, не треба да бидат дозволени. Државите и надлежните меѓународни организации се повикани да соработуваат при идентификувањето на таквите активности и да ги преземат сите неопходни мерки за почитување на одредбите од Декларацијата.”

На европско тло, забраната за клонирање човечки суштества е уредена во рамки на Дополнителен протокол на Конвенцијата за човекови права и биомедицина од 1998 година (Конвенција од Овиедо). Во Преамбулата на Конвенцијата од Овиедо е истакнато дека примарна цел на напредокот на

био-медицинската наука треба да е неговата употреба за сегашните и идни генерации. Со оваа конвенција и споменатиот дополнителен протокол, се штитат човековите права и достоинството на секое човечко суштество во однос на примената на современите биолошки и медицински достигнувања. “Еден од најважните постулати на Конвенцијата е приматот на индивидуалните над општествените интереси како гаранција за заштита на можните злоупотреби во медицинските експерименти кои би можеле вешто да бидат прикриени под плаштот на општата корисност. Кога ова не би било едно од основните начела на Конвенцијата, лесно би биле “легализирани” сите експерименти врз индивидуи чии права би биле безрезервно повредувани под изговор дека “жртвите” се помалубројни од сите луѓе кои би имале корист од таквите експерименти, што не е нешто непознато за човечката историја” (Деаноска-Трендафилова, стр. 121, 2010)

Членот 1 од Протоколот, десет години подоцна беше целосно преземен во македонскиот Закон за биомедицинско потпомогнато оплодување кој погоре го цитиравме (член 28). Впрочем, овој протокол се базира на одредбите од Конвенцијата за човекови права и биомедицина, особено на тоа што во чл. 1 од конвенцијата е определено дека страните-потписнички треба да го штитат достоинството и идентитетот на сите човечки суштества⁴ и секому да ги гарантираат основните човекови права и слободи во однос на примената на биолошките и медицинските техники. Во чл. 13 од Конвенцијата е определено дека интервенција која има за цел да го промени човековиот ген може да биде преземена само поради превенција, дијагноза или терапија. Во образложението на протоколот стои дека клонирањето клетки и ткива ширум светот е прифатено како етички оправдана биомедицинска техника. Но, дека сепак постојат различни гледишта во однос на етичката прифатливост на клонирањето недиференцирани клетки од ембрионално потекло. Меѓутоа, без оглед на

⁴ Поимот “човечко суштество” ќе биде дефиниран во домашното право.

различните ставови за техниките на клонирање, стандардите утврдени во Конвенцијата за човекови права и биомедицина поставуваат бариери против злоупотребата на човечките ембриони, како и забрана за нивно создавање за истражувачки цели. Но треба да се разграничат три ситуации: Клонирањето клетки, употреба на ембрионални клетки во техники на клонирање и клонирање човечки суштества, како на пример преку разделување на ембрионот или техники за пренос на клеточното јадро.⁵ Првата ситуација е етички целосно прифатлива.

Клонирањето луѓе, според овој протокол, претставува закана за човечкиот идентитет. Етичкото размислување за забрана на клонирање луѓе се базира на тоа што човековото достоинство би се загрозило поради вештачкото создавање идентични суштества. Во таа смисла, во сечиј интерес е да се задржи природниот, случаен состав на гените, а не да се создава предодредена генетска “шминка”. Исто така, во образложението на Протоколот стои дека клонирањето како биомедицинска техника е важен инструмент за развој на медицината, особено за нови терапии. Значи, одредбите од овој протокол не треба да се сфатат како забрана за примена на техники на клонирање од областа на клеточната биологија. Протоколот содржи јасни забрани за секој обид вештачки да се произведат генетски идентични човечки суштества.

Во октомври 2004 година, во рамки на Генералното собрание на Обединети нации е донесена одлука наместо во конвенција, забраната за клонирањето да биде уредена во декларација.⁶ Така, една година покасно, на педесет и деветтата седница на Генералното собрание усвоена е Декларација за клонирање човечки суштества која ги повикува сите земји-членки на ООН

⁵ Поимот “јадрена техника” означува дека само гените од јадрото, а не од митохондриите се битни за идентитетот. Токму затоа забраната за клонирање човечки суштества ги покрива сите јадрени техники кои резултираат со создавање идентични луѓе.

⁶ United Nations Declaration on Human Cloning

да го забранат клонирањето бидејќи е спротивно со човековото достоинство и заштитата на човековиот живот.

Со оваа декларација земјите-членки се повикуваат да преземат мерки за заштита на човековиот живот при примената на новите научни техники и да ја забранат примената на генетско инженерство чија цел е спротивна со човековото достоинство.

3.Компаративен осврт

3.1.Франција

Франција е една од земјите која проблемот на клонирањето го има уредено во Кривичниот законик, во книга втора насловена: “Тешки кривични дела и престапи против личноста”, во главата “Дела поврзани со евгениката и репродукцијата”. Член 214 став 1 гласи: ” Преземањето дејствија кои имаат за цел избор на генетските особини на лицата, се казнува со затвор во времетраење од 30 години и парична казна од 7 500 000 евра ”

Во ставот 2 од истиот член е определено : “ Преземањето било каква активност која има за цел создавање лице кое е генетски идентично со друго лице, без разлика дали другото лице е живо или мртво, се казнува со казна затвор во времетраење од 30 години и парична казна од 7 500 000 евра.”

Како потешок случај од основното дело е издвоен случајот на извршување на горенаведените дела од страна на организирана група и за истиот е предвидена казна доживотен затвор, а паричната казна изнесува 7500 000 евра. Инкриминирано е и самото членување во организирана група која има за цел извршување на претходно наведените дела. Притоа може да се забележи дека во однос на предвидената санкција, членувањето во група која има за цел извршување на горенаведените кривични дела и самото извршување на истите во состав на група, иако се различни по тежина случаи, тука францускиот Кривичен законик ги изедначува со тоа што предвидува иста казна.

Во однос на казнувањето, забележуваме дека предвидените санкции се фиксно поставени, за разлика од општоприфатената концепција за релативно определени казни, што не значи дека францускиот законодавец како правило го прифаќа системот на фиксно определени казни, туку поради тежината на неправото на ова кривично дело го користи системот на апсолутно определени казни, оневозможувајќи ја судиската слобода за дискреционо одлучување и индивидуализација на казната за ова дело.

3.2.Шпанија

Во Шпанија, проблематиката на клонирањето е уредена во кривичниот закон, во петтата глава насловена “Кривични дела во врска со генетските манипулации”, каде во третиот член е инкриминирано оплодувањето на јајце-клетка за цели различни од создавање на човечко суштество, за кое е предвидена казна затвор од 1-5 години и забрана за вршење јавна дејност и професија од 6-10 години. Во последниот член е инкриминирано клонирањето дефинирано како создавање генетски идентични човечки суштества. Казната предвидена за ова дело е идентична како претходно наведената.

4.Етички аспекти на клонирањето

Во однос на создавањето човечки суштества со идентични гени, се поставува прашањето дали ова современо достигнување на биомедицината е и морално прифатливо. Имајќи предвид дека меѓународните акти и домашното законодавство го оценуваат репродуктивното клонирање како етички неоправдано, ќе се задржиме на причините кои довеле до формирање на таков став.

Во 1997 година беше успешно реализирана идејата за клонирање животно. Се разбира, тоа претставува револуционерно научно откритие со големи бенефиции во медицината и агрикултурата, кое неминовно го

наметнува прашањето – што со можноста за клонирање на човечко суштество? Новото знаење генерира ново прашање, нов предизвик. Оваа тема не само што буди интерес во медицинските кругови, туку е интригантна и за предметот на други научни дисциплини, како социологијата, теологијата, правото, етиката и биомедицината, сите од различен аспект загрижени за иднината на создавањето идентични личности. Овие прашања се потесен предмет на биомедицината како наука која треба да даде одговор на прашањата поврзани со медицинско-технолошкиот развој и одразот на истиот врз квалитетот на човековиот живот. Таа постои за да потсети дека научно-истражувачката работа не смее да ги занемари етичко-моралните правила, поставувајќи им ограничувања на научните стремежи кои се во спротивност со човековите потреби. Свесни за злоупотребите на ова поле, свесни како голем број нови откритија под маската за подобар живот се провлекуваат со цел остварување нечии потесни интереси, кон ова прашање треба да се пристапи со особено внимание, бидејќи не создаваме предмет туку живот, преземајќи дејствие кое подоцна не можеме да го отповикаме. Постоенето на потомството е резултат на желба, лична одлука на жена да го роди, задржи детето. Постоенето на клонот, пак, е желба на упорен научник, кој бара самопотврда на сопствените знаења, кому клонирањето му изгледа како достоин предизвик, можеби награда за посебни достигнувања или остварување лукративна цел. Дали ќе се задржиме на еден клон (научна цел) за да си потврдиме дека можеме или ќе преминеме на масовна репродукција? Каков ќе биде третманот на овие лица во општеството, односно дали принципот на еднаквоста ќе се задржи како императив? Дали генетскиот инженеринг како збир на техники на манипулација на наследниот материјал, во конкретниот случај изразен преку техниката на клонирањето, може да стане моќна алатка во рацете на некои лица способни да изградат “супериорна раса”? Дали ќе стигнеме до ниво на комерцијализација на клонирањето, па ќе можеме да го биреме полот, висината, бојата на очите,

интелигенцијата на нашите потомци? Разбирлива ни е потребата од истражувања кои ќе го подобрат квалитетот на човековиот живот, разбирливи и оправдани се истражувањата за откривање лек против ХИВ, Паркинсовата, Алцхајмеровта болест, разбирливи се истражувањата за нови извори енергија, односно истражувањата кои се потребни за да се реши некој постоечки или проблем кој може да се појави во блиска иднина, но кој е постоечкиот или потенцијалниот проблем што треба да се реши со создавањето на клонови? Точно е дека секое истражување носи определени ризици, често и скриени цели. Човекот низ целата историја ја менува природата и ја приспособува кон сопствените потреби, но тука неоправдано е човековото наметнување во природната еволуција. Прашањето е дали човекот навистина сака во свои раце да ја преземе одговорноста за идната еволуција? “Each new power won by man is a power over man as well. (C. S. Lewis, THE ABOLITION OF MAN, Collier- Macmillan, New York (1965) at 71). Токму затоа, еден од аргументите против клонирањето е и тоа што човекот сам себеси си дава моќ на создавач, односно се става во улога на “Бог” кој ќе одлучува за создавање човечки суштества. Модифицирајќи ја природата со цел да се докаже и потврди себеси како единка со високи интелектуални капацитети, човекот ризикува да го изгуби своето достоинство. Слично на приказната за младиот научник Frankenstein кој наоѓајќи ја тајната на креирање човечки живот, создава чудовиште кое подоцна дејствува против него.⁷

Етички неприфатлива е **целосната контрола на едно врз друго човечко суштество**. Во таа смисла, генетскиот идентитет на луѓето не треба да го планира научникот, туку по случаен пат да го направи природата. Контролирајќи го составот на гените, креаторот дрско задира во слободата на идниот клон, кој е единствениот кој слободно не ги прифатил ризиците со

⁷ Со тоа писателката Mary Shelley ги открива ужасните последици од “Играњето Бог”.

кои подоцна директно ќе се соочи, за разлика од ризиците на кои однапред се согласиле сурогат-мајката и донорот на јајце-клетката. Со тоа се создава нееднаков третман на учесниците во оваа медицинска процедура, кој подоцна во текот на животот на клонот ќе ескалира во уште посериозна состојба.

Во однос на етичката оправданост на клонирањето, се наметнува прашањето дали е неопходно да се трошат средства од буџетот за такви цели или пак истите средства да се потрошат за помагање на сиромашните и хендикепираните?- Одговорот е јасен. Постојат многу посериозни проблеми кои го засегаат општеството и заслужуваат внимание, а клонирањето не е еден од нив.

Клонирањето претставува закана за идентитетот, за нашата уникатност како личности. Наместо да биде природна и случајна комбинација на гени, клонот ќе претставува своевидна копија на неговиот извор. При клонирањето, не би се ценела различноста и уникатноста на човекот, туку неговата истоветност со моделот од кој е вештачки создаден.

Исто така, во однос на етичката оправданост, се поставува прашањето за односите помеѓу клонот и неговиот предок, односно единствен “родител”. Чувството да се биде нечија идентична копија би резултирало со појава на психолошки проблеми на личноста со сопствениот идентитет, недостаток на чувство за припадност во средината, комплицирани правни и меѓучовечки односи со единствениот “родител”. Голем број научници од различни области, како што споменавме, упатуваат на тоа дека клоновите ги немаат основните претпоставки за нормален, особено психолошки развој. **Семејството како основна општествена клетка ќе ја наруши својата структура, а тоа ќе отвори и бројни правни прашања во врска со признавањето на татковството и мајчинството, правото на наследување, меѓусебните права и обврски, на законско застапување и тн.** Позицијата на клонираното дете во семејството би била крајно несигурна и конфузна.

Мајката би можела да роди своја генетски идентична сестра-близначка, таткото би можел да биде генетски идентичен со својот син. Главниот аргумент против клонирањето не е отсуството на природна биолошка врска меѓу родителите и децата, туку присуството на единствена и еднострана врска со само еден предок.

Бидејќи клонирањето е проблематика обвиеана со мистерија, каде расправите се сведуваат повеќе на претпоставки отколку аргументи, дозволено е да се замислат и земат за можни сите идни сценарија околу тоа до каде ќе одиме и што сè може истото да продуцира.

Дефинирајќи ја евгениката во поширока смисла како “верување во можноста за подобрување на човековиот вид или човечката популација со помош на такви средства кои ја обесхрабруваат репродукцијата на луѓе кои имаат генетички проблеми” (Гупанчески, стр.55, Медицинско казнено право), еден од аргументите против клонирањето е и фактот што истото како процес на создавање идентични индивидуи, би можело да има за цел “прочистување на човековиот род” од луѓе со генетски мани. Тоа би значело дека **доколку клонирањето се легализира, општеството ќе покаже позитивен став кон евгениката** која денес претставува тешко кривично дело.⁸

Иако во некои екстремни и невообичаени случаи, каде двата родители имаат генетски заболувања, клонирањето се чини најдобра и етички најоправдана процедура, овие исклучително ретки ситуации не го оправдуваат масовното создавање клонови и општествените компликации кои би настанале со тоа.

Еден од аргументите во прилог на клонирањето е и дека истото е оправдано кога станува збор за пар кој не може да има деца или пар хомосексуалци, преку создавање клон на еден од родителите. Значи, детето

⁸ Иако изрично не е инкриминирана во КЗ на РМ, сепак истата може да се подведе под кривично дело Убиство (обично убиство или некој од неговите квалифицирани облици)

ќе биде копија на едниот родител, а нема воопшто да содржи генетски материјал од другиот. Иако навидум прифатлив аргумент кој би им помогнал на неплодните парови да имаат деца, сепак раѓа многу етички проблеми кои ги објаснивме во оваа глава.

Заклучни напомени

Ако суштината на едно добро научно истражување е “да го преврти секој камен”, тоа не мора да значи дека е исто толку оправдано од морален аспект. Додека истражуваме должни сме да ги согледаме сите можни сценарија, а на крај моралната личност ќе отфрли дел од нив, бидејќи науката е моќен извор како на позитивни така и на негативни последици. Токму затоа нашата морална страна треба да е исто силна и во правопрпорционален однос со нашата научна, творечка имагинација. Денес, лесно е да се постигне морален консензус по ова прашање, но дали иднината ќе донесе зелено светло за клонирањето, дали иднината ќе ги преврти вредностите и ставовите на новите генерации, па во согласност со истите ќе постојат доволно аргументи про клонирањето? Дали да се радуваме на постојните можности за клонирање човек и да гледаме на нив како научно достигнување или да се плашиме од моќта која би ја имале тие луѓе и од начинот на кој управуваат со истата.

На глобално ниво, големиот обем на клонирање би довел до намалување на генетичката разновидност која води кон еволуција и адаптација на човековиот род, а токму благодарение на генетичката разновидност се спречува исчезнувањето на цели животински видови, бидејќи истите стануваат отпорни на болести.

Протагонистите на репродуктивното клонирање го изложуваат ставот дека поради различните, индивидуални морални гледишта во плуралното општество, самото тоа мора безусловно да ја поддржува слободата на човекот да и се спротивстави на “тиранијата на мнозинството”.

Меѓутоа, човековата репродуктивна слобода не треба да се сфати во апсолутна смисла, како прифаќање и дозволување на сите иновативни откритија, без разлика колку се опасни. Ограничувања на оваа човекова слобода постојат со цел да се заштити потомството (забрана за инцест, к.д. родосквернавење). Создавањето потомство, по својата природа истовремено значи и ограничување на апсолутните права на родителите, затоа што со раѓањето на детето настануваат и одговорностите, обврските кон него.

Некои од аргументите во прилог на клонирањето допираат до најдлабоките и најзначајните општествено прифатени вредности. Самата желба да се контролираат или одберат гените на идниот клон, претставува предмет на интерес на многу потенцијални корисници на оваа медицинска метода. Надминувањето на границата помеѓу животот и смртта претставува неверојатно провечна можност за човекот, кој во очај предизвикан од губењето на блиска личност или неможноста за создавање потомство, е спремен на секоја опција која би го олеснила страдањето и би му подарила уште една можност да преживее драгоцените моменти со блискиот. Меѓутоа, покрај овие искушенија кои се создаваат пред секој од нас, клонирањето во смисла на масовна продукција е премногу ризичен потфат кого не го оправдуваат неспорните индивидуални човекови копнежи и потреби. Вмешувајќи прсти во природниот тек на репродукцијата, човекот заробен во сопствените синџири на искушението ризикува да го изгуби највредното: своето достоинство, вредноста на животот како највисокото добро на општественото скалило на вредности, предизвикувајќи таков хаос во правните институти, што наместо олеснување би довел кон значителни комплицирање на правната регулација во повеќе сфери, што би резултирало со големо незадоволство. Значи, во стремежот кон поголема удобност и помало страдање преку примена на репродуктивното клонирање, човекот мора да жртвува дел од своите вредни добра чија загуба тешко ќе ја поднесе.

Користена литература:

Учебници, статии, монографии:

1. Callahan, Daniel, Ethical Responsibility in Science in the Face of Uncertain Consequences, 265 ANN. N.Y. ACAD. SCI 1976;
2. C. S. Lewis, THE ABOLITION OF MAN, Collier- Macmillan, New York 1965;
3. Тупанчески, Никола, Медицинско казнено право, 2012;
4. Деаноска-Трендафилова, Александра, Казненоправни аспекти на генетските манипулации, 2012;
5. Misura, Ethical issues of human cloning, NY, 2005.

Правни акти:

1. Кривичен законик на Република Македонија (Сл. Весник бр. 37/96, 80/99, 4/02, 43/03, 19/04, 81/05, 60/06, 73/06, 7/08, 139/08, 114/09, 51/11, 135/11, 185/11, 142/12, 166/12, 55/13, 82/13);
 2. Закон за биомедицинско потпомогнато оплодување (Сл. Весник бр. 37/08);
 3. Декларација на ОН за репродуктивно клонирање;
 4. Конвенцијата за човекови права и биомедицина од 1998 година (Конвенција од Овиедо);
 5. Дополнителниот протокол кон Конвенцијата за човекови права и биомедицина за забрана на клонирањето.
-

Д-р **Македонка РАДУЛОВИЌ** / *Dr. Makedonka RADULOVIKJ*

Republic of Macedonia

ИДНИНАТА НА НАУКАТА ЗА СЕМЕЈСТВОТО ВО РЕПУБЛИКА МАКЕДОНИЈА

***Апстракт:** Трудот ќе ги елаборира прашањата на натамошниот развој на науката за семејството во Република Македонија, врз основа на досегашните достигнувања и предизвиците со кои се соочува модерното семејство. Појдовен став е дека семејството е најстара, најтрајна, но и мошне променлива општествена група, која се јавува како основа на општеството поради своите функции на репродукција на животот, одгледувањето и воспитувањето на идните генерации, како и поради обезбедувањето основни социјални активности и материјална егзистенција на поединците.*

Главните тематски кругови кои треба да ги анализира науката за семејството во нашата земја се - односот меѓу семејството и општеството, правниот статус на семејството, улогата на членовите во семејното живеење, семејството и семејниот буџет, типовите односи во семејството, семејството и политиката во светлина на поширокиот демократски процес и евроатланските аспирации на Република Македонија, семејството и граѓанскиот сектор во општеството, семејството и масмедиумите, како и (не)постоењето на криза на семејството и како таа се манифестира во нашата држава.

***Клучни зборови:** семејство, наука за семејството, модерно семејство, Република Македонија, демократски процес.*

Abstract: *The paper elaborates on the questions regarding the future development of Family science in Republic of Macedonia based on the achievements made so far and the challenges the modern family faces. The family being the oldest, longest lasting but also quite changeable social group that is the core of the society due to its life reproductive functions, raising and fostering future generations as well as having the role of providing basic social activities and material existence of individuals is the starting point of view.*

The family -society relation, the legal status of the family , the role of the members in family life, family and family budget , types of relations in the family, family and politics in terms of the larger democratic process and Euro-Atlantic aspirations of the Republic of Macedonia , family and the civil sector in the society , family and mass media as well as the presence or lack of familial crisis and the forms it exhibits in our country are the main theme areas that Family science in our country needs to analyze.

Keywords: *family, family science, modern family, Republic of Macedonia, democratic process.*

1. Вовед

Семејството претставува суштествена алка во општеството. Човекот не може да опстане како изолиран и осамен поединец. За да ја реализира својата суштина мора да опстои во некаква заедница. Семејствата се заедници во кои тој може да ја обезбедува и својата егзистенција и развиток и како биоолошко и како човечко суштество. Неговата репродуктивна функција е основа за постоење на на човековите општества. Ако се има предвид дека човекот се раѓа, живее и воспоставува најразлични односи токму во рамките на семејството, станува јасно дека тоа ја задржува и најважната улога во формирањето на неговата личност. Од друга страна, и самата организација на семејството, со посебни улоги на неговите членови асоцира на севкупната организација на општеството, па со самото тоа се

потврдува како значаен сегмент и фактор во конципирањето и утврдувањето на општествената организација.¹

Правиот поим на семејството подразбира група, односно заедница на лица поврзани со брак и сродство (крвно, граѓанско, по сватотво); тоа е животна заедница на родителите и нивните деца, а некогаш и на поблиските роднини. Семејството е најчесто група на две или повеќе лица поврзани меѓу себе со брак, спогодба раѓање или посвојување кои живеат заедно во исто домаќинство; кои можат да се состојат од една, две или повеќе генерации. Семејството вклучува лица кои имаат интерес за сексуален однос, репродукција и воспитување деца низ фазите низ кои тие поминуваат пред да стекнат независност. Исто така, вклучува и грижа за постарите родители, роднини, како и одржување врска со блиските роднини и деца, кои исто така се наоѓаат во период на одгледување и воспитување деца.²

Семејството може да се разгледува и како општествена и правна институција. Со самиот факт што претставува основен начин на групирање и интеракција меѓу луѓето го прави и основна општествена институција. Преку репродукцијата, раѓањето, воспитувањето и образувањето на нови генерации, семејството е длабоко инфилтрирано во порите на општествената организација и во сите нејзини гранки. Како правна институција семејството е законски определено од државата и нејзиното уредувања, како основен начина на здружување и поврзување на луѓето во заедница која гарантира стабилност на целокупниот општествен систем и правната држава.

Семејството наједноставно можиме да го објасниме, преку неговите функции:

а) БИОЛОШКА- да се создадат деца

¹ Цветановски, С., Тодорова, Б., Семејно и наследно право, Европски Универзитет, Скопје, 2009, стр 28.

² Тулчински, Т. Х., Варавикова, Е. А., “Семејство”, Новото јавно здравство, Студентски Збор, Скопје, 2003, стр. 340.

б) ЕКОНОМСКА- да се обезбедат материјални средства за децата.

в) СОЦИЈАЛИЗАТОРСКА- да се воспитаат децата.

Во Република Македонија, семејството како институција е предвидено во Уставот и со Законот за семејство, според кој семејството е предвидено во следните членови:

Член 2

Семејство е животна заедница на родители и деца и други роднини, ако живеат во заедничко домаќинство.

Семејството настанува со раѓање на деца и со посвојување.

Член 3

Односите во семејството се засноваат врз рамноправност, заемно почитување, меѓусебно помагање и издржување и заштита на интересите на малолетните деца.

Член 4

Републиката обезбедува посебна заштита на семејството, мајчинството, децата, малолетните лица, децата без родители и децата без родителска грижа.

Републиката обезбедува заштита на бракот и семејството од нарушени односи и насилство во бракот и семејството.

Член 5

Републиката создава и обезбедува научни, економски и социјални услови за планирање на семејството и за слободно и одговорно родителство.

2. Видови семејства

Како што е веќе дефинирано, семејството е примарна општествена група составена од родители и деца. Меѓутоа тоа се појавува во различни облици и структури кои се менувале со текот на годините.

а) Во минатото, семејството било составено од повеќе генерации и тоа семејство го

нарекуваме ТРАДИЦИОНАЛНО.

б) Денес семејството се состои само од родители и деца и тоа го нарекуваме

НУКЛЕУСНО(нуклеус- јадро)

в) Во современиот свет, со зголемениот број на разводи, има се повеќе семејства

со еден родител.

Со оглед на својата големина, семејството се јавува како: семејство во потесна смисла (мало, нуклеарно семејство) и семејство во поширока смисла (т.н. големо семејство или семејна заедница).

Потесно семејство, најчесто подразбира заедница на брачните партнери и нивните деца. Се почесто под овој поим се подразбира животот на еден родител кој живее со децата, или разведени родители кои живеат со другит партнери во брачна или вонбрачна заедница. Во поново време актуелни се и семејства составени од лица од ист пол без или со деца од претходни хетеросексуални врски, од вештачко оплодување или посвојување.

Пошироко семејство, подразбира заедница од повеќе генерации, односно од потесното семејство и нивните роднини. Ваквите семејства биле карактеристични во минатото кога сите заедно живееле во заедница под ист покрив. Денес се поретки, но сепак се одржуваат врските на потесното семејство со нивните роднини од крвно сродство, пред сè татко то и мајката на мажот и на жената и со евенталните браќа и сестри. Поширокото семејство дава можност за поголема меѓусебна помош и поддршка, па затоа се уште се забележуваат повеќегенерациски семејства, во општества каде што постои голема невработеност (па младите сопружници се принудени да живеат во заедница со постарите), или во земји каде што постои висока стапка на разводи (на пример, младите разведени мајки живеат со нивните мајки, кои се исто така разведени).

Од правен аспект се разликуваат брачното и вонбрачното семејство, со оглед на основот врз кој се засновува семејството. И во едниот и во другиот вид семејство се вклопени две категории на односи: односите меѓу партнерите (брачни односи, вонбрачни) и односите меѓу родителите и нивните деца (брачно и вонбрачно семејство).

Двајца партнери кои законски склучиле брачна заедница и раѓаат и одгледуваат деца во таа заедница се нарекуваат брачно семејство, додека партнери кои не ја “озакониле” врската во граѓански или верски брак и имаат поколение во такво семејство се нарекуваат вонбрачно семејство. Во согласност со ваквата определба на семејство, се разликуваат следните типови на семејства:

- брачен пар во склучен брак, без деца/брачно семејство
- брачен пар во склучен брак, со дете/деца/ брачно семејство
- брачен пар со дете-деца кои не се во брак/ вонбрачно семејство
- родители (партнери кои не се во брак), без деца/ вонбрачно семејство
- мајка со дете-деца кои ги добила надвор од брак/вонбрачно семејство
- татко со дете-деца се добиени од незаконска врска/вонбрачно семејство.

3. Наука за семејството

Науката за семејството или фамилијарната науката е поле на изучување, каде што основните цели се откритието, верификација и примена на знаење за семејство. Иако науката за семејството користи сознанија од сродни научни дисциплини, таа исто така има развиено свој уникатен систем на претпоставки, парадигми, методологии и поглед на светот. Равојот на науката за семејството во Република Македонија е многу важен и неопходен, затоа што семејството е едно од нашите најголеми ресурси. Силни семејства се од суштинско значење за развојот на целокупната заедницата и здравјето на нашата нација. Денес, под притисок на современите општествени

тенденции, семејствата стануваат се поранливи како последица на надворешните социјални влијанија и се покомплексни како предмет на анализа.

Науката за семејството се фокусира на добросостојбата и здравиот развој на индивидуите и семејствата во текот на нивниот животен циклус, вклучувајќи ги и динамичните односи во семејството и со пошироките општествени институции. Пред се, се проучува семејството во сите негови слоеви како и различните аспекти од општествениот живот и како тие влијаат на семејствата. Оваа наука вклучува изучување на теорија, истражувања и практики како и нивно применување во развојот на индивидуите во контекст на семејствата во социјалните системи. Во основа, станува збор за мултидисциплинарен пристап кој се заснова врз социологијата, психологијата, човековите права, здравството, економијата и други области.. И покрај тоа што науката за семејството го препознаваа коренот во овие дисциплини, нивните сознанија се користат како темел за пронаоѓање уникатен начин за проучување на семејството како биолошка, социјална, економска, правна и политичка единка и нејзино менување и прилагодување кон промените.

3.1. Области кои што се предмет на интерес на науката за семејството

- Семејството и општеството, положбата на семејството во општеството, односно колку подобро да ги остварува своите функции; односот на општеството спрема семејството, негова заштита и унапредување;
- Правниот статус на семејството, дефинирањето, заштита со уставот, законите, програми, проекти; правниот карактер на односите во семејството (соработка, насилство, обврски), правниот статус на бракот и се што произлегува од тоа...

- Улогите на членовите во семејството (татко, мајка, деца...), меѓусебни односи, најсовремени тенденции во односите меѓу членовите на семејството, статистики, анализи, процени и изјави...
- Семејството и семејниот буџет, создавање буџет, трошење, обврските и одговорностите околу создавање и трошење на буџетот, планирање на приходите и расходите, одлучување и право на предлози околу прашања поврзани со буџетот, богати, малку богати и сиромашни семејства; можноста некој да е член на богато семејство а сепак да е сиромашен; навиките на семејството при донесување големи одлуки околу финансиски прашања како купување куќа/стан, автомобил, отпочнување на бизнис, како и одлуките околу помалку важни прашања;
- Видовите семејни односи (демократски, патријархални/татковски, матријархални/мајчински, идеални, романтични, конфликтни, ладни итн), како да се препознаат односите меѓу одредени семејства, какви видови семејства се појавуваат низ историјата, како да се подобрат односите, разрешат конфликтите, кога тие односи стаануваат неподносливи и завршуваат со развод, причините за развод и сл.
- Некои посебни односи во семејството како односите на родителите спрема децата во зависност од нивниот пол, привилигирани и запоставени членови на семејството;
- Семејството и наследувањето е една од областите кои ги обработува науката за семејство, исто така. Наследувањето на имотот, пари, бизнис, вредни предмети, каква е праксата на наследување, како е според законот, а како според традицијата.
- Потоа, односите на семејствата спрема образованието. Помош и соработка, недоразбирања во рамките на образовниот тек на децата, ставот на родителите кон образованието на децата и нивниот однос кон учителите, наставниците и професорите (пракса, упатства, правила и дилеми);

- Семејствата и изборот на професии/занимања; Влијанието на наставниците, родителите или почитување на желбите на младите/ можно насочување или строго наредување, наследување на професии и занимања (примери, успеси и катастрофи, историја на познати примери и личности, случаи и кај обични луѓе итн);
- Семејството и креативноста, односно во која мера се стимулира креативноста, меѓу сопружниците, меѓу родителите и децата, меѓу самите деца, дали семејството ја ограничува креативноста или има недостиг на креативни активности;
- Разводи, разделби- Науката за семејството ги проучува причините за разводите, како и тоа што е развод од љубов, барање спас во нов живот, втор брак со иста личност, околината и разводот, профили и искуства на мажи и жени пред и после развод итн;
- Животот на познати и славни семејства: како живеат, како живееле и како можат да живеат познати семејства (среќа, судбина, филмови, историја, анализа);
- Компарација на сличностите и разликите меѓу богатите и славни семејства со просечни и сиромашни, па и оние на дното на социјалната скала;
- Познати семејства од нашето опкружување според различни основи. На пример учесници во јавниот живот на политиката, модата, спортот, културата итн.;
- Семејството и модата, дали постојат сличности меѓу модата и начинот на облекување на членовите во едно семејство, што диктира семејната мода, што може да се научи од историјата (истражувања, историја, филмови);
- Семејството и спортот, дали членови на исто семејство практикуваат исти спортски активности, дали сакаат исти или различни спортски активности, познати спортски семејства, односот кон спортските кладилници како нов популарен тренд.

- Семејството и здравјето, односно погледите на членовите на семејството кон нивното здравје, влијанието на општествените индикатори врз здравјето на членовите на семејството, одредени однесувања кои влијаат на здравјето, култура на јавно здравје, јакнење на свеста за здравјето.
- Семејството и политиката, аспекти на семејните гледишта кон политиката и политичките процеси во општеството, постои ли политичка традиција во општеството, дали се политички активни поединечни членови на семејството или целото семејство, како се разбираат членовите на семејствата кои имаат различни политички гледишта или припаѓаат на различни политички прашања, потоа влијателни семејства во политичкиот живот во некои земји итн. (согледувања, статистика, анализа);
- Актуелни теми во општеството кои влијаат на семејниот живот како на пример политички случувања, економски промени и тенденции, во културата, спортот, образованието, науката, здравството и др.
- Семејството и локалните власти: учество во разни акции за унапредување на средината (уредување на просторот, еколошки акции, локален економски развој, еколошки акции)и сл.;
- Семејството и невладините граѓански организации. Односот кон ваквите организации, прифаќањето, учеството или евентуалниот отпор од одредени членови или целото семејство (теренски согледувања, анкети, истражувања);
- Семејството и масмедиумите- кои семејства какви медиуми следат, кои весници ги читаат, кое радио го слушаат или која телевизија ја гледаат, потоа како ги разбираат и прифаќаат информациите кои што се презентирани во медиумите.
- Семејството и семејната кујна- дали семејстваата имаат ритуали на заеднички ручек, начин на готвење, омилена храна, готви еден или готват заеднички, севечени ручеци и други навики во кујната.

- Семејствата и прославите, како се прославува, кои се најчестите поводи за славње, како се организираат прославите, изумираа ли традиционалниот начин на славење родендени, крштемки, свадби и слично;
- Семејството и меѓусемејните дружења, на која основа се бираат семејствата за дружење, стари пријателства, критични моменти во семејните дружења. Посети во пријателскиот дом или дружења со активности надвор од дома;
- Културата и семејството и тоа култура на живеење, култура на однесување, однос кон културни манифестации.
- Семејството и интернетот. Појавата на електронските комуникации ги смени и семејните односи. Социјалните мрежи се жив доказ за промените во семејниот живот и начинот на комуникација меѓу членовите на семејствата и со другите семејства/тенденција што не може да се избегне.³

Сосема на крајот, треба да се спомене дека едно од главните прашања/ проблеми што ја засегаат науката за семејството е кризата во семејството. Новото време и модерното живеење ги наметнуваат прашањата дали семејството се соочува со егзистенцијална криза на идентитетот, колку промените ја менуваат неговата структура и функции, што може да се направи и што може да се очекува во иднина.

Како што може да се забележи широк е предметот на интерес на науката за семејство. Тоа е наука која во себе опфаќа многу други науки кои меѓусебно се преплетуваат и влијаат една на друга. Од друга страна, семејството е многу комплексна заедница која мора да се разгледува од многу аспекти за да се опфати, сфати и предвиди неговото постоење. Затоа, неопходна е анализа на сите области кои ги наведовме, кои можат сами за себе да претставуваат тема на една поширока обработка.

³ Andreovski, Z., Porodichni TV kanal, Media Art international, Novi Sad, 2006

3.2. Науката за семејството во Република Македонија

Од тоа што е досега е постигнато како наука за семејството во Република Македонија, треба да се констатира дека во повеќе области семејството било предмет на научна и научно истражувачка анализа. И тоа во областа на правните науки, пред се во рамките на семејно право. Потоа во рамките на социолошките науки, особено кај социологијата на семејство каде што се обработуваат елементи од животот на семејството во општеството и честите интеракции меѓу семејството и општеството. Каде што исто така се обработуваат и економските аспекти на живеење на семејството, вклучувајќи категоризација на семејствата според имотот односно богатството што го располагаат, дали се многу богати средно богати, малку богати или многу сиромашни семејства.

Се разбира дека и во однос на психолошките науки се остваруваат сознанија кои одат во прилог на науката за семејството. На пример, резултатите од истражувањата за психолошкиот профил на поединци, членови на семејството или пак на целото семејство, истражувања за психолошките врски меѓу членовите на семејството, меѓу семејствата и воопшто за позицијата на семејството.

Може да се каже дека семејството се проучува и од аспект на комуникациите, внатре меѓу членовите на семејството и комуникацијата на семејството со други ентитети. Начинот на комуницирање, разликите во комуникацијата меѓу семејствата, меѓу семејствата во едно и друго општество. Промените предизвикани од современиот начин на комуникација и слично, се исто така прашања кои ја засегаат науката за семејството.

Семејството како институција е честопати предмет на анализа во рамките на социологијата на образованието. Се анализирана улогата и позицијата на семејството во рамките на таа негова функција што е доста испреплетена со раѓање, негување и чување на младите генерации, нивното воспитание како тема на семејството и образование во рамките на семејниот

процес, односно во рамките на улогата на семејството за образование на неговите членови во целина.

Науката за семејството може да се анализира од аспект на тоа што до сега е постигнато и од аспект на нови зафати, нови теми, проекти и содржини.

Во опкружувањето за семејната проблематика со сите или повеќето аспекти, современата наука за семејството во РМ е пред предизвик да го постави семејството во сегашни актуелни услови што подразбира во последните триесет четириесет години и посебно во светлина на демократизацијата на семејството, македонските аспирации за влез во европското семејство и воопшто европските интеграции. Со сите проблеми и прашања кои се подразбираат со процесот на приклучување. Од една страна условите за семејната политика кои се подразбираат како критериуми за членство и ризиците кои ги носи вклучувањето во тој европски и светски процес на живеење.

3.3. Методологија на науката за семејството

Голема тема е со кои начини и методи треба да се прочува семејството во Македонија. Треба да се каже дека методите што ги користат општествените науки се апсолутно прикладни и приспособливи за проучување на семејството во нашето општество. Основното философско и социолошко промислување на семејството и воопшто на семејството во дадени услови е можен пристап за проучување, но има и посебни проучувачки методи, техники и технологии што треба да се применат. При тоа најмногу треба да се води сметка за проучување на структурата на семејството и неговите внатрешни животни односи и меѓусебното функционирање. Во рамките на тие истражувања треба да внимава и на начинот на кој што се доаѓа до резултатите. Првенствено, треба да се обезбеди степенот на тајност односно гаранција за користење на податоците

за научно истражувачки цели кога се применуваат техники на испитување со систем на анкета, прашалник или друг облик на собирање сознанија за прашања за кои семејството има право на семејна тајна. Семејството може но и не мора нив да ги изнесува во јавност, па затоа тие треба доследно да се чуваат и применуваат според овој принцип. За научно истражувачки цели во една поширока истражувачка постапка што ќе ги проучува, анализира главните односи во семејството и другите односи кои ги воспоставува семејството со другите семејства, односно со општеството вакви податоци често се неопходни па затоа е важно да се заштитат податоците на членовите на семејствата кои се предмет на истражување.

Статистичкиот метод кој се применува при проучување на појавите во речиси сите општествени дисциплини е неизбежен и кај науката за семејството. Статистичкиот метод се користи за утврдување на демографските карактеристики на семејствата во Република Македонија. Потоа, важен е при проучувањето на семејствата заради нивно групирање според функциите што ги имаат. Во делот на имотот и другите богатства со кои располагаат, во делот на професионалната ориентација и во сите други области кои можат статистички да ги утврдаат остварувањата од семејното постоење, живеење и егзистирање.

Може да се користи и методот анализа на содржина на документи што или се однесуваат на семејството или произлегуваат од семејствата, за да се утврди што семејствата за себе мислат, односно констатираат за сопственото живеење и постоење.

Студијата на случај, исто така, се применува како метод во проучување на семејната проблематика, за одделно семејство, неговите внатрешни односи, правата и обврските на членовите на семејството, улогата на семејството, односно улогите на членовите на семејството во потесна и поширока смисла. Овој пристап често се применува при анализа на семејства кои имаат јавно и истакнато место во рамките на општествената и

државната структура. На пример кралски семејства, семејства на високи државници, на познати научници и уметници. Студија на случај во науката за семејството најчесто се применува врз необични семејства на некој начин.

При проучување на семејството, науката, може да се користи методот на моделирање на семејството, односно флексибилност на позицијата на семејството и внатрешните односи со тоа што треба да се извлечат заклучоци и сознанија кои што произлегуваат од повеќе науки како социологија, психологија, економија, право па и информатичките науки, за да може да се направи пример за идеален модел на семејство какво постои, каква е неговата сегашност, каква ќе биде иднината, какви се односите внатре, како се донесуваат одлуките за стратешки прашања, како за помалку важни прашања . Врз така моделирано семејство да се прави споредба и компарација со семејствата од теренот, или такви какви што низ друга истражувачка постапка можат да бидат најдени или откриени.

Методологијата што што се применува при истражувачките постапки за семејството не може да се разграничи од методите што ги применуваат сродните науки кои што погоре ги споменавме (правни, политички, социолошки и комуниколошки науки).

4. Заклучок

Може да се заклучи дека предметот на оваа наука има суштествено значење за општеството. Семејството, без оглед на степенот на развој на едно општество, е од суштинско и непроценливо значење не само за секоја индивидуа, туку и за секоја нација. Културолошките, економските и општествените услови кои влијаат на обликот на семејствата во различни општества, не го намалуваат генералното значење на семејството, како основна алка на човековото постоење.

Како што може да се види од погорната анализа, постојат многу дефиниции за семејството. Заедничко за сите е поимањето на семејството

како заедница на партнери кои заеднички живеат со деца или без, водени од заеднички интерес за сопствена и благосостојба на своите најблиски.

Новото време носи сериозни промени на структурата на семејствата што претставува дополнителен поттик за истражување и анализа на науката за семејствата. Иако, под притисок на современите општествени тенденции, семејствата стануваат се поранливи како последица на надворешните социјални влијанија и се покомплексни како предмет на анализа, науката за семејството пронаоѓа начини да дојде до сознанија кои ќе бидат од интерес на самите семејства но и на пошироката заедница. Факт е дека за да дојде до ваквите сознанија, оваа наука се повикува на сродните науки како психологијата, социологијата и други, меѓутоа единствено науката за семејството влегува во сржта на семејните структури и односи.

При тоа, задолжителни се стандардните методолошки техники како статистичкиот метод, метод на анализа на содржина, метод на студија на случај, компаративен метод и метод на моделирање. Методот на моделирање е можеби најпривлечниот модел за современата наука за семејството, од причина што современите движења и тенденции кои ја менуваат структурата на семејството се предизвик за формирање идеален модел на семејство според кој би се вршеле понатамошни истражувања.

Науката за семејството во Република Македонија пред се, се фокусира на добросостојбата и здравиот развој на индивидуите и семејствата во текот на нивниот животен циклус, вклучувајќи ги и динамичните односи во семејството и со пошироките општествени институции. Го проучува семејството во сите негови слоеви како и различните аспекти од општествениот живот и како тие влијаат на семејствата преку сите методи на истражување кои и се на располагање. При тоа, не ја изостава, постојано ја има предвид, основната карактеристика на семејството, неговата динамика, неговиот перманентен процес на трансформација кој е неизбежен.

Затоа, основната цел на науката за семејството во Република Македонија е да ја предвиди иднина на семејството и неговите функции. Односно, дали тоа ќе продолжи да егзистира во услови што ги носи иднината, да одговори на барањата на новото време, да опстои како семејство кое ќе ги зачува основните вредности и доблести, колку ќе се видеоизменува од тоа што му се наметнува и и дали може да се проектира иднината на семејството со сите мани и предности во однос на тоа што би било класично семејно живеење.

Факт е дека тоа што е како научно сознание за семејството во нашата земја до сега е една можна основа за завршни процеси и истражувања за македонските семејства. Сепак, останува простор за нејзино понатамошно развивање во духот на современото живеење и приближувањето кон она што се нарекува европско семејство. Оттаму, може да се очекува дека така развиената наука за семејството во РМ во иднина би требало да се насочи кон моделот на европските семејства посебно во делот на наведување, реално согледување, класифицирање па и моделирање на семејствата за во идниот период.

Сознанијата до кои ќе дојде науката за семејството преку ваквиот пристап, ќе бидат современи сознанија за семејството за семејната наука и проблематика и сознанијата ќе можат да се користат за напредокот на општествениот развој, економски развој, технолошки развој, инфраструктура во општеството. Најважно е дека ќе можат да се искористат за идното проектирање на македонското семејство како „европско“.

Користена литература

1. С. Цветановски., Б. Тодорова, *Семејно и наследно право*, Европски Универзитет-РМ, Скопје, 2009.
2. М. Хаџивасилев, *Семејно право*, Студентски збор, Скопје, 1990.

3. Т. Х., Тулчински, Е. А., “Семејство”, *Новото јавно здравство*, Студентски Збор, Скопје, 2003.
 4. Z. Andreovski, *Porodichni TV kanal*, Media art international, Novi Sad, 2006.
 5. Г. Маршал, *Оксфордски речник по социологија*, МИ-АН, Скопје, 2004.
 6. Ѓ. Тоновски, *Вовед во социологијата*, Студентски збор, Скопје, 2002.
 7. Група автори, *Социологија*, НИП Студентски збор, Скопје, 1998.
 8. Ж. Андревски, *Живот со мас-медиуми*, Скопје, 1995.
 9. Завод за статистика на Република Македонија, *Население*, 2012.
 10. Ж. Андревски, *Комуникативна култура*, Скопје, 2005.
-

ИНВЕСТИРАЊЕ ВО ОБРАЗОВАНИЕТО И НАУКАТА

***Апстракт:** Се одлучивме да пишуваме на тема „Инвестирање во образованието и науката“ зашто тоа е најисплатливата инвестиција во современиот живот. Секој поединец се образува и едуцира и постојано се надградува во животот. Од дамнина постои изреката „Човекот учи сè додека е жив“. Образованието започнува од мала возраст, а трае до оној момент додека поединецот има желба за учење и надградување. Науката започнува од времето на студии и трае до степен на докторирање, а во поново време има и постдокторски студии кои засега се спроведуваат во странство. Во процесот на образованието и науката влегуваат и уметноста, културата, религијата, етиката.*

Колку поединецот е поедуциран толку се поголеми неговите можности за вработување, за подобра егзистенција и за помодерен живот. Секоја повисока степен на образование на поединецот му овозможува поголеми знаења и му нуди широк дијапазон на согледување на светогледот. Затоа секој се труди да биде поуспешен во животот и да има повисока степен на образование. Секој родител максимално вложува средства и напори неговите деца да имаат повисока степен на образование и едукација.

***Клучни зборови:** инвестирање, образование, наука, степен, учење, надградување.*

***Abstract:** I decided to write on the topic "Investing in Education and Science", because it is the most profitable investment in life nowadays. Every*

individual constantly acquires schooling and education and expands his/her knowledge throughout his/her lifetime. That is why we have an ancient saying: "Man learns all his life." Learning begins at young age and continues as long as an individual wishes to learn and advance. Mastering arts, sciences and humanities begins with undergraduate studies and continues up to PhD studies, with recently postdoctoral studies being available now only abroad. The process of pursuing education and mastering science also includes the arts, culture, religion and ethics.

Presently, the more educated an individual, the more chances he/she has to find employment and improve his/her existence and quality of life. Each level of higher education expends the individual's knowledge and offers him/her broader perspectives upon his/her worldview. Thus, everybody tries to be more successful in his/her lifetime and gain higher level of education. Each parent invests maximum financial resources and efforts to provide his/her children with higher level of education and training.

Keywords: *investment, education, science, degree, learning, progress.*

1. Образование

“Секое дете родено на овој свет треба да биде третирано како суровина која треба да се преработи во финален производ. Неговиот квалитет треба потоа да се стави на тест. На општеството, како интелегентен економист, му е работа да го произведе најдобриот производ што може да го искористи”.



Под поимот училиште се смета образовна установа или воспитно-образовна единица која врши настава од одреден вид, по одреден наставен план и програма, без оглед на тоа дали таа установа има самостојна управа или е под раководство на некоја друга управа.

Основното образование ги опфаќа следните видови на училишта:

- Редовните основни училишта;
- Специјалните основни училишта за ученици со посебни воспитно-образовни потреби;
- Училиштата за основно образование на возрасни кои им овозможуваат на лицата постари од 15 години да се стекнат со основно образование;
- Училиштата за дополнително образование кои ги опфаќаат основните музички и балетски училишта, а ги посетуваат како дополнително образование учениците од редовните основни училишта.

Средното образование ги опфаќа:

- Редовните средни училишта во кои учениците се определуваат за една од 30-те струки или гимназија.
- Специјалните средни училишта за ученици со посебни воспитно-образовни потреби кои даваат можност учениците да се оспособат за работа за една од неколкуте струки;
- Верските училишта

Високото образование ги опфаќа високите стручни школи и факултетите. Високообразовни установи, во согласност со Законот за високото образование, се: Универзитет, факултет и висока стручна школа. Факултетите на уметностите кои вршат уметничка дејност можат да го носат и називот уметничка академија. Наставата на факултетите трае од 6 до 12 семестри. На високите стручни школи наставата трае 6 семестри.

Отсекогаш се посветувало внимание на образованието. Тоа е од круцијално значење за формирањето, културното издигнување и надградбата на секоја индивидуа. Нема да одиме далеку со примерите и затоа ќе се задржиме во рамките на македонската држава. Во античкиот период македонскиот крал Филип II Македонски за учител на својот син и иден македонски владетел Александар Македонски го ангажирал најголемиот и најпознатиот мудрец во тоа време Аристотел. Во средновековниот период Византискиот император Михаил III ги испраќа во 3 мисии солунските браќа Кирил и Методиј. Тоа се Хазардската, Сараценската и Моравската мисија. Во Моравската мисија ги дочекува и прима моравскиот кнез Ростислав. Во таа мисија е создадена првата словенска азбука глаголицата која подоцна од Св. Климент Охридски во чест на Св. Кирил Филозоф е именувана како кирилица. Делото на Св. Кирил и Св. Методиј го продолжуваат нивните ученици Климент, Наум, Горазд, Сава и Ангелариј. На територијата на Македонија дејствуваат Св. Климент и Св. Наум. Св. Климент отвора свој универзитет на кој обучува околу 3 500 ученици. Во 19-от век се појавува просветителството во Македонија и се создаваат многу нови книжевни творби на македонски народен јазик. Браќата Константин и Димитрија Миладинови, Григор Прличев, Марко Цепенков, Кузман Шапкарев, Јордан Хаџи Константинов-Цинот, Јоаким Крчовски, Кирил Пејчиновиќ создаваат дела од голема важност за македонската писменост и книжевност. Теодосија Синаитски ја отвора првата печатница во Македонија во Солун. Првото постовоено училиште во Македонија е отворено во кичевското село Подвис. Денес во Македонија има огромен број на основни и средни училишта, 5 државни и 15 приватни универзитети.

Секој воспитно-образовен процес подложи на насušни промени. Реформите во образованието се круцијален дел од секој едукативен систем. Во македонија владееше еден образовен систем кој беше уште од социјалистичкиот период или поточно периодот кога Македонија беше

рамноправна членка на југословенската федерација. Иако Јосип Броз - Тито велел дека иднината останува на младите сепак не посветил некое поголемо внимание на образованието. Последниве 7-8 години се воведоа неколку реформи во образованието. Се вовеле деветолетка наместо осумгодишно образование. Во почетните години има описно оценување на учениците. Се вовеле задолжително средно образование. Се намалија квотите за партиципација во државните универзитети, се спровеле Болоњската декларација со вреднување на присутноста, активноста, семинарски и стручни трудови. Се воведоа тригодишни студиски програми, плус две за здобивање на титула мастер. Се воведоа тригодишни докторски студии. Се на се се подобрува воспитно-образовниот процес во Македонија.

Формалното (јавно) образование во секоја држава е одраз на идеолошката матрица, па така во капиталистичкото општество, тоа е одраз на капиталистичките вредности и свест. Целиот образовен систем, неговата форма, наставна програма и бирократска хиерархија се така оформени за да ја снабдат владејачката класа со луѓе кои ги имаат способностите, знаењето и однесувањето кои ќе им помогнат на капиталистите да прават профит, а воедно ќе ги обезбедат условите кои ќе го осигураат тој профит.

Она што е мисија на формалното образование во капиталистичкиот систем е репродукција на свеста – поточно, на класната свест. Според С. Бауелс и Х. Гинтис, прашањето воопшто не е дали образованието има задача да промовира еднаквост или нееднаквост, репресија или ослободување. Овие прашања се занемарливи во однос на основниот факт: дека образовниот систем е интегрален елемент во репродукцијата на владејачката класна структура на општеството. Природата на класната структура е основата врз која се формираат образовните вредности, се формулира социјалната правда како поим и се одржува човековата свест во даден облик.

Во раниот капитализам се образовале само високите класи; во денешните таканаречени социјални држави државата главно го финансира

образование, но сепак само до одредена степен. Највисоките степени на образование сè уште можат да си ги дозволат само луѓе кои можат да инвестираат големи суми, додека дури и во случај на целосно бесплатно високо образование, лошо ситуираните млади луѓе немаат простор за инвестирање во повисоко знаење бидејќи се принудени, наместо тоа, да работат за да преживеат. На тој начин класните разлики добиваат карактеристики на наследен фактор: децата од семејствата од високите класи добиваат пристап до најелитното образование, додека оние од пониските имаат еден сосема ограничен пристап и поради неможноста да се образуваат, осудени се да ја „наследат“ класната припадност на нивните родители. На капиталистичкиот систем ваквите услови му се во целосен интерес: капитализмот може да функционира само ако многу ограничен број на владејачи на врвот го делат огромното богатство, додека мнозинството луѓе никогаш нема да добијат ни шанса за да излезат од калта во која се родиле.

Во самиот образовен систем не е примарна содржината на тоа што се учи, туку самото искуство на учење, обликот и начинот на кој системот е осмислен.

Клучен елемент за оформување на свеста на човекот во образовниот процес не се нештата што ќе му бидат кажани, туку начинот на кој ќе му бидат кажани и условите во кои ќе мора да ги прифати тие нешта. Овие услови вклучуваат модели на доминација и субординација, социјална оттуѓеност и отсуство на солидарност меѓу учениците/студентите, понатаму поделби на машки и женски, бели и црни, интелегентни и глупави итн. Целата структура на социјалните односи во образованието го подготвуваат ученикот уште од најмала возраст за дисциплината на идното работно место и развиваат начини на однесување кои ќе го направат младиот човек „адекватен“ за статусот работник. Поконкретно, тоа се однесува на односите: управник – наставник, наставник – ученик, ученик – ученик.

Така како што се поставени во училиштата и универзитетите, овие односи не случајно се реплика на хиерархиската поделба на трудот. Дисциплината кај ученикот е одраз на потчинетоста на работникот кон неговиот надреден; оттуѓениот труд на работникот се рефлектира во недостатокот на контрола на ученикот врз содржината на наставата; паричната мотивација кај работникот се рефлектира во системот на оценување на знаењето на ученикот.

Дури и конкуренцијата меѓу работниците е видлива во охрабруваното натпреварување меѓу студентите во процесот на меритократско оценување и рангирање. Уште во почетните години од своето образование, децата се учат да бидат подобри од другиот, наместо да соработуваат, а оцените делуваат не само како награда, туку и како казна, како знак за неуспех и неспособност на детето, на истиот начин на кој невработениот човек се самообвинува кога не може да најде работа и причината ја гледа во сопствената неснаодливост и неспособност, наместо во недостатоците на самиот политичко-економски систем.

Во одреден поглед, формалното образование во капиталистичкото општество е подготвителна настава за работничкиот живот, но не со цел да го подготви детето за општеството и да го научи на сите знаења за животот, туку исклучиво за да го искалапи како погоден работник – а „погоден“ во термини на капиталистичката идеологија значи дисциплиниран работник, кој работи многу за мала плата, не поставува прашања, си ја држи устата затворена и следи наредби, а по завршувањето на смената се препушта на тотален конзумеризам. Со други зборови, модерниот човек е научен да биде робот, машина, алатка во процесот на масовно производство, потрошен и заменлив капитал и ирационален потрошувач, а формалното образование е тука да се погрижи во ниеден момент да не „залута“ од патот.

Излишно е да се напомене дека психолошките сознанија за умот и расудувањето кај луѓето и овде се соодветно употребени за осмислување на

системот на образование. Дури и директно, во самиот образовен процес, психолозите (и педагозите) со својата улога во школските установи, имаат задача да ги насочуваат децата и да ги „пренасочат“ оние деца кои потешко се приспособуваат и кои одбиваат да се конформираат. Проблемите за асоцијалноста или неуспехот во учењето кај тие деца, психолозите, очекувано, секогаш ги бараат во семејството и личните трауми, целосно занемарувајќи ги притоа причините поради кои семејството би било дисфункционално или детето би било занемарено, злоупотребувано или репресирано на било кој начин. Самото тестирање на знаењето како концепт ги подготвува луѓето за одредени шеми на размислување и на однесување: да доаѓаат на работа на време, да примаат наредби без прашања, да имаат соодветен однос (страхопочит) кон нивните надредени. Ги подготвува за ставот кон сопствениот неуспех, кој треба да го гледаат како личен неуспех, како последица на нивните природни неспособности или поради тоа што не учеле доволно.

Во капиталистичкиот систем, образованието во техничка смисла им служи на владејачите за две причини: првата е самото инвестирање во човечки капитал, односно поединецот мора да помине низ даден образовен процес за да се вклопи во бараниот модел на работник на пазарот на труд. Втората е сигналната функција на образованието, односно им укажува на работодавците дека потенцијалниот вработен поминал низ процесот на школување, што значи дека научил да се фокусира на конкретни проблематики и да повторува одредено дејствие без да се предаде на притисокот од монотонијата и рутината. За компаниите не е толку важно што и каде студирал потенцијалниот кандидат, туку самиот факт дека студирал и дисциплинирано го поминал процесот на учење, кажува дека од тој поединец може да се очекува да биде послушен, вреден и потчинет работник. Улогата на образованието во капиталистичкото општество е во функција на репродукција на работната сила. Училиштето не само што ја прифаќа

општата идеологија на владејачката класа која го оправдува капиталистичкиот систем и го прави легитимен, туку, уште повеќе, ги учи работниците да ја прифатат сопствената експлоатација. Во училиштето не се учат само вештини туку и „правила“ за добро однесување, односно однесување во согласност со местото наменето за некој вршител на поделбата на трудот; морални правила на граѓанска и професионална свест, во крајна линија, правила на поредокот што ги утврдила владејачката класа.

Во последната деценија, по масовното имплементирање на Болоњскиот процес во Европските университети како дел од неолибералната политика на ЕУ, факултетите постепено подлежат на процес на приватизација и полска се ослободуваат од финансиите на државата. По кризата од 2008 година, државите ширум Европа, но и пошироко, добија одлично оправдување да кратат од социјалните давачки од буџетот, па така и од давачките за образование, што само ја засили приватизацијата и го поскапе високото образование, правејќи го уште понедостапно за широките маси.

Капиталистичкото образование ги учи луѓето на идеи, способности и ставови кои капиталистите можат да ги искористат, но уште пострашно е она што тој систем не дозволува да го научиш, на пример самиот факт дека постои алтернатива на капиталистичкиот систем и дека нештата можат и поинаку да функционираат.

Маршал Маклуан, во своите теории за медиумите, вели дека воопшто не е важно што се емитува на телевизија, туку самата телевизија како медиум, без оглед на пораката, го наметнува односот испраќач-примач, и го поставува вертикалниот канал на еднонасочна комуникација, во која гледачот е набљудувач, а не учесник во процесите (Маршал Маклуан, „Гутенбергова Галаксија“).

2.Инвестирање во образование

Голем број на млади не се вклучени во формалниот систем на образование или пак се вклучени само во најниските степени на образование. Од друга страна пак, младите со повисока степен на образование се подобро позиционирани на пазарот на трудот, иако постојат емпириски податоци во одредени европски земји, кои укажуваат на тоа дека повисоките квалификации не гарантираат автоматски влез на пазарот на трудот, како и квалитет на работните места. Сепак, по правило, подобро образованите кадри имаат предност на пазарот на трудот. И затоа особено образовните политики не можат да се третираат изолирано од политиките на вработување и пошироко социо-економските политики.

Првенствено потребно е да се обезбеди еднаков пристап на сите млади до образовниот процес, независно од нивното социјално потекло и материјални услови. Тоа се постигнува со законско гарантирање на пристапот до образованието, како што е задолжителното средно образование. Меѓутоа ова не е доволно и претставува само прва фаза во осигурувањето еднаков пристап. Законските гаранции мора да бидат поткрепени со соодветни инфраструктурни, институционални и финансиски услови. Па така, за постигнување целосен опфат на младите во образовниот процес, потребно е да се инвестира во доволен број на училишта, нивна опременост со соодветен наставен кадар, да се зголеми пристапноста до училиштата особено за младите од руралните области, како и младите со посебни потреби, да се оневозможи осипувањето поради недостигот на финансиски средства на родителите преку поддршка во книги, давање семејни бенефиции, ученички и студентски стипендии, кои треба да одговорат на реалните потреби, а не да бидат давани во вид на симболична милостина.

Паралелно со зголемувањето на квантитетот во образованието, не смее да се изостави квалитетот на образовниот процес. Сè повеќе доаѓа до

израз потребата од опремување на младите луѓе со соодветни вештини и квалификации кои одговараат на потребите на пазарот на трудот. До сега образовните системи ширум Европа, како и во Македонија, обезбедуваа теоретски знаења во одредени области, давани без посебна анализа за нивната усогласеност со потребите на пазарот на трудот. Без да се изгуби значењето на образованието во подготвувањето на општествено одговорни индивидуи, современите предизвици бараат поседување практични вештини кои би го олесниле транзитот во пазарот на трудот. Зголемената комуникација меѓу креаторите на политики, носителите на образовниот процес и професионалниот сектор е еден од клучните фактори за создавање квалитетен систем на образование.

Современите трендови не само што бараат поголема компатибилност на наставните програми со случувањата на пазарот, туку и ја наметнуваат потребата од повеќекратна размена меѓу образованието и пазарот на трудот во текот на животниот циклус. Оваа повеќекратна размена доаѓа како одговор на проблемот со невработеноста, затоа што дава можност преку повторниот влез во образовниот процес и здобивање одредени нови квалификации да се возобнови пристапот до пазарот на трудот. При тоа, ова не се однесува само на повторниот влез до формалното образование, туку и до други форми на образованието, како што се различните обуки, праксите, вештините здобиени низ неформалното образование. Особено неформалното образование нуди можност за здобивање одредени компетенции кои сè уште не се дел од формалниот систем на образование, а кои се од клучно значење за професионалниот живот, како што се: тимска работа, стратешко планирање, решавање проблеми, мотивација, комуникациски вештини и многу други. Затоа е битно вештините кои одредена индивидуа ги здобива во текот на животниот циклус да најдат на признание во рамките на јавните институции и приватниот сектор.

Покрај во рамките на државата, многу е битно младите да можат да ги користат придобивките од различни искуства здобиени надвор од земјата. Особено во Европската Унија младите имаат можност да профитираат од различни образовни мобилни програми, а од неодамна и програми кои овозможуваат здобивање работно искуство во друга земја.

Младите од Македонија, најчесто на своја иницијатива, патуваат заради продолжување на своето образование или студиски престој надвор од границите на Македонија. Државата треба да ги препознае и поддржи овие иницијативи, и тоа во најразлична форма, како што е признавање на здобиените квалификации, поддршка на училиштата и универзитетите да развиваат соработка со училишта и универзитети од европските земји и признавање и вклучување на неформалното образование во системот.

3. Дали размислувате да продолжите со образованието?!

Одлуката да се продолжи со образованието не е ни малку лесна. Иако сте свесни дека имате потреба или желба да се дообразувате, сепак се прашувате дали ќе успеете да ги завршите сите обврски одеднаш. Секако имате и право, работата, семејството и образованието понекогаш се тешко споиви. Особено кога веќе одамна сте излегле од училишната клупа и веќе имате работно искуство, а можеби и основано семејство. Но, не се вели попусто „човек учи додека е жив“.

Продолжувањето на образованието, како и пишувањето магистерски трудови и докторски дисертации воопшто не е лесна задача. Особено ако веќе имате деца кои се помали и бараат многу внимание, или пак работите, па сетоа заедно може да звучи како невозможна мисија. Сепак во нашето секојдневие сведоци сме дека луѓето понекогаш одлично успеваат да жонглираат помеѓу семејството, работата и образованието. Меѓутоа тоа сигурно не го постигнуваат без многу дисциплина и посветеност.

Од друга страна пак, понекогаш дообразованието е токму тоа што ви треба за да напредувате во својата кариера. Денес со брзината со која се менуваат нештата, постојаното образување и следење на современите текови се неопходни за напредок.

Сепак, пред дефинитивно да се одлучите на ваков чекор, а подоцна и успешно да ја постигнете својата цел, треба да бидете подготвени на некои од следните нешта.

3.1 Работата и образованието

Едно од нештата кои треба да ги вклопите се вашето работно време и распоредот во образовната институција која ќе ја одберете. Олеснителна околност е тоа што поголем дел од магистерските програми, предавањата и консултациите ги одржуваат во вечерните часови или неработните денови.

Сепак, неопходно е за вашите планови да му ги соопштите на работодавачот, бидејќи на тој начин одржувате здрава професионална врска.

3.2 Причина за школувањето

Ниедно школување не би требало да започне без идеја за тоа како тоа ќе придонесе кон вашата иднина, без разлика дали се работи за бесплатно школување или некое пократко како курс или слично. Ако образованието значи само уште една диплома на сидот, подобро не ни почнувајте.

Вистински мотив би требало да ви биде знаењето во одредена област, кое ви треба за полесно да напредувате во работата, а на крајот на денот да имате можност и за работно место кое ќе биде подобро платено.

3.3 Дали имате време?

Пред да започнете со понатамошно школување во комбинација со работата, размислете дали навистина имате време за тоа. Понекогаш, ни најдобрата организација на светот нема да ви помогне, ако едноставно

немате доволно време. Всушност освен одењето на предавања, ќе морате да одвоите доволно време да одите и да полагате испити.

3.4 Фактор `X`

Дали имате доволно волја и сила за школувањето да го довршите до крајот? Лесно е да започнете, но завршетокот е секогаш најтежок. Велат дека со доволно волја и истрајност сè е возможно, но имајте на ум дека ќе има моменти кога волјата ќе ви биде ставена на тест.

Во пресметувањето на процесот на образование пресметајте го и оној непознат „X“ фактор и имајте го некаде во резервниот план што може да се искористи доколку школувањето не се движи по претпоставениот правец.

3.5 Поддршка од семејството

Пред да започнете со образованието, важно е да имате вистинска поддршка, разбирање и толеранција за своите лични планови, а особено од партнерот. Всушност не ретко, партнерот е оној кој ќе преземе поголем дел од обврските кои вие нема да стигнете да ги завршите, но тој секако би требало да биде подготвен за нив.

Освен тоа ви се намалува и слободното време. Сигурно нема да имате толку слободно време за хобито со кое се занимавате, за поширокото семејство, пријателите и другите работи на кои сте се навикнале да ги правите. Ќе морате многу подобро да го балансираате својот приватен живот.

Но, не заборавајте дека времето инвестирано во образование, е време поминато во инвестирање во подобра иднина. Објаснете му го ова на партнерот и вашите блиски, и побарајте нивна целосна поддршка.

4.Младите и пазарот на трудот во Македонија



Состојбата на младите на пазарот на трудот е феномен кој што сè повеќе добива на значење во земјите на Европската Унија. Од степенот на вработеност на младите зависи одржливоста на сегашниот систем на социјална заштита, пред сè пензискиот систем. Истовремено инвестирањето во младите е суштинско за формирањето на човечки капитал, како еден од факторите за економски и социјален напредок.

4.1 Ситуацијата на младите луѓе во Македонија

За да може да се предлагаат политики за подобрување на ситуацијата на младите на пазарот на трудот, претходно треба да се земе предвид актуелната состојба, како и факторите кои влијаат на таквата состојба. Постојат две државни институции кои континуирано ги следат случувањата на пазарот на трудот и тоа Државниот завод за статистика и Агенцијата за вработување на Република Македонија. Државниот завод за статистика располага со податоци за работоспособното население според економската активност, по возрастни групи и пол (активно/неактивно население, вработени/невработени), како и за мерки на активност на населението по возрастни групи и пол (стапка на активност, стапка на вработеност, стапка на невработеност). Меѓународната организација на трудот индикаторот „невработеност на младите“ го изразува низ четири компоненти: стапката на невработеност на млади (која се пресметува како процент од младата работна сила), односот на стапката на невработеност на млади со стапката

на невработеност на возрасни, уделот на невработените млади во вкупната невработеност и уделот на невработените млади во вкупната младинска популација. Следејќи ги препораките од оваа организација, во статистичките извештаи од Државниот завод за статистика се изразуваат овие податоци. Така, стапката на невработеност на младите во 2013 година изнесувала 56,3%, што е речиси два пати поголема од стапката на невработеност на возрасните: 30,1%. За споредба, стапката на невработеност на младите до 25 години во Европската Унија во 2013 година била 23.6% .

Покрај податоците за пристапот на младите до пазарот на трудот, потребни се податоци и за состојбата на младите кои се веќе вклучени во пазарот на трудот. Во Македонија системски не се следат работните услови на работниците, а ова се однесува и на возрасните групи. Обично младите луѓе се тие кои што се изложени на полоши услови за работа за разлика од останатите вработени, во смисла на договори за привремена работа или на одредено време или на скратено работно време. Исто така, обично надоместокот за младите работници е во помал износ и тоа дури значително помал. Ваквите услови се правдаат со фактот што младите по излегувањето од образованието немаат работно искуство и заради тоа дури е и потребно да поминат извесно време во здобивање на истото. Проблематично е кога периодот на здобивање на искуството се оддолжува и може да се изрази во години.

Сепак, емпириските истражувања покажуваат дека нема линеарна поврзаност меѓу нивото на образование и достапноста и квалитетот на работните места, па така повисокото ниво на образование автоматски не го гарантира вработувањето.

4.2 Вработување и услови за работа

Сивата економија е широко распространета. Во неформалниот сектор најчесто се среќаваат нискоквалификувани работници и голем е бројот на

младите лица кои работат „на црно“. Тоа се случува од различни причини, како што е прекин на образованието поради немање финансиски средства, што е поврзано и со социјалното потекло, па така младите од сиромашни семејства често се принудени да го прекинат школувањето поради обврската финансиски да му помогнат на своето семејство, што во иднина ги става во полоша состојба на пазарот на трудот. Од сиромашни млади преминуваат во сиромашни возрасни и немаат можност да „се ослободат“ од своето социјално потекло кое ги следи цел живот. Друга причина е пак обидот да се заработат дополнителни средства како евентуална поддршка на школувањето. Покрај нискоквалификуваните млади, во сивата економија застапени се и добро образовани млади кои или поради неможност за влез на пазарот на трудот или поради лошите услови на работа се принудени да наоѓаат други начини за заработувачка.

Праксите се една можност како младите луѓе можат да се здобијат со одредено практично работно искуство за да ја премостат транзицијата од образование кон пазарот на трудот. Оттука, треба да се охрабруваат праксите, не само во вид на волонтерски стаж, регулиран во законот за работни односи туку и пошироко. Во последно време се забележуваат иницијативи и во приватниот и јавниот сектор за нудење практикантски места за време на образованието или по неговото комплетирање, како младиот човек би поминал извесно време во примена на знаењата и здобивање практични вештини, што е за поздравување. Сепак, се случува трудот на младите практиканти да служи како замена за редовна работна сила, со цел да се намалат трошоците за работењето. Не само тоа, туку младите практиканти најчесто не се платени и немаат никакви права, а според тоа ни можност да користат социјални бенефиции.

Заклучок

Образованието има есенцијално и круцијално значење за културниот развој во секое општество и е од енормно значење за изградувањето и личниот просперитет на секој поединец. Секој родител се труди и се грижи на своето дете да му овозможи што подобри и поубави услови за образование и лична надградба. Секоја личност има различен приод и пристап кон воспитно-образовниот процес и лично од самата единка и нејзините афинитети и наклонетости ќе зависи до кој степен ќе одлучи да се образува. Образованието отвора нови хоризонти и широк светоглед. Со образованието се отвораат нови аспекти на согледувањата во животот и се здобиваат нови и нови збогатени сознанија. Секој човек треба да биде отворен за восприемање на нови сознанија.

Conclusion

Education is of crucial and essential importance for the development of a culture in a society and is of enormous importance for personal development and prosperity of each individual. Every parent tries and strives to provide for better and nicer conditions for gaining education and for personal development of his/her children. Each individual has a different approach and a position towards the educational process and the level of his/her education will depend on the individual alone and its affinities and inclinations. Education opens up new horizons and broadens one's worldview. Education opens new aspects in the perception of one's life and helps us gain new and enrich our old knowledge. Every individual should be open to acquisition of new knowledge and understanding.

М-р Марјан ГАБЕРОВ / M.Sc. *Marjan GABEROV*

Faculty of Law, EURM

ТРАНСНАЦИОНАЛЕН ОРГАНИЗИРАН КРИМИНАЛИТЕТ

Анстракт: Организираниот криминалитет претставува еден од најконтраверзните поими со кои се оперира во општествените науки, поим околу кој се плете тајна мистика уште од неговото појавување. Истиот, во последните неколку години зема огромен замав во современото општество, но истото се обидува на соодветен начин да се справи со него, затоа терминот го носи називот “транснационален криминалитет”. Засегнати се цели општества, економии, политички системи. Тргувајќи од дефиницијата дека организираниот криминалитет претставува посебен облик на професионален криминалитет, кој се развил особено во развиените земји во 20-тиот век, и кој е се поприсутен во земјите на транзицијата кои го немале или истиот не го чувствувале со таков интензитет како последните години (крајот на деведесетите), сега се забележува негово енормно прираство во сите сфери на општественото живеење и претставува опасна и реална закана за понатамошниот развој на демократските односи бидејќи се заканува да ги зафати сериозно сите сфери на младото демократско општество и да раководи со него како и со неговиот развој.

Организираниот криминалитет се повеќе се интернационализира и меѓусебно се поврзува не бирајќи нација, држава, вера, раса, пол и сл. Резултатите од борбата против овој вид криминалитет не се секаде исти, затоа што некаде сузбивањето на организираниот криминалитет е

поефективно, некаде помалку, но еден е заедничкиот интерес на сите држави и влади во светот користејќи цела палета на софистицирани методи и техники.

Клучни зборови: организиран криминалитет, трансационален организиран криминалитет, перење пари, трговија со луѓе, корупција.

Abstract: Organized crime represents one of most controversial area under discussion in social sciences, a subject related with secret mystics right from the moment of its emergence. In last few years, modern societies are highly affected by this phenomenon - known as “transnational crime” and try to handle it properly.

Crime is an issue of critical importance for societies, economies and political systems. Definition underpins that organized crime is particular form of professional crime, emerged in developed countries in 20th century and increased its presence in countries in transition, although latter haven't experienced it or haven't felt it with such intensity as in the late 90s'. Nowadays, crime's enormous increase in all aspects of social life is notices and it is real danger for further development of democratic relations, threatening to overwhelm all aspects of young democratic societies and to manage its progress.

Organized crime's international presence and interconnection is increasing on daily basis among nations, states, religions, gender. With more or less effective measures, fighting this type of crime doesn't provide equal results everywhere, but deploying full range of sophisticated methods and techniques to cope with it, remains common interest of all countries and governments around the world.

Keywords: organized crime, transnational organized crime, money laundering, human trafficking, corruption.

Вовед

Организираниот криминал е еден од најкомлексните и во своето внатрешно битие длабоко противречен поим. Неговата длабока противречност се огледа во трансцеденталниот карактер на организираниот криминал. Секое кривично дело може да биде, условно кажано, од областа на организираниот криминал доколку ги исполнува елементите од законските дефиниции за организиран криминал во едно национално законодавство.

Организираниот криминал не знае за граници. Криминалните организации настојуваат да се вградат во постојаниот систем. Тие влијаат преку свои луѓе во државните органи, преку давање дозволи за крупни зделки, а се корумпираат и важни владини функционери. Точни податоци за него тешко се прибираат, но очигледно е дека вакви појави има во сите земји, па и во нашата, а се користат разновидни средства, од оние кои се на граница на легалноста, до отворени учени, суровост, безобсирност, поткуп и сл. Поради интернационалниот карактер и лесната мобилност, тие тешко се откриваат од органите на прогонот.

Организираниот криминал е истовремено и мултидимензионален поим. Неговата мултидимензионалност се огледа пред се во неговата социолошка, политичка, културна, психолошка, правна, криминолошка и криминалистичка димензија. Со сите напоменати димензии при делувањето на организираниот криминал во национални и меѓународни размери се прават такви огромни штетни последици од материјална и посебно нематеријална природа, при што, се поткопуваат економските, политичките и правните системи, се до целосно распаѓање на поедини држави.¹

Во определувањето на поимот на организираниот криминалитет во социолошката литература егзистираат два пристапи. Според првиот, поширок пристап, овде станува збор за дејност на криминалните

¹ Петровиќ и др. , Криминологија, Правен факултет во Сараево, Сараево, 2004

организации. Според вториот потесен пристап за постоењето на овој криминалитет не е доволно само постоењето на криминална организација (организациона димензија), туку и низа други услови како што се: да се работи за организирана дејност од стопански вид (криминална корпорација); да постои употреба на насилство за зачувување на позицијата на приоритет или монопол, поради ширење на профитот, но низа финансирање на убиства со цел за спречување на примената на правото или донесување на политички одлуки кои ги загрозуваат и корупција на полициската, судската и политичко-извршната власт.²

Дефинирање на поимот организиран криминал

Во дефинирањето на овој поим се сретнуваме со многу дефиниции, поделби, теоретски и практични објаснувања. Самата природа на поимот го наложува истот, затоа што овој вид криминалитет, како што нагласивме претходно, покрива цела плејада кривични дела кои константно се појавуваат во општествениот систем.

Еден од преставниците на поширокиот приод е академик Владо Камбовски, кој го дефинира организираниот криминал како “извршување на кривични дела од страна на злосторнички здруженија заради остварување на профит и/или постигнување на моќ, со употреба на насилство, или со користење на посебната положба во општеството, со намалување на ризикот преку вклучување во легалните економски, политички и други активности, како и однапред направен систем за заштита од гонење”.³

Професорот Љупчо Арнаудовски организираниот криминал го определува преку следниве елементи: „трајна централизирана криминална организација, хиерархиска поставеност, внатрешна поделба на работите, планско и систематско занимавање со криминалитет, конспиративност И

² Котовчевски М., Облици на криминално делување на транснационалниот криминал, Филозофски факултет, Институт за одбранбени и мировни студии, 2005

³ Камбовски В., "Правна држава и организиран криминал", Правен факултет, Скопје, 1996

затвореност, внатрешна дисциплина, развиен систем на јатаци, висок степен на покорност и верност, инфилтрирање во државните и стопанските институции и политичките партии до создавање на „персонална унџа“, со цел за воспоставување на монопол врз криминалната бранша, интернационализација и користење на современите средства на комуникација и мобилност.⁴

Значајна дефиниција е дадена и во Конвенцијата на ООН против транснационалниот организиран цриминал (Палермо, 2000) за “организирана криминална група. Според оваа конвенција “организирана криминална група“ е “составена од три или повеќе лица, која што егзистира одреден период и дејствува со цел да изврши едно или повеќе сериозни казниви дела установени со ова Конвенција, заради оставарување на директна или индиректна финансиска корист или друг вид материјална корист.⁵

Во контекст на овие дефиниции, можеме да ги дадеме и карактеристиките на организираниот цриминал што него го разликуваат од обичниот криминал. Тоа се следните карактеристики: пораст на рецидивизмот, пораст на професионализмот, специјализација на деликвентите, злоупотреба на техничките достигнувања, појава на нови кривични дела (перење пари, фалсификување на кредитни картички, рекет, педофилска порно индустрија, трговија со човечки органи), тајност на организирањето и делувањето, интернационализација, ослабената ефикасност на органите за кривично гонење и судот, пораст на материјалните трошоци за сузбивање на организираниот криминалитет, со што надлежните државни органи доаѓаат во инфериорна положба во однос на организираниот криминал, тежнение за стекнување економска и политичка моќ, трајна поврзаност на поголем број лица, планско сроведување на акциите врз основа на поделба на трудот, користење на

⁴ Арнаудовски Љ., Организиран криминалитет - феномен на денешницата, МРКПК, 2000

⁵ Конвенција на ООН против транснационалниот организиран криминал, Палермо, 2000

разновидни облици на заплашување, како што се закана, учена, присилна заштита, тероризирање, поделба на остварената добивка, корупција на подобните деловни структури, влијание на средствата за јавно информирање, влијание на управата и правосудството, голема експанзија (натрупаниот нечист профит е погонска енергија за перманентни инвестиции по сите принципи на модерната економија, со што дејностите на организираниот криминал постојано се шират на нови подрачја во светот), голема "темна бројка".

Транснационален организиран криминал

Под транснационален организиран криминал се подразбираат криминални групи кои имаат организатор (или организатори) во една држава, но поради обемот на криминалните активности делуваат во други држави. Мултинационалниот организиран криминал подразбира здружени криминални групи од поедини држави, така што нивното делување се одвива во поголем број држави. Најпосле, глобален организиран криминал ги подразбира сите појавни облици на групите на организираниот криминалите во светот.” 47 Иако во сите овие поими има определени разлики во нијанси, сепак суштински се работи за еден ист поим во различни варијации, при што организираните криминални групи делуваат во повеќе држави. Оттука, сметам дека појмовната содржина на сите овие варијации може да се опфати во еден поим, кој што конвенционално може да биде определен како транснационален организиран криминал.

Практичните импликации од употребата на терминот транснационален организиран криминал се повеќе значајни. Имено, денес во услови на глобализација и сите можности што овој процес ги нуди на економскофинансиски, комуникациски, транспортен, социјален, правен и политички план, поимот организиран криминал освен во неговата транснационална димензија речиси и да не постои тесно ограничен во

национални рамки. Според тоа, се што се зборува за организираниот криминал во најголем дел се однесува, всушност, на транснационалниот организиран криминал . Тоа е така од едноставни причини затоа што еневозможно една организирана криминална група која врши, на пример, трговија со дрога, луѓе, оружје, финансиски криминал, корупција, еколошки криминал или нешто сл. да ги изврши сите тие криминални дејствија на територијата на само една држава, бидејќи најчесто стоките и услугите се наменети за илегалните пазари во други земји, транспортот се врши преку повеќе земји, најчесто прикривањето на големите криминални приноси се крие во ”офф схоре” земји итн. Многу поретко само во однос на определени облици на организиран криминал, како што се вршењето на локален рекет, нарчани убиства, разбојништва и сл. можат да останат извршени на територијата на една земја.

Најзастапени видови на организиран криминал

А) Перење пари

Перењето на пари најопшто би можело да се дефинира како постапка за прикривање на постоење, илегалност на изворите и употреба на приходите кои се резултат на криминална активност, т.е. нивна легализација. Измамата е центарот на целата постапка на перењето пари преку лажното прикажување на надлежните институции потеклото на имотот, како законски и негово користење како законски стекнати приходи.

Се позначајно прашање не само за секоја национална економија и за нејзиниот банкарски и финансиски систем, туку и за светските монетарни и финансиски институции и односи, станува прашањето за вклучување во прометот “здрави” пари: такви се само парите стекнати на легален начин! Перењето пари, како начин на внесување во тие текови “валкани пари”, по својата дефиниција е поврзано со нелегални, односно криминални активности. Се работи за противправна имотна корист, чиешто задржување,

а уште повеќе легализирање, е во колизија со правниот постулат дека од право не може да стане неправо.⁶

Перењето на пари е илегална, се повеќе употребувана санкционирана активност, со фалсификување на деловно - финансиската документација, или вршење на други дејствија со цел да парите стекнати со недозволените активности се прикажат како законски стекната добивка од стопански дејности. Процес преку кој добивките за кои се основано се верува дека потекнуваат од криминална активност се транспортираат, трансферираат, трансформираат, конвертираат или се вградуваат во легалните финансиски текови, со цел да се прикрие нивното потекло, изворот, движењето или сопственоста, да се овозможи овие средства да се појават како легални, а лицата вклучени во криминалните активности да ги избегнат легалните последици од таквото дејствие.⁷

Б) Трговија со луѓе

Трговија со луѓе е начин на заведување, измамување, принудување или на поинаков начин преселување на луѓе од нивниот дом или држава, кои потоа се принудени да работат со или без ниско плаќање или под екстремно експлоатирачки услови. Начинот се смета за продажба на или тргување со луѓе, што има многу карактеристики на робување, и кој во многу држави е нелегален. Жртвите на трговијата со луѓе можат да бидат искористени во различни ситуации, меѓу кои проституција, присилна работа (тука спаѓа принудна работа или ропство поради долг) и други форми на принудно ропство. Продажбата на бебиња и деца за посвојување или за други цели исто така се смета за трговија со тие деца. Протоколот за спречување, потиснување и казнување на трговијата со луѓе, особено со жени и деца

⁶ Камбовски В., Меѓународно казнено право, Скопје 1998

⁷ Николоска С., Криминалистичките карактеристики на економско - финансискиот, компјутерскиот криминал и криминалот поврзан со перење пари, Факултет за безбедност, Скопје, 2007

(исто така познат како Протоколот од Палермо) е протокол на Конвенцијата против транснационалниот организиран криминал на Обединетите Нации и трговијата со луѓе ја дефинира како “врбување, превезување, пренесување, засолнување или примање на луѓе, со помош на закана или примена на сила или други форми на принуда, киднапирање, измама, лага, злоупотреба на сила или состојба на беспомошност или давање и примање на плаќања или средства, за да се добие согласност од лице за контрола врз друго лице, со цел за експлоатација. ОБСЕ (Организација за безбедност и соработка во Европа), ад хок меѓувладина организација од Повелбата на Обединетите Нации, е еден од водечките органи за борба со овој проблем на трговија со луѓе, со област на делување која ги опфаќа Северна Америка, Европа, Русија и Централна Азија.⁸

Трговија со луѓе значи трговија со лица и нивно искористивање од страна на криминалци заради заработка. Трговијата може да значи присилување луѓе кон проституција, просјачење и физичка работа. Секоја година во Европа се продаваат скоро 200.000 поединци, од кои повеќето се жени и девојки што се присилени во проституција. Во Европа постои посебна опасност за девојки и млади жени од криминалци што им ветуваат добри работи или студии, а потоа тие ги силат за да станат проститутки. Криминалците при тоа профитираат, а девојките и жените се силувани или пак тие трпат друг облик на физичко и психичко насилство. Во денешно време, трговијата со луѓе е толку вообичаена што претставува трета најпрофитабилна криминална активност во светот, веднаш после трговијата со дрога и со оружје. Жртвите не се сложуваат со тоа да се продадени – тие се прелажани – тие се измамани врз различни лажни ветувања – или се присилени. Трговецот со луѓе и ги одзема на жртвата основните човекови права: слобода на движење, слободен избор, слобода на контролирање на сопственото тело и на духот и контрола на сопствената иднина.

⁸ <http://mk.wikipedia.org> (15.Jan. 2014)

Не треба да се изедначуваат трговијата со луѓе и шверцувањето. Шверцерот во замена за одредена парична сума овозможува незаконит влез во некоја држава, но после пристигањето на одредено место шверцуваното лице е слободно; за разлика од жртвата на трговијата со луѓе којашто е претворена во објект и е заробена.⁹ Трговијата со луѓе е феномен кој постои во целиот свет и секоја година неколку илјади лица стануваат нејзини жртви. Како резултат на случајни фактори, вклучувајќи ја и економската нестабилност и падот на животниот стандард, мрежата на криминалот наоѓа плодно тло за развој на своите нелегални активности. Ниското ниво на јавната свест и непознавањето на последиците и ефектот од овој феномен го компетираат ова сценарио и уште повеќе го зголемуваат делувањето на трговците со луѓе во овој регион.¹⁰

В) Корупција и организиран криминал

Се смета дека корупцијата не е само една од формите на организираниот криминал, туку и негова највисока развојна фаза, после која што од фазата “држава во држава” се доаѓа до целосна криминализација на политичкиот и економскиот систем, а државата се претвара во криминална организација.

Секаде каде што има организиран криминал (тоа особено, речиси без исклучок се однесува на организираниот институционален финансиски криминал) има и корупција, освен во ретките исклучоци на останатите типови на организираниот криминал. Но, секаде каде што има корупција нема и организиран криминал. Поврзаноста на структури од власта во организирани криминални активности е всушност - корупцијата.¹¹

Кога зборуваме за организираните криминални структури (од секаков тип), во светски рамки, воопшто,, тие за да ги остварат своите криминални

⁹ www.mtvexit/traffic/human-trafficking (22.Feb.2014)

¹⁰ <http://www.cgimk.org.mk> (08. Mar. 2014)

¹¹ Кривокапик, В., ”Криминалистика - општи део“, Научна књига, Београд, 1990

цели во најразновидни активности од илегален, но се почесто и од легален вид, се служат со корумпирање на функционерите (политичари, судии, обвинители), или високите државни службеници, таму каде што тие одлучуваат и таму каде што тоа е можно. Доклку не им успее активното поткупување или корумпирањето со друг начин на матријална или нематријална противуслуга за која што жртвата би требало да биде "животно" заинтересирана (се разбира, по предходно извршеното проучување на жртвата), обично се пристапува со уценување (доколку постои компромитирачки материјал за односниот функционер од кого што зависи одлуката за која е заинтересирана криминалната организација). Ако не се успее со уцената односно ако се нема доволно силен компромитирачки материјал, се оди со изнуда. Меѓутоа, она што е посебно значајно тука да се нагласи е следното: Постигнувањето на целта од страна на организираниот криминал со помош на уцена или изнуда повторно не наведува на корупција. Во овие случаи можеби не толку на корумпираност на поединечниот јавен функционер, колку на крмпираност на системот, затоа што функционерот иако не се согласил доброволно, туку со принудни методи, тој сепак се согласил да направи или не направи нешто што е спротивно со законот за неговите службени должности. Истражувањата покажуваат, дека во последно време насекаде во светот, најголем број на зделките организираниот криминал се обидува да ги реши со корупција во поширока смисла (не само со поткуп), користејќи ги најшироките можности што ги нуди таа. Оргинизираниот криминал, сосема логично ги избегнува екстремно насилните методи кога за тоа нема потреба.

Заклучок

Организираниот криминал е многу комплексен феномен кој вклучува широк и разновиден ранг на активности како трговијата со наркотични средства (една од доминантните криминални активности каде постои тесна

поврзаност со државните органи, особено со оние кои издаваат дозволи за увоз на стоки, со царинските органи, поврзано со транспортните и шпедитерски организации, како и развиена трговска мрежа за пласирање и растурање на шверцуваните дроги); криумчарење со оружје, активност која носи извонредно голема заработувачка, особено после распадот на СССР, од каде може да се набави поевтино оружје; проституцијата и илегален пренос на луѓе; перење на пари и незаконски трансфери на пари поврзани со терористички активности. Вообичаено, соработката постои помеѓу терористичките групи (терористички организации или мрежи) и организираниот криминал кој обезбедува претходна финансиска и логистичка поддршка. Организираниот криминал настојува со различни методи да стигне до највисоките органи на власта и до другите значајни субјекти, како би обезбедил што поголеми отстапки, адекватна заштита и општествен статус за шефовите на криминалните организации. Со своето делување организираниот криминал всушност го овозможува создавањето на современи успешни криминалци кои, на основа на стекнатата слава и моќта постигнуваат одреден општествен углед кој делува на органите на власта, полицијата, правосудството, медиумите и другите субјекти. Борбата со организираниот криминал и тероризмот бара про- активно мислење, кое вклучува соработка помеѓу јавниот и приватниот сектор. Исто така е неопходно да се развие мултидисциплинарен пристап за овој феномен, блиска соработка помеѓу политичките одлучувачки фактори, извршните и законодавните институции.

Потребата за реална проценка на овие феномени и желбата за борба против нив е дел од процесите за воспоставување и имплементирање на вистинска и успешна стратегија. Исто така специјализацијата на персоналот и соодветен тренинг на оние кои се инволвирани во борбата против организираниот криминал и тероризмот, поделба на ресурсите и пронаоѓање подобри начини за регионална и меѓународна соработка. Меѓународната и

регионалната соработка исто така игра многу важна улога во составување на цврста стратегија за борба против организираниот криминал. Како што е познато, нема земја која може самостојно да се справи со организираниот криминал и терористичките активности. Само со меѓународна соработка можеме да се надеваме дека ќе се намалат овие активности.

Conclusion

Organized crime is a very complex phenomenon which includes a wide and diverse range of activities such as trafficking in drugs (one of the dominant criminal activity where there is a close connection with the state authorities , particularly those who issue permits for the importation of goods ,with customs associated with transport and freight organizations and developed trade network for marketing and distribution of smuggled drugs) ; arms smuggling , an activity that brings exceptionally high earnings , especially after the collapse of the USSR , where it can be purchased cheaper weapons ; prostitution and illegal transfer of people , money laundering and illegal money transfers associated with terrorist activities .

Usually, there is cooperation between terrorist groups (terrorist organizations or networks) and organized crime that provides pre- financial and logistical support. Organized crime seeks different methods to reach the highest authorities and to other important subjects, as it would provide more concessions, adequate protection and status in society for heads of criminal organizations. With its action organized crime, allows the creation of modern successful criminals, based on acquired fame and power, achieved a certain reputation in society which acts authorities, police, judiciary, media and other stakeholders. Fighting organized crime and terrorism requires pro - active thinking, which involves collaboration between the public and private sector. It is also necessary to develop a multidisciplinary approach to this phenomenon, close cooperation between political decision-makers, executive and legislative institutions.

The need for realistic assessment of these phenomena and aspiration to fight against them is part of the process of establishing and implementing a real and successful strategy. In addition, specialization of staff and adequate training of those involved in the fight against organized crime and terrorism, division of resources and finding ways to improve regional and international cooperation is needed. International and regional cooperation also plays a very important role in making a sound strategy to combat organized crime. As is known, no country can single-handedly deal with organized crime and terrorist activities. We can hope that international cooperation will reduce these activities.

Користена литература:

- 1) Петровиќ и др. , Криминологија, Правен факултет во Сараево, Сараево, 2004
- 2) Котовчевски М., Облици на криминално делување на транснационалниот криминал, Филозофски факултет, Институт за одбранбени и мировни студии, 2005
- 3) Камбовски В., "Правна држава и организиран криминал", Правен факултет, Скопје, 1996
- 4) Арнаудовски Љ., Организиран криминалитет - феномен на денешницата, МРКПК, 2000
- 5) Кривокапиќ, В., "Криминалистика - општи део", Научна књига, Београд, 1990
- 6) Камбовски В., Меѓународно казнено право, Скопје 1998
- 7) Конвенција на ООН против транснационалниот организиран криминал, Палермо, 2000
- 8) Николоска С., Криминалистичките карактеристики на економско - финансискиот, компјутерскиот криминал и криминалот поврзан со перење пари, Факултет за безбедност, Скопје, 2007
- 9) <http://mk.wikipedia.org>

10) www.mtvexit/traffic/human-trafficking

11) <http://www.cgimk.org.mk>

Далина НАКЕВА-ПОТУРАК / *Dalina NAKEVA – POTURAK*

Ministry of Internal Affairs of the Republic of Macedonia

ПРАВНА РАМКА ЗА ФУНКЦИОНИРАЊЕ НА МИНИСТЕРСТВОТО ЗА ВНАТРЕШНИ РАБОТИ НА РЕПУБЛИКА МАКЕДОНИЈА

Анстракт: Во трудот е дадена квантитативна анализа на правната рамка за функционирање на Министерството за внатрешни работи на Република Македонија. Анализирани се нормативните акти од општиот и посебниот правен режим и нивната усогласеност со европското право. Основната цел на авторот е да се проучи нормативната рамка за функционирање на една од клучните институции на безбедносниот систем и во тој правец да се добијат теоретски сознанија за почитување на владеењето на правото во оваа област. Правната рамка претставува гаранција за заштита на човековите слободи и права, за развојот на демократијата и напредокот на заедницата. Истовремено, таа е гаранција за професионализацијата во секојдневното работење на полициските службеници особено во односите со заедницата. Доследното и целосното почитување на правната рамка ќе овозможи јакнење на довербата на граѓаните во полицискиот сервис.

Клучни зборови: владеење на правото, полиција, човекови слободи и права, европско право.

Abstract: The paper provided a quantitative analysis of the legal framework for the functioning of the Ministry of Internal Affairs of the Republic of Macedonia. Analyzed the normative acts of the general and special legal status

and their compliance with European law. The main aim of the author is to study the normative framework for the functioning of one of the key institutions of the security system in that direction to gain theoretical insights for respecting the rule of law in this area . The legal framework is a guarantee for the protection of human rights , democracy development and progress of the community . At the same time , it is a guarantee of professionalism in daily work of police officers, particularly in relations with the community . Consistent and full respect for the legal framework to allow strengthening of citizens' trust in the police service .

Keywords: *rule of law, police, human rights and law, European law.*

Вовед

Владеењето на правото е клучен принцип како во демократските, така и во транзиционите општества. Неговата гарантна функција за развојот на општествените системи се состои во создавање подлога за доследна примена на правните норми во пирамидалната поставеност, без исклучоци од било каков вид. Обезбедувањето на владеењето на правото наспроти силата, исто така значи и унапредување на концептот на човековите слободи и права, кој во основа извира од правните норми во рамките на уставно воспоставениот правен поредок. Теоријата, правна, социолошка, економска развила теоретски парадигми за важноста на владеењето на правото и вредносниот систем кој е воспоставен во заедницата. Но, и покрај јасната теоретска мисла, во денешниот степен на општествен развој сведоци сме на евидентното кршење на столбовите на уставниот принцип на владеење на правото и тоа од страна на оние припадници кои се задолжени за чување на мирот, безбедноста и човековите слободи и права. Затоа се поставува прашањето дали декларативната прокламација на владеењето на правото нужно води и кон натамошен развој на општествената заедница или потребно е да се развие свеста кај граѓаните за неопходноста од вистинско заживување на целите и значењето на овој принцип. Се разбира дека

одговорот може да се пронајде лесно во подрумите на академската заедница, но дали постои интерес да се навлезе во суштината на процесот и неговите конститутивни елементи? Со сигурност може да се нотира дека денес, од било кога порано, имајќи го предвид нивото на развој, се јавува потребата од консеквентна примена на владеењето на правото, но и сериозна акција за негова заштита од оние кои заради некои повисоки интереси го повредуваат.

Владеењето на правото е клучно и за функционирањето на безбедносниот систем на една држава. Целокупното негово функционирање мора да биде омеѓено со контурите на принципот на владеење на правото. Секоја организациона и функционална поставеност надвор од оваа гледиште е контрапродуктивно, авторитарно и деструктивно. Притоа, важно е да се напомене дека клучни се позитивните законски прописи кои се облигаторни за сите припадници на безбедносниот систем, во сите нивоа на хиерархија и субординација. Кога правилата за вршење на државната власт се поставени на основа на правото и кога гаранциите за вршење на таа власт се наоѓаат првенствено во уставниот акт, законите и другите прописи, донесени врз основа на правото и во склад со него, тогаш се вели дека државата е организирана според начелата на правната држава.¹

Во пирамидалната поставеност на правните норми, на највисокото ниво се поставени уставните норми кои претставуваат извор на законските норми кои се подложни на постојани измени и дополнувања, а на следно ниво се подзаконските акти чија што примена е забележлива во квантитативна и квалитативна смисла. Важно е да не постои судир помеѓу правните норми со цел да се обезбеди нивна урамнотежена примена.

¹ A. Savić i Lj. Stajic, "Osnovi civilne bezbednosti", Fakultet za pravne i poslovne studije Novi Sad, 2006 god. str. 224-225.

1. Уставните норми во функција на имплементација на уставниот принцип на владеење на правото

Граѓаните на Република Македонија на референдумот одржан на 8 септември 1991 година, плебисцитарно самопотврдувајќи ја државноста и сувереноста на Република Македонија ја изразија својата волја и го дадоа својот глас Република Македонија да се конституира како суверена и самостојна држава Македонија, што уставно-правно се заокружи со донесувањето на Уставот на Република Македонија на 17 ноември 1991 година.

Според Уставот, општествено-економскиот и политичкиот систем на Републиката се заснова на принципот на владеење на правото, човековите слободи и права, поделбата на власта, пазарната економија и другите темелни вредности на современото демократско општество.

Уставот на Република Македонија е највисок правен акт во Република Македонија. Донесен е на 17 ноември 1991 година и досега има претрпено 32 амандмански промени: во 1992 (амандмани 1 и 2), 1998 (амандман 3), 2001 (амандмани 4-18), 2003 (амандман 19), 2005 (амандман 20-30), 2009 (амандман 31) и 2011 (амандман 32). Инаку, Уставот е составен од Преамбула и членови.

Членовите на Уставот се поделени во неколку глави:

1. Основни одредби
2. Основни слободи и права на човекот и граѓанинот
3. Организација на државната власт
4. Уставен суд на Република Македонија
5. Локална самоуправа
6. Меѓународни односи
7. Одбрана на републиката, воена и вонредна состојба
8. Измена на уставот

9. Преодни и завршни одредби

Уставниот принцип на владеење на правото се среќава уште во преамбулата на Уставот, која е содржана во амандман IV:

Граѓаните на Република Македонија, Македонскиот народ, како и граѓаните кои живеат во нејзините граници кои се дел од албанскиот народ, турскиот народ, влашкиот народ, српскиот народ, ромскиот народ, бошњачкиот народ и другите, преземајќи ја одговорноста за сегашноста и иднината на нивната татковина, свесни и благодарни на своите предци за жртвите и посветеноста во нивните заложби и борба за создавање самостојна и суверена држава Македонија и одговорни пред идните генерации за зачувување и развој на с# што е вредно од богатото културно наследство и соживот во Македонија, еднакви во своите права и обврски кон заедничкото добро - Република Македонија - во согласност со традицијата на Крушевската Република и одлуките на АСНОМ и на Референдумот од 8 септември 1991 година, одлучија да ја конституираат Република Македонија како самостојна, суверена држава, со намера да се воспостави и зацврсти владеењето на правото, да се гарантираат човековите права и граѓанските слободи, да се обезбеди мир и соживот, социјална правда, економска благосостојба и напредок на личниот и заедничкиот живот, преку своите претставници во Собранието на Република Македонија, избрани на слободни и демократски избори.

Понатаму, посебно место владеењето на правото има во темелните уставни вредности на уставниот поредок и тоа во член 8 став 1 од Уставот:

- основните слободи и права на човекот и граѓанинот признати во меѓународното право и утврдени со Уставот;
- слободното изразување на националната припадност. Соодветна и правична застапеност на граѓаните кои припаѓаат на сите заедници во органите на државната власт и другите јавни институции на сите нивоа;
- владеењето на правото;

- поделбата на државната власт на законодавна, извршна и судска;
- политичкиот плурализам и слободните непосредни и демократски избори;
- правната заштита на сопственоста;
- слободата на пазарот и претприемништвото;
- хуманизмот, социјалната правда и солидарноста;
- локалната самоуправа;
- уредувањето и хуманизацијата на просторот и заштитата и унапредувањето на животната средина и на природата и
- почитувањето на општо прифатените норми на меѓународното право.

2. Законските норми во функција на имплементација на уставниот принцип на владеење на правото

Широка е лезезата на законски норми од кои дел му припаѓаат на *lex specialis* системот, а дел се од општиот правен поредок и сите тие заедно се во функција на доследна имплементација на уставниот принцип на владеење на правото. Без овие норми не може да се зборува за правен поредок во целина. Така, во европското континентално право има повеќе посебности (*lex specialis*) во уредувањето на апаратот на државната сила, додека во англосаксонското интенцијата е, тој апарат колку што е тоа можно, да се подведе под општиот правен режим (*lex generalis*), поточно што помалку да отстапува од општото право (*common law*) и за него повторно колку и секаде каде што е можно, да важи она што и за лицата приватното право.² Најопшто, посебниот правен режим се гради преку посебни или специјални закони (*lex specialis*), на тој начин што се прават поинакви законските решенија кои отстапуваат од општиот законски режим, т.е. од воспоставениот со општите закони (*legi generali*). Кога тоа не е случај, тогаш важат правилата на општиот закон (*lex specialis derogate legi generali*). За да

² Исто, стр. 10-11.

биде работата поинтересна, кога некои служби, на пример во полицијата, имаат посебно правно уредување (сузбивање на организиран криминал или тероризам), тогаш доаѓаме до нов степен на посебност, до нешто што може условно да се нарече *lex specialisimus*. Тогаш најпрво се применува специјалниот, а потоа посебниот и на крајот општиот режим.³ Во основата на законската регулатива се наоѓаат одредбите од Законот за државните службеници и Законот за организација и работа на органите на државната управа,⁴ според кои, органите на државната управа, како дел од извршната власт, се основаат во областите и подрачјата кои се од значење за вршење на функциите на државата и за ефикасно остварување на правата и должностите на граѓаните и правните лица и тоа како: **министерства** (за вршење на функциите на државната управа групирани по области за еден или повеќе сродни управни ресори); **други органи на државната управа** (се основаат како: а) самостојни органи на државната управа: дирекции, агенции и комисији и б) органи во состав на министерствата: управа, биро, служба, архив, инспекторат и капетанија) и **управни организации** (се основаат за вршење определени стручни и други работи кои бараат примена на научни и стручни методи и со нив поврзани управни работи од областите за кои се основаат министерствата: институт и завод).⁵

Како клучни закони од безбедноснаат област се јавуваат следните:

1. Закон за внатрешни работи
2. Закон за полиција
3. Закон за оружјето
4. Закон за гранична контрола

³ Б. Милосављевиќ, "Уставноправни статус сектора безбедности и апарата силе у Србији после доношења Устава од 2006 године", Факултет политичких наука у Београду, 2007 године, стр. 9.

⁴ Закон за организација и работа на органите на државната управа, "Службен весник на РМ" бр. 58/2000.

⁵ Козарев А., *Контрола и надзор над безбедносниот сектор во РМ*, ЕУРМ, 2012 година, стр. 65.

5. Закон за државјанство
6. Закон за патните исправи
7. Закон за личната карта
8. Закон за личното име
9. Закон за пријавување на живеалиштето и престојувалиштето
10. Закон за матичен број на граѓаните
11. Закон за безбедност на сообраќајот на патиштата
12. Закон за прекршоците против јавниот ред и мир
13. Закон за странците
14. Закон за азил и привремена заштита
15. Закон за детективската дејност
16. Закон за јавните собири
17. Закон за складирање и заштита од запални течности
18. Закон за заштита од експлозивни материи
19. Закон за промет со експлозивни материи
20. Закон за следење на комуникациите
21. Закон за национална криминалистичко-разузнавачка база на податоци
22. Закон за спречување на насилството и недостојното однесување на спортските натпревари
23. Закон за приватно обезбедување
24. Кривичниот законик и други.

Со Законот за внатрешни работи се уредуваат внатрешните работи, организацијата и надлежноста на Министерството за внатрешни работи, категориите, статусот и посебните должности и овластувања на работниците во Министерството, контролата на вршењето на работите во Министерството, правата и обврските од работен однос на работниците во Министерството, должностите на работниците во Министерството,

материјалната одговорност, односно надоместокот на штета и дисциплинската одговорност на работниците во Министерството.

Со Законот за полиција се уредуваат полициските работи, организацијата на Полицијата, полициските овластувања и правата и обврските што произлегуваат од работниот однос на полициските службеници во Министерството за внатрешни работи, што не се уредени со Законот за внатрешни работи. Полицијата е дел од Министерството во кој се вршат полициски работи преку полициски службеници. Полициски службеник е овластено службено лице согласно со одредбите од Законот за внатрешни работи, униформиран и неуниформиран припадник на Полицијата со полициски овластувања, кој ги врши полициските работи во согласност со закон. Основна функција на Полицијата е заштита и почитување на основните слободи и права на човекот и граѓанинот гарантирани со Уставот на Република Македонија, законите и ратификуваните меѓународни договори, заштита на правниот поредок, спречување и откривање на казниви дела, преземање мерки за гонење на сторителите на тие дела, како и одржување на јавниот ред и мир во општеството.

Законот за полиција ги содржи следните значајни меѓународни стандарди кои се во функција на конкретна имплементација на владеењето на правото во оваа област, а се поврзани со концептот на правата и слободите на граѓаните во текот на полициската постапка:

- полицискиот службеник мора веднаш да го извести лицето на јазик што го разбира, за причините за повикувањето, приведувањето и задржувањето и на јасен да го поучи за правото да се советува со бранител, правото на бранител за време на полициската постапка, правото на лекарска помош ако тоа лице го бара, како и за правото да се извести член на неговото семејство или нему блиско лице.

- во однос на примената на полициските овластувања значајни се и следните законски гаранции: 1. примената на полициските овластувања мора да биде сразмерна на потребата заради која се преземаат; 2. од полициските овластувања се применуваат само оние со кои со најмалку штетни последици и во најкраток временски период ќе се оствари целта; 3. полицијата може да ги ограничи основните слободи и права на човекот и граѓанинот само под услови и во постапка утврдени со Уставот и со закон; 4. во извршувањето на полициските овластувања полицискиот службеник е должен да постапува хумано и да ги почитува достоинството, угледот и честа на лицата како и основните слободи и права на човекот и граѓанинот; 5. право на претставка - кога лицето кон кое се применети полициските овластувања, смета дека полицискиот службеник ги повредил неговите слободи и права, има право на претставка до Полицијата.

3. Подзаконските норми во функција на имплементација на уставниот принцип на владеење на правото

Веднаш после законите, во хиерархијата на правните акти се наоѓаат подзаконските акти кои се јавуваат како: правилници, наредби и упатства. Во областа на безбедносниот систем постојат бројни подзаконски акти. Така, во однос на легислативата за функционирањето на безбедносниот систем постои јасна класификација на подзаконските акти кои се поврзуваат за одделен закон. На пример, за Законот за полиција се јавуваат следните подзаконски акти:

- Уредбата за личностите и објектите што се обезбедуваат, видовите на мерки и активности и степените на обезбедување;
- Кодекс на полициска етика;
- Одлука за видот на вооружувањето на полицијата и опремата на полициските

- службеници;
- Правилник за содржината и начинот на водење на евиденциите на полицијата и формата и содржината на образецот на евиденциите на полицијата;
 - Упатство за начинот на вршење на генерален и стручен надзор на полицијата;
 - Правилник за носењето и времето на траење на униформата на полицијата;
 - Правилник за критериумите и начинот на оценување на работата на ПС, образецот на оценувачкиот лист и начинот на водење на евиденцијата;
 - Правилник за начинот на избор на полициски службеник кој се упатува на работа во странство;
 - Правилник за постапување на полициските службеници со привремено одземени и пронајдени предмети;
 - Правилник за работите и дејностите што се во судир со полициските работи;
 - Правилник за начинот на повикување и ангажирање на припадниците на резервниот состав на полицијата;
 - Правилник за формата и содржината на образецот на службената легитимација и значка и начинот на издавање на службената легитимација и значка на полиција;
 - Упатство за начинот на однесување и меѓусебните односи на полициските службеници;
 - Упатство за начинот на работа на здравствената комисија задолжена за утврдување на психофизичката и здравствената способност на ПС за вршење;
 - Уредба за униформата и ознаките на униформата на полицијата;
 - Правилник за начинот на вршење на полициските работи;
 - Правилник за здравствените и психофизичките способности што треба да ги исполнува лицето кое заснова работен однос во полицијата;
 - Уредба за стекнување на звањата и ознаките на звањата на полициските службеници;
 - Правилник за начинот на регистрирање на возилата на полицијата во МВР, како и за формата и содржината на регистарските страници;
 - Правилник за начинот на вршење на обезбедување на транспорт на пари и вредности;
 - Програмата за стручно оспособување на резервниот состав на Полицијата.

Обврската за почитување на човековите слободи и права од страна на полицијата произлегува од Законот за внатрешни работи (Работниците во Министерството се должни во вршењето на работите и задачите да го штитаат и чуваат животот и имотот на граѓаните, да ги почитуваат слободите и правата на човекот и граѓанинот и да ги пропишуваат на пропишан начин само мерките и средствата на присилба што со овој закон или друг пропис се

утврдени.⁶ Правилникот за вршење на работите на Министерството за внатрешни работи (. Во член 4 пропишува: овластените службени лица, го штитат и чуваат животот и имотот на граѓаните, ги почитуваат слободите и правата на човекот и на пропишан начин применуваат само средства и методи утврдени со закон или друг пропис донесен врз основа на Закон),⁷ Упатството за начинот на однесување и меѓусебните односи на полициските службеници (Во член 2 пропишува: Во извршувањето на полициските работи, припадниците на МВР, покрај другото: 1. постапуваат во согласност со правата, должностите и овластувањата утврдени со Уставот на РМ, законите и другите прописи донесени врз основа на закон.),⁸ Кодексот на полициската етика (Кодексот има посебно значење бидејќи во него се вградени принципите содржани во Европскиот Кодекс на полициска етика, усвоен од Комитетот на министри на Советот на Европа од 19.09.2001 година, според кои полициските службеници, при вршењето на полициските овластувања ги почитуваат основните слободи и права на човекот и граѓанинот како што се: право на живот, слобода на уверувањето, совеста, мислата и јавното изразување на мислата, слобода на говорот, јавниот настап, јавното информирање и слободното основање на институции за јавно информирање, слобода на вероисповедта, слобода на здружување заради остварување и заштита на политичките, економските, социјалните, културните и други права и уверувања на граѓаните, вероисповед, правото на мирно собирање, слобода на движење и правото на сопственост, како и други слободи и права гарантирани со Уставот на Република Македонија)⁹ и други акти.

⁶ Член 6 од Законот за внатрешни работи.

⁷ Правилникот за вршење на работите на Министерството за внатрешни работи нормира дека во вршењето на работите на Министерството "Службен весник на РМ", бр. 149/2007 година.

⁸ Упатство за начинот на однесување и меѓусебните односи на полициските службеници, "Службен весник на РМ", бр. 65/2007 година.

⁹ Кодекс на полициска етика, "Службен весник на РМ", бр. 72/2007 година, стр. 6-9.

4. Придобивките од доследната примена на правната рамка во Министерството за внатрешни работи

Доследната примена на правната рамка поврзана со функционирањето на Министерството за внатрешни работи на Република Македонија е најдобра потврда за владеењето на правото воопшто. Се разбира дека клучен елемент на ова потврда е демократскиот капацитет на легислативата која е донесена од законодавниот дом во демократска процедура. Впрочем, не е доволно да се донесат законите, потребно е во нив да преовладува либерално – демократската концепција која произлегува од Уставот како највисок правен акт во хиерархијата на правни акти.

Придобивките од ефикасна примена на владеењето на правото во функционирањето на Министерството за внатрешни работи како темелна безбедносна институција се бројни.

Прво, се јакне уставноста и законитоста како клучни начела кон кои се должни да се придржуваат припадниците на овој државен орган. Тоа значи, дека актите кои ќе ги донесуваат ќе бидат во согласност со хиерархијата на правниот поредок и во никој случај нема да ја нарушат, ниту пак да ја ограничат истата.

Второ, се јакне концептот на човековите слободи и права, кој се заснова на терминологијата "основни слободи" што е консеквенца на континуитетот на досегашниот уставен развој во светот и дека од него ги преземаат оние слободи и права што се покажале како нужна правна основа за остварување на демократската суштина на општеството и на активната и заштитена положба на поединецот како негов основен член.¹⁰ Уставот основните слободи и права, ги утврдува на два начина: како основни вредности на уставниот поредок на земјата, од една страна; а од друга страна, едни од нив се права кои можат да добијат судска заштита, а другите

¹⁰ Ц. Цветковски, *Човекови права, Извори, институции и процедури*, Прва книга, "Каритас", Скопје, 1999 година, стр. 120.

се програмски начела за чие остварување државата треба да создава услови.¹¹

Трето, се јакне концептот според кој полицијата е сервис на граѓаните. Од друга страна, се придонесува кон зацврстување на довербата на граѓаните во функционирањето на Министерството за внатрешни работи. Бенефитот од таа доверба е повеќеслоен и важен за градење на односи кои ќе го јакнат моделот на локална полиција во локална заедница.

Конечно, може да се нотира дека владеењето на правото придонесува и за јакнење на професионализацијата на министерството, наспроти тесната партизација и политизација како опасности кои реално се закануваат секојдневно.

Заклучок

Владеењето на правото во секојдневното функционирање на Министерството за внатрешни работи најтесно е во корелација со примена на овластувања со кои може да се загрозат човековите слободи и права, а со тоа да се наштети на угледот и почитта на министерството кое согласно правните акти има демократска улога и задачи во општеството. Тоа значи дека превземањето на овластувањата спротивно на законот, значи и повреда на уставното начело на владеење на правото. Овие повреди кои се удар за демократијата и капацитетот на политичките институции: > водат кон ерозија на јавната доверба;

- > го отежнуваат ефикасното покренување на обвинителен акт;
- > ја изолираат полицијата од заедницата;
- > резултираат со ослободување на виновниот, а казнување на невиниот;
- > ги принудуваат полициските служби да бидат повеќе реактивни одошто превентивни во борбата против криминалот;

¹¹ Рената Тренеска-Дескоска, *Конституционализмот и човековите права*, Правен факултет, "Јустинијан Први", Скопје, 2005 година, стр. 145.

- › ги компромитираат институциите на јавната власт и
- › го поттикнуваат граѓанскиот немир.¹²

Затоа, најцврстата потврда за владеењето на правото низ секојдневната примена на полициските овластувања, од страна на припадниците на МВР, претставува концизната и демократска нормативна рамка односно правна уреденост на полициското работење во нашето општество. Во тој правец, целокупниот изминатиот период од стекнувањето на независност на нашата држава, особено реформите во безбедносниот систем во целина значајно место и внимание беше посветено и на прашањето за комплетно заокружување на нормативниот односно правниот поредок кој ќе овозможи консеквентно гарантирање и почитување на човековите слободи и права. Притоа, во иднина потребно е да се работи во правец на целосно напуштање на поранешната регулатива и практика, затоа што речиси не постои одредба од Уставот што ги засега полициските овластувања и казнените постапки што не предизвукува определени (поголеми или помали) контроверзии.¹³

Владеењето на правото како уставен принцип и начело, покрај заснованост ана Уставот, во функционирањето на полицијата се темели и на законите, подзаконските акти, вклучително и ратификуваните меѓународни договори. Оттука, полициските службеници се должни во своето работење да ги почитуваат уставните норми кои се однесуваат на основните слободи и права на човекот и граѓанинот со што се создаваат уставни претпоставки за натамошна демократизација на општеството.

Презентираната правна рамка формално и суштински претставува гаранција за примена на принципот на владеење на правото во остварувањето на функцијата на Министерството за внатрешни работи во македонското општество и е во правец на , демократизација на полициската

¹² Хелсиншки комитет за човекови права на РМакедонија, Полицијата и човековите права, Прирачник за полициска обука, Скопје, 2003 година, стр. 15.

¹³ Г. Калајчиев, Презумпција на невиност, Годишник на Правниот факултет "Јустинијан Први" – Скопје, Том 41, 2006 година, стр. 107.

дејност. Исклучок, претставуваат случаите на незаконито и непрофесионално однесување на одделни припадници на безбедносниот сектор, кои повторно во духот на целосна примена на начелото на владеење на правото ефикасно се детектирани и санкционирани од Секторот за внатрешна контрола и професионални стандарди при МВР, Народниот правобранител невладиниот сектор и другите сегменти на демократската јавност.

Литература

- 1.А. Savić i Lj. Stajić, "*Osnovi civilne bezbednosti*", Fakultet za pravne i poslovne studije Novi Sad, 2006 godina.
- 2.Б. Милосављевиќ, "*Уставноправни статус сектора безбедности и апарата силе у Србији после доношења Устава од 2006 године*", Факултет политичких наука у Београду, 2007 године.
- 3.А. Козарев., *Контрола и надзор над безбедносниот сектор во РМ*, ЕУРМ, 2012 година.
- 4.Ц. Цветковски, *Човекови права, Извори, институции и процедури*, Прва книга, "Каритас", Скопје, 1999 година.
- 5.Рената Тренеска-Дескоска, *Конституционализмот и човековите права*, Правен факултет, "Јустинијан Први", Скопје, 2005 година.
- 6.Хелсиншки комитет за човекови права на РМакедонија, *Полицијата и човековите права, Прирачник за полициска обука*, Скопје, 2003 година.
- 7.Г. Калајдиев, *Презумпција на невиност*, Годишник на Правниот факултет "Јустинијан Први" – Скопје, Том 41, 2006 година.

Правни акти:

- 1.Законот за внатрешни работи.
- 2.Правилникот за вршење на работите на Министерството за внатрешни работи нормира дека во вршењето на работите на Министерството.

3. Упатство за начинот на однесување и меѓусебните односи на полициските службеници, "Службен весник на РМ".

4. Кодекс на полициска етика, "Службен весник на РМ", бр. 72/2007 година.

5. Закон за организација и работа на органите на државната управа, "Службен весник на РМ" бр. 58/2000

Александар КРСТЕВСКИ / *Aleksandar KRSTEVSKI*

EURM

ЕВРОПСКАТА УНИЈА КАКО СУБЈЕКТ НА МЕЃУНАРОДНОТО ПРАВО

Абстракт: Предмет на овој стручен труде специфичниот субјективитет кој го има Европската Унија во меѓународните односи и поредок како една од позначајните меѓународни организации. Европската Унија е субјект на меѓународното право, таа има свои историски почетоци, своја организација, вредности кои ги прифатиле дваесет и седум држави до денес, а со тенденција истите да бидат прифатени и од други држави. Во овој стручен труд ќе бидат согледани повеќе аспекти од правен, политички и историски карактер, а кои се однесуваат на суштината; каква организација е Европската Унија, кои се карактеристиките на нејзиниот субјективитет, каква е корелацијата со другите организации и држави и што ја прави уникатна нејзината положба како субјект на меѓународното право. Во истражувањето на предметот, е применета соодветна методологија неопходна за прибирање на потребните податоци.

Применети се; методот на анализа на содржина, синтеза, обсервација, апстракција, индукција-дедукција и компаративниот метод.

Клучни зборови : Европска комисија, Европски совет, Европски парламент, Европски суд на правдата, Европска централна банка.

Abstract: The subject of my skilled labor is a specific subjectivity that European Union has in international Relations and order as one of the major international organizations. European Union is a subject of international law, It

has it's own historical origins, organization, values that accepted twenty-seven states to date, and with tendency the same values to be acceptd of the other states. In this skilled labor it will be observed the more aspects of justice, political and historic character, and that are relating to essence; what kind of organization is the European Union, what are the characteristics of its personality, what is the correlation with the other organizations and states and what makes it's unique position as a subject of international law. During the investigation of the matter, was proper methodology applied for collecting the necessary data. The following methods are applied: Method of content analysis, synthesis, observation, abstraction, induction-deduction and the comparative method.

Keywords: *European commission, European council, European Parliament, European Court of Justice, European Central Bank.*

Вовед

Државите се најстариот и долго време биле единствениот облик на меѓународно-правен субјективитет. Дури и по појавата на модерните држави требало да поминат векови за во драстично поинаквото меѓународно-правно, економско и политичко опкружување во втората половина на 19-век да се појават првите форми на поинаков субјективитет олицетворен во меѓународните организации. како што ниту една појава не настанува одеднаш од ништо, така и меѓународните организации треба да поминат низ долг пат на постепен развиток од првобитните мошне далечни форми на нивно настанување какви што биле меѓународните конгреси и конференции и меѓународните речни комисии. Работата-соработката на државите на меѓународните конгреси и резултатите од неа им овозможиле да ја согледаат константната потреба од : извесни периодични меѓу-државни средби што би се одржувале во повеќе или помалку временски интервали, делегирање определени државни надлежности, конкретно дефинирани прашања на специјални посебни комисии, развивање инструмент на мултилатерална

дипломатија паралелно со или настрана од веќе разработената машинерија на билатералната дипломатија и негово поголемо или помало институционализирање и во организациска и во правна смисла. Меѓународните организации претставуваат здружување-обединување на поголем број држави кои што се поединечни субјекти во меѓународниот поредок во една организација од регионален или поширок облик кој има своја организираност, концепт, идеја, програма, цели да ги обедини државите во единствено функционирање и настапување како засебен субјект со свој правен субјективитет.

Меѓународните организации се делат на; универзални-кои ги опфаќаат сите постојни држави и регионални организации. Терминот-регион подразбира поголема географска компактност или барем физичка блискост, како и комуникации и инфра структура што упатуваат на неа. По правило, географијата не оди сама, неа ја следат и соодветна историја, заедничко културно, цивилизациско наследство, економска меѓузависност, слични политички интереси, како и заокружување, регионална самосвест, свест за припадност кон конкретно-специфичен регион.

Една таква меѓународна организација за која повеќе ќе елаборираме понатака во овој стручен труд, е и Европската Унија која претставува посебен субјект на меѓународната сцена.

Историски основи и развој на проектот обединета Европа

Идејата за обединета Европа (европската идеја) беше комбинација на вековниот идеал за постигнување одржлив мир на европскиот континент од една страна и на промислувањата за неговото темелно државно-правно преуредување преку воспоставување нов облик на политичка организација на европските држави во вид на федерација од друга страна. Следствено на европската идеја лежи одговорот на прашањата зошто и како (до) интегрирана Европа. Проектот обединета Европа е реализација на процесот

на европското сеопфатно (економско, правно, надворешно-политичко и воено-одрамбеното) интегрирање што се одвива од крајот на Втората Светска Војна. Обединувањето на Европа во поширока смисла што тече од 1945 год. во 1949 год. беше институционализирано како поврзување на десет држави околу темелните европски вредности (слобода, демократија, владеење на правото, човекови права и права на припадниците на малцинствата), т.е. како обединување во политичка смисла во рамките на регионалната меѓународна организација од класичен меѓудржавен вид-Совет на Европа со седиште во Стразбур-Република Франција. Истата година се случи и евро-атланското интегрирање на дванаесет држави во сверата на одбраната во рамките на НАТО-алијансата чие седиште е во Брисел-Кралството Белгија. Поврзувањето на Европа во потесна смисла беше економската интеграција што почнува да се обликува во педесеттите години од минатиот век преку трите европски заедници-Европската заедница за јаглен и челик (ЕЗЈЧ), Европската економска заедница (ЕЕЗ) и Европската заедница за атомска енергија (ЕВРОАТОМ), основани од шест држави-Република Франција, Сојузна Република Германија, Република Италија, Кралствата Белгија и Холандија и Кнежеството Луксембург.

Институционалната структура на заедниците беше значително поразлична од организационата структура на традиционалните форми на меѓувладино организирање, како и од оние на модерните парламентарни демократии. За да не се триплира институционалната инфраструктура на ЕЗЈЧ паралелно со склучувањето на двата Римски договори беше вклучена и Конвенцијата за некои институции заеднички за трите заедници.

Имено, правосудната институција на ЕЗЈЧ-Судот на правдата и Заедничкото собрание како претставничка институција станаа заеднички (официјален назив за првата беше Суд на правдата на Европските заедници, а втората институција беше преименувана во Парламентарно собрание и по тој назив функционираше до 1962 год. кога донесе одлука да се преименува

во Европски парламент-назив што правно беше санкциониран дури во 1987 год.). Но, секоја од заедниците и понатаму поседуваше посебна институција со извршни овластувања (ЕЗЈЧ-Високата власт, а ЕЕЗ и ЕВРОАТОМ-Комисија) и втора институција со надлежност за утврдување на законодавството (трите совети на министри). Втората фаза на институционалното рационализирање на заедницата беше заокружена со стапувањето во сила на Договорот за фузирање (08.04.1965/01.07.1967) врз чија основа покрај претходно основаните единствен Суд и Парламент беше воспоставена и единствена Комисија и Совет на Европските заедници. Опишаниот зафат не подразбираше спојување, претопување на трите заедници во единствен субјект или ентитет, туку само воспоставување единствена институционална инфраструктура со конкретни надлежности за секој одделно функционирачките маѓународно-правни субјекти-трите заедници.

Триаголникот Комисија-Парламент-Совет беше средиштето на легислативниот (законодавниот) процес. Иницијативата ја имаше Комисијата со определена улога и на Парламентот, законодавната надлежност беше поделена меѓу Советот и Парламентот, а определени супсидијарни тела-Комитет на регионите и Економско-Социјалниот комитет имаа соодветна улога. Генерално, егзекутивата/извршната надлежност беше сконцентрирана во Комисијата, но често со делегирана моќ од Советот што ја задржуваше контролата преку структурата на комитетите и соработката со државите-членки. Судот на правдата вршеше правосудна контрола врз распределбата на овластувањата меѓу институциите и меѓу заедниците и државите-членки.

Правните акти што се усвојуваа на опишаната законодавна процедура се нарекуваа извори на секундарното право (регулативи, директиви и одлуки), односно го сочинуваа секундарното-внатрешно право на заедниците. Тие мораа да бидат во согласност со актите со кои се конституираа заедниците и подоцна Унијата познати како примарни извори,

односно акти на примарното-надворешното право на заедниците. Правната природа на правото на заедниците вообичаено се дефинира преку следниве формулации на Судот на правдата : Основ и сопствен правен поредок, независен извор на правото што поради сопствената специјална и изворна природа не би можел да биде надминат со актите на внатрешното право или автономен правен систем во смисла на негова независност од законодавните акти на државите членки. Правниот систем на заедниците не поседува само карактеристики од националните, ниту е сосема наднационален, ниту е вистински меѓународен, туку го карактеризираат елементи од секој од нив што набљудувани како симбиотично единство сочинуваат независен правен систем што потекнува од независен извор на правото.

Европската унија (ЕУ) беше основана со Договорот од Мастрихт (07.02.1992/01.11.1993). Формулата на ЕУ утврдена во Мастрихт гласеше : ЕУ=Европска заедница (ЕЗ) – политиките на соработка во заедничката надворешна и безбедносна област/политика (ЗНБП) и во областа на правдата и внатрешните работи (ПВР). Или поинаку изложено, Мастрихт воспостави три столбови врз кој би морала да фунда Унијата што претендира да стане држава-федерација суи генерис.творба-субјект во меѓународното право. Секој од нив беше носител на посебна група надлежности што во послободна интерпретација би требало да им соодветствуваат на базичните функции на современите држави-стопански, односно макроекономски, надворешно-политички компетенции, функции на безбедност од надвор (одранбени) и на безбедност, стабилност, сигурност и правда на внатрешен план (правосудство и внатрешни работи).

Во рамките на три-столбната структура на ЕУ изразот ЕЗ ги покриваше овластувањата на трите заедници, значи економските надлежности. Тие беа сместени во рамките на т.н. прв-столб. Тој, (односно таа ЕЗ) како наднационален беше посебен субјект на меѓународното право. Вториот-столб на ЕУ беше ЗНБП, а третиот-ПВР.

Овие столбови беа меѓувладини бидејќи политиките на соработка и натаму останаа во надлежност на државите-членки на ЕУ. Следствено ЕУ не беше субјект на мешународното право. Носител на меѓународно-правен субјективитет беа само ЕЗ и државите членки на ЕУ.

Правната природа на ЕУ веројатно е една од најконтраверзните во правната теорија. ЕУ поседува елементи на различни видови мешународно јавно-правни субјекти (на организации и на држава) на различни видови меѓународни организации (и класични и наднационални) и сложени држави (федерации, конфедерации и униии) во квантитет и квалитет што историски опсервирано до денес не функционираше, ниту во актуелна смисла имал пандан на кој било друг дел од планетава. Но, од аспект на крајната цел на основачите на проектот-Обединета Европа-Обединети Европски Држави според моделот на Обединети Американски Држави, веројатно најправилно би било ЕУ да се дефинира како федерација во создавање. ЕУ сеуште не е држава, не е заокружен систем на власт. Нејзината власт и понатаму произлегува од државите-членки, не од нивните граѓани. Како заокружување на овој дел од приказната, претходно заедниците, сега ЕУ наема(т) ниту единствен уставен акт, устав во формална смисла. Но, за волја на вистината постои устав во материјална, суштинска смисла што во основа го сочинуваат меѓународни договори кои условно ја конституираат големата Уставна повелба на Унијата. Сепак, таа ниту е, ниту претендира да произведува последици на устав во класична смисла како конститутивен, основен правен и политички акт на меѓународно-правен субјект од типот на држава.

Договорот од Лисабон-договор за реформирање / модифицирање / амандмирање на договорот за ЕЕЗ / ЕЗ и договорот за ЕУ.

Потребата од реформски договор

Ниту во првата деценија од новиот како впрочем од последната деценија од стариот милениум, ЕУ не престана да биде соочена со потребата

од зголемување на ефикасноста на постапките за донесување одлуки не само во контекстот на нејзиното понатамошно проширување, туку и на низата сериозни глобални предизвици-економската криза, одржливиот развој, енергетската безбедност, климатските промени и тешките облици на меѓународниот криминал. Опишаната уставна повелба на унијата, не успеа да го снабди овој ентитет со алатките неопходни за негово успешно излегување на крај со секој од наведените предизвици одделно и на сите заедно. Тенденцијата кон изградба на ЕУ како комплетен систем на власт способен да ги решава проблемите на новото време, водеше кон воспоставување Европски конвент ополномоштен да подготви нацрт правен и политички документ што требаше да ги формулира принципите на политичкото уредување на моделот на општество што историски созрело за да има потреба од соодветна уставна рамка. на 18.07.2003 год. Конвентот го обзнани нацртот на Договорот за Уставот на Европа, текст што беше дизајниран како интегрална уставна замена на сите други делови на Уставната повелба на Унијата. Иако насловот на актот го одржуваше терминот-устав, од него јасно произлегува дека стануваше збор за договор за устав како инструмент за поедноставување и надградување на постојните оснивачки договори. Исто така, очигледно е дека не беше устав во смисла на оснивачки акт на држава, бидејќи намерата на неговите творци ни оддалеку не беше таква.

• Темелните вредности на Унијата според договорот од Лисабон
Според договорот од Лисабон, темелните вредности врз кои се базира Унијата меѓу другите се и :

1. Човековото достоинство
2. Слободата
3. Демократијата
4. Еднаквоста
5. Владеењето на правото

6. Почитувањето на човековите и на правата на припадниците на малцинствата
 7. Плурализмот
 8. Недискриминацијата
 9. Толеранцијата
 10. Правдата
 11. Солидарноста
 12. Половата еднаквост итн.
- Главни цели на Унијата според договорот од Лисабон

Главните цели на Унијата што произлегуваат од базично и мошне општо поставените вредности се:

1. Унапредување на мирот, вредностите на Унијата и благосостојба на нејзините народи
2. Воспоставување огромна зона на слобода, безбедност и правда, без внатрешни граници
3. Воспоставување внатрешен пазар, остварување одржлив развој на континентот заснован врз економски растеж и стабилност на цените, високо конкурентно пазарно стопанство што цели кон целосно вработување и социјален напредок со високо ниво на заштита на околината.
4. Научен и технолошки напредок
5. Надминување на социјалното исклучување и дискриминација
6. Унапредување на социјалната правда и заштита
7. Унапредување на економската, социјалната и територијалната кохезија и на солидарноста меѓу државите членки
8. Почитување на културната и јазичната различност
9. Заштита на културното наследство на континентот
10. Воспоставување економска и монетарна унија со еврото како нејзина валута

11. Почитување и промоција на европските вредности на глобален план и давање придонес кон мирот, стабилноста, безбедноста, одржливиот развој на планетата, солидарноста и почитувањето меѓу народите, слободната и правичната трговија и искоренувањето на сиромаштијата
12. Придонесување кон почитување на човековите права, особено правата на децата и строгото почитување и развој на меѓународното право вклучително и принципите содржани во повелбата на ОН.

Република Македонија на патот кон Европската Унија

Република Македонија го оствари своето право на самоопределување по одржаниот референдум на 8-ми септември 1991 година, стекнувајќи ја, единствена од поранешните членки на југословенската федерација својата независност по мирен пат во процесот на распаѓање на поранешната Југославија. Република Македонија е постојано одговорен партнер на ЕУ и меѓународната заедница во настојувањето регионот на Југоисточна Европа да ги пресретне предизвиците на демократска трансформација и цврсто да се постави на курсот кон ЕУ. Процесот на приближување на Република Македонија кон ЕУ непосредно по осамосталувањето за разлика од повеќето нови демократии во Централна, Источна и Југоисточна Европа беше забавен поради задоцнетото признавање на Р.Македонија како независна држава (во 1993 година). Ова беше резултат на наметнатиот спор со името на државата и покрај фактот што Бадинтеровата комисија формирана од ЕУ ја декларираше својата позиција дека Р.Македонија ги исполнува сите услови за признавање како самостојна држава. Спорот за името беше наметнат од страна на Р.Грција која што претендираше на името Македонија која го смета за ексклузивно право на својата држава и дел од својата национална историја. Пред осамостојувањето на Р.М. во крајот на осудесеттите, Р.Грција

ја преименува својата северна провинција-Северна Грција во три одделни региони кои го содржат зборот Македонија. Тезите со кои настапуваше Грција беа дека Р.Македонија не може да се именува со зборот Македонија бидејќи таквото именување претставува територијални претензии кон Р. Грција. Р.Македонија за да го докаже спротивното направи низа отстапки како : промена на Уставот, каде декларира дека нема претензии кон ниеден од своите соседи, промена на државното знаме и многу други отстапки на добра волја со цел да ја убеди спротивната страна дека не постојат такви намери од страна на Р.Македонија.

И покрај сите отстапки и 20-годишни преговори под покровителство на ООН, спорот за името постои иако Р.Грција и Р.Македонија имаат потпишано времена спогодба во 1995 година според која Р.Грција нема да ги попречува интегративните процеси за време на разговорите што ќе се водат под покровителство на ООН. Со оглед на тоа дека Р.Грција во неколку наврати го користеше своето право на вето во НАТО и во Европскиот Совет при ЕУ во консензуалното одлучување, Р.Македонија покренува судски спор пред меѓународниот суд на правдата во Хаг, каде судот со пресуда констатира дека Р.Грција ја прекршила времената спогодба од 1995 година и дека таа нема право да ги блокира интеграциите на Р.Македонија под привремената референца наложена од ООН. И покрај сите овие настани и факти Р.Грција го игнорира меѓународното право, не ја почитува пресудата од Хаг и после пет последователни извештаи и препораки на Европската Комисија за почеток на преговори, поради апсурдниот и ирационален-наметнат спор. Р.Грција во рамките на Европскиот Совет користејќи го правото на консензуално одлучување ги држи македонските евроинтеграции во статус-кво на ниво на земја кандидат за членство во ЕУ.

Дипломатските односи со ЕУ беа воспоставени во 1995 година по што следуваше вклучување на спогодбата за соработка. Зачленувањето на Р.М. во ФАРЕ во 1996 година овозможи позначаен поттик на процесите кои

водеа кон натамошно приближување кон Унијата. Со воведување на регионалниот пристап од страна на ЕУ кон земјите на Западен Балкан во 1997 година и процесот на стабилизација и асоцијација во 1999 година, беше определена рамката на ЕУ и за натамошните односи со Р.Македонија Таа беше прва држава од регионот со која ЕУ склучи Спогодба за стабилизација и асоцијација во 2001 година која влезе во сила на 1-ви април 2004 година, повторно како спогодба од ваков вид која влегува во сила. Спогодбата ја постави рамката за соработка меѓу ЕУ и Р.Македонија и овозможи постепено усогласување на соодветните политики законодавство и институции во Р.Македонија кон вредностите и стандардите на Унијата. Истовремено, со посебна регулатива, ЕУ во 2000-та година обезбеди преференцијален третман на производите од Р.Македонија на Единствениот европски пазар, со цел да му овозможи постепено приспособување на македонското стопанство кон барањата и стандардите на европскиот пазар.

Заклучок

Од досега изложеното во овој стручен труд произлегува дека Европската Унија дури со договорот од Лисабон станува реален субјект на меѓународното право кој што активно создава, извршува и учествува во политиките на меѓународната сцена. Унијата на почетокот настанала како заедница на држави со економска позадина, за денеска таа, покрај економските интереси да ги поврзува државите и во политичката сфера, посебно во меѓународниот правен поредок со што посебно го етаблира својот правен статус како субјект на меѓународното право.

Во овој стручен труд беа елаборирани повеќе прашања како од општата теорија на меѓународното право и правните претпоставки за субјектите и нивниот субјективитет, па се до еден конкретен пример воочен во лицето на Европската Унија. Накратко, беше проследен историски развој на Унијата кој што се одвивал повеќе од 50-години во кои таа поминала

повеќе фази со свои засебни карактеристики и статус. Беа споменати и некои од институциите на ЕУ кои ја чинат организационата основа на нејзиното функционирање без кои не би можела да се реализира нејзината суштина. Кога зборуваме за суштината на ЕУ, можеме да споменеме дека таа е специфично-уникатна и неповторлива во своите карактеристики и статус. Во неа се интегрирани и економијата и политиката кои меѓусебно се надополнуваат, а со најновите реформи и прашањето за меѓународниот субјективитет кое добива на тежина. Унијата е еден скап и гломазен проект кој на почетокот имал само економски мотиви, а денес подрачјата на интерес околу кои се обединуваат државите од Европа се проширени и во други области, со што Унијата можеме да ја определеме како суи-генерис творбачии перспективи на развој и делување сеуште немаат свои дефинирани граници. Во овој стручен труд беше даден краток осврт на процесот на интеграција на Република Македонија во Европската Унија, тој процес има свои карактеристики и предизвици својствени само на Република Македонија што ја прави уникатен кандидат за членство која и покрај се и понатаму останува посветена на целите за интегрирање во Унијата.

Conclusion

From the above mentioned in this expert-work follows that European Union until with the Treaty of Lisbon becomes a real subject of international law which actively creates, performs, and participates in international policy arena. The Union initially emerged as community leaders with an economic background, today it despite economic interests linking countries in the political sphere, particularly in the international legal order that specifically established its legal status as a subject of international law.

In this expert-work were elaborated more questions as the general theory of the international law and the legal presumptions for the entities and their subjectivity, to a particular example identified in the European Union. In short, it

was followed historical development of the Union that took place more than 50-years that she spent more stages with its distinctive characteristics and status. Were mentioned and some of the EU-institutions wich constitute the basis of its organizational functioning without wich it could not realize its essence. When we talk about the core of the EU, we can mention that it is specific and unique-unique in its characteristics and status. It integrated economy and politics which are complementary, and with the latest reforms, the issue of international subjectivity that gaining weight.

The Union is an expensive an unwieldy project that initially had only economic motives, and today some areas of interest that unite the countries of Europe have expanded in other areas, so the Union we can determine how sui-generis creation-whose perspectives on development and actions still do not have defined boundaries. This expert-work gave a brief overview of the process of integration of Republic of Macedonia into the European Union, the process has its own characteristics and challenges inherent to Republic of Macedonia makes a unique candidate who nonetheless remains committed to the goals of integrating the Union.

Користена литература

1. Љубомир Данаилов Фрчковски, Сашо Георгиевски, Татјана Петрушевска, Меѓународно јавно право, Скопје, 2012 година.
 2. Стојан Славевски, Европска Унија историја, институции и односи, Скопје, 2009 година.
 3. Звонимир Јанкуловски, Дипломатија и човекови права, Скопје, 2013 година
-

Проф. д-р **Владо ВАНКОВСКИ** / *PhD Vlado VANKOVSKI*

Faculty of Dentistry, EURM

Дијана АНГЕЛЕСКА / *Dijana ANGELESKA*

Faculty of Dentistry, EURM

МОРАЛНА РЕЦЕСИЈА НА НАУКАТА- СТОМАТОЛОГИЈАТА ДЕНЕС

***Анстракт:** Неколку години наназад светот се соочува со економска криза од која многу тешко и мачно излегува. Рецесијата дефинитивно ги зафати сите општествени сфери вклучувајќи ја едукацијата и високообразовните институции. Високо развиените земји глобално зафатени од кризата последниве години се помалку одвојуваат средства за научно истражувачка работа и дејност. Надоместок на овој кусок на средства го обезбедуваат со отпуштање од работа на помошниот кадар од универзитетите и зголемување на годишните школарини. За разлика од кај нив, кај нас со почетокот на кризата студирањето на државните универзитети е речиси бесплатно, од друга страна приватните универзитети ги намалуваат школарините за студирање. Средствата што се издвојуваат кај првите за научно истражувачка работа се минимални, додека пак кај вторите такви средства нема. Хиперпродукција на високообразован кадар е во постојано нагорна линија и сето ова доведува до намалување на квалитетот на дипломираните академски кадри. Ваквата состојба на пазарот ја намалуваат цената на трудот која што достигнува неморално ниско ниво. Хипокризијата на моралот на државата дефинитивно се одразува на квалитетот на дипломираниот*

универзитетски кадар кај нас. Сето ова последователно доведува до тешко излегување или ако сакате поголемо пропаѓање во рецесијата.

Keywords: *Рецесија, образование, хиперпродукција, средства, квалитет.*

Abstract: *Several years backwards the world is facing an economic crisis from which is too difficult and painful to come out. The recession definitely affected all spheres of society including education and higher education institutions. The highly developed countries are affected by the global crisis and in the recent years there have been fewer funds allocated for scientific research and activities. Compensation of the lack of funds is provided by the dismissal of the auxiliary staff of universities and with increasing annual tuition fees. Unlike with them, to us with beginning of the crisis the studying at state universities is almost free of cost, from the other hand private universities are reducing tuition fees for studying. The funds allocated for the first group for scientific research is minimal, while the second one has no such assets. Overproduction of highly educated staff is constantly rising, and all this leads to a reduction in the quality of the university academic staff. Such situation reduces the market price of labor which reaches immoral low. The hypocrisy of the moral of the state definitely reflects to the quality of graduate academics in our country. This subsequently leads to a difficult exit, or if you would prefer greater decline in the recession.*

Keywords: *Recession, education, overproduction, asset, quality.*

Ал Карауин

Најстариот универзитет во светот се смета дека е основан во Фес (Мароко) 858 година. Основач на универзитетот **Ал Карауин** е жена по име - **Фатима Ал-Фихри**. Таа била преставничка на цамијата, така што го востановила најпрестижниот духовен и образовен центар за муслиманскиот

свет. Карактеристично да се напомене е дека Мароко го вклучува модерниот образовен систем дури во 1963 година.

Прв словенски универзитет

По барање на бугарскиот цар Борис I, *св.Климент* оди во Охрид, во областа Кутмичевица кадешто во 886 година ја формира Охридската книжевна школа или попозната како „*Прв словенски универзитет*“, на која што се едуцирале 3500 ученици. Тој е познат македонски и словенски учител, а воедно и како основач на духовниот и книжевниот универзитет на Балканот.

Ал Азахар

Ова е третиот најстар светски универзитет кој настанал на северот во Африка. Бил создаден помеѓу **970** и **972** година, во главниот град на **Египет, Каиро**. Станал центар за учење на арапската книжевност и учењето на исламот, па како таков останал и денес. Од самиот почеток на овој универзитет имало теми кои не биле поврзани со религијата (и денеска е еден од водечките универзитети во Каиро и Египет), познат како Исламски Ватикан .

Може да се констатира дека првите три универзитети основани во светот се наоѓаат во *Мароко, Македонија и Египет* и воедно претставувале база за развој на светската научна мисла. Но за жал денеска, ниту еден од нив не е помеѓу водечките 100 универзитети ниту пак матичните држави се на некое по значајно ниво во светската наука и економија.

Да направиме едно временско (десетовековно патување) и да се вратиме во денешно време , да дискутираме за развојот на науката и научната мисла. Како, предмет на научна дискусија ќе ги дефинираме медицинските науки – поточно стоматологијата. Целта ни е да ја разоткриеме постапката на:

- Упис на студенти на стоматологија
- Цената на студии
- Бројот на доктори пер-капита во државите
- Нивните примања
- Цената на стоматолошките услуги

Запишување на студенти на универзитет

Запишувањето на студенти на универзитетите во Македонија се одвива на следниот начин :

- По завршување на средното училиште идните студенти треба да полагаат државна матура. Откако ќе ја положат имаат право да конкурираат на сите државни и приватни универзитети во државата. При уписот на најатрактивните факултети на државните универзитети **одлучува успехот од средното училиште**. Во овој случај не се зема рејтингот на средното училиште така што да од послабо рангираните средни училишта може да се добие поатрактивно место на државните универзитети.
- На приватните универзитети идните студенти се запишуваат по успех, **но бројот на запишани студенти воглавно не е лимитиран**.

Запишување на студентите на универзитетите во Германија

- Студентите кои го имаат завршено , нивното 12 годишно школување или А-ниво (завршен испит на средно училиште – *Abitur*), мора да завршат **една година подготвителен курс** на т.н. **Studienkolleg**, најмалку **Zertifikat: Deutsch** а во повеќето случаи проследено со испитување познато како **Aufnahmeprüfung**. Подготвителниот курс кој што трае една година завршува со испитување познато како **Тест на проценка**.

- Невозможно е да се помисли, да се аплицира за упис на некој од универзитетите доколку не се владее одлично германскиот јазик или не се поседува **DSH** – сертификат за познавање германски јазик .

Запишување на студенти на универзитетите во САД, Канада,

Австралија се одвива на следниот начин:

- Стоматолошките факултети во состав на универзитетите во САД и во Канада (денес ги има повеќе од 60) во 1926 година формираат стоматолошко-едукативна асоцијација **АДЕА**. Асоцијацијата постепено ги зазема едукативните обврски од аспект на стоматолошка заштита на граѓаните. Од 2006 година **АДЕА** директно е вклучена во организирање на училишни подготвителни курсеви за упис на средношколците на стоматолошките факултети. *Конкуренцијата е страшна и безмилосна а , заинтересираноста огромна* . Една од најуспешните години се смета 2009 , тогаш од 12.200 кандидати за упис на стоматологија, потребниот испит го положиле 4.800, што значи дека 40% од пријавените биле примени. Ова е највисок процент од 1990 година на примени студенти на стоматологија до денеска.
- Во Канада организирањето на приемните испити и добивањето на работни дозволи го организира Националната стоматолошка асоцијација и Министерството за образование, додека пак специјализациите одат единствено преку Кралевскиот стоматолошки колеџ.
- Запишувањето на студенти на стоматологија во Австралија, (исто како и во Германија) се спроведува со едногодишна подготовка за полагање приемен испит на универзитетот и

одлично познавање на англиски јазик со потсетник дека приоритет имаат студентите од Австралија и Нов Зеланд. Како пример треба да се напомене дека во 1982 год. од апликантите за подготвителна едукација и упис на стоматолошките факултети положиле само (еден) 1% .

Колку чинат студиите на стоматолошките факултети во светот:

Во Македонија студиите на сите државни универзитети се БЕСПЛАТНИ. На единствениот приватен стоматолошки факултет во Македонија студиите чинат 3.000 еу. со тенденција цената да се намали или да остане иста.

За светски стандарди и сфаќања ова е контрадикторно и погубно.

Во Германија, земја која што е една од најразвиените економски велесили студирањето до пред неколку години беше бесплатно. Веќе четврта година со појавата на светската криза и економската рецесија студирањето во Германија чини од 200-700 евра по семестар, или од 500 до 1500 евра годишно со вклучена и студентска легитимација којашто овозможува во Германија многу попусти и привилегии. Ова се однесува за државните универзитети, во приватните универзитети цените се многу повисоки. Мора да се напомене дека студентите на стоматологија на сите 30 стоматолошки факултети во Германија имаат обврска сами да ги купуваат инструментите и материјалите за нивната работа или едукација. Притоа студентите немаат никаква обврска од каде ги купуваат и дали се од втора рака.

Студирање на стоматологија во САД на некој од 60 те универзитети годишно чини од 8.000 \$ до 32.000 \$. Во оваа сума не се вклучени животните трошоци коишто се помеѓу 5000 – 12.000\$. Вкупните годишни трошоци на студентите по стоматологија се движат во 2012 година помеѓу 20.000 – 70.000 \$. Студирањето во САД (од 2003 – 2012) за десет години е зголемено за 100%. Ова е последица на се помалото одвојување на средства за

образование и научно – истражувачка работа, како кај државните така и кај приватните университети. Студентите во САД имаат дополнителни привилегии затоа што имаат можност да користат евтини кредити за студирање.

Студирањето на универзитетите во Австралија и Нов Зеланд (на стоматологија) чини околу **13.800 \$** и тоа се најскапи студии заедно со медицинските (цените се однесуваат за студирање за една учебна година).

Уписите на студентите на универзитетите се строго лимитирани и зависат од капацитетот на универзитетот, како просторен така и кадровски. Направената статистика на стоматолошките факултети во САД во периодот од 2001-2011 год. покажува отстапувања од 2-3%, што е занемарувачки. Можеби е многу важно да се напомене и процентот на студенти коишто го завршуваат стоматолошкиот факултет откако ќе се запишат на него;

- САД 85 %
- Англија 82 %
- Македонија 95 %

Според статистиката направена на бројот на доктори по глава на жител резултатот е следниот:

- Во САД официјално има околу 330.000.000 жители , притоа регистрирани се 155.000 стоматолози, (**1 д-р стоматолог на 2.100 жители**). Мора да напомене дека голем број од овие доктори се занимаваат со превентивна стоматологија, додека пак 54 % од нив се стоматолози во приватна пракса. Од стоматолозите 12 % се специјалисти во приватна пракса.
- Во Канада бројот на жители е 32.000.000 , додека пак бројот на стоматолози се движи околу 16.000 , што значи дека (**1 д-р стоматолог на 2.000 жители**)
- Во Англија статистички (**1 д-р стоматолог на 1.850 жители**)
- Во Франција (**1 д-р стоматолог на 1.800 жители**)

-Во Словенија (**1 д-р стоматолог на 1.300 жители**)

-Во Македонија (**1 д-р стоматолог на 680 жители**)

Според евиденцијата и статистиката направена од СЗО(Светската здравствена организација) најоптимален број за покривањето на населението од аспект на стоматолошка заштита и превентива имаме кога бројот на стоматолози во однос на бројот на населението би се движел кога еден стоматолог би покривал бројка од 1.300/1800 пациенти (пер capita). Сите развиени земји во светот водат некакава уписна политика на студенти на универзитетите според потребите на општеството и тоа е строго контролирано од министерството за образование, универзитетот и еснафската организација за секои следни 5 години.

- **пр.1** (Во 1970 година поради драстичното намалување на стоматолози во САД, субвенционирани од Министерството за образование и АДЕА на уписите на универзитетите намален е приемниот праг и таа година се примени 60 % од апликантите.)

- **пр.2** (Во Словенија, осумдесетите години од минатиот век на единствениот стоматолошки факултет во Љубљана една година немаше распишано упис на факултетот поради голем број на стоматолози во Словенија).

- **пр.3** (Во Австралија поради подигање на уписните критериуми за студиите на стоматологија во 1982 година се запишаа само еден процент од апликантите).

Плати

-Во САД просечната плата на општите стоматолози за 2012 година изнесува **142.740 \$** на годишно ниво или во просек за 1 час работа заработуваат **68,60 \$**.

Најдобро платените стоматолози пријавуваат годишен приход од **188.000\$,** додека пак почетниците и неафирмираните околу **74.500\$** годишно.

Платите на специјалистите од одредени области во САД за 2011 год. се со фантастични **212.000\$** на годишно ниво.

-Во Англија нема така точна и прецизна информација за докторите – стоматолози. Нивните примања во приватните ординации се оданочуваат на просечна сума од **110.000 фунти** годишно.

-Во Германија платите на стоматолозите почнуваат од **2.400 евра** за почетниците и практикантите, а горната граница е по десетина пати повисока и не е лимитирана.

-Во Македонија платите на општите доктори – почетници по стоматологија се движат околу **250 евра** месечно или како компарација со Германија 12 пати помали од германските.

Сосема е нормално во земја која има хипер продукција на кадар, голема стапка на невработеност, низок општествен стандард и секако ниска стапка на здравствена култура – поточно стоматолошка едукација, платите да бидат на ова ниво.

Ако јавно се промовира кампањата “ Инвестирајте во Македонија “, земја со најмали даноци и земја со евтина работна рака во која работниците имаат плата од 150-200 евра исходот во стоматологијата ќе биде таков каков што е.

СЕГА СЛЕДУВААТ ЦЕНОВНИЦИТЕ НА СТОМАТОЛОШКИТЕ УСЛУГИ СО МАЛ КОМЕНТАР



Табела 1: Цени на услуга пломбирање на молар кај 12 годишно дете

Dental Work Costs and Prices Comparison

Type of Treatment	Cost in US and UK	Cost in Eastern Europe and India
Dental filling	\$300-400	\$20-40
Root Canal	\$ 3000	\$ 100-200
Dentures	\$ 1000	\$200

Табела 2: Споредба на цени на услуги во САД и Велика Британија со земијите од Источна Европа

Dental Implant Cost by Country	
United States	\$4250
UK	\$3500
Spain	\$2750
Italy	\$1800
Mexico	\$1600
Romania	\$1400
Lithuania	\$1400
Costa Rica	\$1000
Turkey	\$1000
Hungary	\$900
Thailand	\$900
India	\$850
Croatia	\$850

© DentallmolantCostGuide.com

Табела 3: Просечна цена на денален имплант во странство

Dental Implant Prices

Nobel Alpha-Bio - LIFETIME GUARANTEE	OUR PRICE	UK PRICE	SAVINGS
Alpha-Bio Implant	€400.00	€1400.00	€1000.00
Alpha-Bio Implant Abutment	€150.00	€250.00	€100.00
Implant Crown	€235.00	€550.00	€315.00
Noble Branemark - 10YR GUARANTEE	OUR PRICE	UK PRICE	SAVINGS
Branemark Implant	€700.00	€1700.00	€1000.00
Branemark Implant Abutment	€180.00	€300.00	€120.00
Implant Crown	€235.00	€550.00	€265.00

Табела 4: Компарација на цените во Будимпешта и Велика Британија

Average cost for crown - porcelain abroad

Country	Treatment i	Travel i	Accomm. i	Insurance i	Total i	Search Providers
Croatia	£196 Get a quote	£68	Not Provided	£15 Get a quote	Not Provided	<input checked="" type="checkbox"/>
Czech Republic	£280 * Get a quote	£74	Not Provided	£21 Get a quote	Not Provided *	<input checked="" type="checkbox"/>
Germany	£297 * Get a quote	£85	Not Provided	£22 Get a quote	Not Provided *	<input checked="" type="checkbox"/>
Greece	£230 * Get a quote	£87	Not Provided	£17 Get a quote	Not Provided *	<input checked="" type="checkbox"/>
Hungary	£350 * Get a quote	£72	Not Provided	£26 Get a quote	Not Provided *	<input checked="" type="checkbox"/>
India	£63 * Get a quote	£507	Not Provided	£5 Get a quote	Not Provided *	<input checked="" type="checkbox"/>
Macedonia	£104 * Get a quote	£213	Not Provided	£8 Get a quote	Not Provided *	<input checked="" type="checkbox"/>
Malta	£205 * Get a quote	£91	Not Provided	£15 Get a quote	Not Provided *	<input checked="" type="checkbox"/>
Philippines	£366 * Get a quote	£559	Not Provided	£27 Get a quote	Not Provided *	<input checked="" type="checkbox"/>
Poland	£325 * Get a quote	£61	Not Provided	£24 Get a quote	Not Provided *	<input checked="" type="checkbox"/>
Romania	£250 Get a quote	£74	Not Provided	£19 Get a quote	Not Provided	<input checked="" type="checkbox"/>
Slovakia	£197 * Get a quote	£97	Not Provided	£15 Get a quote	Not Provided *	<input checked="" type="checkbox"/>
Spain	£204 * Get a quote	£57	Not Provided	£15 Get a quote	Not Provided *	<input checked="" type="checkbox"/>
Turkey	£151 * Get a quote	£152	Not Provided	£11 Get a quote	Not Provided *	<input checked="" type="checkbox"/>
Ukraine	£207 * Get a quote	£147	Not Provided	£16 Get a quote	Not Provided *	<input checked="" type="checkbox"/>

Табела 5: Просечна вредност на чинење на порцеланска корона

Сите овие скромни можеби не најсреќно подредени информации не доведоа во состојба да ги представиме 11-те најдобро рангирани универзитети во светот :

- **Harvard University**, основан 1636 год. го добива името по свештеникот Џон Харвард. Еден од најпрестижните универзитети на денешницата од кој излегле многу познати и признати светски научници и нобеловци (Massachusetts, USA)
- **Stanford University**, основан 1885 год. од сенаторот на Калифорнија Стенфорт како спомен на неговиот починат син. Се наоѓа во истоимениот град во силиконската долина каде што неговите дипломци ги имаат основано фирмите: Hewlett-Packard, Sun Microsystems, Nvidia, Yahoo!, Cisco Systems, Silicon Graphics и Google.
- **Columbia University in the City of New York**, основан 1754 год. после Американската војна за независност. Го формира Џорџ II, како кралевски државен колеџ . Од 1984 и овој универзитет станува како повеќето во САД приватна повереничка институција.

Сакам да напоменам дека на сегашната ранк листа на светски рангирани универзитети ги земавме првите **11** од причина што првите **9** се наоѓаат во САД, додека пак на **10** и **11**, место се наоѓаат европските (Англиските) универзитети **University of Cambridge** (1209 год) и **University of Oxford** (1096 год).

Согледување

Кога ќе направиме некаква споредба на првите рангирани универзитети и нивните домицилни држави односно нивната економска и научно истражувачка моќ и светска поставеност, одразот на науката во општеството е евидентен од секој аспект.

Рецесијата доведува до одвојување на помалку средства за наука и научно истражувачка работа. Водечките светски универзитети тоа го компензираат со зголемување на уписнината (за разлика од кај нас). Истото се однесува и за бројот на запишани студенти кој во сериозните држави не варира и се регулира плански(за разлика од кај нас).

Perception

When you do some comparison of the top rated universities and their native countries or their economic and scientific research power and world structure, the reflection of science in society is evident in every aspect.

Recession leads to a separation of less funding for science and scientific research. World's leading universities compensate that with the increase of tuition fee (unlike here). The same applies to the number of students who are enrolled in serious states do not vary and it is regulated by plan (unlike from us).

Користена литература

Авторот ги изнесе своите ставови и согледувања од досегашното искуство, а податоците за странските држави ги превзеде од Интернет. Во прилог се доставени дел од линковите:

1. <http://edition.cnn.com/2013/04/03/opinion/hanley-dental-practices/>
 2. <http://www.fdiworldental.org/media/news/news/a-lifelong-strategy-for-caries.aspx>
 3. <http://www.leadingdentalcenters.com/>
 4. <http://money.usnews.com/money/careers/slideshows/the-25-best-jobs-of-2013/2>
 5. http://www.internationale-studierende.de/en/prepare_your_studies/financing/cost_of_education/
 6. <http://www.internations.org/germany-expats/guide/15985-family-children-education/universities-in-germany-15993/studying-in-germany-how-it-works-2>
 7. <http://www.e-s-e.eu/education/dental-schools-and-courses.php>
-

Доц. д-р **Елизабета СТАМЕВСКА** / *Assistant prof. Elizabeth STAMEVSKA*

Faculty of Economics, EURM

Антониела СТАМЕВСКА / *Antoniela STAMEVSKA*

Bachelor of Science in Economics, Republic of Macedonia

АСПЕКТИ НА СИСТЕМОТ ЗА ОБЕЗБЕДУВАЊЕ КВАЛИТЕТ ВО ВИСОКОТО ОБРАЗОВАНИЕ

***Апстракт:** Болоњскиот процес продолжува да опстојува низ турбулентните времиња и покрај интензивирањето на предизвиците со кои се соочува високото образование во изминативе години. Државите од европскиот простор, вклучувајќи ја и Република Македонија, прават сигнификантни промени кои овозможуваат обединување на високообразовната сцена во Европа и ја поставуваат базата на високото образование, кое нуди одговори на зголемениот опсег на општествени барања.*

Се развиваат системи за обезбедување квалитет, се воспоставуваат механизми за олеснување на мобилноста на студентите и академскиот кадар и се идентификуваат голем дел од целите на општествената димензија на високото образование. Во таа насока особено е битно да се подобрат, развијат и имплементираат стандарди за акредитација, препораки и процедури за обезбедување на квалитет на студиските програми, согласно начелата на Болоњската декларација.

***Клучни зборови:** систем за обезбедување квалитет во високото образование, високообразовни установи, стандарди за акредитација, Болоњска декларација, Болоњски процес.*

Abstract: *Bologna process continues to exist through the turbulent times despite the intensification of the challenges facing the higher education. Countries in the European space, including the Republic of Macedonia, are making significant changes enabling the unification of higher education area in Europe and setting the base of higher education which offers answers to the growing range of social demands.*

Nowadays, the quality assurance systems are developed, mechanisms to facilitate mobility of students and academic staff are established, and a great part of the objectives of the social dimension of higher education is identified. In this context it is especially important to improve, develop and implement accreditation standards, recommendations and procedures for ensuring the quality of academic programs to the principles of the Bologna Declaration.

Keywords: *quality assurance system in higher education, higher education institutions, accreditation standards, Bologna Declaration, Bologna process.*

Вовед

Академската заедница од секогаш се грижела за нивото на квалитет на своето работење и делување. Болоњскиот процес претставува низа на промени во високото образование, кои се темелат на заедничка декларација на министрите за образование, потпишана во Болоња, на 19.06.1999. Овој процес е започнат со цел да придонесе кон создавање на „Европа на знаењето“, со што би се зајакнала интелектуалната, културната, општествената, научната и технолошка димензија на европскиот академски простор и би станала конкурентна на останатите делови од развиениот свет, пред се, САД и Азија.

Општите начела на Болоњската декларација опфаќаат:

- Систем на лесно препознатливи и споредливи степени,
- Воведување на ЕКТС бодовен систем,
- Промени во изведувањето на наставата,

- Трансфер на студентите и наставниците,
- Воведување на додаток на диплома,
- Прокламирање европска димензија во високото образование (наставни програми, соработка меѓу институциите, интегрирани студии и слично),
- Европска соработка во осигурување на квалитетот.

Начелата ги обврзуваат сите учесници во процесот на високото образование на понатамошно развивање на културата и одговорноста за квалитетот на високото образование. Во берлинското коминике, од 2003 година, министрите на земјите потписници на Болоњската декларација ја повикуваат Европската мрежа за осигурување на квалитетот на високото образование (ENQA), преку своите членови и да развие споразумен збир на стандарди, постапки и насоки за осигурување на квалитетот.

Од воведувањето на болоњскиот процес забележани се брзи промени во делот на надворешно обезбедување на квалитет во Европа. Развојот на европската високообразовна област со сигурност може да се смета за катализатор на овој процес, со јасна поврзаност на обезбедувањето на квалитет и воспоставување на доверба кај засегнатите страни.¹ Во 2005 година беа усвоени Европските стандарди и упатства за обезбедување квалитет, со што се поттикна европската соработка во овој домен, а во 2008 година беше воспоставен Регистарот за обезбедување на квалитет за високото образование.

Европскиот простор на високото образование треба да биде препознатлив по својата транспарентност, по неговите споредливи степени организирани во три циклуси, по соработката во обезбедување на квалитет и

¹ Европска комисија, Коминике, Европската област на Високото образование 2012: Имплементациски Извештај за Болоњскиот процес, стр.6

по меѓусебното признавање на дипломи. Ова, со цел да се овозможи непречена мобилност на студентите и високообразовниот кадар.²

1. Систем за обезбедување квалитет во високото образование

Како што на општеството му се потребни нови, различни институции, така и високото образование има потреба да се менува и прилагодува.³ Високото образование е моторна сила на општествениот развој, а иновативниот систем за обезбедување квалитет е предуслов за истиот. Ваквиот систем служи за воспоставување начела, критериуми и методи во одржување и унапредување на квалитетот во високото образование и научната работа, како и на стручно-административните работи. Негова цел е изградба на механизми и постапки во процесите на управување, пратење, надзор и валоризација на квалитетот на активностите и услугите на високообразовните институции.

Обезбедувањето квалитет е колективен процес со кој на универзитетите, како академски институции, им се гарантира дека квалитетот на образованието се базира на стандардите кои што се поставени.⁴ Образовниот систем треба секогаш да биде насочен кон приближување на знаењата на студентите до барањата и потебите на пазарот на трудот, како и хармонизација на квалитетот на високото образование, на ниво на високообразовни установи и на ниво на студиски програми, преку примената на меѓународните и европските стандарди за евалуација и самоевалуација. Суштината е да се развие „култура на квалитет“, со залагање

² <http://www.grossroads.eu/higher-education-in-europe>.

³ Fred Harclerod, Quality assurance in higher education in the twenty-first century the role of the council for higher education accreditation, Institute for Research and Study of Accreditation and Quality Assurance, WASHINGTON, DC, AUGUST 2011, p.1.

⁴ Andrea Wilger, Quality Assurance in Higher Education: A Literature Review, National Center for Postsecondary Improvement 508 CERAS, School of Education, Stanford University, Stanford, CA 94305-3084, 1997, p.2.

и одговорност на сите учесници на академската заедница во остварување на заедничките вредности и цели.

Во Република Македонија, согласно Законот за високо образование, обезбедувањето и оценувањето на квалитетот на високото образование го врши Одборот за акредитација и евалуација на високото образование. Системот на обезбедување и оценување на квалитетот на високото образование опфаќа:⁵

- одобрување, потврдување и признавање на високообразовна установа и на студиски програми, за вршење на високообразовна дејност согласно со ЗВО, што се остварува преку акредитација,

- процена на квалитетот на вршењето на високообразовната дејност, управувањето, финансирањето, академските и други активности и нејзините приоритети, што се остварува преку системот на евалуација и

- други активности и механизми преку кои се развива и одржува квалитетот на високото образование утврдени со закон и актите на телата што го оценуваат квалитетот на високото образование.

Евалуацијата се врши преку евалуациони методи, како надворешна евалуација, самоевалуација, како и преку системот на оценување на квалитетот на академскиот кадар.

При вршењето на надворешната евалуација заради обезбедување на воедначен квалитет на високото образование на единствениот европски простор за високо образование, се применуваат прифатените постапки и стандарди и водичот (насоките) кои се применуваат од Европската асоцијација за евалуација во високото образование (ENQA) и од други институции, организации и асоцијации кои ги воспоставуваат и применуваат европските стандарди и упатства за евалуација за вршење на надворешна евалуација, како и услугите на признати меѓународни организации и асоцијации кои вршат обезбедување на квалитетот на високото образование.

⁵ Член 69, Закон за високо образование.

Неа ја спроведуваат комисии по одделни подрачја и области, составени од најмалку три професори од меѓународно признати универзитети, во звања еквивалентни на звањата вонреден професор и редовен професор и со најмалку тригодишно искуство во вршење на надворешна евалуација, под критериуми утврдени со упатство за начинот на обезбедување и оценување на квалитетот на високообразовните установи и на академскиот кадар во нашата држава, кое го донесува министерот надлежен за работите на високото образование. Резултатите од евалуацијата на квалитетот на високото образование се содржани во извештаи кои се достапни на јавноста.

Исто така, „за развивање и одржување на квалитетот на високото образование, на секои две години, задолжително, се спроведува рангирање на сите универзитети и високообразовни установи, запишани во регистарот на високообразовни установи.“⁶

2. Делување на системот за обезбедување на квалитет

Обезбедувањето на квалитет е суштински елемент на успешното спроведување на реформите во високото образование.⁷ Системот за обезбедување на квалитет, преку утврдените процедури и критериуми, ги спроведува процесите на мониторинг и евалуација на квалитетот, кои се насочени кон сеопфатно внатрешно оценување на квалитетот на работа на институциите или евалуација на квалитетот на специфични области на образованата и научно-истражувачката работа, како и на другите активности, кои се вршат во рамките на високообразовните установи.

⁶ Член 77-а, Закон за високо образование.

⁷ <http://www.ncfhe.org.mt/content/home-quality-assurance-and-accreditation/5963821/>.

Слика 1: Подрачја и нивоа на евалуација на квалитетот на високообразовните установи

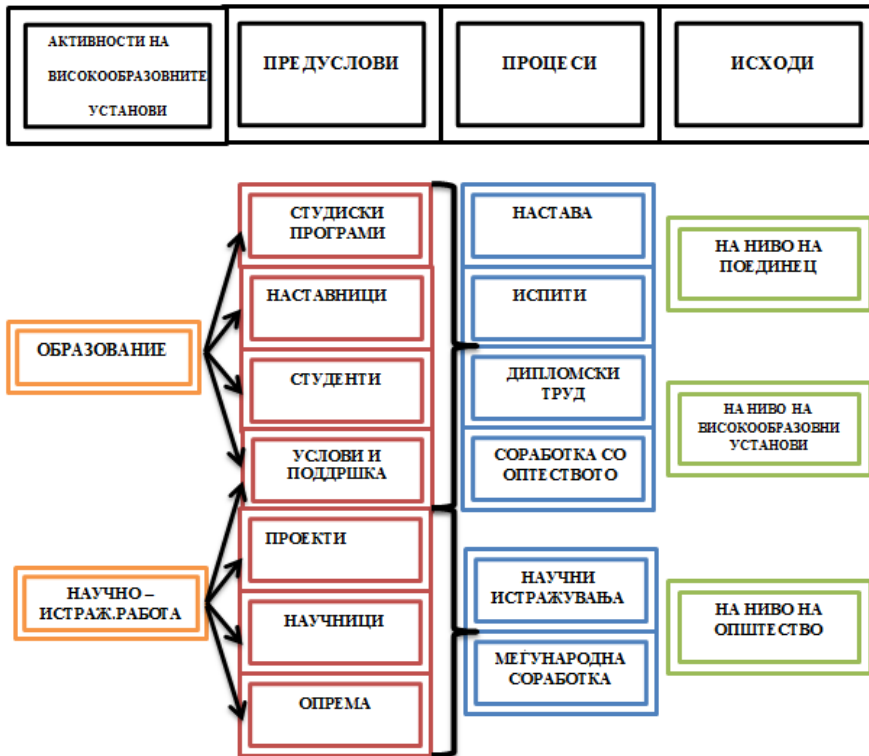

Процесот на мониторинг и обезбедување на квалитет се состои од неколку развојни фази, кои циклично се менуваат (слика 2). Тој започнува со **планирање** на начините со кои ќе се постигнат резултатите предвидени со мисијата, политиката и стратешките цели на високообразовната институција. Притоа се земаат предвид финансиските средства, кадровските способности, просторот и опремата со кои таа располага.

За време и по **имплементација** на планираните чекори, следи **евалуација**, со која се одредува до која мера се совпаѓаат планираните и постигнатите резултати. **Анализата** на резултатите од процесот на евалуација ќе укаже на јаките и слабите страни во нејзиното функционирање. По анализирањето следи утврдување на областите кои што треба да се

подобрат. Од оваа точка повторно стартува нов циклус, кој започнува со планирање на нови начини за постигнување на зацртаните резултати и цели кои високообразовната установа ги има поставено пред себе.

Слика 2: Циклички модел на процесот на пратење и обезбедување квалитет



3. Политика на обезбедување квалитет во високото образование

Квалитетното високо образование е право кое мора да биде гарантирано за секој поединец. Политиката на квалитетот во високото образование, вклучително и науката, треба да биде фокусирана кон континуирано и навремено остварување на потребите и исполнување на очекувањата на сите заинтересирани страни во оваа област, но и општеството во целина, како краен корисник, со рационална и транспарентна употреба на финансиските ресурси. Таа треба да е во согласност со стратегијата за развој и визијата и мисијата на високообразовните институции.

Во тој контекст, спроведувањето на политиката во високото образование во Република Македонија е насочена кон:

- Целосна имплементација на европските директиви за регулираните професии, особено во делот на здравството, архитектурата и ветеринарната медицина,
- Осовременување и развивање на системот за вонредно студирање,
- Актуелизирање на високото образование за возрасни,
- Членство во Одборот за акредитација и евалуација во Европскиот регистар за обезбедување на квалитет во високото образование (EQAR) и Европската асоцијација за квалитет во високото образование (ENQA),
- Промоција на интердисциплинарноста во студиските програми и
- Воспоставување и развивање на постдокторски студии во нашата држава.

Крајната цел е трајно унапредување на квалитетот на сите активности и услуги на високообразовните установи, преку обезбедување механизми и процедури потребни за остварување на стратегиските цели.

Заклучок

Соработката на високообразовните установи во Република Македонија и пошироко придонесува во обезбедувањето на квалитетот и развојот на заедничките стандарди, процедури и водичи за обезбедување на квалитет. Преку размена на искуствата во ова поле се придонесува за поголема транспарентност во изградбата на доверба, мобилност на студентите и академскиот кадар, како и признавање на квалификациите. Ова е примарен услов за атрактивност и конкурентност на европското високо образование. Креирањето на солиден систем за обезбедување на квалитет е многу значајно и помага во остварување на мисијата на високообразовните установи.

Системот треба да содржи јасна, целисходна визија на учењето и целите кои треба да се постигнат, правила кои ги водат активностите на актерите во образовниот процес, воспоставен менаџмент на ресурси и координација на различни функции или различни институции. Разбирањето на важноста на спроведувањето на новите наставни методи, во согласност со принципите на Болоња и Националната програма за развој на образованието во Македонија ја сочинуваат сржта на промената и подобрување на фокусот на наставникот кон студентот и воопшто на перцепцијата за суштината на високото образование. Нашата држава треба да се поттикне за уште посериозно залагање во однос на континуираното подобрување на квалитетот на понудата во образованието и менаџментот на квалитетот.

Користена литература:

1. Audits of Quality Assurance Systems of Finnish Higher Education Institutions - Audit Manual for 2005/2007, Publications of The Finnish Higher Education Evaluation Council, 2006.
2. Европска комисија, Коминике, Европската област на Високото образование 2012: Имплементациски извештај за Болоњскиот процес.
3. Harclerod, Fred, Quality assurance in higher education in the twenty-first century the role of the council for higher education accreditation, Institute for Research and Study of Accreditation and Quality Assurance, Washington, DC, August 2011.
4. Правилник o mjerilima i kriterijima za vrednovanje kvalitete i učinkovitosti visokih učilišta i studijskih programa, (NN 9), 2005.
5. Standards and Guidelines for Quality Assurance in the European Higher Education Area, ENQA, March 2005.
6. The European Higher Education Area - Achieving the Goals, Communiqué of the Conference of European Ministers Responsible for Higher Education, Bergen, May 2005.

7. Wilger, Andrea, Quality Assurance in Higher Education: A Literature Review, National Center for Postsecondary Improvement 508 CERAS, School of Education, Stanford University, Stanford, CA 94305-3084, 1997.
 8. Закон за високо образование, „Службен весник на РМ“, бр. 35/2008, 103/2008, 26/2009, 83/09, 99/2009 и 115/2010.
-

Душко ПЕТРОВ / *Dushko PETROV*

Republic of Macedonia

ГЛАСАЧКО ОДНЕСУВАЊЕ ВО РЕПУБЛИКА МАКЕДОНИЈА

Апстракт: *Гласачкото однесување* е форма на политичко однесување кое е производ на клучните фактори на влијание (интерни и екстерни) што го детерминираат изборот на поединецот при реализација на неговото гласачко право, односно непосредното гласање на демократски избори. *Гласањето* може да се дефинира како реализација на гласачкото право на секој граѓанин со право на глас, односно донесување на индивидуална одлука за понудените политички опции (и кандидати) во изборниот процес. *Политичката култура* се определува како збир на вредности низ кои делува политичкиот систем, односно збир на емпириски ставови, верувања и чувства кои даваат ред и значење на политичките процеси и коишто ги обезбедуваат основните претпоставки и правила што го регулираат однесувањето во еден политички систем.

Abstract: Voting behavior is a form of political behavior which is a product of the key factors of influence (internal and external) that determine the choice of the individual in the realization of his right to vote or direct the voting of democratic elections . Voting can be defined as the realization of the voting right of every citizen of voting or decision of an individual decision on the offered policy options (and candidates) in the electoral process . Political culture is the set of values that works through the political system , ie a set of empirical attitudes , beliefs and feelings that give order and meaning to the political process and

which provide basic assumptions and rules that govern behavior in a system politically.

Вовед

Гласачкото однесување е форма на политичко однесување кое е производ на клучните фактори на влијание (интерни и екстерни) што го детерминираат изборот на поединецот при реализација на неговото гласачко право, односно непосредното гласање на демократски избори. *Гласањето* може да се дефинира како реализација на гласачкото право на секој граѓанин со право на глас, односно донесување на индивидуална одлука за понудените политички опции (и кандидати) во изборниот процес. Гласањето претпоставува, а законот мора да обезбеди, заштита на формализираните гласачки постапки врз основа на кои се подготвуваат и спроведуваат фер и демократски избори. *Политичката култура* се определува како збир на вредности низ кои делува политичкиот систем, односно збир на емпириски ставови, верувања и чувства кои даваат ред и значење на политичките процеси и коишто ги обезбедуваат основните претпоставки и правила што го регулираат однесувањето во еден политички систем. *Политичката партија*, пак, е форма на општествено-политичка група идентификувана со официјална ознака која се базира на слободно членство и програма и која сака по пат на избори да освои политички одлучувачка позиција во земјата.

1. Избори и изборни системи

Изборите и изборните системи се клучен чинител во изградбата на демократскиот поредок на модерните држави. Тие се клучната алка во синџирот кој ги поврзува приоритетите на граѓаните во избори направени од владите, истите се избрани од политичките учесници и кога ќе бидат во употреба, имаат политички последици врз нив.¹

¹ Мајкал Г., Пол М., (2009), Политика на изборни системи, Скопје, Академски печат. стр.3

Демократската репрезентација и демократскиот поредок се незамисливи без изборите и без натпреварување на општествените и политичките сили за политичка власт. Слободни, компетитивни избори се значајна карактеристика на демократските општества. Изборите се институционализирани процедури или општоприфатени формализирани постапки, признати со правила на организација за агрегирање на изразени избирачки преференци од посебен вид.²

Гласањето како изборен чин на политичка партиципација, со учество на лица со право на глас, е неопходен услов за демократски систем на власт - но не и доволен. Гласањето претпоставува, а законот мора да обезбеди заштита на формализираните процедури на гласање врз основа на кои се подготвуваат и организираат компетитивни избори. Заштита на слободата на бирање (избор), односно слободата на гласачите, е важен предуслов за правење лични одлуки на избирачите во изборите во кои тие учествуваат.

2. Гласачко Однесување

Гласачкото однесување е клучен показател на односот на граѓаните кон општеството во кое живеат и особено кон организацијата и функционирањето на општеството³. Во втората половина на 20-тиот век се појавиле теории кои се обиделе да го објаснат феноменот на однесување на гласачите, а со тоа и проблемот на нивното учество на изборите. Постојат неколку модели на гласачко однесување кои може да се класифицираат на различни начини. Еден од начините на класификација на гласачкото однесување е природата на променливите кои се наведени како доминантни детерминанти. Најубедливо овој поглед се социолошките теории кои се базирани на социо-економски карактеристики. Според оваа теорија, општествените поделби како што се религија, возраст, образование,

² Mackenzie W.J.M., Elections, The Functions of Elections, in: *International Encyclopedia of the Social Sciences*, (ed. David Sills), Volume 5, New York, 1968, стр.1

³ Mihajlovic S., *Oko izbora 15*, Centar za slobodne medije i demokratiju, Beograd, 2007, стр.169

значително ги одредуваат изборните одлуки на гласачкото тело. Исто така, условите за живеење влијаат на можноста за учество на изборите. Социодемографскиот пристап, пак, предвидува постоење на одредени правилности во гласачкото однесување на социјалните групи (на пример, помладите граѓани пред се гласаат за демократите од постарите граѓани, католиците во помала мера гласаат за републиканците од протестантите, итн.).

3. Влијанието на политичката култура врз гласачкото однесување

Политичкиот систем, според Алмонд⁴, содржи два основни елементи – политичка структура и политичка култура. Под политичка структура се подразбира институционална рамка на политичкиот систем кој се оживува преку серија на улоги кои општествените актери во неа ги исполнуваат. Политичка култура, пак, е сегмент којго условува конечниот изглед на политичката структура. Помеѓу овие два елементи на политичкиот систем постои одредена сличност и само врз основа на оваа претпоставка, ние може да тврдиме дека демократската политичка култура ја поддржува демократската политичка структура. Или подобро кажано, последица на ова усогласување е она што денес ние го нарекуваме демократски политички систем. Политичката култура Алмонд ја подразбира како „мрежа на ориентации на членовите на општеството спрема клучните политички објекти“.⁵ Овие ориентации содржат во себе елементи на когнитивни, афективни и вредносни ориентации.

Под политичка култура најчесто се подразбира начин на политичко размислување и политичко однесување на граѓаните. Демократска политичка култура може да се нарече само онаа политичка култура која владее во одредено општество каде има различни групи и култури кои сосема се

⁴Almond, G. A., & Verba, S., *Civilna kultura*. (S. Premec, prev.) Politicka kultura, Zagreb, 2000

⁵Knežević, R. *Politicka kultura*. Podgorica: CID, 2007, стр.51

разликуваат, а сепак се политички еднакви. Тоа значи дека помеѓу нив има толеранција, разбирање и конфликтите се решаваат на мирен начин и секој може да ги оствари своите политички интереси во општеството.

Од спроведените истражувања дојдовме до заклучок дека политичката култура во Република Македонија е далеку од посакуваното ниво, постои константен напредок и надеж дека ќе се достигне ниво на светски развиените држави. Неминовно е дека степенот на равиеност на политичката култура различно влијае на граѓаните од различни статуси и од различни етнички заедници. Различното влијание на степенот на развиеност на политичката култура резултира со различно гласачко однесување, што не доведува во ситуација да ја потврдиме оваа хипотеза за точна и да констатираме дека политичката култура влијае врз гласачкото однесување.

4. Влијанието верската и етничката припадност врз гласачкото однесување

Етничката и верската припадност отсекогаш биле главни фактори кои влијаеле врз гласачкото однесување, не само во Република Македонија, туку и насекаде во светот. Најчесто овие фактори влијаат во мултиетничките и мултирелигиозните општества, каде што гласачите се поделени врз оваа основа и каде што најчесто политичките партии се основани и поделени врз основа на претходно наведените детерминанти. Во Република Македонија отсекогаш постоела поделеност на партиите и гласачите врз основа на овие фактори, но постои модел со кој граѓаните од различни етнички и верски групи можат да се вклопат во моделот на современото демократско општество, пред се преку толеранција и почитување на различностите. Етничката и верската систематизација на гласачите е еден од доминантните фактори кои влијаат врз самото однесување на гласачите. Во Република Македонија припадниците на различни верски и етнички групи различно се

однесуваат, односно некои сакаат да бидат јавно признаени, други се стремат нивната култура да биде заштитена и пренесена на нивните поколенија, некои пак не бираат средства во остварувањето на саканите цели.

Од спроведените истражувања дојдовме до заклучок дека во Република Македонија, етничкиот фактор, односно поделесноста на граѓаните, гласачите, политичките партии на етничка и верска припадност, утврдивме дека влијае врз гласачкото однесување. Овој фактор е поврзан со претходниот политички фактор во смисла на нетолеранцијата, нееднаквоста, непочитувањето на различностите, што произлегуваат од поделеноста на граѓаните на етничка и верска основа. Тоа го доведува во тесна врска со изборниот процес, односно како што наведовме претходно нанесува директна штета на изборниот процес. Од друга страна секоја етничка група има свои ставови, мислења, начини на делување, свое гласачко однесување. Усогласувањето на различностите, наоѓање начин на спроведување на изборниот процес без дискриминација, преставува проблематика со која се соочува секоја мултиетничка држава. Односно од овој фактор зависи моделот на изборниот процес кој ќе се спроведе, па со тоа овој фактор директно влијае врз изборниот процес преку гласачкото однесување на етничките и верски групи.

5. Влијанието на социјалниот статус врз гласачкото однесување

Според теоријата на социјален идентитет, поединците добиваат придобивки од афилијација со социјални групи. Во овој поглед придобивките се од симболичен карактер, како што се почитување и социјален статус. Теоријата на социјален идентитет е многу блиску до природата на групното утилитарновладевање и теориите на социјални притисоци. Во сите три видови на модели, поединците се грижат за благосостојбата на другите и нивното политичко однесување не е управувано од страна на монетарните бенефиции. Но за разлика од општиот

поим на групното-утилитарно владеење или теорији на социјален притисок (социјална норма), мотивот за политичка акција поврзан со теоријата на социјален идентитет се однесува конкретно на атрибути како што се чест и социјален престиж.⁶

Од спроведените истражувања дојдовме до заклучок дека во Република Македонија на различните социјални статуси материјалната состојба подеднакво влијае на изборот на гласањето, односно материјалната состојба не е пресудна при изборот за кого да се даде гласот. Интересен податок има кај гласачите со статус на ученици кои ги рангиравме на најниското ниво на социјалното скалило, поточно доста голем е процентот на оние кои не знаат дали материјалната состојба влијае на нивниот избор. Причина за ваквото изјаснување ја гледам во нивната младост, истите не заработуваат, па поради тоа не можат да знаат како би влијаела материјалната состојба врз нивното гласање. Друг податок кој не е во согласност со останатите е дека пензионерите, кој ги рангиравме со највисок социјален статус, се изјасниле дека кај нив пресудно за изборот е нивната материјална состојба.

6. Влијанието на степенот на образование врз гласачкото однесување

Степенот на образование како фактор има влијание врз начинот на однесување на граѓаните во секојдневниот живот, па според тоа овој фактор има големо влијание врз обликувањето на гласачкото однесување. Повисокиот степен на образование ја зголемува посветеноста на гласачите кон самото гласање. Гласачите со повисок степен на образование имаат различни интереси, вредности и однесување од гласачите со понизок степен на образование, кои се манифестираат во начинот на нивното гласање и изборот на опцијата за која ќе го дадат својот глас. Гласачите со повисоко

⁶Ben-Bassat A., Social Identity and Voting Behavior, Department of Economics, Public choice Vol.151, Springer, 2012, стр.8

образование имаат поразвиено чувство за граѓанската должност и обврска кон својата држава и имаат изградено посилни политички ставови. Исто така, степенот на образование како фактор влијае врз самиот одзив на гласачите, односно како што претходно наведовме, оние со повисоко образование имаат поразвиено чувство за граѓанската должност и обврска кон својата држава и ја исполнуваат таа обврска.

Од спроведените истражувања дојдовме до заклучок дека во Република Македонија образованието влијае на гласачкото однесување, граѓаните со различен степен на образование имаат развиено чувство за граѓанска должност и обврска кон својата држава и имаат цврсти политички ставови. Потоа за време на политичка кампања нивната политичка активност не се зголемува драстично, но економскиот стимул влијае врз нивниот избор. На крај утврдивме дека разликата во нивното однесување е во излезноста за време на избори и нивната политичка определеност. Односно граѓаните со повисок степен на образование се поредовни на гласање и посамостојни при изборот, за што утврдивме дека е подобро гласачко однесување, за разлика од граѓаните со понизок степен на образование кои се помалку редовни и определени при гласањето.

7. Влијанието на урбалната и руралната средина врз гласачкото однесување

Овој фактор е директно поврзан со поголемиот број погоре наведените фактори, кои влијаат врз гласачкото однесување. Гласачите од урбаните средини имаат повисок социјален статус, повисоко образование, повисоки примања, имаат повеќе слободно време за да се занимаваат со политика, додека гласачите од руралните средини претежно се занимаваат со земјоделство и одгледување на стока, дејности кои им одземаат голем дел од нивното време, па затоа помалку се занимаваат со политика. Тие најчесто се со понизок степен на образование од причина што младите кои доаѓаат да се

образоваат во урбаните средини во најголемиот број случаи и остануваат. Како поголем проблем кој се појавува почесто во руралните средини е гласањето на едно лице за повеќе гласачи и гласањето за друг, што е посебно застапено во руралните средини каде живее население од муслиманска вероисповед.

Во текот на последните 10 години, наодите од пописот во САД покажуваат продолжување на падот на населението во руралните заедници, особено во Среден Запад и североисточна Америка, како и миграција во областите на метрополите, претежно на Југ и Запад. Во извештајот на Бирото за популациски карактеристики, невладина истражувачка организација во Вашингтон, се истакнува дека до 2010 година, 51 проценти од Американците живееле во предградијата, 33 проценти живееле во централните градови, а само 16 проценти живееле во рурална Америка, што е намалување од 20 проценти забележани во 2000 година.⁷

Од спроведените истражувања дојдовме до заклучок дека во Република Македонија, урбаната и руралната средина делумно влијаат на гласачкото однесување. Без разлика што овој фактор влијае врз гласачкото однесување, гласачкото однесување на граѓаните од различни средини не би требало да има некое големо влијание врз изборниот процес. Ова го тврдиме од причина што некои од претпоставките кои ги поставивме во однос на овој фактор беа погрешни и не добивме многу различно гласачко однесување. Односно различностите во гласачкото однесување беа изразени во нијанси, не доволни за директно да влијаат врз изборниот процес. Влијанието на овој фактор во однос на изборниот процес е повеќе од технички карактер, односно неизградената инфраструктура, влијанието на временските услови, немањето на соодветна просторија, иселеноста на населението, често доведуваат до проблеми при спроведувањето на изборните процеси.

⁷Kopicki A., *A Shifting Electorate: The Vanishing Rural Voter*, NY Times, 2011

8. Влијанието на економската состојба врз гласачкото однесување

Економската состојба на гласачите, односно примањата кои ги остваруваат имаат големо влијание при обликувањето на гласачкото однесување. Овој фактор посебно има влијание при одлучувањето на гласачите за кого ќе го дадат својот глас, што пред сè се должи на големата невработеност и сиромаштија која владее во Република Македонија. Според ова, гласачите со ниски примања или со никакви примања се лесни за манипулирање, односно политичките партии ја искористуваат економската состојба на граѓаните за да добијат повеќе гласови, додека кај гласачите со повисоки примања тоа е потешко. Ваквата слика, за жал, пред избори да се делат заостанати плати, да се вработува, да се исплаќаат заостанати долгови кон гласачите, отсекогаш била присутна низ сите изборни циклуси. Во поразвиените европски држави, каде стандардот е поголем и економската моќ на гласачите е поголема, овој фактор го има изгубено своето влијание, додека во Република Македонија е еден од водечките во обликувањето и формирањето на гласачкото однесување.

Од спроведените истражувања дојдовме до заклучок дека во Република Македонија економскиот стимул кај граѓаните со различни примања различно влијае. Интересен податок со кој од една страна се потврдува претходната претпоставка, а од друга страна истата се негира, е дека најмалку економскиот стимул влијае кај граѓаните со највисоки примања и граѓаните со најниски примања. Ваквиот податок нема логична причина со која може да се објасни, но ваквите резултати покажуваат дека економскиот фактор влијае на гласачкото однесување на граѓаните на Република Македонија. И дека пред избори се делат заостанати плати, се вработува, се исплаќаат заостанати долгови кон гласачите, отсекогаш била присутна низ сите изборни циклуси. Во поразвиените европски држави, каде стандардот е поголем и економската моќ на гласачите е поголема, овој

фактор го има изгубено своето влијание, додека во Република Македонија е еден од водечките во обликувањето и формирањето на гласачкото однесување.

9. Влијанието на медиумите врз гласачкото однесување

Светската јавност е едногласна дека медиумите имаат огромна моќ во обликувањето на сликата за светот, односно медиумите имаат моќ да создадат слика за светот во нашите глави. Масовните медиуми кои ги пренесуваат информациите и новостите имаат главна улога во градењето на политичката култура, а со тоа и во обликувањето на гласачкото однесување. Тие директно влијаат врз гласачите при формирањето на нивните политички ставови и уверувања, но не секогаш медиумите реално ги пренесуваат информациите и податоците како што се, односно често пати медиумите се користат како инструмент за создавање на погрешна претстава за одредени факти.

Од спроведените истражувања дојдовме до заклучок дека во Република Македонија, иако претпоставивме дека медиумите имаат големо влијание врз гласачкото однесување на граѓаните, дојдовме до податоци дека тоа не е точно, односно дека граѓаните во Република Македонија не им веруваат на медиумите од причина што не ги пренесуваат точно и вистинито фактите околу изборите. Исто така граѓаните мислат дека медиумите ствараат погрешна претстава за фактите. Токму невистинитото пренесување на фактите и стварањето на погрешна претстава за фактите, влијае директно и штетно врз изборните процеси. Штетното влијание на медиумите врз изборниот процес е особено изразено периодот пред денот на гласање, поточно за време на политичките кампањи. Односно медиумите служат за водење на валкана борба помеѓу политичките ривали, наведување на граѓаните на омраза кон неистомислениците, едноствано ствараат атмосфера

на напнатост и предуслови за лошо гласачко однесување кое ќе му нанесе штета на самиот изборен процес.

10. Модели на гласачко однесување

Модел на партиска идентификација – Според спроведеното истражување, дојдовме до податок дека во голем процент харизматските карактеристики на лидерот и политичката идеологија на партиите, влијаат врз политичката определба на граѓаните во Република Македонија.

Ваквиот податок потврдува дека овој модел на гласачко однесување е доста застапен во Република Македонија, односно дека граѓаните се идентификуваат со партијата, го обожаваат лидерот, ја следат идеологијата на партијата и партискиот избор е и нивен избор. Секако дека овој модел бил повеќе застапен во минатото, кога вербата во партијата била ставена пред вербата во Бога и семејството.

Социолошки модел – Овој модел на гласачко однесување е доста застапен во Република Македонија, како и претходниот. Застапеноста на овој модел е неизбежна од причина што Република Македонија е мултиетничка и мултикултурна држава.

Поделбите на етничка основа се застапени во секој аспект на секојдневниот живот, посебно што политичките партии се основаат и граѓаните се групираат на оваа основа. Гласачите се лојални на својата етничка група и се чувствуваат сигурно во околината на членовите на таа група. Тие мислат дека најлесно своите интереси можат да ги остварат преку интересите на својата етничка група. Недосток на ваквиот модел е што најчесто изборот на етничката група е и избор на нејзините членови, при тоа се запоставува индивидуалниот избор на поединецот. Посебно загрижувачки е што доколку лицето изврши избор различен од групниот, ризикува да биде избркан од групата. Особено ако изборот се однесува на личност од различна етничка припадност.

Модел на рационален избор – Овој модел на гласачко однесување е најидеален од досега наведените, но за жал најмалку застапен во Република Македонија. Ваквиот заклучок го добиваме од големите проценти на влијание на етничкиот, политичкиот и економскиот фактори при гласањето на граѓаните.

Според овој модел граѓанинот треба да се определи за опција која според себе смета дека е најдобар избор, при тоа не треба да води сметка само за својата лична корист туку и пошироко. Значи треба да направи рационален избор, за опција која истовремено ќе ги опфати интересите на општеството, другите граѓани и неговите интереси.

Високиот процент на партиски определни граѓани, поделеноста на етничка основа, влијанието на идеологиите на партиите и харизматските особини на лидерите при гласањето, се само показатели дека овој модел на гласачко однесување е слабо застапен. Иако постојат луѓе, граѓани, кои својот глас го даваат според свое лично убедување, односно гласаат за опцијата која сметаат е подобра во моментот, но секако тие се многу малку и мислам дека неможат да направат некоја поголема промена во резултатите од изборите.

Модел на доминантна идеологија - Радикалните теории на гласање се стремат да го нагласат степенот до кој личните избори се обликувани од процес на идеолошка манипулација и контрола.

Од осамостојувањето на Република Македонија овој модел не е застапен, можеби во минатото бил доста застапен, во толкава мера што цело општество било организирано врз основа на овој модел.

Дека овој модел не е застапен во Република Македонија покажува фактот дека ниту една партија не успеала да остане на власт подолг време. Секако тоа не значи дека не користеле некој од од методите за манипулација и контрола.

Заклучок

Изборите се процес на донесување одлуки при кој граѓаните гласаат за кандидатот или политичката партија кој го преферираат како свој претставник во претставничкото тело. Во демократски системи изборите го претставуваат начинот преку кој се пополнуваат местата во законодавните тела, а понекогаш и во извршните органи. Изборите имаат функција да регрутирање на политичари; создавање на влади; обезбедување на застапеност; влијателни политики; образование на гласачите; градење на легитимност и зајакнување на елитите.

Изборните системи преставуваат правила преку кои се преведуваат освоените гласови на избори во пратенички места. Постојат мнозински изборни системи и пропорционални изборни системи. Мнозинските изборни системи им даваат повеќе пратенички места на поголемите партии и се зголемува веројатноста за влада од една партија, истите се оправдани со образложение дека влада од една партија е силна и стабилна. Додека пропорционалните модели доведуваат до коалициони влади кои пак не се толку силни, односно постојано треба да се балансира околу коалиционите партии, што доведува до чести конфликти помеѓу нив и можност за опструкции.

Гласачкото однесување пак е детерминирано од различни фалтори кои директно влијаат врз него. Како фактори кои целосно влијаат ги наведовме:

- Политичкиот фактор;
- Етничкиот фактор;
- Местото на живеење;
- Степенот на образование
- Економскиот фактор.

Во Република Македонија доаѓа до мешање на три модели на гласачко однесување, тие се модел на партиска идентификација, социолошки модел и модел на рационален избор.

Користена литература

1. Мајкал Г., Пол М., (2009), Политика на изборни системи, Скопје, Академски печат
2. Mackenzie W.J.M., Elections, The Functions of Elections, u: *International Encyclopedia of the Social Sciences*, (ed. David Sills) , Volume 5, New York, 1968
3. Mihajlovic S., *Oko izbora 15*, Centar za slobodne medije i demokratiju, Beograd, 2007
4. Almond, G. A., & Verba, S., *Civilna kultura*. (S. Premec, prev.) Politicka kultura, Zagreb, 2000
5. Knežević, R. *Politicka kultura*. Podgorica: CID, 2007
6. Ben-Bassat A., Social Identity and Voting Behavior, Department of Economics, Public choice Vol.151, Springer, 2012
7. Kopicki A., *A Shifting Electorate: The Vanishing Rural Voter*, NY Times, 2011
8. Каракамишева, Т. (2004). *Избори и Изборни системи*. Скопје: Култура
9. Христова, Л. (2011). *Политички плурализам во Република Македонија*. Во Христова, Л. *Политичките идентитети во Република Македонија : (истражувачка студија)*. Скопје: Универзитет „Св. Кирил и Методиј“, Институт за социолошки и политичко-правни истражувања
10. Шкарик, С. и Силјановска-Давкова, Г. (2007). *Уставно право*. Скопје: Правен факултет „Јустинијан Први
11. Државна Изборна Комисија на Република Македонија (2012). *Архива*. Преземено на 20 септември 2012 г. <http://www.sec.mk/index.php/arhiva>
12. Хејвуд, Е. (2009). *Политика*. Скопје: Академски печат

13. Мајкал Г., Пол М., (2009), Политика на изборни системи, Скопје, Академски печат
 14. Филип, Б., (2010), Вовед во политика, Скопје, Арс ламина
 15. Дејвид, Х., (2008), Модели на демократија, Скопје, Академски печат
 16. Ричард, Г., Хозе, Р., М., Хуан, Х., Л., (2009), Политички партии, Академски печат
-

M.Sc. **Afrodita NIKOLOVA**

Faculty of Law, EURM

A READER-RESPONSE DISCUSSION OF "ANGEL LEVINE" BY MALAMUD: DOES READING REALLY CHANGE US FOR THE BETTER?

***Abstract:** Current debates about the role of the arts in education provide vigorous attempts to defend their marginalised position in the curricula worldwide. However, arguments used to support the arts' legitimacy, often being instrumentalizing, undermine the same. This paper tries to reveal the issues that arise in the attempts to promote the value of literature, the language arts, when relying on the positive benefits attributed to reading books, quite often mistakenly taken for scientific facts. In particular, I will be looking at the following two claims: gaining knowledge about different cultures and nurturing empathy in real life, in the context of the literary text "Angel Levine" by 20th century American Jewish author Bernard Malamud. In so doing, I will rely on reader-response theory and research, drawing on inductively generated hypotheses from my previous study in Macedonian readers' responses to a literary portrayal of religious and cultural bias in a historically distant setting and context. Moreover, I will shortly engage with obscure arguments such as "books exercise the brain, develop creativity and offer an escape to the unknown", in order to underscore the importance of the literary experience and pleasure of the text per se. Finally, even though my argument stands in opposition to abovementioned claims, I strongly espouse further empirical research in the multifaceted literary benefits, as proposed by cognitive poetics and experimental psychology.*

***Keywords:** social justice, aesthetics, literary criticism, culture, research.*

1. Вовед

Актуелните дебати за улогата на уметностите во општеството и образованието ја нагласуваат маргинализираноста на истите, особено во рамките на наставните програми. Поради ова, се појави еден бран на одбрана на уметностите со помош на низа аргументи коишто колку го унапредуваат нивниот статус, толку и го нарушуваат истиот (Abbs, 2003; Eisner, 2002; Fleming, 2012). Во овој текст, би сакала да се задржам на еден од овие аргументи „читањето книжевни дела ја зголемува емпатијата“, и да покажам како погрешното толкување на истото може да ја намали вредноста на книжевноста. Во прилог на ова ќе ја искористам сликата „Бенефициите од читање книги“¹ дизајнирана од Госиа Зимниак (Gosia Zimniak) токму со цел да ги истакне разновидните начини на кои читањето книги ги менува луѓето (види апендикс А). Опасно е да им се припишуваат такви дополнителни бенефиции на читањето книги како да се научни факти, особено како што е на пример тврдењето дека ова ја зголемува емпатијата во реалниот живот. За да го образложам мојот аргумент, ќе ја ограничам дискусијата на реакциите од четири конкретни читатели од Македонија. Исто така, го одбрав книжевниот текст „Ангел Левин“ од Бернард Маламуд зашто темите расизам и дискриминација, како и застапеноста на техниката на магичен реализм и магичните елементи во текстот, се погодни за разгледување на тврдењето за *емпатијата*.

Во следниов текст ќе ја објаснам состојбата на уметностите и актуелните дебати во светот, кои релевантни и за нашиот контекст. Потоа, накусо ќе го образложам мојот книжевен пристап, критиката насочена кон читателот, заедно со некои поважни термини и поновите трендови во врска со *наративна емпатија* (Barthes, 1975, 1990; Culler, 2002; Eco, 1984; Eisenberg & Strayer, 1990; Fish, 1980a, 1980b; Iser, 1974, 1980; Keen, 2008, 2013, 2007; Mar & Macrae, 2006; Rosenblatt, 1980, 1994). Понатаму, ќе дадам

¹ <http://lindalinkstoliterature.wordpress.com/2014/01/25/the-benefits-of-reading-books-infographic/>

краток преглед на текстот „Ангел Левин“, за да преминам на дискусијата на одговорите на четири конкретни читатели од Македонија, три женски и едно машко, за истиот текст (Abramson, 1994; Benedict, 1983; Bluefarb, 1964; Faris, 1995; Freedman, 1966; Slemon, 1988). Главен аспект во дискусијата ќе биде емпатијата што читателите ја покажуваат или не ја покажуваат кон ликовите во текстот. За крај, ќе ја нагласам потребата од дополнителни емпириски истражувања за влијанието на читањето врз развивањето на емпатијата во реалниот живот; и потребата да се вреднува задоволството и уживањето во текстот, самото естетско искуство..

2. Вредноста на книжевноста: дебати

Историскиот развој на уметностите во образованието може да се проследи преку нивната застапеност во наставните програми како и образовните трендови од 20от век. Истите придонесоа за актуелната одбрана на уметностите во формланото образование (Cox, 2007; Whyte, 2007). Следниве трендови се релевантни и за книжевноста:

- 1930-1950, наставата е под влијание на *рационалниот хуманизам*
- средината на дваесеттиот век се појави *прогресивизмот*
- глобализацијата и образовната институционализација (Abbs, 2003; Cox, 2007; Whyte, 2007).

Првиот период пропагирал морални вредности; во книжевноста се појавува обид да се сврти вниманието кон читателот којшто сè уште имал пасивна улога тогаш (Rosenblatt, 1994). Вториот период се однесува на автентичното искуство кај учениците и личното изразување во општеството и културата. Овде, Дјуи го истакнува значењето на естетското искуство, што ќе биде главен двигател на *транзакционата теорија* на книжевното дело од Розенблат која го нагласува значењето на личноста и културата на самиот читател (Rosenblatt, 1946, 1980, 1994). Третиот тренд се однесува на финансиските и политички агенди коишто во денешното капиталистичко

општество често се кријат зад повикот да се надмине рутинското учење, во книжевноста пак, да се учи поетскиот јазик (Whyte, 2007). Пример за ова е настојувањето да се поттикне креативноста во образованието во Јапонија, Кореја, Тајван, Арабија и Шведска, или пак, студентската автономија во Франција (Burnard, 2007). Сето ова може да се одрази негативно на уметностите во образованието, зашто создава огромен притисок кај наставниците и професорите. Ова го диктираат јавните потреби или пак пазарот на трудот како што е случајот и кај нас. Поради ова, се појавија дебати во одбрана на уметностите коишто најчесто велат дека тие:

1. предизвикуваат уживање и задоволство;
2. ги подобруваат резултатите по другите предмети;
3. ја зголемуваат идната публика
4. го развиваат мозокот/им помагаат на учениците да мислат
5. обезбедуваат идни уметници
6. ја развиваат имагинацијата и креативноста
7. овозможуваат проникнување во човечките искуства
8. ги образуваат емоциите
9. ги развиваат физичките способности (Fleming, 2012, p. 11).

Во главно, проблемот со овие аргументи е тоа што се загадочни и ендострани. Затоа и лесно можат да се побијат. На пример, 1, 3 и 8 не се одделени еден од друг, туку составен дел од естетското искуство. Оваа поделба води кон лажната дихотомија, разумот како лочигно објективно расудување наспроти емоциите како субјективно (Nussbaum, 1995). Понатаму, 2 и 9, лесно би можеле да ги ставаат уметностите во подредена, инструментална, позиција. Сепак, кога претпазливо се користат, овие аргументи може да бидат веродостојни. На пример, кога Ебс нагласува дека во модерното општество се губи симболичкото значење; или пак кога се критикува мислењето дека „уметностите се фини, но не и потребни“ (2003; Eisner, 2002). Токму поради ова, е важно да се нагласи вредноста на

уметностите, на книжевноста сама за себе, и естетското искуство. Нусбаум делумно се потпира на ова искуство кога вели:

Уметностите, создавајќи задоволство преку субверзивни дела и културолошки согледби, предизвикуваат траен и привлечен дијалог со предрасудите од минатото, наспроти дијалогот исполнет со страв и отпор (Nussbaum, 2010, p. 110).

Оваа тврдење не ги фрагментира разновидните аргументи во прилог на уметностите. Иако Нусбаум убедливо ја истакнува улогата на книжевноста во унапредување на хармноичноста во општеството, сепак нејзините тврдења не се емпириски поткрепени. Податоци што ја поддржуваат алтруистичката моќ на книжевноста постојат, сè уште е тешко да се генерализира (Keen, 2007; Kuiken & Miall, 2002; Mackey, 2011; Mar & Macrae, 2006; Mar & Oatley, 2008).

3. Книжевна теорија и терминологија

Во овој дел давам краток преглед на критиката насочена кон читателот и важните термини и концепти од истата. Потоа ги надополнувам со дефинирање на неколку видови *наративната емпатија*. Термините се појавуваат подоцна во дискусијата на читателските одговори.

3.1. Критика насочена кон читателот: термини и истражување

Од појавата на критиката насочена кон читателот, од 1960те години започнаа и емпириски истражувања на ова поле, кои се особено зачестени денес (Cooper, 1976). Притоа, важно е да се направи разлика помеѓу истражување кое ги испитува читателските одговори по процесот на читање и такви што истражуваат читателски реакции за време на читањето (Cooper, 1976; Iser, 1974; Mackey, 2011). Најновите истражувања што ја надополнуваат критиката насочена кон читателот, се од аспект на психологијата и неврологијата, коишто истовремено придонесуваат за

новосоздадената гранка *когнитивната поетика* (Keen, 2007; Kuiken & Miall, 2002).

Критиката насочена кон читателот нуди пред се основа за теоретско разгледување на книжевните текстови, но во случајов решов дека тврдењето за *емпатија* би било попогодно да се дискутира преку реакциите на конкретни читатели. Во прилог на оваа дискусија, овде ќе ги дефинирам релевантните термини од теоријата воведени од Розенблат, Изер, Фиш, Еко, Јаус, и Барт.

Според критиката насочена кон читателот, книжевниот текст оживува во книжевно дело или настан (зашто делото е флуидно) кога читателот воздејствува со текстот; кога читателката активно го открива текстот и неговите книжевните техники и стимули. Овде ја користам терминологијата на Розенблат која ги користи термините *песна* и *книжевно дело* со исто значење, наспроти текстот кој е *непрочитан*. Па така, „Ангел Левин“ *непрочитан* е текст, а *прочитан* е или *расказ* или *книжевно дело*. Од низата типови на читатели од теоријава, јас ги употребувам:

- *конкретен читател* што се однесува на читателите во реалниот живот
- *известен (информиран) читател* е замислен читател со големо енциклопедиско знаење
- *имплицитен читател* е функција на текстот, улога која открива каков читател подразбира самиот текст; конкретниот читател го активира имплицитниот преку естетското и личното искуство.

Според *трансакционата теорија* на Розенблат воздејството на читателите со текстот се состои од два типа читање, *еферентно* и *естетско* (Rosenblatt, 1994). Читателите осцилираат меѓу двата типа на читање зависно од тоа каде е насочено нивното внимание, односно при *промена во фокусот*. Првиот тип на читање се однесува на информативно читање, додека вториот на активното присуство во и живеење на настаните и светот на расказот. При

естетското искуство се јавува *задоволството (plaisir)* и *уживањето (jussance)* во текстот каде првото има послаб интензитет од второто (Barthes, 1975). Така, Изер вели дека читателите доживуваат емоционално и когнитивно искуство кога ги создаваат книжевните стимули, како поетскиот јазик и техники од самиот текст (Iser, 1974). Кај него се клучни намерните *текстуални празнини* што читателот ги потполнува со своето знаење и искуство. Празнините во текстот кои се појавуваат кај конкретните читатели, особено со текстови како „Ангел Левин“ во македонски контекст не мора да бидат намерни, зашто зависат од разликите помеѓу времето и културниот контекст на самиот текст и читателката, и нејзиното познавање на истиве. Покрај ова, секако зависат и од *книжевната компетенција* на читателот, воведена од Калер, којашто се однесува на степенот на книжевното познавање и знаење на читателот, без никакво пејоративно значење (Culler, 2002; Nikolajeva, 2010; Танески, n.d.).

Изер зборува за длабоко естетско искуство и моменти кога читателката е толку понесена од текстот што таа се отуѓува од себеси и станува едно со ликот, станува отуѓено „јас“. Читателот повторно се враќа во реалното „јас“ кога ја зема улогата на дистанциран критичар. Во овие моменти читателот се однесува како *промислен посматрач (judicious spectator)* (Nussbaum, 1995). Читателите можат да се однесуваат како *промислен посматрач* на книжевен настан и ликови, зашто емоционалната реакција кај читателите, иако им дозволува да проникнат во емоциите на ликовите, сепак никогаш нема да биде со истиот интензитет. Ова, заедно со незасегнатата позиција на читателите како посматрач, им дозволува да бидат промислени и да сочувствуваат во исто време. Значи, читателката како *промислен посматрач* може да покаже „емпатија и надворешна проценка“ (Nussbaum, 1995, p. 73).

Во дискусијата на одговорите на четирите македонски читатели подолу се гледаат наведените стратегии на читање. Исто така, читателите, од

една страна, носат индивидуални интерпетации за текстот, но од друга, би можеле да се земат и како една мала *интерпретативна заедница* зашто доаѓаат од иста култура (Fish, 1980b). Пред да преминам на читателската дискусија, ќе направам кус преглед на емпатијата во контекст на книжевноста.

3.2. Емпатија: реална или наративна?

Како што споменав на почетокот, тврдењето дека читањето книжевни дела нè прави да бидеме емпатични кон други луѓе во реалниот живот е проблематично. Особено кога ни се сервира во медиумите како со случајов со дизајнот на сликата „Бенефиции од читање книга“ кое иако инспиративно, сепак се обидува да ја воздигне книжевноста на сентиментален начин нудејќи низа аргументи, меѓу кои е и тој за реална емпатија (види апендикс А). Ова е така, зашто истражувањата на полето на емпатија и хумано однесување во општеството поттикнато од книжевни дела покажуваат дека е многу тешко да воспостави директна врска меѓу нив, зашто образованието, воспитанието, културата, етничката припадност, историскиот контекст и сл. се појавуваат како интервентни варијабли.

Постојат, како што споменав претходно, студии од полето на експериментална психологија и неврологија, кои влеваат надеж дека книжевните дела може да имаат трансформиращка моќ врз емоциите на читателите (Eisenberg & Strayer, 1990; Keen, 2008, 2013; Nussbaum, 2010). На пример, една група читатели имале значително поголема промена во емоциите по читање на расказ од Чехов, за разлика од контролната група која читала сличен текст, но од информативен карактер (Mag & Macrae, 2006). Сепак, она за што може да се зборува со малку поголема доза на сигурност е емпатијата којашто читателите ја чувствуваат кон ликовите во делото, позната како *наративна емпатија*. Овој тип на емпатија ги опфаќа когнитивните и емоционалните реакции кај читателите и во случајов ќе ја

употребувам за да означам две читателски реакции. Првата е кога читателите можат да се замислат во ситуацијата во која се наоѓаат ликовите и ги разбираат нивните емоции и светогледи, иако тие самите не се согласуваат со ова или не се нашле во таква ситуација. Втората е кога читателите се поистоветуваат со ликовите и нивните емоции (иако некои теоретичари сметаат дека ова не е емпатија) (Keen, 2007, 2008).

За дискусијата на „Ангел Левин“, и воопшто за дел од творештвото на Маламуд е погодна *стратегиската емпатија*. Овој вид наративна емпатија ја означува интенцијата на авторот да влијае врз емоциите на читателите во ползна на видлив, но совесно срочен, политички интерес. Ова Маламуд го има потврдено своите интервјуа во повеќе наврати. На пример тој вели „чувствувам дека задачата на авторот е да направи хаос, зашто молкот не може да го зголеми разбирањето или да побуди милосрдие“ (Benedict, 1983). Секако дека „не треба одговорот на авторот да се користи за проверка на толкувањето на неговиот текст, туку за покажување на несогласноста што владее помеѓу интенцијата на авторот и интенцијата на текстот“ (Танески, n.d.). Во случајот со Маламуд ќе видиме дека имаме поклопување или несогласување со неговата интенција зависно од реакциите на читателите. Кога зборуваме за наративна емпатија е важно да се има предвид дека понекогаш кај читателите неизбежно се јавуваат *емпатски неточности* (Keen, 2007, 2008). Во овој случај читателот се соживува со ликовите, но можеби од погрешни побуди или погрешно толкување на емоциите. Исто така треба да се има предвид дека интенцијата на авторот не мора да вклучува побудување емпатија. Напротив авторите понекогаш сакаат да предизвикатт, шок, отуѓување, гадење, а употребата на иронија често може да ја спречи појавата на *наративна емпатија* (Keen, 2007, 2008).

Стратегиската емпатија може да биде *взрана, амбасадорска и емитувачка* (Keen, 2008). *Взраната емпатија* е насочена кон затворен круг на луѓе или клики и поради ова е ограничена од искуството и идентитетот

на читателите. *Амбасадорската емпатија* е насочена кон одредена публика со цел да побуди емпатија кај истата и затоа е врзана со периодот и историскиот контекст и време во кое се наоѓа избраната читателска публика. *Емитувачката емпатија* се повикува на универзалните карактеристики на човековата природа за да допре до поголем број читатели.

Критиката насочена кон читателот и поновиве трендови од наратологијата, заедно ја збогатуваат базата на стратегии за читање и ја надополнуваат трансакционата теорија на Розенблат. Овде, Сузан Кин, предложува искористување на феминистичкиот концепт *интерсекција*, како *интерсекционална наратологија*, „пристап кој би ги зел предвид многубројните идентитети (род, етникум, класа и сл.) кај читателите што ги условуваат различните реакции на текстови со интенција да побудат емпатија“ (Keen, 2013, p. 50). Поранешната желба наивната младина да се здобие со образование и демократија, денес се насочува кон наративната емпатија и нејзиниот потенцијал да влијае врз младината и нејзината совесна општествена ангажираност (Keen, 2007; Nussbaum, 1995, 2010). Во следниот дел следува кус опис на содржината на „Ангел Левин“ и неговите карактеристики, како и дискусија поткрепена со цитати од одговорите на конкретните читатели.

4. Дискусија на читателските одговори: „Ангел Левин“

Во „Ангел Левин“ станува збор за американски кројач од еврејско потекло кој живее сам со својата болна жена. Маџишевич е претставен како лик кој има пропатено многу во животот и ги има надживеано своите деца, но преку едно преувеличено предавање на архетипскиот Јов и неговите страдања што преминува во карикатура на моменти. Расказот ја обработува темата на искушувањето кое лежи во основата на вербата и ова е прикажано преку нестереотипното воведување на ангел кој е Афроамериканец и Евреин. Целиот текст се врти околу психичкото и вредносното искушување на

Мањишевич. Низ неговото трансформирано патешествие тој ги надминува сопствените предрасуди за религија и раса, и го прифаќа Ангел Левин како ангел даден од Бога.

Воведувањето на ангелот како лик е техника на магичниот реализам кој уште од својата појава станува карактеристичен за претставување на маргиналните култури како еден отпор кон востановената книжевна практика, но денес веќе и претопена во истата (Slemon, 1988). Најглавните карактеристики на текстови со магичен реализам се:

1. непроменлив магичен елемент
2. силно присуство на надреален свет
3. настани прикажани од спротивни перспективи
4. сплотување на различни светови
5. нарушување на единството на време, простор и идентитет (Faris, 1995).

Во „Ангел Левин“ читателот треба да го прифати ликот на ангелот на три рамништа: реално, фантастично и алегорично (Bluefarb, 1964). Главна препрека кај тројца од четирите читатели што претходно немале многу или воопшто допир со магичен реализам е токму неподготвеноста да го прифатат ликот на ангелот, односно да покажат *суспензија на неверување*. Иако македонските читатели се отсечени од историскиот контекст и култура во самиот расказ, сепак како една *интерпретативна заедница* тие успеваат да се вклопат како дел од читателската публика што ја вклучува самиот текст (Rabinowitz, 1998).

Како што споменав во делот за емпатијата, интенцијата на Маламуд е да побуди *стратегиска емпатија* и кај него идентитетот на Евреите преминува во метафора за човечкото страдање. На пример, Филип Рот вели дека Маламуд пишува за тоа што значи да се биде човек и да се постапува човечки и дека неговите Евреи не се Евреите од Чикаго. Затоа и во текстот, општо земено, читателот нема да сретне многу детали за јудеизмот ниту пак

на културата на Евреите (Abramson, 1994). Особено изразена кај Маламуд е *амбасадорската емпатија* која се повикува на публиката од 20от век во САД. Но, најкарактеристично за овој расказ од Маламуд е *емитувачката емпатија*, неговата интенција да допре до колку е можно повеќе читатели повикувајќи се на основните карактеристики на човековата природа. Во прилог следуваат реакциите на читателите, кои во овој текст ги именувам со псевдонимите Ирена, Елена, Јане и Нина.

За читателите особено интересна е првата средба на Мањишевич со Левин:

Ирена: магијата, појавувањето на Ангел токму во моментот кога најмногу е потребен. Најинтересни ми беа моментите кога заедно со Мањишевич се надевам дека сè ќе се сврши добро.

Нина: Левин е безвременски што особено доаѓа доизраз во неговиот јазик кој е премногу официјален и префинет што е комично. Тој е како некоја сезнаечка фигура која на позтивен начин го манипулира Мањишевич, што вели дека или е искусен со емоциите на луѓето или пак знае дека не може ништо да постигне со наметливост. Тој е тактичен и ги држи емоциите за себе.

Иако Ирена во друг наврат вели дека читателот не може да биде сигурен за тоа што навистина претставува Ангел Левин, сепак таа несвесно го има прифатено како ангел. Ова најверојатно е резултат на ориентацијата на Мањишевич, што особено е очигледна кога таа вели “не можам да одредам дали Левин постои и каков е навистина, зашто го гледам низ очите на Мањишевич“. Сметам дека ова е исто така засилено поради отпорот кон прифаќање на техниката на магичен реализам, односно недостасува *суспензија на неверувањето (suspension of disbelief)* како основен предулсов за влегување во светот на текстот. Поради ова таа бара факти за Левин, и го доживува „побледо“. Од друга страна, таа открива дека ужива во магичните моменти, како првата средбата со Ангел Левин, коишто ѝ го прават текстот

возбудлив. Кај Нина пак, имаме поголема проникливост и во случајов таа се става во улога на *промислен посматрач* и ја истакнува безвременоста на Левин, дел од магичниот реализам.

На прашањето како се чувствува кога го прочитала делот од расказот што ја опишува вантрешната состојба и емоции на Мањишевич пред да му признае на Левин дека верува во него, Ирена не одговара директно за себе. Таа ја анализира состојбата на Мањишевич и ги зема предвид неговите претходни размислувања и постапки. Во овој случај таа ја применува улогата на *промислен посматрач*. Ирена, како и останантите читатели, во постапките на Мањишевич чита религиозно лицемерие кое го поистоветува со македонското општество. Иако не се идентификува со Мањишевич, таа го разбира врз основа на нејзиното претходно искуство и култура. Таа вели: „Овој тип на религиозно размислување ме фрустрира, но истовремено го разбирам.“ Ова е моментот кога Изер вели дека претходното знаење ни помага да ги потполниме празнините во текстот. Но за жал, исто така, тој истакнува дека сè додека не го оставиме настрана ова знаење, нема да можеме да навлеземе подлабоко во самиот текст и културата на ликот. Делумно, за ова придонесува и метафоричната употреба на Евреите. Маламуд ни открива многу малку детали за јудеизмот и Евреите, а многу повеќе за човекот и хуманоста. Ирена е воодушевена од од тоа како текстот ги “поврзува Евреите и црниците“ на начин кој според неа ги разоткрива наметнатите предрасуди дури и кај луѓето од маргинализираните групи. За стилот вели дека е јасен, а особено „убава“ е употребата на разговорен јазик во Харлем.

Елена, исто како и Нина, многу посилно се поврзува со последната сцена за која вели дека е многу „реална и трогателна“. Но и кај неа не постои доволно *суспензија на неверувањето*. Таа признава „искрено, и мене ми е тешко да поверувам дека полупијан црнец може да биде ангел зашто ова не е начинот на кој тие најчесто се опишани“. За жал, ова го намалува

естетското искуство и доживување кај неа. Од друга страна, читателката е свесна дека нејзиниот отпор е вкоренет во тоа вештачки создадената слика за изгледот на ангелите, наметната од општеството.

Во однос на формалните аспекти на текстот, Елена, за разлика од Ирена, смета дека стилот на раскажување е комплексен и тежок за следење на моменти. Сите три читателки ја истакнуваат убавината на сленгот во текстот. Психолози кои се повикуваат на формалистичките термини како убавината во очудениот текст, книжевните техники може да бидат еден од главните стимули што го одвлекуваат вниманието на читателот од *еферентното* (информативно) кон *естетското* читање (Kuiken & Miall, 2002).

Сите читатели, и оние со пониска *книжевна компетенција*, ја нагласија мачигната страна на текстот како убава, интересна, мистериозна и дел кој ги привлекува да го читаат текстот понатаму и да го откриваат расказот. Кога читателите имаат простор да читаат естетски тогаш се продлабочува нивното разбирање на конкретната тематика, во случајов наметната општествена дискриминација. На пример Елена вели дека нејзе лично најинтерсно ѝ е тоа што таа самата се изненадила од нејзиниот сопствен отпор да верува во Левин. Таа вели „сфатив дека и јас имам многу предрасуди за тоа како треба да изгледа еден ангел“. Затоа таа вели дека кај нас имаме стереотип дека сите Албанци се муслимани и сите Македонци се христијани. Зашто таа доаѓа од православно христијанство како доминантна религија кај нас, вели дека би ѝ било чудно на пример, условно земено, ангел да ѝ зборува на албански, зашто во нашето општество тоа се врзува со исламот. Таа наведува конкретен пример од нејзиното лично искуство кога ја почувствувала оваа предрасуда:

Запознав девојка во Германија која беше од Црна Гора. Рече дека е Албанка па си претпоставив дека е сигурно е муслиманка, зашто во Македонијасите Албанци се муслимани (или на барем на мене

ми се чини така). Кога таа ми кажа дека се идентификува со католицизмот бев изненадена зашто ова не се поклопува со мојата претстава за што е тоа да се биде Албанец.

За разлика од Елена и Ирена, читателот Јане, вели дека тој не може да го доживее текстот лично и да го поврзе со сопствени искуства зашто не е религиозен. Но од друга страна, Елена самата не е религиозна, додека Ирена верува во продуктивеност и хиндуистизам. Кај Јане се јавува категоричен отпор за наративна емпатија зашто тој верува дека искуствата се индивидуални и неповторливи. Овде Нина иако пројавува наративна емпатија, сепак се согласува со Јане до одреден степен:

мислам дека е тешко да поврзи со македонското општество. Кога ќе размислам ми текнува на ситуации во овој век кај нас зашто ние сме бели и кај нас не живеат Афроамериканци. Ме нервира кога луѓето се вртат или не дај боже се сликаат со странци Афроамериканци како да се експонати во музеј. Ова е глупо.

Нина сепак успева да направи некаква споредба од нејзино чино искуство, додека кај Јане оторот се провлекува постојано. За чувството на Мањишевич Јане вели дека е „истото чувство што се појавува кај секој што ќе види нешто за првпат, а претходно имале само слушнато за истото. Тој вели дека во девет случаи од дест, реалното искуство е различно од замисленото“. Затоа и не дозволува компромис за појава на наративна емпатија, додека од друга страна самиот читател го доживува концептот на емпатија како премногу затворен. Тој исто така вели дека „кога луѓето се очајни забораваат на здравиот разум“ но ова повторно е судење на текстот според критериумите што не се соодветни за магичниот реализам, односно немаме *суспензија на неверување*. Од друга страна пак, Нина, слично како Елена, го поврзува текстот со лични искуства:

За мене беше радосно чувство кога се расплакав на последната сцена со Мањишевич Среќа, зашто човек како Мањишевич ја собра храброста да ја премине сопствената линија на прифатливост. Мислам дека ова е ретко во реалниот живот, барем во Македонија, колку старееш, толку помалку се отвораш за нови работи што е жално. На пример, јас го гледам ова кај моите родители и Мањишевич ме потсетува на нив. На мајка ми. Знаам дека и покрај отпорот тие го имаат тоа во нив и тоа е моментот кој ме радува премногу.

Емитувачката емпатија допира најсилно кај читателката Нина која вели:

карикатурата низ кој е доловен Мањишевич е комична и токму поради тоа и исто толку тажна и дозволува да се поврзам со ликот. Размислите и деталите во главата на Мањишевич уште од почеток ме тераат се ставам во негова кожа и да го разберам.

Од дискусијата се гледа дека *наративната емпатија* може да се разгледува полесно од реалната. Затоа и ова оди во прилог на главниот аргумент на целиов текст, дека е опасно да се пропагира дека читањето книжевни дела ги менува читателите да бидат похумани луѓе, без притоа ова да се стави во контекст на вредноста на книжевноста сама по себе и постоечките емпириски истражувања.

5. Заклучок

Наративната емпатија, односно емпатијата што читателите ја чувствуваат кон ликовите во книжевни дела е тешко да се предвиди. Но, таа не треба да се поистоветува со реалната емпатија. Во овој преглед на дебатите кои се појавуваат во одбрана на маргинализираната состојба на уметностите, вклучувајќи ја и книжевноста, се појавува практиката, да се сервираат аргументи како примерот со емпатијата, што не се емпириски поткрепени. Овде лежи опасноста да се намали вредноста на веќе

постоечките емпириски истражувања на полето на неврологијата и експерименталната психологија кои покажуваат дека книжевноста може да има трансформирачка моќ врз емоциите на читателите. Опасноста, исто така, лежи и во инструментализирањето на книжевните дела, кои сами по себе се вредни за проучување и читање, токму поради задоволството и уживањето во естетското искуство (Barthes, 1975; Iser, 1974; Rosenblatt, 1994).

Од дискусијата на читателските реакции, се гледа дека кај читателите најсилно влијание има оставено *емитувачката емпатија* која за момент им дава простор да се соживеат со ликовите од друга група историски и културолошки далечна. Исто нивниот фокус при читањето се менува при појавата на магичните елементи кои го збогатуваат естетското искуство. Јасно е дека Маламуд имал на ум една речиси „безвременска публика“ зашто тој зборува дека „задачата на авторот е да ја спаси цивилизацијата од самоуништување“. Едно од прашањето што боди в очи, и е често поставувано за творештвото на Маламуд, е колку оваа универзална димензија на еврејското страдање ја загрозува индивидуалноста на еврејската култура и идентитет. Сепак станува збор за авторска интенција и ова не ја намлува вредноста на неговите дела. За крај, критиката насочена кон читателот нуди одлична основа за емпириско испитување на реакциите на читателите и нивната *наративна емпатија*, но ова не би било доволно исцрпно без најновите трендови на полето на наратологијата и пристапот на интерсекционална емпатија.

Библиографија

- Abbs, P. (2003). *Against the Flow: Education, the Arts and Postmodern Culture*. London ;New York: RoutledgeFalmer,.
- Abramson, E. A. (1994). Bernard Malamud and the Jews: an ambiguous relationship. *The Yearbook of English Studies*, 24, 146. doi:10.2307/3507887
- Barthes, R. (1975). *The Pleasure of the Text*. New York: Noonday Press,.

- Barthes, R. (1990). *S/Z* (New Ed edition.). Wiley-Blackwell.
- Benedict, H. (1983). Bernard Malamud: morals and surprises. *The Antioch Review*, 41(1), 28–36.
- Bluefarb, S. (1964). Bernard Malamud: the scope of caricature. *The English Journal*, 53(5), 319. doi:10.2307/810182
- Burnard, P. (2007). Prelude: Provocations in Creativity Research. In L. Bresler (Ed.), *Springer International Handbook of Research in Arts Education* (pp. 1175–1181). Springer.
- Cooper, C. R. (1976). Empirical studies of response to literature: review and suggestions. *Journal of Aesthetic Education*, 10(3/4), 77–93. doi:10.2307/3332063
- Cox, G. (2007). Prelude: History of Education and Arts Education. In L. Bresler (Ed.), *Springer International Handbook of Research in Arts Education* (pp. 3–7). Springer.
- Culler, J. D. (2002). Part II Poetics: 6 Literary Competence. In *Structuralist Poetics: Structuralism, Linguistics and the Study of Literature* (pp. 131–153). Routledge.
- Eco, U. (1984). Introduction. In *The Role of the Reader: Explorations in the Semiotics of Texts* (pp. 3–46). Indiana University Press.
- Eisenberg, N., & Strayer, J. (1990). *Empathy and Its Development*. CUP Archive.
- Eisner, E. W. (2002). *The Arts and the Creation of Mind*. New Haven: Yale University Press,.
- Faris, W. B. (1995). Scherezade’s Children: Magical Realism and Postmodern Fiction. In L. P. Zamora & W. B. Faris (Eds.), *Magical Realism: Theory, History, Community*. Duke University Press.
- Fish, S. E. (1980a). Part One: Literature in the Reader. In *Is there a Text in this Class? : the Authority of Interpretive Communities* (pp. 1–97). Cambridge, Mass.: Harvard University Press.

- Fish, S. E. (1980b). Part Two: Interpretive Authority in the Classroom and in Literary Criticism. In *Is there a Text in this Class?: the Authority of Interpretive Communities* (pp. 303–322). Cambridge, Mass.: Harvard University Press.
- Fleming, M. (Michael P. . (2012). *The arts in education: an introduction to aesthetics, theory and pedagogy*. Milton Park, Abingdon, Oxon ;New York, NY: Routledge,.
- Freedman, W. (1966). American Jewish fiction: so what's the big deal? *Chicago Review*, 19(1), 90–107. doi:10.2307/25294079
- Iser, W. (1974). *The Implied Reader; Patterns of Communication in Prose Fiction from Bunyan to Beckett*. Baltimore,: Johns Hopkins University Press.
- Iser, W. (1980). *The Act of Reading: A Theory of Aesthetic Response* (New Ed edition.). The Johns Hopkins University Press.
- Keen, S. (2007). *Empathy and the novel*. New York ;Oxford: Oxford University Press,.
- Keen, S. (2008). Strategic empathizing: techniques of bounded, ambassadorial, and broadcast narrative empathy, 477–493.
- Keen, S. (2013). Empathy in reading; considerations of gender and ethnicity, 49–65.
- Kuiken, D., & Miall, D. S. (2002). A feeling for fiction: becoming what we behold. *Poetics*, 30, 221–241.
- Mackey, M. (2011). *Narrative Pleasures in Young Adult Novels, Films, and Video Games*. Basingstoke: Palgrave Macmillan,.
- Mar, R. A., & Macrae, C. N. (2006). Triggering the intentional stance. In *Empathy and Fairness* (p. p 110–132). Wiley, Chichester. Retrieved from <https://www.google.com/webhp?tab=ww&ei=60NoU6KNKoWsOtuTgIAK&ved=0CBcQ1S4#q=Triggering+the+intentional+stance+Raymond+A.+Mar+a&safe=active>

Mar, R. A., & Oatley, K. (2008). The function of fiction is the abstraction and simulation of social experience. *Perspectives on Psychological Science*, 3(3), 173–192.

Nikolajeva, M. (2010). Literacy, competence and meaning-making: a human sciences approach. *Cambridge Journal of Education*, 40(2), 145–159. doi:10.1080/0305764X.2010.481258

Nussbaum, M. C. (1995). *Poetic Justice: the Literary Imagination and Public Life*. Boston, Mass.: Beacon Press,.

Nussbaum, M. C. (2010). Cultivating the Imaginatons: Literature and the Arts. In *Not for profit: why democracy needs the humanities*. Princeton, N.J.: Princeton University Press,.

Rabinowitz, P. J. (1998). *Before Reading: Narrative Conventions and the Politics of Interpretation*. Ohio State University Press.

Rosenblatt, L. M. (1946). Toward a Cutlural Approach to Literature. *College English*, 7(8), 459–466.

Rosenblatt, L. M. (1980). What facts does this poem teach you? *Language Arts*, 57(4), 386–394.

Rosenblatt, L. M. (1994). *The Reader the Text the Poem: The Transactional Theory of the Literary Work*. SIU Press.

Slemon, S. (1988). Magic realism as postcolonial discourse, 9–24.

Whyte, A. (2007). The Teaching of English Language Arts as Poetic Language: An Institutional View. In L. Bresler (Ed.), *Springer International Handbook of Research in Arts Education* (pp. 121–143). Springer.

Танески, З. (n.d.). Стратегии на читањето, (бр. 5).

СЕСИЈА: БЕЗБЕДНОСТ
SECURITY SESSION

Проф. д-р Драге ПЕТРЕСКИ / *PhD Drage PETRESKI*

Military Academy “General Mihailo Apostolski” – Skopje, Macedonia

Проф. д-р Ненад ТАНЕСКИ / *PhD Nenad TANESKI*

Military Academy “General Mihailo Apostolski” – Skopje, Macedonia

Проф. д-р Андреј ИЛИЕВ / *PhD Andrej ILIEV*

Military Academy “General Mihailo Apostolski” – Skopje, Macedonia

ИСПОРАКИТЕ НА ОРУЖЈЕ НА ЗЕМЈИТЕ ВО РАЗВОЈ

Анстракт: Земјите во развој продолжија да бидат примарен фокус на странските активности за продажба на оружје. Вредноста на договорите за трансфер на оружје со земјите во развој континуирано се зголемуваат на глобално ниво во последно време.

Вредноста на сите договори за трансфер на оружје со земјите во развој во 2011 година изнесуваа над 71,5 \$ U.S. милјарди долари. Ова претставува значително зголемување во однос на 2010, а вредноста на сите испораки на оружје на земјите во развој беше речиси 28,0 \$ U.S. милјарди долари поголема во однос на 2004 година.

Главниот фокус на овој труд е нивото на трансферот на оружје од страна на големите добавувачи на оружје кон нациите во светот во развој - каде што постои поголема можност и потенцијал за појавата на регионални воени конфликти кои во моментов егзистираат, и каде најголемиот дел од трговијата со конвенционалното оружје се спроведува. Со децении, обезбедувањето на конвенционалното оружје на пријателски држави претставуваше инструмент на надворешната политика поддржана од страна на воените супер сили и нејзините сојузници, денес мотивацијата се заснова повеќе на економски интереси како и чинителите на надворешната национална политика за безбедност.

Клучни зборови: *конфликти, закани, трансфер, воена технологија, оружје.*

Abstract: *Developing countries continued to be the primary focus of activities for foreign arms sales. The contracts for the transfer of weapons to developing countries are continuously increasing globally lately.*

The value of all contracts for the transfer of weapons to developing countries in 2011 costed over 71,5 \$ US billion dollars. This represents a significant increase compared to 2010, and the value of all arms deliveries to developing nations was nearly 28,0 \$ US billions of dollars higher compared to 2004.

The main focus of this paper is the level of arms transfers by major weapons suppliers to nations in the developing world - where there is greater opportunity and potential for the emergence of regional military conflicts that currently exist, and where most of the trade conventional weapons are carried. For decades, providing conventional weapons to friendly states was an instrument of foreign policy backed by military superpowers and their allies, today motivation is based on economic interests and stakeholders outside of national security policy.

Keywords: *conflicts, threats, transfer, military technology, weapons.*

Вовед

Се верува дека безбедносните предизвици се во согласност со современите движења и претставуваат последица на: зголемените разлики во степенот на економски и општествен развој на одредени региони, меѓународниот тероризам, постојаното загрозување на животната средина, неконтролираното производство и продажба на оружје, присилни миграции, разни облици на организиран криминал и друго.

Кризни состојби овозможуваат интензивна трговија со воена технологија како една од најпрофитните трговските гранки кај технолошко развиените земји. Исто така, трговијата се карактеризира и со можноста за политички влијанија од страна на земјите производители на оружје врз конфротираниите страни во конфликтите, односно за индиректно управување со динамиката на кризната ситуација.

Воената индустрија претставува значаен сегмент во наменската индустрија која произведува и продава оружје, воена технологија и опрема. Компаниите за производство на оружје, се субјекти кои ги штитат интересите на воената индустрија кои произведуваат стрелчко оружје, орудија, муниција, проектили, воени авиони, воени возила, бродови, електронички системи и друго. Исто така индустријата за воена технологија ги наметнува битните и важни техничко-технолошки истражувања во областа на одбраната.

Договорите за снабдување со оружје и воена опрема се од исклучителна политичка важност и придобивка на владите. Врската помеѓу политиката и трговијата со оружје може да резултира со економски придобивки на Воено индустриски комплекс, каде оружените сили, трговијата и политиката постануваат непосредно поврзани и зависни.

Повеќе коорпорации, јавни и приватни, ги посакуваат договорите кои се вредни повеќе милијарди долари. Во ерата на студената војна, извозот на оружје претставуваше средство за влијание и зголемување на присуството на големите сили во регионите на земјите од третиот свет. Со распаќањето на источниот блок, глобалниот извоз на оружје незначително опадна, но сега има тенденција на растење на нивото од времето на студената војна. САД е најголем светски снабдувач со оружје, верно пратен од Русија, В. Британија, Германија, Кина и други.

Генерални трендови на трансфер на оружје во светот

Податоците изнесени во овој труд ги даваат показателите за идентификација на континуираните односи на добавувач–купувач во превземањата на конвенционалното оружје. Користење на вакви податоци може да помогне на било која земја во својата надзорна улога за проценување дали сегашната природа на меѓународната трговија со оружје влијае на нечији национални интереси. На пример, одржувањето на регионалната стабилност и обезбедување на безбедноста на американските сојузници и пријателски земји низ целиот свет се важни елементи за американската надворешна политика.

Познавање на состојбата до ниво на поединец–добавувач на трансфер на оружје за поедини земји или региони, претставува голема корист за владите за оценување на еволуцијата на политичките прашања со кои може да се соочат во даден момент. Таквите политички прашања вклучуваат, давање или недавање на поддршка за некои конкретни продажби на оружје од земјите добавувачи за потребите на поедини земји или региони, или да се поддржат или спротивстават на трансферот на оружје од страна на други земји. Податоците, исто така, може да и помогнат на меѓународната заедница и владите, во оценувањето дали мултилатералната контрола на аранжманите на оружјето или други иницијативи на надворешната политика се поддржани или поткопани од акциите и однесувањето на добавувачите на оружје.

Главниот фокус е сконцентриран на трансферот на оружје од страна на големите добавувачи на оружје кон нациите во светот во развој - каде што има повеќе потенцијал за појава на регионални воени конфликти или пак во моментов егзистираат, а каде најголемиот дел од трговијата со конвенционалното оружје се реализира. Со децении, за време на студената војна обезбедувањето на конвенционално оружје на пријателски држави

претставуваше инструмент на надворешната политика поддржана од страна на големите сили и нивните сојузници.¹

Основната причина за политиката на трансферот на оружје, беше да се помогнат и да се осигураат пријателските држави од ризик или воена агресија креирана од трансферот на оружје од спротивната страна и нивните сојузници. После студената војна, политиката на трансфер на оружјето се потпираше на помагање и јакнење на пријателските и сојузничките држави во одржувањето на нивната способност да се справат со регионалните безбедносни закани и проблеми.

Податоците ги илустрираат глобалните модели на трансфер на конвенционално оружје кои се променети низ годините на пост-Студената војна и пост-Персисиската заливска војна. Односите меѓу добавувачите и примачите на оружје продолжија да се развиваат во 21-от век, како одговор на променливите политички, воени и економски околности. Додека главната мотивација за продажба на оружје од страна на клучните странски добавувачи во претходните години била за поддршка и остварување на цели на надворешната политика, денес мотивацијата се заснова повеќе врз економските показатели и интересите на политиката на националната безбедност.

¹ *Developing nations category excludes the United States, Russia, Europe, Canada, Japan, Australia, and New Zealand.*

Табела 1: Вредност на склучени договори за трансфер на оружје со светот, со земјите добавувачи, 2004-2011 (во милиони U.S. долари).²

	2004	2005	2006	2007	2008	2009	2010	2011	TOTAL 2004-2011
United States	12,368	12,099	15,435	23,691	36,323	22,002	21,103	66,274	209,295
Russia	8,800	8,400	15,400	10,400	6,600	13,300	8,800	4,800	76,500
France	2,900	6,300	7,700	2,200	3,800	9,600	1,800	4,400	38,700
United Kingdom	4,200	2,900	4,100	9,500	300	1,400	1,500	400	24,300
China	1,000	2,700	2,000	2,500	2,100	2,500	1,600	2,100	16,500
Germany	4,100	2,000	2,800	1,800	5,500	3,600	100	100	20,000
Italy	400	1,500	1,200	1,400	4,100	1,600	1,900	1,200	13,300
All Other European	5,200	7,400	5,600	6,700	5,300	6,500	4,200	3,300	44,200
All Others	3,300	1,900	3,400	2,800	3,100	5,000	2,900	2,700	25,100
TOTAL	42,268	45,199	57,635	60,991	67,123	65,502	43,903	85,274	467,895

Нациите во светот во развој продолжија да бидат примарен фокус на странските активности за продажба на конвенционално оружје од страна на добавувачите. Во периодот од 2004-2007, вредноста на испорачаното конвенционално оружје на земјите во развој изнесуваше 64,1 % од вкупната вредност на сите испораки на оружје во светот.³

Табела 2: Процентуално учество на склучените договори за трансфер на оружје со светот, од земјите добавувачи, 2004-2011.⁴

	2004	2005	2006	2007	2008	2009	2010	2011
United States	29.26%	26.77%	26.78%	38.84%	54.11%	33.59%	48.07%	77.72%
Russia	20.82%	18.58%	26.72%	17.05%	9.83%	20.30%	20.04%	5.63%
France	6.86%	13.94%	13.36%	3.61%	5.66%	14.66%	4.10%	5.16%
United Kingdom	9.94%	6.42%	7.11%	15.58%	0.45%	2.14%	3.42%	0.47%
China	2.37%	5.97%	3.47%	4.10%	3.13%	3.82%	3.64%	2.46%
Germany	9.70%	4.42%	4.86%	2.95%	8.19%	5.50%	0.23%	0.12%
Italy	0.95%	3.32%	2.08%	2.30%	6.11%	2.44%	4.33%	1.41%
All Other European	12.30%	16.37%	9.72%	10.99%	7.90%	9.92%	9.57%	3.87%
All Others	7.81%	4.20%	5.90%	4.59%	4.62%	7.63%	6.61%	3.17%
Major West European ^a	[27.44%	28.10%	27.41%	24.43%	20.41%	24.73%	12.07%	7.15%]
TOTAL	100.00%	100.00%	100.00%	100.00%	100.00%	100.00%	100.00%	100.00%

² U.S. government: *Arms Transfer Agreements with the World, by Supplier, 2004-2011*

³ US Congressional Research Service-2012.

⁴ *Ibid*

Во 2011 година, вредноста на склучените договори за трансфер на оружје во светот изнесува 85,3 милијарди долари. Испораките на конвенционалното оружје за земјите во развој, од 2008-2011 е конституиран на 59,5 % од сите направени меѓународни испораки на оружје. Во 2011 година, вредноста на испораките на оружје за земјите во развој е на ниво од 63,3 % во однос на вредноста на сите такви испораки на оружје во светот.⁵

Вредностите на испораките на воена технологија се однесува на вкупната вредност на трансфер на конвенционалното оружје, које ги вклучува сите категории на оружје и муниција, резервни делови, надградба, логистичка поддршка, програми за обука и други услуги поврзани со тие средства.

Во 2011 година, САД беше лидер во однос на вредноста на склучените договори за трансфер на оружје во светот со 66,3 \$ милијарди долари (77,7 % од вкупно направените договори), и беа најголеми во историјата на САД склучени преку програмата за извоз на оружје. Русија беше рангирана на второ место со 4,8 \$ милијарди долари според вредноста на склучените договори (5,6 % од вкупно направените договори на глобално ниво), значително помалку во однос на 2010 година со 8,8 \$ милијарди долари. Соединетите Држави и Русија, заедно направиле учинок на склучените договори од над 71 \$ милијарди долари во 2011 година, односно 83,3 % од вкупната вредност на сите склучени меѓународни договори за трансфер на оружје.⁶

⁵ *U.S. government-2012.*

⁶ *Ibid.*

Табела 3: Вредност на испорачано оружје во светот, од земјите добавувачи, 2004-2011 (во милиони U.S. долари).⁷

	2004	2005	2006	2007	2008	2009	2010	2011	TOTAL 2004-2011
United States	14,023	13,623	13,768	13,375	12,528	14,711	12,138	16,160	110,328
Russia	6,764	4,516	7,051	5,656	6,939	5,794	6,995	8,700	52,414
France	6,764	3,126	2,015	2,719	1,892	1,345	1,723	1,700	21,285
United Kingdom	3,865	4,284	5,484	2,393	2,418	2,586	2,839	3,000	26,869
China	1,087	1,158	1,679	1,849	2,313	1,759	2,940	1,300	14,084
Germany	2,416	2,200	2,686	3,263	3,890	3,104	2,534	1,600	21,693
Italy	242	1,158	448	761	841	828	1,217	1,700	7,194
All Other European	2,899	3,590	3,693	4,351	5,887	6,311	5,779	6,200	38,709
All Others	3,744	3,242	2,462	3,481	3,364	4,966	5,069	3,900	30,228
TOTAL	41,805	36,898	39,286	37,848	40,073	41,403	41,234	44,260	322,805
Dollar inflation index:(2011=1) ^a	0.8279	0.8636	0.8935	0.9194	0.9512	0.9666	0.9864	1	

Во 2011 година, САД беше рангирана на прво место според вредноста на испораките на оружје во светот, во износ од речиси 16,2 \$ милијарди долари, т.е. 36,5 % од вкупните направени испораки. Тоа значи осма година по ред како Соединетите Држави се лидери во испораките на оружје на глобално ниво. Русија беше рангирана на второ место според вредноста на вкупните испораки на оружје, со направен износ од 8,7 \$ милијарди долари. Обединетото Кралство беше рангирано на трето место, со направени 3 \$ милијарди долари. Првите три топ добавувачи на оружје во 2011 година, колективно испорачале воена опрема во вредност од речиси 27,9 \$ милијарди долари, односно 62,9 % од вкупно сите испораки на оружје во светот во таа година.⁸

⁷ U.S. government: *Arms Deliveries to the World, by Supplier, 2004-2011*.

⁸ US Congressional Research Service-2012.

Табела 4: Вредност на испорачано оружје во светот, од земјите добавувачи, 2004-2011 (во проценти).⁹

	2004	2005	2006	2007	2008	2009	2010	2011
United States	33.55%	36.92%	35.05%	35.34%	31.26%	35.53%	29.44%	36.51%
Russia	16.18%	12.24%	17.95%	14.94%	17.32%	13.99%	16.96%	19.66%
France	16.18%	8.47%	5.13%	7.18%	4.72%	3.25%	4.18%	3.84%
United Kingdom	9.25%	11.61%	13.96%	6.32%	6.03%	6.25%	6.88%	6.78%
China	2.60%	3.14%	4.27%	4.89%	5.77%	4.25%	7.13%	2.94%
Germany	5.78%	5.96%	6.84%	8.62%	9.71%	7.50%	6.15%	3.62%
Italy	0.58%	3.14%	1.14%	2.01%	2.10%	2.00%	2.95%	3.84%
All Other European	6.93%	9.73%	9.40%	11.50%	14.69%	15.24%	14.01%	14.01%
All Others	8.96%	8.79%	6.27%	9.20%	8.40%	11.99%	12.29%	8.81%
Major West European*	[31.78%	29.19%	27.06%	24.14%	22.56%	18.99%	20.16%	18.08%]
TOTAL	100.00%	100.00%	100.00%	100.00%	100.00%	100.00%	100.00%	100.00%

Вредноста на сите меѓународни испораки на оружје во 2011 година беа речиси 44,3 \$ милијарди долари. Ова претставува зголемување во вкупната вредност на испораки на оружје во однос на претходната година које изнесуваше 41,2 \$ милијарди долари. Вкупната вредност на сите испораки на оружје во светот во периодот од 2008-2011 изнесувал околу 163,070 \$ милијарди долари, а бил поголем од реализираните испораки во периодот од 2004-2007 кој изнесувал 136,374 \$ милијарди долари.¹⁰

Земјите во развој од 2008-2011 учествуваа со 59,5 % од вредноста на сите примени меѓународни испораки на оружје, додека во претходниот период од 2004-2007 земјите во развој учествуваа со 64,1 % од вкупната вредност на сите примени испораки на оружје во светот. Во 2011 година, земјите во развој колективно партиципираа со 63,3 % во вредноста на сите примени меѓународни испораки на оружје.¹¹

Вредноста на склучените договори за трансфер на оружје со светот во 2011 година се зголемија на вкупен износ од 85,3 \$ милијарди долари, и

⁹ *Ibid.*

¹⁰ *U.S. government: Worldwide Arms Deliveries, 2008-2011 and Suppliers Share with Developing World.*

¹¹ *U.S. government: Worldwide Arms Deliveries, 2004-2007 and Suppliers Share with Developing World.*

тоа претставуваше значително зголемување во однос на 2010 година (43,903 милијарди долари), односно за преку 90%.

За САД имаме зголемување во значителна мера од 22,002 \$ милијарди долари во 2009 година, на 66,3 \$ милијарди долари во 2011 година. Уделот на САД на пазарот се зголемил во голема мерка, од 48,1 % во 2010 на 77,7% во 2011 година. Екстра нарачките кои ја зголемија вкупната вредност на договорите за трансфер на американско оружје во 2011 година ја искривува тековната-моменталната слика на пазарот на глобалната трговија со оружје. Додека САД ја задржаа својата позиција како водечка нација со снабдувањето на оружје во светот, скоро сите други големи добавувачи, видливо паднаа.¹²

Табела 5: Вредност на испорачано оружје ширум светот, 2004-2011 и испорачано оружје на земјите во развој во проценти. (во милиони U.S. долари).¹³

Supplier	Worldwide Deliveries Value 2004-2007	Percentage of Total to Developing World
United States	47,974	64.00%
Russia	21,000	96.20%
France	12,600	68.30%
United Kingdom	14,000	72.10%
China	5,100	94.10%
Germany	9,300	28.00%
Italy	2,300	30.40%
All Other European	12,800	38.30%
All Others	11,300	42.50%
TOTAL	136,374	64.10%
Supplier	Worldwide Deliveries Value 2008-2011	Percentage of Total to Developing World
United States	54,270	62.00%
Russia	27,800	92.10%
France	6,500	46.10%
United Kingdom	10,600	50.00%
China	8,100	98.80%
Germany	10,800	30.60%
Italy	4,500	55.60%
All Other European	23,600	41.90%
All Others	16,900	34.30%
TOTAL	163,070	59.50%

¹² *Arms Transfer Agreements with the World, by Supplier, 2004-2011.*

¹³ *U.S. government: Worldwide Arms Deliveries, 2004-2011 and Suppliers Share with Developing World.*

Supplier	Worldwide Deliveries Value 2011	Percentage of Total to Developing World
United States	16,160	65.10%
Russia	8,700	86.20%
France	1,700	41.20%
United Kingdom	3,000	50.00%
China	1,300	100.00%
Germany	1,600	25.00%
Italy	1,700	64.70%
All Other European	6,200	53.20%
All Others	3,900	43.60%
TOTAL	44,260	63.30%

Посебен исклучок беше Франција, чији договори се зголемија од 1,8 \$ милијарди долари во 2010 година на 4,4 \$ милијарди долари во 2011 година. Во меѓувреме, Русија забележа значителен пад на вредноста на склучените договорите за трансфер на оружје на глобален план, од 8,8 \$ милијарди долари во 2010 година на 4,8 \$ милијарди долари во 2011 година. Учеството на уделот на Русија во вредноста на склучените договори на пазарот на оружје во светот падна од 20% во 2010, на 5,6 % во 2011 година.¹⁴

Колективниот удел на пазарот на оружје во светот за четирите главни западноевропски добавувачи - Франција, Велика Британија, Германија и Италија, исто така падна од 12,2% во 2010 година на 7,2% во 2011 година.

Вкупната глобална продажба на оружје во 2011 година беше голема – и истата се должи пред се на невообичаено високите вредности на договорите кои САД ги склучи со Саудиска Арабија, но меѓународниот пазар на оружје не порасна во целина. Сето тоа добро влијаеше на ослабената глобална економија, на европската финансиска криза и бавното меѓународно закрепнување од рецесијата во 2008 година со ограничени купувања за одбраната на потенцијалните клиенти.

¹⁴ *Arms Transfer Agreements with the World, by Supplier, 2004-2011*

Нарачките за надградба на оружјето и логистичката поддршка се уште се прилично профитабилни, а таквата активност може да обезбеди доставувачите на оружје да имаат континуирани приходи, покрај намалување на побарувачката за големи и скапи системи на оружје.

Нови насоки на трансфер на оружје и препораки

Како новите продажби на оружје стануваат комплицирани да се искреираат преку лицето на економските показатели, конкуренцијата меѓу продавачите постана интензивна и сурова.

Извозниците на оружје - не се фокусираа само на клиенти со традиционална соработка, туку нивната активност беше насочена и кон потенцијалните нови клиенти во земјите и регионите, каде тие не се традиционални добавувачи на оружје. Како целокупниот пазар за оружје стагнира, добавувачите на оружје се соочија со предизвикот на обезбедување на оружје според видот и цената што може ним да им обезбеди натпреварувачки дух. За надминување на клучните пречки на ограничените буџети за одбрана во некои земји во развој, добавувачите на оружје понудија повеќе корисни и флексибилни можности за финансирање и гаранции за ко-продукција, лиценцирано производство, и други можности во нивните договори за обезбедување на нови нарачки.

Со оглед на важните ограничувања во значителниот пораст на продажба на оружје на земјите во развој, особено на оние кои се помалку богати - конкуренција помеѓу европските нации или конзорциуми од една страна и САД од друга, најверојатно, ќе биде посебно интензивна каде што сите овие добавувачи имаат претходно склучени договори за оружје со побогатите држави.

Последните примери на оваа конкуренција беа натпреварите за продажбата на борбени авиони на богатите со нафта држави во Персискиот Залив, и голема конкуренција за продажба на значителен број на борбени

авиони во Индија. На повеќе богати земји во развој им се зголемува нивната атрактивност како клиенти, барајќи големите цени во договорите да ги неутрализираат и во своја полза, како и со трансферот на повеќе напредни технологии и системи со можни опции за домашно производство на тие технологии.

Договорите за оружје со повеќе богати земји во развој од Блискиот Исток и Азија се чини дека се особено значајни за европските добавувачи на оружје кои ги користеле како средство за поддршка на нивните домашни развојни програми на воена технологија и потребата од компензација, поради намалените порачки на оружје од остатокот на светот во развој.¹⁵

Во исто време, нациите во развиениот свет продолжија да ги спроведуваат мерките насочени кон заштита на важните елементи на нивните национални воени индустриски комплекси со ограничување за купување на оружје од другите развиени земји. Ова резултираше со неколку големи испораки на оружје, нагласувајќи го заедничкото производство на различни системи на оружје со други развиени земји како ефективен начин да ги споделат трошоците за развој на нови оружја, и со зачувување на продуктивните капацитети. Некои нации-добавувачи одлучија да произведуваат фини категории на оружја каде нивните специјализирани производствени можности им даваат ним важни предности на меѓународниот пазар на оружје. Силната конкуренција за склучување на договорите за оружје, доведе до консолидација на одделни сектори на воената индустрија од клучните земји производители со цел да ја подобрат својата конкурентност.¹⁶

Иако помалку богатите нации во светот во развој, во согласност со нивните финансиски можности го ограничуваат нивното купување на оружје, другите земји во развој со значителни финансиски средства

¹⁵ Richard F. Grimmitt *Military Technology and Conventional Weapons Export Controls: The Wassenaar Arrangement*, 2012

¹⁶ Jeremiah Gertler, *Joint Strike Fighter (JSF) Program: Background and Issues for Congress*, 2012.

продолжуваат со програмите за набавка на нова и скапа воена технологија. Зголемувањето на цената на нафтата од 2008 година, им обезбеди голема предност на државите производители на нафта во финансирањето за купување на оружје. Но, во исто време, високата цена на нафтата предизвика економски потешкотии за многу држави увозници на нафта, за прекин или одложување на нивните одлуки за набавка на оружје.

И покрај нестабилноста на меѓународната економија во последниве години, некои земји во регионите на Блискиот Исток и Азија продолжија со големи купувања на оружје. Овие купувања се договорени од страна на ограничен број на земји во развој во овие два региона. Повеќето беа склучени од страна на Саудиска Арабија и Обединетите Арапски Емирати на Блискиот Исток - два клучни партнери во американските напори. За одредени земји во развој во овие региони, силата на нивните индивидуални стопанства се чини дека е клучен фактор во нивните одлуки за набавки на оружје.¹⁷

Табела 6: Вредност на договорите за трансфер на оружје со земјите во развој, од страна на земјите добавувачи, 2004-2011. (во милиони U.S. долари).¹⁸

	2004	2005	2006	2007	2008	2009	2010	2011	2004-2011
United States	6,783	5,493	8,435	11,518	28,023	14,582	14,079	56,303	145,216
Russia	8,500	8,000	15,300	9,600	6,400	13,000	7,600	4,100	72,500
France	1,100	5,400	500	1,400	3,600	9,200	1,800	2,700	25,700
United Kingdom	4,100	2,800	4,000	9,500	200	1,100	1,200	300	23,200
China	1,000	2,700	2,000	2,500	2,100	2,300	1,600	2,100	16,300
Germany	200	700	2,400	1,700	4,700	500	0	0	10,200
Italy	300	500	600	1,000	1,600	1,300	1,800	1,100	8,200
All Other European	2,400	3,600	2,700	2,100	4,400	4,700	2,700	2,400	25,000
All Others	2,600	1,000	3,100	1,900	1,900	3,900	1,500	2,500	18,400
TOTAL	26,983	30,193	39,035	41,218	52,923	50,582	32,279	71,503	344,716

Неколку земји од Латинска Америка, и во многу помала мера од Африка, се обидоа да ги модернизираат клучните сектори на нивните воени сили. Во последниве години, некои нации од овие региони имаат направено

¹⁷The Near East region includes the following nations: Algeria, Bahrain, Egypt, Iran, Iraq, Israel, Jordan, Kuwait, Lebanon, Libya, Morocco, Oman, Qatar, Saudi Arabia, Syria, Tunisia, United Arab Emirates, and Yemen.

¹⁸ U.S. government: Arms Transfer Agreements with Developing Nations, by Supplier, 2004-2011.

големи нарачки на оружје, според регионалните стандарди за унапредување на таа цел. Многу земји во рамките на овие региони се значително лимитирани од страна на нивните финансиски ресурси и поради тоа е ограничена нивната можност да купат оружје. Со оглед на лимитираната способност на поедини земји во развој, од земјите испорачатели се обезбедуваат со кредити и финансирање за купување на оружје, а поради нивните мали национални буџети повеќето од овие земји се принудени да бидат селективни во набавките на воена опрема. Купувањето на големи и скапи системи на оружје најверојатно ќе биде реализирано во некои од регионите.

Заклучоци

Во периодот од 2004 до 2011 година, повеќето од трансферот на оружје за земјите во развој бил направен од страна на две или три земји како главни добавувачи. САД беше рангирана на прво место меѓу добавувачите за последните пет години во овој период. Русија претставува силен конкурент за водство во склучените договори за трансфер на оружје со земјите во развој, рангирана како прва од 2004 до 2006 година, а втора за сите останати години.

Иако Русија ја намали базата на бројот на традиционални клиенти за купување на оружје, загрозена од силната конкуренција на Соединетите Американски Држави и поголемите Западноевропски добавувачи, таа се уште е главен извор на оружје за некои земји клучни купувачи во светот во развој. Таа повеќето значајни договори од голема вредност за трансфер на оружје продолжува да ги прави и понатаму со Индија. Имаше успешни активности во склучувањето на договори за продажба на оружје со клиенти од Блискиот Исток и Југоисточна Азија. Својата продажба ја зголеми во Латинска Америка, особено Венецуела која постана голем нов клиент на

руско оружје во овој регион со силната поддршка на бившиот претседател Хуго Чавез.

Големите добавувачи на оружје почнаа да нудат повеќе флексибилни аранжмани на плаќање, вклучувајќи ги и кредитите за своите потенцијални клиенти, генерално вклучувајќи ја и подготвеноста во одредени случаи да се простат долговите од нивна страна на потенцијалните клиенти со цел да се обезбедат нови побарувања и купувања на нови оружја.

Во исто време добавувачите продолжија со напорите за подобрување на квалитетот на своите сервисни услуги за поддршка за да го направат своето оружје поатрактивно и конкурентно, обидувајќи се да обезбедат на потенцијалните клиенти, навремен и ефикасен сервис и резервни делови за системите на оружје кои ги продаваат.

Главните нации-добавувачи продолжуваат со напорите, во центарот на нивната продажба да бидат побогатите земји во развој бидејќи трансферот на оружје кон помалку богатите станува ограничен поради недостиг на средства во нивните буџети за одбрана, покрај дискутабилната состојбата на меѓународната економија.

Литература

1. Amnesty International, *Death Sentences and Executions in 2010*, 2011, http://www.amnesty.org.uk/uploads/documents/doc_21366.pdf
2. Center for Systemic Peace (CSP), *Global Conflict Trends. Measuring Systemic Peace*, 30 September 2011, <http://www.systemicpeace.org/conflict.htm>
3. Laurence Chandy and Geoffrey Gertz, "Poverty in Numbers: The Changing State of Global Poverty from 2005 to 2015", in *Global Views*, No. 18 (January 2011), http://www.brookings.edu/papers/2011/01_global_poverty_chandy.aspx

4. Paul Collier, *The Bottom Billion. Why the Poorest Countries are Failing and What Can Be Done About It*, Oxford, Oxford University Press, 2007
5. Christopher J. Fettweis, *Dangerous Times? The International Politics of Great Power Peace*, Washington, Georgetown University Press, 2010
6. Robert Kagan, *The World America Made*, New York, Alfred Knopf, 2012
7. Human Security Report Project, *Human Security Report 2009/2010. The Causes of Peace and the Shrinking Costs of War*, New York and Oxford, Oxford University Press, 2011
8. Miniwatts Marketing Group, *Internet World Stats: Usage and Population Statistics*, 13 March 2012, <http://www.internetworldstats.com/stats.htm>
9. Ian Morris, *Why the West Rules - For Now. The Patterns of History and What they Reveal about the Future*, New York, Farrar, Straus and Giroux, 2010
10. Stephen Pinker, *The Better Angels of our Nature. Why violence has declined*, New York, Viking, 2011
11. Gideon Rachman, *Zero-Sum World: Politics, Power and Prosperity After the Crash*, London, Atlantic Books, 2010
12. Anup Shah, "World Military Spending", in *Globalissues.org*, 2 May 2011, <http://www.globalissues.org/article/75/world-military-spending>
13. World Bank, *World Development Report 2011: Conflict, Security and Development*, 2011, <http://wdr2011.worldbank.org>
14. Eriksson, M. & Wallensteen, P. (2004). Armed Conflict, 1989-2003. *Journal of Peace Research*, 41(5), 625-636.
15. Fearon, J.D. & Laitin, D.D. (2004). Neotrusteeship and the problem of weak states. *International security*, 28(4), 5-43.
16. Grimmett, R.F. (2010). *Conventional Arms Transfers to Developing Nations, 2002-2009* (Congressional Research Service, 7-5700, R41403, September 10, 2010). Retrieved June 15, 2011, from <http://www.fas.org/sgp/crs/weapons/R41403.pdf>

17. International academy of Peace. (2000). *From Reaction to Prevention: Opportunities for the United Nations System in the New Millennium* (Report of the Conference of international politics, 13-14 April 2000). New York, USA: International academy of Peace.
 18. Lederach, J.P. (1995). *Building Peace: Sustainable Reconciliation in Divided Societies*. Washington, DC: United States Institute of Peace Press.
 19. Perlo-Freeman, S., Olawale, I. & Solmirano, C. (2010). Military expenditure (chapter 5). In Stockholm International Peace Research Institute (SIPRI), *SIPRI 2010 Year Book: Armaments, Disarmament and International Security*. Stockholm, Sweden: SIPRI. Retrieved June 15, 2011, from <http://www.sipri.org/yearbook/2010/files/SIPRIYB201005-AB.pdf>
 20. Roeber, J. (2005). *Parallel Markets: Corruption in the International Arms Trade*. Goodwin paper #3. London, UK: Campaign Against Arms Trade.
 21. Shah, A. (2010). *World Military Spending*. Retrieved June 15, 2011, from <http://www.globalissues.org/article/75/world-military-spending>
 22. Smith, J.W. (1994). *The World's Wasted Wealth II*. Cambria, California, USA: Institute for Economic Democracy.
 23. Tshuy, T. (1997). *Ethnic Conflict and Religion: Challenge to the Churches*. Geneva, Switzerland: World Council of Churches.
-

М-р Александар НАЦЕВ / *M.Sc. Aleksandar NACEV*

Directorate for security of classified information

М-р Митко ВЕЉУСЛИЕВ / *M.Sc. Mitko VELJUSLIEV*

Ministry of Defence, Macedonia

БЕЗБЕДНОСНИТЕ АСПЕКТИ НА РАЗВОЈОТ НА ОПШТЕСТВОТО

Анстракт: Последните две децении ги одбележаа радикални и разни промени во сите сфери на општествениот живот. Во текот на овој период беа зачнати длабински промени кои сега веќе имаат пресудно влијание врз економската, социјалната, политичката и безбедносната конфигурација на светската заедница, а веќе се чувствуваат и првите последици од тие промени. Помеѓу останатото, изменета и проширена е листата на безбедносни предизвици, ризици и закани, а паралелно со ова, се менува и нивната природа, содржина, појавните облици и нивниот досег. На сцена стапија и некои нови носители на загрозување на индивидуалната, регионалната и глобалната безбедност, на кои не може да остане имунитет едно општество. Како последица на овој тренд, од круцијално значење е постојаното унапредување на функцијата на општествената безбедност и изградбата на солиден, респективен и ефикасен безбедносен систем кој ќе обезбеди целосна заштита на виталните цели и интереси на општеството.

Со цел да се обезбеди ефикасност, економичност и благовремена адаптација на променливите приоритети, неопходно е воведување на нови иницијативи, усовршување и осовременување на веќе воспоставените методи и практики, воведување на нови методи на работа, постојано следење на начините на функционирање на безбедносните системи на

другите држави, како на регионално така и на глобално ниво, а секако и превземање на искуства кои се докажале како ефективни. Исто така, потребно е да се одржи максимална будност, флексибилност и оперативна агресивност со цел успешно спротивставување на константната еволуција и зголемувањето на безбедносните закани и предизвици.

Клучни зборови: општество, безбедност, информација, безбедносен систем, планирање, закани

Abstract: *The last two decades were marked by radical and different changes in all the spheres of the society. This period gave birth of deep rooted changes that have shown decisive impact on the economic, social, political and security configuration of the global environment, and the first consequences of those changes are already felt. Among the rest, the list of security challenges, risks and threats has been changed and expanded and in accordance to this, the nature, form and reach of these challenges has also been changed. There are some new threats for the individual, regional and global security, whose impact can't be avoided by neither society. As a result of this pattern, it is crucial to constantly improve the function of the security in the society and the formation of solid, respective and efficient security system which will provide comprehensive protection of the vital goals and interests of the society.*

With the purpose of securing efficiency, economy and timely adaptation of the constantly changing and evolving priorities, it is necessary to bring forward new initiatives, to improve the existing methods and principles, to introduce new working methods, to follow constantly the functioning of the security systems of other states and to incorporate the experiences which have been shown as efficient. Also, it is of highest priority to maintain maximum awareness, flexibility and operational aggressiveness, with the goal of successfully combating the constant increase and evolution of the security threats and challenges.

Keywords: *society, security, information, security system, planning, threats.*

Introduction

The last two decades were marked by radical and different changes in all the spheres of the society. This period gave birth of deep rooted changes that have shown decisive impact on the economic, social, political and security configuration of the global environment, and the first consequences of those changes are already felt. Among the rest, the list of security challenges, risks and threats has been expanded and in addition to this, the nature, form and reach of these challenges have also been changed. There are some new threats for the individual, regional and global security, whose impact can't be avoided by neither society, and these threats should be the driving force behind the building of an efficient national security system, which should be on the front lines of the defense of the society.

Discussion

The national security system and the challenges it faces

The national security system is formed by the institutions and agencies of the state whose working obligations include the planning, organization and undertaking of the measures and activities which should secure the society against any kind of violence or harm, and should provide the citizens with peace and security¹.

For the institutions that are part of the national security system, which includes the military-political, geostrategic and security environment, the biggest priorities are:

¹ Bakreski, Oliver and Miloshevikj, Milan.: *Contemporary security systems*, Skopje, 2010, p.40

- oversight and control of all the internal and external threats for the state and the public safety and security;
- the fight against all kinds of terrorism;
- the fight against all the forms of organized crime, including cyber crime, illegal drug trade, human trafficking and illegal migration, money laundering etc;
- finding answers about the intelligence and counterintelligence efforts aimed at the country;
- insight into the international arms trade, military industry trends and activities and the proliferation of the weapons of mass destruction;
- protection of the economic security and stability of the country (combating the grey economy, securing support for the domestic companies in the economic competition with foreign companies), insight into the economic and industrial development of other countries and the international trading exchange etc.;
- analysis of the climate changes, other geographical and demographical aspects, the advancement of the civilian technology, and the environment security².

Considering the above mentioned priorities in the work of the security system, it is my opinion that not all of them are equal in the level of destructivity towards the society. Having in mind the recent trends in combating these threats and the challenge they pose towards most of the countries in the world, three of them can be emphasized and marked as the most destructive ones. Those are: the terrorism in all its forms, the organized crime (and money laundering as its side effect) and the espionage activities directed towards the country. With the purpose of closely examining all of them, I will provide a brief presentation of their characteristics and manifestations.

² Nacev, Aleksandar.: *The method of recruiting assets in the work of the intelligence agencies, with special emphasis of its use by the CIA in the period from 1999-2009, with the analysis of open sources*. Skopje, 2011, p.2-3

1. Terrorism

Terrorism is a phenomenon that has been known to mankind for more than two millennia, but over this long period of time, it hasn't been defined in a manner that is universally acceptable and encompasses all essential elements. For the purpose of this article, the following definition has been accepted: „Terrorism is the systematic belief in the political, religious, or ideological efficacy of producing fear by attacking- or threatening to attack- unsuspecting or defenceless populations, usually civilians, and usually by surprise“³.

Despite the absence of a generic definition, it is a fact that for several decades, terrorism has been a serious security problem demanding both domestic and international countermeasures. These countermeasures are of utmost importance, because the leading terrorist organizations operate globally in order to gain wider exposure and to attract more supporters, largely individuals, but also countries who will be sympathetic towards their objectives and goals. It has become evident that in recent years, the traditional tendency to treat non-state actors that resort to terrorist violence as a domestic issue has given way to an increasing focus on international—and multilateral—responses. The countries must understand and respond to the direct and the indirect impacts of terrorist activities and terrorist exploitation of vulnerabilities in governance or security infrastructure.

Given the complexity and evolving nature of this threat, as well as the diversity of conditions conducive to the spread of terrorism, combating international terrorism requires a comprehensive, multifaceted response at the global, regional, and local levels. To be effective, the response must be enduring and sustainable⁴.

³ Lerner, K. Lee and Lerner Wilmoth Brenda – „*Encyclopedia of Espionage, Intelligence and Security*“, Farmington Hills MI, 2004, Vol. 3, p.148

⁴ Rosand, Eric – „*Global Terrorism: Multilateral Responses to an Extraordinary Threat*“, Coping With Crisis – Working Paper Series International Peace Academy, 2007, p.7

2. Organized Crime

Organized crime threatens multiple areas of the society, including the economy and national security. It has taken on an increasingly transnational nature, and with more open borders and the expansion of the Internet, criminals represent a clear danger not just inside the borders of the country, but beyond.

Although there is no generally accepted definition of organized crime-a number of attributes have been identified by law enforcement and security agencies and researchers as indicative of the phenomenon. The identification of these attributes has a practical dimension: the attributes provide a basis for determining if a particular group of criminals constitutes organized crime and, therefore, needs to be approached in a way different from the way one would approach terrorists or groups of conventional criminals. Organized crime:

1. Has no political goals;
2. Is hierarchical;
3. Has a limited or exclusive membership;
4. Constitutes a unique subculture;
5. Perpetuates itself;
6. Exhibits a willingness to use illegal violence;
7. Is monopolistic;
8. Is governed by explicit rules and regulations.⁵

Organized crime groups profit from illegal enterprises as well as from infiltrating legitimate businesses. The business of organized crime can be described as providing goods and services that happen to be illegal. These goods and services include (but are not limited to): gambling, loan sharking, theft and fencing, operating of prostitution rings, trafficking in persons and arms, drug trafficking etc.

In order to be able to spend money openly, criminals will seek to ensure that there is no direct link between the proceeds of their crime and the actual

⁵ Abadinsky, Howard – „*Organized Crime*“, Belmont, CA, 2010, p.3

illegal activities. They may also seek to construct a plausible explanation for an apparent legal origin of the money that they possess. In this way, criminals seek to “launder” their proceeds of crime before spending or investing it in the legal economy⁶. Money laundering is a serious threat to the legal economy and affects the integrity of financial institutions. It also changes the economic power in certain sectors. If left unchecked, it will corrupt society as a whole.

There is also a growing concern over a possible nexus between organized crime and terrorism. Despite the difference in motivation for organized crime (profit) and terrorism (ideology), the linking element for the two is money.

3. Espionage

Espionage is the use of spies, or the practice of spying, for the purpose of obtaining information about the plans, activities, capabilities, or resources of a competitor or enemy. It is closely related to intelligence, but is often distinguished from it by virtue of the clandestine, aggressive, and dangerous nature of the espionage trade⁷.

In the past, espionage activity was typically directed towards obtaining political and military intelligence. These targets remain of high value, but in today's technology driven world, the intelligence requirements of a number of countries are wider than before. They now include communications technologies, IT, genetics, defence, aviation, electronics and many other fields. One of the fields that deserve special attention is the field of economic espionage. Some foreign countries may engage in economic espionage to acquire trade secrets involving sophisticated technologies with potential military applications or to help enhance the global competitiveness of their commercial industries.

⁶ Organisation for Economic Cooperation and Development – „*Money Laundering Awareness – Handbook for Tax Examiners and Tax Auditors*“, 2009, p.5

⁷ Lerner, K. Lee and Lerner Wilmoth Brenda – „*Encyclopedia of Espionage, Intelligence and Security*“, Farmington Hills MI, 2004, Vol. 1, p.413

Policies and practices for dealing with the challenges

With the purpose of securing efficiency, economy and timely adaptation of the constantly changing and evolving priorities, it is necessary to bring forward new initiatives, to improve the existing methods and principles, to introduce new working methods, to follow constantly the functioning of the security systems of other states and to incorporate the experiences which have been shown as efficient. Also, it is of highest priority to maintain maximum awareness, flexibility and operational aggressiveness, with the goal of successfully combating the constant increase and evolution of security threats and challenges.

Since the main security challenges have been identified, the proposed policies for coping with those challenges will be elaborated shortly. This elaboration emphasizes the use of the intelligence-led model in the work of the security system. In the core of this model is the idea that in order to achieve the above mentioned priorities, every institution that is part of the national security system, regardless of its size, must have the capacity to understand the implications of information collection and analysis, and intelligence sharing.

1. Information collection and analysis

The processing of reliable intelligence is the cornerstone of successful work in the field of security. But before defining intelligence, it is essential to understand the meaning of "information" in the context of this process. Information may be defined as "pieces of raw, unanalyzed data that identifies persons, evidence, events, or illustrates processes that indicate the incidence of a criminal event or witnesses or evidence of a criminal event." As will be seen, information is collected as the currency that produces intelligence. Intelligence on the other hand, is when a wide array of raw information is assessed for validity and reliability, reviewed for materiality to the issues at question, and given

meaning through the application of inductive or deductive logic⁸.

The process of the collection, processing and distribution of accurate, reliable and timely information that can be converted into intelligence does not just occur. Rather, it is a process, called the intelligence cycle, that has been developed to provide a guide for the creation of reliable, accurate intelligence from vast amount of raw information available for collection. This cycle consists of several phases, which are interconnected and co-dependant.

- Planning and direction phase - The first phase encompasses the management of the entire effort and involves, in particular, determining collection requirements based on the requests of the intended user of the intelligence. This phase consists of the determination of intelligence requirements, initial identification of anticipated information sources and the shaping of the operations and activities with the goal of satisfying those requirements. Planning and direction influences all aspects of the intelligence process, from establishing specific collection requirements thus establishing a focus for finished intelligence, which is expected to support policy decisions, to generating new requirements.

- The collection phase – This phase involves several steps: translation of the intelligence need into a collection requirement, definition of a collection strategy (the selection of methods for collection), selection of collection sources, and information collection⁹. Many sources from which information may be collected include open, technical and secret sources, and the challenge remains as to how can the most accurate information be obtained in the most timely and efficient manner. Examples of open sources include individual sources, foreign and domestic broadcasts, newspapers, periodicals and books. Technical sources include, but are not limited to cyber based sources, electronics and satellite

⁸ Carter L. David - „*Law Enforcement Intelligence: A Guide for State, Local, and Tribal Law Enforcement Agencies*”, Michigan, 2006, p.10

⁹ Krizan Lisa - „*Intelligence essentials for everyone*”, Joint Military Intelligence College, Washington DC, 1999, p.24

information. Secret sources of information include the gaining access to sensitive or protected information from areas such as other intelligence agents, governments, private sources or defectors.

- **The processing and analysis phase** – This phase is the cornerstone of successful intelligence cycle and it includes the process of evaluating data for reliability, validity, and relevance; integrating and analyzing it; and converting the product of this effort into a meaningful whole, which includes assessments of events and implications of the information collected. Analysis organizes and interprets the intelligence in a way that significantly enhances its value and the possibility of its success in combating security threats, and it identifies and predicts trends, patterns or problem areas requiring action.

- **The dissemination phase** – For a certain intelligence product to reach its full capacity, an effective dissemination is necessary. Policies need to be established for the types of information that will be disseminated and to whom. Critical to appropriate dissemination of information is determining which persons have the “right to know” and the “need to know” for the information. Without effective dissemination, much of the value of intelligence is lost. Certainly, there must be careful evaluation of the types of information that is disseminated, but nonetheless, a broad array of recipients should be included in the dissemination process.

Conceptually, the intelligence cycle never ends. Throughout the process, in a dynamic environment, new information requirements will emerge, situations change the information requirements and the cycle continues. As new information is needed, additional questions and intelligence requirements emerge.

2. Information sharing

Sharing of information helps security professionals to investigate incidents, mitigate them and develop technical and organisational responses to prevent further occurrences. Information sharing can lead to increased and faster access and acquisition of information, as well as to new sources of information

that contribute to investigations and successful prosecutions. Robust and collaborative partnerships, enhanced lawful sharing of information, and coordinated interactions that increase knowledge will fortify national security¹⁰.

Various initiatives should be undertaken to enhance appreciation of the value of a mutual information exchange. The efforts should not be static activities that can be accomplished once and forgotten. Rather, they should be continuing efforts whose goal is to fully integrate information sharing into the organization's culture, values, internal appraisals, and working processes.

Trusted information sharing decreases information gaps by providing pertinent intelligence that gives context to identified threat activity in respective domains; facilitates responses to threats that transcend organizational boundaries; strengthens collaborative assessments of risk through improved access to data and analysis; fosters increased knowledge and domain awareness through improved access to data and analysis; and helps organizations standardize processes and align their respective goals with common purpose¹¹.

To further institutionalize the value of information sharing, education and training on information sharing which emphasizes understanding and insight is required for all personnel working in the security institutions.

Conclusion

The discussion above identifies the main security challenges the modern society faces, and provides a brief description of their known forms and manifestations. Their clear identification is the first step in the efficient coping with them, and the national security system should concentrate his activities towards their prevention. The intelligence-led model which was illustrated here presents the best approach for the national security system in its efforts for an efficient and effective combat against the security challenges.

¹⁰ „National Information Sharing Strategy” – The Federal Bureau Of Investigation, 2011, p.2

¹¹ *Ibid*, p. 5

References:

1. Abadinsky, Howard.: *Organized Crime*, Belmont, CA, 2010.
 2. Bakreski, Oliver and Milosheviki, Milan.: *Contemporary security systems*, Skopje, 2010
 3. Carter L. David.: *Law Enforcement Intelligence: A Guide for State, Local, and Tribal Law Enforcement Agencies*, Michigan, 2006.
 4. Krizan, Lisa.: *Intelligence essentials for everyone*, Joint Military Intelligence College, Washington DC, 1999.
 5. Lerner, K. Lee and Lerner Wilmoth Brenda.: *Encyclopedia of Espionage, Intelligence and Security*, Farmington Hills MI, 2004.
 6. Nacev, Aleksandar.: *The method of recruiting assets in the work of the intelligence agencies, with special emphasis of its use by the CIA in the period from 1999-2009, with the analysis of open sources*. Skopje, 2011.
 7. Organisation for Economic Cooperation and Development.: *Money Laundering Awareness – Handbook for Tax Examiners and Tax Auditors*, 2009.
 8. Rosand, Eric.: *Global Terrorism: Multilateral Responses to an Extraordinary Threat, Coping With Crisis – Working Paper Series* International Peace Academy, 2007.
 9. The Federal Bureau Of Investigation.: *National Information Sharing Strategy*, Washington DC, 2011.
-

Проф. д-р **Методија ДОЈЧИНОВСКИ** / *PhD Metodija DOJCHINOVSKI*

Military Academy “General Mihailo Apostolski” – Skopje, Macedonia

ПРИМЕНА НА РАЗУЗНАВАЧКАТА ДЕЈНОСТ ПРИ СПРОВЕДУВАЊЕ НА МИСИИТЕ НА ВОЕНИТЕ АТАШЕА

Апстракт: *Трудот ја детерминира улогата, местото, функциите, како и специфичностите на мисијата на воените аташеа во рамки на одбранбената дипломатија. Дипломатијата на почетокот на нејзиното појавување претставувала дејност на армиите во периодот на создавање на државите, но денес нејзиното разбирање е комплексно, бидејќи голем број на различни професии, експерти, нивоа во политиката, учествуваат во нејзиното остварување. Историскиот преглед на дипломатијата укажува на различните гледишта во различни периоди, заради што, меѓународната заедница сеиште нема заеднички став кон прашањето на одбранбената дипломатија и воените претставници (аташеа).*

Мисиите на воените аташеа се специфични по многу елементи, меѓу кои во денешно време особено актуелни се методологијата на работа, бројот на учесници, статусот и акредитирањето на лицата кои се упатуваат на вршење на овие задачи. Не помалку значајни за воените аташеа се и „црвените линии“ на нивните професионални активности, кои нејчесто се нејасни, недефинирани и „индивидуални“ во однос на вршењето на вака значајна дипломатска дејност. Разузнавачката дејност на воените аташеа, некогаш претставувала основа за упатување на мисија, денес таа официјално е минимизирана и веишто трансформирана во задачи на

координирање, соработка, размена на информации, протоколарни активности, унапредување на односите, едуцирање на персонал и слично.

Специфичностите во работата на воените аташеа, претставуваат предизвици за остварувањето на целите на мисијата. Особеностите при спроведувањето на мерките и активностите од делот на разузнавачката дејност укажуваат на извонредноста при оспособувањето и подготовките за упатување на задача. Големiot број алатки во работата (анализи, извештаи, проценки) создадени на база на користење на разузнавачки дисциплини, разузнавачки компоненти и специфични методи на работа, го обликуваат профилот на воен аташе.

Со ова трудот укажува на значењето и потребата од професионализација на претставниците на армиите, кои својата мисија ја остваруваат користејќи разузнавачки активности.

Клучни зборови: воено аташе, дипломатија, разузнавање, разузнавачка дејност, мерки и активности, разузнавачки дисциплини и компоненти.

Abstract: The paper determines the role, place, function, and specifics of the mission of the military attaché within the defense diplomacy. Diplomacy at the beginning of her appearance was an activity of the armies during the creation of the states, but today its understanding is complex because many different professions, experts and policy levels, participate in its realization. Historical overview of diplomacy suggests different views at different period, therefore, the international community has everything common position on defense diplomacy and military officials (attaches).

The missions of the military attaches at very specific elements , including nowadays very popular in the methodology of work, number of participants, and the accreditation status of persons who are directed to perform these tasks. No less important for military attachés are "red lines" of their professional activities, which are most frequently vague, undefined and " individual " with respect to the

performance of such a significant diplomatic activity. The intelligence activities of the military attaches, once constituted the basis for the reference mission, today it is officially minimized and skillfully transformed into tasks of coordination, cooperation, information exchange protocol activities, improving relationships, educate staff and the like.

The specific work of military attachés, pose challenges to achieving the objectives of the mission. The peculiarities in the implementation of measures and activities from the part of intelligence activity indicate excellence in training and preparation for the task reference. The large number of tools to work (analysis, reports, assessments) created based on the use of intelligence disciplines, intelligence components and specific methods of work, the shape profile military attaché.

This paper points out the importance and need for professionalization of the armed forces representatives that their mission is accomplished using intelligence activities.

Keywords: *military attaché, diplomacy, intelligence, intelligence activities, measures and activities, intelligence disciplines and components.*

Дипломатијата, воената дипломатија и улогата на воените аташеа

Откако постои човекот, постојат најразлични начини на примена на дипломатијата. Дејноста позната како дипломатија претставува специјализиран облик на комуникација, преговарање, претставување, кој што во современата пракса се поврзува со имплементирањето на надворешната и безбедносната политика на една земја во странска земја. Во обичниот жаргон, дипломатијата е синоним за дејствување во интерес на сопствената земја преку собирање информации со помош на методи и постапки блиски на безбедносно-разузнавачките служби. Дипломатијата на 20-от и 21-от век, создаде повеќе-димензионална слика за улогата, местото и задачите на дипломатите, особено воената дипломатија и воените аташеа.

Собирањето информации во процесот на преговарање, се трансформира во секојдневна обврска на посебно оспособен персонал во функција на остварување на политиката на одбраната. Дипломатијата во пракса се јавува како термин со комплексно значење, што укажува на фактот дека дефинирањето може да биде едноставно, обично, но и милтиплексно, повеќезначајно. Во современиот свет на остварување на повисоките цели на националната безбедност, дипломатијата може да претставува тактика, вештина или начин на справување со луѓе, проблеми, појави, настани. Во меѓународните релации, таа претставува метод, уметност, со која, се соочуваат народите, нациите, државите, врз основа на што се управуваат односите¹. Англискиот речник Оксфорд, терминот дипломатија, го дефинира како управување во меѓународните односи преку преговори, со специфичен начин прилагоден и раководен од страна амбасадори и пратеници². Ханс Моргентау, на пример, клучниот творец на реализмот, ја истакнува важноста на државите и моќта на меѓународниот систем. Политика меѓу народите е посветена на дипломатијата. Моргентау верува дека "општеството" допрва треба да биде создавано, со што значењето на дипломатијата е очигледно³. Различните толкувања во пракса, опфаќаат широка лепеза на фактори за спроведување на дипломатијата, како што се економијата, технологија, ниско-буџетските социјални аспекти, па дури и процесите на уверување, развој на менталитетот, психологијата на клучни фигури, однесувањето на бирократските структури и процесите на спроведување на културни влијанија. покрај наведените, меѓународните односи отвараат истражувања за нови врски во дипломатијата поврзани со надворешната политика, кои

¹ John W. Young, „Twentieth-Century Diplomacy“, A Case Study of British Practice, 2008, University of Nottingham, Cambridge

² Burke adapted the word from the French diplomatie, but even this was only used from 1791 according to Paul Robert, Dictionnaire alphanbetique et analogique de la langue francaise (Paris: Societe du Nouveau Littré, 1968).

³ Hans J. Morgenthau, Politics among Nations (New York: Alfred Knopf, 1967), 548.

припаѓаат на областите како што се безбедноста, одбраната, пропагандата, разузнавањето и други⁴.

Спроведувањето на разузнавачките дејности во рамки на дипломатијата, е стара колку и историјата, кога меѓу пламињата имало договарање за односите, безбедноста, набљудувањето и известувањето. Како активност и алатка за развој и имплементација на државните политики во севкупните односи со други земји и субјекти, вклучувајќи ги воените односи, дипломатијата претставува политичка компонента на разузнавањето. Старата изрека дека дипломатијата е очите и ушите на владетелот, се уште е актуелна, но сега во рамки на функционирањето на модерните држави и општества⁵. Во научните кругови, дипломатијата (претставувањето, преговарањето, согледувањето на состојбите) претставува основа за водење на надворешната безбедносна политика и остварување на меѓународните односи.

Спроведувањето на дипломатските активности, значи остварување кампањи, некогаш „за“, некогаш „против“, меѓународните настани, појави, коалиции, закани, условувања и слично. Заканите од тероризам отворија ново поглавје во меѓународните односи. Дипломатијата стана темел на стратегијата, што доведе до остварување на меѓународниот мир и безбедност⁶. Таа е повеќе од дијалог, повеќе од преговори, таа претставува конекција кон сите можни и достапни надворешни политички инструменти. Поврзана е со воените заедници на билатерално, регионално и меѓународно рамниште, со што се потврдува поврзаноста со воените прашања и

⁴ A good overview of the field is Patrick Finney, ed., *Palgrave Advances in International History* (Basingstoke: Palgrave Macmillan, 2005), although this only touches on diplomatic method in the essay by Thomas Otte, 'Diplomacy and Decision making', 46-7. Also helpful is David Reynolds, 'International History, the Cultural Turn and the Diplomatic Twitch', *Cultural and Social History*, vol. 3 (2006), 75-91.

⁵ Milan Karagaca, „*Diplomatija i vojna diplomatija*“, Zbornik predavanja IX skole reforme sektora bezbednosti, Beograd, 2007

⁶ Одри Курт Кронин, Џејмс М. Лудс, „*Напад на тероризмот-елементи на грандиозна стратегија*“, Наипрес, Скопје, 2009

безбедноста. Дипломатијата се применува во меѓународните односи на различни нивоа и самостојно, но може да се користи и во комбинација со други средства и методи. Често пати во остварувањето на ралациите во меѓународните односи, тешко е да се најде вистинското средство за коминикација. Во таков случај, општењето на меѓународен план се врши со комбинирани начини и средства, меѓу кои: дипломатијата, јавното мислење и меѓународната пропаганда, економските средства и пропаганда и воените средства⁷. Според тоа, дипломатијата претставува уметност на создавање и освојување релации без присуство на конфликти⁸.

Зборот "дипломатија" потекнува од грчкиот збор диплома (документ), претставувал овластување за одредена личност-претставник на државата, да врши задачи во друга држава или пошироко. Според пропишаните активности на претставникот, меѓународно-унифицирано име за вршење на таа должност на носителот на дипломата, било „дипломат“, а дејноста поврзана со неговите задачи и активности, го добила името „дипломатија“⁹. Во меѓународните односи различно се дефинира терминот дипломатија, едни автори сметаат дека дипломатијата е уметност и пракса на водење на преговори во врска со заеднички прашања битни за државите, нациите, етничките групи, регионите, а се однесуваат на мирот, културата, економијата, воените и други прашања, додека други сметаат дека дипломатијата претсатвува наука со определени задачи, методи, правила и норми.

Разузнавачката дејност на дипломатијата во пракса

Дипломатијата претставува област на меѓународните надворешни односи и средство за спроведување интереси со користење дипломатски, политички, безбедносни и разузнавачки активности, од официјално

⁷ Марина Митревска, *Превентивна дипломатија*, Филозофски факултет, Скопје, 2010

⁸ Види повеќе, *Enciklopedija, Britannica*, Топер, МПМ, Скопје, 2005

⁹ Виктор Габер „*За македонската дипломатија*“, Скопје, 2002

номинирани лица. Разузнавачката дејност во дипломатската пракса е регулирана на различен начин, најчесто од општо прифатените принципи на меѓународните односи, со што се создава основата на дипломатското право. Основниот универзален документ којшто ги содржи принципите на дипломатската дејност е Уставот на ООН. Секоја држава има специјализиран апарат со систем од органи за надворешни односи, како што се: дипломатските, трговските и претставништва во меѓународните организации, во спроведување на надворешната политика и дипломатија. Во овој сегмент се вклучуваат голем број елементи од Системот за националната безбедност, како што се: Парламентот на државата, Претседателот на државата, Министерството за надворешни работи и други државни органи. Во дипломатскиот речник на Душан Бојчев, се вели дека дипломатијата е средство за водење на државните работи од областа на надворешната политика по пат на официјални односи со други држави и меѓународни организации. Во тој контекст, се наведуваат пошироки гледишта на материјата која се однесува на обликот и содржината на односите меѓу државите, низ службени контакти; регулирањето на меѓусебните проблеми и интереси; склучувањето взаемно прифатливи договори; водење преговори и посредување со други држави; решавање меѓународни конфликти; учество во изнаоѓање компромиси и прифатливи решенија; остварување меѓународна соработка и слично¹⁰.

Заканите во четвртата генерација на војни, претставуваат предизвици на времето, кои трагаат по нови и софистицирани форми на спротивставување. Системите за безбедност и одбрана со сите нивни специфичности, овозможува следење на можните индикатори на загрозување на националната безбедност на државите и безбедноста на колективните системи. Воената дипломатија стана еден од пристапите кон сеопфатна примена на насоките на меѓународната заедница за борба против тероризмот,

¹⁰ Душан Бојчев, „Дипломатски речник“, ТИВ-ТОП, Скопје, 1988

организираниот криминал, спротивставувае на оружјето за масовно уништување и останатите закани за меѓународниот мир и безбедност.

Воената дипломатија претставува збир на мерки и активности, со цел спроведување на специфични релации во меѓународните односи. Специфичноста во делувањето на воената дипломатија се однесува на барањата за посебни начини, методи, средства и сили во делот на планирањето и спроведувањето на воено-дипломатските активности. Воената дипломатија ги користи методите на јавната дипломатија, користејќи теоретски, спознаен и практичен пристап за утврдување на мултилатералните односи и врски. Но, развојот на воената дипломатија во поновата историја, детерминира барања за воспоставување на сопствени методи за спроведување специфични задачи во делот на оспособувањето на силите и средствата (персоналот), интензивирајќи го изборот, школувањето, специјализацијата и подготовките за практично спроведување на воената дипломатија. Воената дипломатија има се уште недефиниран статус во однос на разузнавачката дејност, особено кај земјите кои се придружија на колективните безбедносни системи последните две децении, од причини што се проценува дека специфичното ангажирање на воената дипломатија остварувана е врз потребите за поедини настани, случаеви за остварување на интереси и цели, демонстрирање на одбранбени политики и слично.

Разузнавачката дејност во вршење на дипломатската пракса, не завлезе посериозно во создавање на разузнавачка теорија и пракса со посебна примена во вршењето на делокругот на воената дипломатија. Причините за тоа се различни, но пред се, интердисциплинарниот пристап кон воените науки и воени дисциплини, како и стеснетите подрачја на интерес кои се однесуваат на воените области, а кои што со користење на основните содржини на современото разузнавање, може да се оствари

оперативниот интерес и цел¹¹. Проблемот на спроведувањето на дипломатската пракса, иницира воспоставување на дипломатски школи, наставно-образовни програми и предмети за развој и школување на персоналот во делот на воената дипломатија¹². За потребите на спроведување на поставените задачи, воената дипломатија ги користи методите на сродните науки пред се јавната дипломатија, разузнавачките и воено разузнавачките служби и други дисциплини (методи на објективната стварност)¹³, како поттик за детерминирање на сопствени мерки, активности и постапки при вршењето на разузнавачката дејност на воената дипломатија во пракса. Разузнавањето во дипломатската пракса претставува специфична форма на дејствување, применувајќи ги не само методите на современата разузнавачка дејност, туку и животните методи, искуства и работните навики стекнати во професионалната кариера. Составен дел од успешноста во спроведувањето на воената дипломатија во пракса, претставува и физичката подготвеност и интелигенцијата на персоналот, што претставува способност за подобро снаоѓање во новите средини¹⁴. Методите на разузнавачката дејност во дипломатската пракса се базираат низ спроведување на три фази: со набљудување, споредување и закључување. Во првата фаза се воочуваат, утврдуваат, фиксираат настаните, појавите, информациите, предметите од интерес за разузнавачката дејност. Во втората фаза се врши утврдување на фактичката состојба и објаснување на карактеристиките на предметот на оперативно истражување. Низ фазата на закључување се определуваат

¹¹ Милан Зечевиќ, „Воена дипломатија“, Белград, 1990

¹² Со реакредитацијата на студиската програма на втор циклус на студии, во 2013/14 година во Воената академија „Генерал Михаило Апостолски“ Скопје, се изучува предметот „Воена дипломатија и културни разлики“.

¹³ Методи на воената дипломатија во пракса се: интуициски метод, искуствен метод, метод на научно сознание, дијалектички метод, историско-материјалистички, Милан Зечевиќ, „Воена дипломатија“, Белград, 1990

¹⁴ Интелигенцијата претставува способност за користење на искуството во одредени ситуации, увидување на проблемите, прилагодување кон сигурна и одредена цел, моќ за самокритика, правилно поставување на проблеми, барања решенија, проверување на истите, донесување на адекватни и логички закључоци. Божидар Костиќ, „Судска психијатрија, Ниш, 1977

ставотите, наодите, мислењата и предлозите за истражуваната цел. Низ тројноста на процесот на функционирање, се потврдува пристапот кон успешно решавање на било кој проблем, кој е прифатлив за разузнавачко-дипломатската пракса. Наведениот процес на користење на научни принципи и норми за воената дипломатија е значаен и во однос на собирањето податоци и информации со кои се партиципира кон остварувањето на националната безбедност.

Покрај користењето на методите за потребите на дипломатијата во пракса, специјализираните органи (воено аташе, воено-дипломатска агенура, разузнавачка служба, контраразузнавачки персонал, национална разузнавачка келија и други) користат и дипломатски и воено-дипломатски средства во вршење на разузнавачките активности. Со дел од нив се врши собирање на податоци, информации, разузнавачки информации и друг оперативен материјал значаен за поставеноста и функционирањето на мисијата. Како такви можат да се набројат користењето на фото апарати, камери, прислушни средства, комуникациско-информатички уреди и техника, минијатурни средства за прислушување и снимање, радио станици, средства за ноќно извидување, снимање, сликање, вградени електронски уреди за емитување сигнали, користење специјализирани автомобили и автомобилски технички средства, уреди за уфрлување во радио мрежите на државните органи, прилагодени технички средства и уреди, користење на импровизирани средства и многу други.

Разузнавачката дејност и можности на современата воена дипломатија, се чини е резервирана за современите демократски системи, високо развиените земји и земјите со традиција во делот на дипломатијата, кои покрај задачи од протоколарна и стучно-функционална природа, спроведуваат и задачи од разузнавачка природа, претставувајќи ги

сопствените разузнавачки органи и служби¹⁵. Негативните искуства во разузнавачката дејност на воено-дипломатската пракса укажуваат дека околу 90% од податоците и информациите се собираат на легален начин, со користење на ОСИНТ¹⁶, додека минимаен процент од 10% се собираат со користењето на други разузнавачки методи и средства¹⁷.

Собирањето на информации во пракса, воената дипломатија го врши низ остварување на различни форми на соработка и унапредување на пријателските односи:

- Соработка во областа на одбраната, низ контакти со министерствата за одбрана и генералштабовите,
- Контакти со НАТО структурите и регионалните организации и иницијативи,
- Подготовка и потпишување договори за соработка во делот на одбраната, меѓудржавни договори и протоколи за воено-техничка и воено-економска соработка, заштита и размена на информации, школување, обука и слично,
- Подготовка и потпишување планови за билатерална воена соработка,
- Вежби и учество во мисии,
- Размана на искуства по разни прашања од делот на одбраната,
- Помош во реформите на системот на одбрана,
- Договарање посета на делегации и работни групи,
- Разни иницијативи од делот на одбраната,
- Редовни контакти со министрите за одбрана, началниците на Генералштабовите, како и со други авторитети.

Во дел од разузнавачките активности, покрај користење на „контакт методи“, дипломатијата во пракса спроведува класични разузнавачки,

¹⁵ Трајан Гоцевски, „*Osnovi na sistemot na Nacionalnata odbrana*“, Kumanovo, 2002

¹⁶ Open Source Intelligence - Разузнавање од отворени извори

¹⁷ Милан Зечевиќ, „*Воена дипломатија*“, Белград, 1990

контраразузнавачки и безбедносни мерки и активности, со цел поддршка на разузнавачката дејност во интерес на сопствената земја.

Специфичности на разузнавачката дејност на воените аташеа

Мерките и активностите во надлежност на разузнавачките служби, во дипломатските праски најчесто ги спроведуваат воените (безбедносни) аташеа. Старото правило според кое „музичар се создава со музицирање“, јасно укажува дека дипломатските разузнавачи (воените аташеа) се создаваат со квалитетен избор, школување, практично дејствување, покажан придонес и искуство во примена на разузнавањето и резултатите во кариерата. Периодот во кој што номинираните воените аташеа градат кариера е периодот во којимале можност да бидат вклучени во примената на некоја од разузнавачките содржини како што се разузнавачките дисциплини, разузнавачките компоненти, разузнавачкиот циклус, националната разузнавачка келија, започнувајќи од почетните позиции. Се проценува дека најголем дел организациони елементи на воената дипломатија вршат задачи во делот на собирањето информации (разузнавачка дејност) низ различни форми и методи на ангажирање. Разузнавачката дејност во воената дипломатија настанува од повеќе феноменолошки и етиолошки аспекти, но пред се од цели на државната политика, националните и одбранбените интереси. Со развојот на системите, државите градат сопствени модели на разузнавачка дејност спроведувајќи ја надворешната одбранбена политика. Основа за спроведување на разузнавачката дејност во воената дипломатија е потребата за информацијата. Информацијата¹⁸, претставува основа за следење на настаните, случувањата, изготвување анализи и проценки, воспоставување соработка и координација, спроведување преговори и

¹⁸ Информацијата е необработан податок на било какво опишување на состојби, појави, настани, предмети, искористен за разузнавачки цели. Методија Дојчиновски „Современо воено разузнавање“, Скопје 2009

решавање на проблеми на меѓународен план. Таа се дефинира како вест, известување, соопштување, писмен или усмен извештај, кој има природа на новост¹⁹.

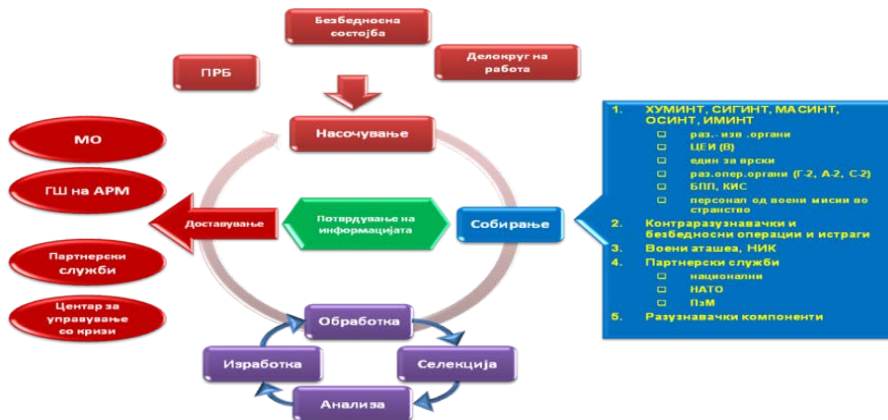

Приказ 1. Местото и улогата на воените аташеа во Разузнавачкиот циклус

Во спроведувањето на разузнавачката дејност на воената дипломатија, низ насочување, собирање информации, обработка, анализа и доставување на информциите (Приказ 1 - Разузнавачки циклус)²⁰, значајна улога имаат воено разузнавачките служби, чии цели се разузнавачките и субверзивните дејности. Во рамки на разузнавачките дејности, воената дипломатија, преку воените претставници (аташеа, разузнавачи, оперативци, шпиони, други службени лица и извори на информации) применува некои од разузнавачките дисциплини (ХУМИНТ, СИГИНТ, МАСИНТ, ОСИНТ,

¹⁹ Владимир Водинелиќ, „Криминалистика - Откривање и докажување“, Скопје 1985

²⁰ Спроведување на разузнавачкиот циклус претставува процес во кој информацијата се обработува во рамки на разузнавачко-безбедносните процедури определени во системот на функционирање на еден сегмент или како целина во разузнавачката служба. Во овој процес информацијата е искористена за потребите на разузнавањето. Методија Дојчиновски „Современо воено разузнавање“, Скопје 2009

ИМИНТ и други)²¹, разузнавачките компоненти²², контраразузнавачките²³ и безбедносните операции²⁴.

Специфичноста на дипломатската пракса во делот разузнавачката дејност е во примената на дозволените и недозволените методи на работа. Легалната разузнавачка дејност во дипломатијата, дозволена е согласно Виенската конвенција и меѓународното право²⁵. Легалните форми претставуваат збир на активности од разузнавачки карактер, кои даваат придонес во разоткривањето на заканите, загрозувањата и останатите цели на оперативен интерес. Воено-дипломатското претставништво во странство и неговиот персонал, претставува седиштето на разузнавачката дејност и институција за развивање на пријателски односи од интерес за двете земји. Легалната дејност военото аташе може да ја применува преку: застапување

²¹ ХУМИНТ, human intelligence (разузнавање од човечки извори); СИГИНТ, signal intelligence (разузнавање со емитување или прием на сигнали); МАСИНТ, measuring and signing intelligence (разузнавање со мерење и обележување); ОСИНТ, open source intelligence (разузнавање од отворени извори); ИМИНТ, imagery and mapping intelligence (разузнавање со помош на слики, снимање, цртање карти).

²² The Best Maps - Разузнавање за биографијата, економијата, науката и технологијата, транспортот и телекомуникациите, географијата, армијата, политиката, социјалните работи

²³ Анализа, проценување, истражување и обработка на информации, оперативен разговор, пласирање информации и дезинформации, контраразузнавачка заштита, следење на врските, тајна контрола на телефон, писма и поштенски пратки, тајно фото и видео документирање, таен преглед, претрес и набљудување и други оперативни мерки и активности

²⁴ Информатичка, персонална, административна, физичка, индустриска безбедност

²⁵ Виенската конвенција од 1961 година (член 3), прецизно ги дефинира задачите во делот на претставувањето, заштитата, преговарањето, известувањето со дозволени средства и унапредувањето на односите и преговорите. Воената дипломатија во најголем дел ја вршат воено-дипломатските претставници, во наречени „воени аташеа“ (аташеа за одбрана), но и останатите претставници на одбраната, па дури и цели организациски единици во составот на министерствата за одбрана и армиите. Воено аташе (ВА) или аташе за одбрана (АО) е член на вооружените сили кој работи во амбасада како претставник на одбранбените сили на својата земја во странство и во тоа својство ужива дипломатски статус и имунитет. Военот аташе е генерички збор кој го опфаќа персоналот од сите родови на вооружените служби, и покрај тоа што некои поголеми земји може да назначат аташе кое ќе ја претставува служба на еден род, како што е аташе за воздушните сили или морнарицата. Военото аташе обично е одговорно за аспекти на воените и одбранбените билатерални односи. Некои земји исто така распоредуваат аташеа кои ќе работат на други безбедносни прашања, како што се миграциони или полициски и правни работи. Членовите на вооружените сили на земјата може исто така да служат како дел од воената мисија на некоја регионална организација, како што е НАТО, ЕУ или ООН. По својата природа ваквите задолженија се главно мултилатерални, додека пак системот на военото аташе се концентрира на билатералните односи помеѓу воените сили.

на воените и безбедносните интереси на својата земја; застапување и поврзување на носителите на одбранбената политика на двете држави; поддржување на безбедносната политика на својата држава и создавање соработка која е во состојба да работи дури и за време на немири или намалени билатерални односи; делување како воен и/или безбедносен советник на амбасадорот и персоналот на амбасадата; следење на состојбите во земјата домаќин кои се однесуваат на безбедноста и испраќање редовни извештаи до институциите на својата земја; согледување и координација со активностите во областа на военото достигнување, одбранбената дипломатија и безбедносната соработка, како во билатералните размени така и преку мултилатералните програми; промоција на одбранбените достигнувања, особено во делот на воената индустријата на својата земја; учествување во менаџирање на реакции при вонредни состојби и давање напори за помош во случај на кризи. Воените аташеа често користат методи и средства од делокругот на Воено-разузнавачката служба, кои се однесуваат на: следење и анализирање на публикации и друг истражувачки материјал; следење и анализирање на содржини на електронските медиуми и средствата за јавно информирање; остварување контакти со претставници на дипломатско-конзуларните претставништва во упатената земја; размена на информации и сознанија со сродни и партнерски служби; користење на други извори и начини на собирање на податоци и информации. За успешно спроведување на разузнавачката дејност во вршење на дипломатска пракса, военото аташе треба да исполни одредени критериуми и да биде соодветно едуциран и оспособен. Во однос на обуката главни аспекти во подготовките за вршење на овој вид мисии се стручното оспособување за користењето на локалниот јазик; обуката за олеснето совладување на функциите на работното место и детално запознавање со одбранбената и безбедносната политика, разузнавачките активности, протоколарните процедури,

вооружените сили на земјата, начините за контрола на оружјето, комуникациско-информатичката обука, меѓународното право и друго.

Илегалната разузнавачка дејност претставува тајно преземање мерки и активности и истата е недозволена согласно меѓународните правни норми и законите на државите домаќини. Основен облик на илегалната дејност е шпионажата, која во најголем дел од државите во светот е санкционирана во националните законодавства. Интерес на шпионажата се информациите степенувани со највисоките нивоа на класификација (државна тајна, строго доверливо и други), кои се однесуваат на политиката на национална безбедност (одбранбената, безбедносната, економската, социјалната, образовната, еколошката, критичната инфраструктура и други).

Заклучни согледувања

Меѓународните односи во 21-от век се одликуваат со засилени дипломатски активности во однос на остварување на меѓународната политика и цели водени меѓународните владини и невладини организации. Воените мисии на глобално рамниште заземаат значајна улога во градењето на мирот и безбедноста низ остварување на безбедносно-дипломатски активности. Јавната (општа) дипломатија и колективните безбедносни системи, работат на изнаоѓањето на најсоодветни решенија за ангажирање на специјализираните типови дипломатија (безбедносна, политичка, одбранбена, економска, индустриска, културна и сдруги). Безбедносно-разузнавачките заедници широм светот го грдат темелот на воената дипломатија. Иако се уште не дефинирана, разузнавачката дејност во дипломатската пракса овозможува брзо и правилно ориентирање и поддршка на дипломатскиот напор на меѓународно рамниште. Воената дипломатија се занимава со војската и воените фактори, тесно-специјализирана за воените прашања и односите меѓу државите и субјектите во меѓународната заедница. Моќностите на воените аташеа и нивното дејствување во разузнавачки цели,

зависат од националните интереси, можности, потреби и капацитети. Слабењето на моќта на разузнавачката дејност на воените аташеа, произлегува од фактот што методологијата на примената на дипломатијата во пракса добива нови предизвици, пронаоѓа нови содржини на преговарање во конфликтните и постконфликтните општества и променливо влијае врз остварување на надворешната политика, со што разузнавачките елементи го губат влијанието врз донесувањето на одлуките. Разузнавачката поддршка на воено-дипломатските мисии, мора да оди во чекор со трендот на разузнавачко безбедносните достигнувања и предизвици во делот на организираното спроведување на специјализирана едукација, градење на персоналот низ кариерата, реализирање на содржини за размена на искуства, опремување на разузнавачко безбедносните системи, отварање нови наставно-образовни процеси и слично. Со натамошниот развој на разузнавачката дејност во процесот на дипломатско практикување, поуспешно ќе се следат глобализациските промени, закани, загрозувања и предизвици, а со тоа ќе се успее во успешната превенција, раното предупредување и современ пристап кон водењето на меѓународната политика и градењето на меѓународните односи.

Литература

1. John W. Young, „*Twentieth-Century Diplomacy*“, A Case Study of British Practice, 2008, University of Nottingham, Cambridge
2. Hans J. Morgenthau, *Politics among Nations* (New York: Alfred Knopf, 1967), 548.
3. A good overview of the field is Patrick Finney, ed., *Palgrave Advances in International History* (Basingstoke: Palgrave Macmillan, 2005), although this only touches on diplomatic method in the essay by Thomas Otte, ‘Diplomacy and Decision making’,. Also helpful is David Reynolds,

- „*International History, the Cultural Turn and the Diplomatic Twitch*“, „*Cultural and Social History*“, vol. 3 (2006), 75-91.
4. Milan Karagaca, „*Diplomatija i vojna diplomatija*“, Zbornik predavanja IX skole reforme sektora bezbednosti, Beograd, 2007
 5. Одри Курт Кронин, Џејмс М. Лудс, „*Напад на тероризмот- елементи на грандиозна стратегија*“, Нампрес, Скопје, 2009
 6. Марина Митревска, „*Превентивна дипломатија*“, Филозофски факултет, Скопје, 2010
 7. Види повеќе, „*Enciklopedija, Britannica*“, Топер, МПМ, Скопје, 2005
 8. Виктор Габер, „*За македонската дипломатија*“, Скопје, 2002
 9. Википедија, Види: www.wikipedia.org.
 10. Душан Бојчев, „*Дипломатски речник*“, ТИВ-ТОП, Скопје, 1988
 11. Милан Зечевиќ, „*Воена дипломатија*“, Белград, 1990
 12. Студиската програма на втор циклус на студии, во 2013/14 година во Воената академија „Генерал Михаило Апостолски“ Скопје,
 13. Божидар Костиќ, „*Судска психијатрија*“, Ниш, 1977
 14. Трајан Гоцевски, „*Osnovi na sistemot na Nacionalnata odbrana*“, Kumanovo, 2002
 15. Методија Дојчиновски „*Современо воено разузнавање*“, Скопје 2009
 16. Владимир Водинелиќ, „*Криминалистика - Откривање и докажување*“, Скопје 1985
 17. Р.П. Барстон „*Модерна дипломатија*“, Скопје, 1996
 18. Виенската конвенција од 1961 година
-

Проф. д-р **Андреј ИЛИЕВ** / *PhD Andrej ILIEV*

Military Academy “General Mihailo Apostolski” – Skopje, Macedonia

Проф. д-р **Драге ПЕТРЕСКИ** / *PhD Drage PETRESKI*

Military Academy “General Mihailo Apostolski” – Skopje, Macedonia

М-р **Драган ЃУРЧЕВСКИ** / *M.Sc. Dragan GJURCEVSKI*

Consulate-General of Macedonia in Toronto, Canada

Трајче ДЕНЧЕВСКИ / *Trajche DENCHEVSKI*

Army of the Republic of Macedonia

ЕВОЛУТИВЕН РАЗВОЈ НА МИСИЈАТА ИСАФ НА НАТО И НЕЈЗИНИТЕ ИДНИ ИМПЛИКАЦИИ ВРЗ ГЛОБАЛНАТА БЕЗБЕДНОСТ

***Апстракт:** Мисијата ИСАФ на коалиционите сили на НАТО започна во текот на 07.10.2001 година, како одговор на теористичките напади кои се случија во САД во текот на 11.09.2001 година, за кои како одговорни се прогласија борците на Ал Каеда.*

Досега хронолошки гледано извршен е значителен еволутивен развој во начинот на водење на воени операции во Авганистан, со цел да се минимизираат човечките и материјалните загуби на коалиционите сили на НАТО, а на теренот да се постигнат поголеми ефекти.

После првите две години присуство на коалиционите сили во Авганистан, се увиде дека е потребно да се менува нешто во начинот на водење на воените операции.

Водењето на воените операции на НАТО во Авганистан се обликуваше согласно доктрините на САД, одлуките на Генералниот секретар на НАТО и резолуциите на Советот за безбедност на ООН.

Па така, актуелната доктрина на претседателот Џорџ Буш (2001-2009) се покажа како неоконсервативна идеологија, најблиску слична доктрина како на поранешниот претседател Роналд Реган во периодот на Студената војна, кога како остар противник се гледал Советскиот сојуз. Неконзервативната идеологија се покажа како мошне погрешна, бидејќи „глобалната демократија“ ја промовираше во насока на застапување на американските национални интереси, вклучувајќи ги и оние од воено значење.

Доктрината на актуелниот претседател Барак Обама „ДИМЕ“ (дипломатија, информација, воена сила и економија) се покажа мошне понапредна, бидејќи целите кои треба да се постигнат со воените операции ги насочуваше кон овие четири сегменти на современа политичко-воена реалност.

Во текот на февруари 2010 година од страна на генералниот секретар на НАТО, Андерсон Фог Расмусен, беше лансирана новата современа доктрина на НАТО „Паметна одбрана“, чија основа е ефикасно користење на воените средства на коалиционите сили во НАТО водените операции, со крајна цел постигнување на големи ефекти на терен, а ефикасно искористување на воените ресурси. На крајот од овој труд ќе направиме компаративна анализа на стратегијата на НАТО во Авганистан после 2014 година, во која акцентот се става на градење на авторитативна политичка и воена власт во Авганистан која понатаму треба да се грижи а безбедноста во Авганистан.

Во моментов во Авганистан се водат пост-конфликтни операции, со доминација на воената дипломатија и сеопфатен интерфејс на воените, политичките и цивилните субјекти.

Идниот НАТО војник пред се ќе биде совршен воен дипломат, кој ќе знае навремено да ги предвиди и реши современите безбедносни закани во современите воени операции.

Во крајните анализи ќе дадеме препораки за можните идни негативни импликации на Авганистан врз глобалната безбедност.

Клучни зборови: *еволутивен развој, воена доктрина, ИСАФ, НАТО, глобална безбедност.*

Abstract: *The ISAF mission of the NATO coalition forces was launched during the 07.10.2001 year as a response to the terrorist attacks that occurred USA during 11.09.2001 year which was clearly response on the Al Qaeda fighters. Chronologically in Afghanistan were made significant evolutionary development in the manner of military operations, in order to minimize human and material losses on the coalition forces of NATO and to achieve greater effects on the ground.*

After the first two years of the presence of coalition forces in Afghanistan, was necessary needed to change something in the way of conducting military operations.

The conduct of military operations in Afghanistan were shaped according to the doctrines of the United States, decisions of Secretary General of NATO and the resolutions of the Security Council of the UN.

The doctrine of the president George Bush (2001-2009) proved as a "Neo-con ideology" similar to the doctrine of the former USA president Ronald Reagan during the Cold War, when the sharp opponent was the Soviet Union. Neo-con ideology has proven to be very wrong, because the "global democracy" is promoted in order to represent the USA national interests, including those of military significance.

The doctrine of the current President Barack Obama "DIME" (diplomacy, information, military and economic power) proved very advanced because the goals of these four segments are achieved in the military operations and they are directed towards of contemporary political and military reality.

The Secretary General of NATO Anders Fogh Rasmussen, during february 2010 year launched a new modern doctrine "Smart Defense", which basically effectively uses a military assets of the NATO coalition forces in military operations, with the ultimate aim for achieving large effects on the ground, and efficient use of military resources.

At the end of this paper, we will make a comparative analysis of NATO's strategy in Afghanistan after 2014 year, in which we give the emphasis on building authoritative political and military power in Afghanistan which need to take care and security in Afghanistan in the future.

Currently in Afghanistan are conducted post-conflict operations, with a predominance of military diplomacy interface and comprehensive military, political and civilian entities.

Future NATO soldier will primarily be perfect military diplomat, who will timely knows to anticipate and solve contemporary security threats in modern military operations.

In the final analysis, we will provide recommendations for possible future negative implications of Afghanistan on the global security.

Keywords: *evolutionary development, military doctrine, ISAF, NATO, global security.*

Вовед

На 11.09.2001 година, претседателот на САД, Џорџ Буш се обраќа на американкиот конгрес со следиве зборови: „*Ќе ја разбудиме целокупната американска јавност со цел да ја подигнеме безбедноста од терористички напади, Секој народ, во секој регион е во момент кога треба да донесе една ваква одлука. Или сте со нас или се од страната на терористите. Почнувајќи од овој ден па понатаму секоја земја која ќе ја поддржува борбата против тероризмот може да смета дека САД се нејзин пријател и*

сојузник“. Говорот на претседателот Буш, предизвика неверојатно чувство за зајакнување на американското лидерство во светот¹.

Меѓународните безбедносни сили за помош (ISAF) беа креирани од страна на Обединетите нации со Резолуцијата 1386 на Советот за безбедност од 20 декември, 2001 година. Предводена од САД, мисијата ISAF (International Security Assistance Force) првично беше ограничена само на Кабул. На барање на авганистанскиот претседател Хамид Карзаи, ОН побара учество и на НАТО. НАТО ја презеде командата на ISAF во Авганистан во август 2003 година. Советот за безбедност донесе резолуција 1883 на 23 септември, 2008 година. Како и неговите претходници, НАТО повика на разоружување на парамилитантните групи, реформи во правосудниот систем, обука на националните полициски сили и армијата, обезбедување на легитимни политички избори и борба против индустријата со наркотици.

Резолуцијата не обезбеди детали за тоа како НАТО треба да ги оствари овие задачи, туку како заачите треба да ги остварат НАТО сојузниците меѓу себе во консултација со авганистанската влада. Одредбите на оваа резолуцијата се претворија во активна дипломатска и политичка активност во Авганистан.

Во ISAF мисијата беа вклучени трупи од сите 28 земји-членки на НАТО алијансата, но и од неколку кои не се членки на НАТО, како што се Австралија, Нов Зеланд, Шведска, Јордан, Азербејџан, меѓу кои и Република Македонија.

Водечката улога на ISAF е да и помогне на авганистанската Влада да воспостави власт во целата земја и да создаде безбедна средина.

За таа цел, ISAF помага во изградбата на авганистанските безбедносни сили преку обуки на војската и полицијата; ги идентификува потребите за реконструкција на цивилните објекти; ја поддржува владата во

¹ President George W. Bush addressing a Joint Session of Congress, White House, 20.09.2001, Speech to Joint Session of Congress.

разоружувањето на нелегалните вооружени групи и учествува во борбата против дрогата; како и ги поддржува активностите за хуманитарна помош.

Исто така, се обидува да ја зголеми интеракцијата меѓу цивилните и воените авторитети и да развие посистематски пристап во соработката на тоа поле.

Мисијата има за цел постепен трансфер на одговорноста во доменот на безбедноста на локалните власти во Авганистан од крајот на 2014 година. Сепак, присуството на меѓународните сили во Авганистан ќе да биде потребно дури и после тоа, особено со задача за обука.

Од самиот почеток, НАТО планира операциите на ISAF во Авганистан да се реализираат во пет фази. Првата фаза, "проценка и подготовка", вклучуваше почетни операции само во Кабул, додека втората фаза беше географска експанзија на ISAF на целата територија на Авганистан која е завршена во 2006 година. Последните три фази вклучуваат стабилизација; транзиција и прераспоредување.

На почетокот на 2009 година, ISAF беше во третата фаза, "стабилизација", така што претставниците на НАТО дискутираа кога да го објават почетокот на четвртата фаза, "транзиција" и предавање на одговорноста за безбедноста на авганистанските национални безбедносни сили (Afghan National Security Forces - ANSF).

Некои официјални претставници на ISAF изразија загриженост за најавата дека влегувањето на ISAF во фазата "транзиција", би можело да предизвика некои од земјите кои даваат трупи да избрзаат за да преминат во петата фаза - "прераспоредување." Тие предупредуваат дека во пракса, промената од стабилизација кон транзицијата, веројатно ќе се разликува географски низ Авганистан во зависност од различните способности на

авганистанските национални безбедносни сили (Afghan National Security Forces - ANSF) да ја превземат одговорноста².

Со својот стратешки концепт од 2010 година, НАТО го усвои сеопфатниот пристап кон управувањето со кризи, кој што предвидува инволвирање на НАТО во сите фази на кризата и разгледување на поширок спектар на алатки, за да бидат поефикасни во управувањето со целиот спектар на кризи. Начинот на справување со кризата, зависи од нејзината природа, обемот и сериозноста. Во некои случаи, одредени кризи може да се спречат преку дипломатија или со други мерки, додека пак други кризи може да бараат поодлучни и поцврсти мерки, како што е воената акција.

Врз основа на проценката за криза, НАТО развива стратегии за одговор и донесува одлуки со консензус и политичка контрола³. Фазите на кризниот менаџмент на НАТО не се крути, туку може да бидат со различна должина и може да се преклопуваат, што зависи од конкретна кризна ситуација.



Слика 3. Процесот на кризниот менаџмент на НАТО

² Vincent Morelli and Paul Belkin. (2009). NATO in Afghanistan: A Test of the Transatlantic Alliance. p.10.

³ http://www.nato.int/cps/en/SID-56926A04-32533258/natolive/official_texts_75565.htm

Фаза 1: Индикациите и предупредувањата се даваат или од страна на НАТО системот за разузнавање и предупредување или пак од некој од сојузниците или партнерите.

Со нив, теоретски и практично Советот може да избере една од постојните четири опции и тоа: да одлучи дека нема потреба за понатамошно разгледување; директно да се фокусира на внимателноста во постапките на НАТО и собирање на повеќе информации за Советот; земање во предвид на дипломатски, политички и претпазливи одговори, вклучувајќи ги и граѓанскиот одговор при катастрофи, како и воените импликации, соодветно; или да одлучи да се спроведе целосна оценка на кризната ситуација и да се движи кон фазите 2 и 3⁴.

Фаза 2 и 3: Советот дава задачи на релевантни политички и воени авторитети да започат со проценка на кризата и да обезбедат информации за развојот на кризна состојба, како и за нејзините импликации врз безбедноста на Алијансата. Ова е т.н. процес на политичко-воената проценка.

Во оваа фаза, Советот, исто така, го обврзува врховниот сојузнички командант за Европа (Supreme Allied Commander Europe - SACEUR) да се развие стратегија за одговор. Врз основа на резултатите од процесот на политичко-воената проценка, Советот може да избере една од опциите за одговор преку обезбедување на формални политички насоки на воените власти на НАТО за да планираат операции за одбраната опција. Оваа одлука го поместува процесот до фаза 4. Сепак, во овој момент, се уште не значи дека одлуката на НАТО е да преземе воена акција. Но, сите можности се отворени на „маса“, исто така може да се превземаат политички, дипломатски, како и цивилни мерки, првенствено под раководства на советот.

⁴ Vincent Morelli and Paul Belkin. (2009). NATO in Afghanistan: A Test of the Transatlantic Alliance. p.12-14.

Фаза 4 (Планирање): Во оваа фаза, SACEUR го развива концептот на операции (Concept of Operations - CONOPS), а последователно и планот за операции (Operation Plan - OPLAN) и ги доставува до Воениот комитет и до Северноатлантскиот совет на разгледување и одобрување. Потоа, со цел да се распоредат сили, НАС треба да даде формално овластување за извршување на OPLAN. Одлуката за извршување го движи процесот кон фаза 5.

Фаза 5 (Извршување): Во текот на петата фаза, НАТО ја извршува мисијата и врши редовни проценки за тековната операција, нормално во форма на политичко-воената проценка, со цел да го процени напредокот кон крајната посакувана цел и да ги оцени потребните воени ставови, способностите и структура на силите. На пример, во седиштето на НАТО, PMR нормално се одвива циклично на секои две години. Овие прегледи обезбедуваат препорака за промени кои треба да се земат во предвид од страна на Воениот комитет и на Советот.

Фаза 6 (Транзиција): Како што се развива ситуацијата, НАТО влегува во фаза 6 - транзиција и ако е потребно, го планира и спроведува предавањето на соодветни органи и власти, ја завршува воената мисија и постепено ги повлекува своите сили⁵.

За спроведување на процесот на управување со кризи, постојат неколку начини. Првиот е со употреба на воени средства, кој до неодамна беше главниот фокус на НАТО. Потоа, постојат политички и цивилни напори, но исто така и употребата на хуманитарна помош како алатка за спроведување на кризниот менаџмент⁶.

Во случајот со Авганистан, употребата на воени средства се однесува на иницијалната инвазија во Авганистан со цел за соборување на

⁵ PO (2011) 0141 (Released to: EAPC, MD, ICI, Afghanistan, Australia, Iraq, Japan, the Republic of Korea, New Zealand, and Pakistan, ISAF and KFOR).

⁶ Andri Mar Fridriksson. (2011). International Peacekeeping: NATO's Comprehensive Approach and its application in Afghanistan. Bifrost University. p.43.

Талибанците и отстранување на влијанието на Ал Каеда во Авганистан. Иако, често е најконтроверзниот дел од таквите акции, тоа може да биде суштински дел и предуслов за воспоставување на стабилност во регионот.

Во политичките напори, постои итна потреба за поддршка на легитимната влада. Доколку не постои легитимна влада, меѓународните актери овозможуваат фер и демократски избори, кои се од витално значење, бидејќи поддршката од локалната популација е значајна за опстојување и градење на авторитативна и легитимна власт.

Ова е особено важно во региони, како што е Авганистан, каде што политичките превирања се дел од нивната историја. Превирањата постојат и во тековниот Авганистански режим поради обвиненијата за корупција против сегашниот авганистански претседател, Хамид Карзаи, што во неколку наврати претставуваше закана за политичка стабилност.

Од погоре наведеното можеме да воочиме дека, од целосно воено ангажирање, постапно се преминува на примена на сеопфатниот пристап и се зголемува инволвираноста на останатите меѓународни и домашни институции и организации, како и на хуманитарните организации, на сметка на намалување на воениот интензитет и ангажман на војската.

Сеопфатниот пристап на НАТО во Авганистан до и после 2014 година

Во 2008 година, на самитот во Букурешт лидерите од НАТО ги повториле своите долгорочни заложби во Авганистан и важноста да постои блиска соработка со сите земји и меѓународни организации кои го поддржуваат напредокот на оваа земја, што го потврди фактот дека Алијансата се залага за „Сеопфатен пристап“ кон Авганистан и обединување на цивилните и воените активности. Овој состанок го означил почетокот на новата фаза на ангажирање на меѓународната заедница, при што доминантно воените активности за остварување безбедност и стабилност, преминуваат во пристап каде поголем акцент се дава на цивилните активности за обнова и

пред сè што поголем сопствен ангажман од страна на Авганистан. За таа цел, НАТО воспоставува односи со други меѓународни организации кои што имаат комплементарна улога во промовирање на мирот и безбедноста. Во контекст на операциите за управување со кризи, НАТО соработува со организации кои имаат алатки кои ќе обезбедат одржлив мир преку политички, економски и социјален развој, како што се: Обединетите нации, Европската унија, Организацијата за безбедност и соработка во Европа, како и други институции како што се ЕВРОКОНТРОЛ и Меѓународниот комитет на Црвениот крст⁷.

Во Авганистан, каде што НАТО и ОН работат "рамо до рамо", пристапот кон воено-фокусирано менаџирање на конфликти, некако како да ја стави НАТО во доминантна позиција.

За подобрување на оперативната соработка во заеднички операции за стабилизација, НАТО и ОН треба да ги балансираат задачите и ресурсите помеѓу нивните мисии во однос на организациските експертизи.

Во Авганистан, огромниот број на персонал, финансии и логистички ресурси кои ги поседува ISAF, ја маргинализираат мисијата на ОН и во голема мера спречуваат развивање на позначајна соработката меѓу организациите. Транзициските фази кон воспоставување и целосно превземање на власта од страна на Авганистанските институции, нуди нова можност да се создаде поефективна поделба на трудот помеѓу НАТО и ОН. По повлекување на силите на ISAF во 2014 година, ОН треба да стане „централна точка“ на меѓународните напори за промовирање на национално помирување, градење на цивилни капацитети и унапредување на човековите права, со посебен фокус на градење на авганистанските капацитети во правосудниот сектор.

⁷ Здружено за безбедност - Вовед во НАТО. NATO Public Diplomacy Division, Belgium. 2009. p.26.

Од друга страна пак, тогаш, НАТО треба да ги ограничи своите активности на обука и градење на капацитети во делот на безбедносниот сектор. Исто така, треба да продолжи да им нуди дискретна заштита на ОН, како и на другите организации и агенции на терен. За успешна меѓуинституционална соработка на терен, потребен е дијалог и меѓусебна размена на информации. Во тој дел, НАТО е „најнеподготвен“, затоа што огромен дел од документите ги класифицира, а тоа ги прави достапни за надворешните субјекти.

Но забележителна е слична ситуација и кај другите меѓународни организации, со несоодветна класификација на информациите, што реално ја попречува соработката на инволвираните меѓународни актери. Покрај тоа, повеќето земји учесници во мисијата ISAF, до неодамна имаа тенденција да спроведуваат самостојни операции во согласност со националните процедури.

Сеопфатниот кризен менаџмент помеѓу НАТО и ОН драматично се промени од времето на Студената војна до кризите на Балканот, Авганистан и Либија. Двете организации ја сватија меѓусебната зависност за постигнување на успех во решавањето на кризни ситуации. На пример, НАТО зависи од ОН за мандат за употреба на сила за надминување на одредена криза, како што му е потребна и експертизата која ја поседува ОН во делот на организирање на избори и градење на политичките институции во постконфликтни општества. ОН, пак има интерес за пристап до напредните воено-логистички способности на НАТО за решавање на кризи, во услови каде што "нема мир за да се задржи или наметне." На доктринарно ниво, НАТО и ОН признаа дека тие "никогаш не се сами на терен" и дека мора да се ангажираат и соработуваат со други организации за да ја исполнат својата мисија⁸.

⁸ Claudia Major and Christian Mölling. "More than wishful thinking? (2009). The EU, UN, NATO and the Comprehensive approach to Military Crises Management", *Studia Diplomatica* 62 (3). p.26.

Поранешниот командант на ISAF силите, генерал Стенли Меккрystal, со намера да го потенцира значењето од соработката на терен вели: *"Што се случува, понекогаш кога се во прашање спротивни цели, со едната рака правиш една работа, а со другата правиш друга работа и се обидуваш да ја направиш вистинската работа, во тој случај работиш без добар резултат"⁹.*

Постапките во управувањето со кризи на ОН и НАТО ретко се во природна хармонија, поради нивното различно институционално потекло, задачите и интересите. Поради организациската зависност со ресурсите, НАТО и ОН често дејствувале со спротивставени цели во операциите во Авганистан. Овие организации треба да изградат посилни врски помеѓу нивните команди седишта и да го институционализираат стратешкиот дијалог и размената на информации.

Секогаш ќе остане предизвик, промовирање на соработка помеѓу воено-политичка алијанса, НАТО и претежно меѓународно правната и политичка организација, ОН.

Сепак, НАТО и ОН се само две од повеќето клучни меѓународни организации кои учествуваат во управување со кризи, а креаторите на политиката треба да бидат загрижени за нивните дисфункционални односи. Креирањето на поефективно и поефикасно партнерство во управувањето со кризи помеѓу НАТО и ОН останува вредно за настојување.

Една од најважните области на интеракција помеѓу ISAF и ОН (UNAMA- United Nations Assistance Mission in Afghanistan), беше промоција на ефективна власт и реконструкција. Создавање на провинциски тимови за реконструкција (PRT - Provincial Reconstruction Team) предводени од НАТО

⁹ Claudia Major and Christian Mölling. "More than wishful thinking? (2009). The EU, UN, NATO and the Comprehensive approach to Military Crises Management", *Studia Diplomatica* 62 (3). p.21–28.

од 2003 година наваму, имаше за цел да изврши обнова на областите каде што авганистанските власти немаа или имаа минимално влијание¹⁰.

НАТО и ОН не успеаа да го спроведат сеопфатен пристап кон конфликт менаџментот во Авганистан, бидејќи постои дисфункција во поделбата на трудот и дисбалансирана дистрибуција на ресурси што ги намалува стимулациите за соработка. Меѓутоа, ОН и многу невладини организации (НВО) се загрижени за активностите на PRT во областа на реконструкција и владеењето, бидејќи нивните задачи одат подалеку од оригиналната мисија на ISAF за обезбедување на безбедноста¹¹.

Со цел олеснување на практичната имплементација на сеопфатниот пристап, во октомври 2003 година, НАТО воспостави позиција „Висок цивилен претставник“ за да го претставува политичкото раководство на Алијансата во Кабул. Високиот цивилен претставник одржува врска со авганистанската влада, граѓанското општество, претставници на меѓународната заедница и со соседните земји. Тој, официјално и јавно го претставува политичкото раководство на Алијансата во Кабул и е во тесна соработка со ISAF.

Високиот цивилен претставник обезбедува директен канал за комуникација помеѓу теренот, седиштето на НАТО во Брисел и Северноатлантскиот совет¹².

За успешна имплементација на сеопфатниот пристап, меѓу другото, потребно е и воспоставување на авторитативна политичка власт која мора да обезбеди владеење на правото. За таа цел, во 2004 година, Генералниот секретар на ОН, го опиша „Владеење на правото“ (Rule Of Law – ROL), како принцип на владеење кој се карактеризира со придржување кон принципите

¹⁰ Carter Malkasian and Gerald Meyerle. (2009). Provincial Reconstruction Teams: How Do We Know They Work? (Carlisle: Strategic Studies Institute).

¹¹ Bas Rietjens et al., “Enhancing the Footprint: Stakeholders in Afghan Reconstruction,” Parameters 39(1) (2009): 22–39, 22.

¹² NATO's Senior Civilian Representative in Afghanistan.
http://www.nato.int/cps/en/natolive/topics_50096.htm

на владеењето на правото, еднаквост пред законите, одговорност пред законите, правичност во примена на законите, поделба на власта, учество во донесувањето на одлуки, правната сигурност, избегнување на самоволие и процедурална и правна транспарентност¹³.

Без воспоставување на „Улога на законот“ силата на оружјето може да обезбеди само привремена стабилност и илузија за владиниот легитимитет.

За развој и спроведување на „Владеење на правото“ во Авганистан, одговорен е Стејт Департментот. Во Авганистан, ISAF и организациите за хуманитарна помош, вклучувајќи ги и агенциите на ОН, одобрија сет на упатства за интеракција и координација на цивилните и воените актери во 2008 година¹⁴. ОН (UNAMA) се надева дека насоките за цивилно-воената координација ќе овозможат заштита на "хуманитарниот простор", во кој невладините организации и агенциите на ОН ќе можат да работат на неутрален начин. ISAF, постојано очекува да добва повеќе релевантни информации за безбедност и да дознае повеќе во врска со плановите и проектите на хуманитарните агенции.

На 23 септември 2008 година, генералниот секретар го потпиша првиот формален договор меѓу НАТО и Секретаријатот на ОН¹⁵. Овој договор беше многу контроверзен во рамките на ОН, бидејќи персоналот од многу земји-членки стравува дека посиленото потпирање на средствата на НАТО може да ја намали оперативна независност на ОН. Особено хуманитарните тела при ОН и агенциите беа загрижени, бидејќи поблиската соработка со НАТО може да ја загрози нивната неутралност во конфликтните области и да го стави нивниот персонал на ризик.

¹³ United Nations, Report of the Secretary-General, "The Rule of Law and Transitional Justice in Conflict and Post-Conflict Societies," S/2004/616, August 23, 2004, p. 4.

¹⁴ Afghanistan Civil Military Working Group, Guidelines for the Interaction and Coordination of Humanitarian Actors and Military Actors in Afghanistan, 20 May 2008.

¹⁵ Jaap de Hoop Scheffer and Ban Ki Moon, "Joint Declaration on UN/NATO Secretariat Cooperation," New York, 23 September 2008.

Периодот на зголемена соработка меѓу НАТО и ОН беше краткотрајна. Имено, во 2009 година, администрацијата на Обама одлучи да го зајакне својот ангажман во Авганистан. Овој таканаречен "бран" не се ограничи само на зголемување на бројот на војници во ISAF, туку исто така имаше важна цивилна димензија. Од јануари 2009 до почетокот на 2010 година, американската влада тројно го зголеми својот цивилен персонал во Авганистан. Голем дел од "цивилниот бран" беше прогласен за поддршка со цивилна експертиза на воените единици. Иницијативата го зголеми (за четири пати) присуството на цивилниот персонал на САД во PRT¹⁶. ISAF повеќе се фокусираше на политички прашања, како што се борбата против корупцијата и на владеењето на правото. Соработката, особено меѓу ISAF и UNAMA - United Nations Assistance Mission in Afghanistan (Мисија на ОН за помош на Авганистан) ќе остане круцијално прашање во периодот на транзиција на одговорност на Авганистанските власти до 2014 година. Исто така, земјите на НАТО треба да ја преиспитаат распределбата на задачи и ресурси меѓу ISAF, UNAMA и авганистанските функционери во периодот на транзиција и по 2014 година.

Недоволната практичната соработка меѓу ЕУ и НАТО во Авганистан претставува особено тежок предизвик¹⁷. Затоа, многу научници и аналитичари ја наведуваат важноста за понатамошна соработка меѓу НАТО и ЕУ во развојот на сеопфатниот пристап кон цивилно-воената соработка. Како политички ентитет, ЕУ влезе во игра во меѓународната безбедност со развојот на Европската безбедносна и одбранбена политика (ЕБОП). Основан во Келн, на самит на Европскиот Совет во јуни 1999 година, ЕБОП е посветен на создавање на работни односи со НАТО, иако во ова не е

¹⁶ US Department of State, "Report of Inspection: Embassy Kabul, Afghanistan," Report No. ISP-I-10-32A, Washington, DC, 2010.

¹⁷ Highlights from the second Strategic Concept seminar. http://www.nato.int/strategic-concept/pdf/highlights_of_the_strategic_concept_seminar.pdf

секогаш успева поради постоечките разлики помеѓу некои држави од ЕУ, наспроти САД и Турција¹⁸.

ЕБОП во Авганистан има мисија со Европската полиција (ЕУПОЛ) од 2007 година. Еден од специфичните проекти на ЕУПОЛ во Авганистан е т.н. Проектот „*Градот Кабул*“ која вклучува спроведување на чекор по чекор напредок (step a step a head) во областите во Авганистан преку активна примена на SWOT (Strengths, Weaknesses, Opportunities and Threats - силни страни, слабости, можности и закани) анализа со помош на која се креираат единиците за поддршка на секоја област.

Поради недостаток на сеопфатен договор за протокол и споделување на информации помеѓу ЕУПОЛ и ISAF, блиската соработка меѓу ЕУ и НАТО била спречена во овој поглед во Авганистан.

Исто така, постоеше прашање на разбирање во рамките на самиот ЕУПОЛ, бидејќи различни членки се фокусирани на различни пристапи, што се должи на разликата во приоритетите¹⁹.

На цивилно-воената интеракција најчесто се гледа поинаку од страна на војската и од страна на хуманитарните актери кои се вклучени во меѓународната хуманитарна поддршка и / или напорите за стабилизација. Дури и се користи поинаква терминологија. Војската го користи терминот цивилно-воената соработка (Civil-Military Cooperation - CIMIC) за да го опише односот меѓу цивилните и воените актери, додека цивилната страна наместо терминот „соработка“ користи "координација"²⁰.

Друг проблем е културна бариера не само меѓу различни земји, туку исто така и кога станува збор за уникатни култури кои се присутни во

¹⁸ EUISS. p13.

¹⁹ Andri Mar Fridriksson. (2011). International Peacekeeping: NATO's Comprehensive Approach and its application in Afghanistan. Bifrost University. p.33.

²⁰ Според, НАТО Речникот на термини и дефиниции ААП -6, CIMIC претставува координација и соработка, во знак на поддршка на мисијата, меѓу Командантот на НАТО силите и цивилните актери, вклучувајќи ги населението и локалните власти, како и меѓународните, националните и невладините организации и агенции.

цивилните организации. Невладините организации (НВО) имаат долгогодишна култура на непристрасност која е неопходна за нивната ефективност и опстанок. Воените организации мора да се воздржат од превземање на акции или пак од изјави кои би ја компромитирале непристрасноста. НАТО мора да се фокусира на интегрираната обука на воен и цивилен персонал, а информациите да се делат подеднакво и брзо, се со цел за подобрување на ефикасноста на цивилно-воените операции.

Културните разлики имаат значајно влијание врз практичната примена на сеопфатниот кризниот менаџмент, како во рамките на самите организации (НАТО, ОН и ЕУ), така и при нивната меѓусебна интеракција и интеракцијата со останатите меѓународни организации, владини и невладини организации и институции.

Воениот експерт и аналитичар, Karsten Friis се концентрира на дебатите за суштинските прашања кои ја попречуваат соработката меѓу војската, хуманитарни и државотворните фактори во Авганистан²¹.

Трите дебати, анализирани во овој документ, се среќаваат во ист физички простор, пост-воен простор, но се чини, на моменти, како да се на три различни концептуални и перцепционални планети.

Нивниот поглед на себе си и своите улоги, како и во поглед на локалните актери и главната причина да се биде во Авганистан, се разликуваат значително. Борбата за власт е највидлива во воените и хуманитарните дебати, кои се борат да излезат на крај со нивната улога во рамките на пост-воениот простор.

Хуманитарната дискусија, вели Karsten, активно се обидува да ги спречи другите актери, кои навлегуваат во нивниот "хуманитарен простор". Истата, има за цел да се воздигне над политиката на пост-воениот простор. Дискусијата за градење на државата, се смета повеќе за техничка отколку за

²¹ Karsten Friis. (2010). The Politics of the Comprehensive Approach. The Military, Humanitarian and State-building Discourses in Afghanistan.

политичка, преку градење на институции, но не успева да ги признае огромните ограничувања што ги поставува на Авганистанските власти.

Војската го нема својот еквивалент - противник, а разликата меѓу цивилите, војските и криминалците се замаглува и ги збунува и воените и цивилните актери²².

Улогата на НАТО во Авганистан е во градење и воспоставување на авторитативна политичка власт и стабилни државни институции, оформување и обука на авганистанската војска и полиција, со цел, да истата после 2014 година ја превземе безбедносната одговорност од страна на ISAF, за таа цел беа донесени транши преку ќе се спроведат крајните задачи и улогата на НАТО, во спроведување на оваа транзиција.

Од објавувањето на најновиот сет на области за да се влезе во процесот на транзиција, Авганистанските национални безбедносни сили (ANSF) ја преземаа водечката улога за безбедноста во областите каде што живеат 75% од населението во Авганистан. Кон крајот на 2013 година, се очекува дека сите области во Авганистан ќе влезат во процесот на транзиција и ANSF ќе ја преземе безбедноста низ целата земја. Завршување на процесот на транзиција е планирано за крајот на 2014 година, кога ANSF ќе имаат целосна одговорност за безбедноста во Авганистан.

Inteqal²³ се одвива во заеднички процес на донесување одлуки под покровителство на Заедничкиот одбор за транзиција Авганистан/НАТО (Joint Afghan-NATO Inteqal Board - JANIB). Одлуката да започне транзицијата во која било дадена област се заснова на темелна и редовна проценка на безбедноста, управувањето, владеењето и развојот на ситуацијата на терен. Официјално соопштение за поединечните транши за транзиција е издадено од страна на претседателот Карзаи.

²² Karsten Friis. (2010). The Politics of the Comprehensive Approach. The Military, Humanitarian and State-building Discourses in Afghanistan. p.30.

²³ Inteqal – „Dari“ и „Pashtu“ збор за транзиција - е процес со кој одговорноста за безбедноста во Авганистан постепено се предава од НАТО/ISAF под раководство на Авганистан.

Во процесот на донесување одлуки за транзицијата, земени се во предвид следните елементи²⁴:

- Способноста на Авганистанските национални безбедносни сили (ANSF) да преземат дополнителни безбедносни задачи со помалку помош од ISAF;
- Нивото на безбедност кое треба да дозволува на населението да ги извршува рутинските секојдневни активности;
- Степенот на развој на локалната власт, што треба да овозможи да не се нарушува безбедноста, како што ќе се намалува помошта од ISAF;
- Со континуираното намалување на силите на ISAF, перманентно се зголемуваат одговорностите на ANSF со што се намалува степенот на загрозеност, а се зголемува безбедноста во Авганистан.

На 21 јануари 2010 година, "Заеднички одбор за координација и следење" (JCMB) помеѓу ОН и Авганистанската влада, се согласија дека до октомври 2011 година, АНА ќе се прошири до 171.600 и АНП на околу 134.000 (вкупно 305.600)²⁵. Двете сили го достигна тоа ниво во септември 2011 година. Оваа е нешто помалку од препораката на генералот Петреус за 378.000 персонал, што не беше усвоено поради загриженоста за способноста на Авганистан да се одржи толку голема сила. Од вкупната бројка, околу 1.700 жени служат во безбедносните сили на Авганистан, од кои околу 1370 се во полицијата²⁶.

²⁴ Transition to Afghan lead: Inteqal. Public Diplomacy Division (PDD) - Press & Media Section Media Operations Centre (MOC), 2012.

²⁵ АНА- Авганистанска национална армија; АНП- Авганистанска национална полиција.

²⁶ Kenneth Katzman. (2013). Afghanistan: Post-Taliban Governance, Security, and U.S. Policy. p.31.

Заклучок

Без разлика на нивото на сили, по 2014 година, мисијата ISAF ќе заврши и присуството на американските и сојузничките сили ќе биде засновано на договори за билатерално стратешко партнерство, како што е оној потпишан меѓу САД и Авганистан на 1 мај 2012 година²⁷. Оваа даде јасно до знаење, како за САД така и за партнерите дека мисијата во Авганистан продолжува и по 2014 година, а нешто подоцна НАТО размислувајќи во таа насока заклучи дека сегашната НАТО мисија треба да премине во мисија за поддршка и помош на авганистанската власт. Како авганистанските сили чекорат напред, улога на ISAF ќе премине од борбена кон мисија за поддршка. НАТО, ќе ја одигра својата улога во рамките на пошироките меѓународни напори, за да обезбеди долгорочна одржливост на авганистанските безбедносни сили. НАТО и Авганистан, заедно со своите партнери, ќе го продолжат ова патување заедно, врз основа на нова врска, која ќе остане силна за годините што доаѓаат²⁸.

Деталниот концепт за новата мисија беше одобрен за време на состанокот на НАТО Министрите за одбрана, заедно со своите колеги од 22 не-НАТО земји кои придонесуваат во ISAF. Десет партнерските нации, меѓу кои и Република Македонија, изразија интерес да учествуваат во оваа нова мисија.

На овој состанок, одржан на 05 јуни 2013 година, генералниот секретар на НАТО истакна дека "Новата мисија нема да биде ISAF со друго име". Таа ќе биде различна и значително помала. Нејзината цел ќе биде да ги обучи, советува и помага авганистанските сили, а не да ги замени нив. Тој објасни дека мисијата ќе има регионален пристап и ќе се базира на пет локации: во Кабул и во Северен, Западен, Јужен и Источен дел на Авганистан. Нејзиниот фокус ќе биде градење на националните институции,

²⁷ Ibid, p.27-29.

²⁸ Андерс Фог Расмусен, во поздравниот говор по повод огласување за транзицијата во Авганистан од 18.06.2013 година.

како што се министерствата за безбедност и високите нивоа на командување со армијата и полицијата²⁹. Повеќе од јасно е дека, безбедноста во Авганистан нема да дојде преку воени средства: како и во другите против-бунтовнички операции, таа бара јасен цивилно-воен пристап кој им овозможува на локалната власт да ја добие довербата и лојалноста на населението, тесно да соработува со партнерските организации и да обезбедува помош за безбедносни сили на земјата-домаќин.

Во овој период, улогата на НАТО треба да се фокусира на задачи кои бараат воена стручност: обука на безбедносните сили, градење на одговорна администрација за одбрана и технички ризични задачи како што е на пример деминирањето.

Додека пак ОН, спротивно на НАТО, треба да ја обноват својата улога како фокусна точка на меѓународен ангажман по 2014 година, кога цивилните иницијативи треба да доминираат во меѓународната политика. ОН треба да ги координира меѓународните напори во промовирањето на слободни и фер избори, реформи на полицијата, правосудството и владеењето на правото, како и обезбедување на хуманитарната помош. Со спроведување на ваквото ангажирање на меѓународната заедница, ќе му се помогне на Авганистан да ја оствари својата визија. Имено, во авганистанската национална стратегија за развој, столбот 2 – „добро владеење“, за визијата за Авганистан стои дека, до сончевата година 1400 (2020), Авганистан ќе биде:

- Безбедна и стабилна, исламска уставна демократија со внатрешен и мир со своите соседи, стоејќи во меѓународното семејство со целосно достоинство.

²⁹ Андерс Фог Расмусен, на состанокот на НАТО Министрите за одбрана, одржан на 05.06.2013 год.

- Толерантна, обединета и плуралистичка нација што го чествува своето исламското наследство и длабоките аспирации за правда и еднакви права за сите.
- Општество на надеж и просперитет, базирано на силен приватен сектор предводен од пазарна економија, социјалната еднаквост и одржливост на животната средина.

Водечка улога ќе имаат провинциските тимови за реконструкција кои ги представуваат цивилно-воени единици со различни големини, дизајнирани да помогнат во проширување на централната власт, воглавно во селата, да помогнат за обезбедување на безбедноста и да превземат проекти (како што се развојот на инфраструктурата и испорака на основни услуги), а со цел подобрување на авганистанската економија.

Нови форми на политичка и воена соработка се бараат за зачувување на мирот и стабилноста. Визијата и очекувањата за НАТО до 2020 година е да има изградени можности и капацитети со цврсти партнерства. Прв приоритет е градење на интероперативни и интероперабилни сили за справување со заканите и предизвиците кои се појавија на почетокот на 21 век. Мисијата ИСАФ е топ приоритет со крајна цел, транзиција на безбедносната одговорност на Авганистанските авторитети до крајот на 2014 година. Втор приоритет е градење на цврсти партнерства со државите од Централна Азија, Блискиот Исток и Азиско-Пацифичкиот регион, како и со државите од Европа и Русија. НАТО во својата визија за одење напред е посветен на градење на кооперативна безбедност со своите партнери со цел изнаоѓање на глобални решенија за справување со глобалните проблеми.

Заштита од неконвенцијални закани, создавање на услови за успех во Авганистан, консултации за превенција и менаџирање на кризи, нова ера за партнерства, партиципирање во сеопфатниот пристап кон комплексните проблеми, заедничко делување со Русија, отворена врата за прием на нови членки, воена трансформација и реформа за нови можности, политика за

нуклеарното вооружување, нова полиса за ракетна одбрана, одговор на зголемената опасност од Сајбер напади претставуват основни движечки репери за иднината на одржливиот светски мир и кооперативната безбедност.

НАТО во својата политика за проширување, со својот предвиден долг процес на процедура за прием направи лоша проценка со Украина. Русија искористувајќи ја нерешителноста на НАТО, го анектираше Кримскиот полуостров кон својата територија. Новите затегнати односи на релација НАТО-Русија околу кризата со Украина, кооперативната соработка, зачувувањето на глобалниот мир и безбедност, идните воено-политички, економски релации се ставени пред свршен чин. Оваа конфронтација има веројатност да се одрази на меѓународните односи, текот на делување на Алијансата и пробен тест за нејзината компактност и обединетост. Алијансата, итно ќе мора да се реорганизира и консолидира, да го убрза процесот на прием на земјите, концепти за партнерства и да ги употреби сите инструменти на моќ против Русија ако сака да остане на тронот како клучен воено-политички фактор во глобалното опкружување.

Користена Литература:

1. President George W. Bush addressing a Joint Session of Congress, White House, 20.09.2001, Speech to Joint Session of Congress.
2. Vincent Morelli and Paul Belkin. (2009). NATO in Afghanistan: A Test of the Transatlantic Alliance.
3. http://www.nato.int/cps/en/SID-56926A04-32533258/natolive/official_texts_75565.htm
4. PO (2011) 0141 (Released to: EAPC, MD, ICI, Afghanistan, Australia, Iraq, Japan, the Republic of Korea, New Zealand, and Pakistan, ISAF and KFOR).

5. Andri Mar Fridriksson. (2011). International Peacekeeping: NATO's Comprehensive Approach and its application in Afghanistan. Bifrost University.
6. Здружено за безбедност - Вовед во НАТО. NATO Public Diplomacy Division, Belgium. 2009.
7. Claudia Major and Christian Mölling. "More than wishful thinking? (2009). The EU, UN, NATO and the Comprehensive approach to Military Crises Management", *Studia Diplomatica* 62 (3).
8. Carter Malkasian and Gerald Meyerle. (2009). Provincial Reconstruction Teams: How Do We Know They Work? (Carlisle: Strategic Studies Institute).
9. NATO's Senior Civilian Representative in Afghanistan. www.nato.int/cps/en/natolive.htm
10. United Nations, Report of the Secretary-General, "The Rule of Law and Transitional Justice in Conflict and Post-Conflict Societies," S/2004/616, August 23, 2004.
11. Bas Rietjens et al., "Enhancing the Footprint: Stakeholders in Afghan Reconstruction," *Parameters* 39(1) (2009).
12. Highlights from the second Strategic Concept seminar. http://www.nato.int/strategicconcept/pdf/highlights_of_the_strategic_concept_seminar.pdf
13. US Department of State, "Report of Inspection: Embassy Kabul, Afghanistan," Report No. ISP-I-10-32A, Washington, DC, 2010.
14. Jaap de Hoop Scheffer and Ban Ki Moon, "Joint Declaration on UN/NATO Secretariat Cooperation," New York, 23 September 2008.
15. Afghanistan Civil Military Working Group, Guidelines for the Interaction and Coordination of Humanitarian Actors and Military Actors in Afghanistan, 20 May 2008.
16. Andri Mar Fridriksson. (2011). International Peacekeeping: NATO's

- Comprehensive Approach and its application in Afghanistan. Bifrost University.
17. NATO dictionary for military abbreviations and words, JAP -6, Brussels, 2010.
 18. Karsten Friis. (2010).The Politics of the Comprehensive Approach.The Military, Humanitarian and State-building Discourses in Afghanistan.
 19. Karsten Friis. (2010).The Politics of the Comprehensive Approach.The Military, Humanitarian and State-building Discourses in Afghanistan.
 20. Transition to Afghan lead: Inteqal. Public Diplomacy Division (PDD) - Press & Media Section Media Operations Centre (MOC), 2012.
 21. Kenneth Katzman. (2013). Afghanistan: Post-Taliban Governance, Security, and U.S. Policy.
 22. http://www.nato.int/cps/en/SID-B42E2249-9DB272D0/natolive/official_texts_87595.htm
 23. Kenneth Katzman. (2013). Afghanistan: Post-Taliban Governance, Security, and U.S. Policy.
 24. The Alliance's Strategic Concept. Approved by the Heads of State and Government participating in the meeting of the North Atlantic Council in Washington D.C. 24 Apr. 1999.
 25. Transition to Afghan lead: Inteqal. Public Diplomacy Division (PDD) - Press & Media Section Media Operations Centre. 2012.
 26. Trine Flockhart. AFTER THE STRATEGIC CONCEPT. TOWARDS A NATO VERSION 3.0. DANISH INSTITUTE FOR INTERNATIONAL STUDIES. 2011.
 27. US Department of State, "Report of Inspection: Embassy Kabul, Afghanistan," Report No. ISP-I-10-32A, Washington, DC, 2010.
-

Доц. д-р **Викторија КАФЕЦИСКА / PhD Viktorija KAFEDZISKA**

Faculty of Political Sciences, EURM

РАЗЛИКИТЕ МЕЃУ НАЦИОНАЛНОТО И МЕЃУНАРОДНОТО ОПШТЕСТВО - ОРГАНИЗАЦИЈА НА МОЌТА

***Апстракт:** Во меѓународните општества се јавуваат повеќе облици на организација на моќ, кои како концепти помагаат да се разјаснат обидите на луѓето за контролирање на моќта во меѓународните општества, и тоа најмногу се однесува на човековата моќ за насилство. По создавањето на државата како политичко-територијална единица, по рапидниот подем на технологијата и техниката и експанзијата на нуклеарното вооружување, потенцијалот за насилство, за жал, брзо се зголемува. Според степенот на централизација, се разликуваат три концепти за контрола на моќта. Првиот е рамнотежа на силите, кој е децентрализиран концепт, вториот е делумно централизиран, а тоа е колективната безбедност, и последниот е концептот на светска влада кој е целосно централизиран.*

Највисокото достигнување на човештвото во организирање и групирање на луѓето е државата, која со своите механизми претставува досега најсовршениот модел за воспоставување организација, контрола и политичко и правно менаџирање на луѓето во неа. Но, повторно се јавува разлика помеѓу националната заедница и меѓународното општество и тоа во однос на државата и третирањето на суверенитетот.

***Клучни зборови:** моќ, држава, суверенитет.*

Abstract: *In international societies there appear several forms of organization of power, which as a concept help to clarify people's attempts to control power in international societies, particularly regarding the power of human violence. After the creation of the state as a political - territorial unit, and the rapid rise of technology and expansion of nuclear weapons, the potential for violence, unfortunately, is growing fast. According to the degree of centralization, there exists, three different concepts for controlling power. The first is the balance of forces, which is a decentralized concept, the latter is partially centralized and it includes collective security, and the last is the concept of world government which is completely centralized.*

The highest achievement of mankind in organizing and grouping of people is the state. With its mechanisms, the state is so far the most perfect model for establishing the organization, control and political and legal management of people in it . Yet again, there is a difference between the national community and international society, mainly in terms of treatment towards the state and its sovereignty.

Keywords: *power, state, sovereignty.*

Вовед

Отсекогаш постоела сличност при поимањето на термините **општество** и **заедница**, а во меѓународната политика тие се употребуваат и како синоними. Исто како и оваа сличност, не секогаш постоела јасна дистинкција помеѓу термините „национално“ и „меѓународно“ општество. Ова поистоветување на двата типа општества до некој степен е разбирливо, затоа што и националното и меѓународното општество претставуваат организации сочинети од луѓе, кои имаат свои интереси и функционираат во тој правец. Но, разликите се неизбежни, главно поради структурата и институциите во овие општества, а како битна разлика се јавува и односот на луѓето кон едното и кон другото општество. Најпрво, клучната разлика ја

прават учесниците, односно членовите на овие два типа општества. Луѓето го разбираат меѓународното општество како еден полабав облик на здружување, главно поради интерес и остварување на определени цели. Во таа насока, многу теоретичари сметаат дека е посоодветно е, националното општество да биде преименувано во заедница. Целта е да се долови една цврсто структурирана група на луѓе, која има емотивна вредност за своите членови и каде тие се идентификуваат со истата, а тоа е можно во заедница.

Разлика помеѓу овие два типа на општества е и нивниот однос кон правото, при што во заедницата постои вложување напор за јакнење на истата. За разлика од неа, кај меѓународното општество правото може да се развива само во правец на остварување на целите на државите. Ова може лесно да се објасни преку форсирањето на семејство на народите и меѓународна заедница од страна на светските влади, а притоа ниту една од нив не ги потчинува своите вредности и политики во правец на колективна контрола.

1.Важноста и карактерот на меѓународното здружување

Највисокото достигнување на човештвото во организирање и групирање на луѓето е државата, која со своите механизми претставува досега најсовршениот модел за воспоставување организација, контрола и политичко и правно менаџирање на луѓето во неа. Но, повторно се јавува разлика помеѓу националната заедница и меѓународното општество и тоа во однос на државата и третирањето на суверенитетот. Суверенитетот, односно независноста е карактеристика на секоја држава која не дозволува мешање во нејзините одлуки, која не признава повисока власт од својата и самостојно донесува политички одлуки. Членовите на секоја држава инсистираат на почитување на нивниот ентитет, вредности и зачувување на нивниот специфичен начин на живот. Секако, тие на тоа инсистираат и во меѓународни рамки, така што меѓународните општества треба да имаат

развиено механизми со кои ќе одговорат на барањата за сувереност на државите. Но, во меѓународното општество суверенитетот може да биде „потчинет“ поради недоволна моќ на определена држава во меѓународни рамки. Тоа значи дека и покрај постоењето на правна независност на секоја национална заедница, односно држава, сепак за суверенитетот на државите во меѓународното општество игра улога и политиката. Имено, многу често меѓународната политика влијае за определена држава да биде ставена под силно влијание на меѓународното право, а определена помоќна држава да биде „ослободена“ од тоа „национално задушвање“.

Во светски рамки веќе исчезнува изолираноста на државите и дојде ера на нивна меѓусебна соработка. Секако, оваа состојба се следи од страна на меѓународните организации, во тој правец се креираат нови меѓународни политики и правила и соодветно се модифицира правната регулатива, за да може меѓународното општество да одговори на зголемената интеракција помеѓу државите. Новата поделба на трудот меѓу државите и развојот на техниката и технологијата, го прави светот „единствен“ во своето дејствување и притоа на секоја држава во меѓународното општество ѝ се наметнуваат нови, поинакви норми на однесување. Тоа претставува навлегување и мешање во сувереноста на државата за да се постигне благосостојба во меѓународното општество. Значи, се јавува состојба на свесно (донекде и принудно) намалување на индивидуалноста и сувереноста на државата како единка, со цел соработка, коегзистенција, заемна помош, заеднички пазар и сл. во меѓународни рамки. За моќните држави, од кои често и потекнуваат овие идеи (а воедно тие се и креатори на новите правила), промените се полесно прифатливи и прагматично полесно остварливи. Но, своевиден проблем се јавува кај поновите држави и државите со помала институционална моќ, при што имплементирањето на новите правила, закони и норми кои ги пропишува меѓународното право е многу побавен и понапорен процес. Тие често заостануваат во тој правен

„конвој“ и потешко фаќаат чекор со меѓународните правила, затоа што треба да имплементираат меѓународни прописи и регулативи, додека во исто време развиените држави во меѓународното општество ги имаат прифатено истите и веќе воспоставуваат и прифаќаат нови! Но, поголемиот број аналитичари на меѓународните односи сметаат дека целта на сите овие активности во меѓународни рамки сепак е, помалку или повеќе, да се постигне остварување на заеднички интереси на државите во меѓународното општество и благосостојба за сите држави во него.

Државите се упатуваат на соработка и со денешните билатерални и мултилатерални меѓународни договори, а во тој контекст и преку Повелбата на Обединетите нации се насочуваат државите кон пријателски односи и соработка. Соработката нема веќе само политички и морален карактер, туку таа во поново време почна да им се спротивставува на поделбите и натпреварот помеѓу државите, и тоа главно преку имплементација на меѓународното право. Ова се однесува и на богатите и на сиромашните држави, а позитивен тренд е и сè поголемата свесност на богатиот свет за нужноста од благосостојба во светски рамки и потребата за помош на сиромашните држави и нивните граѓани. (A.Watson,1992) Сепак, не можеме да заборавиме на неизбежните факти кои упатуваат на влијанието на националната свест врз државите како единки и на важноста за решавање на „домашните“ проблеми. Колку и да е една држава активно вклучена во меѓународните процеси за постигнување општо добро, сепак секогаш приоритет ќе има сувереноста на таа држава. Така, како пример може да ја земеме состојбата на конфронтација, односно судир на национални барања на една држава и интересите на меѓународното мнозинство. Во вакви случаи, политичарите речиси без исклучок се определуваат за националните барања, затоа што, меѓу другото, таа „национална свест“ прикажана во меѓународни рамки, на политичарите им помага во градењето на имиџот пред своите граѓани во матичната држава.

2. Организација на моќ во меѓународното општество

Во меѓународните општества се јавуваат повеќе облици на организација на моќ, кои како концепти помагаат да се разјаснат обидите на луѓето за контролирање на моќта во меѓународните општества, и тоа најмногу се однесува на човековата моќ за насилство. Според степенот на централизација, се разликуваат три концепти за контрола на моќта.

Првиот е рамнотежа на силите, кој е децентрализиран концепт,

Вториот е делумно централизиран, а тоа е колективната безбедност, и

Третиот е концептот на светска влада кој е целосно централизиран. (П.Виоти, М.Каупи,2009).

2.1.Рамнотежа на силите

Кога станува збор за концептот на рамнотежа на силите, почетна точка во објаснувањето на истиот е анархичната структура на меѓународното општество, односно ова е структура на која се смета дека ѝ недостасува централна власт за разрешување на конфликтите и за примена на правото. Во ваквата структура „владее“ начелото на самопомош, т.е. државите треба сами да ја обезбедат својата безбедност и независност. Со ова начело се упатуваат државите да ја здружат својата сила со силата на други држави, за да му се спротивстават на центарот на моќ, кој се заканува со доминација. Таа доминација го загрозува суверенитетот на одделни држави, а воедно и анархичност на меѓународниот систем. Доколку се соочиме со фактот дека само сила може да неутрализира друга сила, би сфатиле дека стабилноста во меѓународни рамки е неопходна и нужно потребна! Кога во меѓународните општества би постоела еднаква и избалансирана моќ помеѓу државите како единки, тогаш и шансите за агресија би биле помали или доколку сепак ги има, тие би биле помалку успешни.

Некои автори ја сфаќаат рамнотежата на силите како полуавтоматски процес, во кој се јавува улога на балансер или во поново време термин познат како медијатор, кој има поголема моќ и истана ја „фрла“ на едната и на другата страна, а секогаш се декларира како борец против политичка диктатура и доминација на моќните држави. (H.Sokalski, 2001)

Сепак, основната цел на системот наречен рамнотежа на силите е спречување на војната, преку оневозможување на една или повеќе држави да постигнат апсолутна доминација и експанзија на својата моќ. Но, тука се јавува и еден многу интересен момент, тоа е дека како што војната може да се спречи со рамнотежа на силите, така некогаш и самата војна може да биде потребна за воспоставување на рамнотежата.

Феноменот наречен рамнотежа на силите е составен дела на борбата за моќ во меѓународното општество. Од седумнаесеттиот век па сè до средината на дваесеттиот век, таа рамнотежа се одржуваше меѓу повеќе центри на моќ. Главни „играчи“ беа околу пет големи сили кои создаваа различни коалиции, со цел да ја неутрализираат моќта на доминантната земја или група земји. По Втората светска војна се појави нов момент, а тоа е биполарната рамнотежа на силите, каде доминираа СССР и САД. И покрај стравувањата дека отсуство на балансер во оваа ситуација ќе доведе до војна, сепак еквилибриумот, т.е. подеднаквата избалансирана моќ се одржа. Тоа беше чудно поради огромните идеолошките разлики и различните страни кои што ги заземаа овие два светски гиганти во меѓународните воени спорови. Но, за рамнотежата на моќта од голема помош беше и стравот од нуклеарното вооружување кое го поседуваа СССР и САД, така што тука постоеше и рамнотежа на страв. Меѓутоа, распадот на Источниот блок создаде сериозно нарушување на балансот на моќ во светски рамки. Распаѓањето на рамнотежата на силите доведе до етнички и граѓански војни, како оние во Хрватска, Босна, во Чеченија и други.

Повеќето теоретичари стојат на ставот дека сè додека политичката и моќта се во рацете на суверени држави, меѓу нив ќе се воспоставуваат определени односи на моќ. Критичарите на рамнотежата на силите, решението го гледаат во поголема централизација на моќта, преку создавање на организација која ќе биде задолжена за одржување на светскиот мир. (M.Fridman, 1996)

Безбедноста што ја предвидува овој концепт е колективна во вистинска смисла на зборот, затоа што подразбира безбедност која се постигнува со акции на сите држави против сите држави кои евентуално би се обиделе да го загорзат постојниот поредок. Значи, на местото на променливите сојузи за рамнотежа на силите, системот на колективна безбедност го соочува потенцијалниот агресор со моќта на „целиот свет“. Така, според творците на овој систем, проблемот за доминантна моќ, кој е нерешлив во рамки на рамнотежа на силите, е решен со колективната безбедност. Интересно кај овој систем е што нуди заштита на малите и слабите држави, кои во услови на рамнотежа на силите можат да бидат „проголтани“ од големите сили. Затоа, системот колективната безбедност се јавува како гарант на правата и интересите и на силните и на слабите држави.

2.2. Колективна безбедноста

Кај колективната безбедност постои организиран систем. На светот се гледа како на заедница, чии членови (државите) се организираат со цел да го зачуваат мирот, односно функционира на принципот „сите за еден“. Всушност, идејата на колективната безбедност е да се залага за институционализација на меѓународните односи, со цел подобро да се координираат политиките на државите во насока на мир и соработка. Постои извесна сличност помеѓу колективната безбедност и рамнотежата на силите; политиката на рамнотежа на силите, во извесна смисла се стреми кон

политиката на колективна безбедност, односно „прераснува“ во неа, кога се институционализира преку заеднички органи и правни норми, при што постои сигурност дека агресијата секогаш ќе биде одбиена. (S.Hunt, 2004)

Сепак, праксата покажува дека уште од Првата светска војна, државите се трудат конечно да проработи системот на колективна безбедност. Но, и покрај тоа, овој систем на колективна безбедност уште не е сосема отфрлен од државите, затоа што тој според нив обезбедува поголеми шанси за борба против агресијата, отколку системот на рамнотежа на силите!

Развојот на воената технологија во последните педесет години битно влијае врз концептот на колективна безбедност, односно се смета дека овој концепт е замислен да функционира во минатото, а не во овие нови модерни услови. Тоа е така поради тогашното класично вооружување на армиите со многу поконвенционално оружје од денешново и подготвеноста на останатиот дел од светот да се спротивстави на државата агресор. Тоа значи дека здружената моќ го одвраќа агресорот од планираната акција. Но, во денешно време на експанзија на нуклеарно вооружување, ракети, проектили, развој на биолошко оружје и сл., се доведува во прашање моќта која ја имаат организациите како ОН да бидат закана и причина за запирање на агресијата. Веќе не постои подготовка и време на извршување на акција; сега додека да дознаат дека нешто се спрема, веќе штетата е направена. Новата технологија и техника не само што донесе оружја со огромна разорна моќ, туку и брзината која ја постигнуваат е досега невидена.

2.3. Светска Влада

Светската влада е таков меѓународен систем, во кој моќта е концентрирана во еден наднационален авторитет, кој поседува монопол на сила и право да креира политика која е задолжителна за државите и нивните граѓани. Таа е најнов концепт за регулирање на односите меѓу државите.

Имено, во свет во кој постои еден центар кој неприкосновено „владее“ и ги организира сите останати актери – држави, се спречува состојбата на безвладие, односно анархичност и така се отстранува и главната причина за можни војни. Овој систем така е осмислен, што супериорната држава ги „разоружува“ останатите држави, при што целата воена моќ ја концентрира во свои раце и така ги спроведува законите. Овој систем е објаснет како светска федерација, со светска влада која е надредена над владите на одделните држави, кои се федерални единки. Тие имаат овластувања во некои домени, но не функционираат како суверени држави, туку како членки на еден федерален систем со федерален центар. Тоа значи дека има централна власт која спроведува закони во меѓународните односи и разоружување, со кое се елиминира способноста на одделните држави да ѝ се спротивстават на светската влада. Но, сепак овој концепт има еден голем недостаток, а тоа е неприменливоста во пракса.

Во основата на ова современо меѓународно политичко движење е нужноста да се надмине состојбата на анархија, преку воспоставување на светска влада. (S.Hantington,1993)

Ако го разгледаме теоретскиот и практичниот дел на тврдењето дека власта е таа која го одржува мирот, ќе дојдеме до заклучок дека искуствата се мешани. Резултатите од дејствувањето на власта како институција за зачувување на мирот се и позитивни и негативни. Поддржувачите на овој концепт се воодушевуваат на функционирањето на американската федерација и подемот на слободата, мирот и просперитетот помеѓу американските сојузни држави и сметаат дека тоа треба да се случи и со светот, доколку се создаде федерален сојуз меѓу државите во него. Често се прави компарација меѓу националната и светската влада, но токму искуството од националната влада во обезбедување на мирот е полно со недостатоци. Така, брзо доаѓаме до заклучок дека замислената макро влада не може да функционира еднакво ефикасно како и националната влада.

Фактот дека и покрај власта, законите, судството, полицијата и војската, и во државите лесно избива граѓанска војна, многу кажува за тоа дека постојат граници преку кои владата не е способна да го гарантира мирот во земјата. Со други зборови, постоењето на држава не значи исчезнување на војната, затоа што граѓанските војни се многу почести од војните меѓу државите. Затоа многу аналитичари на меѓународните односи го доведуваат во прашање ставот дека постоењето на една светска влада би значел крај на војните.

Заклучок

Единствено може да заклучиме е дека сите три концепти: рамнотежа на силите, колективна безбедност и светска влада се одлично теоретски осмислени концепти, но нивната практична примена е многу дискутабилна. Најголемите придобивки од нив се теоретски и единствено морално ја потпомагаат борбата против насилството и војната, најмногу како идеи, а исто така и преку влијанието врз свесноста на луѓето!

Во овој контекст, концептот на рамнотежа на силите е последица на натпреварот меѓу државите за поголема моќ, како услов за сопствената безбедност. Бидејќи секако целта е супериорна и неприкосновена моќ, рамнотежата на силите не треба да се сфаќа како еквилибриум. Малите држави, кои немаат потенцијал за моќ, тоа го надоместуваат со стапување во сојуз со други. Секако, моќта е кај големите сили и тие се факторите кои одлучуваат за воспоставувањето и расформирањето на сојузите.

Меѓутоа, колективитетот од држави кои сакаат да се спротивстават и да ја одржат колективната безбедност, немаат време за меѓусебно координирање и организирање. На големо се наметна ставот дека меѓународната агресија е правно и морално неприфатлива, дека секоја агресија треба да биде и сечија грижа итн. и тој многу помогна колективната безбедност да се „усвои“.

Колку и да изгледа позитивен или пак полн со недостатоци, сепак овој концепт на колективна безбедност барем теоретски на секоја држава во светот ѝ нуди гаранција за безбедност од друга држава, односно потенцијалниот агресор се соочува со здружени држави во меѓународното општество.

Користена литература:

Watson,A., *The Evolution of international society* (London:Routledge,1992)

Виоти,П.,Каупи,М., *Меѓународни односи и светска полтика, безбедност, економија, идентитет*(Скопје, Академски печат, 2009)

Sokalski,H.,*The best Intentions:America's Campaign against Strategic Weapons proliferation* (New York, Praeger, 2001)

Fridman,M.,*The futire of War, power, Techology and American World Dominance in the 21 st century* (New York, St.Martin's Griffin, 1996)

Hunt,S.,*On the Future of Peace:On the Front Lines With The World's Great Peacemaker* (San Francisko:Harper Collins, 2004)

Hantington.S., *The Clash of Civiliztion*,Foreign Affairs v.72, no 3 (1993):22-49

М-р **Филимена ЛАЗАРЕВСКА** / *M.Sc. Filimena LAZAREVSKA*

Faculty of Detectives and Criminology, EURM

МЕНТАЛНОТО РАСТРОЈСТВО F22 КАКО ГЛАВЕН ИНДИКАТОР ЗА ПРИЧИНСКО ПОСЛЕДИЧНА ПОВРЗАНОСТ НА КРИМИНОГЕНОТО ОДНЕСУВАЊЕ

Апстракт: Оваа студија ќе ја испитува опасноста на лицата со ментални растројства, што укажува на податокот дека ризичното однесување на лицата со параноично растројство е во согласност со времето кога се јавува психотичната епизода, како и констатацијата дека токму во почетокот на растројството кај лицата со параноична симптоматологија чувствуваат интензивен страв и недоверба кон околината. Поради ваквите доживувања, како и поради заштитата на обезбедување на сопствената личност, лицата со параноични симптоми доаѓаат во конфликт со околината, при што ова однесување може да прерасне во екстреман агресивен акт. Затоа поаѓајќи од оваа констатација се заклучува дека најголемиот број на кривични дела е извршен во периодот на интензивни психопатолошки содржини, односно во психотичните фази кои се интензивни на почетокот на растројството или во следните, наредни фази.

За овие параноични психотични напаѓачи, актот на насилство често достигнува летални пропорции воден од очигледни мотиви на психотична самоодбрана во облик на интензивни параноични чувства насочени кон околината, особено кон лица со кои се во блиска врска или крвно сродство. Значајно е што овие лица покажуваат релативно сочувани

извршувачки и самоорганизирачки способности, проценети со формални неуропсихолошки тестови. Релативната сочуваност на неуропсихолошките функции може да им обезбеди на лицата со ментални растројства, кои се виолентни, високо ниво на организациони способности кои ќе ги канализираат во однесување насочено кон одредена жртва.

Обезбедувањето на конзистентен медицински третман со лекови, здружен со сеопфатна социјална поддршка низ сервисите за ментално здравје во заедницата, се најдобри начини за превенција на виолентно однесување, со што би се намалила и стапката на рецидивизмот меѓу субгрупата од лицата со параноја кои се виолентни. Континуираната медикација, социјална поддршката, нестресна средина може во значаен дел да ги контролира овие симптоми.

Кога кај едно лице со проблеми во менталното здравје се евалуира состојба на зголемен ризик од насилство врз друго лице, потребно е тоа лице да се вклучи во третман од сервисите за ментално здравје, во кој ќе се нагласат тие карактеристиките на менталното растројство кои се во врска со агресивната манифестација. Исто така е потребна соодветна медикација и сместување во интрахоспитални услови, додека не се стават под контрола овие карактеристики или додека ризикот не се минимизира.

Менаџирањето во заедницата значи вклучување на сите фактори и детектирање на раните знаци на рецидив на болеста, како и останатите ризици кои се поврзани со манифестацијата на насилното поведение.

Тоа значи промоција и сеопфатна поддршка на менталното здравје во заедницата и сервисите за ментално здравје во заедницата, каде тоа се спроведува. Овие сервиси се клучни места каде се обезбедува континуитет на грижата кон лицата со ментални растројства, вклучително и лицата со криминално однесување.

Клучни зборови: *налудничаво растројство F22, Видови на параноја, Ризик фактори, Мерка за безбедност, Насилно однесување.*

Abstract: *This study will examine the danger from the people with mental disorders, which indicate that the risk behavior of people with paranoid disorder is consistent with the time when the psychotic episode occurs, and also the statement that in the early stages of the disorder, the persons with paranoid symptomatology are feeling intense fear and disturbance towards the environment. Because of these experiences, as well as the security of the person, people with paranoid symptoms come in conflict with the environment, and this behavior can become aggressive to an extreme act. Starting from this statement, we can conclude that the majority of the crimes committed in a period of intense psychotic content, or in psychotic phases that are intense in the beginning of the disorder, or in the next subsequent phases.*

For these paranoid psychotic attackers, the act of violence often reaches lethal proportions, lead from the obvious motives of the psychotic self-defense in the form of intense paranoid feelings directed towards the environment, especially to the persons who are closely blood related. Significantly, these individuals show relatively preserved executive and organizing abilities, estimated with neuropsychological formal tests. The relative preservation of the neuropsychological functions of people with mental disorders who are violent , can provide high level of organizational capabilities that will be channeled into the behavior that is directed towards a specific victim.

Providing consistent medical treatment with drugs associated with comprehensive social support services through the services of mental health from the community, is the best way to prevent the violent behavior, which would reduce the rate of recidivism among in the sub-group with persons with paranoia and that are violent. The continuous medication, social support, non-stress environment can, in significant part, to control these symptoms.

When a person with mental health problems shows increased risk of violence against another person, it is required that person to be included in the treatment of mental health services, in which those features of mental disorders

that are related with aggressive manifestation will be highlighted. Also, it is needed proper medication and accommodation in intra-hospital conditions, while these characteristics are not put under control or the risk is not put to minimal.

Managing the community means involving all stakeholders and detect the early signs of relapse of the disease, as well as the other risks that are associated with the manifestation of the violent behavior.

It means promoting and supporting the mental health into the community and the mental health services and, where it is implemented. These services are the key places where a continuity of care is providing for the people with mental disorders, including those with criminal behavior.

Keywords: *Mental disorder F22, Types of paranoia, Risk factor, Safety measures, violent behavior.*

1. Вовед

“Нема надеж,
Постои само постојана борба,
Тоа е нашата надеж
Тоа е јазикот на абнормалноста

David Cooper

Горенаведениот автор укажува на тоа дека тоа што и е потребно на една индивидуа во никој случај не и е потребно и на друга индивидуа. Сите ние поседуваме сопствени “лудила” сопствени патеки. Абнормалноста или, според Купер, “лудилото” е главен индикатор за причинско последична поврзаност на злосторничкото или криминогеното однесување. Оваа абнормалност помалу или повеќе, е присутна кај секој човек, но нас ќе не интересира абнормалноста кај тешките душевни заболувања, кои имаат специфична симптоматологија, развој и манифестација. Најголем процент од извршителите на кривични дела, до 89% се обичните луѓе кои во средината во која живеат и работат, “нормално” функционираат, прифатени се од

заедницата и имаат семејство. Само 11% од извршителите на кривични дела се душевно болни, имаат психоза од кои како најчести извршители се болните од параноја. Паранојата се става во групата на перзистентни налудничави растројства (F22), односно поконкретно во налудничаво растројство, со што е определена трајноста на налудничавата симптоматологија. Кгаерлин-овата дефиниција за паранојата ги опфаќа сите елементи за клиничкото проекнување на оваа болест: “Тоа е душевно растројство кај кое од внатрешни причини се развива постепено траен и непоколеблив налудничав систем, покрај што сепак останува јасност и ред во мислите, во волјата и во активностите. На тој начин, параноикот наполно го менува својот животен став, своите видувања на светот, па за несугестибилната околина тој е “налудничав”.

Налудничавото растројство (F22) би требало да означува “растројство окарактеризирано со развој било на единечна налудничавост или на збир од сродни налудничавости што обично се постојани, а понекогаш и доживотни. Паранојата се карактеризира со налудничави идеи на сомневање или експанзивност меѓу кои доминираат идеите за сопствената големина, љубомората, обесправеноста, прогонувањето, еротичноста, иноваторството. Идеите се навидум логични, систематизирани и цврсто врзани за афективитетот на субјектот. Според Крепелин, тие се систематизирани бидејќи се претопени со карактерот и со личноста на болниот и се развиваат по одреден ред, кохерентност и јасност. Оптоварен со такви идеи, болниот постепено станува сомнителен, недоверлив, уплашен, се повлекува во себе и го намалува или прекинува контактот со околината. Подоцна, параноичниот систем се развива и постои голема можност болниот од субјект кој е прогонет од страна на неговите неистомисленици и непријатели да стане прогонувач и да бара начин да се одмазди. Параноичната структура на налудничавите идеи се карактеризира со: изразита систематизираност; цврст идеоафективен однос; параноичниот

систем го диктира психичкото и физичкото однесување; неподложност на логичка корекција; псевдологичност; уверливост за околината; системот еволуира по одреден хроничен тек. Налудничавата идеја е онаа што ја води личноста, таа е врховна, непогрешлива и непоправлива. Поради неа и способноста за расудување кај параноиците е секогаш проблематична. Поради мисловните содржини постои огромна активност параноикот, во правец за да ја докаже и реализира сопствената налудничавост. Притоа не бира средства, поради што секогаш одново доаѓа во конфликт со законот. Параноикот сеогаш ја преценува својата личност, тој има многу високо и големо “јас” и поради тоа “тој не е признат од околината”. Поради тоа што не е сфатен од блиската и другата околина, параноикот станува пречувствителен, раздразлив, ироничен, циничен, недоверлив, конфабулантен.

2. Појмовно категоријален апарат

Во овој дел ќе се дефинираат централните поими на кој ќе се заснова овој труд.

НАСИЛНО ОДНЕСУВАЊЕ претставува насилнички, хостилни, имулсивни, непријателски дејствија насочени да се повреди или да се уништи друго друго лице или предмет. Тоа е начин на однесување кој што се карактеризира со негативно делување врз една или повеќе индивидуи, при што се загрозува нивниот интегритет, односно нивните вредности и интереси. Во најизворна форма е физички напад, меѓутоа во социјална интеракција, можни се порафинирани форми : вербален атак, исмејување, озборување, нарушување на туѓиот општествен и професионален статус. Насилното однесување кај душевното заболување параноја се манифестира со силна импулсивна реакција за беззначаен повод, или како резултат на искривување на перцепциите (слушни и видни халуцинации), нарушување на мисловниот процес и изобилство на присилни мисли или мисловни

фиксации. Експлозивното насилство кај психозите се авува при состоби на емоционална инконтиненција, кад што афектот не може да се контролира и неконтролирано се празни. Насилното однесување може да биде разорно кај душевно болниот, кога се испомешани сите нарушувања на афектите при што се случуваат страотни деструкции по луѓето кои се во близина на болниот, а се карактеристични по својата бизарност.

ПАРАНОЈА е хронично, прогресивно душевно растројство во чија основ постојат налудничави систематизирани и на прв поглед логички параноидни идеи од најразличен вид. Името потекнува од латинските кованици рага (покрај) и nous (јдро, разум) или „покрај разумот" што симболично и ја означува сета феноменологија на болеста. Паранојата се карактеризира со налудничави идеи на сомневање или експанзивност, меѓу кои доминираат идеите за сопствената големина, љубомората, обесправеноста, прогонувањето, еротичноста, иноваторството. Идеите се навидум логични, систематизирани и цврсто врзани за афективитетот за субјектот. (Новотни,1998)

МЕРКА ЗА БЕЗБЕДНОСТ се дефинира како предострожност што се презема во интерес на општеството поради опасната состојба на определни деликвенти. Мерката на безбедност пред се е превентивна санкција и има куративен карактер. Казната претставува страдање, мерка на застрашување и елиминција (трана или временска), а мерката на безбедност е третман (лекување). Мерката на безбедност ја има за своја основа опасноста (опасната состојба) на деликвентот, за разлика од казната што за своја основа ја има моралната одговорност (вината) и сразмерноста со делото и со таа одговорност. Кога станува збор за непресметлив сторител на кривично дело (параноик), според (ЧЛ.63 КЗ) се изрекуваат мерки за безбедност кои имплицираат потреба од изолација во здравствена установа или лекување на слобода заради отстранување на опасност или преку соодветен психијариски

третман (лекување или просто чување доколку е неизлечиво болен). (Новотни, 1998)

3. Три клинички слики на параноичната болест

Во класичната психијатрија обично се зборува за три клинички слики на параноичната болест (Краеплин) :

1. *Paranoia persecutoria*

Овде параноикот е обземен од безумна мисла дека е оштетен, непризнат, прогонет, омаловажен итн. Сета лична активност на параноикот е насочена кон тоа да го докаже спротивното.

Со оглед на тоа што е прогонуван, тој станува прогонител на своите прогонувачи. А прогонуван е затоа што го има зад себе сето она што погоре е набројано како налудничавост.

2. *Paranoia querulatoria*

Фактички, ова означува неодолива пореба и склоност на параноикот за парничење, пишување тужби, достави, предлози итн. со цел да ја докаже својата сопствена непризнаена вредност. Таа упорност во парничење оди дотаму што параноикот е готов да го продаде целиот свој имот, а и имотот на своите блиски пријатели или пак, роднини за да ја докаже сопствената правда.

3. *Праноја во вид на хроничен интерпретаторен делириум*

Во основата на овој вид на параноја постои патолошка интерпретација на туѓите зборови, мимика, движења, постапки итн. Параноикот " знае дека сето тоа е насочено против него и неговата личност" од каде што произлегува агресивниот став спрема околината.

Персоналитетот и ситуационите фактори се основа која треба да биде земена предвид кога се проценува опасноста. Денес е прифатено дека насилното однесување, а со тоа и опасноста од него е комплексно однесување кое како и другите видови на однесување е детерминирано од биолошки, психолошки и социолошки фактори.

4. Дискусија

Во студија од 1990 г. испитувано е виолентното однесување меѓу лицата со тешки ментални растројства во 1401 рандомизирано селектирани семејства кои биле членови на Националната Алијанса за Ментални болести (National Alliance for the Mentally Ill NAM). Во претходната година 11% од овие индивидуи покажале физичко насилство кон други лица. (*Stenivatch et al,1992*)

Следејќи ги студиите, барана е врска помеѓу психозата и виолентноста. Процентот е дека 82 % од причините за виолентно однесување отпаѓаат на природата на растројството и дека притоа делузиите се водечка сила меѓу виолентните пациенти. (*Bodei ,2005*)

Студија на *Bruce Link, 1994* професор на Колумбија Универзитет, покажала дека лицата со ментални растројства се повеќе виолентни доколку имаат параноидни симптоми или одредени делузии: ”Верувањето дека другите се надвор да ве повредат-или искуството дека вашите мисли се контролирани од надворешни сили се типови на симптоми кои водат до насилство. Ако верувате дека другите имаат намера да ве повредат, може да превземете акција против тоа верување, на начин кој иницира насилство” (*Link&Stueve,1994*)

Друга студија (*Estrof et al.,1984*) покажала дека лицата со менталното растројство параноја повеќе се склони кон хомицидално однесување отколку општата популација; дека овие лица се многу поагресивни кон околината и ги удриле нивните партнери во последната година, 8 пати повеќе ги удриле своите деца и скоро 22 пати почесто употребиле оружје. За овие параноични психотични напаѓачи, актот на насилство често достигнува летални пропорции воден од очигледни мотиви на психотична самоодбрана во облик на интензивни параноични чувства насочени кон околината, особено кон лица со кои се во блиска врска или крвно сродство. Значајно е што овие лица покажуваат релативно сочувани извршувачки и

самоорганизирачки способности, проценети со формални неуропсихолошки тестови. Релативната очуваност на неуропсихолошките функции може да им обезбеди на лицата со ментални растројства, кои се виолентни, високо ниво на организациони способности кои ќе ги канализираат во однесување насочено кон одредена жртва. (*Krakowski, 2004*)

Перзистентните налудничави растројства имаат особено значење во криминалистиката бидејќи, според статистичките податоци, од сите ментални растројства тие најмногу учествуваат во разни криминални дејства. Впрочем и самата симптоматологија е поврзана со некој криминалитет: некој го прогонува, го следи, сака да го убие, го гони полиција шпионска организација, ЦИА итн. Не ретко болниот својата сомнителност како реалитет ја пријавува во полиција и бара да се преземат конкретни заштитни мерки. Инцидентот е блиску кога болниот од прогонуван преоѓа во прогонувач и кога, воден од психопатолошките содржини, во обид да се заштити, ќе ја превземе правдата во свои раце и ќе се пресмета со својот имагинарен прогонувач, односно со својот сопруг кој го измамува со друг љубовник.

Предмет на овој труд се податоците од литературата, истражувањата во доменот на форензичната психијатрија, а особено истражувањата во доменот на убиствата и нивната корелација со менталните растројства. Пред повеќе од 10 години Светската здравствена организација (SZO), го прогласила насилството како еден од најглавните проблеми во јавното здравство и издала светски извештај за насилството и здравјето (2002). Овој извештај покажал широк спектар на појавување насилство кое се јавува низ целиот животен циклус, а може да вклучи физичко, сексуално, психичко насилство, но и загрозување и лишување од живот. Криминалното однесување детерминирано од психопатолошки фактори, одсекогаш било предмет на интересирање кај криминолозите и судските вештаци од областа на психијатријата. Врз основа на сознанијата дека меѓу деликвентите постои

и одреден процент кои се душевно пореметени и болни, (A.Nicheforo) ја изнел својата теза за криминалитетот како психопатолошка појава, но имало и слични мислења од други криминолози од деведесетите години. Суштината на овие пристапи е да се дефинира девијантното однесување како разни облици на психопатолошки заболувања на личноста. Овие пристапи настанати се под влијание на медицинските науки, при што социјално-патолошкиот фактор причински се поврзува со болеста или пореметеноста на психата, со трајните или привремените душевни заболувања, душевните пореметувања и заостанатоста во душевниот развој. Паранојата која носи со себе ризик од насилство се повеќе станува застапена во секојдневниот живот. Веројатно уште Хипократ го опишувал ова заболување, меѓутоа на Краеплин (1863) му се припишува првата употреба на овој термин. Според некои, паранојата е "хронична душевна болест која се јавува кај оптоварени лица, често кај т.н конституционални невротичари, каде што како главен симптом се појавуваат налудничавите идеи" (Крафт – Ебинг). Според други паранојата настанува како резултат на проекцијата на потиснатите хомосексуални содржини (Јас го сакам, јас го мразам..., јас него мразам него, туку тој ме мрази мене – затоа ме прогонува" (Freud)). За Lasague паранојата е душевно растројство кое се манифестира со налудничави идеи на сомневање и прогонување и го нарекува "Delire de persecution". Во Словенија евалуација на инциденцата изнесува (0,7–3,0 на 100.000 жители годишно) а, преваленцата (25 -30 пациенти на 100,000 жители) лажливи нарушувања, параноја. До три нови случаи на 100.000 жители годишно претставуваат околу 4% од сите пријавени случаи од психоза на психијатриските болници. И покрај значителните емпириски истраги и теоретски аргументи, за односот помеѓу психичкото растројство параноја и насилното однесување продолжува да се дебатира и понатака. (Link & Stueve, 1995; Monahan, 1992; Hodgins, 1994). Оваа студија се обиде да го прошири опсегот на тековната литература. Врз база на обемната

литература ги истражуваа кривичните кариери на поединци кои страдаат од различни форми на ментални растројства . Врз база на големата ретроспективна датотека пребарувањето беше спроведено на Митрополит Торонто Форензични Услуги (METFORS). Монаховиот преглед на историската перспектива на менталната болест во 1992 година укажува на тоа дека и во литературата која датира уште од пред петстотини години забележал насилен потенцијал кај душевно заболените. Во Калифорнија 1984 година, од страна на Катедрата за ментално здравје се востановило дека лицата дијагностицирани како параноици е поверојатно да извршат насилен криминал од нормално лице. Дијагностички и статистички прирачник за ментални нарушувања (DSM-IV; 1994) кој е објавен од страна на Американската психијатриска асоцијација, укажува на тоа дека лицата со ментални болести како на пример паранојата, се склони кон насилничкиот криминалитет и агресивните дејства. Penn et al, 1999, во сопствена студија спроведена во пет града во САД, дошле до заклучок дека лицата со психичкото растројство (параноја), се одговорни само со 4% за целокупните кривични дела. Во студија која е спроведена во 4 американски држави на 802 возрасни пациенти со тешки ментални растројства (од кои поголемиот процент се параноици), рапортирано е дека 13,6% биле виолентни во текот на последната година. " Виолентноста " била дефинирана како "секој физички напад кој предизвикува повреда на телото на друго лице, односно секоја употреба на оружје за повреда или закана кон некој". Повеќето од тие што биле виолентни биле бездомни, злоупотребувале супстанции или живееле во виолентна средина. Авторите на студијата заклучуваат дека " ризикот од насилство меѓу лицата со психичкото растројство параноја е сигнификантен проблем и е суштествено повисок од виолентноста меѓу лицата во општата популација ". (Swartz et al, 1997) .

Од студија работена во форензична болница во Англија е рапортирана асоцираноста помеѓу виолентното однесување и нетретираните

психотични симптоми. Според авторите : " кај над 80% од форензичните пациенти, психотичноста е карактеристична за нивното ратројство. Во психотичната група, пациентите кои се водени од нивните делузии многу повеќе се виолентни и психотичните симптоми директно се во врска со виолентното однесување". (Taylor, 1985)

Во 1996 во својата студија д-р Петар Марзук, на оваа тема додава : " Во последната декада, податоците кои ја покажуваат врската помеѓу насилството и менталната болест се во пораст. Тоа не смее и не треба да се игнорира". (Marzuk, 1996)

Следат податоци кои се добиени од студии во Скандинавските земји.

Во Шведска (1992 година) Hodgins спровел студија кој ги истражувал податоците собрани од 15.117 мажи, чии кривични кариери биле следени повеќе од 30 години. Како Lindqvist и Allebeck (1990), така и Hodgins откриле дека мажите кои биле дијагностицирани со голема душевна растроеност биле четири пати поголеми шансите да бидат осудени за насилен чин отколку мажите кои немаат психијатриско нарушување. Интересен е и податокот дека 10-17% од психијатриските ургентни повици во Норвешка се случуваат заради експонирање на хомицидната идеација. (Noreik&Gravem, 1993).

Според податоците на Републичкиот завод за статистика на Република Македонија , за 2010, од вкупно 6383 извршени кривични дела кај 293 е изречена мерка на безбедност. Според тоа процентот на лицата кои кои се учесници во општиот криминалитет во РМ, а имаат проблеми во менталното здравје би бил 4,6% . (Статистички преглед за извршители на кривични дела на РМ, 2010).

5. Заклучок

Податоците од литературата, истражувањата во доменот на форензичната психијатрија укажуваат дека **мажите** се јавуваат како

извршители на кривично дело убиство во 96 %. Овој податок е на ниво на добиените резултати на досегашните истражувања за застапеноста на машката популација воопшто, како и кај психијатриските растројства, односно параноидните растројства. (Krakowski ,2004).

Познат е фатот дека можностите за стекнување на одредени културелни и други морално етички навики е различна кога станува збор за услови на урбана и рурална средина, а воедно, ова се одразува и на криминалното однесување.

Резултатите од истражувањата укажуваат дека е поголем бројот на параноидните извршители на кривичното дело убиство кај **родените на село**, 54 %, за разлика од параноидните неизвршители кои потекнуваат од **урбана средина**, 80%.

Бракот влијае врз социјалниот статус на личноста и ја прави подложна на делувањето на нови социјални односи и фактори. Во истражувањата е присутен податокот дека бракот како социјална институција не придонесува ниту ги трансформира постоечките ставови или одредени ставови, како и сфаќања на личноста. Најголем дел од параноидните извршители на кривично дело убиство биле во брак во текот на извршувањето на делото 54%. По зачестеноста на јавување во хомицидната параноидна популација на второ место се лицата кои не се во брак со 30%.

Влијанието на **образованието** врз криминалитетот на лицата со параноидни растројства е исто така предмет на спровставени студии. Според некои автори пониското ниво на образование е во корелација со извршување на кривични дела, (Ferri, Gibbs, Mannheim), односно дека криминалиетот опаѓа со зголемувањето на степенот на образование. Според оваа група на автори недостатокот на образование се граничи со незнаење, несфаќање дека одредени човечки активности се социјално опасни и забранети. Може да констатираме дека во однос на образованието лицата со

основно образование се најзастапени во популацијата на параноидни извршители на убиство, 40%. На второ место се лицата со средно образование 38%. Ова, иако во помал процент ги потврдува студиите според кои пониското ниво на образование корелира со повисок степен на агресивно однесување. Според овие студии лицата со основно образование учествуваат со околу 70 %.

Многу автори истакнуваат дека **старосната група** помеѓу 20-25 години е најзастапена во вршењето на инкриминираната активност за двата пола, па затоа оваа група се означува како старосна група од “максимален ризик” (Nestor, 1995; Милутиновиќ, 1967).

Дистрибуцијата на криминалитетот по старосните граници се врзува за физичката снага и моќ на извршителот на кривично дело, при што не се запоставени биофизичките карактеристики, а особено социолошките моменти. Во врска со кривичното дело убиство **возрасната група** од 18-29 (Nestor, 1995; Марковиќ, 1964) се истакнува како најзастапена во извршување на кривично дело убиство.

Според некои истражувања налудничавите идеи се јавуваат со различна застапеност. Имено според едно истражување **идеите на љубомора** во хомицидниот акт се на прво место со 45,46%, **идеите на прогонување** со 36,36% и **идеи на однос и интреперетација** со 18,18%. (Новотни Љ., 1998).

Кога кај едно лице со проблеми во менталното здравје се евалвира состојба на зголемен ризик од насилство врз друго лице, потребно е тоа лице да се вклучи во третман од сервисите за ментално здравје, во кој ќе се нагласат тие карактеристиките на менталното растројство кои се во врска со агресивната манифестација. Исто така е потребна соодветна медикација и сместување во интрахоспитални услови, додека не се стават под контрола овие карактеристики или додека ризикот не се минимизира.

Менаџирањето во заедницата значи вклучување на сите фактори и детектирање на раните знаци на рецидив на болеста, како и останатите ризици кои се поврзани со манифестацијата на насилното поведение.

Тоа значи промоција и сеопфатна поддршка на менталното здравје во заедницата и сервисите за ментално здравје во заедницата, каде тоа се спроведува. Овие сервиси се клучни места каде се обезбедува континуитет на грижата кон лицата со ментални растројства, вклучително и лицата со криминално однесување.

Conclusion

The data from the literature, research in the field of the forensic psychiatry suggest that men appear as perpetrators of the crime – murder in 96 % . This fact is as the results of previous research on the representation of the male population in general, as well as the psychiatric disorders or paranoid disorders. (Krakowski,2004).

Known fact is that the possibilities of acquiring certain cultural and other morally ethical habits are different when it comes to the conditions of the urban and rural areas, and also, this is reflected in the criminal behavior.

The research results show that the greater number of the paranoid perpetrators of the crime-murder are from the village areas, 54 %, in contrast to the paranoid non-perpetrators originating from the urban areas, 80 %.

The marriage affects the social status of the person and is susceptible to the effect of the new social relations and factors. In the present research very common is the fact that the marriage as a social institution does not contribute or transform the existing positions or certain attitudes and beliefs of the person. The most paranoid murderers were married during the execution of the crime, or 54 %. On the frequency of the occurrence in the homicid paranoid population, in second place are the persons who are not married, or 30 %.

The impact of the education on people with paranoid disorders is also subject to contradictory studies. According to some authors, the lower level of education is correlated with committing crimes, (Ferri, Gibbs, Mannheim), or the crime decreases with increasing the level of education. In this group of authors, the lack of education is close to ignorance, the lack of understanding of certain human activities are socially dangerous and prohibited. Our data are in favor of the conclusion that in terms of education, those people with primary education are the most common in the population of the paranoid perpetrators of the crime-murder, or 40 % . The second are those people with secondary education, or 38 % . This, in small present confirms the fewer studies that have confirmed that the lower levels of education correlate with the higher levels of aggressive behavior. According these studies the people with primary education are about 70%.

Many authors point out that the age group between 20-25 years is the most typical in performing the incriminated activity for the both sexes, so this group is referred to as the age group of "maximum risk" (Nestor, 1995; Milutinovic, 1967).

The distribution of the crime by age limits is tied to the physical strength and power of the perpetrator, and the biophysical characteristics are not neglected, especially the sociological moments . In connection with the crime-murder, the age group 18-29 (Nestor, 1995 ; Markovic, 1964) stands out as dominant in pursuit of a murder crime.

According to some research, the crazy ideas arise in different representation. According one survey, the ideas of jealousy in the homicid act are in the first place with 45.46 %, the ideas of persecution by 36.36 % and the and ideas of terms and interpretation with 18.18 %.(L. Novotny, 1998) .

When a person with mental health problems shows increased risk of violence against another person, it is required that person to be included in the treatment of mental health services, in which those features of mental disorders that are related with aggressive manifestation will be highlighted. Also, it is

needed proper medication and accommodation in intra-hospital conditions, while these characteristics are not put under control or the risk is not put to minimal.

Managing the community means involving all stakeholders and detect the early signs of relapse of the disease, as well as the other risks that are associated with the manifestation of the violent behavior.

It means promoting and supporting the mental health into the community and the mental health services and, where it is implemented. These services are the key places where a continuity of care is providing for the people with mental disorders, including those with criminal behavior.

Литература:

1. Баткоска Лилјана. (2007) КРИМИНАЛИСТИЧКА ПСИХОЛОГИЈА, Охрид : Центар за научно - истражувачка работа, Факултет за туризам и организациони науки
2. Bodei R. Logics of delusion. *Hist Psychiatry*. 2005 Mar; 16(pt1(но61)):61-72
3. Estroff S, Zimmer C, Lachiocotte W, Benoit J: "The Influence of Social Networks M9) Tardiff K: "Characteristics of Assaultive Patients in Private Hospitals," *American Journal of Psychiatry* 141:1232-1235, 1984
4. Krakowski M, Czobor P. Gender differences in violent behaviors: relationship to clinical symptoms and psychosocial factors. *Am J Psychiatry*. 2004 Mar; 161(3) 459-65
5. Link BG & Stueve A: Psychotic symptoms and the violent/illegal behavior of mental patients compared to community controls, in *Violence and mental disorder: Developments in Risk Assessment*. edited by Monahan J, Steadman H. Chicago, University of Chicago Press, 1994, pp 137-160
6. Љубиша Новотни: Судска психијатрија, Скопје, 1998
7. Markovik T.: Информације о kriminalitetu u SR Hrvatskoj, Zagreb, 1964

8. Marzuk PM. Violence, crime, and mental illness. *Archives of General Psychiatry* 1996; 53:481
 9. Milutinovic M.:*Kriminologija*, Beograd, 1969
 10. Monahan J.Mental disorder and violent behavior. *American Psychologist* 47:511-521,1992
 11. Nestor PG, Haycock J, Doiron S, Kelly J, Kelly D:Lethal violence and psychosis: a clinical profile. *Bull Am Acad Psychiatry Law*1995;23: 331-341
 12. Novotni Lj.*Sudska psihijatrija.NIP Studenski zbor.*1998; 117-286
 13. Noreik K, Gravem A. Homicide and mental disease.*Tidsskr Nor Laegeforen.*1993 May 30;113(14):1736-8
 14. Swartz M,Estroff S. et al.Violence and severe mental disorder in clinical and community populations:The effects of psychotic symptoms, comorbidity, and lack of treatment.*Psychiatry* 60:1-22, 1997.
 15. Taylor P. Motives for offending amongst violent and psychotic men.*British Journal of Psychiatry* 147:491-498,1985
 16. Чадловски Георгии. (2006) *КРИМИНОЛОГИЈА И ПСИХИЈАТРИЈА*, Скопје
-

М-р Стефанија АГРОТОВА / M.Sc. *Stefanija AGROTOVA*

Faculty of Detectives and Criminology, EURM

ВЛИЈАНИЕТО НА ЕТНИЧКАТА РАЗЛИЧНОСТ ВРЗ РАЗВОЈОТ НА ОПШТЕСТВОТО

***Анстракт:** Во фокусот на трудот е ставена етничката различност. Истражувањето е фокусирано кон влијанието на етничката различност, која има посебна динамика врз развојот на современото општеството. Во таа смисла, значајно е да се напомене за генералниот проблем на етничкиот фактор врз безбедноста, односно врз развојот на општеството кој има пресудно значење посебно во мултиетнички држави. Токму затоа, во содржината на овој проблем се етнички хетерогените заедници кои директно или индиректно влијаат врз функционалноста, кохезивноста и (не)стабилноста на општеството.*

***Клучни зборови:** етничка различност, етнички фактор, современо општество, етнички хетерогени заедници, општествена (не)стабилност.*

***Abstract:** The paper is focused on ethnic diversity. The research is focused on the impact of ethnic diversity, which has a special dynamics in the development of modern society. In this sense, it is important to note the general problem of the ethnic factor on safety on the development of society, which is of crucial importance especially in multiethnic states. Therefore, the contents of this issue are heterogeneous ethnic groups that directly or indirectly affect functionality, cohesiveness and (in)stability of society.*

***Keywords:** ethnic diversity, ethnic factor, modern society, heterogeneous ethnic groups, social (in) stability.*

Вовед

Опстојувањето и функционирањето на секое општество како своја круцијална цел ги има обезбедувањето и заштитата од сите видови загрозувања и опасности. Теоријата и практиката недвосмислено покажуваат дека без адекватно организирање на општеството неможе да се гарантира стабилност од сите видови загрозувања.

Денес, современите општествени односи ги карактеризираат состојбите на нерамноправност, доминација, угнетување во сферата на економските, политичките, културните односно сите сфери на меѓуетничките односи. Општествените противречности, секогаш и без исклучок, претставуваат солидна основа за целосно проучување, научно дефинирање и експликација на основните извори на загрозување. Најзначајно место во сферата на општествените противречности и припаѓа на спротивноста или различноста на интересите. Нејзиното манифестирање е толку често така што појавите на загрозување се поврзуваат со неа. Демографските проблеми во минатото, а посебно денес, се повеќе добиваат на својата актуелност и значење не само во научните истражувања, туку и во сферата на политиката на современите држави. Сите тие проблеми имаат влијание врз малцинската односно етничката структура на државите, и ја става на тест демократската зрелост на современите држави.

Како основно и најважно е тоа дека мора да се разбере разликата помеѓу етничко и национално. Социолозите дефинирале етничка група како одредена категорија на популација со различна култура, јазик, биолошко потекло, историја, раса и религија од онаа на поголемото општество¹, додека националната група е претставена како група во која се истакнува една масовна емоција на луѓе со заедничко минато, култура, јазик, заедничка економија, единствена одделна територија, и единствена самосвест. Оттука произлегува важноста на етничкиот идентитет како фактор, кој иако

¹ Alon Peled, A question of Loyalty, New York Cornell University, 1998, p.24

општествено конструиран, е главен мобилизирачки фактор во етничките конфликти. Широкото отварање на вратите на општествените институции за припадниците на различни општествени слоеви, доведува до ситуација да се најдат луѓе со различно социјално потекло, различен етницитет и политички интереси. Во Западните² либерални општества етничката различност на населението е навидум надмината, на Балканот³ ситуацијата е посензитивна, а последователно на тоа е и степенот на општествен развој.

1. Влијанието на етничкиот фактор врз безбедноста

Теориски значаен и провокативен аспект на генералниот проблем на етничкиот фактор во безбедносниот систем, е оној кој се однесува на неговата рефлексија врз структурата, положбата, па и функциите на државните репресивни органи.⁴ Затоа е важно да се спомене дека, сите цивилизирани и современи општества организираат безбедносен систем а причината за ваквото воспоставување и функционирање е интеграцијата, осмислувањето и зајакнувањето на целокупното влијание на заштитната функција, но и систематизација, на сите заштитни компоненти во засебна целина, заради полесно остварување на основите цели на општеството во сферата на заштитата. Непочитувањето на етничката и националната припадност односно на правото на слободно етничко изразување ќе претставува загрозување на вредностите, поединечно или групно, и кое истовремено претставува и загрозување на стабилноста и суверенитетот на општеството.

Ако, општеството не е безбедно во рамките на државата, целата држава ќе биде нестабилна. Државата е таа која командува со големи ресурси, во голем број сектори, и консеквентно е способна да се адаптира, да

² Во мултикултурните општества на западните демократии особено американското, кандското, британското зборот “етничко” и “национално” имаат различна конотација.

³ На Балканот “етничкото” многу често се смета за идентично со “националното”, оттука државната политика ја претставува нацијата како единствена етничка заедница.

⁴ Повеќе за ова во Билјана Ванковска, Војската и демократијата, Детска радост, Скопје 1995

апсорбира или да ги одврати заканите⁵ што би претставувале огромен предизвик.⁶ Затоа велíme дека, опстанокот на државата зависи од одржувањето на нејзиниот суверенитет, додека опстанокот на општеството зависи од одржувањето на неговиот идентитет. Внатрешните закани по општествата се симптоматични за слабите држави. Најголема закана по безбедноста доаѓа од натпреварувањето на идентитетите во рамките на државата. Од тие причини е неопходно почитувањето на етничките вредности, рамноправност на сите граѓани без оглед на нивната етничка припадност и понатака сите национални и од нив произлезени витални интереси.

Проблем на сите цивилизирани и демократски држави е изградбата на модел на оптимални меѓуетнички односи. Со ова прашање се соочуваат речиси сите современи држави: воспоставување на политички добро избалансирани и уставно-правно загарантирани односи меѓу националните и етнички малцинства, малцинските права⁷, човековите права⁸ и демократијата. Начинот и успешноста на неговото решавање нужно се рефлектира на демократската суштина и перспектива на политичкиот систем, но и на неговата безбедност и одбранбена способност. Неопходно е, не само елиминирање на секој облик на дискриминација врз етничка основа, но од друга страна неопходно е и навремено и ефикасно реагирање во однос на евентуалните слабости кои можат да се појават внатре во институциите, а кои би биле резултат на нарушените меѓуетнички односи во општеството.

⁵ Заканите на државата доаѓаат во различни форми, и бидејќи можат да се најдат секаде а ресурсите на националаната безбедност се ограничени, треба да се постави некаква точка на разграничување, таму каде заканите с сметаат како ирелевантни или вредни само за набљудување.

⁶ Бери Бузан, Луѓе, држави и страв, Академски печат, Скопје, 2010, стр.95

⁷ Загарантирано во, The Universal Declaration of Humanitarian Rights(1948), Civil Military Relations, London, 2000, p.8

⁸ Високиот приоритет за заштита и почитување на човековите права, мора да постои помеѓу цивилите како и кај членовите на безбедносните сили. (Поширока и побогата расправа за овие вредности нуди Albrecht Schnabel, Hans-Georg Ehrhart, Security sector reform and post-conflict peacebuilding, United Nations University, New York 2005)

Затоа треба да се има во предвид дека, социјалните безбедносни потреби никогаш не се фиксирани, туку тие се процес што се одвива.

2. Етничкиот фактор и безбедноста на општеството

Демократското⁹ плурално општество не може да се оствари без создавање и одржување на одреден хоризонт на заеднички и општи потреби и интереси, односно постоење на консензус за основните општествени вредности. Токму овде своето место треба да го најде и безбедноста на општеството, бидејќи меѓуетничката состојба е основа на која треба да почива безбедноста. Во мноштвото идеи, програми и интереси, мора да постои одреден квантум на потреби околу кои се создава единството и кохезијата на една заедница. Неопходна е афирмацијата на таквите идеи, вредности и категории кои овозможуваат усогласување и мирење на разни спротивставени тенденции, кои стануваат фактори на единството. Во длабоко фрагментирано општество, се препорачува изградба на стабилен систем. Во ова општество постојат длабоки линии на поделба меѓу граѓаните во етничка, религиозна или јазичка основа, и тоа располага со длабок конфликтен потенцијал. Во такви услови скоро и да е невозможно да се издиференцира граѓанство. Елитите не настојуваат да ги репрезентираат интересите на граѓаните, туку на одделните заедници, било да се тие етнички, јазички или религиозни. Затоа велíme дека во таквите општества најчесто постојат спротивставени идентитети. Се наметнува прашањето: на што се должи деликатноста и големата чувствителност кога проблемот се однесува на односот и влијанието на етничките проблеми и колективитети кон општеството? Во погодувањето на точниот одговор, мора да се тргне од осветлувањето на карактеристиките на природата на општеството од една страна, а од друга страна – од етничкиот фактор во општеството. Со

⁹ Демократизацијата на општествата, на крајот ќе резултира со отворени слободни и одговорни општества кои ќе имаат поголеми човекови права во однос на затворените тоталитарни или недемократски режими.

прашањето за етничкото заедништво во контекст на општествените организации денес се соочуваат подеднакво и развиените и неразвиените земји, и во сите случаи тоа е доста исполитизиран проблем. Оттука може да се дојде до заклучок дека, општеството е само еден елемент каде државата може да биде загрозна.

Се покажа дека работите, сепак, не функционираат така едноставно, па односите во државата, многу често може да бидат видени како натпреварување помеѓу индентитетите. Кога еден идентитет доминира, другиот/другите се борат за одржување на нивниот статус и на тој начин опаѓа нивото на општествената безбедност внатре во државата. Па така, за најголемиот дел од државите тоа е односот помеѓу државата и нејзините малцинства. Способноста на општеството да го зачува својот есенцијален карактер во променети услови и моќни или актуелни закани ја отсликува социеталната безбедност¹⁰ која е еден од петте елементи на безбедноста, и за нејзин референтен објект се смета “општетството” кое пак се смета за дел од државната безбедност. Имајќи го ова во предвид, во многу случаи Бузан и Вивер тврдат дека прашањето за опстанокот на општетството е прашање за неговиот идентитет, затошто општеството односно групата според нив има идентитет по дефиниција, кој пак станува понов ултимативен критериум. Од друга страна идентитетот е субјективна категорија, која се менува со текот на времето. Тој има надворешни карактеристики дефинирани од односите со другите етнички групи во државата и внатрешни карактеристики кои се поврзуваат со заедничкото потекло и заедничката култура.¹¹

Во контекст на поентирање на влијанието т.е безбедносните импликации од етничките диференцијции врз развојот на општеството, се насочуваме кон неретко етничката нерепрезентативност на општествените

¹⁰ Концептот за “социеталната безбедносна дилема” се смета за најпродуктивен начин преку кој може да се објаснат ерупциите на етничките конфликти.

¹¹ Стојан Славески, За идентитетот на современата македонска нација, Џорџ К. Маршал-Скопје, 2013, стр.13-14

институции која пак може да се јави како продукт и на дејствувањето на некои објективни фактори. На пример, интересот за војничката професија кај посебни делови од популацијата, односно кај одредени етнички групи влијаат, на пример, следниве околности: (не)постоењето на војнички традиции, психо-физички предиспозиции, културните вредности, степенот на образование итн. За државите кои поминуваат низ длабока демократска преобразба и во безбедносната сфера, подеднакво се значајни проблемите врзани за изградбата на модел на цивилно-воени односи¹² примерен на демократијата, како и на оптимални меѓуетнички односи. Понатака, на внатрешно ниво закани со кои се соочува идентитетот на едно општество може да не доаѓаат од вооружена агресија туку од промена на демографскиот баланс во рамките на државата. Согласно Бузан, репродукцијата на општеството “може исто така да биде нарушена со промената на балансот на популацијата во одредено подрачје”. Оттука, неопходно е не само елиминирање на секој облик на дискриминација врз етничка основа во општеството, туку и структурно во секој сегмент, но од друга страна неопходно е и навремено и ефикасно реагирање во однос на евентуалните слабости кои можат да се појават внатре во институциите, а кои биле резултат на нарушените меѓуетнички односи во општеството. Во етнички хетерогените заедници, од посебна важност е да не се дозволат внатрешни поделби врз етничка основа, кои директно ги нарушуваат нејзината кохезија и интерната солидарност на пример како што е натпреварувањето на идентитетите. Тие претставуваат најголема закана во рамките на една држава. Во таквите ситуации, тензиите се случуваат околу зајакнување на идентитетот на едните, кој пак предизвикува реакција и слабеење на идентитетот на другите, во теоријата познато како социетална безбедносна дилема.

¹²Цивилно-воените односи вклучуваат мноштво врски помеѓу војници, институции, и интереси, од една страна, и различни и често противречни невоени лица, институции и интереси од друга страна.

Најконструктивен приод во решавањето на овие проблеми претставува оној кој се темели врз концепцијата на создавање и развивање на рационална основа на лојалност кај припадниците на етницитетите – по пат на вистинско признавање на нивните права, и со отварање на реални можности за нивна целосна акомодација и во безбедносната сфера. Затоа формалното акцептирање на моделот на кохезивно општество не мора автоматски да значи и успешно решавање на етничките проблеми на подолг рок, доколку не уследи целосна општествена акција во оваа насока. Од друга страна, за да се постигне задоволително ниво на интеграција на етницитетите во рамките на општествената организација, подеднакво се значајни и чекорите на политичката власт, но и на нивните политичките предводници.

Во етнички хетерогените заедници, од клучна важност е да не се дозволат внатрешни поделби врз етничка основа и да се спречи таквата хроничност која директно би ја нарушила нејзината кохезија и интерната солидарност. Таквото општество станува дисфункционално и не може да биде гарант ни на сопствениот идентитет, а уште помалку на одбраната на интегритетот на заедницата однадвор. Затоа, односите меѓу мнозинството и малцинството треба да се темелат на консоцијација или поделба на моќта, мултикултурна интеграција и вистински заеднички интереси, а не на патернализам на идеолошките убедувања на мнозинската елита.¹³ Тоа што од државата се бара да го даде како одговор за зајакнување на мултикултурализмот, е да ја води културната политика кон личности и настани кои ги спојуваат различните етнички заедници во државата, кое поинаку би се интерпретирало како, зајакнување на социеталната кохезија и дистинкција преку користење на културолошки средства.

¹³ Билјана Ванковска, Војската и демократијата, Детска радост, Скопје, 1995, стр.162-177

3. Заклучок

Менаџирањето на етничката различност, е од значајно т.е фундаментално значење функционирање како во општествена така и во институционална смисла. Безбедноста на заедницата е несомнено една од вредностите околу кои треба да се поврзат различните етнички и национални интереси, и тоа не е заради некои притисоци чија заднина лежи во некаков ирационален страв или заради некаков параден патриотизам, туку превенствено од аспект на рационалноста и ефикасноста во остварувањето на оваа функција од егзистенцијално значење за сите општествени субјекти.

Општетсвената интеграција на индивидуите и социјалните групи, ги вклучува и етничките малцинства, и се состои од нивни заеднички врски воспоставени во институциите на општеството и политичкиот систем. Решенијата за етничките проблеми не лежат во институциите, туку во општеството каде се наоѓаат вистинските патеки. Се додека граѓаните од различните етнички заедници имаат различни погледи кон институциите, се до тогаш ќе постојат можности за меѓуетнички тензии.

Општ заклучок е дека, Република Македонија како мултиетничка држава, со разна вероисповест кај населението, мора да ја гради иднината врз сожителство, заедништво и лојалност на граѓаните кон државата, како заеднички именител на личните и колективните интереси на граѓаните, за што е потребна толеранција и меѓусебно почитување. Имајќи го во предвид големото значење на мултиетничката толеранција и воопшто на толеранцијата за стабилноста и мирот во земјата, Република Македонија прави постепени чекори за да се лоцираат проблемите што стојат на патот на националната, меѓуетничката и верската толеранција¹⁴. Токму тие разлики и

¹⁴ Толеранцијата не претставува само признавање на правото на разлики, став во однос на нештата во смисла негативен или позитивен, реакција према нештата, или прилагодување на нештата, таа не е пресуда ниту може да се изедначи со поддржување на моралните норми, слободата демократијата, еднаквоста пред законот итн. Под поимот толеранција се подразбира подготвеност на поединецот но и на разните колективитети, до определени граници да ги поднесува или трпи разликите кај другите со кои од различни причини не се

нивното признавање претставуваат основ за развој на толеранцијата. Таму каде што не се признаваат разликите и правото за нивното постоење, не се признава ниту правото на толеранцијата. Што значи дека, нема толеранција без признавање на правото на разлика. Меѓутоа, и самото признавање на правото на разлики помеѓу луѓето отвора многу прашања и тешкотии околу функционирањето на толеранцијата.

Мултиетничката толеранција во структурата на демократската култура, претставува важен тест за неговата ефикасност во воспоставувањето, развојот и одржувањето на демократијата. Според тоа, толеранцијата треба да се поттикнува, да се гради и да се негува, помеѓу сите граѓани подеднакво. Од кажаното следува заклучокот дека, толеранцијата и довербата претставуваат драгоцен вредност и квалитет на особините кај луѓето, особено во услови кога се бара почитување на разликите кај поединците и нивните групи. Интеракцијата меѓу етничките групи и елити треба да резултира со заемно прифаќање, доверба и промена на негативните перцепции на едните кон другите.

Conclusion

The management of ethnic diversity is fundamentally important that functioning in both social and institutional context. A security community is undoubtedly one of the values around which should be linked to various ethnic and national interests, and it is not because of some pressures whose background lies in some irrational fear or for some parade patriotism, but primarily in terms of rationality and efficiency in achieving this feature essential for all social entities. Social integration of individuals and social groups, and includes ethnic minorities, and includes their mutual relationship established institutions of society and the political system. The solution to the ethnic problem lies not in institutions, but in a

согласува. Оваа подготвеност значи разумно, морално и цивилизациско однесување на луѓето со соодветен лимит, кој зависи и се определува во согласност со другите околности во општеството.

society where there are actual paths. As long as the citizens of the various communities have different views of the institutions, until then there will be opportunities for inter-ethnic tensions.

The general conclusion is that the Republic of Macedonia as multiethnic country with different religion among the population, we must build on the future co-existence, unity and loyalty of citizens to the state, as a common denominator of personal and collective interests citizens, which requires tolerance¹⁵ and mutual respect. Considering the great importance of multiethnic tolerance and general tolerance for stability and peace in the country, the Republic of Macedonia has made gradual steps to locate the problems that stand in the way of mutual national, ethnic and religious tolerance. It is these differences and their recognition are the basis for the development of tolerance. Where differences do not recognize the right of their existence, are not recognizing any right to tolerance. Which means, no tolerance, no grant of difference. However, the very grant of differences between people and raises many questions about the functioning difficulties tolerance.

Multiethnic tolerance in the structure of democratic culture, is an important test of its performance in the establishment, development and maintenance of democracy. Therefore, tolerance should encourage, to build and nurture among all citizens equally. From what has been said that the conclusion follows, tolerance and trust are precious value and quality characteristics in humans, especially when required to respect the differences among individuals and their groups. Interaction between ethnic groups and elites should result in mutual acceptance, trust and change negative perceptions of one another.

¹⁵ Tolerance is not only a recognition of the right to difference , attitude towards things in terms of negative or positive reaction towards things , or adjustment of things , that is not a judgment nor can it be equated with supporting moral norms , freedom democracy , equality before law etc. The term tolerance means readiness the individual and the various collectivities , to set limits to bear or tolerate differences in others that for various reasons did not agree . This means a willingness reasonable , moral and civilized behavior of people with a certain limit , which depends determined in accordance with other circumstances in society .

Референци

1. Бузан, Б., *Луѓе, држави и страв*, Академски печат, Скопје, 2010.
 2. Ванковска-Цветковска, Б., *Војската и демократијата*, Детска радост, Скопје, 1995.
 3. Ванковска, Б., *Политички систем*, Бомат графикс, Скопје, 2007.
 4. Гоцевски, Т., *Основи на системот на националната одбрана*, Филозофски факултет – Скопје, Скопје, 2005.
 5. Дончев, А., *Современи безбедносни системи*, Св. Климент Охридски – Скопје, Скопје, 2007.
 6. Peled, A., *A Question of Loyalty*, Cornell University, New York, 1998.
 7. P. Danopolous, C. Vajpeyi, D. Bar-or, A., *Civil-Military Relations, Nation-Building, and National Identity*, Praeger, Westport, CT, 2004.
 8. Fainsod Katzenstein, M. Reppy, J., *Beyond Zero Tolerance*, Rowman & Littlefield Publishers, Maryland, 1999
 9. Славески, С., *За идентитетот на современата македонска нација*, Џорџ К. Маршал – Скопје, Скопје, 2013.
-

Проф.д-р Слободанка ТОДОРСКА –ЃУРЧЕВСКА / PhD Slobodanka

TODOROSKA – GJURCHEVSKA

Faculty of Detectives and Criminology, EURM

СТРУКТУРНИТЕ ЕЛЕМЕНТИ НА ЕМОЦИОНАЛНАТА ИНТЕЛИГЕНЦИЈА

***Абстракт:** Д. Големан професор по психологија на универзитетот Харвард во 1995 г. ја објавил книга под наслов „Емоционална интелигенција“ која истата година била најпродаваната книга во САД.*

Емоционалната интелигенција се однесува на способноста на препознавање на емоциите и нивните врски, користењето на емоциите како темели на разбирањето и решавањето на проблемите. Од аспект на емоционалната интелигенција оној кој ја поседува се смета за добро прилагоден и емоционално вешит поединец, додека ониј кој не ја поседува во доволна мера може да биде оштетен во емоционалното и социјалното функционирање. Концептот за емоционалната интелигенција е продолжување на една од двете традиционални концепции за односот меѓу емоциите и логичкото мислење во психологија. Едната концепција го застапува ставот дека емоциите и логичкото мислење се меѓусебе спротивставени, односно емоциите го попречуваат, погрешно го усмеруваат и воопшто негативно влијаат на обидите за рационално функционирање навторите на човекот. Наспроти оваа концепција другатава концепција го застапува ставот дека емоциите се дел од логичкото мислење и воопштено допринесуваат за интелигенцијата и воопшто за квалитетното функционирање во сите аспекти на животот. Авторите на овој концепт истакнуваат дека е важно да се разбере дека

емоционалната интелигенција не ја исклучува интелигенцијата и дека таа не е победа на „срцето над главата“ туку единствен спој на едното и на другото. Емоционалната интелигенција го комбинира афектот со когницијата и емоциите со интелигенцијата.

Постоечките истражувања сугерираат дека емоционалната интелигенција заедно со другите психолошки варијабли ќе биде важен предикатор на различните фактори на успешност на работа, училиште, дома.

Факт е дека праксата ја порази теоријата за коефициентот на интелигенција. Еден од критериумите при одбирање на кадрите за вработување се и емоционалните и социјалните компоненти на кандидатите.

Според истражувањата на д-р Штајн (Stein) IQ е она што вработува а EQ е она што ни помага да напредуваме во работата, SQ е способност за достигнување на повисоките сфери од духовната свест односно сознавање на смислата на животот компетенција и рефлексija на работите кои сме ги направиле како и она што треба да го направиме.

Развивањето и примената на вештините на емоционалната интелигенција може да биде поволно за сите вработени.

Клучни зборови: рационална интелигенција, коефициент на интелигенција (IQ), емоционална интелигенција, коефициент на емоционална интелигенција (EQ), духовна интелигенција, емоции, афекти, расположенија.

Abstract: D. Goleman, a professor of psychology at the Harvard University, published a book in 1991 entitled “Emotional Intelligence”. That year, the book was a best – seller.

Emotional intelligence relates to the ability to recognize emotions and their relationships and to use them as a base for understanding and solving

problems. When it comes to emotional intelligence, the one who owns it is considered to be well adjusted and emotionally apt, while others who lack it to a certain extent can face problems when it comes to social and emotional adaptation. The notion of emotional intelligence can be seen as an offshoot of one of the two traditional concepts of the relationship between emotions and logical reasoning in psychology. The first concepts maintains that emotions and logical reasoning stand at opposite ends, which means that emotions hinder, misdirect and have a negative impact on human attempts to think logically. On the other hand, the other concept underlines the fact that emotions are part of logical reasoning and that they encourage intelligence and human interaction in all aspects of life. The supporters of the second concept emphasise that it is vital to understand that emotional intelligence does not rule out intelligence and that it is not a “victory of heart over mind”, but that it is a unique symbiosis of the two. Emotional intelligence combines emotions with intelligence.

Current findings suggest that combined with other psychological variables emotional intelligence will be considered as an important indicator of different factors related to people’s success at school, work, and home.

Keywords: *rational intelligence, intelligence coefficient (IQ), emotional intelligence, emotional intelligence coefficient (EQ), spiritual intelligence, emotions, affects, mood.*

Човекомот понекогаш и мисли, но постојано чувствува

Вовед

Во повеќето современи општества па и во нашето вредноста на поединецот се мери со неговиот коефициент на интелигенција. Ако го разгледаме односот меѓу коефициентот на интелигенцијата и стекнатата стручна спрема, работното место и сл. ќе сфатиме дека постојат големи разлики меѓу т.н. „академска“ и „рационална“ интелигенција на поединецот и неговото остварување низ конкретните животни ситуации.

Како и зошто е можно поединците со мошне висок IQ да не успеат да ги остварат своите животни цели? Токму тие поединци имаат проблеми во комуникацијата со другите луѓе, не сочувствуваат со другите, често се нетолерантни и саркастични. Поради ова за разбирање на тие поединци и нивните (не) успеси потребно е да се воведат уште еден критериум кој се нарекува емоционална интелигенција и кој иако често се занемарува има огромна улога во животот на поединецот.

1. Појмовно опеделување на емоционалната интелигенција

При појмовното опеделување на емоционалната интелигенција се среќаваме со три поими: **афекти, емоции и расположенија** кои заради полесно разбирање мораме да ги дефинираме.

Афектите опфаќаат широк дијапазон на чувства кои луѓето ги доживуваат. Тоа е поим кој ги опфаќа емоциите и расположенијата.

Емоциите претставуваат чувства кои се усмерени кон нешто или некого. Тие не се особини туку реакции на одредени настани. Емоциите се организирани одговори кои ги преминуваат границите на многу психолошки подсистеми, вклучувајќи ги тука физиолошкиот, когнитивниот, мотивацискиот и емпирискиот. Најчесто се јавуваат како одговор на настани било да се работи за внатрешни или надворешни, било да се работи за позитивно или негативно значење за личноста. Емоциите се јавуваат во однос на настаните и промените кои ние сме ги прифатиле како важни. Што нам ни е важно, а што помалку или воопшто не важно зависи од усвоената матрица-шема на обрасци на прифатени вредности. Хиерархијата на нашиот усвоен вредносен систем ги диктира нашите одлуки и реакции. Доколку на некоја вредност сме и придале поголемо значење т. е. сме ја рангирале повисоко дотолку настаните кои се врзани за неа кај нас ќе предизвикуваат посилен чувства. Настаните кои афирмираат некоја важна вредност кај нас ќе предизвикаат пријатни чувства како што се радост, восхит и среќа. Ако

настаните ги загрозуваат усвоените вредности ќе почувствуваме непријатност или болка. Усвоените вредности кај различни луѓе се различни. Емоциите не поттикнуваат да направиме нешто, да промениме, да надминеме, да изградиме поинаков однос, повторно да процениме или да прифатиме. Тие постојано не упатуваат да се адаптираме на новите услови.

Расположенијата не се усмерени кон одредени објекти. Емоциите се трансформираат во расположенија кога ќе се изгуби фокусот на контекстуалниот објект. Вработениот може да се налути на менаџерот кој му упатил критика заради начинот на кој се однесувал кон клиентот. Вработениот чувствува емоција (лутина) кон менаџерот, но не ја манифестира поради страв. Но ако вработениот во текот на следните неколку дена чувствува потиштеност тогаш зборуваме за преоѓање на емоцијата лутина во општо расположение потиштеност. Расположенијата се генерални состојби на чувствата кои не мораат непосредно да бидат врзани за одредени стимулуси. Тие не се доволно интензивни за да го нарушат мисловниот процес (Clark & Isen 1982 g. Thauer, 1989 g.) Емоциите се врзани за конкретни настани и се доволно интензивни за да го нарушат мисловниот процес (Frijda, 1993 g., Simon 1982 g.) Расположенијата истовремено се и емоции сметаат Watson и Tellegan (1985 g.) Расположенијата поттикнуваат поширок дијапазон на афективни и когнитивни одговори и за разлика од емоциите не доведуваат до ограничен и стереотипен склоп на реакции (Moris, 1989 g.) Бидејќи расположенијата не го ангажираат вниманието така интензивно како што тоа го прават емоциите, тие не доведуваат до дезинтеграции и пречки во актуелното однесување. Со сигурност се знае дека емоциите и расположенијата претставуваат диспозиции за акција.

Се смета дека научниците Peter Salovey од универзитетот Yale и John D. Mayer од универзитетот New Hampshire први се обиделе да го операционализираат терминот емоционална интелигенција.

Емоционалната интелигенција се дефинира како способност за следење и разбирање на сопствените и туѓите емоции и користење на истите како водич за мислење и однесување (Salavey and Mayer)¹.

Моделот на структурата на таквите процеси вклучува:

1. **Проценка и изразување на емоциите кај себе и кај другите,**
2. **Регулација на емоциите кај себе и кај другите,**
3. **Употреба на емоциите со цел за аптирање.**

Суштината на емоционалната интелигенција се состои во способноста да се перципираат емоциите, ефикасно да се одржува врската меѓу емоциите и мислењето, да се употребуваат емоциите со цел да се олесни расудувањето а воедно и интелигентно да се размислува за емоциите (Mayer and Salavey.)²

Според Д. Големан (Goleman)³ емоционалната интелигенија е збир на емоционални вештини кои ни овозможуваат да го одбереме вистинскиот начин на употреба на емоциите и несвесните, инстинктивните механизми заради подобра интеракцијата со другите луѓе како и заради подобро сфаќање и подобрување на самиот себе.

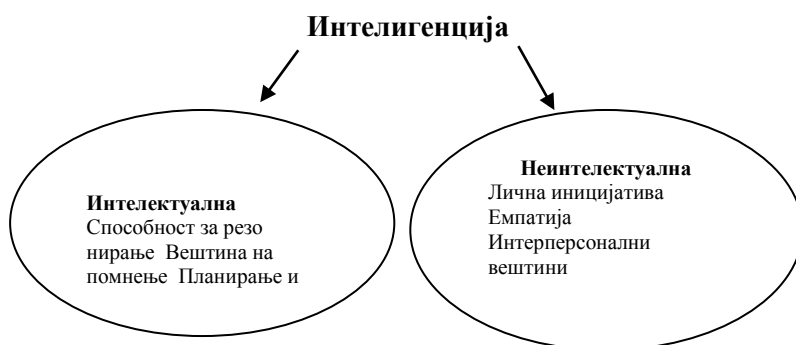

¹ Salovey, P. Mayer, D., Emotional intelligence as a Standard intelligence, Emocion,1(3) 232-242, 2001 g.

² Ibid,

³ Goleman, D. Emocionalna inteligencija-Zašto je važnija od kvocijenta inteligencije? Mozaik knjiga, Zagreb, 1997 g.

Сл.1.Основна поделба на интелигенцијата

Емоционалната интелигенција се темели на свеста за сопствените чувства во моментот кога сме свесни за нивното постоење. Таа е фундаментална емоционална способност од која произлегуваат другите емоционални способности на пр. емоционалната самоконтрола.

Хауард Гарднер (Howard Gardner)⁴ разликува 7 различни облици на интелигенција. Во овој труд ќе прикажеме три.

- 1. Рационална (академска) интелигенција (IQ).** Ги претставува нашите когнитивни концепти кои ни овозможуваат да планираме, решаваме проблеми, размислуваме апстрактно, разбираме комплексни идеи, да учиме побрзо или поспоро како од книги (академско учење) така и од сопственото и туѓото искуство. Интелигенцијата е она што нам ни дозволува подлабоко интелектуално разбирање на нашето опкружување. Интелегенцијата можеме да ја дефинираме и со реченицата „*Јас мислам*“. Така дефинираната рационална интелигенција се мери со тестовите на интелигенција кои го одредуваат IQ.
- 2. Емоционалната интелигенција (EQ)** претставува способност и вештина за воочување, препознавање и менаџирање со сопствените и туѓите емоции. Коефициентот на емоционалната интелигенција (EQ) претставува надградба на рационалниот коефициент на интелигенција бидејќи ги нагласува карактеристиките на нашата емоционална интелигенција како што се на пр. „читањето“ на туѓи емоции и контролирање на сопствените емоции. Емоционалната интелигенција би ја дефинирале со реченицата „*Јас чувствувам*“.
- 3. Духовната интелигенција(SQ)** е третата компонента во севкупното човеково егзистирање. Таа ја претставува човековата когнитивна способност за достигнување на повисоките сфери на духовната свест,

⁴ Gardner, H., Inteligencija-Različita gledišta, Naklada Slap, Jastrebarsko, 1999 g.

сознавање на смислата на животот, сочувството, контемплацијата и рефлексивната на работите кои сме ги направиле како и она што треба да го направиме. Дејна Зохар (Danah Zohar) вели дека духовната интелигенција е способност за пронаоѓање енергија која доаѓа од „его“ и преокупираноста со секојдневните грижи. Духовната интелигенција се дефинира со реченицата „*Јас сум (постојам)*“

Моделот на емоционалната интелигенција на Д. Големан се состои од неколку битни компоненти.

1. **Самосвест** – претставува способност за „читање“ на сопствените емоции и разбирање на нивното влијание на околината,
2. **Персонално донесување на одлуки**- проучување на сопствените постапки и запознавање на последиците,
3. **Менаџирање со емоциите**-спознавање што претставува основа на емоциите,
4. **Надминување на стресот**- значи да се научи да се релаксира и да се разбере важноста на релаксирањето,
5. **Емпатија**-значи да се разберат туѓите чувства и да се уважуваат туѓите мислења,
6. **Комуникација**-значи да се разговара за чувствата со разбирање и да се биде добар слушател,
7. **Самооткривање**-да се разбере потребата за отвореност и доверба и да се научи како и кога да се зборува за своите чувства,
8. **Проникливост**- значи препознавањето на обрасците во личниот живот на другите,
9. **Самоприфаќање**- да се умее да се прифатат сопствените мани и да се ценат сопствените доблести,
10. **Лична одговорност**-да се преземе одговорност и да се умее да се препознаат последиците на личните одлуки и реагирања,

11. Самоверба- умеење да се изложат своите грижи и емоции без лутина и пасивност,

12. Група динамика- да се спознае кога треба да се следи, а кога треба да се води,

13. Решавање на конфликти- да се користи моделот „да се победи/освои“ при преговарачкиот компромис.

Големан нагласил дека луѓето се раѓаат со одредено ниво на емоционална интелигенција кое овозможува нејзин понатамошен развој.

2. Структура (компоненти) на емоционалната интелигенција



Сл.2. Компоненти на емоционалната интелигенција

Емоционалната интелигенција ги опфаќа следните способности:

- можност за самомотивација,
- ниско ниво на фрустрација,
- самоконтрола на импулсивноста,
- регулирање на сопствените расположенија,
- оневозможување на вознемиреноста која може да ги загуши способностите за

размислување,

- одлагање на примањето на награда,

- емпатија (сочувствување).

Основните компоненти на емоционалната интелигенција се:

- **препознавање на емоциите,**
- **користење на емоциите,**
- **разбирање на емоциите,**
- **управување (менаџирање) со емоциите**

Препознавањето на емоциите е способност на поединците да ги препознаат своите или туѓите емоции. Препознавањето како основен дел на емоционалната интелигенција е еден од факторите со чија помош можат да се мерат емоционалните способности на единката. На пр. од испитаникот се бара од изразот на лицето на личноста прикажана на екран да заклучи за емоциите на таа единка. Постојат два вида на емоции: свесни и несвесни. Во моментот кога емоцијата ќе помине на свесно ниво единката повторно може да ја пороцени ситуацијата која ја предизвикала емоцијата. Врз основа на добиениот заклучок може да се одлучи за промена на однесувањето и расположението. Ова воедно е и основниот предуслов на способноста за отфрлање на негативните емоционални состојби: страв, загриженост, потиштеност итн. Емоциите ретко се изразуваат со зборови. За интуитивното спознавање на туѓите емоции одлучувачка е способноста на интерпретирање на изразот на невербалната комуникација на пр. тонот со кој зборува соговорникот, гестовите, изразот на лицето и цела низа на несвесни движења кои се манифестираат во текот на разговорот. Нерегистрирањето на туѓите емоции е голем недостаток во емоционалниот живот на човекот, бидејќи секоја човекова поврзаност потекнува од емоционалната усогласеност и од емпатијата. Емпатијата е еден вид на сочувствување, способност на соживување со емоционалната состојба на друга личност и разбирање на нејзината положба. Емпатијата се темели на самосвест и автосознавање. Личноста која е поотворена кон своите емоции ќе биде повешта во препознавање и разбирање на туѓите емоции.

Користењето на емоциите подразбира создавање на емоции кои можеме разложно да ги објасниме. Емоциите можат и треба да ни помагаат во изборите и одлуките. Емоционалната личност полесно ќе ги разбере туѓите чувства и однесувања. Таа е способна да ја согледа ситуацијата од повеќе перспективи. На пр. во расправија помеѓу повеќе луѓе полесно ќе одлучи кој е во право. Поради ова емоционалната личност е повеќе склona кон емпатија.

Разбирањето на емоциите се однесува на сфаќање и предвидување што ќе се случи при зајакнување на емоциите и како другите личности ќе реагираат на различни емоции. При ова важно е личноста да биде способна да ја набљудува ситуацијата од различни аспекти.

Управувањето со емоциите е сложен процес. Потребно е да се одбере вистинската емоција, нејзиниот интензитет и правец кон саканиот исход. Умењето да се управува со сопствените емоции е фундаментална животна особина. Управувањето со емоциите подразбира нивно прифаќање наместо потиснување и нивно користење со цел за донесување правилни одлуки.

Емоционалната интелигенција не дејствува самостојно и тесно е поврзана со психолошките особини на карактерот, психолошкиот тип (интровертност/екстровертност), емотивноста. Емоционалната интелигенција за разлика од академската (рационалната) може да се развива и унапредува со мотивирачка работа на себе. За да се развие емоционалната интелигенција на вистински начин треба да се усвојуваат знаења и перманентно да се тренираат нови вештини со цел да преминат во навики.

3. Примена и корист од емоционалната интелигенција

Факт е дека праксата ја порази теоријата за коефициениот на интелигенција. Еден од критериумите при одбирање на кадрите за вработување се и емоционалните и социјалните компоненти на кандидатите.

Дека академската односно рационалната интелигенција не е доволна сама по себе за успех при работа станало јасно кога млади менаџери со IQ над 150 и со дипломи од престижни универзитети се покажале неефикасни па дури и деструктивни во своите компании. Овој факт бил сериозно предупредување за теоријата која сметала дека за успешност во работата е важно само беспрекорно стручно знаење и надпросечна интелигенција. Ова мислење го фаворизирале психолозите кои сметале дека при селекција на кадрите најважен е тестот на интелигенција. Со години праксата го демантирала овој став, предупредувајќи дека луѓето со големо стручно знаење и висок коефициент на интелигенција не мора да бидат и деловно успешни. Во праксата се покажало дека не мора да значи ако работодавачот вработи личности со најдобара просек на студии дека тие ќе бидат и деловно успешни. Можно е и личности со понизок просек на студии и послаби интелектуални капацитети да изненадат со успешноста во својата работа. Јасно е дека за успехот во работата потребно е и нешто друго освен знаење и интелигенција.

Во последниве три децении психолозите спровеле низа истражувања кои имале за цел да покажат кои карактеристики се потребни за успешност во работата. Биле селектирани следните карактеристики: комуникациски вештини, адаптивност, самоконтрола, мотивација за работа, делотворност во групата, делотворност во организацијата, потенцијал за лидерство, стручност, искуство и успешно интелектуално функционирање. Од овие седум карактеристики само една зборува за важноста на интелектуалното функционирање, стручноста и искуството. Останатите се однесуваат на емоционалната интелигенција. Станало јасно дека емоционалната интелигенција е клуч за успешноста во работењето. Тој вид на интелигенција всушност е вештина за управување со себе и успешна соработка со другите.

Според истражувањата на д-р Штајн (Stein) IQ е она што не вработува, а EQ е она што ни помага да напредуваме. Развивањето и примената на вештините на емоционалната интелигенција може да биде поволно за сите вработени. Ќе наведеме неколку примери за да ги илустрираме позитивните страни на емоционалната интелигенција во една организација.

- **Извршни директори.** Тие мораат секојдневно да донесуваат одлуки кои можат да го унапредат работењето на нивната фирма или да ја однесат во банкрот. Тие мора да се потпираат на голем број на луѓе со цел да постигнат резултати кои ќе го задоволат управниот одбор. На денешниот динамичен пазар извршните директори мораат да бидат флексибилни, да реагираат брзо, да ги предводат своите вработени со тоа што ќе ги инспирираат. Истражувањата покажале дека високото ниво на познавање на вештините на емоционалната интелигенција претставува особина која ги одделува успешните менаџери од просечните. Подобрувањето на овие вештини на менаџерите им овозможува храбро да ги водат своите вработени, да донесуваат издржани одлуки, да сочувствуваат со своите вработени, а воедно и да ги поттикнуваат да допринесуваат за постигнување на поставените цели на компанијата. Позитивната, флексибилната и силна организациска култура од ваквите лидери ги привлекува талентираниите луѓе, обезбедува деловни успеси и создава трајно и успешно наследство.

- **Луѓе со висок потенцијал** преземаат голем број на проекти, а често и улога на лидери. Тие се во секојдневен контакт со купувачите, добавувачите, но и со конкуренцијата која е немолосрдна и заканувачка. Стотините мејлови барат ургентно внимание. Ваквите ситуации можат да доведат овие луѓе да се чувствуваат анксиозно, уплашено и преоптеретено. Негативните емоции водат до лоши одлуки и се случува компании со мултимилionски профит да банкротираат. Недостигот на талент за иновации влијае на компанијата да не развива нови производи, да не воведува

иновации во понудата а тоа во современи услови неминовно значи колапс. Како за менаџерите така и за луѓето со висок потенцијал важи правилото дека најдобри во својата работа се оние кои од просечните се одделуваат со својата емоционална интелигенција. Доколку порано се развиваат вештините на емоционалната интелигенција поверојатно е дека луѓето со висок потенцијал, а и компаниите во кои тие се вработени ќе постигнат успех. Поттикнувањето на развивање на овие вештини обезбедува квалитетен кадар кој е способен да воведува нови програми, да започнува нови работи и да обезбеди профит.

- **Менаџери/надзорни органи.** Однесувањето на менаџерите и надзорните органи и односот кон вработените е одредено со случувањата на пазарот и успехот на компанијата. Тие секојдневно се во контакт со вработените кои имаат свои потреби, барања и очекувања. Менаџерите и надзорните органи кои имаат развиена емоционална интелигенција, умеат да владеат со себе, да бидат самомотивиранци и да имаат емпатија за своите вработени. Емоционалната интелигенција им дава храброст дури и да одат против правилата на компанијата доколку тоа е неопходно за да направат потребни промени. Секој вработен сака неговиот претпоставен да има осет за неговите потреби и да му даде поддршка кога таа му е потребна. Само на ваков начин вработените ќе останат во компанијата и ќе бидат задоволни, а со тоа и работењето ќе биде поуспешно.

- **Водачи на тимови/проектни менаџери.** Тие се одговорни за создавање и одржување на позитивното опкружување, а тоа значи дека луѓето со различно потекло може да работат заедно и да постигнуваат успех, односно да ги завршуваат проектите во што пократок рок. Тие мораат да ги отстранат сите пречки (внатрешни и надворешни) од организацијата со цел нивните тимови да постигнат успех. Доколку водачите на тимови/проект менаџерите владеат со потребните вештини на емоционалната интелигенција

тоа им овозможува да управуваат со тимот на вистински начин, да создаваат позитивни ставови отстранувајќи ги пречките на патот кон успехот на тимот.

- **Професионалци во продажба** се сите луѓе кои се занимаваат со продажба. Тие работат со голем број на „тешки“ луѓе. Често се наоѓаат во неповолни ситуации во однос на цените, роковите на испорачки и сл. Ваквите ситуации предизвикуваат анксиозност, страв, фрустрации па дури и бес и кај купувачите и кај продавачите. Професионалците во продажбата се демотивирани, а купувачите незадоволни си заминуваат. Развивањето и примената на емоционалната интелигенција им дава можност на професионалците во продажбата да имаат повеќе контрола над себе си и над ситуацијата. Истражувањата покажале дека ако професионалниот продавач е повеќе оптимистичен има подобар учинок при продажбата. Оптимизмот води кон доследност која пак води кон нови продажби. Способноста за емпатичност со купувачите им овозможува на професионалците во продажбата да имаат подобра комуникација со купувачите, која пак овозможува побрзо и поефикасно решавање на проблемите. Развивањето на силен позитивен однос со купувачите обезбедува повисоко ниво на продажба и подобра соработка.

- **Тимовите** носат сè поголема одговорност и главна иницијатива во компанијата. Тие се под притисок на успешната работа со луѓето со кои можеби никогаш не се сретнале „лице во лице“ било во компанијата или надвор од неа. Роковите се кратки, изворите дефицитарни, технологијата рапидно се менува како и членовите на тимот. Во вакви услови чувството на затрупаност, отфрленост и збунетост е мошне често. Нормално е да се почувствува бес кога членот на тимот нема да го одработи својот дел од работата навреме, згрозеност кога изворите на приходите се потрошени и беспомошност кога роковите не се испочитувани. Кохезијата на тимот исчезнува, а со тоа и неговата ефикасност. Напредокот се успорува до уназадување. Тимовите кои поседуваат висока емоционална интелигенција

можат ефикасно да ја скратат „олујната“ фаза на формирање на тимот. Членовите на тимот кои ефикасно се справуваат со своите лични фрустрации и со фрустрациите на своите вработени воедно допринесуваат за развиток и одржување на довербата во тимот. Главните проекти се завршуваат на време и во согласност со планираниот буџет, а компанијата гради репутација на добро место за работа и развиток.

- **Службеници на кориснички сервиси.** Тие се среќаваат со налутени и фрустрирани купувачи во текот на работниот ден. Тие често се веребално напаѓани иако не се одговорни за пропустите направени спрема купувачите. Бесот, лутината и фрустрациите на купувачите можат да предизвикаат нервоза, лутина и згрозување кај службениците на корисничките сервиси. Доколку службениците на корисничките сервиси немаат високо ниво на емоционална интелигенција разговорите можат да ескалираат во кавга. Кога службениците на кориснички сервиси поседуваат и управуваат со посебни вештини на емоционалната интелигенција мошне лесно управуваат со сопствените емоции и реакциите на емоциите на незадоволните купувачи. Можноста за сочувство со незадоволните купувачи им овозможува побрзо и поефикасно решавање на проблемите и подобра комуникација. Создавањето на задоволство кај купувачите овозможува лојалност, а лојалните купувачи им ги пренесуваат своите позитивни искуства на другите луѓе.

- **Технички (стручни) професионалци.** Тие се под константен притисок да работат со помалку извори, а да бидат побрзи, поефтини и подобри. Нивниот предизвик е да креираат, да иновираат и да бидат во интеракција со голем број на луѓе. Сето ова може да предизвика чувство на одбојност, огорченост, анксиозност, стрес и фрустрација. Овие негативни емоции водат кон создавање на состојба која во психологијата се нарекува „грабнување на емоции“ што всушност претставува психолошки одговор во

мозокот кој буквално ги попречува луѓето да размислуваат на правилен начин.

Она што стручните професионалци го учат со помош на емоционалната интелигенција е нешто што не го учеле во училиште. Тоа е како да управуваат со сопствените емоции како одговори на човековото поведење, а воедно и како да изградат интерперсонални вештини кои ќе им овозможат да добијат помош од други стручни лица кога таа помош ќе им биде потребна.

-Персоналот треба да овозможи поддршка за сè повеќе луѓе кои патуваат и кои треба да обават што повеќе работи за пократко време. Новите компјутерски системи, новите барања, новите процедури и правила сè почесто предизвикуваат фрустрации. Ова чувство може да доведе персоналот да се чувствува парализирано поради мноштвото на обврски.

Емоционалната интелигенција им овозможува на луѓето лесно да ги обавуваат многубројните обврски во пократки временски периоди. Проектите се завршуваат лесно и брзо, деталите не се губат низ настанатите грешки, а професионалниот персонал е способен да се фиксира на својата работа.

Заклучок

Значењето на емоционалната интелигенција е неоспорно. Но, сепак сознанијата од истражувањата од оваа област недоволно се применуваат. Причината за ваквата состојба се наоѓа во тоа што не постојат универзални тестови за мерење на емоционалната интелигенција кои ќе утврдат колку некоја личност е емоционално интелигентна и како се однесува во одредени ситуации. Постојат психолошки тестови со кои се одредува карактерот на личноста и се предвидуваат некои нејзини реакции. При ова треба да се има предвид дека на резултатите влијае и самиот кандидат.

Во суштина не смее да се занемари поседувањето на вештините на емоционалната интелигенција. Треба да се искористат сите начини за нејзино развивање. Истражувањата покажуваат дека високо развиената емоционална интелигенција е двапати поважна од когнитивните и стручните способности заедно. Заклучокот кој произлегува од овој труд би можел да се систематизира на следниов начин:

Развивањето и усовршувањето на емоционалната интелигенција овозможува:

- Подобрување на личната продуктивност унапредувајќи ги способностите за размислување и работење под притисок, а при тоа сведувајќи ги непотребните чувства на страв, бес и фрустрации на минимум.
- Зголемувањето на сатисфакцијата од работата овозможува совладување на вештините на емоционалната интелигенција со цел да се постигнат подобри перформанси и достигнување на задоволство од сопствениот учинок.
- Полесна работа со клиентите кои имаат повеќе барања од тимот. Емоционалната интелигенција ја зголемува кохерентноста со другите луѓе и времето потрошено на кавги и расправи го сведува на минимум.
- Постигнување на оптимален баланс при работата/животот. Работата се обавува на вистински начин, добрите интерперсонални односи на работата и подобриот учинок на вработените го даваат потребниот мир и задоволство. Тоа значи дека после работното време останува слободно време што позитивно се одразува на психофизичката состојба.

Денеска постојат многубројни консалтинг компании кои се занимаваат со пренесување на вештините на емоционалната интелигенција и кои организираат разни семинари и „team bilding“. На овие семинари се стекнуваат основните сознанија за важноста на емоционалната интелигенција, а воедно се практикуваат и начините на кои таа треба да се

поттикнува и развива. За кратко време не се прават чуда. Секој напредок бара време и труд. Систематски треба да се развиваат сите вештини. Вложениот труд повеќекратно ќе се врати при првата конфликтна или проблематична ситуација.

Conclusion

The importance of emotional intelligence is incontestable. However, findings of the surveys in this field are not enough applied in praxis. This is due to the lack of universal tests for calculating emotional intelligence which will show how much a person is emotionally intelligent and how he/she behaves in certain situations. There are psychological tests which determine the character of a person and his/her possible reactions. We should bear in mind that these kinds of results are influenced by the candidates themselves.

It is important not to overlook the importance of possessing skills of emotional intelligence. It is essential to use all possible ways of their improvement and development. Surveys show that having well developed emotional intelligence is twice more important than the cognitive and professional skills combined. This paper brings us to the following conclusion:

The development of emotional intelligence makes it possible:

- to improve personal efficiency by developing skills for thinking and working under pressure and to reduce unnecessary feelings of fear, anger and frustrations to a minimum
- to increase satisfaction with our work by mastering emotional intelligence skills with a view to enhancing performance and contentment with personal input
- to provide better cooperation with clients who are more demanding for the team. Emotional intelligence improves interaction with other people and reduces the time spent on disputes and misunderstandings.

- To make optimal balance between career and personal life. Work is done in the best possible way, good interpersonal relations and better input by the employees allow scope for feeling relieved and satisfied. This means that after the working hours people will be able to have spare time, which positively affects psychological and physical state of the people.

Nowadays there are many consulting companies dealing with teaching emotional intelligence skills and organizing different courses and team building activities. They offer basic insight into the importance of emotional intelligence and chances to practice ways of stimulating and developing it. It takes time to make progress when it comes to developing emotional intelligence. All skills should be systematically developed. The effort being made will help us overcome the next conflict or problem.

Литература

1. Gardner, H. Kamhaber, M. L. Walke, K. W. Inteligencija različita gledišta, Naklada Slap, Jastrebarsko, 1999 g.
2. Goleman, D. Emocionalna inteligencija, Mozaik knjiga, Zagreb, 1977 g.
3. Lam, T. L., Kirby, S. L., Is Emonational intelligence and Advantage? The Journal of Social Psychology, 142 (1), 133-143, 2002 g.
4. Marey, J. D., and Salovey, P. Emotional intelligence, Imanigation, Cogniting, and Personality, 9, 185-211, 1990 g.
5. Simmons, S. Simmons, J.S., Emocionalna inteligencija, Izvori, Zagreb, 2000 g.
6. Stenberg, R.J., Uspešna inteligencija, Borka, Zagreb, 1999 g.
7. Zarevski, P. Struktura i priroda inteligencije, Naklada Slap, Jastrebarsko, 2000 g.

Web stranici:

[www.savjetovaliste.karlovac, hr](http://www.savjetovaliste.karlovac.hr)

[www.wikipedia.org.](http://www.wikipedia.org)

www.poslovnaizvrsnost.hr

www.adizes.com

www.managment-issues.com

www.liderpress.hr.

www.svanconsulting.com

Проф. д-р Стојан СЛАВЕСКИ / *PhD Stojan SLAVESKI*

Faculty of Detectives and Criminology, EURM

РЕФОРМИТЕ НА БЕЗБЕДНОСНИОТ СИСТЕМ НА РЕПУБЛИКА МАКЕДОНИЈА: ОД СЕГМЕНТИРАН ДО ИНТЕГРИРАН БЕЗБЕДНОСЕН СИСТЕМ?

Абстракт: Главната идеја на изградбата и трансформацијата на безбедносниот систем на Република Македонија, кои што е сегмент од политичкиот систем на државата, беше да се спроведе процесот за целосна демократизација на земјата. Овој процес е во директна врска со „доброто владеење“ и е клучно за евроатлантската интеграција на земјата. За постоечкото општествено-политичко и економско уредување на земјата, како и новите видови на безбедносни ризици, неопходно е воведување на нови форми на организација и функционирање на безбедносниот систем.

Република Македонија веќе подолг период спроведува реформи во безбедносниот сектор со цел подобрување на неговата ефикасност и ефективност и евроатлантска интеграција на земјата. Генерално, политичкиот фактор во државта ги поздравува програмите за реформа на безбедносниот сектор, но често пати овие реформи се парцијални. Тие воглавно се фокусирани на државните структури, најчесто на војската и полицијата, додека останатите елементи на системот (разузнувачките и безбедносните служби, затворскиот систем и слично) се оставаат за подобри времиња. Другиот проблем се однесува на тоа што некои служби се однесуваат ривалски (најчесто на релација војска-полиција) во поглед на зафаќањата од државниот буџет. Следен проблем е што акцентот се

става во безбедносните сили во системот додека се занемарува улогата на политичките структури (Парламентот, Владата, Претседателот) кои треба да ја реализираат контролата врз овој сектор. Така што овие структури ретко се гледаат себе си како дел од безбедносниот систем, а уште помалку дека се дел од проблемот. Оттука потребно е пошироко прифаќање на концептот за реформи во безбедносниот сектор кој ќе ги опфати и не-државни актери во системот (приватните безбедносни структури, поранешните учесници во безбедносните сили и поранешните припадниците на „ОНА“). Во трудот ќе направиме анализа на спроведените реформи, проблемите кои што се јавија во работата на елементите на системот за национална безбедност како и предизвиците кои стојат пред држават во финализирање на овие реформи и воспоставувањето на балансиран и интегриран безбедносен систем.

Клучни зборови: безбедносен систем, реформи, интеграција.

Abstract: The main idea of the construction and transformation of the security system of the Republic of Macedonia, which is a segment of the political system of the country, was to conduct the process of full democratization of the country. This process is directly related to the "good governance" and it is a key factor for Euro-Atlantic integration of the country. For the existing socio-political and economic arrangements of the country, as well as new types of security risks, it is necessary to introduce new forms of organization and functioning of the security system.

Republic of Macedonia for a longer period of time is conducting reforms in the security sector in order to improve its efficiency and effectiveness and Euro-Atlantic integration of the country. Overall, the political factor in state programs welcomes reform of the security sector, but very often these are partial. They are mainly focused on state structures, mostly military and police, while other elements of the system (intelligence and security services, the prison system, etc.)

are left for better times. Another problem concerns the fact that some services are behaving rival (relations between army and police) concerning share in the state budget. Next problem is the emphasis placed on security forces in the system while neglecting the role of political structures (Parliament, Government, the President) who need to realize control over the sector. So these structures rarely see themselves as part of the security system, and even less that they are part of the problem. Hence it is necessary wider acceptance of the concept of security sector reform that would include non-state actors in the system (private security companies, former combatants in the security forces and former fighters of the "NLA"). This paper will make analysis of the implemented reforms, the problems that emerged in the cooperation among different elements of the system of national security and the challenges that lie ahead in finalizing these reforms and the establishment of balanced and integrated national security system.

Keywords: *security system, reforms, integration.*

Вовед

Главната идеја на трансформацијата на безбедносниот систем е процесот за целосна демократизација на земјата, кој е во директна врска со „доброто владеење“ и е клучно за евроатлантската интеграција на земјата. За постоечкото општествено-политичко и економско уредување на земјата, како и новите видови на безбедносни ризици (организиран криминал, тероризам, шверц со вооружување, опасност од избувнување на етнички и религиозни конфликти и др.), неопходно е воведување на нови форми на организација и функционирање на безбедносниот систем.

Република Македонија веќе подолг период спроведува реформи во безбедносниот сектор со цел подобрување на неговата ефикасност и ефективност и евро-атлантска интеграција на земјата. Во овој труд ќе направиме сеопфатна анализа на сите спроведени реформи, проблемите коишто се јавија во работата на сите елементи на системот за национална

безбедност како и предизвиците кои стојат пред Република Македонија во финализирање на овие реформи и воспоставувањето на интегриран безбедносен систем.

Постојат поголем број на причини (надворешни и домашни) за реформите во безбедносниот систем и за паралелно редефинирање на безбедносните барања. Субјектите вклучени во реформите имаат различни интереси, мотиви и потенцијали да ги (не)спроведат, што влијае на резултатот на истите. Некои од причините и интересите се јавни, други скриени и можат да се проценат само индиректно преку анализа на одредени активности.

Како надворешни причини за реформите во безбедносниот систем на Република Македонија би можеле да ги споменеме следните: промените во безбедносното окружување кои настанаа по дисолуцијата на Варшавскиот пакт, Советскиот Сојуз и поранешната Југословенска заедница; определбата на Република Македонија за членство НАТО и ЕУ каде што како услов за членство се поставува реформиран безбедносен систем; новите безбедносни ризици по безбедноста на државите (тероризам, организиран криминал, опасност од внатрешен конфликт, итн).

Како внатрешни причини за реформите во безбедносниот систем на државата би ги истакнале следните: длабоките политички промени насочени кон демократизација на општеството и потребата од трансформацијата на сопственоста над безбедносниот сектор од партијата (и военото раководство од самата партија) кон демократски избраниот Парламент и Влада, како претставници на општеството; фундаменталните економски промени и воведување на пазарната економија, како и респективно економизирање на безбедносниот сектор и посебната грижа за трошењето на ресурсите во ова област; сериозни промени во безбедносните перцепции во општеството, кои повеќе се фокусираат на новите видови ризици; демографски прашања (ниво на образование, економска и здравствена состојба), како и подготвеноста да

се учествува во мисии надвор од сопствените граници; и негативните искуства од функционирањето на безбедносниот систем за време на внатрешниот конфликт во 2001 година.

Концептот за реформи на безбедносниот систем (сектор) во РМ

За Република Македонија е карактеристично што за реформите за безбедносниот сектор почна да се зборува релативно касно. Прашањето стана актуелно дури по завршувањето на конфликтот во 2001 година, во контекст на реформите започнати во спроведувањето на Рамковниот договор а на интензитет доби по самитот на НАТО во Прага во ноември 2002 година. Овие настани послужија како катализатор на процесите при што домашните и меѓународните актери се согласија дека прашањето за реформите на безбедносниот сектор треба до го добие потребното внимание. Меѓутоа, генералната подготвеност не помина без проблеми. Може да се каже дека и двете инволвирани страни во процесот, домашната и странската, имаа различни, понекогаш и контрадикторни видувања за тоа што и како треба да се реформира.¹

Генерално, политичкиот фактор во Република Македонија ги поздравува програмите за реформа на безбедносниот сектор, но често пати овие реформи се парцијални. Тие воглавно се фокусирани на државните структури, најчесто на војската и полицијата, додека останатите елементи на системот (разузнувачките и безбедносните служби, затворскиот систем и слично) се оставаат за подобри времиња. Другиот проблем се однесува на тоа што некои служби се однесуваат ривалски (најчесто на релација војска-полиција, агенција за разузнавање-управа за безбедност и контраразузнавање) во поглед на зафаќањата од државниот буџет. Како што

¹ Билјана Ванковска, *Реформа на безбедносниот сектор во пост-конфликтно општество: меѓу владеење на правото и градење на мирот?*, материјал презентирани на конференцијата „Владеење на правото и реформите во судската власт и во безбедносните владини структури“ одржана на 21 април 2006 година на Филозофскиот факултет во Скопје.

сега стојат работите се чини дека оваа битка ја доби министерството за внатрешни работи ако се погледне структурата на буџетот во последните години. Следен проблем е што акцентот се става во безбедносните сили во системот додека се занемарува улогата на политичките структури (Парламентот, Владата, Претседателот) кои треба да ја реализираат контролата врз овој сектор. Така што овие структури ретко се гледаат себе си како дел од безбедносниот систем, а уште помалку дека се дел од проблемот. Оттука потребно е пошироко прифаќање на концептот за реформи во безбедносниот сектор кој ќе ги опфати не-државни актери во системот (приватните безбедносни структури, поранешните учесници во безбедносните сили и поранешните припадниците на „ОНА“, и слично) Кога зборуваме за реформите имаме во предвид дека станува збор за долготраен процес, во кој треба да бидат вклучени сите споменати субјекти од општеството. За успех на реформите е многу важно окружувањето во кое реформите се прават, односно истото да ги подржува реформите. Тука се мисли на улогата на Парламентот, Претседателот, Владата, академскиот сектор, невладините организации, медиумите, стопанството и меѓународната заедница. Од друга страна и сите компоненти на безбедносниот сектор треба да бидат активни и да го почитуваат принципот на демократска контрола на погоре споменатите субјекти и да остваруваат координација под водство на избраните претставници и останатите репрезенти на општеството.

Улогата на меѓународната заедница во реформите на безбедносниот систем (сектор) на РМ

За безбедносната состојба во Република Македонија постои нагласено интересирање на глобално ниво, на сите актери на меѓународната сцена (ОН, НАТО, ЕУ, ОБСЕ и САД) од периодот на нејзиното осамостојување и тој се уште трае. Таа заинтересираност се манифестираше преку превентивната мисија на ОН и ангажирањето на НАТО, ЕУ, ОБСЕ и

САД во разрешувањето на конфликтот во 2001 година. Во постконфликтниот период и остварувањето на Рамковниот договор посебна улога има Унијата преку Спогодбата за стабилизација и асоцијација. Присуството и заинтересираноста на НАТО за реформите во безбедносниот сектор е изразено преку Советодавниот тим на НАТО и врските со КФОР за прашања околу граничната безбедност. Од друга страна, САД се активно инволвираани преку ангажманот на приватни воени компании кои требаше да го советуваат министерството за одбрана (прво тоа беше „МПРИ“ компанијата, а потоа „Буз-Ален-Хамилтон“ која е сè уште присутна во државата) и активностите на нивната амбасада. Во суштина, улогата на меѓународните организации е значајна и во последната фаза од реформите на овој безбедносен сектор што заедно со реформите на другите сектори треба да доведе до интеграција на Република Македонија во евро-атлантската заедница.

Стратегијата на меѓународната заедница за изнаоѓање решение за конфликтот во Македонија поаѓа од Рамковниот договор, во чиј анекс Ц се вели дека ЕУ е повикана да го олеснува, набљудува и помага спроведувањето на текстот координирајќи го тоа со потпишаната Спогодба за стабилизација и асоцијација. Стратегијата лоцира осум области на акција. Првата беше разоружувањето и демобилизацијата на ОНА, која беше спроведена од страна на НАТО. Втората беше политичка акција за чија координација задолжен Високиот претставник на Заедничката надворешна и безбедносна политика на Унијата, господинот Хавиер Солана, и неговиот специјален емисар во Македонија. Тој тесно соработуваше со американскиот пратеник во РМ и редовно да ја информираше ЕУ за развојот на ситуацијата. Третата точка беше реконструкцијата и Донаторската конференција, која се организираше по усвојувањето на уставните амандмани. Во овој дел Европската комисија ја превзеде главната улога во трошење на меѓународната помош. Четвртата област беше враќањето на бегалците, кое беше „клучен елемент за изградбата на доверба“, при што имаше соработка

со Високиот комесар за бегалци на ОН. Набљудувањето беше петата област, спроведена од набљудувачите на ЕУ и ОБСЕ. Шестата област беше обуката на полицијата на што работеа САД, ОБСЕ и ЕУ.² Овој дел предвидуваше и реформа на полициските служби во Македонија. Законодавството беше седмата област во финализирањето на пакетот закони за локалната самоуправа, финансии, полиција и образование во согласност со критериумите на ЕУ и Советот на Европа. Пописот и изборите беа осмата област, во која Европската комисија и Советот на Европа се јавија во улога на набљудувачи.³

Дефинирање на националниот безбедносен систем

Ако сакаме Република Македонија да има интегриран систем за национална безбедност тогаш прво треба да појдеме од неговото дефинирање, оценка на состојбите и проблемите во функционирањето на одделните елементи на овој систем. По направената анализа ќе дадеме предлози за подобрувањето на ефикасноста и ефективноста на овој значаен сегмент од општеството.

Во современата литература, странска и домашна, од областа на безбедноста и одбраната се почесто можат да се сретнат поимите „безбедносен сектор“ и „безбедносен систем“ наспроти традиционалните појмови како „одбранбено-заштитен систем“, „систем за национална одбрана“, „национална одбрана и безбедност“, и слично. Ова се должи на прифаќањето на проширениот концепт за „национална безбедност“ од страна на стручната и научна јавност каде што одбраната и војската се само една компонента на повеќедимензионалниот концепт за безбедност. Тоа се одразува и на практичните аспекти во дефинирањето на системот кој треба

² Трајан Гоцевски, Оливер Бакрески, Стојан Славески, *Европската унија низ призмата на Европската безбедност*, Филозофски факултет, Скопје, 2007.

³ Стојан Славески, *Националната безбедност на Република Македонија и евроатлантските интеграции*, Диги Принт, Скопје, 2003.

да го изгради државата за да им се спротистави на современите закани по нејзината националната безбедност. Па така, ако заканите не се повеќе само од воена природа, тогаш, следствено, и одговорите на овие закани треба да бидат повеќедимензионални, односно да опфатат широк спектар на институции во државата кои координирано треба да се справат со современите ризици и закани по безбедноста на државите и нивните граѓани. Од друга страна се јавува потребата за прецизно дефинирање на поимите „безбедносен сектор“ и „безбедносен систем“. Дали тие имаат истоветно значење и ако се разликуваат во што е разликата. Тука се јавуваат различни гледишта како во домашната така и во странската литература од оваа област. Според моите согледувања, терминот „безбедносен систем“ повеќе се користи кога се зборува за неговата структура и функции на неговите елементи додека поимот „безбедносен сектор“ се употребувам во делот кога зборува за реформите во овој сегмент од општеството како и за контролата во овој сектор, што е широкоприфатено во современата стручна и научна литература од оваа област.

На мислење сум дека Република Македонија треба да го прифати современиот приод кон ова прашање и да користи терминот безбедносен систем во уставните и законските решенија од областа на безбедноста. При тоа треба да се дефинира “националниот безбедносен систем“, во Уставот или да се донесе нов Закон за национална безбедност, каде што ќе се опфатат сите институции кои имаат за цел остварување на националната безбедност на државата и на нејзините граѓани. При тоа кога зборуваме за безбедносниот систем треба да го користиме системскиот пристап⁴ поради внатрешната логичка поврзаност на структуралните елементи, нивната динамичка интеракција, како и интеракција со опкружувањето во рамки на политичкиот систем на државата и меѓународниот безбедносен систем

⁴ Под систем се подразбира збир на елементи, кои се во некаков сооднос и поврзани врз некој модел на однесување.

изразен преку Организацијата на Обединетите нации и регионалните безбедносни организации.

Оттука, „националниот безбедносниот ситем“ треба да ги има следните компоненти. Прво, институции првенствено наменети за остварување на националната безбедност на државата (армијата, полицијата, разузнавачките и безбедносни служби и „други државни милитаризирани организации“). Второ, институции и тела наменети за безбедносен менаџмент и надзор (министерствата за одбрана и внатрешни работи, телата одговорни за финансиски менаџмент, кабинетите на преседателот и премиерот на државата, советодавните тела за национална безбедност, парламентот, парламентарните комисии, Народниот правобранител, надзорни институции составени од цивилни експерти, академскиот и невладиниот сектор и медиумите). Трето, тела одговорни за спроведување на владеење на правото (министерството за правда, судството, казниот систем, обвинителството, правобранителството, комисиите за човекови права и други). Четврто, не-државните безбедносни сили (приватните безбедносни и воени компании, детективската дејност и консултантските компании од областа на безбедноста.).⁵

Политика на национална безбедност

Секоја држава треба да има изградено своја автономна безбедносна политика каде што одбранбена политика е само еден аспект, покрај надворешната политика, економската политика, политиката на внатрешна безбедност итн. Во Република Македонија политиката за национална безбедност, како рамка преку која земјата обезбедува безбедност за државата и нејзините граѓани, е дефинирана во документот именуван како Националната концепција за безбедност и одбрана (НКБО) на РМ. Овој

⁵ Стојан Славески, *Безбедносен систем*, Европски универзитет – Република Македонија, Скопје, 2009.

документ ги зацртува клучните интереси на нацијата и ги дефинира начините за решавање на тековните и идните можни закани и ризици по безбедноста. Документот хиерархиски е над другите подредени политики за безбедност.

Во случајот на РМ тоа се Стратегијата за одбрана и Стратегијата за национална безбедност, кои, исто така, регулираат некои од прашањата за националната безбедност на државата. Во однос на стратегиските документи со кој се дефинира политиката на национална безбедност на Република Македонија можеме да констатираме дека не е регулирано прашањето за телото кое е задолжено да ја подготвува и ажурира Националната концепција за безбедност и одбрана. Во постоечкиот документ, кој е донесен во 2003 година и оттогаш не е ажуриран, иако се случија промени во стратегиското опкружување (прогласувањето на Косово за независна држава, блокиран е приемот на РМ во НАТО итн.), предвидено е Владата на РМ, во најкраток можен рок, да донесе интегрирана Стратегија за национална безбедност на Република Македонија (треба да се забележи дека не е законски регулирано кој ја подготвува, а кој ја донесува Стратегијата за национална безбедност). Овој документ е донесен во текот на 2008 година, меѓутоа е прогласен за класифициран со одреден степен на тајност и не е достапен на пошироката јавност што не е во согласност со демократските стандарди во оваа сфера. Понатаму, во согласност со одредбите и ставовите на Концепцијата кои се однесуваат на одбраната, Претседателот на Република Македонија ја иновираше постојната Стратегија за одбрана на Република Македонија, со период на каснење од 7 години, дури во текот на 2010 година. За разлика од Стратегијата за национална безбедност овој документ е објавен во Службениот весник на РМ и е достапен до јавноста. Оттука може да заклучиме дека и во делот во кој треба да се креираат, ажурираат и одобрат највисоките документи со кој се креира безбедносната политика на државата има недоречености, незаинтересираност, отсуство на јавна и

експертска дебата за клучните прашања од доменот на безбедноста и одбраната.

Интеграција на безбедносниот систем на Република Македонија

Првата фаза од реформите во безбедносниот сектор во Република Македонија, која сè уште не е завршена, беше воглавно насочена кон реконструкција на вооружените сили, одбранбено-заштитните функции на државата, граничното управување и полициските работи. Таквите реформи се во рамките на демократизацијата на земјата и соработката со НАТО и ЕУ, активната улога на СоЕ, ОБСЕ и ОН, како и регионалните иницијативи и процеси, со цел приближување на земјата кон членство во НАТО и ЕУ.

По завршувањето на реформите од првата фаза треба да следи процесот на интеграција на безбедносниот сектор (реинтеграција), односно финализацијата на реформите со што се треба да се создаде интегриран безбедносен систем и осварување на интегрираната безбедност на државата. Концептот на интеграцијата на безбедносниот систем е клучен елемент на следната фаза на реформите во безбедносниот сектор. Таквиот концепт е неопходен за да се обединат сите различни дефиниции на безбедноста, безбедносното опкружување, безбедносниот систем, менаџментот на безбедносниот сектор (вклучувајќи ги прашањата на транспарентност, отчетност, проценки на можностите, демокртската контрола и др.). Концептот за интеграција на безбедносниот систем треба да произлезе како резултат на втората генерација на планови за реформите во сите елементи на безбедносниот сектор (одбраната, внатрешни работи, разузнавањето и контраразузнавањето, заштитата и спасувањето, кризниот менаџмент, итн), нивната координација и интеграција. На таквиот концепт треба да се надоврзат програмите за модернизација на безбедносниот сектор, за истражувањето и развојот, науката и технологијата, со импликациите за

националната економија и проценката за буџетските средства за наредните десет години и истите да се најдат пред парламентот на усвојување.

Концептот на интеграцијата на безбедносниот систем, заедно со Програмата за модернизација на безбедносниот сектор е главен елемент на втората генерација на реформи во безбедносниот сектор, со непосредно влијание врз економскиот потенцијал на општеството. Овие програми претставуваат основа за регионална соработка и евроатлантска интеграција на земјата.

Во втората фаза од реформите треба да се оди кон интегративни процеси (три И) и тоа: интеграција внатре во министерствата (интегрирани Министерство за одбрана и Министерство за внатрешни работи, итн.); интеграција на национално ниво, помеѓу различните министерствата, служби, агенции и дирекции (интегриран кризен менаџмент, интегрирана разузнавачко безбедносна заедница, итн.) и интеграција на меѓународно рамниште (регионално и евроатлантско).

Концептот на интеграцијата на безбедносниот сектор треба да се развива и подржува во четири области. Првата област треба да биде администрација (работа на законите поврзани со националната безбедност и изработка на сите придружни документи и нормативни акти на таа основа). Втора област треба да биде академскиот сектор, односно да се создаде нова интегрирана научна заедница околу еден центар, на пример Центарот за стратески истражувања при Македонската академија на науките и уметностите, каде би партиципирале образовните институции (Институт за безбедност, одбрана и мир, Воената академија, факултет за безбедност, приватни факултети и институти кои едуцираат кадар од областа на безбедноста). Третата област на интеграцијата би биле бројните невладини организации кои се бават со прашањата на безбедноста, демократската контрола, разоружувањето, подигањето на демократската свест, со што би се создала коалиција за реформи во безбедносниот сектор. Последната област

треба да биде општеството и економијата, односно истите да најдат учество во јавната дебата околу потребата и начинот на извршување на реформите.⁶

Како начин за надминување на одредени неправилности во овој момент во управувањето со безбедносниот сектор е зголемувањето на соработката со академскиот и невладиниот сектор, како и бизнис секторот на база на транспарентноста, отчетноста и јасната одговорност.

Кога станува збор за економскиот аспект на реформите во безбедносниот сектор потребно е да се превземат два чекори. Првиот е да се одвојат од министерството за одбрана, за внатрешни работи и од другите министерства сите активности и институции кои не се безбедносни туку сè економски. Вториот чекор е истите да се постават на конкурентски и пазарни основи.⁷ Поставувањето на дел од функциите на пазарна основа се, исто така, присутни во областа на логистиката, особено исхраната, одржувањето на објектите и слично. Неопходно е воспоставување на „мост“ помеѓу приватните компании и секторот на безбедноста, не само во однос на споменатите области, туку и пошироко. За таа цел неопходна е државна поддршка во формирањето и развојот на таквите претпријатија и воспоставување на широка коалиција со НВО, академскиот дел, индустријата и администрацијата.

Во реформите треба активно да биде вклучен и академскиот сектор и тоа не само во техничкиот дел туку и во различни области (стратегиски и доктринарни истражувања), поради фактот што во прашањето за едукација и тренинг на специјалисти во областа на безбедноста треба непосредно да

⁶ Имајќи го во предвид значењето на реформите во безбедносниот сектор за демократска трансформација на општеството и неговата ефикасност, како и за вклучувањето во евроатлантските структури, во соседна Бугарија беше формирана “Коалиција за реформите во безбедносниот сектор” од страна на академскиот сектор и НВО кои се занимаваат со безбедносните прашања. Тоа значи дека целокупниот интелектуален и стручен потенцијал од ова *област* е активно вклучен во реализација на ова задача и ги насочува раководните структури од власта кон целосно реализирање на истата. При тоа за сите важни прашања се отвора јавна и широка дебата и се почитуваат транспарентноста и отчетноста во работењето.

⁷ Познати се искуствата (пример Бугарија) за трансформација на транспортните единици во Државно транспортно претпријатие, како и на градежните единици.

бидат вклучени хуманитарните и техничките академски институции. Потребно е воспоставување и зајакнување на врските на министерствата за одбрана и внатрешни работи со повеќето од академските институции, како и со компаниите од индустрија која произведува за потребите на безбедносниот сектор.

Големо значење за успехот на реформите имаат и медиумите воопшто, а особено специјализираните списанија на министерствата за одбрана и внатрешни работи. Постоењето на независни приватни медиуми, покрај државните, со стручен кадар од областа на безбедноста и поголемиот број на стручни радио и ТВ емисии и списанија од оваа област, значи само квалитет повеќе и допринос кон активностите на академскиот и НВО сектор. Пласирањето на информациите и анализите во медиумите влијае на поширокото вклучување на јавноста во сферата на безбедноста. На полето на медиумите треба да се превземат потребните активности за размена на информациите на регионално ниво и нивно вклучување во проектиите водени од страна на НВО, како и евентуално издавање на месечен весник во електронска форма (пример “Security Watch” или “Security Sector Reform Fokus” и сл.).

Особено важно за успех на реформите е изградбата на цивилното општество и остварување на врските со НВО од областа на безбедноста, нивен развој и активно вклучување во сите проекти и информативни кампањи. Тука свое место би требале да имаат и организации на пензионирани воени старешини и припадници на МВР, воени ветерани, асоцијации на дипломирани стручњаци на одредени институции и сл.

Потребно е организирање на поголем број тркалезни маси и конференции за различните прашања од областа на безбедноста политика, модернизацијата, учество во меѓународни операции и сл. Паралелно со споменатите треба да се развива проектот за транспарентноста на безбедносната политика, буџетирање и набавки заедно со други проекти со

кои би се постигнало разбирањето на јавноста на неопходноста од реформите и прашањето на ЕУ и НАТО интеграцијата. Невладиниот сектор треба да се вклучи и во Плановите за модернизација на одбраната, како и да воспоставува врски со соодветни институциите од странство.⁸

За успех на реформите неопходна е поддршка од меѓународната заедница како материјално, така и преку развој на заеднички проекти и студии со релевантни институции во државата, НВО од областа на безбедноста (CESS, DCAF и др.). Како сегмент во ова област се истакнува и улогата на странски консултанти и меѓународни организации (вклучувајќи ја и регионалната соработка и интеграција) како што се НАТО, ОН, ОБСЕ, ЕУ, Регионалниот совет за соработка и други организации, што води кон интензивна соработка и воспоставување на работни групи и тела за планирање, координација и јакнење на цивилно-воените односи.

Заклучок

Според современото дефинирање, своја улога во безбедносниот сектор имаат не само министерствата за одбрана и внатрешни работи, туку и поголем број други министерства, агенции и установи, индустријата и академските и образовни институции. Со тоа се прави трансформација на вооружените сили, а одреден активности кои на безбедносниот систем се приватизираат, осамостојуваат или се формираат нови агенции и установи. За да нема преклопување на активностите помеѓу различните субјекти на системот потребно е да се донесе Закон за национална безбедност, во кој ќе се дефинира безбедноста како интегрален сервис, неговата структура, менаџментот и демократската контрола.

Безбедносниот систем на Република Македонија треба да се трансформира, да може во потполност да одговори на сите видови на закани

⁸ Slavski S., Bakreski O., Miteski S., “Savremeni rizici i pretnje”, Zbornik radova, VI Nau;ni skup na temu “Drustvena reakcija na savremene oblike ugrozavanja bezbednosti”, Fakultet za bezbednosti I zastitu, Univerzitet Sinergija, Banjaluka, 2012, str. 105-114.

на внатрешната и надворешната безбедност на земјата. Во тој контекст, потребни се промени во сите елементи на безбедносниот ситем со цел промените во структурата да овозможат подобро искористување на човечките капацитети, во согласност со меѓународните стандарди. Исто така, не треба да постојат сомневања дека силите на државата, кои треба да одговорат на предизвиците и загрозувањето на нејзината внатрешна безбедност и да претставуваат брана за организираниот криминал, мораат да бидат доволно силни, кадровски и материјално, да обезбедат исполнување на својата уставна задача. Неопходна е перманентна едукација, обука и опремување на овие сили со најсовремени материјално-технички средства, поради фактот што организираниот криминал е секогаш „чекор напред“ во однос на безбедносните сили по прашање на техниката.

Кризата во 2001 година во Република Македонија покажа дека не постоеше доволна координираност и компатибилност помеѓу силите кои се грижат за внатрешната и надворешната безбедност, што е недозволно за една мала држава, како што е Република Македонија и ја иницира потребата од конкретни промени на тој план. Прашањето на интероперативноста на силите и процедурите мора час побргу да биде решено, со што ќе се надминат пројавените недоследности и неефикасности на безбедносните сили на Република Македонија.

Литература

1. Билјана Ванковска, *Реформа на безбедносниот сектор во пост-конфликтно општество: меѓу владеење на правото и градење на мирот?*, материјал презентирани на конференцијата „Владеење на правото и реформите во судската власт и во безбедносните владини структури“ одржана на 21 април 2006 година на Филозофскиот факултет во Скопје.
2. Стојан Славески, *Националната безбедност на Република Македонија и евроатлантските интеграции*, Диги Принт, Скопје, 2003.

3. Трајан Гоцевски, Оливер Бакрески, Стојан Славески, *Европската унија низ призмата на Европската безбедност*, Филозофски факултет, Скопје, 2007.
 4. Стојан Славески, *Безбедносен систем*, Европски универзитет – Република Македонија, Скопје, 2009.
 5. Slaveski S., Bakreski O., Miteski S., “Savremeni rizici i pretnje”, Zbornik radova, VI Naučni skup na temu “Društvena reakcija na savremene oblike ugrozavanja bezbednosti”, Fakultet za bezbednosti i zastitu, Univerzitet Sinergija, Banjaluka, 2012, str. 105-114.
 6. Slaveski S., Bakreski O., “Legal Aspects of Critical Infrastructure Protection in the Republic of Macedonia”, *International Journal of Economics and Law*, Vol. 1, No. 3, December 2011, pp. 125-134.
-

Фатмир ИБИШИ / Fatmir IBISHI

Ministry of Internal Affairs of the Republic of Macedonia

КРИВИЧНОТО ДЕЛО "КРИУМЧАРЕЊЕ НА МИГРАНТИ" ВО РЕПУБЛИКА МАКЕДОНИЈА

***Анстракт:** Со реформата на кривичното законодавство на Република Македонија од 2004 година инкриминирано е кривичното дело криумчарење на мигранти (член 418-б). Целта на оваа реформа е зајакнување на борбата против организираниот криминал од кој не е имуна и нашата држава. Криумчарење на мигранти подразбира илегално пренесување мигранти преку државната граница на Република Македонија. Постојат повеќе модуси операнди кај ова кривично дело: со употреба на сила или со сериозна закана, со грабнување, измама, користољубие,, злоупотреба на својата службена положба или со искористување на немоќта на друг. Посебно се казнува за организирање на група и поттикнување на извршување на делата трговија со луѓе и криучарење мигранти. Во трудот ќе бидат презентирани кривично – правните карактеристики на кривичното дело криумчарење на мигранти, како и актуелните состојби во нашата држава во однос на оваа појава.*

***Клучни зборови:** криумчарење, мигранти, кривично право, реформа.*

***Abstract:** The reform of criminal legislation of the Republic of Macedonia in 2004 is incriminated crime smuggling of migrants (Article 418 - b). The aim of this reform is to strengthen the fight against organized crime which is not immune and our state. Smuggling of migrants involves smuggling migrants across the state border of the Republic of Macedonia. There are several modes operandi in this*

crime: the use of force or serious threat, abduction, fraud, greed, abuse of his official position or by utilizing the weakness of another . Especially punished for organizing and encouraging group of performing acts of human trafficking and smuggling of migrants. The paper will be presented a criminal - legal characteristics of the crime of smuggling of migrants, as well as the current situation in our country in terms of this phenomenon .

Keywords: *smuggling, migrants, criminal law, reform.*

1. Вовед

Глобализацијата придонесува кон значителниот пораст на криумчарењето на лица и трговијата со луѓе, со што, и криумчарењето на лица и трговијата со луѓе станаат најголеми глобални бизниси на организираните криминални групи.¹

Криумчарењето на мигранти е актуелна појава која е присутна и во Република Македонија, што е евидентно од бројот на извршени кривични дела во изминатиов период. Станува збор за дело кое интензивно ја загрозува приватноста и достоинството на личноста. Најчесто жртвите имаат интернационален карактер и претставува опасност за безбедносниот систем на Република Македонија. Поимот “криумчарење на мигранти” значи обезбедување на нелегален влез на едно лице во држава членка каде тоа лице не е државјанин ниту има постојан престој, со цел на непосреден или посреден начин да се прибави финансиска или друга материјална корист.

Многу тргувани лица, мажи како и жени го почитуваат своето патување како криумчарени мигранти – склучуваќи договор со поединец или група да им помогне илегално движење како возрат за финансиска корист. Во класичните ситуации криумчарењето мигранти, односот меѓу мигрантот и криумчарот е доброволен, краткорочен и завршува при пристигнувањето на мигрантот во земјата на дестинација. Меѓутоа, некои криумчарени мигранти

¹ Извешта за состојбата во поглед на организираниот и економски криминал во Југоисточна Европа, Стразбур, 2006 година, стр. 58.

се присилени да го продолжат овај однос за да ги исплатат големите транспортни трошоци.

Во принцип криумчарените мигранти не претставуваат жртви, тие спаѓаат во ранлива група на лица кои лесно можат да станат тоа. Порано или подоцна тие може да бидат измамани или принудени да се најдат во експлоатирачки ситуации и така да станат и жртви на трговија со луѓе. Тие се подложени на ризици и експлоатација кои се опасни по нивните животи.

Врската помеѓу криумчарот и клиентот престанува по преминувањето на границата на земјата – дестинацијата. Но, голем број криумчарени лица стануваат жртви на овај профитабилен бизнис на криминалните организации. Сведоци сме на голем број случаи каде поради лошите и нечевечки услови во каналите за криумчарење, страдаат невини лица, деца итн.

Криумчарењето мигранти е реална појава во Република Македонија. Брзиот и голем пораст на криумчарење мигранти, го свртува вниманието кон основните криминогени фактори, лоцирани главно во сферата на брзите социјални промени и економските и политичките процеси на глобално рамниште: миграциите, комуникациите, транспортот, финансиските текови итн.

Распознавањето на формите низ кои се појавува криумчарењето и неговите други манифестни карактеристики (видот на криминалните организации, видот на криминалните активности итн.), што е опфатено со поимот на неговата феноменологија, наидува на голем број методолошки проблеми. Со уште посложени проблеми се судира проникнувањето во неговите причини (етиологија на криумчарење на мигранти). Меѓутоа, и кај голем број дела што влегуваат во „познатиот“ криминал, останува непознато нивното (не)организирано извршување. Истражувањата на појавните облици и на етиологијата на Криумчарење на мигранти кај нас, сè уште се во почетна фаза. Оттука е и отсуството не само на емпириска основа туку и на

соодветна методологија за пристап кон различните облици на организирање при криумчарење на мигранти.

Територијата на РМ се користи и како транзитна земја, преку која од страна на криминални групи, се криумчарат мигранти за западноевропските земји. Како рути на движење кои ги употребуваат мигрантите се утврдени: Од Кина, Русија, Р.Србија преку територијата на РМ за Р.Грција, од каде се криумчарат за западноевропските земји

□. Од з

(Авганистан, Ирак, Иран, Пакистан), Р. Грција преку РМ, Р.Србија према некоја од западноевропските земји. Од Р.Албанија, преку територијата на РМ, Р.Грција према западноевропските земји. Од Р.Турција, по воздушен пат преку аеродромот „Александар Велики“ со користење фалсификувани патни исправи преку територијата на РМ, Косово, Црна Гора, БиХ, Хрватска, Словенија од каде продолжуваат за западноевропските земји. Мигрантите кои транзитираат низ територијата на РМ, можат да се поделат во две категории и тоа: Транспортот на мигрантите од овие земји, се врши преку воспоставени меѓународни канали за криумчарење мигранти, управувани од меѓународни криминални групи, кои транспортот преку одредени држави во зависност од крајната дестинација го обезбедуваат преку, (матичните) криминалните групи кои евидираат (функционираат) во државите каде (минува) проаѓа каналот, како што е случајот и со РМ.

2. Дефинирање на поимот криумчарење мигранти и неговата корелација со останатите поими од групацијата на кривични дела од оваа област

Најнапред ќе се осврнам на меѓународно признаените дефиниции кои што се создадени од страна на меѓународната заедница и нејзините напори во борбата против организираниот криминал во чија што структура посебно место има и криумчарењето мигранти. На меѓународно рамниште овие дефиниции за криумчарењето мигранти произлегуваат од Протоколот на

Обединетите нации против трговија со мигранти по копно, море и воздух (Протокол за криумчарење мигранти) соодветно. Во член 3(а) од Протоколот е наведено дека „Криумчарење мигранти“ е обезбедување, за да се добие, директно или индиректно, финансиска или друга материјална корист, од илегален влез на лице во држава-страна на која лицето не е државјанин или постојан жител. Овој член ги опфаќа следниве елементи:

- обезбедување нелегален влез на друго лице;
- во друга држава;
- заради финансиска или материјална добивка.

Членот 3(б) понатаму го дефинира „нелегалниот влез“ како преминување на (меѓународни) граници без да се почитуваат потребните барања за легален влез во државата-примател, додека членот 6 од Протоколот за криумчарење меѓу другото бара да се инкриминира престапот на криумчарење мигранти.

Дефинирањето на поимите во науката претставува и почетна база за нивно разликување. Така, најнапред се појавува потребата од разликување на поимите кои ги одразуваат појавите трговија со луѓе² и криумчарење мигранти. Во практика, може да биде тешко да се разграничи меѓу овие две кривични дела во првиот момент. Во многу случаи, жртвите на трговија може прво да започнат како криумчарени мигранти. Како последица, при истражувањето на случаите на трговија со луѓе, понекогаш може да биде неопходно да се потпреме на мерките против криумчарењето.

² Протокол за трговија со луѓе, член 3(а): „Трговија со луѓе“ е врбување (регрутирање), транспорт, трансфер, заштитување или прием на лица, со помош на закана или употреба на сила или други форми на принуда, грабнување, измама, лага, злоупотреба на моќ или злоупотреба на положбата на ранливост или на давање или добивање исплата или корист за да се постигне согласност на лице што има контрола врз друго лице, заради целта на експлоатација. Експлоатацијата вклучува, најмалку, експлоатација на проституцијата на други или други форми на сексуална експлоатација, принудна работа или услуги, ropство или практики слични на ropството, слугување или отстранување органи.

Целите на Протоколот на Обединетите нации против криумчарење мигранти по копно, море и воздух, со кој се надополнува Конвенцијата на Обединетите нации против транснационален организиран криминал се:

■ Спречување и борба против криумчарење мигранти, како и промовирање соработка меѓу државите-страни за таа цел.

Главните обврски на државите-страни кон Протоколот се следниве:

■ Да го инкриминираат „криумчарењето мигранти“, користењето на лажни патни или исправи за идентификација (заради криумчарење) и помагањето на криумчарените мигранти нелегално да останат во некоја земја – истовремено признавајќи дека миграцијата сама по себе не е кривично дело.

■ Да поттикнуваат меѓународна соработка за спречување на криумчарење мигранти и да ги бараат и да ги гонат криумчарите.

■ Да усвојуваат такви законодавни и други мерки какви што се потребни за олеснување на построго казнување кога активностите на криумчарите го загрозуваат, или веројатно ќе го загрозат животот или безбедноста на засегнатите мигранти; или ќе повлечат нечовечно или понижувачко однесување, вклучувајќи и експлоатација на тие мигранти.

■ Меѓусебно да разменуваат, во согласност со своите соодветни домашни правни и административни системи, релевантни информации за работи во врска со рутите, модус операнди и идентитетот на организираните криминални банди вклучени во криумчарењето мигранти, како и легислативни искуства и практики, и научно-технички искуства корисни за органите за спроведување на законот, за да се подобри способноста за превенција, откривање, истражување на тие активности и прогон на сторителите;

■ Да ја зајакнат граничната контрола што можеби е потребна за спречување и откривање на криумчарењето мигранти, без да се повредат меѓународните обврски за слободно движење на луѓето.

3. Кривично-правен аспект

Кривично – правниот аспект на кривичните дела воопшто се однесува на утврдување на законските битија, нивната структура, вина, одговорност, групирање итн. Во Кривичниот законик на Република Македонија поимот криумчарење со различно значење се среќава како самостојно кривично дело во две одделни глави и тоа:

1.Групација на кривични дела: против јавните финансии, платниот промет и стопанството, глава дваесетипетта, член 278 – Криумчарење:

(1) Тој што се занимава со пренесување непријавени стоки или стоки различни од декларираниите или пријавените преку царинска линија, избегнувајќи ја царинската контрола, или тој што избегнувајќи ја царинската контрола ќе пренесе непријавена или стока различна од декларираната или пријавената од поголема вредност, ќе се казни со парична казна или со затвор до четири години.

(2) Ако стоката е од значителна вредност, сторителот ќе се казни со парична казна или со затвор од шест месеци до пет години.

(3) Ако стоката е од големи размери, сторителот ќе се казни со парична казна и со затвор најмалку четири години.

(4) Тој што организира банда, група или друго злосторничко здружение заради вршење на делото од став 1 или за растурање на нецаринети стоки или делото го изврши вооружен со огнено оружје или со употреба на сила или закана, ќе се казни со затвор од една до пет години.

(5) Службеното лице кое го помага, овозможува или прикрива или не ќе го спречи вршењето на делата од ставовите 1 и 2, ќе се казни со затвор од една до десет години.

(6) Обидот за делото од став 1 е казнив.

(7) Ако делото од овој член го стори правно лице, ќе се казни со парична казна.

(8) Стоките што се предмет на делото од ставовите 1 до 3 и средствата за нивното пренесување и растурање, ќе се одземат, а ако нивното одземање не е можно од сторителот, ќе се одземе друг имот што одговара на нивната вредност во времето на извршување на делото.

(9) Средствата за пренесување и растурање на стоката, се одземаат и кога се во сопственост на трето лице, кое знаело или било должно и можело да знае дека ќе бидат употребени за пренесување или растурање. Средствата ќе се одземат секогаш ако се специјално конструирани, адаптирани, изменети или прилагодени на кој било начин, со цел криење на стоки.

2.Групација на кривични дела: против човечноста и меѓународното право, Глава триесетичетврта, каде што покрај останатите влегуваат и кривичните дела: геноцид, злосторства против човечноста, засновање ропски однос и превоз на лица во ропски однос, трговија со луѓе, трговија со малолетно лице итн.

Криумчарењето на мигранти е содржано во член 418-б, со следната кривично – правна формулација:

(1) Тој што со сила или со сериозна закана дека ќе нападне врз животот или телото, со грабнување, измама, од користољубие, со злоупотреба на својата службена положба или со искористување на немоќта на друг илегално пренесува мигранти преку државната граница, како и тој што прави, набавува или поседува лажна патна исправи со таква цел, ќе се казни со затвор најмалку четири години.

(2) Тој што врбува, превезува, пренесува, купува, продава, засолнува или прифаќа мигранти, ќе се казни со затвор од една до пет години.

(3) Ако при вршењето на делата од ставовите 1 и 2 е загрозен животот или здравјето на мигрант, или со мигрантот се постапува особено

понижувачки или сурово, или се спречува тој да ги користи правата што му припаѓаат според меѓународното право, сторителот ќе се казни со затвор најмалку осум години.

(4) Ако делото од ставовите 1 и 2 е сторено со малолетно лице, сторителот ќе се казни со затвор најмалку осум години.

(5) Ако делото од ставовите (1), (2), (3) и (4) на овој член го стори службено лице во вршењето на службата, ќе се казни со затвор најмалку десет години.

(6) Предметите и превозните средства употребени за извршување на делото се одземаат.

Покрај ова кривично дело, во оваа групација со слични кривично – правни карактеристики се јавуваат и кривичното дело Организирање на група и поттикнување на извршување на делата трговија со луѓе трговија со малолетно лице и криумчарење на мигранти - Член 418-в:

(1) Тој што организира група, банда или друго здружение за вршење на кривични дела од членовите 418-а, 418-б и 418-г ќе се казни со затвор најмалку осум години.

(2) Тој што ќе стане припадник на група, банда или друго здружение од став 1 или на друг начин ја помага групата, бандата или здружението, ќе се казни со затвор најмалку една година.

(3) Припадник на групата од став 1 кој ќе ја открие групата пред да стори кривично дело во нејзиниот состав или за неа, ќе се ослободи од казна.

(4) Тој што повикува, поттикнува или поддржува извршување на кривичните дела од членовите 418-а, 418-б и 418-г, ќе се казни со затвор од една до десет години.

4.Криумчарење на мигранти - актуелни состојби во Република Македонија (2003 година)

Во текот на 2003 година идентификувани 370 мигранти за чие што криумчарење кривично се пријавени 110 лица. Во делот на илегалната миграција истата година евидентирано е зголемување за 46% на овој вид кривични дела, односно откриени се 52 (39) кривични дела „криумчарење мигранти“ сторени од 98 (70) сторители и пет дела „организирање на група и потикнување на извршување на делата трговија со луѓе и криумчарење мигранти“ сторени од 22 сторители. Според реализираните случаи на криумчарење мигранти Република Македонија воглавно останува транзит земја, односно мигрантите илегално ја поминуваат грчко - македонската граница, а потоа со такси превозници се упатуваат кон северната граница, додека од вкупно 370 идентификувани мигранти (415), од кои 46 % се авганистански, пакистански, и сиријски државјани.

Најголемиот број сторители на овие дела се македонски државјани, само осум сторители се странски државјани и тоа по двајца бугарски и романски и по еден пакистански, судански, германски и косовски државјанин, додека во еден случај сторителот е со двојно државјанство.

Откриена се две криминални групи и тоа: 20 - члена криминална група (еден државјанин на Судан) организираше канал за криумчарење мигранти, преку Р Македонија, наплаќајќи од 120-200 евра по лице за транспорт од Р Грција до Кумановскиот регион каде биле засолнувани, а потоа за износ од 300 евра по мигрант во договор со членови на криминални групи од Р Србија илегално ги префрлувале во Р Србија, од каде заминувале во Европската Унија. На овој начин успеале да прокриумчарат повеќе од 250 мигранти по потекло од Авганистан, Пакистан, Судан, Сирија и други арапски и африкански земји.

Втората група е составена од шест членови кои во нивните домови сместувале и засолнувале мигранти по потекло од афро-азиските земји, се до нивно илегално префрлување во Р Србија. При извршени претреси во нивните домови во с.Лојане пронајдени се 34 мигранти по потекло од Авганистан, Сомалија, Алжир, Бангладеш, Мали, Гвинеја, Сиера Леоне и Руанда.

Зголемување за трипати е регистрирано и кај откриените 13 кривични дела „злоупотреба на безвизен режим со државите членки на Европската Унија и Шенгенскиот договор“ (четири) сторени од 19 (девет) сторители. Сторителите се македонски државјани кои со патнички возила за износ од 200 или 250 евра по лице им организирале транспорт на 119 (20) наши државјани-потенцијални баратели на азил чија крајна дестинација била Германија, Франција, Холандија. Излез од државата најчесто остварувале преку северната граница, односно на ГП Табановце.

Треба да се издвои случајот во кој сторителот освен за делото „злоупотреба на безвизниот режим“ е пријавен и за „трговија со малолетно лице“. Пријавениот сторител е македонски државјанин кој искористувајќи ја лошата економска состојба на семејство од Македонија им обезбедил транспорт до Белгија каде требало да бараат азил, а откако од страна на семејството не му бил исплатен договорениот паричен надомест, истиот им ја одзел малолетната ќерка и за 5.000 евра ја дал продал на лице од Белгија.³

³<http://www.mvr.gov.mk/ShowAnnouncements.aspx?ItemID=13258&mid=1094&tabId=201&tabindex=0>, 05.04.2014 година.

ПОКАРАКРАЈНИЧНИ ДЕЛА ОД ОБЛАСТА НА ОРГАНИЗИРАН И ЕКОНОМСКИ КРИМИНАЛ

	регистрирани кривични дела		пријавени сторители	
	2012	2013	2012	2013
ОРГАНИЗИРАН КРИМИНАЛ				
ФАЛСИФИКУВАЊЕ ПАРИ ЧЛ.268	107	80	98	78
ПРИМАЊЕ ПОТКУП ЧЛ.357	11	9	15	14
ДАВАЊЕ ПОТКУП ЧЛ.358	8	9	13	26
ПЕРЕЊЕ ПАРИ ЧЛ.273	10	12	48	45
ЗЛОСТОЈНИЧКО ЗДРУЖУВАЊЕ ЧЛ.394	11	15	61	116
ТРГОВИЈА СО ЛУЃЕ ЧЛ.418-А КРИУМЧАРЕЊЕ МИГРАНТИ ЧЛ.418-Б	3	/	6	/
организирање на група за вршење на делата трговија со луѓе и криумчарење мигранти чл.418 в	/	5	/	22
ТРГОВИЈА СО МАЛОЛЕТНО ЛИЦЕ ЧЛ.418-Г	1	1	1	1

Табела бр. 1 Преглед на регистрирани кривични дела и пријавени сторители на кривични дела од областа на организираниот криминал во Република Македонија

5. Важност на меѓународната соработка

Постојат можности за сите елементи на кривичното дело трговија со луѓе да се одвиваат во рамките на националните граници, и сторителите, жртвите и доказите да се наоѓаат во рамките на иста земја. Меѓутоа, случаите на трговија обично се посложени од тоа. Наводните сторители, жртви и докази може да се наоѓаат во две или повеќе земји, што може да доведе до кривични истраги и прогон во повеќе јурисдикции.

Според својата природа, криумчарењето на мигранти секогаш е транснационален криминал. Затоа, транснационалниот карактер на овие криминални појави доведува до различни форми на меѓународна соработка, како на пример, соработка полиција со полиција, како и поформални правни алатки како МПП или екстрадиција, кои се од витална важност за успешните транснационални истраги, прогони и осудителни пресуди.

Важноста на меѓународната соработка се потврдува на меѓународно ниво (како и на регионално ниво, вклучително и во рамките на Југо-источна Европа). Примерите го вклучуваат следново:

⁴ <http://www.mvr.gov.mk/DesktopDefault.aspx?tabindex=0&tabid=616>, 05.04.2014 година.

- Меѓународната соработка за спречување и борба против транснационалниот организиран криминал е основната цел на Конвенцијата на Обединетите нации против транснационален организиран криминал.
- Една од трите основни цели на Протоколот на Обединетите нации за спречување, сузбивање и казнување на трговија со луѓе, а особено со жени и деца кој ја надополнува Конвенцијата на Обединетите нации против транснационален организиран криминал е да ја унапреди меѓународната соработка за да се спречи, да се сузбие и да се казни трговијата со луѓе.
- Утврдената цел на Протоколот против криумчарење мигранти по копно, вода и воздух кој ја надополнува Конвенцијата на Обединетите нации против транснационален организиран криминал е да го спречи и сузбие криумчарењето мигранти, како и да ја унапреди соработката во таа насока помеѓу државите-страни додека истовремено ги заштитува и правата на криумчарените мигранти. Во Конвенцијата е вклучена и декларација дека ефективната акција за спречување и сузбивање на криумчарењето мигранти.... бара сеопфатен меѓународен приод, вклучувајќи соработка, размена на информации и други соодветни мерки.
- Другите клучни меѓународни инструменти, вклучувајќи ја и Конвенцијата на Обединетите нации против корупција (УНКАК), ја нагласуваат централната важност на меѓународната соработка како суштинско средство за елиминација на безбедното функционирање на криминалците.
- Европските конвенции за заемна помош во кривични работи и екстрадиција, и нивните протоколи ги обврзуваат своите потписнички да усвојат заеднички закони во подрачјата на МПП и екстрадиција.
- Конвенцијата за полициска соработка за Југо-источна Европа утврдува дека страните ја јакнат соработката помеѓу договорните страни за борба

против закните по јавната безбедност и/или ред како и за спречување, откривање и полициска истрага за кривични прекршоци.⁵

6. Заклучок

Реформата на казнената област во Република Македонија е продуцирана од потребата да се обезбеди современ пристап против организираниот криминалитет и другите безбедносни ризици и закани. Во тој правец и интенцијата на законодавецот да ги инкорпорира криминалните појави како што се криумчарење на мигранти и нивните организирани во посебни законски инкриминации. Предвиденоста на овие кривични дела во денешниот Кривичен законик во многу создава предуслови за ефикасна општествена реакција против овие кривични дела, кои имаат исти или слични кривични дела и претставуваат посебна општествена опасност.

Кривичното дело криумчарење на мигранти постои во Република Македонија и неговите сторители покажуваат разновидна феноменологија и етиологија. Припаѓа на групацијата на кривични дела: против човечноста и меѓународното право, Глава триесетичетврта. Основното дело криумчарењето на мигранти е содржано во член 418-б и го врши тој што со сила или со сериозна закана дека ќе нападне врз животот или телото, со грабнување, измама, од користољубие, со злоупотреба на својата службена положба или со искористување на немоќта на друг илегално пренесува мигранти преку државната граница, како и тој што прави, набавува или поседува лажна патна исправа со таква цел.

Македонскиот казнено – правен (материјален и процесен) систем, како и полициската поставеност покажуваат сериозен пристап во превентивно – репресивната борба против овој криминалитет. Посебно значење во овој правец има меѓународната полициска соработка, во која

⁵ Канцеларија на ОН за дроги и криминал, Канцеларија за регионална програма за Југоисточна Европа, Трговија со луѓе и криумчарење на мигранти, Упатства за меѓународна соработка,

нашата држава преку надлежните институции завзема важно место и дава посебен придонес.

Д-р Фердинанд ОЦАКОВ / *Dr. Ferdinand ODZAKOV*

Ministry of Defence, Macedonia

Проф. д-р Атанас КОЗАРЕВ / *PhD Atanas KOZAREV*

Faculty of Law, EURM

Мирјана МАНЕВСКА / *Mirjana MANEVSKA*

Republic of Macedonia

**УЛОГАТА НА БЕЗБЕДНОСНИТЕ СЛУЖБИ ВО
СПРАВУВАЊЕТО СО ПСИХОЛОШКО-
ПРОПАГАНДНИТЕ ДЕЈСТВА – КЛУЧЕН ФАКТОР ВО
ОДБРАНАТА НА НАЦИОНАЛНАТА БЕЗБЕДНОСТ
НА ДРЖАВАТА**

Абстракт: Безбедносните служби се наоѓаат на првата борбена линија во одбраната на националната безбедност на секоја држава, на според тоа и на Република Македонија. Од завршувањето на Студената војна на почетокот на последната деценија на XX век, се повеќе стануваат актуелни други облици на загрозувања на безбедноста на државите кои честопати се во состојба да остават последици кои воопшто не заостануваат споредено со војните од конвенционален тип.

Имајќи го во предвид големото значењето на безбедносните служби на полето на превенцијата на заканите со кои се соочуваат современите држави, во овој труд ќе стане збор за тоа како безбедносните служби се справуваат со психолошко-пропагандните активности кои за своја цел имаат загрозување на националната безбедност на државата.

Воедно, ќе бидат дадени и препораки не само како безбедносните служби да го подобрат своето делување на полето на справувањето со

психолошки-пропагандните активности на противникот, туку и како во тие напори да излезат како победници.

Клучни зборови: *безбедносни служби, психолошко-пропагандни активности, национална безбедност.*

Abstract: *Security services are on the front line in the defense of national security of every country, and therefore in the Republic of Macedonia. From the end of the Cold War at the beginning of the last decade of XX century, other forms are increasingly becoming relevant for endangering the security of the states that are often able to leave consequences that do not lack compared with the conventional type of wars.*

Considering the great importance of the security services in the field of prevention of threats faced by modern states, in this paper we focus on how the security services deal with psychological and propaganda activities that have target endangering national security of a state.

Also, there will be given recommendations not only how security services to improve their area of expertise in dealing with psychological propaganda activities of opponent, but also how to come out in the effort as winners.

Keywords: *security services, psychological and propaganda actions, national security.*

Разузнавањето постои од истиот оној момент од кога човекот започнал да војува. И покрај големата важност која разузнавачките, односно безбедносните служби ја имаат во секоја држава одделно, неопходно е да напомене дека тие не постојат сами за себе, туку дека со своето постоење и дејствување им помагаат на авторитети надлежни за донесување на одлуки, сеедно дали станува збор лидерите на извршната власт или командантите на армиските единици.

Она што претставува главна цел во постоењето на разузнавачките и/или безбедносните служби, е да се обезбеди информација чија што

точност, целосност и навременост ќе им помогне на политичките (секако и воените) авторитети да донесат определена одлука благодарение на која ќе бидат заштитени (одредени) национални и/или државни интереси.

Кога донесувачите на одлуки, а со тоа и населението на одредена земја располага(ат) со навремени, целосно и точни информации во однос на одредени настани, се намалува и можноста противникот поради недостигот на информации да успее кај нив да предизвика дефетизам, паника и страв. Со други зборови, имањето квалитетни информации како резултат на работењето на разузнавачко-безбедносните служби, е најдобар превентивен предуслов да се спречи психолошко-пропагандното дејствување на противникот, сеедно дали за противник се има има(ат) Владата и вооружените сили и разузнавачките служби на некоја странска земја, или психолошко-пропагандните активности се резултат на (некоја) терористичка организација.

Како и да е, психолошко-пропагандното војување не е ништо друго туку информациско војување, бидејќи неговата крајна цел е преку пласирањето на одредени информации (можеби е подобо да се каже дезинформации) и/или преку извршување на одредени активности (демонстрација на сила, извршување на терористички напади) да се предизвика страв, несигурност и дефетизам кај населението и/или вооружените сили на противникот, што е одлучен предуслов да се остварат одредени политички и/или воени цели.

1. Дефинирање на информациското војување како нераскинлива компонента на психолошко-пропагандните активности

Воопшто не е лесно да се дефинира ваквиот вид на војување. Постојат многубројни обиди тоа да се направи, што најдобро се согледува во неколкуте дефиниции кои ќе ги презентираме во продолжение.

Постојат два пристапа за дефинирање на поимот информациско војување. Според едниот пристап за цел се имаат информациските системи, додека според вториот пристап, информациското војување (односно психолошко-пропагандното војување) за своја цел го има човековиот ум. Во повеќето дефиниции истовремено се присутни и двата пристапа, а потребно е да наведеме дека дефинициите ниту во еден случај не се прецизни кога станува збор за извршителите или средствата¹.

Информациското војување како термин е феномен кој како таков е прифатен од страна Министерството за одбрана и Здружениот генералштаб на Соединетите Американски држави. Во оваа прилика е неопходно да потсетиме дека според борбените правила FM-105 и FM-106, информациското војување се дефинира како „сплет на акции кои се преземаат во рамките на одреден конфликт, со цел да се оствари информациска надмоќност (или превласт) над противникот“.²

Воедно, во својот план за информациско војување „Сорегникус Forward“, Воената морнарица на Соединетите Американски држави информациското војување го дефинира како „интегрирана употреба на дејства, обезбедување, воено дезориентирање, психолошки дејства, електронски дејства и физичко разорување со цел да оневозможи пристап до информации и се изврши влијание врз можностите на противникот за остварување на командување и управување кои што можат да бидат деградирани или уништени, а истовремено и остварување заштита на сопствените капацитети за командување и управување од слични активности извршени од страна на противникот“.

Повеќемина автори под терминот информациско војување подзабираат „активности преземени со цел да се оствари информациска

¹ М-р Дејан Вулетић, Информациско ратовање, Институт за стратегијска истраживања, преземено на 10.март 2014 од www.itvestak.org.rs/ziteh-06/radovi

² FM-105, Department of the ARMY, Washington, DC, 1993; FM-106, Department of the ARMY, Washington, DC, 1996

супериорност преку напаѓање на противничките информации, процеси кои се базираат на информации и информациски системи, (во исто време) додека се заштитуваат (или бранат) сопствените информации, процеси базирани врз информациите и информациските системи“.³

Арквила и Ронфелд подвлекуваат дека информациското војување претставува:

- „стремеж да се што повеќе за непријателот, воедно не дозволувајќи противникот да дознае многу за вас,
- Свртување на „балансот од информации и знаење“ во своја корист, особено во случаите кога не постои баланс на силите,
- Користење на знаења на тој начин што помалите капитал и работа можат да бидат што е можно повеќе зголемени“.⁴

Според вториот пристап, како што веќе наведовме, главна цел на информациското војување претставува човековиот ум, а информацискиот систем е само средство за остварување на таа цел.

Општо е прифатено дека е најпотполна и воопшто најприфатлива дефиницијата на Ричард Шафрански, според кого „информациското војување е активност насочена против кој било од системот на знаењето и верувањето на противникот. Сеедно дали се води против надворешни или внатрешни групи, информациското војување за своја крајна цел има преку употребата на информациските оружја да го промени системот на знаење и верување на некој надворешен противник“.⁵

³ Hayes E. R. , Wheatley G., “Information Warfare and Deterrence, National Defense University, Institute for National Strategic studies, Strategic Forum 87, October 1996, преземено од www.ndu.edu/inss/strforum/forum87.html и Петровиќ С., Компјутерски криминал, Министерство унутрашних послова Републике Србије, Београд, 2001, стр.326

⁴ Arquilla J., Ronfeldt D. Мрежна војна, корпорација RAND, извод од студијата објавена во “Comparative Strategy”, Volume 12, 1995, str. 141-165

⁵ Szafranski R., When waves collide, Essay contest on the Revolution in Military Affairs, Joint Fore Quarterly, 1995.

2. Психолошко војување

Наједноставно кажано, под психолошко војување се подразбира користење информации против умот на луѓето.

Во современо време се повеќе преовладува ставот дека психолошкото војување претставува составен дел од секоја војна, секој вооружен судир. Имајќи во предвид дека психолошките, или поточно кажано психолошко-пропагандните ефекти претставуваат нераскинлив сегмент од делувањето на терористичките организации,⁶ изнаоѓањето начини за намалување на ефикасноста на психолошко-пропагандните активности на противниците (сеедно дали се тоа странски влади и/или вооружени сили или терористички организации, станува значајно се повеќе и повеќе.

Во веќе наведен амеианско воено правило FM-106, поимот психолошко војување се извршува и на оперативно ниво, како резултат на што сепојавува терминот психолошки операции. Според овавоено правило, „психолошките операции имаат за своја цел да пренесат одредени информации и покажатели наменти за странските слушатели и гледачи за да се изврши влијание врз нивните емоции, мотиви и објективно расудување, и, ништо помалку важно, за да влијаат врз однесувањето на странските влади, организации, групи и поединци заради остварување на сопствените интереси и цели“.⁷ Најважна цел на психолошките операции е да се оствари минимизирање на ефектите на непријателската пропаганда и активности насочени кон дезинформација на нашите сили и население.

Ноам Чомски смета дека психолошкото војување е пред се насочено кон тоа да се изврши влијание врз не повеќе од 20% од населението, релативно образовано кое учесува во процесот на донесување на одлуки. Медијското делување (или е можеби подобро да се каже психолошко-

⁶ Жртвите на терористичките активности се само колатерална штета на извршениот теористички напад. За терористите е сосема сеедно дали ќе предизвикаат смрт и/или ранување на 2, 5, 10 или 50 луѓе, а стравот кој што сакаат да го предизвикаат е насочен кон многу поголем аудиториум од што се тоа жртвите на нивниот напад.

⁷ FM-106,.....

пропагандното) врз оваа категорија луѓе е решавачко, бидејќи тие учествуваат или се во можност да учествуваат во креирањето и споведувањето на политиката. Останатите 80% од населението се само набљудувачи на настаните кои треба да ги извршуваат наредбите, пораките и задачите и да не им се мешаат на во работите на оние кои што ги донесуваат одлуките. Всушност токму тие се метата кон кои медиумски или пропагандно се делува, со цел тие и понатаму да останат само сведоци на настаните и извршителите кои не треба да се замараат со она што се случува во светот⁸.

3. Психолошко-пропагандно делување на терористичките организации

Психолошко-пропагандните активности се нераскинлива компонента на воените активности од најстари времиња па се до денес. Неопходно е да напоменеме дека овие активности не само што се сегмент на конвенционалните војни, туку и дека тероризмот, главната асиметрична закана по безбедноста на државите во XX^{от} век воопшто не бил тоа што е доколку во рамките на своите активности не ја содржи токму психолошко-пропагандната компонента.

Имајќи предвид дека во стратегиските документи кои што ја регулираат националната безбедност на нашата држава децидно е прецизирано дека институциите кои што го сочинуваат нејзиниот одбранбено-безбедносен систем за своја закана го смета токму тероризмот (се разбира, во комбинација со организираниот криминал), во продолжение ќе посветиме внимание на тоа како терористичките организации во рамките на своето делување ги применуваат психолошко-пропагандните активности.

Пред се, терористите преку извршувањето на терористичките напади сакаат за нив „далеку да се слушне“. Сосема е небитно колкава е бројката на

⁸ Стокиќ Љ, Нови светски поредок и YU драма, Зенит, Београд, 1995, стр.62-63, преземено од М-р Дејан Вулетик, Информационо ратовање,...

нивните жртви, важно е што е можно повеќе да предизвикаат страв, а со тоа и, барем во нивните умови, со предизвиканите жртви „да имаат што е можно поголем углед“, кој би им овозможил да имаат што е можно подобри преговарачки позиции во натамошните преговори со политичките авторитети кои ги имаат за свои противници, а заради остварување на одредени политички цели.

Стегнатиот публицитет добиен како резултат на извршените терористички напади, терористичките организации го користат со цел да остварат одредени стратегиски психолошки цели. Ваквата стратегија на терористите (условно) може да се подели во шест категории, од кои што ниту една не е доминантна, туку сите (шест) заедно сочинуваат хармонична целина, при што постои комплементарност меѓу нив. Таа се дели на овие категории⁹:

- Демонстрација на сила од страна на движењето и разоткривање на слабостите на владеачкиот режим кој е противник на терористичката организација. Едноставно кажано, преку извршувањето на своите активности, терористите сакаат „да ја продадат приказната“ дека никој никаде во државата (се мисли на цивилното население) не може да се чувствува безбеден и, ништо помалку важно, дека Владата со својот безбедносен (или репресивен) апарат не е способна истото тоа население да го заштити од (нивните) терористички напади. **Посакувана цел:** создавање состојба на страв кај населението кое плашејќи се од натамошните активности на терористите, ќе врши притисок врз сопствената Влада да ги исполни побарувањата на терористите, дури и кога тоа би било спротно на нивните интереси
- Терористичките активности за своја последица, освен предизвиканите жртви (сеедно колкава е нивната бројка, сеедно

⁹ David L. Paletz & Alex P. Schmidt, Terrorism and the Media, pp.35-45

колкава е причинетата материјална штета), редовно имаат и реакција на безбедносниот апарат на нивните противници (регуларните безбедносни сили на државата која е нивен противник), која се манифестира преку извршување на одредени репресивни активности. Нема да кажеме ништо ново доколку кажеме дека репресијата во изведба на безбедносниот апарат на државата како резултат на извршените терористички активности, воопшто нема да го реши проблемот со тероризмот. Напротив, апсењето и/или убивањето терористи не само што нема да ја намали нивната бројка, туку е можно и повеќекратно да ја зголеми, особено доколку при извршувањето на репресивните мерки од страна на државниот безбедносен апарат, покрај терористите, страдаат и недолжни цивили. Всушност, тоа е токму она што терористите најмногу и го посакуваат: гневот на цивилното население, и покрај тоа што тоа претрпело жртви поради дејствата на терористите, да биде насочен кон државниот апарат, а не кон терористите.

- Терористичките организации со извршувањето на терористичките напади настојуваат психолошко-пропагандно да делуваат во насока не само да создадат/предизвикаат деморализација на противниците туку и да го подигнат моралот на сопствените припадници и приврзаници.¹⁰ Терористите извршуваат определени активности кои предизвикуваат психолошки ефекти на противничката страна, со што не само што се намалува моралот кај противникот туку и се зајакнува сопствената самодоверба. Секако, ќе повториме, терористите сакаат за нивните активности што подалеку да се чуе, а со тоа и

¹⁰ Александар Јазик, Терористичка пропаганда и улога медија, Vol.LXII, br. 1, стр.113-135, преземено од www.doiserbia.nb.rs на 31.март. 2014

ефектите настанати како последица на предизвиканите жртви и направената материјална штета психолошко-пропагандно да влијаат кај што е можно повеќе луѓе, во што е можно повеќе земји.

- Психолошко-пропагандниот ефект од извршените терористички активности за своја цел има и стекнување и/или зголемување на симпатии за нивното делување кај одреден дел од населението кој ги поддржува терористите. Притисокот на јавноста може “ да ја растресе” силата на владеачкиот режим, а воедно кај водачите на терористите да создаде чувство на легитимитет. Во случаевите кога терористичките групи извршуваат голем број акции, се зголемува поддршка на нивното движење, и обратно, кога е мала бројката на извршените терористички активности, се намалува поддршка на терористичката организација¹¹. Едноставно кажано, кога бројката на извршените терористички напади е голема, поголеми се и психолошките, односно психолошко-пропагандните ефекти настанати како последица на делувањето на терористичката организација. Кога бројката на напади ќе се намали, односно е помала, секако дека и состојбата на страв (односно психолошко-пропагандните ефекти) ќе биде помала.
- Радикализацијата на населението, односно поларизацијата на политичката ситуација со цел да се предизвика хаос и страв за да се покаже (и докаже) дека властите немаат целосна контрола во однос на хаотичната ситуација може да го зајакне социјалното или етничкото движење, да поларизира различни групи и да предизвика одредени политички милитантни групи да започнат да применуваат насилство¹².

¹¹ Александар Јазик,.....

¹² *ibid*

- Секако дека насилството претставува составен и неизоставен дел на тероризмот, но мораме да потенцираме и дека насилството само себе не претставува стратегија. Во однос на намерата преку извршените терористички напади (што не се ништо друго туку чинови на насилство) терористичките организации „да ја продадат приказната“ дека нивните активности не се безмилосни, бескруполозни акти на насилство туку херојски дела кои за своја цел имаат остварување на некоја повисока цел (стекнување одредени национални, религиски и/или политички права), доколку порано или подоцна, сеедно, успеат во тоа, ќе можеме да констатираме и дека оствариле успех во придобивањето на симпатиите (читај: умовите) не само на населението, туку и на меѓународната заедница во целина. А со тоа и оствариле успех во психолошката пропаганда.

4. Разузнавачко-безбедносните служби и пропагандата

Изведување психолошки, односно психолошко пропагандни активности воопшто не претставува нешто ново. Уште во VI век пред нашата ера познатиот кинески мислител и воен стратег Сун Цу ги воспоставил правилата кои што треба да се применуваат пред почетокот на воените дејства со цел ослабување на одбранбената и напаѓачката моќ на непријателот.¹³ Во тоа време (VI век п.н.е) биле применувани следниве видови субверзивна пропаганда: „напад на националните вредности на непријателот, диверзии и предизвикување нереди, критика на туѓите владетели и политичари, создавање на опозициски движења (т.н. Петта колона, ширење дезинформации кои предизвикуваат сомнеж во сопствените вредности, прекиди на комуникациите, предизвикување недостиг на храна и

¹³ Слободан Маричиќ, Тајне службе и специјални рат, преземено од www.akademiasrbija.com/ на 01.април 2014

др., уништување на волјата на народот и слабење на воената моќ на противникот)¹⁴. Ќе додадеме: истите видови субверзивни активности (бидејќи влијаат врз психата/умовите на луѓето сосема оправдано ќе ги ставиме во категоријата психолошко-пропагандни) актуелни се и денес.

Во оваа прилика ќе потсетиме и дека историјата на современото психолошко (пропагандно) војување започнува кон крајот на Првата светска војна, кога во германската армија била формирана „Секцијата III Б“, што всушност бил таен назив за посебна и независна разузнавачка служба при Врховната команда на германската царска армија, а за шеф на оваа служба бил назначен полковникот Валтер Николај Конузин¹⁵. За Конузин е интересно да се наведе и дека раководел со ваква служба (под називот „Психолошка лабораторија“) и по доаѓањето на Хитлер на власт.

Познато е дека во изведба на оваа „лабораторија“, односно специфична разузнавачка служба биле извршени повеќе активности против непријателите на Германија, а со цел психолошко-пропагандно деморализирачки да се делува како против вооружение сили, така и против цивилното население на противничките/непријателски сили¹⁶.

Во поново време, поточно од завршувањето на Втората светска војна па се до распаѓањето на СССР во почетокот на 1990-тите, во СССР, па и во Кина, постоеле т.н. „затворени градови“ во кои им бил забранет влезот на странците и каде што можело да се влезе само со посебни одобренија. Со научна фантастика се граничела можноста Западните разузнавачки служби да стапат во контакт со некој дисидент или да ангажираат за свој соработник некој локален граѓанин од наведените две земји. Уште помала била

¹⁴ ibid

¹⁵ Слободан Маричиќ,....

¹⁶ Познати се два такви примера: 1. Предизвикување на најопасни сточни заразни болести против добитокот на тогашниот СССР што предизвикало смрт на над 50.000 коњи, огромна бројка друг вид добиток и болести на најважните растителни култури за исхрана-жито и пченка, во 1937 година, и 2. Пред почеток на Втората светска војна во САД предизвикале огромни штети на компировите насади со помош на мутиран вид на инсекто Компирова златица. Извор: Слободан Маричиќ,.....

можноста да се дискредитира политичар со наместен или измислен скандал¹⁷.

Бидејќи поради наведените причини не било можно ефикасно психолошко-пропагандно да се делува на териториите на СССР и Кина, западните, а пред се американските разузнавачи откриле метод кој поради психологијата на граѓаните и словите за живеење извесно време бил особено успешен. Имено, соработниците на западните разузнавачки служби во јавните тоалети во поголемите градови (но и во провинциите) по ѕидовите испишувале разни кратки пораки во кои одредени државни функционери (особено оние кои биле против демократските реформи) биле обвинувани за мито, корупција, неморал. Ваквите информации се ширеле со огромна брзина низ многубројното население за да завршат накрај токму кај припадниците на домашните безбедносни служби, кои водејќи се од принципот „каде има чад, има и оган“, започнувале со истрага или сменувајќи ги токму оние функционери кои всушност му биле најлојални на режимот и кои претставувале најголема пречка на западните служби¹⁸.

Во овој дел на трудот ќе заклучиме дека, како што од една страна, разузнавачко (безбедносните) служби благодарение на информациите стекнати во текот на своето оперативно и/или аналитичко работење се во состојба да спроведуваат психолошко-пропагандните активности против противниците на нивната држава, така, од друга страна, токму разузнавачко (безбедносните) служби се најсоодветни да им се спротивстават на непријателските (противничките) активности. Повторно, благодарение на фактот што располагајќи со информации за противникот (некогаш и компромитирачки), се во состојба непријателските психолошко-пропагандни активности да ги неутрализираат и направат потполно безопасни за стабилноста на матичната држава.

¹⁷ Слободан Маричиќ,....

¹⁸ *ibid*

5. Анализа на Пропагандата и контрапропаганда

За да можат ефикасно разузнавачките (безбедносните) служби да им се спротивстават на противничките психолошко-пропагандни активности, пред се , потребно е да располагаат со целосни, навремени и точни информации за истите. Согласно искуствата на единиците надлежни за извршување на психолошки операции (PSYOP), соодветна анализа на психолошко-пропагандните активности на противникот, во наредната фаза е потребно да овозможи контрапропагандни активности. Воедно , се предвидува и дека во рамките на анализата на непријателска(та) пропаганда и контра-пропагандните активности (а кои вообичаено се дел на активностите на безбедносните служби, неопходно е извршување на следниве пет задачи: собирање (информации за психолошко-пропагандните активности на противникот), обработка, анализа на (психолошко) пропагандните активности на непријателот, советодавни услуги (на претпоставените и/или надлежните авторитети) и преземање на проти психолошко-пропагандни мерки¹⁹.

Поконкретно, задачите се состојат во следново:

- **Собирање.** Оваа задача се засновува врз собирањето (разузнавачки) информации поврзани со (психолошката) пропаганда на противникот. Разузнавачките, односно безбедносните служби настојуваат да ги одредат потенцијалните цели на непријателската пропаганда, а пред се во што би се состела нивната ранливост. Особено важен аспект на оваа задача е спроведување соодветен мониторинг на комуникациите, а примарна цел на разузнавачко-безбедносните служби е да

¹⁹ FM 33-1-1, Chapter 12, Propaganda Analysis and Counterpropaganda, pp.12-1 to 12-14, преземено од www.library.enlisted.info/field-manuals/series-3/FM33-1-1/CHI2.PDF, на 02.април 2014

соберат што е можно поконкретни информации за непријателската пропагандна активност²⁰.

- **Обработка.** Во рамките на оваа активност/задача, разузнавачко-безбедносните служби изградуваат константна координација меѓу разузнавачките (безбедносните) офицери кои ги собираат информациите за непријателските психолошко-пропагандни активности²¹ и аналитичарите кои вршат анализа на тие информации.
- **Анализа на психолошко-пропагандните активности на противникот.** Побарувањата на аналитичарите кои вршат анализа на информациите кои се однесуваат на непријателските психолошко-пропагандни активности се во тесна врска со состојбите на теренот²². Колку се побројни активностите на противникот на полето на психолошко-пропагандните активности, доколку и побарувањата на аналитичарите кои врша анализа на тие информации ќе бидат на повисоко ниво.

6. Заклучоци

Психолошко-пропагандните активности се од големо значење не само при подготовките за извршување конвенционални воени дејства (сеедно офанзивни или дефанзивни). Воедно тие се неизоставна компонента од делувањето на терористичките организации.

Да се биде успешен во извршувањето на психолошко-пропагандните активности значи да се поседуваат квалитетни информации за противникот, неговите навики, начин на однесување и размислување и слично. Оттаму, поседувањето информации за противникот кои потоа можат да бидат

²⁰ *ibid*

²¹ Сеедно од која разузнавачка дисциплина се добиени информациите : *humint, sigint, osint* и сл)

²² FM 33-1-1, Chapter 12,...

искористени за реализација на одредени, пред се, политички цели, претставува огромна моќ.

Имајќи предвид дека вообичаено разузнавачко-безбедносните служби собираат информации кои потоа можат да бидат искористени, меѓу другото, и за психолошко-пропагандни цели, сосема е логично што токму овие служби (разузнавачко-безбедносните поседуваат најмногу предиспозиции и да им се спротивстават на непријателските психолошко-пропагандни активности.

Одбраната од психолошко-пропагандните активности ќе биде ефикасна доколку се базира врз превенцијата. Со други зборови, разузнавачко-безбедносните служби не само што мораат постојано да ги детектираат потенцијалните слабости на сопствената држава (односно општество), туку во исто време мораат и да градат механизми како детектираните слабости да бидат заштитени од потенцијалните психолошко-пропагандните капацитети на противникот.

Заштитата од психолошко-пропагандните активности е постојан процес. Воедно, имајќи предвид дека разузнавачко-безбедносните служби во рамките на своите редовни активности за собирање на разузнавачки информации имаат можност да ги детектираат стремежите на противникот да ни нанесе штета преку изведувањето на психолошко-пропагандните активности, безбедносните служби е неопходно да бидат оспособени во најбрзо можно време истите тие активности на противникот да ги искористат против него, односно „му бидат вратени како бумеранг“.

Ќе резимираме: разузнавачко-безбедносните служби за успешна заштита на државните (и националните) интереси од психолошко-пропагандните активности на противникот (покрај другите задачи за кои се овластени согласно законите), особено внимание мораат да посветат на овие активности:

- Разоткривање на суштината на политичкиот карактер на терористичките организации,
- Развивање на уверувањето за способност и ефикасност на општеството во целина, а особено дека одбранбениот систем е способен да им се спротивстави не само на терористичките, туку и на конвенционалните воени закани,
- Изработка и навремено доставување до средствата за јавно информирање, меѓународните владини и невладини информации информации за терористите и нивната криминална активност,
- Анализа на делувањето на странските владини и невладини организации и институции кои планираат извршување на психолошко-пропагандни активности против националните интереси на нашата земја, со цел истите уште од самиот зачеток да бидат оневозможени,
- Спроведување потребни безбедносни мерки: физичко и техничко обезбедување и заштита на виталните објекти, најважните државни раководители, масовни судири и манифестации, контраразузнавачка заштита и сл., со што не само што ќе бидат оневозможени обиде на противниците да шират дефетизам и мнение за недоволната оспособеност на нашите безбедносни институции, туку напротив, ќе ја зголемат довербата на нашите граѓани во подготвеноста и стручноста на институциите кои го сочинуваат нашиот одбранбено-безбедносен систем.

Кога сето погоре наведено ќе се спроведе и реализира, значително ќе се намали и хипотетичната можност некој и да помисли, а уште помалку да се обиде да организира психолошко-пропагандни активности против нашата земја.

Библиографија

1. М-р Дејан Вулетић, Информациско ратовање, Институт за стратегијска истраживања, преземено на 10.март 2014 од www.itvestak.org.rs/ziteh-06/radovi
 2. FM-105, Department of the ARMY, Washington, DC, 1993;
 3. FM-106, Department of the ARMY, Washington, DC, 1996
 4. Hayes E. R. , Wheatley G., "Information Warfare and Deterrence, National Defense University, Institute for National Strategic studies, Strategic Forum 87, October 1996, преземено од www.ndu.edu/inss/strforum/forum87.html и Петровиќ С., Компјутерски криминал, Министерство унутрашњих послова Републике Србије, Београд, 2001, стр.326
 5. Arquilla J., Ronfeldt D. Мрежна војна, корпорација RAND, извод од студијата објавена во "Comparative Strategy", Volume 12, 1995, str. 141-165
 6. Szafranski R., When waves collide, Essay contest on the Revolution in Military Affairs, Joint Force Quarterly, 1995.
 7. Стокиќ Љ, Нови светски поредак и YU драма, Зенит, Београд, 1995, стр.62-63, преземено од М-р Дејан Вулетиќ, Информациско ратовање,..
 8. David L. Paletz & Alex P.Schmidt, Terrorism and the Media, pp.35-45
 9. Александар Јазик, Терористичка пропаганда и улога медија, Vol.LXII, br. 1, стр.113-135, преземено од www.doiserbia.nb.rs на 31.март. 2014
 10. Слободан Маричиќ, Тајне службе и специјални рат, преземено од www.akademiasrbija.com/ на 01.април 2014
 11. FM 33-1-1, Chapter 12, Propaganda Analysis and Counterpropaganda, pp.12-1 to 12-14, преземено од www.library.enlisted.info/field-manuals/series-3/FM33-1-1/CH12.PDF, на 02.април 2014
-

Александар ТРАЈКОВСКИ / *Aleksandar TRAJKOVSKI*

EURM

ИМПЛИКАЦИИТЕ НА ГЛОБАЛИЗАЦИЈАТА ВРЗ ПОДЕМОТ НА ОРГАНИЗИРАНИОТ КРИМИНАЛ ВО 21-ОТ ВЕК

Анстракт: Со влегувањето во новиот милениум, глобализацијата која се разви како „незапирлив“ и неоспорен процес, почна да влијае во сите сфери на општествениот живот, притоа продуцирајќи како позитивни, така и негативни импликации. Како резултат на тоа, нејзините благодети кои ги нудеше (и сеуште ги нуди), почнаа да бидат подеднакво прифатени и инкорпирани во сите општествени сфери (како: економијата, банкарството, интернетот, транспортот, безбедноста) кои беа зафатени со овој процес, што се чини како позитивен чекор кон продолжување на развивање на напредокот и усовршувањето на човековата цивилизација во целост. Меѓутоа (како што влијаеше на претходно споменатите), придобивките која глобализацијата ги нудеше, почнаа да бидат искористувани и од страна на организираниот криминал, со што практично се допринесе кон зголемување на неговиот подем, застапеност и успешност во реализацијата на неговите криминогени цели. Поради тоа, 21-от век доби една нова димензија, со која се предизвика дизбаланс во однос на придобивките кои ги нудеше глобализацијата. Така што, користејќи ги ваквите придобивки за свои криминални, противуставни и против глобално воспоставените закони и правила, со кои се штитат опстанокот, безбедноста и функционирањето во секојдневието на поединците и националната безбедност на државите, организираниот криминал почна да

станува се позастапен, поорганизиран, и поинфилтриран во сите свери, а се со цел да се искористат можностите кои ги нуди процесот на глобализацијата и акумулираните знаења во кои е претходно вложувано, за да се загарантираат шансите за остварување на своите претходно поставени цели. Токму затоа, ваквата состојба која ја наметна глобализацијата, предизвика дизбаланс врз претходно воспоставената безбедносна рамнотежа која беше утврдена и регулирана на локално, национално, регионално, меѓународно и глобално рамниште.

Клучни зборови: Организиран криминал, наука, образовен процес, глобализација, нелегална трговија, безбедност.

Abstract: As we entered into the new millennium, the globalization which developed as “unstoppable” and non-contentious process, started to affect in every domain of the society, thus producing positive, as well negative implications. As a result of the mentioned, the offered graces (and still offers) started to be equally accepted and incorporated in every social domain (as in: Economy, Banking, Internet, Transport, Security.) which were affected by this process, and on the other hand seems like a positive step in continuation of the progress and development of the human civilization as whole. However, (as it affected the previously mentioned) the positive outcomes which the globalization offered, started to be used by the organized criminal groups, which directly contributed toward increase of its rise, presence and success in realization of their criminal goals. As a result, the 21st century acquired a new dimension which developed a misbalance in relation of benefits which were offered by the globalization. So that, by using such benefits for its own criminal, unconstitutional and against the globally established laws and rules, with which protected are the existence, security and the everyday functionality of the individuals and the national security of the states, the organized crime became more present, more organized and more infiltrated in every aspect of living with aim to use the opportunities which are

offered in the process of globalization and the accumulated knowledge in which previously was invested so that they guarantee the chances for accomplishment of their previously fortified aims. This is exactly why the conditions which were implemented by the globalization, developed a misbalance over the previously established security balance which as fortified and regulated on local, national, regional, international and global level.

Keywords: *Organized crime, science, educational process, globalization, trafficking, security.*

Вовед

Организираниот криминал е комплексна и криминогена појава, која е застапена во секој дел од севкупното општествено уредување и функционирање. Таа е појава која, преку реализирање на нејзините потреби и цели, а се со цел остварување што е можно поголем профит, распространетост, мобилност, подвижност и инфилтрираност во секој сегмент, предизвикува штети од различни размери и константно ја тестира способноста на националните, меѓународните и глобални безбедносни чинители, чија нивна задача е борба против ваквата криминогена појава.

Додека глобализацијата, бидејќи е процес кој непрекинато продуцира (позитивни и негативни) импликации, постана клучен фактор за подемот, зголемување на организираноста и порастот на влијанието на организираниот криминал. Причината за ова, е поради тоа што не може да се направи разграничување или пак некоја друга форма на поделба, со која импликациите на глобализацијата би се користеле и применувале само за позитивни, продуктивни, развојни и/или за усовршување и постигнување на други (повисоки) цели, додека од друга страна ќе биде забранет пристапот и користењето на ваквите благодети од страна на организираниот криминал. Поради тоа, организираниот криминал на секое рамниште, постана сериозен

безбедносен предизвик за релевантните безбедносни фактори, кои ја сочинуваат безбедноста.

1. Општи карактеристики и облици на организираниот криминал

Вистина е дека криминалот многу брзо и на разни начини со голем ентузијазам присвојува други понуди за огромни нови пазари и шанси од владите.¹ Организираниот криминал расте и не само што ги зазема новите пазари и новите технологии, туку тој се движи од традиционална хиерархија кон пофлексибилна структура базирана врз мрежи.²

Тоа е општествено – ерозивна форма на криминалитет, која станува се позастапена и со тенденција на нејзино континуирано прилагодување (модифицирање), окрупнување, организирање и интерпланетарно поврзување (омасовување). Организираниот криминал е криминална група, која е сочинета од најмногу две или три лица (односно во зависност за каков криминал станува збор), кои оперираат како еден и сите криминогени активности ги остваруваат побудени од мотивите за стекнување на што е можно поголема моќ, сила, доминација и стекнување профит (на полесен и побрз начин).

Bundeskriminalamt, германскиот еквивалент на американското ФБИ, организираниот криминал го опишува како: Планирано прекршување на законот за профит, или стекнување на моќ, чии одделни или заеднички прекршоци се од големо значење, а се вршат од страна на повеќе учесници кои соработуваат во рамките на поделбата на трудот, за долго или за неопределено време и притоа користат: (а) комерцијални или „приватно-трговски“ структури; или (б) насилство или други средства за заплашување

¹ Бункер, Ц.Р., Не-државни закани и идни војни, Нампрес, Скопје, 2009, стр.29

² Исто, стр.29

или (в) влијание врз политиката, медиумите, државната администрација, правосудството и на (легалната) економија.³

Со својата разорна моќ, организираниот криминал веќе се наметна како сериозна закана за функционирањето на правната држава и за развојот на демократијата во оние земји во коишто овој опасен современ облик на криминалитет длабоко ги пуштил своите корени.⁴ Особено е препознатлив по тоа што, неговиот фокус е насочен кон вложување на поголема организираност, креирање нови и окрупнување на веќе постоечките криминални мрежни системи, застапеност, мобилност (на неговите припадници), знаење и едукација (со намера да се искористат стекнатите квалитети, знаења и вештини, за да се изнајдат полесни, подостапни и побезбедни начини и патишта, за реализација на криминалните зделки и воопшто претходно посакуваните цели) и инфилтрирање во сите сегменти на општествениот поредок (судство, политика, дипломатија, здравство, царина, службите на прекуграничните премини, полиција, министерство за финансии, влада, парламент, банки и посебно приватниот профитен и непрофитен сектор, како што се: невладини организации, казина, обложувалници) со намера припадниците на организираниот криминал, да заземат одредена улога и влијание на исходите од било каков карактер, во секоја ситуација и околности, за да се извлече одредена полза и се разбира кои ќе бидат во корист на организираната криминална организација. Поради интернационалниот карактер, изразената подвижност и флексибилност во пронаоѓањето нови методи на делување, често остануваат непознати за органите на прогонот.⁵

³ Хелд, Д., Мекгру, Е., Управување со глобализацијата: моќ, власт и глобално управување, Академски печат, Скопје, 2010, стр.146-147

⁴ Славески С., Безбедносен систем, Европски Универзитет – Р.Македонија, Цетис – Скопје, 2009, стр.64

⁵ Т.-Гурчевска С., Криминологија, авторизирани предавања, Европски Универзитет – Р.Македонија, АБЦ принт, Скопје, 2011, стр.191

„Главни карактеристики на организираниот криминал се:⁶

- криминалната организација има траен карактер;
- еднаш создадена, останува засекогаш;
- нејзин член се станува со учена или врбување, ретко доброволно;
- организацијата е поставена на хиерархиски принципи и субординација;
- организацијата го штити секој свој член и пред органите на власта и од другите криминални организации;
- во секоја организација постои казнен кодекс; и
- секој член на организацијата прима плата и хонорари според заслугите“.

Она по кое што организираниот криминал го прави како посебна форма на општествено разорувачки и дестабилизирачки криминалитет во 21-от век, е тоа што тој веќе се прилагодува на глобалните општествени текови, еволуира (во смисла на адаптација на условите кои ги креираат и наметнуваат органите на прогонот и воопшто општествата како такви), продолжува да применува насилство (како мерка за остварување на криминалните бизнис или други цели и придобивки), меѓутоа не со таков интензитет каков што се применувало во минатото, бидејќи тој почнува да се ориентира кон применување на лихварски и банкарски (конфискувачки) мерки, безрезервно инвестира во технологијата и едукативниот (обрзовниот) процес, и по тоа што тој веќе не познава граници (и/или препреки кои се наметнуваат) во однос на национален, религиски, етнички, политички, економски, статусен, национален, или друг аспект. Односно организираниот криминал веќе почнува да соработува и да инкорпорира членови (кои се или не се припадници) на други криминални и/или терористички и други организации, без разлика на етничката, религиската, расната, националната, статусната, економската, политичката или било каква друга припадност.

⁶ Исто, стр.192-193

Поточно речено, организираниот криминал ги прифаќа и позитивните и негативните импликации кои глобализацијата ги овозможува, притоа правејќи сублимат од претходно наведените, за креирање на пофлексибилни, посигурни и загарантирани стратегии, планови и поуспешни обиди и исходи, за реализација на своите цели, остварување на нивната кауза и за продолжување на опстанокот на самата организација во ваквите глобализирачки струи кои преовладуваат и наметнуваат предизвици (не само на националните, меѓународните и глобални безбедносни чинители, туку и) на организираниот криминал.

Организираниот криминал, посебно во 21-от век, се манифестира во различни облици, а меѓу најчестите и најзастапените (како во локални, така и глобални рамки) се: нелегална трговија (со имигранти, дрога, оружје, човечки органи, нанотехнологија, нуклеарен материјал, уметнички предмети, жени и деца – за нивно понатамошно проституирање и експлоатирање на секаков друг начин, и слично), фалсификување (на разни документи, патни исправи, лични идентификации, службени легитимации, а кои се издаваат од државни органи или други приватни или државни институции кои се релевантни и имаат големо влијание), перење пари, проституција, порнографија, лихварство, рекетирање, сајбер криминал и така натаму.

2. Глобализацијата како фактор за подемот на организираниот криминал

Глобализацијата е исклучително сложена тема.⁷ Но, кога го гледаме организираниот криминал можеме да забележиме две главни влијанија врз неговите активности и врз неговата структура.⁸ Првин, наместо дискретни локални пазари на производи и услуги, сега имаме еден единствен глобален

⁷ Лајман, Д.М., Потер, В.Г., Организиран криминал, четврто издание, Магор, Скопје, 2009, стр.7

⁸ Исто, стр.7

пазар.⁹ Со помош на новите компјутерски и комуникациски технологии, проширените услуги за масовен воздушен транспорт и моменталните услуги на електронското банкарство, нелегалните производи и услуги можат да се понудат на секое место во светот.¹⁰ Второ, важно е да се разбере дека влијанието на глобализацијата не е исто на сите места во светот.¹¹ На пример, голем број земји кои денес зависат од извозот на земјоделските производи беа сериозно погодени од падот на цените во моментот кога нивните економии се глобализираа.¹² Слично на тоа, и производството на суровини е многу поевтино во некои области во светот отколку во други.¹³ Организираниот криминал во новата глобализирана економија може поевтино да ги купува суровините (листови од кока, булки од опиум итн.) а готовиот производ (кокаин и хероин) да го продава на богатото население по повисоки цени и во поголеми количества од кога и да било порано.¹⁴

Поточно, со други зборови кажано, „во некои погледи, глобализацијата помага во зголемување на човековата безбедност, на пример, со одредени дестимулирања на војувањето, подобрени начини на хуманитарна помош, нови можности за вработување и поголем културен плурализам“.¹⁵ Од друга страна, глобализацијата, на друг начин, придонесува да се овековечат или дури и да се продлабочат воените конфликти, деградацијата на животната средина, епидемијата, сиромаштијата, финансиската криза, невработеноста, експлоатацијата на работниците, културната деструкција и општествената дезинтеграција.¹⁶

⁹ Исто, стр.7

¹⁰ Исто, стр.7

¹¹ Лајман, Д.М., Потер, В.Г., Организиран криминал, четврто издание, Магор, Скопје, 2009, стр.7

¹² Исто, стр.7

¹³ Исто, стр.7

¹⁴ Исто, стр.8

¹⁵ Арт Шолте, Ј., Глобализација: Критички вовед, второ издание, Академски печат, Скопје, 2008, стр.33

¹⁶ Исто, стр.33

Според тоа, глобализацијата, како неумолив и еволутивен процес, постојано, континуирано, во секоја прилика, услови и околности, (продолжи да) продуцира импликации од различен „калибар“, кои (во зависност од нивната природа) предизвикуваат поголеми (побрзи и подеструктивни) и/или помали (позабавени и помалку деструктивни) последици, кои директно се одразуваат на националната безбедност на современите држави. Со оглед на ваквата констелација и широкиот дијапазон на закани, кои иницираат потреби кај одбранбените, безбедносните и разузнавачките чинители на националната безбедност да изнаоѓаат нови, посоефицирани, пофлексибилни и нови (и доизградба и доусовршување на веќе постоечките) превентивно-репресивни мерки и стратегии, доведе до тоа, организираниот криминал максимално да го искористи овој „вакум простор“ кој се појави во самите држави и на сите останати безбедносни нивоа, при што ова влијаеше на неговиот подем, поголема застапеност, мобилност и организираност во сите сфери на општествениот живот и глобалните безбедносни состојби, односи и релации.

3. Науката и образовниот процес – параван за остварување на целите на организираниот криминал

Неоспорен е фактот дека, процесот на глобализацијата предизвика револуционерни промени. Промени кои драстично ја изменаат безбедносната слика во целост и кои допринесоа за подемот на организираниот криминал.

Разбирајќи ја силата на процесот на глобализацијата и нејзините ефекти кои ги предизвикува, организираниот криминал почна да вложува и во едукативниот (образовен) процес и науката. Причината за овој радикален (но значително успешен) чекор е поради фактот дека, доколку организираните криминални организации вложуваат повеќе во едукацијата на нивните припадници, шансите за да ги искористат стекнатите (научни и

други) знаења и вештини, и притоа да ги имплементираат истите во криминалното секојдневие, се значително поголеми и успешни.

Разбирајќи ја големината, сериозноста и придобивките од науката и едукативниот (образовниот) процес, тие почнаа се повеќе да вложуваат во акумулирањето на повеќе знаења преку нивните припадници, посебно од областа на правото, правосудството, политиката, безбедноста, бизнис менаџментот, економијата, здравството, банкарството, информатиката, и така натаму. Се со цел да се инфилтрираат во секој сегмент во рамките на државата, за да заземат и имаат одредена улога и влијание, односно за да може да продолжат непречено да се остваруваат криминалните (илегални) бизнис зделки и останатите активности на организираниот криминал, и доколку се наметнат некакви проблеми и пречки при реализацијата на нивните примарни, секундарни и други цели, да се отстранат или одбегнат истите на најефективен, најбрз и (по можност на што) (по)незабележителен начин (со цел да не се привлече, односно избегне привлекување на вниманието на органите на прогонот и/или другите релевантни фактори кои се борат против оваа општествено криминогена појава). Заради тоа, организираниот криминал почнува се почесто да применува ваков тип на превентивни мерки, дури и без оглед на цената, вложеното време и труд, само доколку ваквата инвестиција би продуцирала и гарантирала позитивни резултати.

Заклучок

Според претходно елаборираното, може да се заклучи дека дострелот на организираниот криминал, посебно во 21-от век, е многу поголем и подалечен, притоа „инфицирајќи“ ги сите клучни и одлучувачки позиции (преку неговите припадници) во рамките на државата, не само за да ги следи глобализирачките трендови, туку и за да продолжи да егзистира, да ја зголемува својата мрежа, како и непречено да ги остварува своите цели кон

кои тој се стреми. Заслугата, за ваквиот подем на организираниот криминал, треба да се припише на процесот на глобализацијата, кој продуцираше и позитивни и негативни импликации, кои беа почувствувани и од двете дијаметрално спротивставени страни – органите на прогонот и организираниот криминал.

Како резултат на ваквата констатација, глобализацијата наметна нови безбедносни предизвици, на кои современите релевантни безбедносни чинители треба да одговорат сразмерно, навремено, превентивно и/или репресивно, за елиминирање и одвраќање на ваквите закани кои им се наметнуваат и извираат од внатре и/или надвор од територијалните граници на државите.

Conclusion

According to the previously elaborated, we could conclude that range of the organized crime, especially in the 21st century is much larger and wider, while “infecting” every key and decision making positions (over its members) in the state, not only to follow the global trends, but also to continue to exist, to enlarge its network, as well to achieve its aims undisturbed. A big credit for spreading of the organized crimes is to be given to the globalization process which produced positive and negative implications felt by both diametrically opposite sides, the organs of persecution and the organized crime.

As a result of such conclusion, the globalization applied new security challenges, for which the relevant contemporary security mechanisms to respond proportionally, timely, preventive and/or repressively in order to deny such threats which are applied and come from inside and/or outside the territorial borders of the states.

Литература

1. Арт Шолте, Ј., Глобализација: Критички вовед, второ издание, Академски печат, Скопје, 2008.

2. Бункер, Ц.Р., Не-државни закани и идни војни, Нампрес, Скопје, 2009.
 3. Лајман, Д.М., Потер, В.Г., Организиран криминал, четврто издание, Магор, Скопје, 2009.
 4. Славески С., Безбедносен систем, Европски Универзитет – Р.Македонија, Цетис – Скопје, Скопје, 2009.
 5. Т.-Ѓурчевска С., Криминологија, авторизирани предавања, Европски Универзитет – Р.Македонија, АБЦ принт, Скопје, 2011.
 6. Хелд, Д., Мекгру, Е., Управување со глобализацијата: моќ, власт и глобално управување, Академски печат, Скопје, 2010.
-

Проф. д-р Душко СТОЈАНОВСКИ / *PhD Dushko STOJANOVSKI*

University American College Skopje, Macedonia

М-р Саит САИТИ / *M.Sc. Sait SAITI*

Red Cross of the Republic of Macedonia

ОДГОВОРНОСТ НА РАБОТНИЦИТЕ ЗА ПРИВАТНО ОБЕЗБЕДУВАЊЕ – СО ПОСЕБЕН ОСВРТ НА ПРЕКРШОЧНАТА ОДГОВОРНОСТ

Анстракт: Евроинтегративниот процес на Република Македонија по нејзиното осамостојување зафати широка леза реформи, меѓу кои и реформите во сферата на безбедноста, а особено во сферата на Системот за приватна безбедност. Обезбедувањето лица имот е еден од сегментите на Системот за приватна безбедност кој доживеа целосен развој, подржан со соодветна законска регулатива чија последната реформа се реализира во текот на двете минатати (2012/13) години. Последните законски реформи направија голем исчекор кон приближувањето, а може слободно да се каже и целосното усогласување на оваа регулатива со европската.

Законот за приватно обезбедување, во реализацијата на работните задачи на работниците за приватна безбедност им дава широки овластувања, меѓу кои е и употребата на средства за присилба односно употреба на: физичка сила; гумена палка; хемиски средства (спреј); средства за врзување лица; дресирано куче и огнено оружје. Се разбира ваквите овластувања носат и висок степен на одговорност на работниците за приватна безбедност.

Предмет на статијата ќе биде анализа и презентација на законските одредби со кои се санкционираат прекршувањата на овластувањата на работниците за приватна безбедност, а ќе направиме и обид да презентираме одредени статистички податоци од извршениот надзор на Министерството за внатрешни работи на Република Македонија врз работата на правните лица од оваа дејност и нивните работници за констатираните прекршувања на Законот за приватно обезбедување.

Клучни зборови: *Приватна безбедност; работник за приватно обезбедување; овластување; присилба; одговорност; прекршок; глоба.*

Abstract: *The European integration process of Republic of Macedonia covered a wide range of reforms since its independence, including reforms in the area of security, especially in the field of private security system. The security of persons and property is one of the segments of the private security system, which had a complete development, supported by an appropriate legislation whose last reform is implemented during the last two years (2012/13). The recent legal reforms have made a big step towards the approach, and we can freely say to full harmonization of the legislation with the EU as well.*

The Law on private security gives in the realization of the tasks of private security employees wider powers, including the use of force resp. the use of: physical force, baton, chemical assets (spray); tie means; trained dog and firearms. Of course, those powers bring also a high degree of responsibility of the private security employees.

Subject of the article will be the analysis and presentation of legal provisions that penalize violations of powers by the private security employees, and we will also make an attempt to present some statistics from the performed supervision of the Ministry of Internal Affairs of the Republic of Macedonia on the operation of legal entities in this activity and their employees, for the detected infringements of the Law on private security.

Keywords: *Private security, private security employee, authorization, enforcement, responsibility, offense, fine.*

Вовед

Обезбедувањето на лицата и имотот во Република Македонија доби нова димензија со дезинтеграцијата на поранешна Социјалистичка Федеративна Република Југославија (СФРЈ). Имено, работите од корпусот на обезбедување лица и имот во тогашната СФРЈ, односно Социјалистичка Република Македонија, беа во рамките на Службата за јавна безбедност при Министерството за внатрешни работи (МВР)¹ во униформиран дел на тогашниот РСВР - милицијата². Правните одредби кои се однесуваа на заштитата на, тогаш главно, имотот во општествена сопственост припадниците на милицијата ги црпеа од Законот за општествена самозаштита³.

По спроведувањето на Референдумот од осми септември 1991 година кога Република Македонија ја заснова својата сувереност, се почувствува потребата од измена на законодавната регулатива која се однесуваше на обезбедувањето лица и имот, затоа што започнаа да се формираат и да функционираат првите агенции за обезбедување лица и имот, како и првите детективски агенции во чиј домен беше, пред се, приватната безбедност на граѓаните и правните лица во Република Македонија.

Токму овие ново појавени субјекти на полето на приватната безбедност во Република Македонија беа иницијатори за покренување владина и собраниска процедура за донесување нормативни акти, со кои правниот вакуум во кој тие функционираа требаше да се пополни. Како

¹ До првите демократски избори во СФРЈ во 1990 година МВР фигурираше како Републички секретаријат за внатрешни работи (РСВР)

² По спроведените демократски избори започна периодот на транзиција на поранешната СФРЈ при што дотогаш униформираната милиција сили започна да се именува со терминот полиција со цел да се потенцира цивилниот карактер на оваа служба.

³ Службен весник на СРМ број 18/76; 25/76 и 37/87.

резултат на искуствата од нивната практична работа и нивната законодавна иницијатива во декември 1999 година беа донесени следните два закони: Закон за обезбедување на лица и имот и Закон за детективската дејност. Законите беа објавени во Службен весник на Република Македонија број 80 од 17 декември 1999 година, а влегоа во сила осмиот ден од нивното објавување на 24 декември истата година што преставува **историски момент** во сферата на приватната безбедност.

Законот за обезбедување на лица и имот (во понатамошниот дел од текстот “**ЗОЛИ**„) беше изменет и дополнет со Законот за изменување и дополнување на Законот за обезбедување на лица и имот⁴ донесен во мај 2007 година, а незначителни измени се направени и со Законот за изменување и дополнување на Законот за обезбедување на лица и имот во 2011 година⁵.

На 24.12.2012 година е донесен новиот Закон за приватно обезбедување⁶ (во понатамошниот текст „ЗПО“) кој не го смени само насловот туку со себе донесе суштински промени во областа на приватното обезбедување. Имено со одредбите од ЗПО формите на физичкото обезбедување се редефинираат во неколку вида и тоа: телесна заштита; мониторинг обезбедување; мониторинг-патролно обезбедување; обезбедување на транспорт и пренос на пари и други вредносни пратки и обезбедување на јавни собири и други настани, се воведува обврска за лиценцирање на работниците за обезбедување кои извршуваат работи и работни задачи од областа на техничкото обезбедување.

Сите измени и новини што ги предвидува ЗПО се во духот на поголема транспарентност и прецизност во правното толкување и примена на законот, но и со цел да се внесе поголема стабилност во сферата на приватното обезбедување, а пред се намалување на нелојалната

⁴ Службен весник на Република Македонија бр. 66/2007 од 31.05.2007 година.

⁵ Службен весник на Република Македонија бр. 51/2011 од година.

⁶ Службен весник на Република Македонија бр. 166/2012 од 24.12.2012 година.

конкуренција и подигање на нивото на услугите кои ги даваат правните лица кои имаат дозвола за спроведување приватно обезбедување. Токму затоа, заради поголема професионалност и правилно спроведување на овластувањата на работниците за обезбедување, ЗПО во Глава XI (чл. 72 – чл. 78), ги санкционира прекршочните одредби и постапката за порамнување при констатиран прекршок.

1. Прекршок – поим

Со реформата во сферата на казненото право која започна во 1997 година, Република Македонија спаѓа во земјите со бипатритна класификација на казнивите дела: кривични дела и прекршоци кои согласно начелото на законитост (чл. 14 од Уставот на РМ) мораат да бидат пропишани со закон, со почитување на презумпцијата на невиност (чл. 13 од Уставот на РМ). Хармонизирајќи го казненото право ваквата “уставна основа на легислативно рамниште прекршоците ги издвои како **посебна категорија казниви дела**, ЗП⁷ од 1997 година го регулираше *општиот дел* на материјата на прекршоците и *прекршочната постапка*, додека *одделните прекршоци* беа содржани во голем број други закони⁸. Понатамошната реформа во сферата на прекршочното право е заокружена со Законот за прекршоците⁹, донесен врз база на измените на Уставот направени со Уставниот амандман XX¹⁰, според кој *За прекршоците определени со закон, санкција може да изрече орган на државната управа или организација и друг орган што врши јавни овластувања. Против конечна одлука за прекршок се гарантира судска заштита под услови и постапка утврдени со закон*. Резултат на реформата е споменатиот Закон за прекршоците од 2006 (во понатамошниот текст ЗП) година кој во чл. 5 го дефинира поимот на прекршокот:

⁷ Службен весник на Република Македонија бр. 15/97, Закон за прекршоци (забелешка наша).

⁸ Камбовски, В., *Казнено право – општ дел*, Трето изменето издание, Штип: 2-ри Август, 2006, стр. 252.

⁹ Службен весник на Република Македонија бр. 62/2006 и 69/2006.

¹⁰ Службен весник на Република Македонија бр. 107/05.

Прекршокот е противправно дело кое со закон е определено како прекршок, чии обележја се определени со закон и за кое е пропишана прекршочна санкција. Законодавецот ја потенцира уставната обврска за почитување на начелото на законитост па во чл. 3 од ЗП пропишува: *Никому нема да му биде изречена прекршочна санкција за дело кое, пред да е сторено, не било со закон определено како прекршок и за кое со закон не била пропишана санкција.* Според ЗП за сторен прекршок може да одговара физичко лице (достаточна е небрежност), одговорно лице во правнолице (чл. 6 ст. 1 и 2) и правно лице, само ако тоа е посебно определено со законот (чл. 7).

Според законската дефиниција на поимот на прекршокот (чл. 5) како прекршок се дефинира секое дејствие (гледано во казнено смисла), кое е предвидено во закон, кое е противправно, неговиот сторител е способен за социјално-етички прекор односно **вина** (достаточна е небрежност) и за тоа во законот е пропишана санкција.

2. Прекршочни одредби во зпо

Во Глава XI од ЗПО се предвидени прекршочни одредби кои произлегуваат од почитување на законските обврски дефинирани со ЗПО при што законодавецот како можен сторител на прекршокот и прекршочна одговорност предвидува за: правното лице кое има дозвола за добиено дозвола за приватно обезбедување во вид на давање услуги и за сопствени потреби (чл. 72 - 73); одговорното лице во правното лице (чл. 72, 73, 74) и физичко лице, односно, работникот за обезбедување (чл. 75 – 76).

ЗПО не пропишува одредби за казнена (кривична) одговорност, иако ако се земат в обзир овластувањата на работниците за обезбедување, а пред сè можноста за употреба на средствата за присилба, можно е при нивното спроведување да се исполнат елементите на определен круг кривични дела и

тоа: телесна повреда (чл. 130 – 131 од КЗМ¹¹); противправно лишување од слобода (чл. 140), убиство (чл. 123), злоупотреба на службената положба и овластување (чл. 353) и други. Поради ограниченоста на просторот и за поголема концентracија кон прекршочната одговорност во сферата на приватното обезбедување нема подетално да се впуштаме во анализа на можната казнена (кривична) одговорност на работниците за приватно обезбедување. Сепак сметаме дека треба да се напомене дека многу често, ако се земе в предвид превентивниот карактер на приватното обезбедување односно интервенција кога е загрозен нечиј живот, телесен интегритет или имот, можна е зачестена примена на одредбите со кои е пропишана нужната одбрана (чл. 9 од КЗМ) и крајната нужда (чл. 10 од КЗМ).

Во чл. 72 од ЗПО се предвидени законските битија на прекршоците кои може да бидат извршени од правно лице (полесниот прекршок), за што е предвидена глоба во износ од 900 до 1000 евра во денарска противвредност доколку правното лице: не го извести Министерството за настанатата промена во однос на основачот, адресата, називот или одговорното лице во правното лице кое има дозвола за обезбедување во вид на давање услуги во рок од осум дена од денот на настанатата промена; во рокот утврден со закон не ја извести Комората дека престанало да ја врши дејноста; не ја одземе легитимацијата за обезбедување, односно не ја достави за поништување до Комората во пропишаниот рок, или не ја извести Комората во пропишаниот рок за неисполнување на еден од условите утврдени во членот 25 став (2) од ЗПО од страна на работникот за обезбедување и не ја огласи легитимацијата за неважечка; не изведе задолжително контролно гаѓање најмалку еднаш годишно; нема дежурство од 24 часа во Центарот за обезбедување и надзор; врши работи на одржување на јавниот ред на јавни собири и други настани со работници за обезбедување кои не носат работна облека и немаат на себе

¹¹Службен весник на Република Македонија бр. 37/96, 80/99. 4/02, 43/03/19/04, 81/05, 60/06, 73/06, 87/07, 139/08 и 114/09 *Кривичен законик*.

елеци со светлодобојни ленти на кои има натпис „Обезбедување“ и работната облека не е во согласност со член 58 ставови(3) и (6) од ЗПО. За истиве прекршувања на чл. 72 од ЗПО и на одговорното лице во правното лице ќе се изрече глоба во износ од 400 до 500 евра во денарска противвредност.

Во чл. 73 од ЗПО се предвидени законските битија на прекршоците кои може да бидат извршени од правно лице (потешкиот прекршок), за што е предвидена глоба во износ од 3500 до 4000 евра во денарска противвредност доколку правното лице: врши недозволени работи на приватно обезбедување; применува недозволени оперативни методи и средства на обезбедување лица и имот; не склучи со странката договор; го надминува овластувањето за вршење на приватно обезбедување; врши приватно обезбедување без соодветна дозвола за обезбедување; не отпочне со работа по истекот на рокот од шест месеци од денот на издавање на дозволата за обезбедување, односново рокот утврден со закон не поднесе барање за издавање на легитимации за обезбедување за работниците за обезбедување на лица и имот од член 13 став (1) точка 2, член 13 став (2) точка 2 и член 14 став (1) точка 2 на ЗПО; не ги исполнуваат во текот на своето работење во континуитет условите од членовите 13 и 14 од ЗПО; не поднесе до Комората барање за издавање на легитимација за обезбедување во пропишаниот рок; постапува спротивно на член 28 од ЗПО; врши обезбедување на транспорт и пренос на пари и други вредносни пратки спротивно на член 35 од ЗПО; постапува спротивно на член 36 на ЗПО; врши обезбедување на транспорт и пренос на пари и други вредносни пратки, без посебно опремено возило спротивно на член 37 од ЗПО; работите на обезбедување на јавни собири и други настани работниците за обезбедување вработени во правното лице ги вршат со употреба на огнено оружје; постапува спротивно на член 42 став (2) од ЗПО; нема организирано приватно обезбедување за сопствени потреби во согласност со ЗПО; не вршат задолжително приватно обезбедување,

согласно член 44 став (1) од ЗПО; во рок од 24 часа не поднесе писмен извештај до Министерството за задржувањето, односно употребата на средства за присилба; правните лица кои дејноста приватно обезбедување ја вршат во вид на давање услуги не се здружуваат во Комората и не ги води евиденциите согласно член 64 од ЗПО.

За истиве прекршувања на чл. 73 од ЗПО и на одговорното лице во правното лице ќе се изрече глоба во износ од 1500 до 1800 евра во денарска противвредност, а на правното лице ќе му се изрече прекршочна санкција забрана на вршење на дејност приватно обезбедување во траење од шест месеци до пет години.

Во чл. 74 од ЗПО се предвидени законските битија на пркршоците кои можат да бидат извршени само од страна на одговорното лице во правното лице кое врши дејност приватно обезбедување. Во таа смисла, глоба во износ од 1. 200 до 1.500 евра во денарска противвредност ќе му се изрече за прекршок на одговорно лице во правно лице ако: не издаде налог за носење на огнено оружје на работниците за обезбедување; не изработи, односно не достави до Министерството план за обезбедување на јавни собири и други настани кога за таа потреба ангажира повеќе од пет работници за обезбедување и не овозможи вршење на надзор, не ја стави на располагање бараната документација или не ги даде потребните податоци и известувања. Не е предвидена кумулативна мерка забрана за вршење дејност.

Во чл. 75 од ЗПО се предвидени законските битија на пркршоците кои можат да бидат извршени од страна на физичко лице во правното лице кое врши дејност приватно обезбедување (полесниот прекршок). Во таа смисла, глоба во износ од 600 до 700 евра во денарска противвредност ќе се изрече за прекршок на физичко лице ако: во случај на престанување на работниот однос не ја врати легитимацијата за обезбедување на правното лице; на барање на овластено службено лице на Министерството не го даде

на увид налогот за носење на огнено оружје и дозволата за носење на оружје; врши работи на одржување на јавниот ред на јавни собири и други настани без работна облека и безелеци со светлодобојни ленти на кои има натпис „Обезбедување“; во вршењето обезбедување на лица имот не носи легитимација за обезбедување; не ја покаже легитимацијата за обезбедување во случај кога се повикува на вршење обезбедување лица и имот или не ја покаже легитимацијата за обезбедување на барање на овластено службено лице на Министерството и во рок од 24 часа не поднесе писмен извештај за задржувањето, односно употребата на средства за присилба.

Во чл. 76 од ЗПО се предвидени законските битија на пркршоците кои можат да бидат извршени од страна на физичко лице во правното лице кое врши дејност приватно обезбедување (потешкиот преркшок). Во таа смисла, во износ од 900 до 1. 000 евра во денарска противвредност ќе се изрече за прекршок на физичко лице ако: при вршење на физичко обезбедување носи огнено оружје и муниција спротивно на член 29 ставови(4) и (5) од ЗПО; носи сопствено вооружување за време на вршење на физичко обезбедување лица и имот; веднаш не ја извести полицијата доколку примената информација во центарот за обезбедување и надзор укажува дека се врши кривично дело за кое се гони по службена должност; работите на обезбедување на јавни собири и други настани ги врши со употреба на огнено оружје; при вршење на физичко обезбедување применува овластувања за кои не е овластен согласно член 45 став (1) од ЗПО; применува овластувања спротивно на член 45 став (2) од ЗПО; не постапи по наредба на овластено службено лице на Министерството; изврши задржување на лице спротивно на членот 52 од ЗПО; употреби средства за присилба спротивно на член 54 од ЗПО; употреби огнено оружје спротивно на член 55 од ЗПО и употреби дресирано куче спротивно на член 56 од ЗПО.

За прекршоците од чл. 75 и чл. 76 од ЗПО на физичкото лице ќе му се изрече прекршочна санкција забрана за вршење на дејност обезбедување лица и имот во траење од една до пет години.

Доколку подетално се анализираат одредбите на членовите со кои се санкционирани законските битија на прекршоците од ЗПО ќе се констатира интенцијата на законодавецот за сериозна контрола и надзор во дејноста приватно обезбедување бидејќи дејноста приватно обезбедување е од јавен интерес (чл. 2), а овластувањата на работниците за приватно обезбедување се навистина широки и нивното спроведување задира во сферата на човековите слободи и права. Овластувањата на работниците за приватно обезбедување се многу слични со овластувањата на полицијата на поле на заштитата на животот, телесниот интегритет и имотот, што понекогаш бара примена на присилба. Сепак, законот настојува да направи диференцијација помеѓу овластувањата на работниците за приватно обезбедување и полицијата па со чл. 4 и чл. 5 од ЗПО дејноста на работниците за приватно обезбедување ги лоцира исклучиво во приватноста, забранувајќи примена на оперативни методи и средства кои со закон не се дозволени, односно нивната примена е резервирана за надлежните државни органи.

3. Постапка за порамнување

Со чл. 78 од ЗПО, пред поднесувањето барање за прекршочна постапка, е предвидена можна постапка за порамнување која е во надлежност на овластено службено лице на МВР на РМ, по однос на сите прекршоци утврдени во членовите 72, 73, 74, 75 и 76.

Кога сторителот на прекршокот е согласен за поведување на постапка за порамнување овластеното службено лице на МВР на РМ составува записник во кој се забележуваат битните елементи на дејствието од кое произлегува правното обележје на прекршокот, времето, местото и

начинот на сторување на прекршокот, описот на дејствието и лицата затекнати на самото место, а на сторителот на прекршокот му издава платен налог. Износот на изречената глоба во платниот налог е минимумот од утврдениот износ на глоба за прекршокот (чл. 78 ст. 2-4).

Доколку сторителот на прекршокот го прими платниот налог, должен е истиот да го потпише. Примањето на платниот налог од сторителот на прекршокот се забележува во записникот. Кога, како сторител на прекршок се јавува правно лице, записникот и платниот налог го потпишува службеното лице, односно одговорното лице кое се нашло на лице место. Овластените службени лица на МВР на РМ се должни да водат евиденција за покренатите постапки за порамнување и за нивниот исход во која се собираат, обработуваат и чуваат следниве лични податоци: име и презиме, односно назив на сторителот на прекршокот, живеалиште односно престојувалиште, седиште, вид на прекршокот, број на платниот налог кој му се издава и исходот од постапката, кои се чуваат пет години од денот на внесување (чл. 78 ст. 5, 6, 8 и 9).

Во случај кога сторителот на прекршокот не е согласен за поведување на постапка за порамнување, овластеното службено лице поднесува барање за поведување на прекршочна постапка пред надлежен суд (чл. 78 ст. 7).

Надзорот над законското работење на правните лица и работниците за приватно обезбедување е во надлежност на Министерството за внатрешни работи (во понатамошниот текст МВР). Надзорот речиси и не постоеше се до 2012 година кога МВР направи сериозни напори за негово спроведување. Вршењето надзор е многу битен елемент во спроведувањето на законските одредби од ЗПО (порано ЗОЛИ) пред се заради намалување на нелојалната конкуренција меѓу правните лица кои вршат приватно обезбедување, а посебно за правилно и законито спроведување на овластувањата на

работниците за приватно обезбедување кои се прилично големи и длабока зафаќаат во сферата на почитување на човековите права и слободи.

Во 2012 година (за првите 9 месеци) од страна на МВР се извршени вкупно 610 надзори врз 740 правни лица од кои: надзор над 433 правни лица за вршење дејност приватно обезбедување во вид на давање услуги во и 307 правни лица кои дејноста приватно обезбедување ја вршат за сопствени потреби. Според извршениот надзор кај 81 правно лице од кои, 12 правни лица за вршење дејност приватно обезбедување во вид на давање услуги и 69 правни лица кои дејноста приватно обезбедување ја вршат за сопствени потреби се констатирани **122 прекршоци** од кои: 55 прекршоци *не обезбедување униформа со соодветни ознаки*; 49 прекршоци *не поднесување барање до Комората за издавање на службена легитимација во законски предвидениот рок* и 18 прекршоци *не поседување дозвола за работа*.

Во рамките на спроведените надзори кај 69 физички лица (работници за приватно обезбедување) од кои 21 вработени во правни лица за вршење дејност приватно обезбедување во вид на давање услуги и 46 вработени во правни лица кои дејноста приватно обезбедување ја вршат за сопствени потреби се констатирани 74 прекршоци и тоа: 32 прекршоци *нема лиценца за работа*; 18 прекршоци *врши обезбедување без работна униформа со соодветни ознаки* и по 12 прекршоци *не давање на увид легитимација на барање на службено лице и не носи легитимација*¹².

Во 2013 година (за првите 9 месеци) од страна на МВР се извршени вкупно 785 надзори од кои: надзор над 101 правни лица за вршење дејност приватно обезбедување во вид на давање услуги во и 137 правни лица кои дејноста приватно обезбедување ја вршат за сопствени потреби. Според извршениот надзор кај 44 правни лица од кои, 7 правни лица за вршење

¹² Податоците се преземени од презентацијата извршена на „Деновите за приватно обезбедување“ во организација на Комората во 2012 година, од страна на претседателот на комисијата за надзор врз правните лица во сферата на приватното обезбедување г-дин Горанчо Савевски (види интернет страна на Комората).

дејност приватно обезбедување во вид на давање услуги и 37 правни лица кои дејноста приватно обезбедување ја вршат за сопствени потреби се констатирани 88 прекршоци од кои: 46 прекршоци *не обезбедување униформа со соодветни ознаки*; 37 прекршоци *не поднесување барање до Комората за издавање на службена легитимација во законски предвидениот рок* и 5 прекршоци *не поседување дозвола за работа*.

Во рамките на спроведените надзори кај 24 физички лица (работници за приватно обезбедување) се констатирани 24 прекршоци и тоа: 21 прекршоци *нема лиценца за работа*; 1 прекршок *„врши обезбедување без работна униформа со соодветни ознаки* и по 1 прекршоци *незаконска употреба на физичка сила*¹³.

4. Заклучок

Законодавецот, водејќи сметка за јавниот карактер односно сериозноста на вршењето дејствија од областа на приватното обезбедување, предвидел полесни и потешки прекршоци (тежината на прекршокот ја одредуваме според висината на предвидената глоба) чии сторители можат да бидат: работниците за обезбедување, одговорното лице во правното лице и правното лице.

Во таа смисла, прекршоците кои можат да бидат сторени од работниците за обезбедување се предвидени во чл. 75 за кој висината на предвидената глоба изнесува од 600 до 700 евра во денарска противвредност и чл. 76 за кој висината на предвидената глоба изнесува од 900 до 1.000 евра во денарска противвредност, а и за двата прекршока е предвидена и прекршочна санкција забрана за вршење на дејност обезбедување лица и имот во траење од една до пет години која се изрекува заедно со глобата.

¹³ Податоците се преземени од презентацијата извршена на „Деновите за приватно обезбедување“ во рганизација на Комората во 2013 година, од страна на претседателот на комисијата за надзор врз правните лица во зферата на приватното обезбедување г-дин Горанчо Савевски (види интернет страна на Комората).

Прекршоците кои можат да бидат сторени од одговорното лице во правното лице се предвидени во: чл. 72 за кој висината на предвидната глоба изнесува од 400 до 500 евра во денарска противвредност; чл. 73 за кој висината на предвидната глоба изнесува од 1.500 до 1.800 евра во денарска противвредност и чл. 74 за кој висината на предвидната глоба изнесува од 1.200 до 1.500 евра во денарска противвредност според кој сорител на прекршокот може да биде само одговорното лице во правното лице, а не и правното односно работникот за обезбедување.

Прекршоците кои можат да бидат сторени од правното лице се предвидени во: чл. 72 за кој висината на предвидната глоба изнесува од 900 до 1.000 евра во денарска противвредност и чл. 73 за кој висината на предвидната глоба изнесува од 3.500 до 4.000 евра во денарска противвредност, а ќе му се изрече и прекршочна санкција забрана на вршење на дејност приватно обезбедување во траење од шест месеци до пет години.

Надзорот над законското работење, а со тоа и покренувањето на прекршочната постапка против прекршителите на погоре изложените прекршоци го врши Министерството за внатрешни работи на Република Македонија, кое е должно на прекршителот да му понуди примена на постапка за порамнување.

Според чл. 77 од ЗПО прекршочната постапка за прекршоците предвидени со него ја води надлежниот суд на подрачјето на кој е регистрирано правното лице односно на подрачјето каде е извршен прекршокот од страна на работникот за обезбедување, доколку ова место не се совпаѓа со седиштето на правното лице.

Досегашниот надзор врз дејноста приватно обезбедување (кој е поинтензивен последниве 4-5 години) покажа дека најчести прекршоци се: вршење дејност без легитимација за приватно обезбедување; вршење дејност без соодветни униформи и ознаки за приватно обезбедување, а поретко и вршење дејност без дозвола за приватно обезбедување.

Препорачуваме засилување на надзорот врз работењето на правните лица и работниците за приватно обезбедување.

Користена литература

1. Камбовски, В., *Казнено право – општ дел*, Трето изменето издание, Штип: 2-ри Август, 2006.
 2. Закон за приватно обезбедување.
 3. Законот за обезбедување на лица и имот
 4. Закон за прекршоците.
 5. Кривичен законик на Република Македонија.
-

СЕСИЈА: АРТ И ДИЗАЈН
ART AND DESIGN SESSION

М-р **Јовица МИЈАЛКОВИЌ**

Faculty of Art and Design, EURM

Проф. д-р **Петар НАМИЧЕВ**

University “Goce Delchev” Shtip, Macedonia

СОВРЕМЕНАТА УРБАНИЗАЦИЈА И ВЛИЈАНИЕТО ВРЗ СОВРЕМЕНИОТ КОНЦЕПТ НА ГРАДОТ

***Апстракт:** Современиот концепт на градот подразбира задоволување на човековите потреби, преку современата урбанизација на градовите, со што се формираат градовите мегалополиси. Историскиот пат на современиот урбанизам има најголема реализација во Европа и САД, каде се презентирани одредени клучни фази од модерничките урбани движења, презентирани од голем број на теоретичари и урбанисти, и преку одредени проекти. Современиот урбан концепт содржи одредени основни елементи врз кои може да се следи развојот, созревањето и футуристичките насоки на еден урбан просторен концепт. Како основни елементи можат да се категоризираат, просторот, современите материјали, потребите на човекот, комуникациските- сообраќајни инфраструктурни потреби, еколошката средина, современите насоки на урбаниот концепт и сл.*

***Клучни зборови:** урбанизам, град, современ, центар, идентитет, проект, развој.*

***Abstract:** The modern concept of the city must inevitably adapt to current human needs, through the acceptance of new movements in the direction of modern urbanization of cities and towns, and large megalopolises.*

Various elements of modern urban concepts

Modern urban concept contains certain basic elements on which you can follow the development, maturation and futuristic development of an urban spatial concept. The basic elements can be categorized: space, modern materials, the needs of man, communication infrastructure needs, environmental considerations, directions of modern urban concept etc..

Contemporary examples of concepts of urban cities

Contemporary urban living requires changing the way urban life, and therefore changing the spatial architectural concept of the city. Twenty-first century offers various forms of urban concepts, as an extension of the modern history of development of towns or completely new concepts built city- satellites, a futuristic form of separate spatial units that operate independently.

Toward developing a futuristic urban concepts

The analyzes and views of modern urbanites are directed primarily towards meeting human needs today and in the future. Analyses related than human needs, the application of new materials, relationship to the environment and its conservation, adaptation to new futuristic architectural visions in urban space, creating and developing new forms and standards of housing and so on.

It takes setting directions that would move contemporary urbanism, in addition to the protection of human existence, cost of construction, environmental protection, within the concept of the modern city.

Keywords: *future, urban, city, contemporary, modern, space, living, architecture.*

Современиот концепт на градот неминовно мора да се прилагоди на актуелните човекови потреби, преку прифаќање на новите движења во насока на современа урбанизација на градовите и населбите, кои ги формираат големите мегалополиси.

Во 19-от век градот станува предмет на научно изучување. До 19-от век само мал дел од светското населението живее во градовите, кога почнува да се одвива брзата урбанизација. Од 1801 година до 1911 година рапидно се зголемува урбаното население од 3,5 на 32 милиони. Во историјата на урбаниот развој на градовите следиме пример на Лондон кој го надминува Пекинг да стане најголем град во светот, кој во 1900 година брои 6,5 милиони жители, за два милиони повеќе од Њујорк. Постојаната трансформација на нови идеи, технологии и практики се карактеристика на урбаната средина. Социологијата беше формирана како дисциплина за да се најдат одговори на прашањата во врска со контрастот помеѓу урбаните модерности и руралната традиција. Карактеристика на модерните градови станува интензивирање на нервниот стимул со кои жителите мора да се соочат во развојот. Во понатамошниот урбан развој се формира економската материјализирана индивидуалност, преку истражувања на урбаните визуелни култури, преку ширењето на естетиката на улиците, како масовен украс кој се развива. Во почетокот на 20-от век (1913 година) во Чикаго е формирана првата катедра за социологија во САД, каде урбаните студии станале признаени како научно поле. Една од темите е дека концептот на човековата екологија е развиен, каде наместо дијагностика за патологиите на урбаното живеење, во 1920-та година Чикаго стана центар на урбанистичка анализа, која се фокусираше на позитивните еколошки градски насоки. Формата на концептот на етнографски ангажман во урбаниот живот, претставуваше поле, под чие влијание беа формирани студиите за урбаната средина. Првпат се направени обиди за решавање на прашањата на субкултури, односно создавањето на урбани модели, особено кога се направени обиди за извлекување на заклучоци околу сегрегацијата и диференцијацијата на урбаниот пејзаж.

Во моделите од 60-тите години се користат модели за да се објасни распределбата на жителите по градови, односно преголема рационалност во

пристапот, за да се прилагоди на потребите и разбирањата на жителите. Притоа се воведоа поими како *ментално мапирање*, каде во фокусот е менталната слика за градот, каде главна цел била да се покажат планерите и дизајнерите кои проектираат читлив град, каде инспирацијата е ориентирана кон просторната ориентација, како промена кон разбирањето на субјективните аспекти на урбаното искуство.

Во 70-тите години се критикуваа еколошкиот модел и неговиот апстрактен емпириски приод. Теориите на проектот го нагласуваа општествениот конфликт во градовите, кој доведе до појава на нова урбанистичка социологија, каде доминираа сиромаштијата, конфликтите, неправдата, расизмот кои беа запоставени од предходните студии, а тука се корегираа.

Во средината на 19-от век доминираше поврзаноста помеѓу градскиот живот и капитализмот, преку состојбата во која се наоѓаше работничката класа, кога се отфрлуваа станбени проекти од страна на индустријалците за работничката класа. Во седумдесетите години на 20 век брз база на анализите се дојде до идеја дека градот е витална состојка во конфликтите помеѓу класите и контролата на идеолошките насоки. Етничката припадност и моќта претставуваат значајни идеолошки сили кои го обликуваат урбаниот простор. Сето ова ја нагласува комплексноста на урбанистичките прашања, каде треба да се анализираат различностите помеѓу градовите во различен контекст. Во контекст на формациските прашања на урбаните средини и искуствата, треба да се надоврзат прашањата на јазикот, застапеноста и моќта како клучни теми на пост-структуралистичкиот период, како поинакво разбирање на продукцијата на просторот. Потребно беше одалечување од тотализирачките тории кон локалното и особено. Економските фактори се доста значајни, како изнајмувањето на земјиштето, и зголемената побарувачка во центарот на градот. Различната структура на средната класа, укажува на пресекот помеѓу

економијата и културата. До крајот на 70-тите индустрискиот град доживува промени, со децентрализацијата на западните метрополи, со појавата на административни комплекси, научни паркови, мали центри, со насока на затворени заедници во форма на нови станбени форми. Пост- индустрискиот град стана зависен од специјализираните производствени области, односно промената од производство кон потрошувачка. Малцинските култури се прилагодуваат на комерцијалните објекти, каде пост- индустрискиот град е пофлексибилен и комплексен. Во контекст на редоследот на производството базирано на логиката, се заменува со општествена контрола врз основа на потрошувачката, каде формата на градот е идентификувана како постмодернистичка. Сето ова инспирира кон враќање на урбаната политичка економија, на примерот на Лос Анџелес (1989) кој стана симптоматичен за современиот урбанизам, каде промените на урбаниот пејзаж се управувани од страна на големите бизниси. Притоа *постмодерното подредување* на местата е замена за безличноста и инструментализација на потрошувачката. Постмодерниот град е дизајниран да биде повеќе возбудлив, индивидуален, отворен, под влијание на корпорациските мултинационални компании. Посмодернизмот укажува на врската помеѓу логиката на капитализмот и појавата на новиот тип на град.

Примерите на историските јадра на градовите со стара урбана форма, претставуваат инспирација и предизвик за современиот урбанизам. Евидентен е примерот на Дрезден кој со динамична историја силно го менува структурниот интегритет, вклопувајќи активна социјална мрежа, која покажува одреден правец за делување (Isaacs R. 2002). Силниот индустриски развој и комерцијалната експанзија на градот, создадоа урбана структура од неколку катни станбени згради, густо поставени. Во еден контекст на статус на историски градби и развој на современата урбана структура се трансформира според современите урбани потреби. Динамичната социјална структура и разнородната средина, која делува во дадената средина се

трансформира во ново настанатата средина. Како историска средина во природата на нејзината генерална структура е едноставна, кохерентна структура која се задржува.

Како еден од реализираните проекти за урбанизмот како израз на модернизмот е примерот со Бразилија, кој е формиран пред педесетина години (2009, Williams). Урбаниот концепт зрачи со визија при што го поткрепува националниот прогрес, преку визијата која се создава, и е изразена преку контрадикторната логика на урбанизмот во Бразил, како остварен сон на модерните планери.

1. Елементи на различни современи урбани концепти

Современиот урбан концепт содржи одредени основни елементи врз кои може да се следи развојот, созревањето и футуристичките насоки на еден урбан просторен концепт. Како основни елементи можат да се категоризираат, просторот, современите материјали, потребите на човекот, комуникациските- сообраќајни инфраструктурни потреби, еколошката средина, современите насоки на урбаниот концепт и сл.

Развојот резултира во културна средина каде естетизацијата на животот и неговото физичко опкружување, стануваат значајни за себе, но пред се за задоволување на елементарните потреби. Развојот на модернизмот од шеесетите години на 20-от век, подоцна познат како постмодернизам, е со приоритет на естетиката, етичкото и религијата. Квалитетниот начин на живеење се поврзува со конфорноста и интензивното живеење, преку шопингот и културното живеење. Урбаните соседи се потпираат на студиите за геометријата на Корбизие, преку играта на архитектонските волумени во светлото, преку социјалното зонирање, односно колективното консумирање на културата. Кај историските градови се започнува со проблемот на жителите, кои мигрирале од руралната средина или од старите квартави од пред- модерните градови. Потребно е да се направи избор помеѓу урбаниот

квалитет на историските градови и сосема новите модернистички урбани утопистички центри(2004, Nielsen).

Подоцна во историјата како пост- модерен пристап се третира градот како естетски вреден предмет, како дел од културната и историска меморија, фокусирани на актуелноста на минатото. Консолидацијата на експанзијата на централниот пред -модернистички европски град, го репродуцира културното наследство во ново изградена урбана периферија. Алдо Роси презентира италијанска верзија на архитектонски и урбанистички структурализам (1982, Роси), што претставува највлијателна архитектонска стратегија во движењето надвор од идеалите на модернистите, како инспирација за теориските студии од Кевин Линч (*The Image of the City* , 1960). Оваа студија го опишува градот како организам кој ги интегрира и миксира, високите и ниските, малите и големите, преку организирање на куќите околу континуирана секвенца на јавен простор во форма на улици, плоштади и паркови. Идеализирањето на формата на раните пред - модернистички градови резултира со формата на *добар град*, како синоним за вид на урбана форма. Формата на добар град била интегрирана со јавниот простор и со силно чувство на локалната заедница, за идентитет. Идејата за урбаната форма имала силно влијание на социјалните релации, со чувство за заедништво, со централен аспект кон урбанизмот, подржано од модернистите, во корелација со слободата и независноста како историска и традиционална форма.

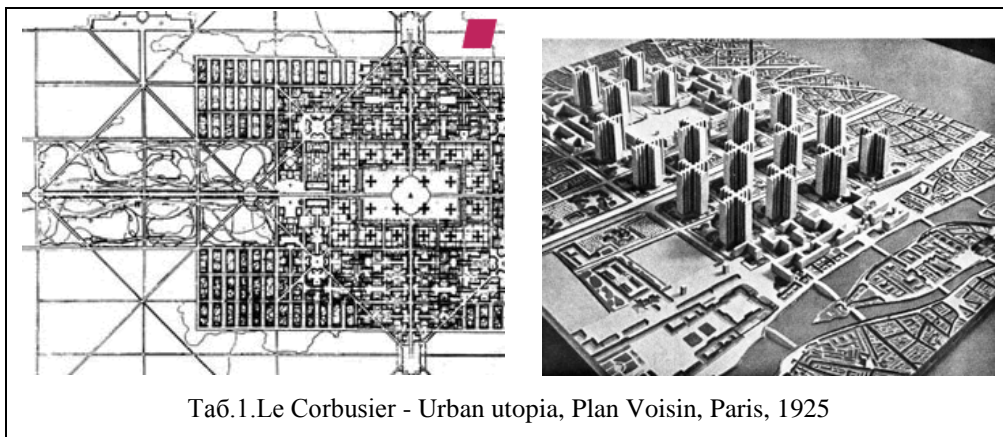

Таб.1. Le Corbusier - Urban utopia, Plan Voisin, Paris, 1925

Во Утопистичките проекти на Корбизие, тој доведува до состојба на максимум индивидуална слобода, за која смета дека потекнува единствено од секојдневната одговорност, каде во проектот за новиот град (Radiant City), нема повеќе блискост помеѓу корисниците. Новиот урбанизам е ориентиран примарно кон урбаниот развој, како модерно парче. Притоа со новиот урбанизам прашањата во врска со проблемот на идентитетот се радикализира, преку контролата на начинот на градење на куќите и изгледот на градот. Архитектите делувајќи преку речникот на класичната архитектурата, го прават градот уреден и хомоген. Теориската основа на оваа идеја на урбанизмот е зависна од современите теории на признавање. Во контекст на признавањето на поединецот во културно -општествената средина, во пост-модерната теорија на урбанизмот, постои ризик кај луѓето за личниот индентитет и интегритет, поради непризнавање на нивните вредности. Признавањето на личноста потребно е да се одржи врз основа на разбирањето и признавањето на културниот контекст на поединецот. Во периодот на деведесетите, актуелна е рамката на идентитет- политика, каде приоритет се дава на соседите, идентитетот на местото, локалната култура во рамките на урбаната теорија, планирањето и политиката. При разбирањето на современата етика и урбанизмот како основа за подобрување на

живеењето, се идеализираат културните специфични елементи, како локалните, кои треба да бидат заштитени од глобализацијата и влијанието на модернизацијата.

Во периодот на седумдесетите години од 20-от век американските архитекти Роберт Вентури и Денис Скот Браун, врз основа на објавените студии за Лас Вегас(1968) и Левитаун (1970), претставуваат први теоретски пристапи кон урбаната теорија, која се однесува позитивно на резултатите од постмодернизацијата и проширување на урбаните области во светот. Притоа предмет на интерес не се само историските четвртини од градот кои биле загрозувани со развојот, туку урбаните области кои се загрозувани од водечките урбанисти. Новите градови не биле создадени за визијата на ново урбанистичко општество, ниту за концепција на нова изградена форма, историја и личен идентитет, како можност за подобар живот. Нивното потекло можело да се најде во опортунистичките програмери, со желба за создавање на профит, за проширување на пазарите. Тоа се потврдува со новите области на масовни градби на нови куќи и улиците прилагодени на автомобилите, одлика на шеесетите години од 20-от век. Овој тип на урбанизам беше директно создаван за поединци, при што бил одземен идентитетот на потрошувачите. Овие искуства на големите американски градови, може да се наречат пост- модерен интерес на урбаната форма, а се резултат на активностите на своите корисници. Интересите во основата на архитектурата и урбанизмот се оддалечија од потребите на луѓето, тие покажаа како новите технологии се одразија директно на животот на луѓето. Распространетите урбани области се резултат на неконтролираниот урбан раст и масовно производство. Пост –модерниот град резултираше со изградба на рационални и здрави градови со функционално зонирање и притоа беа формирани градови со различни урбани енклави, интегрирани во рамките на урбаниот тоталитет, како еден единствен идентитет и логика.

Во периодот на деведесетите треба да се спомене работата на холандскиот архитект Рем Колхас, кој свесно работи на релацијата помеѓу урбаните енклави, високо рангирани во скалата на хомогените урбани контексти. За разлика од пост-структурализмот архитектите Петер Еисман и Даниел Либерскин се сметале за водечки теоретичари и практичари во периодот на нивното творештво. Но Колхас сметал дека хетерогеноста и значењето на изградбата на еден пост-модерен град не може да биде резултат на одреден дизајн, не може да биде дизајниран. Туку таа се случува како резултат на спојот и судирот помеѓу различни интереси и логичности, кои го детерминираат урбаниот развој, преку интереси, надвор од областа на естетиката. Доминираат интензивните побарувања од различни страни кои се формулираат надвор од естетскиот домет. Во праксата Колхас смета дек се неизбежни пазарот, политиката, културата и технологијата, при урбаното обликување. На овој начин и архитектот може да учествува во одредувањето на формата на градот и урбаните простори. Овој пристап е сосема различен од идејата на модернистичкиот социјален инженеринг, каде се сметало дека планерите може да се организираат преку социјалниот пристап, преку формата на мешање на класите, етничките групи и различните професии. Во основата на теоријата на Колхас е создавањето на урбаниот простор и идентитет како континуиран процес, а не само како лична креација. Во 1995 година, Колхас прави обиди да го етаблира центарот и значењето на градот, каде архитектите работат во рамките на логиката –на парадигмата на идентитетот. Колхас во делото *Генерички град* тврди дека потрагата по историски базиран идентитет е средство, за да се спротивстави на глобалниот процес на израмнување на разликите, што е невозможно. Секое парче на репродукција на автентичност, како локална архитектура или урбана околина, ќе исчезне, доволна мерка нема никогаш да постои. Овој пристап стана основа за алтернативата на парадигмата на идентитетот, врз основа на анализите за урбаниот развој и трансформација на просторните

карактеристики, како процес на глобализацијата. Теоријата за урбаниот развој и идентитетот со традиционалната идеја за урбанистичко планирање станала застарена, за да се прилагоди на модернистичкото урбанистичко планирање, кое не може да се контролира. Во рамките на климата на периодот на пост студената војна т.н. третиот пат, е период каде нема идеологија како основа и утопија како цел, со конфликти од 70-тите и 80-тите, кои беа ризични за стабилната економија. Иако од овој период може да се каже дека економијата е во перманентна криза. Таквата светска политичко- економска состојба не вовеле во 90-тите години, особено во Холандија, каде владее насоката на благосостојба, што се покажа дека има влијание врз урбаниот развој и продуктивноста во архитектурата. Колхас спаѓа во архитектите кои создаваа креативен урбанизам во новата глобална ситуација, која беше во средиштето на случувањата од стручната јавност надвор од Холандија. Во овој период од неколку години поради постојаниот растеж на урбаните области, новосоздадените видови на хибридни урбанистички и урбани пејзажи, ги задоволуваат барањата на современиот колективен простор, преку домувањето со нов начин на живеење, во потрага по нов идентитет. Новиот концепт во Холандија содржеше изградба на милион нови домови за период од 20 години. Тоа доведе до експанзија на градењето и со VINEX - програмата, до промоција на Холандија, каде голем број на архитекти со неконвенционален пристап, го обновија архитектонскиот јазик со свеж пристап, преку развиениот модерен и радикален идентитет. Се покажа дека архитектурата и урбанизмот, интензивно работат на либерализирање на пазарот на станбениот простор, многу поуспешно од периодот на 80-тите кога имаше зацртано конкретна цел. Во овој период се формира карактеристична слика на густ и кохерентни градови врз основа на пост- модерните типологии, како успешни во 90-тите, со вистински изградена средина.

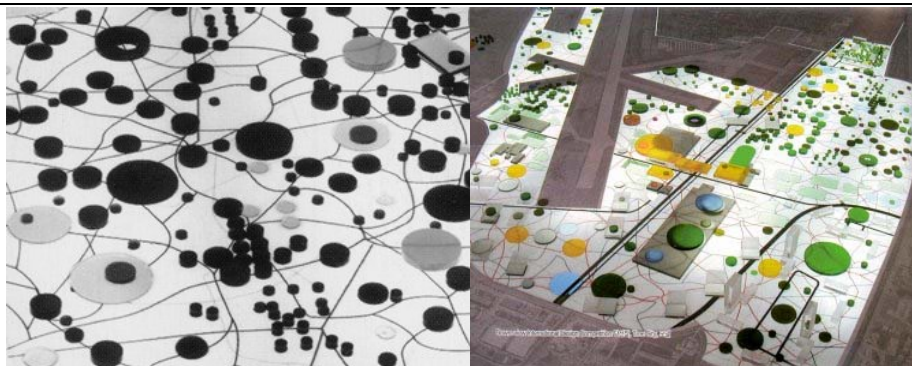

Таб.2. Koolhaas & Mau- Tree City, Downsview park, Toronto, 1999

Врз база на претходно посоченото пост- модернистичкиот урбанизам се дефинира околу две теории, преку теориите на идентитетот во рамките на развојот на модерниот град и изедначеноста на сите во интерес на градење на урбани средини кои се развиваат како рефлекс од пазарот и неговите потреби, и поттикнувањето на поединечните желби.

Сепак е тешко да се контролира водењето на градот и да се исмеваат сите обиди од страна на планерите да го контролираат, бидејќи формата на градот е зависна од соработката на јавните и приватните партнерства. Современиот градски развој сугерира на секоја идеолошка содржина да може да се комбинира со урбанистички модел, што го поставува прашањето за етичкиот аспект на урбанизмот. Новата етика на современоста секако дека не е возможно комплетно да се спроведе преку конкретни проекти.

2.Современи примери на урбани концепти на градови

Современоста на урбаното живеење наложува менување на начинот на урбаниот живот, а со тоа и менување на архитектонско- просторниот концепт на градот. Дваесет и првиот век нуди различни форми на урбани концепти, како продолжување на историјата на современиот развој на градовите или сосема нови изградени концепти на сателити, како една

футуристичка форма на издвоени просторни целини кои самостојно функционираат.

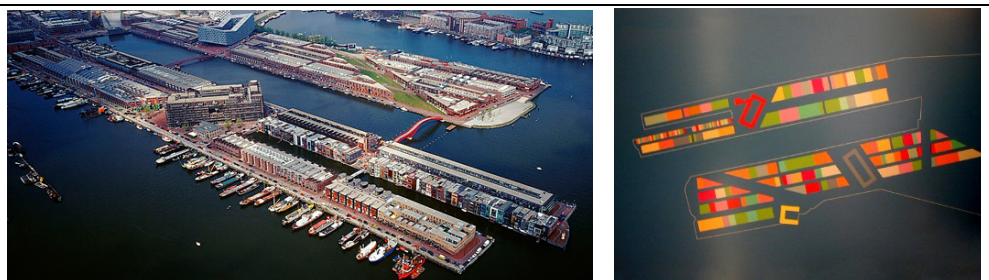

Таб.3.Vorneo и Sporenburg -Пристаништето во Амстердам- развоен урбан план

3. Насоки на развојот на футуристичките урбани концепти

Во областа на пејзажната архитектура, забележан е моментот кога пејзажните архитекти се откажаа од контролата врз мултидимензионалните мега –проекти во корист на пејзаж дизајнот, како декоративна уметност или како наука базирана на методологијата на планирање. На тој начин се намали улогата и влијанието на пејзажните архитекти во големи јавни проекти, каде тие се појавуваат како придружни дејности. Сепак пејзажните архитекти да се вклучени во проекти кои функционираат како системски во урбанизмот, преку имплементација на експанзивни јавни работи и граѓански инфраструктури.

Потребно е понатамошно осветлување на идеите и териториите на пејзажните урбанисти, поврзани со традиционалните практики на другите дизајн дисциплини, но претстојат одредени предмети на проучување на кои треба да се одговори, за да се остане релевантен, во форма на дисциплина. Или можеби во оваа категорија е присутен недостаток на вистинска интер дисциплинарност, каде солидарноста на старите дисциплини се распаѓа, под ударот на модерното, каде единствен интерес е новиот објект и новиот јазик. Пејзажниот урбанизам претставува збир на можности кои се различни, кои треба да бидат признаени за да функционираат ефикасно, преку

идентификација на нови локации, како во праксата така и во теоријата. Овој концепт може да биде дизајниран, како остварување на урбанизмот, преку надминување на баналните распространети средини, во областите на метрополите денес. Секако дека потребно е да се сложат категориите на пејзаж и урбанизам, во современото општество кое повеќе очекува урбана отколку рурална категорија на просторни компоненти. Особено е присутно значењето дека пејзаж урбанизмот е начин за пејзажните архитекти да се ослободат од ограничувањата кои се закоравени во јавната имагинација. Пејзаж урбанизмот, архитектурата, урбаниот дизајн и планирање, сите овие категории се оптоварени со традиционалните пристапи, професионалниот кодекс на однесување, стратегиите и естетските норми.

Појавата и влијанието на пејзажниот урбанизам лежи во неговата безграничност, да се препознаваат одредени можности, што е спротивно од концептот на сложената форма на урбанизмот.

Анализите и размислувањата на современите урбанисти се насочени првенствено кон задоволување на човековите потреби на денешницата и за во иднината. Анализите се однесуваат освен на човековите потреби, на примената на нови материјали, однос кон заштитата на животната средина и нејзино зачувување, прилагодување на новите футуристички визии во архитектонско- урбанистичкиот простор, создавање и развој на нови форми и стандарди на живеалишта и сл.

Потребно е поставување на насоки по кои би се движел современиот урбанизам, во прилог на заштитата на човековото постоење, економичноста на градењето, заштита на животната средина, во рамките на современиот концепт на градот.

Користена Литература:

Isaacs R.: *Dresden Neustadt: Old Urban form as a place for contemporary urbanism*, Places, vol. 13, No. 3, Places -Massachusetts, 2002

- Easterling, K: *Error, In Landscape Urbanism: A Manual for the Machinic Landscape*, M. Mostafavi and C. Najle (eds) London: Architectural Association, (2003)
- Jacobs, Jane :, *The Death and Life of Great American Cities*, New York: Random House. 1961
- Hubbard Phil: *City*, Routledge, London and New York, Urban theory, Modern and Postmodern. pp-9-59., 2006
- Koolhaas, Rem: “*The Generic City*”, in Koolhaas, R (et.al) 1995, 1238–1264., 1994
- Koolhaas, Rem: *Great Leap Forward*, Köln: Taschen. 2001
- Koolhaas, Rem :“*What Ever Happened to Urbanism?*”, in Koolhaas, R. (et.al) 1995, p. 956–971., 1994
- Koolhaas Rem: *Delirious New York* (1976), New York ,1994
- Krier, Rob: *Architecture and Urban Design*, Architectural Monographs No 30, London: Academy Editions., 1993
- Lynch, Kevin: *The Image of the City*, Cambridge: MIT Press. ,1960
- Nielsen T.: *Ethics, Aesthetics and Contemporary urbanism*, Home > Vol. 17, No. 2, (2004)
- Nielsen, T: '*Ethics, Aesthetics and Urban Welfare*'. in S Bergmann , *Architecture, aesth/ethics & religion*. IKO-Verlag für interkulturelle Kommunikation, Frankfurt am Main, pp. 149-158, 2005
- Williams J.R.: *Contemporary urbanism in Brasil: Beyuond Brasilia*, Reaction, 2009
- Rio V., Williams S.: *Brasil*, University press Florida, 2009
- Rossi, Aldo: *The Architecture of the City*, Cambridge: MIT Press. (1982 [1966])
- Rossi Aldo: *Selected Writings and Projects*, Architectural Design, London, 1983
- Rudofsky, Bernard: *Architecture without Architects*, The Museum of Modern Art, New York. ,1965

Tschumi Bernard: '*City and Void*', in Robin Middleton, *The Idea of the City*, Architectural Association, London no. 502, and no. 503, June 1984. ,1996

Проф. д-р **Петар НАМИЧЕВ** / *PhD Petar NAMICHEV*

University "Goce Delchev" Shtip, Macedonia

ВЛИЈАНИЕТО НА СОВРЕМЕНАТА УРБАНИЗАЦИЈА ВРЗ КОНЦЕПТОТ НА ЖИВЕАЛИШТАТА

***Анстракт:** Современиот урбанизам содржи концепт на процесите и одредување на стратегии на пошироко ниво. Современиот урбанизмот е неопходно да содржи истражување, научни согледувања, искусствени методи, преку следење на современата технологија, подржување на сите форми на трансформација на човековото живеење, примена на комплексни урбанистички просторни планови за задоволување на комуникациските и просторните потреби на населението. Притоа потребно е да се проучат одредени историски урбани форми како принципи на добар или либеларен град, градот градина, различни урбанистички форми на модернизмот и постмодернизмот, пејзажниот урбанизам, одржливиот развој и сл. Анализата на современите типови на градби може да се согледа врз основа на нејзината форма, прилагоденост на потребите на човекот, социјализацијата на просторот, врз новите формите на урбаниот концепт на живеење и сл.*

***Клучни зборови :** живеалиште, урбанизам, пејзаж, одржлив развој, еко, модерен, концепт.*

***Abstract:** The modern concept of Urbanism contains processes and determining strategies on a wider level. Modern urban planning is necessary to include research, scientific observations, experiential methods through modern technology monitoring, support of all forms of transformation of human life, the*

application of complex urban spatial plans for meeting the communication and spatial needs of the population. The need to study specific historical urban forms as principles of good or fairly liberal city, garden city , other urban form of modernism and postmodernism, landscape urbanism, sustainable development etc. . Analysis of modern types of buildings can be seen on the basis of its form, the adaptation needs of man, the socialization of space, the new forms of urban living concept etc. .

Keywords: *housing, urban planning, landscape, sustainable development, eco, modern, concept*

Современата урбанизација во развојот на актуелните општества одиграла клучна улога при функционирањето, врз визуелниот и социјалниот аспект на просторниот концепт на големите урбани средини, прераснати во мегалополиси.

Современата урбанизација во модерните општества има приоритетна улога во конципирањето на градот во смисла на просторна организација на виталниот простор за живеење, како дел од модерните потреби на човекот. Урбанизмот претставува комплексна наука која ги сублимира сите просторни анализи и достигнувања на техничките и општествените науки, во една комплексна синтеза со поливалентно значење. Во рамките на урбанизмот кој се развивал во текот на цивилизациите, каде се востановил одреден просторен систем, под влијание на локалните и глобалните развојни потреби на одредени средини, човекот се развивал и ги менувал постојано. Современиот урбанизам содржи концепт на процесите и одредување на стратегии на пошироко ниво. Притоа потребно е да се востанови одредена перспектива преку компаративна студија со другите современи позиции кои го сочинуваат урбанизмот на нашето време. Секако не треба да се занемари примената на еден современ пристап, преку согледување и евидентирање во историска перспектива на урбанизмот.

За толкување и разбирање на урбаниот простор кој претставува активен процес, просторите се третираат како живи суштества во поголем систем, кој никогаш нема да заврши како процес, на едно повисоко ниво на разбирање. Притоа мораме да разгледаме неколку аспекти на толкување на животната средина, преку биолошките процеси, односот кон животната средина- одржливоста, процесот на планирање, пејзажниот урбанизам и сл. Процесите во просторот треба да бидат сфатени во текот на времето, како голем потенцијал за дизајнирање, од аспект на поврзаноста со уметноста. Покрај постоењето на одлуките од биолошки, урбани или социјални аспекти, мора да се донесуваат одлуки во категории на просторот со различни потенцијали.

Еден од биолошките процеси претставува третманот на отпадните води, материји или почвата, кои директно се фокусирани на *одржливоста на животната средина*, и односот меѓу луѓето и нашата животна средина. Биолошките или физичките процеси се елементи кои традиционално кои го карактеризираат пејзажот, вклучени во планирањето, кои се користат како просторни генератори. Односот на луѓето кон животната средина се менува, каде одржливоста е клучен збор за следниот период, каде архитектурата треба да ја промовираат свеста за животната средина. Анализирајќи ги пејзажите, како дел од отворена земја, преку урбаните паркови или пејзажи во предградијата, не постои доволна рамка за да се толкува сложеноста на оваа ситуација. Постојат теории кои се базираат врз основата на идеите за уметноста и историјата, каде одредени модели на животна средина ги исклучуваат визуелните и просторните претстави на културата.

Преку примената на процесите, материјални или нематеријални, природни или културни, или во комбиниран систем, тоа не води кон реализација на јавните простори (демократски јавни места), со форма и вклучување во непредвидливоста на процесите на демократијата. Отворените места треба да бидат достапни, како место каде се среќаваат

различностите, како дел од животната средина. Но јавните простори се загрозени од зголемување на приватизацијата, контролата и надзорот на просторот. Ако еден простор не е достапен за сите не е демократски. Секој поединец потребно е активно да учествува во обликувањето на просторот, каде сите процеси треба меѓусебно да се конфронтираат, при што демократскиот јавен простор станува место за учење и толеранција. Дури тогаш на овој процес се надоврзува и просторот за домување, формиран на сличен принцип.

Во процесот на планирање, неговата имплементација и администрација на неговиот дизајн, се приклучени нови процеси, како економски и политички, односно општествените процеси од јавен интерес. Тука се вклучени одредени влијанија од аспект на пазарните сили, локалната единица и државата, како заинтересирани страни во креирањето на просторот. Од аспект на пејзажниот урбанизам значајни се три дефинирани слоеви при современата перцепција на градот: *демаркацијата, инфраструктурата и адаптацијата*. Првите два можат да бидат директно поврзани со конвенционалното планирање, додека третиот е дополнителна димензија кој го вклучува еколошкиот процес, односно адаптацијата го декомпонира просторот и инфраструктурата со текот на времето.

Пејзажниот урбанизам, заедно со слични современи пристапи, претставува нов пристап кон планирање и архитектура во современиот свет, што се рефлектира во признавање на зголемувањето на комплексноста на урбаните царства. Продукцијата на мрежа на градовите треба да се гледа повеќе како разбирање на современа урбана состојба, отколку конкретно планиран метод.

Суштината на *новиот прагматизам* претставува анти- идеолошкиот пристап, како напредок за отпочнување на реалноста и трансформацијата. На тој начин се разликува од другите тенденции со прифаќање на реалноста и потребите кои постојат, наместо создавање на нови идеали. Тенденцијата

води кон тоа дека градовите не можат да ги следат плановите, туку основните проблеми, како параметри, водат до нови решенија, за секој конкретен проблем.

Трите различни пристапи на пејзажниот урбанизам, градската мрежа и новиот прагматизам, покажува нов пристап кон работата, со намера да се интегрираат во комплексноста на современиот град и урбанизам, секој со различен приод и потенцијал кои се надополнуваат. На тој начин се опишува екосистем како мрежа која може да се прошири, како систем на различни влијателни слоеви со особени програми. Различните пристапи имаат различни ставови во однос на уметноста на планирање и процесот, со акцент на интер дисциплинарноста, со цел за покомплексен свет. При планирањето архитектот дејствува како дизајнер на мастер планови, каде покрај вообичаените процедури се подложени на партиципативни процеси. Новите урбани системи, како пејзажниот урбанизам и други современи пристапи, понекогаш се сваќаат само како критика на се што е претходно направено, но пејзажниот урбанизам е во голем контраст со модернистичките планирања, од каде и се разви.



Tab.1. Ле Корбизие- куќата како машина за живеење, Radiant city (1930)

Модернизмот претставувал тренд на мислата, кој ги прифати промените, како одбивање на историските стилови. Архитектите и дизајнери како Ле Корбизие, Мис Ван де Рое, Валтер Гропиус, внесоа модернистички идеи во секојдневното живеење. Ле Корбизие ја проектираше зградата да функционира како *машина за живеење*, дизајни кои егзистираат според

функцијата. Додека во планирањето во Данска модернизмот претставуваше функционализам и рационализам, градови како ефикасни машини, кои произлегуваат од масовното производство, со хиерархиски распореден сообраќај. Метаболизмот како радикално движење беше создадено во 60-тите години, во насока на создавањето од кризата во градовите, повеќе отколку рационалните карактеристики на планерите, доведоа до алтернативни солүции, преку промовирање на модерната архитектура. Еден од експонираните проекти беше Небеските градови (Cities in the air) на јапонскиот архитект Арата Исозаки..

Како реакција на модернизмот, постмодерната претставуваше движење на отфрлање на модернистичките планирања, со недостаток на естетиката во градот, со архитектонски став на традиционалните вредности на историскиот град, кои водат кон принципи на убав и паметен дизајн. Движењето на новиот урбанизам како пример на пост -модернистичко движење од 80-тите од САД, води кон создавање на човечки заедници во старите историски градови, при што се создава средина далеку од динамичната и комплексна реалност. Во 90-тите се пробива модернизмот и дуалистичката перцепција за светот, преку планирање за интегрирање на комплексноста на современиот град и урбанизмот. Органскиот урбанизам од 30-те и 40-тите, претставува рана верзија на пејзажниот урбанизам, како органски начин на размислување, иницирање на пејзажниот пристап на современиот град.



Tab.2 Данска – Субурбан дел од градот, 2012

Современиот урбанизмот е неопходно да содржи истражување, научни согледувања, искусствени методи, преку следење на современата технологија, подржување на сите форми на трансформација на човековото живеење, примена на комплексни урбанистички просторни планови за задоволување на комуникациските и просторните потреби на населението.

1. Форми на влијанија на современата урбанизација врз начинот на живеење

Современиот урбан концепт содржи одредени основни елементи врз кои може да се следи развојот, созревањето и футуристичките насоки на еден животен простор. Можеме да издвоиме одредени клучни фактори кои влијаат на формата и концептот на живеалиштата во урбаната средина како прилагодување на современите потреби, кон современите материјали за градба, животните и семејни потреби на човекот, примената на еколошки прилагодените градби, футуристичките урбани концепти и сл.

Модерните урбанистички аспекти, се базираат на домувањето, на планираната политика, како и прилагодување на социјалната политика на новиот глобален поредок на капитализмот. Идентитетот и различностите во потрагата по одредени модели на пост -модерниот урбанизам, како интегрирани делови на економијата, се дел од отворениот пазар, спротивно на модернистичките модели на урбанизмот од кои зависат огромните јавни инвестиции. Притоа насоките се во правец на создавање на активни шопинг зони и зони за домување, преку радикалните технолошки експерименти, преку новиот начин на живот, односно новите објекти за рекреација, за потрошувачите на новите општества. Овој период ги завршува процесите кои се поттикнати уште од 60-тите години, како критика на универзалната идеја за социјална држава, како и обидот да се постигне правда преку еднаквост, но каде во средиштето е единката и неговата потреба за само создавање. Тука се дефинира мешањето на идејата за признавање на

универзалната етика, преку социјалната државна помош и модернистичкото урбанистичко планирање, во комбинација со комерцијалните стратегии на пазарот и современите општествени демократии. Притоа големиот број на корисници имаат конзервативни ставови од авангардните теоретичари и архитекти. Спротивно на автентичните стари градски центри во историските јадра, се промовира комерцијалниот развој на генерираните модернистички центри. Пример за тоа е реконструираниот на барокниот замок во центарот на Берлин или преку ревитализацијата и реконструкцијата на историските градски центри во Данска. Секако потребно е повторување и поместување на одредени културни феномени од страна на тековните законитости на пазарот, како предуслов за формирањето на конкретни планови за урбаниот развој. Индивидуалното живеење треба да се прилагоди во рамките на културата, односно новата реалност, како и мерки за новиот личен идентитет, заради признавање на неговата автентичност. Притоа треба да се открива новиот речник, за да архитектите, планерите и критичарите, ги препознаат разликите. Било кој модел за објаснување ќе го изгуби своето значење, кога се повторува во многу различни контексти, но сепак треба да се искористи за одреден идеолошки проект во иднина.

Градината како модел на град претставува идеја за комбинирање на најдоброто од градот и руралните средини, замислена како животна средина, со добра инфраструктура со поголем урбан центар. Овој модел на модернистички станбени населби од 20-от век, се реализира со големи станбени згради, преку масовното производство на станбени куќи за средната класа, изградени непосредно до историските јадра, како модел за повторно оживување на модернистичките станбени области како селата, домување во нови урбани енклави во класичен стил.

Принципите на *Добар град* од Џејн Џекобс кои се развиени во 60-тите години, се користат како основа за изградба на ексклузивни станбени комплекси за богатите американци, што подразбира форма на нов урбанизам,

за успешна ревитализација. Значајна е појавата на радикални естетски експерименти кои се формулирани под работата на групата архитекти – MVRDV преку проектот за *прасе градови*. Идејата за добар град се развивал во историска фаза, поставен околу современиот живот, како резултат на конкурентноста на пазарот. *Либеларниот град* на поединецот, исто така го радикализира модерниот град, како директен одговор на процесите на глобализацијата и доминацијата на економската логика, како град составен од популарни и градежни типови, во концептот на добар град. Сепак надвладува прагматичното либерално стојалиште кон урбаниот развој, кое резултира со хетерогените градови на нео -традиционалните области, каде се меша со модерните рационални објекти.

Во Европските градови со силно урбанизирани региони, каде и покрај историските населби, се појавија потрошувачи, кои бараат специфична форма на домовите, со силно изразена естетска индивидуалност. Градот претставува дизајнирана и осмислена целина, каде различните активности се одржани во различни но интегрирани делови, кои се однесуваат на целокупниот план, каде поединецот може да избира одредена средина. Таа може да биде модерна и да не се вклопува во целокупната шема, освен да биде поинаква. Пристапот на урбанистите кон идеалите, освен во Холандија се реализира и во Данска, како знак на промена на социјалната држава, со израмнување на разликите, со ослободување на секого, преку реализацијата на проектите. Сето ова е реализирано во согласност со идеалите кон филозофијата на признавање на идентитетот, иако се работи за мултикултурна средина. Сите жители- корисници потребно е да имаат исти права и способност која кореспондира со нивната состојба. Универзалниот контекст на социјалната држава, се дефинира во рамките на своите членови, односно како отворена заедница. Тука се земени во обзир прашањата на идентитетот и сликата на одредени заедници со големо значење. Во овој период се превземени мерки преку одредени модели, каде

власта ги избегнува конфликтите врз основа на идеолошките разлики, за да не се спречи континуираниот развој и напредок, со акцент на безбедноста и емиграциската политика. Урбаната теорија од 60-тите се фокусира на прашањата како архитектурата и планирањето може да отстапи директно од желбите на поединците, да станат физички простори, кои можат да бидат простори за идентификација, за обликување на желбите на корисниците.

Поимот на трансформативноста е создаден врз основа на идејата на екологијата врз основа на процеси, социјални, физички, локални или глобални, за донесување на адаптабилни и динамични решенија, наместо статичен и фиксен дизајн.

Дефинирањето на живеалиштата во еден тесен распоред, создава недостаток на личниот идентитет, нуди слобода и автономија, промовира индивидуализам, слободна мисла и учтиво однесување, додека од друга страна создава чувство на несигурност, осаменост кај народот. Следува потенцирање на врската помеѓу подемтот на градот и менталната болест која се истакнува со текот на времето, стравот од затворени простори. Притоа поголемиот дел од плановите на 20-от век за урбаната обнова, беа базирани на борбата против нехуманите услови од крајот на 19-от век на градот, како недостаток на светлина, воздух, нехигиенски услови и пренатрупана структура, со ограничена циркулација.

2. Современи типови на концепт на живеалишта во урбана средина

Анализата на современите типови на градби може да се толкува врз основа на нејзината форма, прилагоденост на потребите на човекот, социјализацијата на просторот, врз новите формите на урбаниот концепт на живеење и сл. Притоа научните согледувања се движат во рамките на основната просторна концепција на модуларни градби, просторно диференцирани просторни решенија, форми на градби типизирани врз основа на применетиот материјал (од рециклирани материјали, современи материјали, еколошки материјали и сл.), врз основа на футуристички

потреби и проекции, економичност на градба, еколошки концепти на градба, градење на пасивни објекти и сл.

Во одреден број на проекти и истражувања се прават анализи за подобрување на квалитетот на живеење, подобрување на вредностите на животната средина и наследството на околината, кои се опфатени со новите урбанистички планови. Се прави напор да се консолидира урбаниот звук, кој е потребно да е на одредена дистанца, а во исто време се стимулира создавање на природни звуци во околината, кои фирмираат одреден квалитет од категоријата на наследството. Ова значи дека треба да се избегнува ширењето на патната инфраструктура и ограничување на поставување на фамилијарни објекти кои се во непосредна близина до нив. Тоа наведува на примената на природни градежни материјали, како ресурс за богати звучни ефекти, како што се различните видови на дрво. Втор фактор е постигнување на зголемена концентрација на густината на урбанистичките сектори, со нови станбени активности, кои се однесуваат на отворени те урбанизирани содржини, кои изобилуваат со вегетација. Овој модел директно поттикнува живеалиштата, најчесто со формирани енклави, да создадат однос кон природната средина. Најголемата опасност е во превземањето на просторите кои служат за комуникација, до потребните содржини (трговија, водени површини, патеки и сл.) Од аспект на мобилноста препорачливо е да се запазат комплексот на пешачките рути од аспект на простори со специфичен звук, како и нивна адаптација во однос на квалитетот на урбаниот звук, во однос на локалните ресурси (Chelkov G.2009).

2. Насоки на формата на идните живеалишта

Футуристичкиот концепт потребно е да се прилагоди на одредена животна средина, со сите општествено- социјални, економски и архитектонско- урбанистички современи услови и нивните проекции за во иднина. Од анализите произлегува современ концепт на живеалиште кое се

движи во посочените рамки на современ, економичен и модерен простор на живеалиште.

Последниве години сме сведоци на големи транзиции во животот на метрополите кој влијае на нашата иднина, со зголемувањето и ширењето на големината на урбаните населби. Во периодот после 2005 година во новиот век, полека се развива мислата дека постои хронолошка платформа, од која можат да се преиспитаат ставовите и идеите во врска со иднината на националните урбани концепти. Притоа во интерес на самото место да се отвори дебата за позицијата на модерната метропола, како економски и културни двигатели на народите. Тоа е овозможено преку современите дебати од аспект на здравјето и урбаното планирање, преку примерот на *Garden city* (градот градина) кои се првично предложени во Англија, како средство за



Таб.3. Лондон- проект - Garden City

производство на нов урбанистички систем, кој води кон здраво и урбано општество. Во контекст на зголемувањето на метрополитен центрите, каде е потребно справување со сиромашните квартави, како генератори на урбани конфликти, со цел за подобро социјално и економско интегрирање на населението. Прашањето на домувањето првично е опфатена од јавноста во Англија, која е позната како прва нација во светот, каде повеќе од 50% од населението живеат во урбани места. Притоа од 1830-та година е основана правна рамка за воспоставување и подобрување на животната средина, како

и во социјална смисла, иако со индустријализацијата, современиот урбан живот не беше сосема во категоријата на здрава животна средина. Одерени проекти како *Градот градина* (Garden city) ја нагласи отпорноста на урбаните прашања кои се решаваат во историски, современ и футуристички свет. Овие елементи од пред еден век се слични на елементите кои се промовирани како одржлив развој, односно фактори кои влијаат на општествениот, економските и еколошките урбани карактеристики, што влијае на развојот на современиот урбанизам.

Предвидувањата на идите трендови и култури се проблематични, прати контекстот на условите, кои брзо може да ги сменат урбанистичките услови. *Одржливиот развој* има потенцијал во насока на намалување факторите кои ја поттикнуваат маргинализацијата на одредени социјални групи, што се решава со вработување во областа на животната средина, домувањето и транспортните политика, како и социјалната и економската интеграција на граѓаните, како водечки елементи во современата урбанизација. Во овој домен влијаат и мерките на современиот урбан начин на живот, како заштеда на енергијата, лимитираната употреба на автомобили, здравиот живот и сл. Тоа се постигнува со професионален пристап кон здравјето на урбаните места, социо -економски пристап и редизајнирањето на историските концепти, за да одговараат на сегашните и идни урбани контексти. Во тој правец денес се превземени неколку проекти во Европа и Австралија (*Healty cities, Walk in to work out, Fruit plus*) како промоција на здравиот урбан живот. Насоката и моделот на современиот урбанизам води кон воспоставување на поголема социјална, економска и културна интеграција. Денес е актуелна појавата и проширувањето на стратегиите за одржлив развој во современиот урбанизам, во доменот на домувањето. Одржливиот развој претставува здрава платформа, од каде треба да се предвиди иднината, и да се обезбеди во иднина во еден историски контекст на градот, за да не биде осудуван за непривлечен

концепт. Концепт на промовирање на стандарди во средините и изборот на животниот стил, како концепти и програми ќе се користат во иднината, како сублимат на животната средина и здравјето на луѓето, што е доминантен интерес на архитектите планерите и другите стручни лица. Сето тоа ќе придонесе во наредните години да се намали сегашната социјална, економска и загриженоста на луѓето за животната средина, односно домувањето.

Приложените анализи водат кон конципирање на еден научен аспект на согледување на современите човекови урбани потреби, кои се рефлектираат силно врз формата на неговото живеалиште.

Користена литература:

Chelkoff Gregoire: *The sound heritage of a new town: Ambience, Shocks in contemporary urbanism*, Krakow, 2009. ICSV 16

Godschalk, David: *Land use planning challenges: Coping with conflicts in sustainable development and livability community visions*. Journal of the American Planning Association 70 (1): 5-13. 2004

Harvey, David: *The Condition of Postmodernity*. Cambridge MA: Blackwell. 1990

Lefebvre, H: *The Urban Revolution*. Minneapolis, MN: University of Minnesota Press. ., 2003 (1970)

Lynch, Kevin: *Good City Form*, Cambridge: MIT Press. (1985 [1981])

Kaliski J: *Everyday Urbanism*, New York, Monacelli press, 1999

Koolhaas, Rem: *Great Leap Forward*, Köln: Taschen., 2001

Koolhaas, Rem : “*The Generic City*”, in Koolhaas, R ,1995, 1238–1264,1994

Morley Ian: *Post- Industrial urbanism and growth of sustainability: Historical trends, present and future observations*, Ming Chuan University, Taiwan, 2005

Rossi, Aldo: *The Architecture of the City*, Cambridge: MIT Press. (1982 [1966])

Relph E.C.: *The modern urban landscape*, Baltimore, Johns Hopkins University press, 1987

Struggling Cities: from Japanese Urban Projects in the 1960s, Japan foundation, 2010

Tafuri Manfredo: *'Machine and Memory. The City in the Work of Le Corbusier'*, in Casabella, 1984

Waldheim Charles: *The Landscape Urbanism Reader*, New York, Princeton Architectural Press, 2006

Watson S, and Gibson K: *Postmodern cities and spaces*, Cambridge: Blackwell, 1995

M.Sc. **Valentina PAJAZITI**

Faculty of Philosophy, “State University of Tetova”, Macedonia

M.Sc. **Mensur PAJAZITI**

Faculty of Philosophy, “State University of Tetova”, Macedonia

FASHION AND DESIGN AS THE CHALLENGE IN SCIENCE

***Abstract:** Fashion is a style and habit widespread in a beautiful particular time. Fashion and design are in our everyday lives, not only prevalent in time but are still monitored and studied by science. If once in a while cave drawings, various settlements were simply to show a Paleolit lifestyle, Neolithic, old kingdom, etc. Today those drawings used in various designs and are sensitive point of science. Science is using different research designs of old habits, humanity styles for centuries as it is science in search of research, it is also fashion and design to new research. Return back modes does not mean that design is going back. Design is constantly in search of beauty and glamour. Fashion can have its ups and downs but the design continues to sail in these waters. Different stylist worldwide are looking not only beautiful, but also a new style for the new times and circumstances in our future. Fashion and design have greatly contributed to the formation and development of the human personality, character, morals, ethics, aesthetics, taste prevails people convey emotion, helps in the social circle. This makes fashion and design to be more science challenge. Our links to the past but also with the future have a connection which is style and science. The art of fashion and design and style is the art of what would be science without style.*

***Keywords:** fashion, design, science, drawing, art, style.*

Introduction

Ability of Humans to maintain a attitudes towards the beauty, for acquiring a language has been gradually developed. works of art of different epochs are perfect carriers and served as a source and inspiration for fashion and design at any time. The artist, designer (fashion designer) today they have their opportunities wider to increase their strengths, exciting anther creativity. Development science of technology has made that fashion and design relate the productive forces.

Today society is developing also the art of apparel which go parallel, indicates relate with each other. In areas of art nature has always been and good inspiration also and in science. One kind of consciousness can include using our cognitive abilities (skills) thus reaching like pleasure of stretch that strongly affects on imagination.

Our abilities to make peoples outside look pleasurable (favorite) in case of clothing in a way make them feel comfortable using some principles, they are:

Principle cognitive ability and the ability of principle desire

The first principle is that cognitive ability on this principle should reflect more satisfaction, accessibility and achieved expression.

The second principle is more complex in this case is the ability of desire. From the point of view of this free concept principle must be distinguished from feelings of satisfaction and dissatisfaction, which in this case is the ability of knowledge, desire. Great desire exceeding / passes from meaning to the reason and this often happens in field of fashion, this principle reflects more in critical judgment. Therefore must be ensured the opportunity to the cognitive abilities.

In the field of art and science our cognitive abilities are contained in a unlimited sphere, this sphere wants to be possessed by ideas and practical reason, connection that are formed from these fields reaches to transmit within us a universal pleasure.

1. Nature as inspiring of fashion design and science

Artist in itself requires recognition of objects in nature, and she requested to elaborate and to display them in his works. Thanks to inspiration of nature, for further explodes imagination has committed to a host of extremely beautiful designs. However, tastes are not critical and creative abilities, for the artist (stylist) these flavors are for further exploited in the classification of types in a different one, where it can also use the reconstructed model for the highest ground in the rates of reason.

The principle of cognitive skills that helped the submitter tastes these new elements in one of the other of views. In the second case is that the classification of types, that show different tastes of people, where the outer casing covers, speaks for itself personality and character of these models may say here that highlights the desire, the character of the artist themselves, In the second case is that the classification of types, that show different tastes of people, where the outer casing covers, speaks for itself personality and character of these models may say here that highlights the desire, the character of the artist themselves, where these stand out as the figurative elements are lines, spice tones, shapes, abstract objects, etc., (where mostly young people today look very desire that through these imitated and stars of film and music), and here we do not see any character or personality to form Beyond that one around that tries to replicate and to establish the identity or better the image above the wish to say... The high we mentioned that tastes are critical abilities, when I say critical words for tastes of people, characters, tribes, peoples in the various worldwide.

Nature has been a good inspirer of all construction more humanity in all ages, this popular we see in the wardrobe to every people in the world, where the element is explained through shapes, lines, pictures, these people begin to establish the nature and spirit for their you free, who in this case is imagination.

When talking for desire, taste inside cognitive ability should have in mind also the scientific of the facts, researches inside knowledge within human actions, without recognition of these elements cannot be achieved the facts, idea of the art inside Science is the joint, it is the recognition inside reasoning of the imagination.

The imagination is reproduction of feelings, emotions and in the world of fashion, design has borrowed these emotions into the rule of a field is active as fashion.

If fashion and design will walk in the artist's whims, will face the numerous problems in the aesthetic point of view, are not lacing and are not few these last. The desire is great on the dress, design, the thoughts, and acts before cognitive language ability, that would mean that we have desire but are not lacing have the proper knowledge on the "dress code" aesthetic education in clothing. If at in one time, we dressed for protection from the cold, that continue to this day, or for principles religion or the prejudices of a different timings etc. for me that each of these have a code issue (even joint conclusion).

The respect of clothing of the different people today in our society we ask for this respect, with this respect and this code is "dress code" we can't appear in a wadding with jeans, tracksuits or we can't go into a meeting with extravagant clothing etc, precisely here appears the ability of desire, and after we hear the expression "I'm good like this, I feel good like this". This desire I think is only the domestic circumstances were you can do what you want at your home, but the world of fashion and design must be enforced and respect ethical code dress.

2. Dress code

It often happens that we encounter flavors, different wishes over our dress, and associate these flavors with the HEAR often claim that, like "Dress like so" etc. But not always we dress like we, it comes when dealing with any celebration or any employment in one of state or private institutions that have a dress code. If people like dress discretion (whims) would face the many problems and

difficulties in different areas of society, such as schools, police, hospitals and various institutions where we see the uniforms.

If primary or secondary schools have a dress code in this case called the police uniforms, etc, where you can identify which belongs to a archivists school or military unit, police etc. This code is casual, this code comes strengthened from ancient times, where kings, nobles were distinguished precisely by their dress, and why all these are made? For his main character and his laws respect.

In Renaissance whether a female would had cut hair or released them she was called a whore, and this comes as one aesthetic codes. Later in England's Revolution where poverty prevailed and people were compelled (were forced) to work twenty hours, from lack of hygiene, from lack of the hygiene women were forced to cut or to hold hair or headscarves, and like this some rules were changed, depending on circumstances where you lives and with whom you lives and in condition you live. In every religious cult has a code dress and precisely we say: "where you lives and whom you lives" you refrain the code, we want or we don't want and this makes us special as from the outside as well as ethic and moral.

Through learning of the rules and we now ourselves, and this comes from our proximity, creativity aesthetic and our philosophy life.

The dress code based on aesthetic, ambient, specific social conditions and highlights his importance, in our society, as I mentioned the above in protecting of our children, recognition of the law persons etc. Therefore the dress code and in whole variety of systems and the philosophical, aesthetic, tastes, judgments of styles etc.

This results that the art of dressing interlaces ethics and esthetics, also worth noting that the dress code fights "immorality".

The art of dressing considered as a educative powerful tool, has great influence in the social the moral aspect the views for the formation of attitudes of

tastes, has great influence in the moral social aspect for forming social views and tastes attitudes, “BEAUTY ALWAYS IT’S MORAL”.¹

A different African tribes have dress which for our society would be stressful, immoral, where for them is natural and normal. As we can see every day young people which confuses outfit clothing clock, where they don’t have knowledge about rules of dressing where stage dress with daily dress or holidays.

3. The principle of cognitive skills

Abilities of people have done through the sensibility and emotions to accept something or reveal.² The cognitive skills aim artistic production but and scientific research, but our knowledge of art and research of who are made from science which appears in action. This means that the principle of cognitive skills should contribute to the development of science degree and art should also contributed to the sensitization of society for the development of aesthetic skills.

Cognitive skills does not come by itself, they should studied, explored, etc. To have one fashion o

r implement science should know a peoples different culture who belongs fashion while science should know the nature as artists do, and this researches recognition brings, order, culture, code etc.

Principle cognitive seems to reflect, and how this happens? We started above with the recognition of art aesthetic will reach to satisfy tastes of our society and will reach to adapt the beauty in our life. Essentially recognition of genuine values achieved with educational effect, with legitimacy. In this area “without interest aesthetic, there is no motivation for creation of aesthetic values”.³

Development of cognitive skills should be in correlation with education, with recognition of the history, the rituals, clothing, the religious cults also recognize our wardrobe, these clothes (garments) that we have today. Our

¹ Rada, De J. *Parime të estetikës (Vepra letrare 3)*, Tiranë: „Naim Frashëri“, 1987, pg.269

² Focht, I. *Uvod u estetiku*, Sarajevo: Svjetlost, 1980, pg.35

³ Shimlesha, P. *Pedagogjia*, Prishtinë: Enti i teksteve dhe i mjeteve mësimore“, 1988, pg.208

relationship with the past implies many points as we have: the skin, silk cotton or the older material, with the development of fashion and design in research of science in these materials. Our skills have made today fashion; design and science walk with giant steps, considering how the outfits were in Europe where the dresses (gown) were mostly a regional.⁴

With the development of science and technology fashion design took another direction with respect to the educational interests of freedom and democracy. A new fad/fashion was inspired, as well as science began to flourish. When we say giant steps we consider that only in the 19 th century for the first time appeared sports coats and bathrooms suits bikini ⁵ Precisely here starts a big step of fashion design and science. The new ideas, our skills have caused many people to have a better life and more beautiful thanks to the principles and cognitive skills.

4. Principle of skills desire

Desires are very great, is a free concept. Desires are actionable skills and act's precisely when we won't to look beautiful and to have a good life. Thanks to cognitive skills we have a cognitive principle of desires which show his artist character desire with figurative elements and figurative principles. Thanks of the desires we have aesthetic taste that offers ideas, the inspiration for emotion, the feeling, etc.

With the principles skills of desires we have new ideas as much desires, more we have ideas, researches, it makes life dynamic and more beautiful. During of the desires that are actionable skills we notice and flavor the critical skills. The latter comes as a requirement of what we have on the aesthetic education.

⁴ *Fashion Designs 1800-1940*, The Pepin Press 2000, 2001, pg.8

⁵ *Ibid*, pg.9

The desire as a concept is free and operates in every dimension is should consider these dimensions while maintaining balance between freedom skills and the Actionable.

If we will dress up according of our desires which is our freedom of expression in clothing (dress) will have our personality, but when these clothing exceed as a concept then will confuse the personality namely when we do not have information or aesthetic education, which in this case is the principle of cognitive skills, we will have a problem with our identity, it comes from our huge desires for garment. Desires that we have for dress should not confuse with dress clock, where we often see it happens.

In our social circle we do not we have a dress code! How should we look in the morning or during the day, etc? It is interesting to highlight the coverage and experiencing emotion of beauty, developed and cultivated taste, and aesthetic, conditions also critical evaluating also must be noted however also desires to tastes better experienced them should be developed from the experience of the social circle, age etc. from specifics individual psychophysics.

Precisely here the skills of the desires must be controlled properly managed it often happens that desires us to experience disappointment.

The beauty and magnificent fulfill our lives with emotions but when this are not used as it should then feel disapointmet, therefor we say desires better taste watched absolve, experiencing and researched.

Interest of desires proceed stimulated by the the beautiful and best implementation of our desires is through figurative art, design as the science.

Summary

Lifestyle has changed and continues to change, however, in the world of fashion, design and science still needs to be researched over requirements that we have in our daily lives.

Sciences as Allied of art is closer to the day by day to humanity and technology developing opportunities are here offers wider choice also fashion, design today has given humanity as many as in the Life comfort and relief in our daily affairs.

From all of this that we talked like a small recognition of the value of aesthetic education to a code or some leaves principles as challenge by further research in science.

With the recognition of nature we will have more delay to continue in science as well in Fashion and design, as well the theoretical in that practice.

References

1. Arnold, H.: *Socijalna istorija umetnosti i knjizevnosti*, Beograd: Kultura. 1966.
 2. Dikson, G.E.: *Umetnost*, Beograd: Mladinska knjiga. 2012.
 3. Freud, S.: *Psikonaliza e artit dhe e letërsisë*, Tiranë: Dituria. 2000.
 4. Focht, I.: *Uvod u estetiku*, Sarajevo: Svjetlost. 1980.
 5. *Fashion design 1800-1940*, The Pepin Press 2000. 2001.
 6. Gombrich, E.: *Historia e artit*, Tiranë: Lilo. 1996.
 7. Gerliq, D.: *Estetika*, Prishtinë: Rilindja. 1984.
 8. Kant, I: *Kritika e gjykimit*, Tiranë: Plejad. 2004.
 9. Pettijon, F.T.: *Psikologjia*, Tiranë: Lilo. 1996.
 10. Rada, De J.: *Parime të estetikës (Vepra letrare 3)*, Tiranë: Naim Frashëri. 1987.
 11. Shimlesha, P.: *Pedagogjia*, Prishtinë: Enti i teksteve dhe i mjeteve mësimore. 1988.
 12. Taine, A.H.: *Filozofia e Artit*, Tiranë: Ideart. 2004.
-

М-р **Марина КОЦАРЕВА РАНИСАВЉЕВ** / *M.Sc. Marina KOCAREVA
RANISAVLJEV*

The College of Textile – Design, Technology and Management - DTM

НАУКАТА И УМЕТНОСТА ВО ВИЗИЈАТА НА ПОСТМОДЕРНИТЕ ДИЗАЈНЕРИ

***Апстракт:** Идејата дека технологијата може да биде инкорпорирана во секојдневното облекување денес не претставува повеќе осамена визија како што била во авангардната уметност и дизајн на раниот 20 век (која на почеток на индустријализацијата го замислуваше футуристичкото руво подобро со естетски, функциони и очигледни симболички вредности на механичката технологија), ниту е тоа повеќе научна-фантастика. “Носечката технологија” несопирливо се развива во правец на сеприсутни и минијатуризирани компјутери и електроника. Сите ангажирани футуролози, критичари на културата и теоретичари на електронските медиуми, како и научните, уметниците и дизајнерите кои се занимаваат со истражување и развој на новите технологии, полни со елан и шпекулација, расправаат за очекуваното омаосување на носечката технологија во современото облекување. Во склад со тоа, во 21 век, поврзаноста помеѓу телото, облеката и технологијата стана грижа од широк спектар на комерцијални, културолошки и академски дисциплини.*

Развојот и асимилацијата на новите технологии е клучен дел на секоја индустрија, во тој смисол областа на модата не претставува никаков исклучок. Фокусирајќи се на креативниот сегмент и на иновацијата во модниот дизајн, со компаративна анализа на “носечката технологија” и експерименталната мода, се обидов да укажам на новите постапки и

простори на истражување на постмодерниот дизајнер во контекст на синтеза на модата, технологијата и телото, а со цел на естетско и функционално подобрување на индивидуата, како и зајакнување на колективистичките идеали и создавање на општествена хармонија.

Клучни зборови: носечка технологија, мода, тело, технологија, техно-утопија, машинска естетика, киборг.

Abstract: *The idea that technology can be incorporated into everyday dress is no longer a rarefied vision, as it was for the early twentieth century art and design avanguard (who, in the wake of industrialisation, imagined futuristic attire enhanced by the aesthetics, functionality and perceived symbolic values of mechanical technologies), nor is it science-fiction anymore. Wearable technology through miniaturised computers and electronic devices is already present. Speculation, enthusiasm and debate on the anticipated ubiquity of wearable technology in contemporary dress is main consideration of all, futurologists, cultural theorists, electronic media theorists, as well as the scientists, artists and designers at the forefront of wearable technology research and development. Accordingly, in the twenty-first century the relationship between the body, dress and technology has become a concern for a wide-ranging spectrum of commercial, cultural and academic disciplines.*

Development and assimilation of new technologies is a key part of every industry, in this sense, the field of fashion is no exception. Focusing on the creative segment and innovation in fashion design, I tried to point out new areas of research procedures of the post modern designer in the context of the synthesis of fashion, technology and the body. By Comparative analysis of "wearable technology" and experimental fashion I analyzed the purposes of aesthetic and functional Improvement of individuals and strengthening of collectivistic ideals and creating social harmony.

Keywords: *wearable technology; fashion; the body; technologytechno-utopia; machine aesthetics; the cyborg*

1. Вовед

Примената на високите технологии овозможува на нашето опкружување нови визуелни стимуланси, создава поинакви видови на креативност, како и естетски и функционални можности. Први навестувања на врската помеѓу „носечката технологија“ и модниот дизајн се приметуваат низ влијанието на техно-кроечките експерименти на една група аванградни креатори од почеток на XX век, во чии редови се препознаваат принципите и естетиката на футуризмот, конструктивизмот и кубизмот. Идеата за футуристичка мода и дизајн продолжува со развитокот на миниатуризирани компјутери во седумдесеттите години од XX век, а свој целосен израз, како што многумина теоретичари сметаат, добива со појавата на софистицираните „паметни ткаенини“ во XXI век. Преку интердисциплинарен пристап, користејќи се со компаративна анализа, моето истражување ја прати појавата на три техно-утопијски тенденции: технолошката оптимизација на телото, претопување на телото со технолошкото опкружување и амелиорацијата на општеството низ колективизам и индивидуализам. Структурирајќи ја својата анализа на овој начин, ги прикажувам овие техно-утописки идеи и модни амбиции како суштински за машинскиот период, и истите се наоѓаат во современата „носечка технологија, односно, би можело да се каже дека „носечката технологија“ на XXI век, ги воскреснува концептите и изразите на техно-утописката „технологизирана мода“ на раниот XX век.

Разгледуваните примери на облека од XXI век, иако различни по форма, распон, техничка софистицираност и буџет, поврзани се со својот имагинативен и понекогаш концептуален пристап кон „носечката технологија“, во која е идејата за комуникација и синтеза на телото,

технологијата и опкружувањето примарна во однос на самиот дизајн. Наспроти уметничките проекти на авангардата на раниот XX век, современите примери се третираат како „прототипови“ кои сигнализираат поширок тренд, не им се приоѓа како на битни дела од уметничкиот опус, туку како на врста на експеримент.

Профилот на самостојниот и интердисциплинарен практичар на „носечката технологија“ исто така е специфичен. Надарени со посебен ентузијазам и инвентивност, додека создаваат во научните лаборатории и креативните студија, практичарите од оваа област често соработуваат помеѓу себе како би ги разменуваале вештините и знаењето од областа на науката, уметноста и дизајнот.

Мојата компаративна анализа на „експериментална мода“ и „носечка технологија“ и експлицитно и имплицитно се ослонува на теориите кои разгледуваат и дефинираат однос помеѓу технологијата, телото и утопијата, обликувајќи ја на тој начин мојата концептуална рамка. Тоа се всушност идеи од машинскиот период за технолошка протеза и нејзините позитивни и негативни влијаниа на телото. Дона Харавеј (Donna Haraway) и Катрин Хејл (N. Katherine Hayle) со својата утопијска метафора за киборг на информатичкото време, Луи Марин (Louis Marin) и Фредерик Џејмсон (Frederic Jameson) со формулација на утопијата во културолошки и политички контекст од доцниот XX и раниот XXI век, и конечно Мајкл Картер (Michael Carter) со својата идеја за техно-утопијска естетика на модата од раниот XX век, посебно неговите три техно-утопијски категории на Рационалната функционалност, Роботоидите и Декадентното. Мојата анализа на современите трендови се потпира на овие идеи за да сугерирам зошто „носечката технологија“ на XXI век ги враќа во живот техно-утопијските идеи, естетиката и импулсите на раниот XX век.

2. „Носечка технологија“ – визија на постмодерниот дизајнер

Експерименталното творештво на XS Лабораторија – колаборативно истражувачко студио за дизајн во Монреал специјализирано за електронски материјали и „носечка технологија“ – низ интердисциплинарен контекст на уметност и дизајн претставува една саморефлективна критика на вкрстување на технологијата, модата и дизајнот (Joanna Berzowska i XS Labs : Seven Years of Design Research and Experimentation in Electronic Textiles and Reactive Garments, Монреал, 2010). Истражувачката работа на XS Лабораторија чиј основац е Јоана Берзовска, професор на дизајн и компјутерски уметности на Конкордија универзитетот (Concordia University) во Монреал, фокусиран е пред се на иновации во област на електронскиот текстил (e-textiles) и реактивна облека, како „втора кожа“ кои имаат потенцијал на компјутеризирана интеракција со поединецот и опкружувањето. Во исто време инспириран со технолошката и културната историја со тенденција за создавање на текстил на иднината преку нови методи и материјали со различни електро-механички карактеристики.

Една од соработничките на XS лабораторијата, уметникот и дизајнерот Џени Тилтсон (Jenny Tilltson), создава и истражува во рамките на независната дизајн-лабораторија *Scentsory Design* во Лондон, која ги обединува полето на модата, уметноста и здравјето. Во исто време, како член на истражувачкиот тим во Центарот за иновација на *St Martin* школото, како останатите дизајнери кои биле предмет на мојата анализа, Тилтсонова ги испитува вкрстувањата на технологијата и модата. Проектот на Џени Тилтсон - *Паметна втора кожа* кој веќе со својот наслов асоцира на идеалот на италијанските футуристи за технолошката втора кожа, како и *Мириносетилен дизајн*, ја призиваат футуристичката и конструктивистичката претстава на комплексот тело/машина синтетизирајќи и технолошки подобрувајќи го циркулаторниот систем на самото тело. Сличен концептуален приказ покажуваат и Оливија Онг и Хуан Хинестроза

во модната линија *Glitterati* креирајќи заштитен интерфејс помеѓу ранливото тело и ескалирачкото еколошко загадување. Во овие, и сличните примери на „носечката технологија“ воскреснува идеата на италијанските футуристи да го спречат физичкото пропаѓање на телото, и повторно ја враќа претставата да хибридно техно-тело може да усвои супериорни карактеристики на модерна машина: агилност, сила, динамика, ефикасност и неуништливост.



Слика 1. Џени Тилтсон, (лево) *Паметна втора кожа*, 2004. и (десно) *Мириносетилен дизајн*, 2005.

Мириносетилен дизајн (2005) и *Паметна втора кожа* (2004) на Џени Тилтсон (слика 1) претставуваат серија на парчиња за облекување кои одразуваат различни емотивни состојби на телото и респондираат према "аурата" на терапевтските хемиски ароми (Seymog, 2008). Овој дизајн ослободува терапевтски мириси низ серија на канали слични на вени кои се направени према моделот на циркулаторно-васкуларниот систем (Seymog, 2008.) Укажувајќи на емоции кои се случајни или прикриени, овој проект тврди дека психотерапијата најдобро се спроведува низ автоматизиран технолошки систем (Ryan, 2009). Навистина, вештачкиот систем се активира пред да телото покаже видливи знаци на стрес и болест, и оттука теоретски ги заменува природните сигнали за предупредување на телото, како и неговите вградени механизми на соочување. Штитејќи го организмот на тој

начин, автоматизираниите мирисни терапии на Тилтсонова, ја саботираат самозаштитата на телото, и ефикасно ги прават сувишни имунолошкиот систем и интерните телесни процеси за ребалансирање. Според тоа, екстремното техно-утопиското разбирање на овој труд е дека технологијата со својата функционалност и рационалност може да се квалификува на место на чувар дури и на замена на телото и умот.

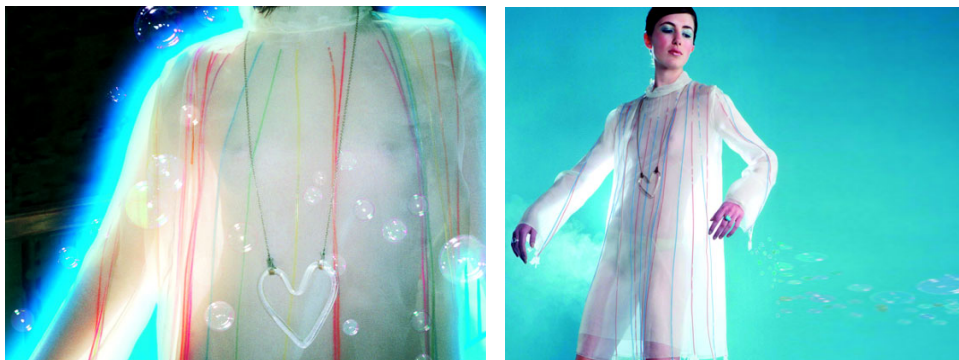

Слика 2. Цени Тилотсон, *Паметна втора кожа*, 2005

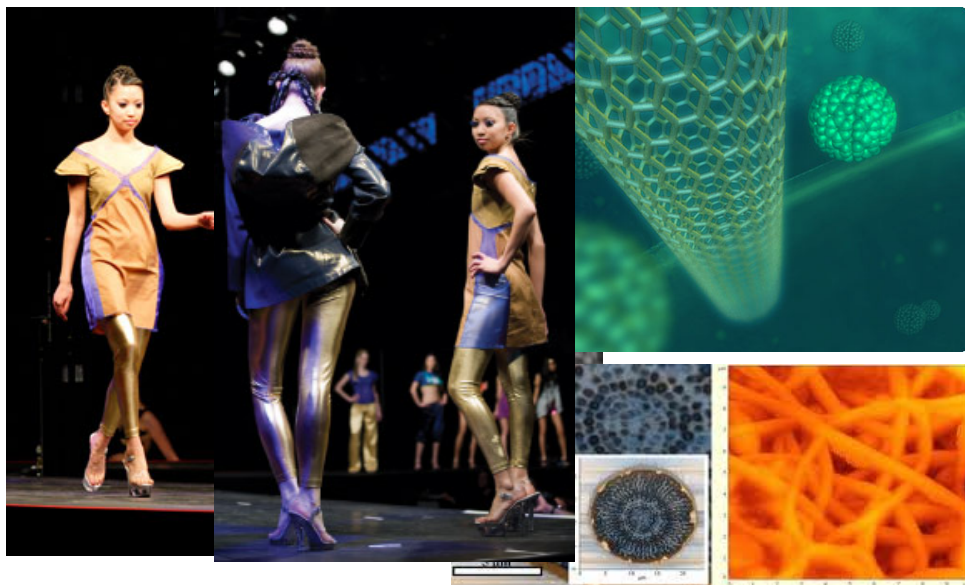

Слика 3. Оливиа Онг и Хуан Хинестроза, модна колекција *Glitterati*, 2007.

Нешто поинаков, одбрамбен механизам покренуваат Оливиа Онг (Оливиа Онг) и Хуан Хинестроза (Juan Hinestroza) од њујоршкиот Универзитет *Cornell*, обединувајќи ги своите искуства од областа на модниот дизајн и наука за влакна, како би ги премостиле студиските и лабораториски истражувања. Во модната линија „носечка технологија“ *Glitterati* (2007), тие ја користат нанотехнологијата како би ги уништиле алергените и загадувачите на воздух пред да наштетат на оној што ја носи облеката (Ryan, 2009.) (слика 3). Нивниот проект на тој начин ја надминува вообичаената функција на парче облека како заштита, создавајќи од него специфичен заштитен интерфејс помеѓу оној што го носи и неговото опкружување. Способноста на парчето облека да овозможи краткорочна вештачка заштита од алергени и загадувачи меѓутоа го заслабнува природниот имунитет на телото (Ryan, 2009) и условува долгорочна зависност од користење на тоа парче облека. Како и Тилотсонова во претходниот проект, Онг и Хинестроза ги сублимираат природните функции на телото во технолошка протеза замислена како мулти-функционално парче облека. Ова сугерира дека телото не успеало себе да се заштити доволно од технолошката околина, барајќи супериорна улога на технологијата во смисол на реакција на предупредувачките сигнали. Во нивното утопијско сценарио, технологијата адекватно рерагира како на емотивни така и на физиолошки телесни закани, одржувајќи на тој начин, совршена рамнотежа. Комбинирајќи уметност на електронските медиуми, компјутеризацијата и индустријскиот дизајн, група на повеќемедијски уметници Ебру Курбак, Рикардо Нашименто (Ricardo Nascimento) и Фабиана Шизу (Fabiana Shizue) од Кунст Универзитетот во Линц, го шири својот критички и култоролошки фокус, претставувајќи ја својата истражувачка и уметничка работа пред се на музејските изложби. Во својот проект *Taiknam Hat* (2007/2008) кој претставува некој вид на кинетичка шапка (слика 4), тие користат „носечка технологија“, исто така,

како средство за заштита на телото. Шапка прекриена со црни пердуви од птица моментално реагира на невидлива закана од радиоталасни сигнали и електромагнетно загадување во еколоското опкружување на оној што ја носи (Seymour, 2008). Вознемирена од амбиентални таласни сигнали, шапката ги подига пердувите и го менува својот облик, имитирајќи на тој начин реакција на птица поради стрес (Seymour, 2008). Со тоа, таа драматично го предвидува потенцијалниот стрес на човечкото тело.



Слика 4. Стефани Сандстром, *ЕПА Хаљина* 2008 и Ебру Курбак, Рикардо Нашименто и Фабиана Шизу, *Таинкам Шапка*, 2007/2008

Стефани Сандстром (Stephanie Sandstrom), холандската модна дизајнерка, на сличен начин, во рамки на својата концептуална модна пракса, експериментира и со технологијата. Нејзиниот проект *ЕПА Фустан* (2008) претставува некој вид на нетрадиционален медиум. Со својата реакција на загадувачите така што се стуткува, фустанот објавува многу посуптилни сигнали на еколошкото загадување (слика 4). Двата проекти, како декор, предупредуваат и го припремаат телото создавајќи упадлива слика на невидлива опасност. Во исто време, како модна табла која ја најавува сезоната што пристигнува, овие проекти делуваат како врста на технолошки плакат за агитаторите на иднината, како слика и доказ за отелотворување на нешто што футуристите само го замислувале. Со нанотехнологијата дури и најфините текстилни влакна можат да имаат сензори кои детектираат

топлотни и светлосни промени, промени на притисок, влага или стрес, и компјутери кои ги движат и усогласуваат одредени наномеханизми.

Развитокот на молекуларната нанотехнологија, од друга страна, ветува создавање на материја од молекуларно ниво нагоре и подобрување на секоја структура па и човечкото тело во естетска и функционална смисла. Во таа евентуална утопија на изобилие, естетика и перфекција достапна на сите, останува прашање што човекот, по природа несовршен, може да очекува од себе. Да ли тоа совршено опкружување уште повеќе ќе влијае на човечката преокупација со својот изглед, тело и сегашност. Или тоа конечно ќе предизвика прекин на занимавање со надворешните одлики и ќе го помести фокусот према индивидуата, нејзината заштита и општата добробит.

Во проектот *Шкорпиони* Јоан Берзовска (Joanne Berzowska) и Ди Меинстон (Di Mainstone) (ХС Лабораторија, 2007) претставуваат серија парчиња за облекување кои користат кинетички електронски систем како би се движеле независно, непратејќи ги движењата на телото. Откривајќи го на моменти сосема неочекувано, создаваат впечаток на неисправност, но и на посебна поетичност (Ryan, 2009) (слика 5) претставувајќи на тој начин повеќе соучесници или пак соперници, отколку инструменти на заштита. Како „сијамски близнаци“, изложувајќи го носителот на неочекувани движења, оваа необична облека наметнува еден вид на контрола над субјектот. Проектот *Шкорпиони* ефикасно го контрира идеалот на рационален робот користејќи непредвидливост како симулација (разиграна дури и малициозна) на човековото намерно делување и индивидуалност (Seymour, 2008.).



Слика 5. Јоан Берзовска и Ди Меинстон, XS Лабораторија, *Шкорпиони*, 2007.

Не е неопходно „носечката технологија“ да биде ускладена со телото, да со него се претопува и движи, туку како што проектот *Шкорпион* демонстрира, попрво да го ограничи, контролира или дури да го замени самото тело. Ваков пристап го надминува приматот на природноста на телото и ја воздигнува технолошката протеза на ниво на конкурент на човештвото. Иако се чини дистописка, технолошката деструкција на човечноста претставува сценарио еднакво побожно како и оној кој се однесува на технолошката презервација и подобрување, со тоа што

потполното прочистување на нашата моментална реалност создава чиста основа за техно-утописката иднина. Дури и идеата на XS Лабораторијата за агресивна, конкурентна технолошка личност, е многу ускладена со Футуристичкото одбивање на инфериорната, пасивна биолошка личност како анатема на утопијскиот потенцијал на механичкото човечанство.

3. Амелиорација на општеството низ технолошки воден колективизам и индивидуализам

Техно утопиата изразена во проектите на „носечката технологија“ од XXI век, како претходните утопии од почеток на XX век, ја продолжуваат тенденцијата на организирање на општеството кон како колективистички така и индивидуалистички идеологии. Во двата контексти, динамиката на општествената размена е условена со технолошки промени, друштвени медиуми, *online* комуникации и виртуализација, како клучен чинител на функционирање на утопијското општество во информатичко време. Според повеќето современи проекти кои се предмет на анализата, технолошкото поле на комуникации на информатичкото време има потенцијал радикално да го подобри општествениот систем. Другите, меѓутоа, упатуваат носталгичен поглед кон минатото превиртуелно општество, виртуелизацијата (виртуелната реалност) ја приметуваат како фрагментиран и нестабилен простор кој го загрозува општествениот ред на физичкиот свет. Нивната задача е да го истражат потенцијалот на „носечката технологија“, како би го довеле *online* општеството на ниво на колективистички утописки општествени вредности низ транспарентност и наметнат ред. Низ оваа втора категорија, дизајнот *embrace-me* (2007) на Деспина Пападопулос (Despina Papadopoulou) претставува сет на марински џемпери со капуљача кои содржат проводни влакна, сензори, LED сиалици и звук и реагираат на физички контакт на носителот. Нивната преградка предизвикува трепкања на светлината на грбот на џемперот во мелодиа на срцето предизвикана од

нежниот допир, синтетизирајќи, на тој начин, природен, романтичен одговор на телото (слика 6). Sprema визијата на иднината која ја има Пападопулос, отелотворувањето на искуствата на прегрнувањето станале далечен спомен. Сместен вон видното поле на носителот, визуелниот дисплеј поттикнат од прегратка, дизајниран е да комуницира со набљудувачите, не со носителот, чинејќи го парчето облека – глетка на инструктувен дисплеј; светлата и звуците активирани по пат на допир претставуваат позитивни сигнали кои го едуцираат виртуелизираниот граѓанин за користите на физичкиот контакт. Би се чинело дека овој проект изразува страв од отуѓување кој му прети на виртуелното општество заради отсуство на телесниот допир, меѓутоа овој проект би можел еднакво да биде интерпретиран така да изразува желба да се прикаже дисциплинираниот техно-утописки ред наспроти општествениот хаос нераскинливо поврзан со современата човечка романса, интимност и репродукција.



Слика 6. Деспина Пападопулос, *Прегрни ме* (Embrace-me, 2007)

Техно-естетска вредност на сличен начин поседува и проектот на XS Лабораторијата *Фустани на созвездието* (Constellation Dresses, 2004), како иницијатор повеќе на физичкиот отколку општествениот контакт (слика 7). Носени заеднички или во парови или во групи, овие фустани со ушпиени светлечки LED дриkerи создаваат слика на созвездие каде два и повеќе

носителите остваруваат некој контакт. На тој начин, здружените тела симболички и во буквален смисол „затвораат (струјно) коло“. Се смета дека *Constellation Dresses* ја охрабруваат разиграноста и креативноста во интерактивните колективи (Seymour, 2008), и навистина, што повеќе се единките поврзани, тоа е глетката на трепкава светлина пораскошна. Оваа метафора на технолошкиот трансфер на енергија го празнува динамизмот и хармонијата на колективното општество, воскреснувајќи ги тропите на машинската енергија повикани



Слика 7. XS Лабораторија, *Созвездие* (*Constellation Dress*), 2004.

од колективистичката „технологизирана мода“ на Италианските футуристи и Руските конструктивисти. Сигурно е дека овој проект евоцира идеја од раниот XX век за општественото тело обединето во естетски, физички и национален смисол низ симболите и естетиката на машините, како што Варвара Степанова прикажала со костимите за „Вечер на книгите“ 1924 година. Суптилната разлика е во тоа што партиципанти на *Constellation Dresses* не формираат една толку дисциплинирана колективистичка машина, како што ја прави дисциплинираната електронска мрежа. Конотациите на оваа втора форма ги прават автономните индивидуални ентитети кои функционираат во рамките на само-организираниот (компјутеризиран не-

политички) систем. Овде колективизмот се постигнува преку одлучноста на поединецот.

Евоцирајќи пежоративни тоталитаристички конотации на колективизмот, Лаура Белоф, Ерих Бергер и Мартин Пихмаер со своите *Чизми од седум миљи* (Seven Mile Boots, 2003) сугерираат дека општествената неуреденост претставува карактеристична дисфункција на информатичкото време, дозволувајќи со тоа технолошки надзор заради одржување на утопискиот општествен ред (слика 8). Активирани со одење, овие чизми се вклучуваат во интернет аудио места за разговори, емитувајќи ги нивните говорни конвертации директно во опкружувањето, иако без знаење на корисникот на разговорницата (Ryan, 2009). Со тоа, чизмите го надгледуваат *online* општеството и ги трансформираат обичните граѓани во агенти на општествената контрола. Меѓутоа, прозиводителите им се обраќаат носталгично на своите субјекти, како на „космополитски доколичари на хибридниот простор“ (Seymour, 2008), имплицирајќи хармониска конвергенција на виртуелниот и физичкиот простор на XXI век. Оптимистички гледано, носителот на *Чизмите од седум миљи* создава во исто време врска помеѓу разговарањето кое го имаме во секојдневниот урбан живот и *online* конверзацијата како релативна и динамичка форма на социјалното заедништво во информатичкото време. Очигледно злокобната или дури дистописката модулација на ова сценарио (момент на тоталитетот се претвара во тоталитаризам) е во тоа што врската постигната помеѓу виртуелното и физичкото се базира на константен надзор и форсирана социолошка транспарентност на *online* комуникацијата.



Слика 8. Лаура Белоф, Ерих Бергер и Мартин Пихмаер, *Чизми од седум милји* (Seven Mile Boots, 2003)

Уште еден проект кој ја користи „носечката технологија“ како би ја поттикнувал индивидуата да ги надгледува *online* активностите на другите, е проектот *Индекс на равнодушноста* (Index of Indifference, 2006), на модната дизајнерка од Монреал Јин Гао (Ying Gao), која користи технологија како дел од својот концептуален пристап кон дизајнот. Фокус на нејзиниот проект на виртуелизација, меѓутоа, повеќе е политичкото отколку социјалното однесување (слика 8). *Индекс на равнодушноста* претставува инсталација на парчиња облека дизајнирани да ги превртат неутралните политички ставови на *online* анкетирани испитаници (Seymour, 2008). Во тек на четири недели, Гао користеше компјутерски програм како би составила фреквенција на „рамнодушни“ одговори од *online* преглед на ставовите, и во склад со тие податоци, таа ремоделирала десет машки кошули. Внесувањето на податоците не било произволно ниту случаено, туку напротив, било токму намерно со цел да се укаже на проблемот на политичката апатија генерирана и изразена во *online* друштвата (Seymour, 2008).

Визуелизирајќи ги компјутерските податоци како кроечка модификација, апатијата и амбивалентноста према културолошките,

економските и политичките прашања покренати со *online* истражувањата, се манифестираат како конкретна форма со материјални импликации. Во тек на траењето на проектот, конструкцијата на стандардни машки кошули драматично се променила; фалтите се изместени или пренагласени, оковратникот и должината на ракавот осцилираат, а целото парче облека е проширено во формата, а потоа, значително е намалено. Како резултат на тоа, естетската претстава на промена и трансформација симболички ја изменила равнолинијската неутралност на одговорот создавајќи впечаток на метеж. Користејќи се со трансмутабилни и манипулативни квалитети на податоците од визуелизацијата преку „носечката технологија“, Гао се обидува да се соочи со приметената апатија која е поттикната со анонимните *online* друштва и го заразила целото опкружување. Нејзината техно-утописка политичка стратегија наликува на идеите на Италианскиот футуризам на *Антинеутралното одело* (Антинеутрал Суит, 1914), верно видена како противнеутрален приказ на динамичката кроечка модификација.



Слика 10. Јинг Гао, *Индекс на равнодушноста* (Index of Indifference, 2006)

4. Заклучок

Модните дизајнери не само да прифатиле нови технологии во производството на текстил и обликувањето на облека, примената на науката и технологијата отсекогаш била и од перформативен карактер со цел да изрази модерност и напредок. Елза Скјапарели 1936. година ги претставила моделите со вграден механизам кој регистрира страст, славејќи на тој начин технолошки иновации како што се телеграфот и радиото. Скјапарели ги оспорува границите на модата низ дијалог со современата уметност на надреализмот, а на почетокот на XX век, уметниците, нарочито на руската авангарда, како и италианските футуристи, влегуваат во царство на модниот дизајн, создавајќи радикални пропозиции на модернистичкиот фустан.

Неколку децении подоцна, нова генерација на модернисти на аванградните креатори како Пјер Карден (Pierre Cardin) Андре Куреже (Andre Courreges), Руди Гернраих (Rudi Gernreich) и Пако Рабан (Paco Rabanne) ја пронаоѓаат инспирацијата во гламурот на летот, „свемирската трка“ и во „поп арт-от“. Експериментирале со новите синтетички материјали со идеја да создадат динамички нови облици, стилови и декорации. Идеалистички, од оваа перспектива можеби дури и наивно, нивниот дизајн ја дефинирал ерата во која модата не била референт на минатото туку претставувала поглед кон иднината. Од тогаш, модниот свет во голема мера се вратил на релативната безбедност на ретро стилот. Во поглед на технолошките иновации, со исклучок на експериментите кои остануваат на ниво на модните лаборатории како и во област на спортот кој станува нов простор за „hi-tech“ облеката, би можело да се каже дека модата е во стагнација.

Денес, врвните модни дизајнери се борат да го најдат својот идентитет на конкурентниот глобален пазар. Захтевите на купувачите се поголеми од било кога, особено во областа на естетиката, технологијата, ентериерот и слободното време, додека износот кој се троши на модата опаѓа. Современиот, едуциран купувач го окупираат, социјалните,

културолошките и еколошките прашања, како одржливоста и идниот животен простор. За да долгорочно напредува, модниот дизајн мора да се прилагоди на моментот и понатаму да се развива. Тоа е технолошки процес кој се одвива во истражувачки лаборатории кои ветуваат дека во склад со постмодерните тенденции, повторно ќе го преобразат светот на модата и модната индустрија.

Во секој од прикажаните примери, технолошката промена дава и шанса и закана на креирањето и зачувувањето на општествената хармонија. За да се спротистават на општествениот и политичкиот метеж, во *Чизмите од седум миљи* и *Индексот на равнодушноста* се користат технолошки надзор и агитација како би се зајакнале колективистичките идеали. Од друга страна, понудена е една нова метафора за колективизам каде тој е виден како „мрежа“, што го поместува фокусот на машинското време од егилитаризам низ демократски пристап кон машински произведената мода (проткаена со динамички, рационални и колективистички квалитети на машината), према поснажна врска помеѓу конзументите на модата. Носителите на *прегрни-ме* и *Фустанот на созведието*, на пример, преку физички контакт затвораат едно електрично коло, и така теоретски формираат технолошко општествено тело. Тие не претставуваат ригидно, конформистичко свакање на колективизмот, туку укажуваат на самоорганизован колективен систем сроден на анархистичките идеи на Италианскиот футуризам за експресивни, слободни поединци кои се собираат под закрила на некоја врста на мрежа во која не постои некоја хиерархија, и кои делат исто така утопијски индивидуалистички идеи на самоопределување низ конзумеризам. Сите овие постмодерни колективистички проекти, како и оние настанати на почеток на XX век, пред се укажуваат на класично утопијската претпоставка во однос на технологијата; експонатите *Созвездие*, *Прегрни-ме*, *Чизми од седум миљи*, и *Индекс на равнодушноста* потврдуваат дека облеката инспирирана и

проткаена со технологија поседува капацитет да го смени човекот како индивида но и општеството во целина.

5. Литература

1. Clarke, S., O Mahony, B., M.: TECHNO TEXTILES, 2005.
2. Carter, M. *Putting a Face on Things: Studies in Imaginary Materials*. Sydney: Power Publications, 1997.
3. Evans, C. 2003. *Fashion at the Edge: Spectacle, Modernity and Deathliness*, New Haven, CT: Yale University Press.
4. Kocareva Ranisavljev, M., Tendencije Razvoja u tekstilnoj industriji: *Moda i komunikacija*, Beograd, DTM Zbornik radova, 2008.
5. Kocareva Ranisavljev, M., *Moda i odevanje*, Beograd, Službeni glasnik, 2010.
6. Lee. S., *Fashioning the future*, London: Thames&Hudson, 2005.
7. Quinn, B., *Techno Fashion*. Oxford: Berg. 2002.
8. Quinn, B., *The Fashion of Architecture*. Oxford: Berg. 2003.
9. Ryan, S. E., What is Wearable Technology Art? *Intelligent Agent.*, 2008a. 8: 1-6.
10. Ryan, S. E., Dress For Stress: Wearable Technology and the Social Body. *Intelligent Agent*. 2008b.1-6.
11. Ryan, S. E., "Re- Visioning the Interface: Technological Fashion as Critical Media". *Leonardo* 2009a., 307-313.
12. Ryan, S. E., "Social Fabrics: Wearable + Media + Interconnectivity". *Leonardo*, 2009b.,: 115-116.
13. Stelarc.. "From Psycho-Body to Cyber-Systems: Images as Post-Human Entities". In *Virtual Futures: Cyberotics, Technology and Post-Human Pragmatism*, edited by J. Broadhurst Dixon & E. J. Cassidy, 116-123. New York: Routledge, 1998.

14. Seymour, S., *Fashionable Technology: the Intersection of Design, Fashion, Science, and Technology*. Vienna: Springer-Verlag/Wien, 2008.
 15. Strauss, A. and Corbin, J., 1998. *Basics of Qualitative Research*. London: Sage Publications.
-

Мимоза КЛЕКОВСКА / *Mimoza KLEKOVSKA*

Republic of Macedonia

Цвета МАРТИНОВСКА / *Cveta MARTINOVSKA*

Republic of Macedonia

ХАРМОНИСКИТЕ ПРОПОРЦИИ КАКО БИТЕН ЕЛЕМЕНТ ВО ПРЕПОЗНАВАЊЕТО НА СТИЛСКИТЕ ОСОБЕНОСТИ КАЈ ФОРМИТЕ ОД ЦРКОВНОСЛОВЕНСКАТА АЗБУКА

Абстракт: Трудот е дел од една пообемна активност која развива софтвер за опишување и стилска категоризација на форми (контури), конкретно букви од црковнословенската азбука. Се анализираат различни обележја, според кои човекот интуитивно валоризира некоја форма во уметноста воопшто, и можноста истото тоа да се прави софтверски. Во анализираните обележја, хармониските односи (пропорции) што тука се обработуваат се меѓу основните ориентири за валоризација. Хармониските пропорции може прецизно да се дефинираат во математичка (геометриска) форма, а истите се провлекуваат и наоѓаат толкување не само во визуелната перцепција, туку и низ повеќе други области.

Сетилата го препознаваат хармонискиот систем на мерки, затоа што тие предизвикуваат позитивни емоции кај луѓето. Осознаениот систем на мерки преку познати, позитивни примери, потоа може да се препознае и пренесе на нови непознати настани (форми) за кои се вели дека припаѓаат на тој стил.

Човекот можеби неможе прецизно точно да го изрази хармонискиот однос, но има вродено чувство за мерка, која е флексибилна во одредени граници (одреден ранг) и му дава визуелна претстава за формата.

Во човековата ментална мапа која се однесува на просторните размери сведени на рамнински (дводимензионални) мерки, записот како математичка нотација може да поднесе некоја толеранција, но во дозволени, инстинктивно поставени граници. За секоја нова, непозната и неизмерена форма, човекот “по осет” одредува до кој хармониски однос таа може да биде најблиска. За ова “резонирање” софтверски да се пренесе и на компјутерот да му се всади “осетот” за пропорција и хармониски однос се користат принципите на “нејасното инженерство” кои наместо строги, единствени броеви дозволуваат користење на подмножество од вредности за кои може да се каже дека се “околу” точната вредност или идеалот на хармонискиот број.

Идејата на програмот е преку изнаоѓање на постоењето или непостоење на хармониски пропорции во формата на поодделните букви од еден црковнословенски ракопис да оцени колку раката на пишувачот била уметнички извезбана и да оцени кон кој стил пишувачот повеќе се приклучува: кон романика или кон готика.

Клучни зборови: хармониски односи, визуелизација, рударење низ податоци, препознавање на стил, препознавање облици.

Abstract: This work is part of a more comprehensive activity in developing the software for outlining and stylish categorization of the shapes (contours), especially of the Churchslavic alphabet letters. Various attributes are analyzed by which the human is intuitively valuing a particular form in the art in general as well as the possibilities to do it by software. Within the analyzed

attributes the harmonic relations (the proportions) that are treated here are among the basic valorization benchmarks.

The harmonic proportions can be precisely defined in mathematical (geometry) form and those proportions are encountered and are finding the explanation not only in the visual perception, but also in several other areas.

The harmonic system of measures is recognized by the human senses because it induces positive emotions among humans. The cognized system of measures established by the way of known, positive examples, can then be recognized and transferred to new, unknown events (shapes, forms) for which it can be said that belongs to that style.

The human maybe cannot exactly express the harmonic relation, but has a congenital feeling for measure that is flexible within some boundaries (specific range) and he is giving a visual representation for the form (shape).

In the human mental map concerning the spatial proportions reduced to the planar (two-dimensional) measures, the record as a mathematical notation can bear some tolerance, but in permitted instinctively established boundaries. For every new, unknown and non-measured shape, the human, "by sense" determines to what harmonic relation it can be closest. So as to transfer this "reasoning" to the computer by the way of software and to nest the "sense" to it on the proportion and the harmonic relation, the principles of "fuzzy engineering" are used which, instead of rigid, unique numbers, permit the use of a subset of values for which it can be said that they are "around (near to)" the exact value or to the ideal of the harmonic number.

The postulate of the program is to appraise how much the hand of the writer have been artistically exercised and to judge to which style the writer is mostly apt - the Romanic or the Gothic one by encountering the existence or the nonexistence of harmonic proportions in the shape of the particular letters of a Churchslavic manuscript.

Keywords: *Harmonic proportion, visualization, classification, data mining, style recognition, pattern recognition.*

Вовед

Ако нередот (хаосот) го прифатиме како првобитна (базична) состојба во универзумот, енергијата што ја вложуваме има за цел нередот да се доведе во ред. Редот значи воспоставување хармонија и почитување на некои универзални принципи и мерки во разни области на живеењето, работењето и уметноста.

Кога се зборува за оценување на уметничките вредности на едно дело (ракопис) може субјективно да се дадат оценки од “прекрасно“ до “никакво“. Лаик би кажал дека “за вкусовит не се разговара“, но сепак постојат принципи (хармониски односи како едни од нив) кои се одржуваат со векови и анализата на многу уметнички дела покажува дека сите сензационални, “безвремени“ артефакти ги почитувале овие хармониски принципи.

Сетилата го препознаваат хармонискиот систем на мерки, затоа што тие предизвикуваат позитивни емоции кај луѓето. Осознаениот систем на мерки преку познати, позитивни примери, потоа може да се препознае и пренесе на нови непознати настани (форми) за кои се вели дека припаѓаат на тој стил.

Еден пример на постоење на вакви принципи, векови наназад, сеуште актуелен и денес се хармониските пропорциски односи: прима, секунда, терца, кварта, квинта, секста, септима, октава... и најмаѓичниот од сите нив: златен пресек. Се сретнуваат во музиката, математиката, уметноста, бизнисот... Во овој труд тие се разгледуваат како прв ориентир при восприемање на некоја форма, т.е. буква од црковнословенската азбука. Визуелно, може да се презентираат на различни начини:

- геометријата прецизно ги исцртува (Сл.1);

Сл.1. Геометриска конструкција на златен пресек

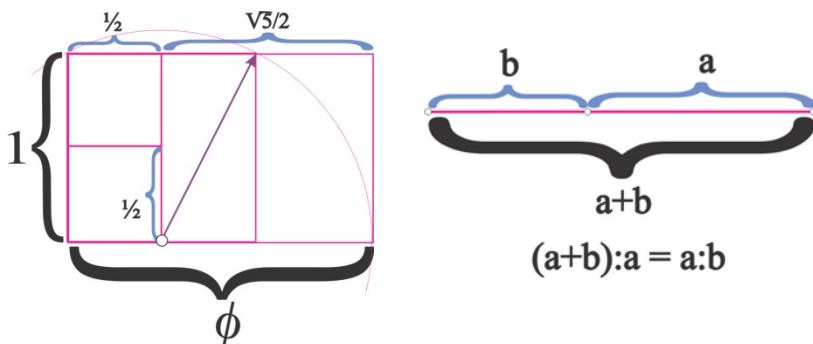

- алгебрата ги претвора во децимални, конечни или бесконечни (иррационални) броеви (Сл. 2);

Сл.2. Начини на математички приказ на златен пресек

Децимален	1,6180339887498948482...
Бинарен	1.1001111000110111011...
Хексадецимален	1.9E779B97F4A7C15F39...
Непрекината поделба (дропка)	$1 + \frac{1}{1 + \frac{1}{1 + \frac{1}{1 + \frac{1}{\dots}}}}$
Алгебарски	$\frac{1 + \sqrt{5}}{2}$

- во музиката се хармонични или дисхармонични тонови (Сл.3);

Сл.3. Скала на хармониски интервали во музиката

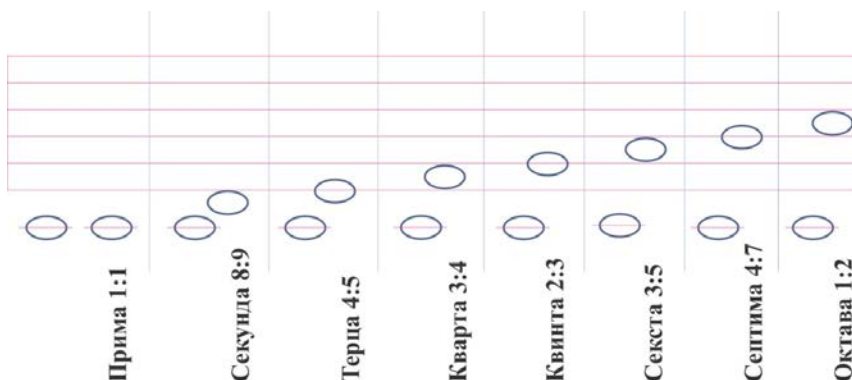

- во бизнисот се соодноси (најчесто искажани во проценти) на поделба, рентабилност, профит.

Хармониските односи во просторот ја поставуваат глобалната рамка која човекот природно, вродено ја бара за во себе да создаде ментална слика или мапа. Со таа мапа тој се ориентира и се поставува себе си во релација со секоја нова појава било да е тоа: форма, број, тон, слика, процент...

Во човековата ментална мапа која се однесува на просторните размери сведени на рамнински (дводимензионални) мерки, записот како математичка нотација може да поднесе некоја толеранција, но во дозволени, инстинктивно поставени граници. За секоја нова, непозната и неизмерена форма, човекот “по осет“ одредува до кој хармониски однос таа може да биде најблиска. За ова “резонирање“ софтверски да се пренесе и на компјутерот да му се всади “осетот“ за пропорција и хармониски однос се користат принципите на “нејасното инженерство“ кои наместо строги, единствени броеви дозволуваат користење на подмножество од вредности за кои може да се каже дека се “околу“ точната вредност или идеалот на хармонискиот број.

Поставување на прагови на толеранција за границите на хармониските пропорции

Кога некој основен пропорциски однос 2:3 треба да се изрази во коефициент се добива децимален број, што може да биде и конечен или бесконечен (ирационален). Впрочем се добиваат два децимални броја затоа што членовите на пропорцијата може да ги заменат местата (2:3 или 3:2). Геометриски се добива истата рамка (исправено или легнато поставена) додека алгебарски се добиваат два различни броја при кои едниот е реципрочна вредност од другиот и едниот е помал од единица, а другиот е поголем од единица.

Сл.4. Хармониски односи во кои легнатата страна или ширината (x) има помала вредност во однос на исправената страна или висината (y). Ваквата поставеност за коефициент на пропорција дава број помал од единица

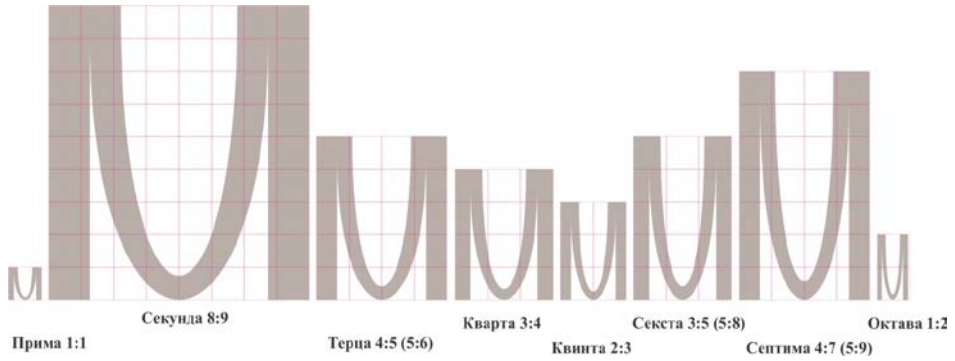

$$x : y = k; k < 1$$

Сл.5. Хармониски односи во кои легнатата страна или ширината (x) има поголема вредност во однос на исправената страна или висината (y). Ваквата поставеност за коефициент на пропорција дава број поголем од единица

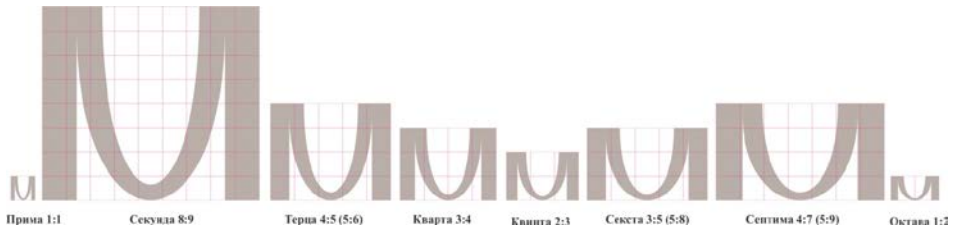

$$x : y = k; k > 1$$

Исправените форми за резултат даваат број помал од единица, а легнатите форми број поголем од единица. (Сл.4)(Сл.5)

Мерките за односите кај секоја од пропорциите заедно со нивните реципрочни вредности се дадени во табелата.

Назив на пропорција	Однос на мерки	Аритметичка вредност ($x : y$)	Аритметичка вредност ($y : x$)
Прима	$x : y = 1:1$	1	1
Секунда	$x : y = 8 : 9$	0,(8)	1,125
Терца	$x : y = 4 : 5 (5 : 6)$	0,8	1,25
Кварта	$x : y = 3 : 4$	0,75	1,(3)

Квинта	$x : y = 2 : 3$	0,(6)	1,5
Секста	$x : y = 3 : 5 (5 : 8)$	0,625	1,(6)
Септима (Тријангулатура)	$x : y = 4 : 7 (5 : 9)$	0,57	1,75
Октава	$x : y = 1 : 2$	0,5	2
ЗЛАТЕН ПРЕСЕК	$\frac{1 + \sqrt{5}}{2}$	0,618.....	1,618....

Сл.6. Ритам на зачестеност на хармониските интервали на бројна оска

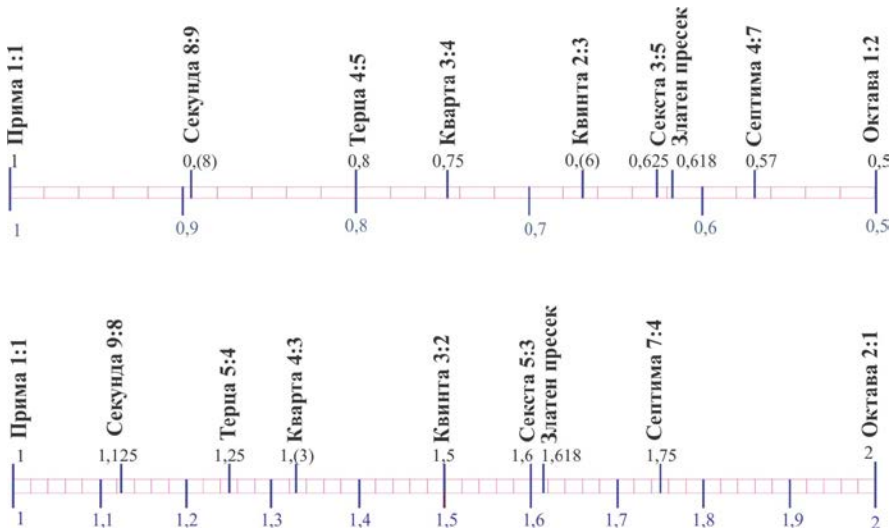

Ако овие вредности се постават на бројна оска (Сл.6) се забележува дека нивната зачестеност не е во правилни интервали, па и толеранцијата не е во ист расчекор, туку е распределена соодветно на растојанијата меѓу прима, секунда, со претпазливост рангот да не е премногу голем, да се изгуби идејата на формата.

Во скалата на вредности постојат растојанија меѓу броевите кои не влегуваат во интервалот на хармоничните броеви и се дисхармонични вредности. Покрај согледувањата кои се отстапувања можат да влезат во дозволениот ранг на еден хармониски однос, постојат меѓуформи кои се

помеѓу еден и друг преоден облик како непозната или дисхармонична пропорција.

Анализа за исполнетост на рамката кај хармониските пропорции

Премисата или “е“ или “не е“ во некој хармониски пропорциски однос со едноставно мерење на страните кои го опишуваат најмалиот правоаголник во кој може да се впише некоја форма не содржи многу информации и не дава сосема јасна слика за формата.

Пропорцијата како празна рамка добива смисла кога ќе се исполни со содржина. Претставата за сликата ја дава тополошката распределба на црни и бели региони во сликата. Буквата како знак (форма, симбол) е претворена во бинарен, црно-бел формат.

Распоредот на црна и бела маса се разгледува по региони. Целата површина, матрицата на буква е поделена на 3x3 региони (квадранти, полиња). Од нивната исполнетост се формираат основните конструктивни елементи на буквата: столб (лев, среден, десен), греда (горе, во средина, доле) (Сл.7).

Сл.7. Изнаоѓање и позиционирање на вертикални потези (лев, среден, десен столб) и хоризонтални потези (таван, патос, средишна пречка)

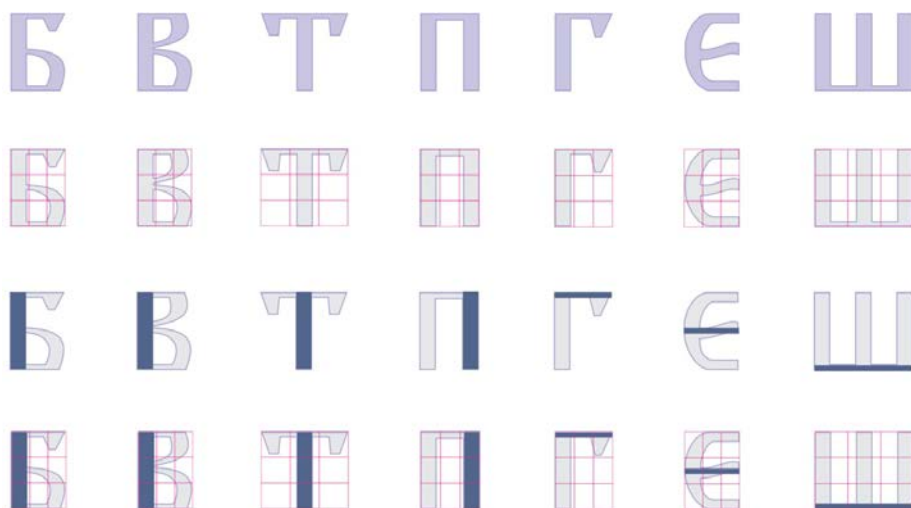

Сл.8. Функциите за следење на компактноста детерминираат: монолитни, воздушности и двојно-воздушности графемите на букви

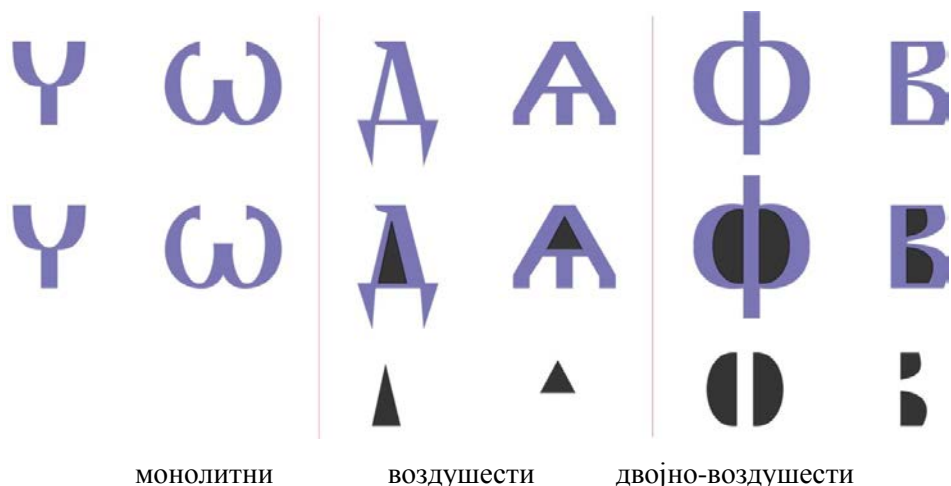

Посебни функции ја испитуваат компактноста или монолитноста на буквата. Во поглед на ова испитување во црковнословенската азбука се сретнуваат три можни случаи: (Сл.8) монолитна (компактна), воздушна (со еден отвор) и двојно-воздушна (со два отвора).

Ваквата анализа за исполнетост на хармониската рамка на буквата дава индикации кои може да почнат да оформуваат ментална слика за нејзината форма. Поамбициозната еволуција на оваа идеја доведе до развој на систем за препознавање црковнословенска азбука (Сл.9, 10).

Сл.9. Резултат: програмски издвоени референтни графемите од обучувачките примероци на букви

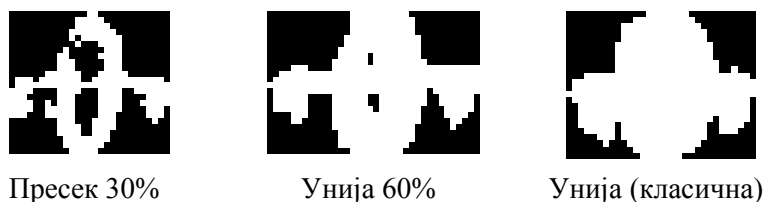

Сл.10. Приказ на екран од програмата за работа со црковнословенски букви

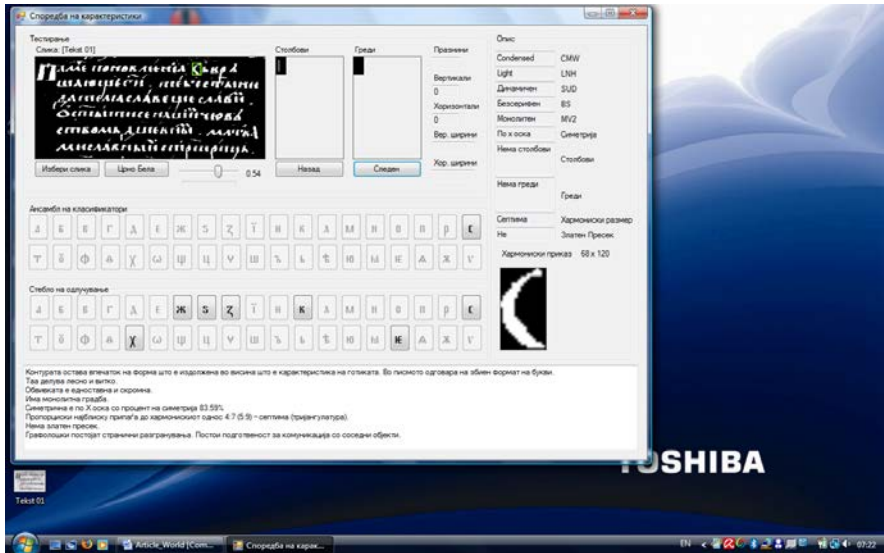

Заклучок - Коментар

Хармониските анализи се сегмент од елементарниот опис на стилските карактеристики на буквата како форма или слика. Со описот, како и со познавањето на основните стилски особености во правците на уметноста, се навестува и глобалната стилска валоризација на буквите. Покрај овие, постојат и низа други обележја што се анализираат во системот. Сите тие имаат за цел да развиваат софтвер кој ќе знае да ги процени и опише основните стилски особености на формите и да навести правци за нивно препознавање (Сл.10-екран). Екранот прикажува една тековна состојба од развој на софтверот што има истражувачка намена и постојано се надоградува, видоизменува, во зависност од потребите за нагледно следење на промените во обележјата што влијаат на успешноста на алгоритмот. Генерален заклучок е дека стилска карактеристика на романиката е на *x*-оската (по хоризонтала) да лежи поголемиот член на

хармониската пропорција, а по у-оската (по вертикала) помалата величина, додека во готиката тоа е обратно.

Смислата на ваквата постапка се наоѓа во различната навика на размислување на човештвото некогаш и денес. Во времето кога цутеле античките уметности, науката развивала теореми кои во основа не користат броеви, туку соодноси. Такви се Питагорова, Евклидова, Талесова теорема. Насоките на размислување тежнееле кон имагинарното. Наспроти тогаш, денешното дигитално доба функционира низ дискретни, дигитални показатели искажани во бројки и рационални вредности. Софтверот тежнее да се прилагоди на денешните вообичаени навика на размислување и преку нив да ги потсети корисниците на потиснатите имагинарни вредности. Се развива да послужи како алатка во аналитичката работа на палеографи и историчари на писмото.

Библиотеки и архиви ширум светот во свои фондови и депоа чуваат ракописи кои се сензитивни за ракување, а не постои ни ефикасен систем за нивна каталогизација што овозможува лесно пребарување. Обработката на делата подразбира опис кој содржи многу субјективни заклучоци од авторот. Програмат сака да ги објективизира и стандардизира описите за секој ракопис, во форма погодна за примена во евидентни листови што ќе овозможи подобра класификација и пребарување.

Conclusion - Comment

The harmonic analyses are a segment of the elementary description of the characteristics of style of the letter(s) treated as a form (shape) or a picture (image). The global stylish valorization of the letters is also announced by describing as well as by knowing the basic stylish characteristics in the trends of the art. Besides those elements, numbers of other attributes that are analyzed in the system also exist. The aim of all of them is to develop software that will "know" how to evaluate and to describe the basic stylish characteristics of the shapes

(forms)[7][10][12] and to emphasize the directions for its recognition. It was shown one current situation of the software development having in mind a research designation that is also constantly upgraded, modified, depending on the needs for educative tracking down the changes of the attributes that influence the algorithm effectiveness. The general conclusion is that the stylish characteristic of the Romance style is that the larger member of the harmonic proportion lies on the x-axis (the horizontal axis) and that the smaller member lies on the y-axis (perpendicular axis), whereas in the Gothic style it is vice versa [26].

The foundation for such a procedure is in the different way of habit of thinking of the human kind in the past and today. In the time when the antic arts have flourished, the science has developed the theorems which in their essence do not use numbers, but relations. The Pythagoras's, Euclidean, Thales's theorems are such ones. In those times the directions of thinking have tended toward the imaginary. Contrary to those times, today's digital era is functioning on the discrete, digital indicators expressed by the numbers and rational values [22][25]. The software is tending to adjust itself to today's ordinary habits of thinking and in that way to remind the users about the suppressed imaginary values [16][23]. It is developed so as to serve as a tool in the analytical work of the paleographers and letter historians.

The libraries and archives around the world keep in their funds and depots the manuscripts [3][4][13][14][21][27][28] that are sensitive to its handling and there is no efficient cataloguing system that enables easy lookup. The processing of the acts consists of description that contains many subjective conclusions of the author. The program intends to impart and to standardize the descriptions for every manuscript in a form suitable for the application in the recording lists, which will lead to better classification and search.

Користена литература:

1. Gjorgje Petrovich: *Kompozicija arhitektonskih oblika*. Beograd: Nauchna knjiga. 1972.
2. Franko Agostini, Nikola A. De Karlo: *Igre-Testovi Inteligencije*. Sarajevo: Svjetlost. 1990.
3. Вера Стојчевска Антиќ: *Македонската Средновековна Книжевност*. Скопје: Детска радост. 1997.
4. Илија Велев, Лилјана Макаријоска, Емилија Црвенковска: *Македонски споменици со глаголско и со кирилско писмо*. Скопје: Институт за македонски јазик “Крсте Мисирков“. 2008
5. Slobodan Djurich: *Kako prepoznati umetnost*. Beograd: Vuk Karadzich. 1980.
6. Дејан Ѓорѓевиќ: *Комбинирање на класификатори за препознавање на броеви напишани со рака*. Скопје: Докторска теза. 2004.
7. Стево Божиновски: *Веитачката интелигенција*. Скопје: Електротехнички факултет. 1994.
8. Mohamet Cheriet, Nawwaf Kharma, Cheng-Lin Liu, Ching Y. Suen: *Character Recognition Systems*. USA: Willey-Interscience. 2007.
9. Elaine Rich: *Artificial Intelligence*. USA: McFraw-Hill, Inc. 1983.
10. Stuart J. Russel, Peter Norvig: *Artificial Intelligence (A Modern Approach)*. USA: Prentice Hall. 1995.
11. Ben Kr(o:)se, Patrik van der Smagt: *An introduction to Neural Networks*. Amsterdam: The University of Amsterdam. 1996.
12. Nils J. Nilsson: *Principles of artificial Intelligence*. USA: Tioga Publishing Co. 1980.
13. Стоја Поп-Атанасова: *Лингвистичка анализа на Битолскиот триод*. Скопје: Институт за македонски јазик “Крсте Мисирков“. 1990.
14. Стоја Поп-Атанасова: *Јазикот и записите во Битолскиот триод*. Скопје: Литературен збор. 1990.

15. Claude Chouinard and Re'jean Plamondon: *Thining and Segmenting Handwritten Characters by Line Following*. New York: Machine Vision and Applications. 1992.
16. Dusan Chakmakov, Youne's Bennani: *Feature Selection for Pattern Recognition*. Скопје: Grafotisok. 2002.
17. ОШО: *Книга за разбирањето*. Скопје: АЕА Мисла. 2010.
18. Fayyad et al.Eds: *Advances in Knowledge Discovery and Data Mining*. MIT Press. 1996.
19. Andedeji B. Badiru, John Y. Cheung: *Fuzzy Engineering Expert Systems with neural network application*. USA: John Wiley & Sons, Inc. 2002.
20. Тони Бузан: *Мокта на креативната интелигенција*. Скопје: Икона. 2010.
21. Ѓорѓи Поп-Атанасов: *Владимир Алексеевич Мошин: животен пат и научно дело*. Скопје: Менора. 2009.
22. Митко Керамитчиев: *Петта димензија*. Скопје: Издавачки центар ТРИ. 2008.
23. Душан Чакмаков: *Теорија на графови – алгоритамски пристап*. Скопје: ИнФорма. 2002.
24. Даниел Големан: *Емоционална интелигенција*. Скопје: Матица македонска. 2006.
25. Бертранд Расел: *Мудроста на Западот*. Скопје: Издавачки центар Три. 2007.
26. M. Siluvairajah: *A Chart for General and Complicated Data Visualization*. "International Journal of Scientific & Engineering Research", ISSN 2229-5518, 04/ 2011.
27. Klages Ludwig: *O rukopisu*. Zagreb: Naprijed. 1968.
28. Владимир Мошин: *Палеографски албум на јужнословенското кирилско писмо*. Скопје. 1966.
29. Владимир Мошин: *Опис на Словенски ракописи во Македонија*. Скопје. 1968.

30. Михајло Георгиевски: *Македонското книжевно наследство од XI до XVII век*. Скопје: Просветен работник. 1979.
 31. Chen-Tsun Chuang, Lin Yu Tseng: *A Heuristic Algorithm for the Recognition of Printed Chinese Characters*. "Transactions on Systems, Man and Cybernetics". IEEE, 04/1995.
 32. Вера Стојчевска-Антиќ: *Прилог кон словенските ракописни триоди од Битола и Битолско*. Скопје: Зборник во чест на Блаже Конески по повод 60-годишнината од раѓањето. 1984.
-

PhD **Aleksandra STANKOVSKA**

Faculty of Economics, EURM

M.Sc. **Jovica MIJALKOVIC**

Faculty of Art and Design, EURM

ARCHITECTURAL DESIGN AND REAL ESTATE VALUES

***Abstract:** Architectural design can be defined as an ordered way of thinking which helps to realise a quality building for an acceptable cost or as a process function with the aim of delivering greater architectural value to the client and society. Good architectural design and smart architectural design economics have the potential to draw further wealth, wisdom and value from development. The developer, local government, and the neighbourhood all have important roles in urban architectural design economics in order to create a net gain for everyone.*

Real estate is the single largest component of wealth in society. Because of its magnitude, it plays a key role in shaping the economic condition of individuals, families, and firms.

Good architects create value in property, by using their design and negotiation expertise to demonstrate how disused and low value sites can be brought back into use and made commercially viable; contribute to a cost effective planning permission which can increase the value of a site many times; reduce running (and life cycle) costs of a new or existing building; specify good value efficient materials and construction processes and help you decide on whether to expand in your existing premises or relocate your business to a new site.

Keywords: *architectural design, real estate, value, cost effective planning and construction.*

Introduction

In the contemporary global economy, architecture, landscape architecture, and urban planning and design must confront the complex mechanisms of finance and economics. Design is important in real estate development and has impact on investment and value.

This paper focuses on the role and significance of design in the real estate development process, on the decisions-making of key development actors and on the relationship between developers and designers. The purpose of this paper is to assess the impact of architectural design quality on the real estate value.

Economic value of good design

Good design is vital in improving environmental, social and economic performance. Despite the economic downturn, the importance of design is widely recognised, although it is still necessary to ensure that people understand that design is about more than just the look of a building. Good design has a positive impact on rental and capital values and, in particular, occupancy and take-up rates, as well as the overall market attractiveness of an area.

Benefits of good design are³:

Economic value: Higher rent and capital values, market attractiveness, reduced whole life costs, improved economic performance and a better image of the area;

- Social value: Identity and civic pride, vitality, community safety, social inclusion, better health and access to goods, services and amenities; and
- Environmental value: Improved built environment, greater energy efficiency, less pollution and ecological benefits.

³ <http://urbanpollinators.co.uk>

Many architects and industrial designers often dread the financial and business side of architecture and industrial design practice, as their focus is often geared towards achieving successful design quality rather than achieving successful economic expectations⁴.

This is the basis for a design value that can be characterised as 'voluntarism' or 'charrette ethos'. This value is commonly found among practising architects and designers. The 'volunteer' value is founded in the belief that good architecture and design requires commitment beyond the prearranged time, accountant's budget, and normal hours. Implicit in the 'volunteer' value are elements of the following claim present:

1. Best design works comes from offices or individual designers which are willing to put in overtime (sometimes unpaid) for the sake of the design outcome;
2. Good architecture and design is rarely possible within fees offered by clients; and
3. Architects and designers should care enough about buildings or products to uphold high design standards regardless of the payment offered.

The 'volunteer' design value can be seen as a reaction to and a rejection of the client's influence and control over the design project.

The question of good architecture is a question of the relative benefits and costs of architecture's stakeholders. As each stakeholder's value proposition is different, it is first necessary to understand both the public and private values and costs associated with good architecture.

<i>BENEFITS</i>		<i>COSTS</i>	
Short – term	Long - term	Short – term	Long - term
• Investment security	• Easier/Cheaper Maintenance	• Potentially higher initial	• Potential for more

⁴ http://en.wikipedia.org/wiki/Architectural_design_values

ARCHITECTURAL DESIGN AND REAL ESTATE VALUES

<p><i>Investors</i></p>	<ul style="list-style-type: none"> • Higher revenue returns • Increased asset value 	<ul style="list-style-type: none"> • Increased resale value • Continued attraction of high – quality tenants 	<p>investments</p> <p>complex management, especially in mixed use projects</p>
<p><i>Developers</i></p>	<ul style="list-style-type: none"> • Faster Permitting • Greater chance of variance • Less public • Greater product differentiation • Ease of attracting investors 	<ul style="list-style-type: none"> • Increased / sustained reputation • Ease of attracting future investors and support 	<ul style="list-style-type: none"> • Higher construction and design costs • Increased design and construction time
<p><i>Designers</i></p>	<ul style="list-style-type: none"> • Increased work load and billing opportunities / increased revenue 	<ul style="list-style-type: none"> • Increased / sustained reputation 	
<p><i>Occupiers</i></p>		<ul style="list-style-type: none"> • Better recruiting & workforce retention • Increased productivity • Reduced security expenditures • Reduced energy usage & cost • Increased prestige 	<ul style="list-style-type: none"> • Higher rents for higher quality buildings
<p><i>Local Authority</i></p>	<ul style="list-style-type: none"> • Potential to encourage other development 	<ul style="list-style-type: none"> • Increased economic viability for surrounding community • Increased tax revenue 	<ul style="list-style-type: none"> • Higher public investment in design guidance & advice

	<ul style="list-style-type: none"> • Reduced public expenditures on crime prevention, urban management 	
<i>Community</i>	<ul style="list-style-type: none"> • Few benefits until completion of building • Could potentially provide jobs during construction 	<ul style="list-style-type: none"> • Increased cultural vitality • Increased public pride • Reinforced sense of place • Increased property prices • If “green”, reduced exposure to harmful pollutants, overall increase in environmental health

Figure 1: Costs & Benefits for Development Stakeholders

Source: Jason Arden Millhouse, (2005) “Assessing the Effect of Architectural Design on Real Estate Values: A Qualitative Approach”, Massachusetts Institute of Technology, p.18-19.

Vandell and Lane estimated the impact of “good architectural design” on the value of commercial buildings in Boston⁵. They found a strong influence of design on rents and a weak relationship between vacancies and design quality. Hough and Kratz also estimated the effect of “good architecture” on commercial rents in Chicago⁶. They found that tenants are willing to pay a premium to be in new architecturally significant office buildings, but saw no benefits associated with old office buildings that express recognized aesthetic excellence.

⁵ K. D. Vandell and J. S. Lane, (1989) The economics of architectural and urban design: Some preliminary findings, AREUEA Journal, 17, 235 – 260.

⁶ D. E. Hough and C. G. Kratz, (1983) Can “good” architecture meet the market test, Journal of Urban Economics, 14, p. 40 – 54.

Differing Views on the Value Design⁷

In a competitive market, a better building should cost more to design, more to produce, and more to buy (or rent). The developer's return is based on the user's willingness to pay within the market for buildings, so if demand rises, and the developer's return increases, he or she should demand more quality architecture. While it is impossible to predict the design quality of any building before it has been designed, developers can increase their chances of obtaining a good design by hiring architects and planners with a reputation for quality design. It would be expected that an architect with a proven record of good design would increase the developer's chance of providing a good building, and would thus be able to charge higher rates as a result of the increased demand for his or her services, and yet that is not always the case. Ironically, 'good' architects can actually end up making less than 'bad' architects.

Most projects are fixed fee, which, in the absence of other incentives such as increased reputation, is a poor contributor to quality design. However, fixed fees are the norm because there are a large number of architects competing for the work of only a small number of sophisticated, business savvy developers.

The value of good architecture differs between individual stakeholders. For some developers, there is a psychological benefit to creating good buildings, while for others there is merely a financial benefit. It is, however, the developers who view the benefit of good architecture as both financial and psychological that will strive to create the best buildings. It is the developers, who understand both the short-term financial returns and the long-term psychological returns to good design that will be willing to invest the most.

Likewise architects have differing views of the value of design. For some, the psychological benefits such as reputation and awards are greater than the financial benefits. These are the architects who will strive to create the greatest buildings at

⁷ Jason Arden Millhouse, (2005) "Assessing the Effect of Architectural Design on Real Estate Values: A Qualitative Approach", Massachusetts Institute of Technology, p.71-75.

any cost, possibly losing money along the way. However, as long as they can stay in business, they will continue to create quality architecture as demanded by developers, the users, and the community.

Cost effective planning⁸

Building owners use of economic analysis to determine the most economically efficient or cost-effective choice among building alternatives. Formally defined, economic analysis is the monetary evaluation of alternatives for meeting a given objective. For example, to meet the need for additional office space a decision maker might consider new construction, renovating an existing facility, or leasing another building. The evaluation is based on a comparison of discounted costs and benefits over a fixed time period of time. Alternatives can be summarized in terms of the ratio of total benefits to total cost (benefit-cost ratio) or equivalently, the total net benefits (net present value).

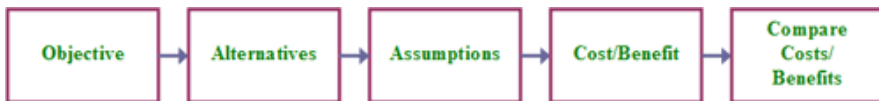

Figure2: The Economic Analysis Process

The steps to estimate the economic consequences of a decision, are summarized below:

- Define the problem and the objective;
- Identify feasible alternatives for accomplishing the objective, taking into account any constraints;
- Determine whether an economic analysis is necessary, and if so, the level of effort which is warranted;
- Select a method or methods of economic analysis’;

⁸ http://www.wbdg.org/design/cost_effective.php

- Select a technique that accounts for uncertainty and/or risk if the data to be used with the economic method are uncertain;
- Compile data and make assumptions called for by the economic analysis method(s) and risk analysis technique;
- Compute a measure of economic performance; &
- Compare the economic consequences of alternatives and make a decision, taking into account any non-quantified effects and the risk attitude of the decision maker.

Every owner wants a cost-effective building. But what does this mean? In many respects the interpretation is influenced by an individual's interests and objectives, and how they define "cost-effective".

- Is it the lowest first-cost structure that meets the program?
- Is it the design with the lowest [operating and maintenance](#) costs?
- Is it the building with the [longest life span](#)?
- Is it the facility in which users are most [productive](#)?
- Is it the building that offers the greatest return on investment?

While an economically efficient project is likely to have one or more of these attributes, it is impossible to summarize cost-effectiveness by a single parameter. Determining true cost-effectiveness requires a life-cycle perspective where all costs and benefits of a given project are evaluated and compared over its economic life.

In economic terms, a building design is deemed to be cost-effective if it results in benefits equal to those of alternative designs and has a lower whole life cost, or total cost of ownership. Components of the whole life cost include the initial design and construction cost, on-going operations and maintenance, parts replacement, disposal cost or salvage value, and of course the useful life of the system or building.

The challenge is often how to determine the true costs and the true benefits of alternative decisions. For example, what is the economic value in

electric lighting savings and productivity increases of providing daylight to workplace environments? Or, what is the value of saving historic structures? Alternately, what is the cost of a building integrated photovoltaic system (BIPV), given that it may replace a conventional roof?

The following three overarching principles associated with ensuring cost-effective construction reflect the need to accurately define costs, benefits, and basic economic assumptions.

- *Utilize Cost and Value Engineering Throughout the Planning, Design, and Development Process:* As most projects are authorized/funded without a means of increasing budgets, it is essential that the project requirements are set by considering life-cycle costs. This will ensure that the budget supports any first-cost premium that a life-cycle cost-effective alternative may incur. Once a budget has been established, it is essential to continually test the viability of its assumptions by employing cost management throughout the design and development process. An aspect of cost management is a cost control practice called Value Engineering (VE). VE is a systematic evaluation procedure directed at analyzing the function of materials, systems, processes, and building equipment for the purpose of achieving required functions at the lowest total cost of ownership;

- *Use Economic Analysis to Evaluate Design Alternatives:* In addition to first costs, facility investment decisions typically include projected cost impacts of, energy/utility use, operation and maintenance and future system replacements. At the beginning of each project, establish what economic tools and models will be used to evaluate these building investment parameters. The methodologies of life-cycle cost analysis (LCCA) will typically offer comparisons of total life-cycle costs based upon net present values. Other methods usually used as supplementary measures of cost-effectiveness to the LCCA include Net Savings, Savings-to-Investment Ratios, Internal Rate of Return, and Payback;

- *Consider Non-Monetary Benefits such as Aesthetics, Historic Preservation, Security, and Safety:* Most economic models require analysts to

place a dollar value on all aspects of a design to generate final results. Nevertheless it is difficult to accurately value certain non-monetary building attributes, such as formality (for example, of a federal courthouse) or energy security. The objective of a LCCA is to determine costs and benefits of design alternatives to facilitate informed decision-making. Costs can be more readily quantified than benefits because they normally have dollar amounts attached. Benefits are difficult because they often tend to have more intangibles. In some cases, these non-monetary issues are used as tiebreakers to quantitative analyses. In other instances, non-monetary issues can override quantitatively available cost comparisons, for example, renewable energy application. These cost-effectiveness principles serve as driving objectives for cost management practices in the planning, design, construction, and operation of facilities that balance cost, scope, and quality. Analyzing the environmental costs through Life Cycle Assessment (LCA) can be complementary to the dollar cost implications of the design, materials selection, and operation of buildings. The LCA methodology, which can enhance information gleaned from an LCC, includes definition of goal and scope, an inventory assessment, life-cycle impact assessment, and interpretation-an iterative process.

Green building design

Increasingly architects are being asked to innovate and think much more creatively in order to achieve greater environmental sustainability. This means taking greater regard for the orientation of the site, local topographical and environmental factors which need to be taken into account, and designing and fine-tuning buildings that take advantage of these factors to minimise energy use – and therefore revenue costs – and provide comfortable and pleasant environments in which to work.

The benefits of building green can be significant, but only if best practices are followed—not just at the design/build stage, but throughout the entire building

life cycle. Owners can expect their green buildings to enable better business outcomes, such as improved stock performance, increased asset value, and higher rental, occupancy, and tenant retention rates. Occupants can expect improved employee productivity and well-being, lower operating costs, reduced environmental impacts, improved public image, and fulfillment of corporate social responsibility goals.

<i>Commercial building owners</i>	<i>Commercial building tenants</i>
<i>Increased rental rates</i>	<i>Lowering operation costs</i>
<i>Attracting tenants</i>	<i>Healthier clean indoor environmental quality</i>
<i>Cost effective</i>	<i>Immediate and measureable results</i>
<i>Competitive differentiation</i>	<i>PR and community benefits</i>
<i>Risk mitigation</i>	<i>Contribution to triple bottom line</i>

Figure 3: Green buildings improve business

Source: The US Green Building Council, The business Case for Green Building

With green building design and operation, business success is assured as buildings become both practical and profitable. This is true for several reasons, among them⁹:

- Commercial tenants or owner/operators of sustainable green commercial buildings see tangible economic benefits including increased rental rates, improved occupant comfort, and increased stock prices;
- Greening existing buildings can increase property value while decreasing operating costs;
- A public entity, such as a city or a university, can make strides in improved image and demonstrate to citizens and students that the organization focuses on environmental issues.

Reducing the operating costs of a building or real estate portfolio increases the net operating income in more ways than direct savings alone. In fact, according

⁹ <http://www2.schneider-electric.com/documents/support/white-papers/buildings/Why-Invest-in-High-Performance-Green-Buildings.pdf>

to the New Buildings Institute, increasing net operating income increases a building's appraised value by ten times the annual cost savings. And according to a McGraw Hill Construction study¹⁰, building green leads to an increase in building values—10.9% for new construction and 6.8% for existing building projects.

The most criticized issue about constructing environmentally friendly buildings is the price. Photo-voltaics, new appliances, and modern technologies tend to cost more money. Most green buildings cost a premium of <2%, but yield 10 times as much over the entire life of the building.¹¹ In regards to the financial benefits of green building, “Over 20 years, the financial payback typically exceeds the additional cost of greening by a factor of 4-6 times.

Studies have shown over a 20 year life period, some green buildings have yielded \$53 to \$71 per square foot back on investment.¹² Confirming the rentability of green building investments, further studies of the commercial real estate market have found that LEED and Energy Star certified buildings achieve significantly higher rents, sale prices and occupancy rates as well as lower capitalization rates potentially reflecting lower investment risk.¹³

Reference

- 1.D. E. Hough and C. G. Kratz, (1983) Can “good” architecture meet the market test, *Journal of Urban Economics*, 14, p. 40 – 54.
- 2.Fuerst, Franz; McAllister, Pat. Green Noise or Green Value? Measuring the Effects of Environmental Certification on Office Property Values. 2009. (Retrieved: November 5, 2010)

¹⁰ McGraw Hill Construction, *Green Outlook 2011: Green Trends Driving Growth*, 2010.

¹¹ <http://thinkprogress.org/climate/2010/09/24/205805/costs-and-benefits-of-green-buildings>

¹² Langdon, Davis. *The Cost of Green Revisited*. Publication. 2007.

¹³ Fuerst, Franz; McAllister, Pat. *Green Noise or Green Value? Measuring the Effects of Environmental Certification on Office Property Values*. 2009. (Retrieved: November 5, 2010).

3. Ilir Nase, Jim Berry, Alastair Adair, (2013) "Real estate value and quality design in commercial office properties", *Journal of European Real Estate Research*, Vol. 6 Iss: 1, p.48 – 62.
4. Jason Arden Millhouse, (2005) "Assessing the Effect of Architectural Design on Real Estate Values: A Qualitative Approach", *Massachusetts Institute of Technology*, p.18-19.
5. K. D. Vandell and J. S. Lane, (1989) *The economics of architectural and urban design: Some preliminary findings*, *AREUEA Journal*, 17, p. 235 – 260.
6. Langdon, Davis. *The Cost of Green Revisited*. Publication. 2007.
7. McGraw Hill Construction, *Green Outlook 2011: Green Trends Driving Growth*, 2010.
8. Steve Tiesdell & David Adams, (2011) *Urban Design in the Real Estate Development Process*, John Wiley & Sons, UK.

Internet sources:

<http://www2.schneider-electric.com/documents/support/white-papers/buildings/Why-Invest-in-High-Performance-Green-Buildings.pdf>

<http://thinkprogress.org/climate/2010/09/24/205805/costs-and-benefits-of-green-buildings>

<http://urbanpollinators.co.uk>

http://en.wikipedia.org/wiki/Architectural_design_values

<http://www2.schneider-electric.com/documents/support/white-papers/buildings/Why-Invest-in-High-Performance-Green-Buildings.pdf>

http://www.wbdg.org/design/cost_effective.php

Проф. м-р Стојанка МАНЕВА – ЧУПОСКА – Јана / *Prof. MFA Stojanka MANEVA – CHUPOSKA – Jana*
Faculty of Art and Design, EURM

СЛОБОДАТА И ВИСТИНАТА КАКО ИДЕНТИТЕТИ ВО МОДАТА

Апстракт: Основната тема на овој труд е потребата за систематски пристап и анализа на модата, облеката, и нивната улога и влијание врз создавањето на културниот идентитет. Истражувањето во овој труд ќе се однесува на анализа на поимот „Слобода“ „идентитет“ и „културен идентитет“. Согледувајќи ја проблематиката на системскиот пристап во однос на создавањето на културниот идентитет поради влијанието од модата, се наведуваат голем број на дефиниции, во зависност од научните погледи на авторите поврзани со оваа тема. Во научните дефиниции се нагласува зборот „идентитет“ „Слобода на израз“ кој во ова истражување не се однесува на национален идентитет, туку за идентитет, кој е создаден по слободен избор. Идентитетот не е поврзан со традицијата, туку претставува социолошки феномен кој се создава, негува и избира а модата и облеката како такви влегуваат во оваа категорија.

Модата е значајна и има големо влијание во однос на личниот сегмент како слобода, социјален идентитет кој се однесува на критериуми и посебни однесувања, бидејќи сопствениот однос кон предметите и случувања (не само во облеката) сè почесто ги прилагодуваме кон различните модни трендови.

Клучни зборови: мода, облека, слобода, идентитет, културен идентитет.

Abstract: *The main theme of this paper is a need for systematic approach and analysis of fashion, clothes and their role and impact upon formation of cultural identity. In this paper, the research dwells on analysis of the notions of "freedom", "identity" and "cultural identity". Considering the issue of a systematic approach towards creation of cultural identity, contingent upon the influence of fashion, this paper lists a large number of definitions mainly dependent on the scholarly positions of the authors associated with the topic. The scholarly definitions emphasize the word "identity" and "freedom of expression", which in this research do not refer to national identity, but to an identity created by free choice. Thus, "identity" is not associated with tradition, but is viewed as a sociological phenomenon created, nurtured and chosen, with fashion and clothes as parts of this category.*

Fashion is important and has a great impact upon the segments of personality such as freedom and social identity, which on their part define one's personal criteria and specific types of behavior, because personal relationships towards objects and events (not just towards clothes) are more and more adaptable to various fashion trends.

Keywords: *fashion, clothes, freedom, identity, cultural identity*

Вовед

Кога се говори и пишува за модата, истовремено може да се анализира и нејзиното значење - идентитет. Идентитет кој не се однесува на национален идентитет, туку идентитет по слободен избор. Всушност, модата ја има таа улога да биде многу значајна во однос на личноста на човекот односно директно да влијае врз неговиот социјален идентитет. Модата содржи повеќе категории кои се однесуваат на начинот на облекување,

стилот во модата, потребата за мода кај човекот, модата и модните промени, модата и идеологијата, модата и уметничките стилови, модата и нејзината „стратегија на заведување“, модата и пазарот. Почитувајќи ги правилата на модата, а тоа се „очекувањата“ од идните модни предвидувања, денес човекот се прилагодува кон модните трендови така што дополнително го надградува својот личен моден идентитет. „Таа живее од посебна врста на неактуелност, таа живее од повторување на форми, поаѓајќи од нивната смрт и нивното таложее како знакови еден до друг во една безвременска зона. Модата од година во година вешто го комбинира тоа што ‚некогаш било‘ и тоа со голема доза на слобода. На овој начин се создава моменталната ‚модна совршеност‘.“¹

Облеката има своја функција да ја истакне личноста на човекот, неговата позиција во општеството, неговиот статус, неговиот карактер, неговата личност. Со самиот факт што сите ние денес сме потрошувачи и конзументи на модата, може да се говори за сопствено изразување преку изборот на купување облека. На ваков начин во повеќе временски декади ја користиме можноста да го истакнеме личниот идентитет преку можните комбинации и додатоци на облеката.

„Слободата“ и личната автономија на креирање на личен идентитет преку модата и облеката е карактеристичен за периодот од втората половина на дваесеттиот век до денес.

Модните дизајнери од втората половина на дваесеттиот век се истакнаа заради трагањето по нова модна форма и „слобода“ која директно влијаеше и врз повеќе општествени случувања: појавата на „модната револуција“ (“Fashion revolution“) во периодот на шеесеттите и осумдесеттите години на минатиот век, појавата на „авангардната облека“,

¹ Mirna Cvitan – Černelić, Djurdja Bartlett, Ante Tonči Vladislavić, *Moda. Povjest, sociologija i teorija mode*, Školska knjiga, Zagreb, 2002, 193.

„уличниот стил“, „радикалниот моден стил“, „панк модата“ во Англија, на чело со британскиот дизајнер Вивијан Вествуд.

Мода и идентитет

Авангардна облека

По Првата светска војна, во 1920 г., уметниците низ цела Европа се обидуваа да ја рedefинираат облеката на модерните мажи и жени. Италијанските футуристи, руските супрематисти и конструктивисти, исто како и претставниците на движењето Баухаус откриваат нов начин на облекување. Нивниот пристап е радикален. Новата „личност“ е со акцентирана, со нова и револуционерна облека која го отсликува духот на времето. Овие авангардни уметници сакаа да го премостат јазот помеѓу уметноста и животот. Тие веруваа дека не постои поделба помеѓу т.н. убави и применети уметности, напротив, креативните случувања од секојдневниот живот беа дел од нивното разбирање на уметноста. Тие сакаа да го заборават минатото барајќи револуционерна реорганизација на секој уметнички жанр. Тие исто така го возвишуваа и модерниот свет на машините и технологијата, сепак разликувајќи се во својот степен на радикалност и следејќи различни патишта, особено во нивните политички афинитети.



Сл. 2: Варвара Степанова (Varvara Stepanova, 1894-1958)

Филипо Томазо Маринети (Filippo Tommaso Marinetti, 1876-1944) создаде креативни услови за европската авангарда со својот футуристички манифест од 1909 г. Со цел да ѝ се даде приоритет на облеката, италијанските футуристи се поставија во центарот на вниманието, облекувајќи се како за театарска изведба.

Џакомо Бала (Giacomo Balla, 1871-1958) ги сумира нивните размислувања во својот манифест од 1914 г. во која претстави едноставна,

практична и употреблива (анти-неутрална облека) облека. „Уметниците го покажаа својот ‚нон-конформизам‘ на регионалните и интернационални конгреси и изложби користејќи асиметрични резови, светли ‚силни‘ бои, впечатливи строкирани палта, додатоци со блескви светла, ѓердани направени од алуминиум и кошули направени од метал“.² Овие дизајни и прототипи за машка и женска облека влегоа само во регионалната футуристичка уметничка серија „Куќа на уметноста“ (“Case d’arte”) којашто беше ограничена.



Сл. 3: Џакомо Бала (Giacomo Balla) - „Улични светилки“ (масло на платно)

² Стојанка Манева-Чупоска - Јана, *Колекција (авторизирани предавања)*, ЕУРМ, Скопје, 2010, 51.



Сл. 4. Манифест на футуристите, анти-неутрална облека

Во 1919 г., футуристот Ернесто Михаелес (Ernesto Michahelles, 1893-1959), познат како Тајат (Thayaht) создаде унисекс „униформирана облека“. Овој радикален дизајн, сличен на комбинизоните беше удобен и со достапна продажна цена, а се состоеше од еден или два дела, костум во „т-форма“ кој тој го нарекуваше „туба“. Слични такви дизајни беа создадени од руските уметници: Варвара Степанова (Varvara Stepanova, 1894-1958), Александер Родченко (Alexander Rodchenko, 1891-1954) и Владимир Татлин (Vladimir Tatlin, 1885-1953). Во овој период Тајат го дизајнираше и логото за модниот салон на Мадлен Вионе (Madeleine Vionnet). Дизајните на Тајат ги рефлектираа класичните антички модели, што беше во целосен контраст со барањата на футуристичката авангарда од тоа време.

„Посебно внимание заслужува односот помеѓу културата и уметничкото творештво; пред нас стои голема задача: да им се даде теориска смисла на движењата во уметноста во последниве децении, да се изведат заклучоци, да се пронајде врската помеѓу новото и вечното, непристрасно да

се ревидираат и догмите на минатото поврзани со уметноста, но и догмите кои ги наметна неодамнешното време...“³

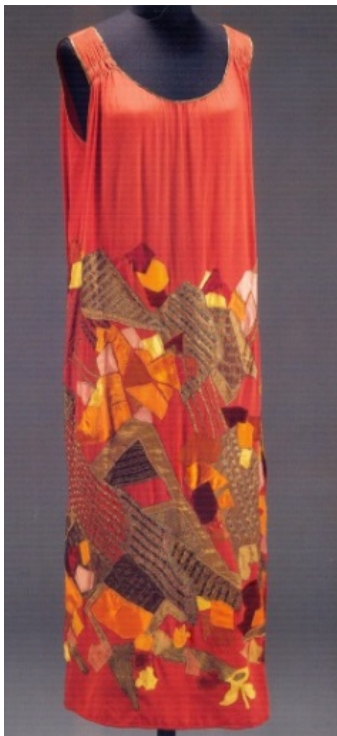

Сл. 5: Наталија Гончарова (Natalia Goncharova, 1881-1962)

Во 1925 г., италијанските уметници се соочија со авангардните движења од другите европски земји на Интернационалната изложба за применета уметност во Париз (Exposition Internationale des Arts Decoratif Moderns). Руските конструктивисти и супрематисти на оваа изложба триумфираа со своите креации на текстил. Во дваесеттите години руските уметнички Варвара Степанова (Varvara Stepanova, 1894-1958), Љубов Попова (Lyubov Popova, 1889-1924) и Људмила Мајаковска (Ludmilla Mayakovskaya), работеа во текстилните фабрики со цел да го поттикнат понатамошниот естетски и технички развој во фабричкото производство.

³ Aleksander Flaker, *Ruska avangarda*, Sveučilišna naklada Liber/Globus, Zagreb, 1984, 14.

Додека Тајат и другите италијански уметници беа само повремено активни во модниот свет во Париз, бројни руски емигранти трајно се населија и се вклучија во модната индустрија. Помеѓу тие уметници коишто развија нови концепти на облека, преку авторски уметнички израз, е Наталија Гончарова (Natalia Goncharova, 1881-1962) и нејзината соработка за модниот салон „Мирбор“ (“Salon Myrbor”), исто како и нејзината дизајнерска соработка за Соња Делоне (Sonia Delaunay, 1885-1979), во модниот салон „Бутик Симултане“ (“Boutique Simultanee”).

Уличен стил

„Уличниот стил” претставува моќен моден јазик преку кој младите успеваат да ги дефинираат своите страсти идентификувајќи се со посебен стил која означува лична слобода и идентитет. Се појавува во периодот на педесеттите години на минатиот век. Пристапот на „уличната мода“ е да се создаде модна форма чија карактеристика е да направи спој помеѓу современите парчиња облека со веќе носените парчињата од „втора рака“ (“second hand”), менувајќи ги и декорирајќи ги со додатни детали и ознаки.



Сл. 6: Легендарниот модел од шеесеттите години, Лесли Хорнби позната како Твиги (Lesley Hornby-Twiggy Lawson)

Тоа е моден стил со постмодернистички дух кој во својата структура истовремено е преземен и генерациски проследен низ повеќе декади и времиња. „Годините од 1962 до 1968 беа круцијалните години на привлечност и оригиналност на ‚уличната мода‘ предизвикувајќи сериозен идентитет и влијание во светот на модата и нарушувајќи ја хегемонијата на високата мода“.⁴



Сл. 7: Улична мода

Концептот на „уличната мода“ е во поп културата: популарна модерна уметност, музика и политика. Во текот на шеесеттите се развија повеќе различни улични стилови: „битнички“ (“beat“), „модси“ (“mod“), „рокерски“ (“rocker“), „хипи“ (“hippie“), итн. „Модсите“ ја фаворизираа поп музиката и модерниот џез, пред рокенролот, скапите континентални

⁴ Стојанка Манева-Чупоска - Јана, *Колекција...*, 140.

секојдневни парчиња облека и тесните костуми. Тие беа недекорирани, лесни и тенки.

Во 1967 г. хипиците важеа за највпечатливата екстремна група „отпадници“ на декадата. Тие не само што имаа сосема спротивни ставови од постарите генерации за животниот стил, туку тоа важеше и за политиката и за социо-економската структура. Нивните протести имаа интернационални димензии. „Хипи движењето на ‚цветето-моќ‘ (‘flower power’) им се обраќаше на мнозинството од младите луѓе и на многумина возрасни. Според некои, тоа беше златно доба на новопронајдената слобода, додека други го гледаат како темна декада која доведе до губење на моралот, почитта кон авторитетите и редот“.⁵

Протестот беше во срцето на овој уличен стил, а фокусот на протестите беше темата за војната во Виетнам. Начинот на облекување на хипиците означуваше интернационализам, мултикултурализам, мир и експерименти со слободната љубов и дрогите. Симболот за мир, листовите марихуана, психоделичните текстури и бои, беа дел од ваквото улично движење.



Сл. 8: Хипи движење

⁵ Charlotte Seeling, *Fashion. The Century of the Designer 1900-1999*, Könemann, Cologne, 1999, 337.

Хипи естетиката ги отстрани острите, тенки и урбани тенденции. Модата поткликна на хипи формата, облеката го исфрлаше телото на виделина. Моделите во изложите, според тогашните психоделични трендови, создаваа чувство на опуштеноост помеѓу конзументите на овој стил. Во 1967 г. се одржа познатиот хипи фестивал во Вудсток, наречен „Лето на љубовта“, кој ги окарактеризира шестата и седмата декада на дваесеттиот век. Енергетскиот оптимизам кој ги обележи овие две декади продре и влијаеше на внатрешното социјално и општествено преиспитување.

Поп-арт мода

„Ако сите не се убави, тогаш никој не е“

Енди Ворхол, 1975 г.

Поп-артот како правец во историјата на уметноста, беше создаден и инспириран од имицот на потрошувачкиот маркетинг и културата на современото општество, затоа мораше да беше навлезе и во светот на модата.

„Од почетокот, мешавина од недоразбирања и погрешни ставови го следеа развојот на група британски и американски уметници кои расчистија со многу конвенционални идеи за уметноста, но истовремено потврдија многу други затоа што стравуваа дека ќе се стават себеси над рамките на често наведуваниот триаголник: уметник, приватен колекционер и музеј“.⁶

Поп-артот се појави околу 1960 г. во Њујорк и Лондон, каде што уметниците сликаа интересни слики на секојдневни предмети, најчесто искривувајќи го нивниот изглед преку зголемување и повторување на формата. Многумина од овие уметници станаа познати, а нивните слики станаа икони во шеесеттите години на дваесеттиот век. Енди Ворхол (Andy Warhol) е американски сликар кој претставува репрезент на овој стил.

⁶ Klaus Honnef, *Pop Art*, Taschen, Köln, 2004, 7.

Неговите најпознати дела се: „Кембеловите конзерви супа“, „Шишиња „кока-кола““ и „Портрети на Мерлин Монро“.

Енди Ворхол бил човек кој ја сакал модата и по малку се идентификувал со неа. Откако ја поставил основата на поп уметноста, тој започнал да дизајнира и облека која се базирала на неговите слики. „Фустанот прикажан подолу одлично ги отсликува врските со поп-артот, симболизирајќи ги шеесеттите како култура на конзумеризмот. Самиот Ворхол ги направи „Банана-фустанот“ и „Кршливиот фустан“ во 1966 г.“⁷ Неговите дизајни: фустанот „Нежност“ (1963), „Кутијата „Брило““ (1964), горен дел - блуза „С и Х зелени марки“ (1965), се уникатни парчиња облека во поп-арт стил.



Сл. 9: Енди Ворхол (Andy Warhol) –
Фустан со принт „Кембеловите конзерви супа“ (“Campbell’s Soup Can”)

⁷ Akiko Fukai (ed.), *Fashion. The Collection of the Kyoto Costume Institute. A History from the 18th to the 20th Century*, Tashen, Köln, 2004, 605.

Во неговото списанието за дизајн „Интервју“ (“Interview”), Ворхол објавувал сопствени модни решенија направени според портретите на Елизабет Тејлор (Elizabeth Taylor), Ив Сен-Лоран (Yves Saint Laurent), Келвин Клајн (Calvin Klein), Холстон (Halston), како и дела на модните фотографи Сесил Битон (Cecil Beaton) и Хелмут Њутон (Helmut Newton).

„Значајната модна сцена под влијание на поп-артот, беше онаа која ја создадоа дизајнери кои го копираа силниот иконографски изглед на поп-артот. Ова најчесто значеше ‚Ворхол‘ изглед“.⁸ Во 1965 г. американската дизајнерка Бетси Џонсон (Betsey Johnson), пријателка на Ворхол, го лансираше модното студио „Параферналиа“ (“Parafernalia”) во Њујорк, каде што клиентите можеа да купат парчиња облека изработени од просирна пластика, метал кој произведува врева или мини-фустани од хартија кои потоа се фрлаат, костуми кои произведуваат светликаво-сребрени поп-арт слики, електрични светла кои го означуваа познатиот поп-арт изглед. Американскиот дизајнер Холстон (Halston) пак креираше фустани со огромни цветни отпечатоци кои беа произведени под влијание на Ворхоловите дела наречени „Цвеќиња“, создадени во 1972 г.

⁸ Стојанка Манева-Чупоска - Јана, *Колекција...*, 146.



Сл. 10: Дизајн на Вивиен Там (Vivienne Tam)

Во деведесеттите години на дваесеттиот век поп-артот се повеќе продолжува да го наоѓа своето место во модниот свет и тоа преку исмевање на гламурноста. На Стивен Спраус (Stephen Sprouse), американски дизајнер роден во 1953 г., му биле дадени ексклузивни права да ги користи познатите слики на Ворхол. Дизајнирал неколку колекции и уникатни парчиња облека базирани на Ворхоловите слики, меѓу кои и префинети коктел фустани, на кои биле испечатени повторувачки портрети на кинескиот комунистички лидер Мао Це Тунг.

Дизајнерката од Кина која денес живее во Њујорк, Вивиен Там (Vivienne Tam), родена во 1962 г. користела во своите модели и колекции инспирации од делата на Ворхол. Влијанието на Ворхол е забележливо и во дизајнот на Жан-Шарл де Каstelбајак, француски дизајнер роден во 1949 г., кој ги репродуцирал „Камбеловите конзерви супа“, потоа модели со светлите репродукции на познатите слики на старата класична сликарска епоха или телевизиските ликови од цртаните филмови.

Најлускузните парчиња облека ги креира италијанскиот дизајнер Џани Версаче (Gianni Versace). Неговиот „Мерлин Монро-фустан“ (1991) и инспирацијата од Рој Лихтенштајн со „Вам-фустанот“ (1996), најдобро го покажуваат „Ворхол влијанието“ во неговите колекции.



Сл. 11: Дизајн на Џани Версаче (Gianni Versace) -
„Мерлин Монро-фустан“

Радикален моден стил

„Радикалната мода е радикална само според стилот; во срцето таа е дел од општеството и неговите традиции“

Том Волф (Tom Wolfe)

Во дваесетиот век, носените фустани купени од „втора рака“ станале модерни во аристократскиот свет во поствоениот период, кога тинејџерите од аристократските семејства ги носеле како дел од нивниот начин и стил на облекување. Во 1950 г. младите девојки подготвувале распродажби на облека, а парите од распродажбата биле наменети за помагање на училишта и цркви. Тие носеле сатенски фустани и свилени блузи од триесеттите и

четириесетите години така предизвикувајќи го угледот на американската средна класа. „Сиромашните луѓе се облекуваат, а само богатите можат да си дозволат вистински да се дотераат“, било нивното мото со кое го критикувале материјалистичкото општество.

„Во доцните шеесетти и седумдесетти години на дваесеттиот век, половните фустани асоцирале на контракултурни аспирации кон алтернативното општество. Тоа сигнализирало одбивање на материјализмот и утопистичка желба да се избегнат ограничувањата на потрошувачкиот капитализам“.⁹ Во 1974 г. писателот Том Волф (Tom Wolfe) овој вид на мода го нарече „радикален моден стил“ потсмевајќи им се на младите луѓе од аристократијата кои беа насочени кон револуцијата, а кои тоа го покажуваа така што носеа „сиромашни“ алишта.



Сл. 12: Писателот Том Волф (Tom Wolfe) на насловна страница на неделникот „Њусвик“ (“Newsweek”)

⁹ Исто, 152.

Нивната поврзаност со хипиците и контракултурата означувала ретро-шик или носење на здолништа со послаб квалитет, така нудејќи им алтернатива на оние клиенти кои или не сакале или не можеле да си дозволат скапа дизајнерска облека. За мажите ваквиот начин на облекување означувал хедонизам како спротивност на строгата дефинираност на кроениот костум. Во 1967 г. британскиот поп уметник Јан Хејворт (Jann Haworth) ја дизајнирал насловната страница за албумот „Наредникот Пепер“ (“Sgt. Pepper’s”) на англиската музичка група „Битлси“ (“The Beatles”), најавувајќи го така клучниот момент во развојот на електричниот хипи стил. „Битлси“ овде носеа воени униформи како своевидна најава на воената облека која следеше во седумдесеттите, со која се исмејуваше и критикуваше војната во Виетнам.

„Ретро-фустанот ги одделуваше оние луѓе што го носеа од другите во општеството, заради неговата колоритност и разнобојност, дозволувајќи им на младите луѓе со ограничени средства да купат модерно парче облека. Облеката можела да се најде во големопродажба и помали продавници, кои се обновувале низ цела Европа започнувајќи од доцните шеесеттите години“.¹⁰ Во Лондон биле отворени помали продавници со половни артикли како „Серендипитс“ (“Serendipits”), „Гренс тејкс а трип“ (“Granns Takes a Trip”) и др. Изгледот бил носталгичен и романтичен, како контраст на високата технолошка мода на шесеттите години. Природните материјали во облеката биле ценети повеќе од синтетиката која доминирала на обичните пазари. Палта од старо крзно биле носени преку печатени фустани од „креп“ материјал од триесеттите и четириесеттите години. Антички мали палта, викторијански шалови, воени палта, кроени волнени палта од четириесеттите биле анахронично мешани за да се создаде индивидуален изглед кој никогаш не би можел да се копира од поголемите продавници. Дизајнерите, секако, се обиделе да ги имитираат овие контракултурни стилови, како Ив Сен-Лоран со неговиот луксузен „Етно изглед“ (“Ethno Look”), но тие никогаш не

¹⁰ Исто, 155.

успеале сосема во тоа. Модата, сама по себе, била „немодерна“ во контракултурата.



Сл. 13: Том Волф (Tom Wolfe) со неговата пропаганда за радикален стил

Панк мода

Од музика до мода, од графички дизајн до политика, панкот имал поголемо влијание во Западната популарна култура повеќе од кое и да е движење после хипи движењето во шеесеттите години. „Во 1976 г. Мекларен ја лансираше панк групата ‚Секс Пистолс‘. ‚Секс Пистолс‘ испорачаа експлицитни стихови кои го исмеваа општеството поделено во класи и носеа искината облека прикачена со безопасни игли која ја набавуваа во „Седиш’нерис“ (“Seditionaries”), бутик кој го поседуваа Макларен и Вивиен Вествуд“.¹¹ Со центар во Лондон, панкот ги привлекол младите тинејџери. Сепак, јадрото на ова движење не траело повеќе од триесет месеци.

¹¹ Akiko Fukai (ed.), *Fashion. The Collection of the Kyoto Costume Institute...*, 605.

„Направи го сам!“ било мотото на панкот, кое се однесувало на производството на музика и облека. Творците на овој тренд биле Џони Ротен (Johnny Rotten) и Сид Виш’с (Sid Vicious) од популарниот бенд „Секс Пистолс“. Џордан, помошничката во продавницата „Седиш’нерис“ (“Seditionaries”), подоцна станала препознатлива панк икона, прославена во филмот „Јубулеј“ (“Jubilee”) од 1978 г. на режисерот Дерек Џарман (Derek Jarman). Овие креативни млади луѓе создале нов имиџ кој силно ги отсликувал страдањата и стресот на пубертетот и созревањето. Овој изглед се потпира на неколку сегменти и пораки: револт против општеството, изразена индивидуалност, себе-измачување, оштетена и асексуална облека, насилно отфрлање на убавината и природноста, нов и шокантен изглед.

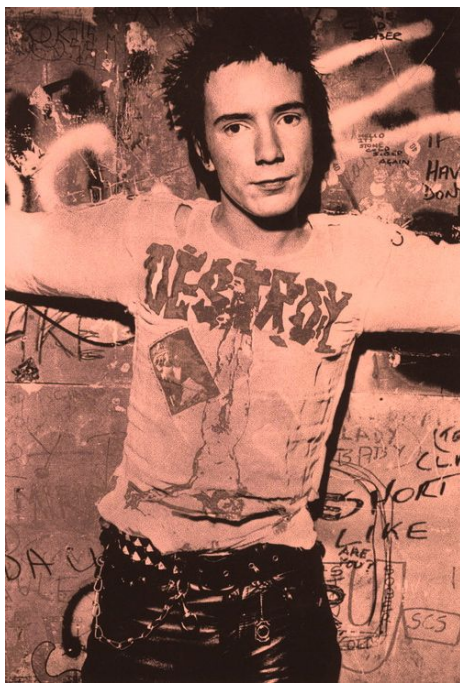

Сл. 13: Џони Ротен (Johnny Rotten), пејачот на „Секс Пистолс“ (“Sex Pistols”)

Панкерите комбинираа одредени парчиња облека, како што се тесните панталони со хипи свонарките во комбинација со полускината училишна униформа облечена од внатрешната страна и споена со безопасни

игли. Панкерите и панк модата го изразувале својот револт кон воспоставените норми носејќи декоративни елементи карактеристични за оваа мода. Во мода била политички неприфатливата свастика, а носеле и црни вреќи за отпад со безопасни жилети, разлабавени црни вратоврски како асоцијација за бесилка. Правеле сè за да ги провоцираат и вознемируваат другите луѓе давајќи им значење на нацизмот, марксизмот, предаството, богохулењето и сексуалната перверзија. „За разлика од претходните движења, девојките во панкот имале еднаков удел како и момчињата. Тие комбинирале милитаристички и садо-сексуални облеку со екстремно вештачки шминки и фризури. Изгледот бил премногу ексцентричен нагласувајќи ги така претходно споменатите карактеристики на панк изгледот“.¹²

Инспирирана од тинејџерите што ја преплавувале „Седиш’нерис“ (“Seditionaries”), модното студио на Вивиен Вествуд, таа, како самооука шивачка, користејќи ја својата исклучителна креативност, инспирациите ги преземала и од познатите „реди-мејд“ ликовни дела на Марсел Дишан (Marcel Duchamp). Земала готови предмети од секојдневјето користејќи ги надвор од нивниот контекст и примена, пришивајќи ги на одделни панкерски парчиња облеку. Во прво време облеката била од црн памук, а подоцна комбинирана со карирана волна. Се состоела од мазохистички панталони кои ги искривувале нозете кон внатре, со ремени на колената и распафтана престилка која го покривала задниот дел од телото, падобранска кошула со ремени прикачени на алки со прстен во средината, маица или муслин кошула со панкерски слогани и пцости, мохер џемпер, чизми со голем број на каиши, итн. Мекларен, потпирајќи се на своето индивидуално и слободно однесување, ја употребил обичната бела памучна маица како јавна огласна табла на која испишувал изјави и различни коментари наменети да ја шокираат јавноста.

¹² Стојанка Манева-Чупоска - Јана, *Колекција...*, 176.

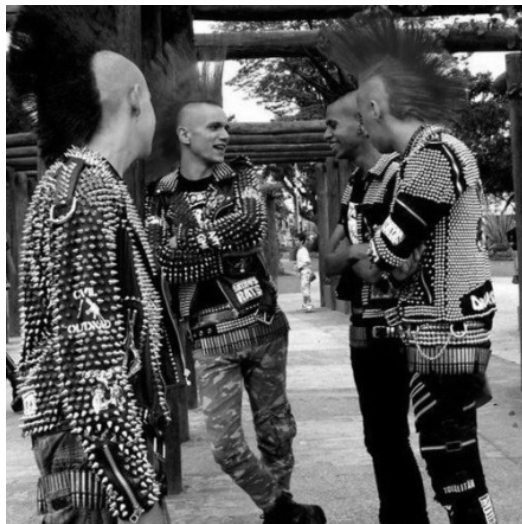

Сл. 15: Панк движење

Панкот е почетокот на моќната врска помеѓу музиката и модата. Вивиен Вествуд и Малколм Мекларен успешно ги споиле овие два пазара, излегувајќи во пресрет на потребата на младите луѓе кои сакале нов и провокативен изглед, изглед по мерка на нивните идоли и панк икони.

Вивиен Вествуд (Vivienne Westwood)

Родена е како Вивиен Изабел Свајр (Vivienne Isabel Swire) на 8. април 1941 г. во Глозоп, Дербишајр, Велика Британија. Во 1971 г. го отвора бутикот „Лет ит рок“ („Let it Rock“), на улицата „Кинг’с роуд“ во Лондон, заедно со нејзиниот партнер Малколм Мекларен, основачот и менаџер на панк-рок групата „Секс Пистолс“ („Sex Pistols“). Името на бутикот се менува повеќекратно со текот на времето: „Премногу брзо за да се живее – премногу млади за да се умре“ („Too fast to live too young to die“) (1972), „Секс“ („Sex“) (1974), „Седиш’нерис“ („Seditionaries“) (1977), „Крајот на светот“ („The end of the world“) (1980). „Преку нејзиното неуморно проучување на европскиот костум и нејзиното манијакално внимание на деталите, Вествуд пронајде специфичен начин за користење на материјалот, преку поигрување и

неконвенционални техники на сечење на материјалот, често креирајќи невообичаени облици и димензии“.¹³

Во средината на седумдесеттите години, Вествуд заедно со Малколм Мекларен излезе на насловните страници на весниците со нивниот порнографски стил на облекување наречен „С&М“. Тоа беше имиџ со додатоци кои беа агресивни, а кои се дизајнирани за лондонската „сцена“ и панкерската музичка група „Секс Пистолс“. Во раните осумдесетти години, кога панкерската мода била веќе искомерцијализирана, Вествуд и Мекларен ги презентирале нивните први модни дизајни на модните писти, со премиера на колекцијата „Пирати“ во 1981 г., инспирирана од седумнаесеттиот век. Следната година тие ги презентирале нивните „Дивјаци“, а во 1982 г. во Париз и „Бафало девојки“, по што следувала во 1982/83 г. и „Панкутура“-колекции кои биле многу успешни и често копирани. Колекцијата наречена „Бафало девојки“, во замачкани бои и со додатоци како камуфлажа, го антиципирала „гранџ“ изгледот од деведесеттите години.

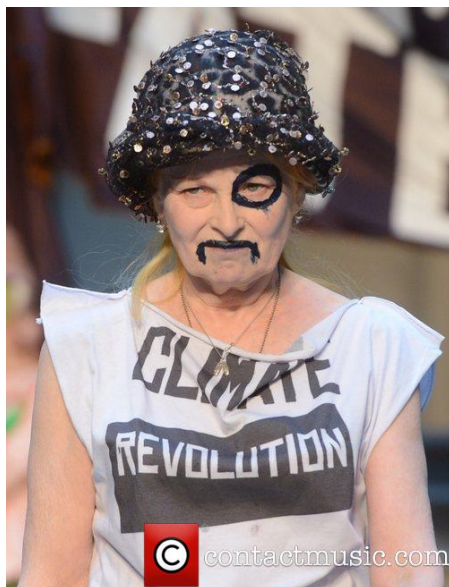

Сл. 16: Вивиен Вествуд (Vivienne Westwood)

¹³ Terry Jones & Avril Mair (ed.), *Fashion Now*, Tashen, Köln, 2001, 52.

Сензационалната соло кариера на Вествуд започна во Париз со нејзината колекција „Вештерки“ во 1983 г. и во текот на неколку години, таа веќе се најде на врвот на модниот свет. Во 1984 г. се презентира со колекцијата на кружни здолништа „Мини-грини“, инспирирана од викторијанскиот период, со кроени палта и со рамни чевли. Во 1990 г. ја освојува наградата за најдобар дизајнер на годината (“CFDA”). Во 1992 г. била наградена со орден на Британската империја од страна на кралицата Елизабета. Во 1993 г. ги изработува костумите за филмот „Напуштајќи го Лас Вегас“. Во 1997 г. ја фотографира својата колекција „Пред пет векови“ (“Five Centuries Ago”), позајмувајќи ја композицијата во поставката на моделите од повеќе познати сликарско-ликовни дела. Истата година ја промовира линијата „Англomанија“, со англиски традиционален изглед, со тексас панталони и секојдневна облека, со повеќебојни вечерни фустани од волна и рамни чевли.

Денес Вествуд ги презентира нејзините модни линии во Париз, Милано и Њујорк и поседува неколку продавници, а продава и сопствена марка парфеми.



Сл. 17: Алегорија на „Златна марка“ - брендот на Вивиен Вествуд

Успехот на Вествуд се заснова на нејзината неконвенционалност и подготвеност да превзема ризици, придружувана со висок степен на лична амбиција и самодисциплина. Основата на нејзината артистичка креација е

поглед наназад. Таа ги разгледува техниките на кројачките вештини и се запознава со историјата со цел да создаде сопствен креативен идентитет или, како што самата Вествуд изјавува: „Креативноста доаѓа од техниката”. Нејзиното познавање на историјата на облекувањето и костюмот, фасцинираноста што ја има за одредени култури и нивното чувство за елегантност, живост, потенцијал, еротизам или сексапилност, го дава нејзиниот уникатен дизајн и за жени и за мажи. „Таа ги поканува оние кои ги носат нејзините модели да ги прошират нивните хоризонти, да ги развијат нивните личности и да присвојат разиграни ставови кон облеката, да експериментираат со еротични и сексуално-провокативни изгледи. Како препознатлив стил која таа го преферира е начинот на изразување од рококо периодот од осумнаесеттиот век, на кои таа им додава духовитост и иронија“.¹⁴

Модата на Вествуд е театрална и променлива, честопати застанувајќи на работ на лошиот вкус. Нејзините вешти и тенденциозни дизајни се на границите помеѓу традиционалното, вулгарното и вкусот на средната класа. Секој кој сака да ја носи облеката со модна марка на „кралцата на панкот“ мора да биде подготвен да отстапи од повеќе сопствени видувања за модата и начинот на облекување.

¹⁴ Стојанка Манева-Чупоска - Јана, *Колекција...*, 172.



Сл. 18: Колекција на Вивиен Вествуд за модниот бренд „Манго“ (“Mango”)

Заклучок

Од истражувањето на тема „Слободата и вистината како идентитети во модата“ се заклучува дека сите овие декади кои се дел од дваесеттиот век ги карактеризираат периоди на револуционерна трансформација на облеката преку повеќе стилови кои директно влијаеле врз поединецот и целиот општествен систем, што се гледа преку примерите на појавата на авангардна облека на руските и италијанските футуристи, појавата на уличниот стил, влијанието на ликовната уметност врз креирањето на нова облека со ликовниот правец поп-арт, влијанието на радикалниот стил на облекување и најекстремниот пример како движење - панкот.

Во анализата во овој труд, улогата на облеката е акцентирана преку силната човекова потреба за изразување на лична слобода и идентитет со креирање на нова облека со многу симболи, пораки, форми, кои останаа

релевантни сведоци за примери кои ја постигнаа својата цел, преку различни модни ракописи, со различни идентитети, повеќе или помалку екстремни, со различни модни „слободи“ и „вистини“.

Користена литература

1. Cvitan – Černelić, Mirna, Bartlett, Djurdja, Vladislavić, Ante Tonči. *Moda. Povjest, sociologija i teorija mode*. Zagreb: Školska knjiga, 2002.
 2. Flaker, Aleksander. *Ruska avangarda*. Zagreb: Sveučilišna naklada Liber/Globus, 1984.
 3. Fukai, Akiko (ed.). *Fashion. The Collection of the Kyoto Costume Institute. A History from the 18th to the 20th Century*, Köln: Tashen, 2004.
 4. Honnef, Klaus. *Pop Art*. Köln, Taschen, 2004.
 5. Jones, Terry & Mair, Avril (ed.). *Fashion Now*. Köln: Tashen, 2001.
 6. Seeling, Charlotte. *Fashion. The Century of the Designer 1900-1999*. Cologne: Könemann, 1999.
 7. Манева-Чупоска Стојанка - Јана,. *Колекција (авторизирани предавања)*. Скопје: ЕУРМ, 2010.
-

Проф. м-р Стојанка МАНЕВА – ЧУПОСКА – Јана / *Prof. MFA Stojanka*

MANEVA – CHUPOSKA – Jana

Faculty of Art and Design, EURM

Елена МАКАРОВСКА / *Elena MAKAROVSKA*

Faculty of Art and Design, EURM

ВЛИЈАНИЕТО НА СОВРЕМЕНАТА УРБАНИЗАЦИЈА ВРЗ УМЕТНОСТА

Анстракт: Во овој труд ќе бидат опфатени научните и уметнички согледувања однесувајќи се на влијанието врз уметникот денес, модерниот живот, системот на организација на современиот животен простор. Современата урбанизација, се однесува исклучиво на живеењето во поголемите градови и урбани средини, како фактор за појава на многуте позитивни и негативни влијанија. Ваквите манифестации директно влијаат врз човекот-уметник, кој своите емоции ги изразува преку создавање на уметност.

Од една страна чувството на осаменост, меланхолија и отуѓеност, наметнување на нагласено конзументско општество, уметникот денес ги користи како инспирација за создавање на современа уметност. Од друга страна позитивните инспирации уметникот денес ги црпи од истата современа урбанизација, која овозможува создавање на експериментални форми. Ваквите форми во себе содржат поголем простор за употреба на интердисциплинарен систем, создавајќи специфичен современ уметнички израз.

Клучни зборови: *современа урбанизација, модерно живеење, позитивни и негативни влијанија, емоција, инспирација, експериментални форми.*

Abstract: *This paper will cover the scientific and artistic considerations referring to the impact on artists today, modern life and the system of organization of modern living space. Modern urbanization, refers only to living in major cities and urban areas, as a factor for the emergence of many positive and negative impacts. These events directly affect man - an artist who expresses his emotions through creating art.*

On one hand the feeling of solitude, melancholy and alienation, imposing of emphasized consumer society, the artist today use as a inspiration for the creation of contemporary art. On the other hand, positive inspirations, the artist today it draws from modern urbanization, which allows the creation of experimental forms . These forms contain a larger space for the use of interdisciplinary system, creating a distinctive contemporary artistic expression.

Keywords: *Contemporary urbanization, modern living, positive and negative effects, emotion, inspiration, experimental forms.*

Вовед

Уметникот е човек од посебна мисловна категорија, кој не може без сопствените креативни светови каде ги создава личните креативни слики како емотивна рефлексција од надворешниот свет. „Психологијата со векови нананзад била поле со кое се бавеле филозофите. Немајќи созананија за субклеточните процеси во мозокот, долго време филозофите ги сместувале психолошките процеси на човекот, ако и се друго сврзано со нив во оној „вотр свет“, светот на духот, душата или *mind*, кој постоел паралелно со физичкиот, материјалниот свет, светот на телото“¹. При една психолошка

¹ Проф.д-р Нада Поп- Јорданова, *Медицинска психологија*, Култура, Скопје, стр.11

анализа и студија внатрешниот уметников „имагинарен пејсаж“ исполент со слики од минато, иднината, сегашност, итн, го нарекуваат топо-анализа. Човекот - уметник создава слики кои се со голема емотивна, психолошка еластичност кои не возбудуваат до степен на незамисливи простори.

Сите простори на нашите изминати, сегашни и идни лични контемплации се секогаш длабоко втиснати во нашата интимна длабочина.

Уметноста како производ на креативни светови и простори од страна на човекот-уметник е збир од метафори која е резултат на некаква авторска импресија на нештата. Метафората преставува ефемерен израз и производ на апсолутната уметничка имагинација. Улогата на уметникот и дизајнерот е да го бележи сопствениот време. Василиј Кандински во својата книга „За духовното во уметноста“ укажува на три компоненти кои се многу важни за уметникот, означувајќи ги како негова „внатрешна нужност“. – Секој уметник мора да ја изразува својата личност, - Секој уметник мора да го изрази карактерот на својата епоха, - Секој уметник мора да ја изрази чистата, вистинска уметност.

Денес човекот-уметник живее во време на брз развој на технологии, конзумерско општество кое диктира брз начин на живот, стеснат организиран животен простор, поради енормното зголемување на големите урбани градови, нагласената урбанизација со сите нејзини негативни и позитивни аспекти на живеење, изолираност од природните пејсажи и сл. Ваквите пропратни секојдневни промени директно влијаат врз човекот-уметник и неговите креативни емотивни системи на уметничко и дизајнерско творештво. Затоа уметникот е многу често на крстопат незнаејќи како да реагира на „позитивен“ или „негативен“ начин од влијанието на современата урбанизација. Таа го доведува човекот-уметник денес во оптимистичко или песимистичко креативно расположение на творење. Понекогаш во лична изолација, каде сепак на креативен и уметнички начин создава дела со

симболи и пораки како што е меланхолијата, изолираноста, песимизмот. Создадени уметнички форми со т.н „негативен уметнички импресум“.

„Современиот човек е слеп за фактот дека со целата своја рационалност и делотворност е опседнат со сили што се надвор од неговата контрола. Неговите богови и демони воопшто не исчезнале, тие само ги промениле нивните имиња. Тие постојано го држат во неспокојство, неодреден страв, психолошки заплети, ненаситна потреба за апчиња, тутун, храна и пред сè – впечатлива ревија на невроза“ - вели Карл Густав Јунг (1875-1961), швајцарски психоаналитичар кој заедно со Сигмунд Фројд (1856-1939) ги поставија корените на психоанализата.

Чувството дека предмет е повеќе од она што го гледаат очите најмногу е изразено во делата на италијанскиот сликар Џорџо де Кирико (1884-1974). Тој по природа бил мистик и трагичен трагач кој никогаш не го нашол тоа што го барал. На својот автопортрет (1908) напишал: „Et quid amabo nisi quod denigma es“ – „А што сакам да кажам ако не загатката“. Де Кирико бил основач на т.н. „pittura metafizika“. Секој предмет има два аспекта според Де Кирико, оној што обично го гледаме и што гледа секој и духовен и метафизички аспект што само ретките индивидуи го гледаат во миговите на видливост и метафизичка медитација.

„Уметничкото дело мора да раскажува нешто што се појавува во својата видлива форма“- вели Де Кирико. Тој е исто така поклоник на поврзаноста на сликарството со психоаналитичкиот имагинативен простор. Метафизиката е одговор на сета оваа состојба на поврзување. Тие се транспозиции на реалноста што личат на соништа и никнуваат од несвесното како визији. Неговата психолошка сликарска, уметничка и индивидуална поврзаност е изразена со стработната вкочанетост која е присутна на сите слики создадени во овој метафизички период. Атмосферата на сликите е атмосфера на кошмар и на непрониклива меланхолија. Плоштадите на италијанските градови, кулите и предметите се поставени во остра

перспектива, при студена суптилна светлина од непознат извор на светлина. Античките глави и кипови на боговите го преставуваат класичното минато. На една од своите „најстрашни слики“ Де Кирико насликал мермерна глава на божица, а на неа поставени гумени црвени ракавици. Една зелена топка на основата служи како симбол што ги обединува крајните спротивности. Без неа тоа не би било само навестување на психичката дезинтеграција. Оваа слика не била само резултат на премногу софистицираната промисленост, сликата се објаснува само како слика на уметникова емоција и чувствителност.

Светлата страна на современата урбанизација која влијае врз човекот-уметник е да создава дела со т.н „позитивен уметнички импресум“ во форма на постмодерни ликовни решенија со примена на технологијата, експериментални форми, појава на концепти, концептуалното решение во уметноста како уметничка форма и торија. Ваквите „нови експериментални ликовни форми“ се развиваат кон крајот на шеесеттите години на минатиот век, како едно логично продолжение на минимализмот и минималистичката уметност. Тоа ја доведува во прашање целата идеја за уметноста. На пр., дали уметноста укажува на нешто надвор од неа.

Преставници на оваа концептуална уметност се американските уметници Даглас Хеблер (1924), Џозеф Кошут (1945) и Лоренс Вајнер (1942). Оваа уметност е карактеристична бидејќи како изразни средства користи повеќе форми во експериментални и мултимедијални форми и изрази: бојата, говорот, играта, балетот, кореографијата, музиката, видеото, филмот, театарот и сл. Експерименталноста во овој случај како „позитивен уметнички импресум“ е слободата на уметникот да има повеќе можности во многуте изрази. Да се пронајде себеси во конкретна уметничка форма на изразување каде со слободата на комбинирање на ваквите изразни средства тој би бил задоволен и среќен.

Позитивните аспекти на современата експанзија и урбанизација на градовите и машинската ера, се наоѓаат преликани во делата на францускиот сликар Фернанд Леже, како што меланхолијата е сеприсутна во „кошмарната мистичност“ на метафизичките слики на Џорџо де Кирико.

Фернанд Леже (Fernand Leger, 1881-1955)

Како што развојот на индустријализацијата бил индикатор за создавање на една нова средна класа, а со самото тоа и ново урбанизирано општество, така умениците на новонастанатите промени во околината и светот одговориле со истотака нови начини на гледање и процесирање на нештата.

Социјалните оптимисти од тоа време предвиделе дека воведувањето на механизацијата на местото на физичката експлоатација на човекот, ќе го скрати работниот ден и работникот ќе биде ослободен од стегите на физичката работа. Стилот во кој биле изработени апаратите, и другите производи наменети за широка потрошувачка е опишан како „добра на машината“ или „стримлајн“ стил. Апаратите од типот на блендери и секачи на месо биле изведени во аеродинамичен дизајн кој произлегол како одговор на аеродинамичноста на авионите и брзите коли на времето. Тоа било време кога уметноста и дизајнот биле во процес на интеграција во општествениот напредок.

Во светот на уметноста, Фернанд Леже, француски сликар и модернист роден во Нормандија, бил меѓу уметниците кои придобивките од Индустриската Револуција ги искористил во полза на својот уметнички јазик на изразување. Главната метропола во „градските“ слики на Леже бил Париз од втората половина на деветнаесетиот век, неговата урбанизација со булевари и железнички станици, кои изникнале на местото на старите средновековни улички.

Новиот уметнички поглед произлезен од брзата модернизација и развој на технологијата, Леже го изразил во една прилика кога објаснува дека „кога поминувате низ некој предел со автомобил или воз, истиот станува фрагментиран, ја губи дескриптивната вредност, но затоа добива во синтетичка вредност. Погледот на пејзажот низ вратата на вагонот додека се возите во воз или низ предното стакло на автомобилот додека патувате, во комбинација со брзината, го разнишува и променува вообичаениот поглед на нештата“.

Желбата на Леже да ја долови брзината и фрагментираниот детал што бил последица на истата таа брзина резултирала со еден нереалистичен сликарски метод, сличен на кубизмот со акцент на контрастните бои со цел да се добие чувство на дисонанца.

Пост воените разочарувања на Леже споени со брзата урбанизација, технолошкиот напредок, конзумеризмот и новооткриената важност на индивидуата нашле израз во неговите дела, посебно во сликата „Градот“ од 1919 година.

Со вибрантни бои што се судираат и со дислоцирана перспектива, сликата претставува дестилација на модерниот град Париз, инкорпорирајќи фрагменти од искинати слики и текст, облаци од чад и архитектурални фрагменти што се преклопуваат. Целосното чувство што сликата ја рефлектира е она на кинетичка енергија, оставајќи го гледачот без чувство на спокојство на големото платно. Сликата не претставува глетка на тогашниот пејзаж на градот, всушност тоа е приказ на разнебитеноста на Париз од 1919 година, кога големиот недостиг на гориво и безредијата на трудбениците го довеле градот во застој. Ритамот на сообраќајот и комерцијалната размена во „Градот“, се назначени со строго сликарски средства, означувајќи ја метрополата како еден пред се психосоматски ефект. Меѓутоа, сликата во својата содржина не е само апстрактна во прв поглед, таа е многу повеќе; Леже проектирал една хипербола на градот Париз, насликувајќи еден

полихромен каџон на сеприсутна реклама, во која луѓето (парот во долниот дел од сликата) се несигурно назначени. Во рамките на неговата делирична урбанизација, се детектира една перспектива ориентирана кон одвојување на слојот на „малограѓани“ од модерниот град кон предградијата.



Фернанд Леже, „Градот“, 1919, масло на платно, Музеј на уметноста, Филадельфија

Леже, кој во својот есеј „Како ја замислам човечката фигура“ (How I Conceive the Human Figure) од 1949 година, вели дека појавата на апстрактната уметност била комплетно ослободување, бидејќи овозможила третирање на човечката фигура како предмет со пластични вредности, а не како предмет со сентиментална вредност. Затоа човечката фигура во неговото сликарство била намерно сликарски неакцентирана во текот на неговиот еволутивен сликарски развој. „Објектот во модерното сликарство

мора да стане главен лик и да го засени субјектот. Ако за сметка на тоа, човечката форма прерасне во објект, може значително да ги ослободи можностите за изразување на модерниот уметник“².

Со ширењето на масовното производство во индустријата, Леже го увидел огромното влијание што го имаат предметите врз животот на човекот. „Постојат и други работи освен човекот, животните, растенијата, постои и предметот. Предметите поседуваат „пластична моќ“ која никој не може да ја разниша“ тоа биле размислувањата на Леже. Истите тие предмети и апарати Фернанд Леже ги употребувал во текот на неговите креативни моменти како средство за подобрување и интензивирање на неговите композиции, што подоцна извршиле влијание на многу уметнички правци и трендови³.

Леже бил првиот сликар кој како идиом ги земал сликите од машинската доба и предметите од конзумерското општество и ги претворил во предмети на неговите слики, поради е наречен претеча на Поп Арт уметноста⁴.

Друга придобивка на развојот на технологијата и науката, а со самото ширење на градовите и нивната модернизација и потребата на човекот за некаков вид на забава, бил филмот и киното. Леже бил фанатик за слики во движење, како и многу други уметници од негово време. Тој медиум овозможил не само користење на механизацијата, туку и можност за „замрзнување“ на одреден момент, како што Роден ги „замрзнувал“ одредените движења или моменти во своите импресионистички скулптури.

Како што било вообичаено за уметниците на тоа време, како и тие пред нив и после нив, интересот на уметникот-интелектуалец не бил само кон една област. Филозофијата за модерната архитектура на Леже се поклопувала со гледиштата на архитектот, и пријател на сликарот и самиот

² Néret, Gilles (1993). *F. Léger*. New York: BDD Illustrated Books, стр.98

³ <http://www.art-newzealand.com/Issues1to40/leger.htm>

⁴ Buck, Robert T. et al. (1982). *Fernand Léger*. New York: Abbeville Publishers, стр.72

сликар, французинот Ле Корбесије (Le Corbusier). Корбесије бил основач на уметничкиот правец Пуризам – акцентот бил ставен на точно одбрани производи за секојдневна употреба, кои добиле уметничко значење. Предметите требало да бидат лишени до нивната суштина. Леже бил еден од првите уметници кои ги прикажувал предметите чисто паради едноставноста и убавината на нивните претставителни форми. За разлика од него, предметите кои Дишамп и Дадаистите ги користеле биле предмети извадени од нивниот оригинален контекст и со цел станат централна точка за интерпретација на дадаистичката филозофија, со што нивната примарна намена била пренасочена и усмерена кон нивна употреба како катализатор за интелектуализација. Од друга страна Надреалистите секојдневните предмети ги користеле во рамките на својата уметност од метафизички причини – поради можноста на одредени одбрани предмети да предизвикаат некакви асоцијации во умот на гледачот. Предметите биле користени како симболи за една спиритуална реалност која била наметната и целосно надвор од нивната оригинална намена. Овој начин на употреба на предметот не бил својствен за Леже, неговата употреба на предметот бола исклучиво не-симболичен. Неговата употреба ба предметите била заради нивната можност за создавање на дизајн и компактност. Неговите јажиња, карти, цевки, букви, илузии, чад и компоненти од машини биле употребувани поради нивната прочистеност на формата, поради нивната способност да го сталожат дизајнот како и поради нивниот статичен или динамичен квалитет. Предметите кои Леже ги применувал имале улога на дво-димензионални скулптурални форми на урамнување кое ја соединува композицијата и создава архитектурални темели во делото кои во спротивно не би можеле да се постигнат.



Леже, „Мирен живот во машинските елементи“, 1918



Леже, „Типографија“, 1919

Леже исто така имал афинитети кон архитектурата. Пред Првата Светска војна студирал архитектура и работел како архитектонски цртач. Како близок пријател на Корбизје, Тео Ван Дојзбург (Theo van Doesburg) и Мондриан (Pit Mondrian), Леже се стремел да ја види архитектурата лишена од сета своја претставителност, доближена до еден модерен и утилитарен концепт ослободен од дотогашниот традиционализмот.

Не може да се побие фактот дека почетокот на 20 век претставува историски момент за паметење кога уметниците и архитектите биле воодушевени од можностите кои ги нуди модерната технологија и почетокот на едно ново модерно доба.



Фернанд Леже, „Маж и жена“, 1921

Џорџо де Кирико (Giorgio de Chirici, 1880-1978)

Роден во Италија, Де Кирико, мистичар по природа, сакал на навлезе во „внатрешноста на нештата“. Заедно со футуристот Карло Кара сакале да ги постават темелите за една „метафизичка слика“, слика која на платно би го проектирала метафизичкиот простор придушен од длабока меланхолија, голема осаменост и анксиозност. Динамизмот на футуристите во метафизичкото сликарство бил заменет со неподвижност, додека „материјалистичната“ претстава на предметот била заменета со метафизичкиот мистичен симболизам.

Метафизичкото сликарство се наврќало кон раната ренесанса во Италија, кон Учело (Uchelo), Масачо (Masaco) и Пјеро дела Франческа (Пјеро dela Francesca), нивната прецизна одвоеност помеѓу предметите и фигурите и нивната внимателно пресметана, нереална перспектива.

Меланхолијата како чувство често пати има улога во нашите соочувања со уметничките дела, и исто така може да биде значајна и за

нашиот естетски одговор на природните окружувања. Но сложеноста на меланхолијата дозволува таа да се смета за уметничка емоција. Меланхолијата ги поканува естетските и уметничките размислувања да влезат во „игра“ не само во точно одреден уметнички контекст туку и во секојдневни ситуации кои дозволуваат да меланхолијата да излезе на површина. Посебната карактеристика на меланхолијата, таа што ја разликува од тагата, очајот, и депресијата, ја определува како уметничка емоција⁵.

Формалната логика на сликарската архитектура на Де Кирико потекнува од раниот класичен период на италијанската уметност. Сцените во неговите слики се класично италијански, инспирирани од плоштадот во Ферера, мрачен, меланхоличен град со спомени од поранешната слава, како и од градот Турин, со отворен простор лишен од човечки живот, населен само со скулптури без лица кои фрлаат долги сенки на улиците. Со монотони аркади отворени како бездни со нагла, претерана перспектива, со прерано скратени линии и блиски точки на исчезнување на хоризонтот, создава една атмосфера на злокобен вакум и чувство на нереалност. Понекогаш на хоризонтот се појавува локомотива или автомобил, возови духови од подземјето-спомен на таткото на Де Кирико, кој бил возач на локомотива.

Сцените биле придушени со меланхолични бои, со преобладавајќа зелена, окер и сива боја. Предметите во нив развиваат чуден и вознемирувачки живот сами по себе. Експресивната сила на празниот, тивок простор била понатаму засилена кога скулптурите ги заменил со кројачки кукли, „manichini“, фантомски фигури направени од кожа и дрво⁶.

Поставувањето на вистинските предмети во еден нов контекст во кој тие наликуваат гротесктно и неочекувано предизвикуваат чувство на шок и разочарување. Гледачот е присилен да процесира една нејасна, секундарна реалност која треба да ја интерпретира.

⁵ <http://www.contempaesthetics.org/newvolume/pages/article.php?articleID=214>

⁶ <http://books.google.mk/books?id=069rL6vA1BAC&pg=PA133&lpg=PA133&dq>



Де Кирико,
„Вознемирувачи музи“, 1947



Де Кирико, „Енигма“, 1912

Една карактеристика која го прави меланхолија естетски емоции како онаа на возвишеноста-е нејзината двојна природа. Постојат негативни и позитивни аспекти во неа, кои варираат, создавајќи контрасти и ритми на задоволство. Овие аспекти во комбинација со рефлексивноста што е во срцето на меланхолијата, и даваат особено рафинирани чувства на емоцијата. Како и секоја емоција, меланхолија произлегува од одреден контекст, но со меланхолијата нејзините различни аспекти се вклопуваат заедно за да создадат една естетска ситуација околу себе, која што на контекстот му дава нова естетска димензија.



Џорџо Де Кирико, „Меланхолија и мистерија на улицата“, 1914

Заклучок

Човекот - уметник е подложен на влијанија кои се директно производ од средината во која живее. Развојот на градовите, современата урбанизација, во еден позитивен и негативен контекст, се имплементирал во историјата на уметност како визуелен сведок на уметниците кои го бележеле сопственото време.

Чувствата на човекот – уметник преставуваат израз на една уметничка имагинација. Уметноста како производ на креативни светови и простори од страна на човекот-уметник е збир од метафори, чувства, понекогаш метафизички, меланхолични, радосни, среќни. Авторската импресија на нештата во овој труд преку кратка анализа на делата на Кирико и Леже се своевиден заклучок за влијанието на современата урбанизација врз уметноста.

Создавањето на слики со голема емотивна вредност како најважна алатка на човекот-уметник секогаш нуди креативни хоризонти.

Меланхолија, Метафизика, современи налик футуристички концепт на градови, се визуелни записи каде преку делата на Кирико и Леже навлегуваме во нивните внатрешни светови со приказ на современ урбан пејсаж. Тој пејсаж може да биде поетичен и празен како во делата на Кирико. Леже ја нуди „хаотичната страна на немање личен простор“ во големите и згуснати градови.

Човекот уметник ја продолжува неговата примарна мисија да го трансформира реалниот свет во апсолутна сликарска и творечка имагинација.

Користена литература

- Проф.д-р Нада Поп- Јорданова, *Медицинска психологија*, Култура, Скопје

- Néret, Gilles (1993). *F. Léger*. New York: BDD Illustrated Books
- Buck, Robert T. et al. (1982). *Fernand Léger*. New York: Abbeville Publishers

Интернет сајтови

- <http://www.art-newzealand.com/Issues1to40/leger.htm>
 - <http://danielmarcus.net/2014/02/17/review-of-fernand-leger-modern-art-and-the-metropolis-philadelphia-museum-of-art-artforum-feb-2014-218-19/>
 - <http://www.contempaesthetics.org/newvolume/pages/article.php?articleID=214>
 - http://books.google.mk/books?id=069rL6vA1BAC&pg=PA133&lpg=PA133&dq=futurism+art+and+feeling+of+loneliness+and+melancholy&source=bl&ots=j3Hjm55Zkh&sig=iNEEepN44LjhPcXyhY8jxLXKC34&hl=en&sa=X&ei=VQBaU6KSKov-ygPF2IKQBA&redir_esc=y#v=onepage&q=futurism%20art%20and%20feeling%20of%20loneliness%20and%20melancholy&f=false
 - http://en.wikipedia.org/wiki/Fernand_L%C3%A9ger
-

MA **Gordana VRENCOSKA**

Faculty of Art and Design, EURM

THE PROSPECTS OF INCLUSIVE DESIGN IN THE MACEDONIAN CIVIL SOCIETY

Every human individual, irrespective of age, abilities and social status, strives to lead independent and fulfilled life. Our modern and democratic societies, characterized by mobility and use of technology, impose active lifestyle on everyone. In such societies, there is a need for inclusion of all groups of population: children, working class, aged people, people with disabilities. Inclusive Design, also known as Universal Design or Design for All, is a people-centered approach to design, which helps people to lead active life and have equal access to education, environments, products and services. The Macedonian Government has already adopted national strategies for equality and social inclusion, which are in compliance with the UN and EU Conventions. Appropriate legal platforms are established for translating strategies into action. However, there is an overall impression of a lack of a wider social awareness and execution. Important instruments for practical implementation of such strategies are Inclusive Design methods, which are in a very initial stage of use in the R. of Macedonia. This paper analyses the present situation with Inclusive Design in higher education, as well as within the professional design practices in the country. The main aim is to outline the prospects of Inclusive Design practices in the Macedonian Civil Society and the possible mechanisms for its wider application.

Keywords: *Civil Society, Social Inclusion, Inclusive Design, Design Education, Design Practice.*

Introduction:

We live in the 21st century, in a technology-and-mobility-driven world with a growing population of more than 7 billion people¹. In our modern societies, an active lifestyle dependent on technology and mobility enforces inclusion of all groups of population.

Inclusive Design, with the similar concepts of Universal Design and Design for All, is a people-centered approach to design, “in which designers ensure that their products and services address the needs of the widest possible audience, irrespective of age or ability”². Presumably, this approach has been pioneered and initially implemented in some of the most developed countries in the world: USA, Japan, UK and Norway. Some of the design organizations, such as Helen Hamlyn Center for Design in London and the Norwegian Design Council are leading the way to research, development, implementation and promotion of Inclusive Design principles and methods. “Inclusive Design principles can always be applied when developing any product, environment or service³.” As outlined in the guide to the principles of inclusive design, produced by the UK Commission for Architecture and the Built Environment (2006), inclusive design is inclusive, responsive, flexible, convenient, accommodating, welcoming and realistic. When taking the inclusive approach to designing, the design methodology is adjusted to give focus on the precise assessment of needs, careful observation of users, consideration of the whole user experience, multiple testing of the prototypes, etc.

Design is relatively a new academic discipline in the R. Macedonia (Vrencoska, 2008), with formal design education established only in 2006. With the new generation of educated and active design thinkers and practitioners, design is gaining on importance in various social areas. However, the concept of inclusive

¹<http://www.worldometers.info>

²<http://www.designcouncil.info/inclusivedesignresource/>

³<http://www.inclusivedesign.no/practical-tools/checklist-article57-127.html#sthash.yHYzyxgj.dpuf>

design is moderately introduced and practiced within the study programs and the professional practices.

This paper examines some of the experiences with inclusive design in higher education, as well as within the professional design practices in the country, to the present day. It also gives an overview of the policies on social inclusion and equality adopted by the authorities, as well as of the network of organizations from the Non-Government sector that advocate the rights of the disabled and other vulnerable social groups. The goal is to outline the prospects of Inclusive Design in the Macedonian Civil Society, and the mechanisms for its wider application.

In Pursuit of “Equal Access” in the R. of Macedonia

Inclusiveness in a developed civil society is measured by the level of equality of access to education, environments, products and services. In such society, the Government, individuals and civil society organizations, educational institutions and professional practices should be equally involved in the successful development, implementation and promotion of concepts of inclusiveness.

The role of the Macedonian Government has been mainly focused on providing legal platforms and regulations for equality and social inclusion. The Ministry of Labor and Social Affairs, the Ministry of Transport and Communications, the Ministry of Education and Science and the Ministry of Culture are mainly responsible for the establishment and implementation of the legal framework. Some of the produced and relevant documents are:

- The Anti – Discrimination Law, 2010
- The National Strategy for Elderly People 2010 – 2020
- The National Strategy for Provision of Equal Rights of Persons with Invalidity 2010 - 2018
- The Social Policy of the Government Programme 2011 - 2105⁴.

⁴ <http://vlada.mk/?q=node/268&language=en-gb>

It lists the following actions, among others:

- Construction of accessible ramps in public buildings for the disabled, elevators and mobile platforms (continuously);
- Ratification of the United Nations Convention on the Rights of Persons with Disabilities;
- Establishment of Commissions for Equal Possibilities in all municipalities

The Commission for Protection against Discrimination, formed in 2011, is responsible for regulation and implementation of the laws and action plans adopted by the Government.

There are a number of active NGO organizations in the country, which play an important role within the civil society sector. Polio Plus – movement against disability - are one of the most active organizations in the protection of rights of disabled citizens. Their project “From legislation to practice” is focused on “mainstreaming the concept of equality and non-discrimination”, as well as “towards establishing communication mechanisms between various stakeholders”⁵, among others. In 2006, they published the Guide for securing unobstructed access to open spaces and buildings, in collaboration with the Faculty of Architecture – Skopje⁶. ‘Mobilnost Makedonija’ (Mobility Macedonia) are the National Union of Persons with Physical Disabilities. They were chosen by the Ministry of Labor and Social Affairs to implement the project “Inclusive Playgrounds for Children”⁷. Their plan is to complete the first playground in Skopje and then develop the project in other municipalities around the country. The Union members fight for the rights not only of persons with physical disabilities, but also of pregnant women, parents with small children, children, old and ill persons. In their call to action, published

⁵ <http://www.polioplus.org.mk/vesti/proekt1-en.html>

⁶ KOROBAR, V., (2006) *Пристапност : прирачник за обезбедување непречен пристап до отворените простори и до објектите*. Скопје : Полио Плус.

⁷ <http://www.mobilnost.mk/index.php/2011-10-26-09-10-24/202-inkluzivni-igralista>

on the 3rd of December 2013, the International Day of People with Disabilities⁸, they look for a wider participation of the public and the private entities; assurance of Braille-inscribed signage systems in public objects; access to information and communication technologies, etc.⁹ ‘Open the windows’, on other side, is an association which supports and promotes digital inclusion for the disabled. The First Children’s Embassy in the World, ‘Megjashi’, is significantly active in the field of children’s right protection. Macedonian Design Council has the concept of Inclusive Design as part of their focus of activities.

Uncovering the Potential for Inclusive Design

According to the World Health Survey, conducted 2002 – 2004, the World Health Organization (2011) estimates that around 15.6% of the world population aged 18 years or over are disabled. In total, the number goes around one billion people. The member countries of the United Nations, including Macedonia, are undertaking the necessary steps to meet the needs for mobility, access and inclusion of this significant percent of the population.

For example, there are more than 2.000 blind and visually impaired citizens¹⁰ in the R. of Macedonia (1% of the population) who are dependent on various forms of audio and tactile communication for satisfying their everyday needs: tactile paving, audio traffic signaling, special computers, production of Braille and audio books, etc. The Statute for the content of information printed on drugs’ packaging, issued by the Ministry of Health (2009), requires mandatory inclusion of Braille-inscribed names of prescription drugs (Figure 1).

Macedonian Government has announced plans for mandatory inclusion of Braille-inscribed names of all pharmaceutical products’ on their packaging¹¹ by 2015. Each

⁸ <http://www.un.org/disabilities/default.asp?id=1607>

⁹ <http://www.mobilnost.mk/index.php/2011-10-26-09-10-24/203-odbelezuvanje-na-3-ti-dekemvri>

¹⁰ The number of members registered with the Union of the Blind People of Macedonia, member of the National Council of Disability Organizations of Macedonia.

domestic or foreign pharmaceutical producer present on the market will be obliged to adapt their packaging design and production processes to comply with these regulations. This means that the graphic and industrial designers involved in these processes will have to educate themselves on the Braille standards and get familiar with the specific needs of the target group of users.

Figure 1: Braille inscription of Cardiopirin, a drug produced in Macedonia by the domestic pharmaceutical company Alkaloid.



Photo: Personal archive

Hence, the opportunities for the designers increase. There is not only room for action in projects that are obligatory by law, but also within initiatives that can help businesses grow. The increased access will strengthen communication, mobility and consumption. Such a project in the private sphere is the first restaurant menu designed in Braille in Macedonia – initiated by the Red Cross and promoted by the restaurant Pelister in Skopje¹². This is a good example for other businesses to start thinking innovatively and seek ways to attract new groups of users.

Under the article 8 of The National Strategy for Provision of Equal Rights of Persons with Invalidity 2010 – 2018, which accentuates dwelling, mobility and accessibility, it is stressed that “promotion of Universal Design should be one of

¹² <http://bukvar.mk/news/promovirano-prvoto-meni-na-brajovo-pismo?newsid=bYoN>

the main goals”. It is recommended that educational programs for application of Universal Design should be developed. This could be seen as an opportunity for the educational institutions from all the levels of design education – high school, university, informal, etc. for development of new concepts and programs.

An overview of Inclusive Design experiences within design – related study programs in Macedonia

There are several design or design-related university programs in the R. of Macedonia. The included disciplines are: Architecture, Industrial Design, Interior Design, Textile Engineering, Fashion Design, Graphic Design, Design and Multimedia. Most of the programs have been born in the last ten years of reforms and changes in higher education such as ECTS system implementation and establishment of new, private universities.

Faculty of Art and Design – European University – R. of Macedonia

The Faculty of Art and Design was established in 2006 and offers programs in Graphic, Fashion and Interior Design. The Department is oriented towards contemporary design methods and the students embrace the models of social inclusion through regular assignments, extracurricular projects or thesis. The concepts of inclusivity in design and diverse target groups with specific requirements are discussed even in the first semester of the studies, as part of Design Methodology course. There are a number of final projects dealing with social issues. “Touch to see” is the diploma project by Bojana Jakimovska (2010), who developed a design concept for a donation campaign for tactile pavements for the blind, using tactile graphics (Figure 2, 3).

Figure 2, 3: “Touch to see” – diploma project by Bojana Jakimovska, Faculty of Art and Design. Mentor: Gordana Vrencoska,

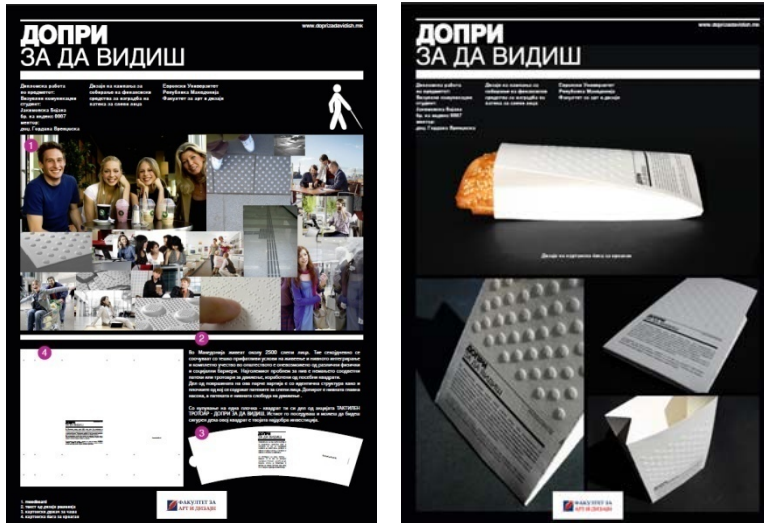

Major shift forward towards more interactive learning within the design educational processes for the students and the teachers was achieved with the Inclusive Design Macedonia Project. It was organized by British Council Macedonia (2012), in partnership with several other institutions: The Helen Hamlyn Centre for Design at the Royal College of Art in London, Macedonian Artisan Trade Association, European University RM – Faculty of Art and Design and the State School Center for Education and Rehabilitation “Partenija Zografski” in Skopje. The involved partners established cooperation between designers/design students and young people with disabilities, mostly hearing impaired high-school students. The aim of the project and the workshop was to develop their design and handicraft skills by creating a portfolio of products from textile, felt and wood (Figure 4). The final results were promoted at several exhibitions and have been published in a book of instructions for future reference

and usage¹³. The knowledge and the abilities acquired through the process of co-designing, help develop the target group's individual capacities and contribute to their professional competence. This could be a very important stage of the process that leads to their independence and workforce abilities.

The project benefits for this primary target group of young people with disabilities are more than evident. What should not be overlooked are the benefits for the other parties involved, and primarily for the designers who are in the role of educators and mentors in the process. Working together with such people with disabilities is a valuable opportunity for getting familiar with the specific needs of this target group. It fosters empathy and raises the awareness for the challenges the group faces in everyday life. Designers widen their perception, gain insight and acquire new knowledge.

Figure 4: Inclusive Design Project - the workshop at “Partenija Zografski” school.



Photo: Dimitar Apostolov

The reflection of the project continues, resulting in more interactivity and ‘joint creativity’ efforts (Dimovska, 2014) in the regular assignments. Visually impaired

¹³BRITISH COUNCIL MACEDONIA. (2012) *Inclusive Zone: How to make products from textile, felt and wood*. Skopje: British Council Macedonia.

people and people with Down syndrome were guests at the Design Synthesis course lectures and workshops. The students and the guests had the opportunity to exchange questions and experiences, gradually coming closer to various design solutions for the needs of these groups of people (Figure 5).

Figure 5: Smart Watch for complete synchronization of activities and easier navigation for the blind, student project by Vladimir Dojcinovski. Mentor: Maja Dimovska.



It is important that these efforts and initiatives do not remain behind closed doors. As their mentor Dimovska underlines, “it is not only about increasing the presence of inclusive design within the educational processes, but also about keeping the public informed on these ideas and consequently opening room for more sincere discussion on the needs with relevant parties”.

Faculty of Mechanical Engineering Design – Institute of Engineering Design, St. Cyril and Methodius University Skopje

Initiated by Assistant Professor Ana Lazarevska, PhD, the Regional JFDP Alumni Conference titled “Enhancing Accessibility of the Higher Education to the Disabled” 2010 has been organized in Skopje and Ohrid. “Guidelines for correct attitude towards persons with disabilities or limited abilities in higher education” were published in 2012, as a result of the project. The main goal of these guidelines is “to enable students, faculty and staff (primarily but not exclusively)

in the institutions of higher education to obtain more insight in the ways, means of proper conduct and attitude towards the persons with disabilities”.

The workshops that were organized in 2012 as part of the follow-up project “Equal Access through Service Learning for Persons with Disabilities”, enabled students of Industrial Design to develop various design solutions for products targeted at the disabled people (Figure 6, 7), “that could be offered on the market for the people with specific impairments as target groups” (Sidorenko, Kandikijan, Micevska, 2012). The Book of Case Studies was published, which, along with the other materials, are posted at the project’s website: www.equalaccess4pwwds.org for future reference and usage.

Figure 6, 7: BRACELL is a mobile phone designed for reading and writing messages with Braille signs. Student project by Filip Dimovski,
Faculty of Mechanical Engineering Design.

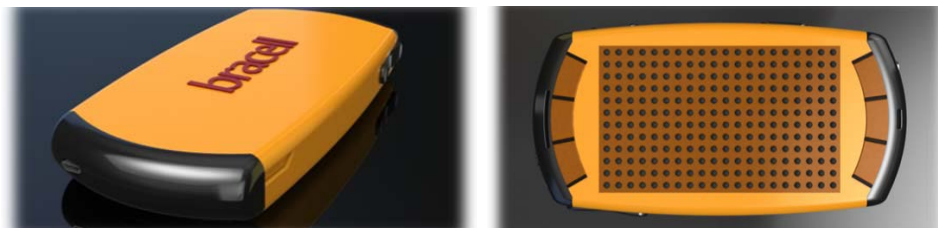

Summing up, there is an overall impression that inclusive design projects are sporadic and not continuously present at the design departments of the Macedonian universities. However, the positive impact of the executed projects and activities is evident, resulting in various benefits for the design students and their mentors. The students are getting familiar with new target groups and the approaches for innovative design solutions. The mentors are becoming advocates for the concepts of inclusive design, fostering new ways of interactivity, networking and creative thinking.

Inclusive Design in Professional Design Practice – a Case of Architecture and Urban Design

The Directive 2005/36/EC of the European Parliament and of the Council on the recognition of professional qualifications (Title I, Article 3) established the normatives of ‘regulated professions’¹⁴. Architects are among them. Under the Section 8, Article 46 of the Directive, following required knowledge and skills are listed:

e) Understanding of the relationship between people and buildings, and between buildings and their environment, and of the need to relate buildings and the spaces between them to human needs and scale;

(f) Understanding of the profession of architecture and the role of the architect in society, in particular in preparing briefs that take account of social factors;

The members of Skopje - based studio ‘Arhitektri’ clearly understand the high level of social responsibility of the profession of an architect. ‘Skopje is growing’ is an initiative by this studio, which underlines the importance of social factors and the human needs for the urban planning processes. The goal of the project is to provide a platform for debate on the city vision, which will embrace the interest and the needs of all the citizens¹⁵. The architects behind the initiative claim that “a genuine and substantial participation of citizens is possible solely by their timely access to city’s development plans on a comprehensible and approachable way”. The so-called ‘urban democracy’ is emphasized as a tool for education of civilians about the city as uppermost public interest. Being involved in projects designed for specific target groups, such as nursing homes for the elderly, educational public sculptures or furniture for children, the architects of ‘Arhitektri’ are dedicated to follow the regulations, international and national. The legal platforms and

¹⁴‘regulated profession’: a professional activity or group of professional activities, access to which, the pursuit of which, or one of the modes of pursuit of which is subject, directly or indirectly, by virtue of legislative, regulatory or administrative provisions to the possession of specific professional qualifications.

¹⁵ <http://skopjeraste.mk/pages/about/>

regulations are clear and undoubtedly involve the requirements and the standards for all the groups of users. Implementation and wider public awareness are the key to success. Risto Avramovski (2014), one of the founders of ‘Arhitektri’, thinks that inclusive design approach should be indisputable in contemporary architecture and design:

If we are surrounded by the elements which bring design closer to a wider spectrum of users, then the awareness for this part of everyday life will increase among citizens. The cities are the most democratic phenomenon of the civilization as we know it and in essence they should represent home to everyone; therefore the debate around being inclusive or not is an indisputable fact for which we are not supposed to seek permission or debate whether to be implemented in the society or not.

Picture 8, 9: Educational sculptures for children in Skopje’s City Park, project by Arhitektri.



Photo: Nikola Jakimov

Picture 10, 11: Street view in the central area of Bunjakovec in Skopje. There are car parking lots on one side of the street and still a number of cars parked improperly on the pedestrian area on the other side. Despite being next to a kindergarten, no space at this street has been secured for pedestrians, people with baby strollers or cyclists. These traffic participants are forced to use the roadway with a risk to their safety.



Photo: Personal archive

Conclusion:

The Laws and the Strategies on Equality and Social Inclusion, adopted by the Macedonian Government, provide solid legal platforms for their implementation in various segments of the society. This should be recognized by the other parties involved – the NGO-s, the educational institutions and the private sector, as having more opportunities for networking, cooperation and more projects for meeting the goals incorporated in these documents. It will help increase the levels of implementation and provide a greater public awareness for the concepts of Inclusivity and Equality. Universal Design, or Design for Inclusivity, is incorporated in the strategies and the action plans, directly or indirectly. These frameworks and goals should be particularly recognized by the designers – the design or design-related study programs and the design practices. The history of a handful of initiatives and projects, mostly supported by foreign institutions, such as British Council, could be turned into a future of more developed, more systematic and continuous cooperation with the Government, central and local, NGOs and the private entities. The Inclusive Design projects increase possibilities for more frequent contacts between designers and design students with people with

special needs and foster interactive learning. It's a great way to nurture empathy, increase openness for acceptance and inclusion. Through the process, designers widen their perception, gain new insight and acquire new knowledge. By applying the principles and the methods of Inclusive Design, already successfully implemented in the developed countries, the design community will help the groups of disabled persons, pregnant women, parents with small children, children, aged and ill persons - to have access to a wider array of environments, products and services. Increased accessibility will also increase communication, mobility and use/consumption, benefiting all – the private businesses, the responsible Governmental institutions and most of all - the group of end users. By developing social responsibility, contributing to social innovation and embracing the widest possible groups of users, designers become important players in the process of building an inclusive and perspective Macedonian Civil Society.

Bibliography:

AVRAMOVSKI, R. (2014) *Прашалник за истражување*. [E-mail] Message to: Vrencoska, G. 15th April 2014.

BRITISH COUNCIL MACEDONIA. (2012) *Inclusive Zone: How to make products from textile, felt and wood*. Skopje: British Council Macedonia.

COMMISSION FOR ARCHITECTURE AND THE BUILT ENVIRONMENTS. (2006) *The principles of inclusive design*. London: CABE.

DIMOVSKA, M. (2014) *Инклузивен дизајн*. [E-mail] Message to: Vrencoska, G. 23rd April 2014.

EUROPEAN UNION (2005) *Directive 2005/36/EC*. Official Journal of the European Union.

JAKIMOVSKA, B. (2010) *Допри за да видиш – дизајн на кампања за собирање на финансиски средства за изградба на патека за слепи лица*. Дипломски труд на Факултет за арт и дизајн. Скопје: Европски универзитет – Р. Македонија.

KOROBAR, V. (2006) *Пристапност : прирачник за обезбедување непречен пристап до отворените простори и до објектите*. Скопје : Полио Плус.

LAZAREVSKA, A.M., TRAJKOVSKI, V., PETROV, R. (2012) *GUIDELINES for correct attitude towards persons with disabilities or limited abilities in higher education*. Skopje: Makedonsko amerikanska alumni asocijacija.

REPUBLIC OD MACEDONIA. MINISTRY OF LABOR AND SOCIAL AFFAIRS. (2013) *Национална стратегија за изедначување на правата на лицата со инвалидност 2010 – 2018 (Ревидирана)*. Skopje: MLSA.

SIDORENKO, S., KANDIKIJAN, T., MICEVSKA, J. (2012) *Students' Works in the Field of Industrial Design Aimed to Improve the Life of People with Disabilities*. In: Lazarevska, A.M., Bilić I., Koçi, A. (2012) *Book of Case Studies: Service Learning Success Stories in Macedonia and Croatia*. Skopje: Makedonsko amerikanska alumni asocijacija.

VRENCOSKA, G. (2008) *Design as a new academic discipline on the Balkans: issues on leadership and education*. Reader: European University – RM.

WORLD HEALTH ORGANIZATION. (2011) *World Report on Disability*. Geneva: World Health Organization.

<http://www.worldometers.info>

<http://www.designcouncil.info/inclusivedesignresource/>

<http://www.norskdesign.no/about-innovation-for-all/what-is-design-for-all-article5353-8673.html>

<http://www.designcouncil.info/inclusivedesignresource/>

<http://webarchive.nationalarchives.gov.uk/20110118095356/http://www.cabe.org.uk/publications/the-principles-of-inclusive-design>

www.komoraoai.mk [accessed 19.04.2014]

<http://bukvar.mk/news/promovirano-prvoto-meni-na-brajovo-pismo?newsid=bYoN> [accessed 24.04.2014]

<http://www.un.org/disabilities/default.asp?id=1607>

<http://www.nsiom.org.mk/SSRM.aspx>

<https://lekovi.zdravstvo.gov.mk/>

<http://skopjeraste.mk/pages/about/>

<http://www.arhitektri.mk/>

<https://www.flickr.com/photos/britishcouncilmacedonia/sets/72157631797613724/>

<http://www.vlada.mk>

<http://www.childrensembassy.org.mk>

<http://www.polioplus.org.mk>

<http://www.openthewindows.org/>

<http://www.mobilnost.mk>

СЕСИЈА: ИНФОРМАТИКА
INFORMATICS SESSION

Цветлана ТАСЕВСКА / *Cvetlana TASEVSKA*

Faculty of Informatics, EURM

Марјана АНДРИЈЕСКА / *Marjana ANDRIJESKA*

Faculty of Informatics, EURM

Проф. д-р **Ристо ХРИСТОВ / *Assistant prof. Risto HRISTOV***

Faculty of Informatics, EURM

КРИПТОГРАФСКА ЗАШТИТА НА БАЗА НА ПОДАТОЦИ

***Абстракт:** Потребата за заштита на базата на податоци од ден на ден станува се поголема, посебно во денешно време кога со голем интензитет се зголемува е-трговијата. Во база на податоци, важните податоци се чуваат не шифрирани. Без разлика на мерките кои што се превземаат за заштита, секогаш ќе има безбедносни дупки, кои можат да се користат од стана на напаѓачите за да дојдат до податоците. За да се избегне ризикот од овие закани се препорачува шифрирање на базата на податоци. Во овој труд се дискутира за стратегијата за заштита на важните бази на податоци од напади предизвикани од надворешна или внатрешна средина. Едно од главните решенија на овој проблем е шифрирање со помош на криптографија, односно шифрирање и дешифрирање со помош на криптографски алгоритми, RSA, AES, DES.*

***Клучни зборови:** AES, база на податоци, DES криптографија, криптографски алгоритми, RSA.*

***Abstract:** The need to protect the database from day to day becomes greater, especially nowadays when high internsity increases e-commerce. In the*

database, the importantt data is stored encrypted. No matter what measures are taken to protect, there will always be security holes that can benefit from the attackers to get to the data. To avoid the risk of these threats is recommended to encrypt the database. This labor discusses a strategy to protect the important databases from attacks caused by external or internal environment. One of the main solutions to this problem is using encryption cryptography or encryption and decryption using cryptographic algorithms, RSA, AES, DES.

Keywords: AES, database, DES cryptography, cryptographic algorithms, RSA.

Вовед

Денес повеќето информации се чуваат во база на податоци. Базата на податоци преставува извор на информации на повеќе апликации кои ни помагаат во извршувањето на секојдневните работи. Сигурноста на системот на базата на податоци е важна задача за многу организации. Имено, ако организацијата чува приватни и јавни податоци тогаш мора да се пременат и задоволат многу закони и сигурносни стандарди. Приватните информации се доверливи информации за корисникот (пример, број на кредитни картички), кој може да биде достапен само него или на некој друг, кој има дозвола за пристап од корисникот. Со оглед на природата на информациите кои се чуваат, базите на податоци се предмет на напади, и затоа нивната безбедност е клуч на успешна бизнис информација.

Нарушувањето на безбедноста на податоците во една организација може да доведе до губење на кредибилитетот на организацијата, финансиски загуби, приватни последици итн. Класичната безбедност на базата на податоци се потпира на многу различни механизми и техники за заштита, како што се : контрола на пристап, контрола на протокот на информации, безбедност на оперативниот систем, компјутерска мрежна безбедност, следење итн. Главна цел на криптографијата е да ги направи податоците

неразбирливи и тешки за дешифрирање за неовластени лица. Во овој труд ќе биде опишана криптографијата како елемент на заштита на податоци во база на податоци.

Криптографска основа на безбедност

Криптографија е наука за заштита на податоците која била долго време насочена само на професионалните системи за заштита на податоци (војска, полиција, безбедносни агенции и Министерството за надворешни работи) [1]. Тајноста на пораките е основата на криптографијата. Современите енкрипции се алгоритми кои се потпираат врз основа на математичките трансформации кои ги третираат пораките како низа броеви (алгебарски елементи).

Слика 1. Симетрички криптографски модел

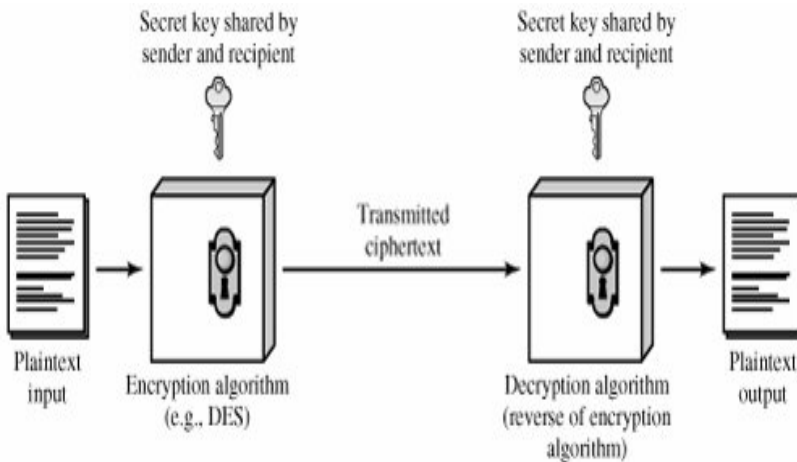

Book Cryptography and network security

Концепт кој се користи во криптографијата:

1. Отворен текст е оригинална порака или податок кој се користи како влез во алгоритмот.

2. Енкрипциски алгоритам е алгоритам кој користи различни методи на субституција и трансформација на отворен текст.
3. Таен клуч е контролен влез во енкрипцискиот алгоритам. Тоа е вредност независна од отворениот текст и од алгоритмот. Алгоритмот ќе продуцира различен излез во зависност од вредноста на клучот кој се користи. Точната субституција и трансформација направена од алгоритмот зависи од клучот.
4. Шифрант е измешаната порака продуцирана на излезот на алгоритмот. Зависи од отворениот текст и клучот. За дадена порака, два различни клуча ќе продуцираат два различни шифранти. Шифрираниот текст изгледа како случајна низа од податоци, и е неразбирлива.
5. Декрипциски алгоритам е всушност енкрипциски алгоритам извршен во обратна насока. Го зема шифрираниот текст и тајниот клуч со кои го продуцира оригиналниот отворен текст. [2]

Често се поставуваат прашањата:

-Дали шифрирањето е доволен механизам за заштита? Дали шифрирањето е безбеден механизам за заштита?

Безбедносните механизми ги делиме на оние кои се имплементирани во специфично ниво на протоколи и оние кои не се врзани за дадено ниво од протоколот или за даден безбедносен сервис. Некои од целите на информационата безбедност кои се реализираат со криптографски методи се:

Приватност или доверливост - Ја подржува доверливоста на информациите кои се овластени.

Податочен интегритет - Спречува замена или измена (фалсификување) на податоците од страна на неовластени корисници.

Идентификација и автентикација - Идентификацијата и автентикацијата на овластените корисници (личности, терминали, за кредитните картички).

Автентикација на порака - Потврда за оригиналност на изворната порака

Потпис - Начин (средство) за поврзување на информациите и ентитетот.

Рутирачка контрола – Овозможува избор на физички безбедни рути за одредени податоци.

Сертификација - Одобрување и гарантирана доверба.

Неодрекливост - Обезбедува заштита кон еден од комуникациските страни кој одрекува дали е дел од комуникацијата.

Анонимност – Чување на идентитот во тајност [3]

Криптографска заштита на податоците

Заштитата на базата на податоци е висток приоритет во светот. Цел на секоја организација е да ги штити сите битни информации во базата на податоци во кои се наоѓаат инфомрации за клиентите и за нивната работа. При креирање на стандарди за заштита на базата на податоци мораме да земиме во предвид многу други фактори. Еден од последните услови за успешност представува неговата едноставна употреба.

Б. Заштита на базата на податоци со шифрирање

Постојат два механизми за шифрирање:

-Употреба на доверлив криптографски механизам.

-Добро дефиниран механизам со пристап до криптографски клучеви.

Со исполнување на овие два механизми базата на податоци може да биде сигурна. Следниот чекор е развој на процес на шифрирање, а за негово имплементирање важно е да се направи следново:

-Да се одлучи дали процесот на шифрирање се реализира внатре или надвор од базата на податоци.

-Прецизно оптимизирање на системот во цел намалување на бројот на корисници кои имаат пристап со криптографските клучеви.

-Да се одреди безбедно место за чување на криптографски клучеви.

-Да се направи баланс помеѓу перформансите и апликацијата.[4]

С. Влијанието на шифрираните податоци на базата на податоци

Шифрирањето, гарантира високо ниво на заштита и е прифатено како најдобро решение во рамките на организацијата за заштита на важни информации, но има влијание врз базата на податоци. Шифрирањето ја зголемува количината на податоци и ги намалува перформансите на апликацијата. Важно е при планирање на развој на апликации да се предвидат потенцијалните влијанија предизвикани од шифрирачки системи. Знаејќи кои информации треба да бидат заштитени, добиваме поголема флексибилност и подобри перформанси. За време на обработка на кредитна картичка, ние може да го шифрираме комплетниот број или само последните четири цифри.

III Основни криптографски алгоритам

Некогаш, пред да дојдат компјутерите во широка употреба, односно пред тие да се развијат доволно, повеќето криптографски методи за шифрирање се базирале на тајноста на кодовите. Но така базираните алгоритми се покажале доста несигурни, па морале да продајдат нови методи на енкрипција. Денес, енкрипциските методи се засноваат на употреба на клуч. Клучот е најважниот дел во соодветна енкрипција и декрипција на пораките. Тоа зависи од начинот на користење на клучот, развиени се два алгоритми. Едениот е симетричен, а другиот асиметричен. Со други зборови постојат симетрични криптографски алгоритми и асиметрични криптографски алгоритми. Основната разлика е во тоа што симетричните алгоритми користат исти клуч за енкрипција и декрипција за

некоја порака (или клучот за декриптирање лесно може да се произведе од оригиналниот клуч за криптирање), додека пак асиметричниот алгоритам користи различни клучеви за енкрипција и декрипција на истите.

А. Симетричени алгоритми

Симетричните алгоритми користат исти клуч и за енкрипција и за декрипција на податоците. Еквивалентни имиња за симетричните алгоритми се : conventional, secret key, classical и private key алгоритам. Како што и самото име кажува, кај овие алгоритми клучевите можат да бидат скриени или тајни. Доколку се случи до клучот да дојде неовластено лице, односно лице кое не е вклучено во комуникацијата, безбедноста на податоците е смалена или целосно елиминирана. Со други зборови, секој кој го има тајниот клуч може да пишува , да чита или да ја измени шифрираната пораката. Кај овие алгоритми постои проблем како да се пренесе тајниот клуч. Проблемот е во тоа што ако клучот се открие пораката може да се прочита. Затоа тој тип на шифрирање најчесто се користи при заштита на податоци кои не се делат со други личности. Предност на овој алгоритам е неговата брзина, па тие се користат за читање и пишување во базата на податоци. Должината на клучот е исклучително важна за безбедноста на податоците. Постојат два главни начини за напад на податоци на симетричните алгоритми. Првиот тип на напад е напад “ шпекулации и проверка” и обично е успешен доколку алгоритмот се имплементира погрешно и лошо избран клуч. Овде напаѓачот се сомнева кој клуч е користен за енкрипција и затоа се обидува да провери дали тој клуч одговара. Нападот со брутална сила (bruto force attack) е уште еден вид на напад на криптографски системи и се заснова на проверка на сите можни клучеви. Овие напади станале успешни по зголемувањето на компјутерската моќ и со тоа им се овозможува креирање и проверка на многу клучеви во реално краток временски период. Ако се користи база на податоци со

симетрични алгоритам, се препорачува минималната должина на клучот да е од 128-бита.

Б. Асиметрични алгоритми

Овој алгоритам можеме да го наречеме уште и алгоритам со јавен клуч. Причината за ова име е тоа што дозволува да биде еден од клучевите потреби за енкрипција/ декрипција објавени јавно (на пример, Интернет, весници) Тука треба да се обрне внимание на зборвите “еден од клучевите”. Она што е спесифично за овој вид на алгоритам е тоа што користи два клуча за енкрипција/ декрипција на пораки (оргиналот). Нивниот принцип на работа е следен : на основа на тајниот клуч кој го поставува примачот, генерира јавен клуч. Јавниот клуч го дава страната која испраќа шифрирана порака на примачот. Со него испраќачот ги шифрира информации кои сака да ги прати и такви ги испраќа до примачот. Кога кај примачот ќе пристигне пораката тој ја дешифрира со стојот таен клуч. Значи, тајниот клуч го има само примачот, а јавниот клуч може да го има било кој, заради тоа што тој се користи само за шифрирање , а не и за дешифрирање. Предност на овој начин на шифрирање е тоа што не постои страв дека некој ќе го престретне јавниот клуч, бидејќи со него можат само да се шифрираат пораки. Асиметричните агоритми се многу по бавни во споредба со симетричните алгоритми , што ги прави не погодни за енкрипција на база на податоци, бидејќи тоа може значително да влијае на ефикасноста на базата на податоци. Ако податоците се зачувани еднаш и ретко се користат, тогаш може да се користат асиметричните алгоритми.

IV Резултати

СтурTool е слободен софтвер за електронско учење од областа криптографија која содржи широк опсег ефикасно имплементирање

алгоритми и алатки за анализа. Овој програм е бесплатен и има отворен код (open source).

A. DES алгоритам

DES (Data Encryption Standard) е најпознатиот алгоритам за симетрично шифрирање на податоци. Тој е првотот кој е службено прифатен како стандард. Развиен е во средината на 1970 година во IMP , за подоцна да биде прифатен како амерички стандард од страна на NIST подоцна ANSI, за шифрирање на податотои DES користи блокови од 64 бита,поделени на два 32 битни блока (L и D) во ефективна должина на клучот од 56 бита. Бројот на чекори е 16, а секој чекор користи 48-битни клуч (Ki) генериран од изворниот клуч.

Со СрупTool алатката го шифриравме тестот со симетриченниот алгоритам DES(ECB) со клуч 01.01.01.01.01

“Zdravo Bob kako si ?”

добивме шифрирана порака:

â0E`È¼xcRtjÇYs5³OO2w:K&

E2 30 45 92 C8 BC 78 63 52 74 A1 C7 59 73 35 B3 4F 4F 32 77 3A 4B 02 26

Слика 2. Анализа на дешифрирање на DES(ECB) алгоритам

Entropija	Desifrovanje: hex dump	Desifrovanje	Kljuc
3.9535	5A 64 72 61 76 0F 20 42 6F 62 20 0...	Zdravo Bob kako si ?	00000000000000000000
3.9483	FD 07 C3 68 FD B3 B3 2A E1 D0 B3 2...	...Kw...w...w...w...w...w...w...w...	C3F81000000000000000
3.9387	6C 2D DE 51 B3 EE E1 D2 06 A7 51 2...	I...Q...Q...Q...Q...Q...Q...Q...Q...	AA545000000000000000
3.9906	5C 05 AA F3 40 0D 0E DF 53 86 86 1...	V...S...S...S...S...S...S...S...S...	98C0A000000000000000
4.0016	BF F6 F4 87 9C 1E F4 F4 81 80 BD F...	V...S...S...S...S...S...S...S...S...	FA6E9000000000000000
4.0016	5A F3 B3 72 98 B8 99 28 56 62 1C 8...]...III.V...I...I.R.S...S...S...S...	1CC83000000000000000
4.0179	8A F3 B3 72 98 B8 99 28 56 62 1C 8...	Z...V...V...V...V...V...V...V...V...	B4C00000000000000000
4.0221	EA 6C A2 84 84 FE EF A2 67 B2 FE 7...]...g...C...Y...tyyH	C4464000000000000000
4.0221	87 E5 87 87 88 88 8A 08 EC 88 07 1...]...p...p...p...p...p...p...p...p...	1A74A000000000000000
4.0221	19 21 6E 93 6E 93 70 B5 93 6E 75 D...]...D...D...D...D...D...D...D...D...	38D29000000000000000
4.0221	32 84 7D 7D 9E 44 82 5A 87 84 02 A...	2...D.Z...w.YZ...V	48C01000000000000000
4.0221	19 21 6E 93 6E 93 70 B5 93 6E 75 D...	...Z...Z...Z...Z...Z...Z...Z...Z...	D8C00000000000000000
4.0535	1A E5 E4 95 46 0A 06 49 FC DE 51 9...	...F...I...Q...F.F...F...	8AF28000000000000000
4.0535	61 D1 ED 4D 75 DE 98 8A AA A9 26 ...	a.M...S...S...S...S...S...S...S...	32E84000000000000000
4.0535	9E D3 34 17 40 3D F2 3F F2 85 C84...7...S...S...S...S...S...S...	840E7000000000000000
4.0535	5B 75 35 E7 48 DE E7 62 9A 73 79 6...	[u.S...b...svbyO...V...M	58721000000000000000
4.0535	0F E6 EA EF E2 36 74 A5 36 22 E5 1...	Q...G...Q...Q...Q...Q...Q...Q...	C0023000000000000000
4.0535	E0 48 3F 84 10 97 44 3F 43 50 3F 0...	.H?...D?CP?...C?...p.b]	48641000000000000000
4.0535	BF E3 82 F7 89 29 5F 74 F0 74 A1 1...	...t...t...t...t...t...t...t...t...	CAD09000000000000000
4.0535	99 E2 E1 AB AB 42 82 70 AB 5C 1E 9...	...B...p...B...C...S...V...	70606000000000000000
4.0535	C8 7A 9B 8D 68 C8 BD 31 82 C0 A9Z...h...i...i...i...i...i...i...i...	C2199000000000000000
4.0535	BF E2 2A A3 F5 B4 4A 32 30 92 48 D...	.Z...S...Z...Z...Z...Z...Z...Z...	844C5000000000000000
4.0535	8B FA 34 12 68 3D 94 BC FB 23 12 8...	...k...#...#...#...#...#...#...#...	6E162000000000000000
4.0535	D0 DE 91 80 DF 81 4E C3 A2 5A F4N...Z...R...R...P...	8BF06000000000000000
4.0535	59 0D 98 8E 69 5D 70 5D 89 B4 B9 A...	Y...I...I...I...I...I...I...I...I...	12E85000000000000000
4.0535	64 79 79 65 DF 4D 41 65 37 06 7E 3...	dyve.MAe7...7.BuW...RD1A	C6581000000000000000
4.0535	C8 B1 54 C2 68 59 35 FF 45 54 B8 C...	...T...H...Y...E...S...Y...E...N...w...y...	CADC6000000000000000
4.0535	B6 4B 24 4B 7E EF C9 68 66 82 F9 9...	.KSK...hf...Mx...C...Y...f...J	4E440000000000000000
4.0535	A0 F6 FD 28 A7 A7 BB 19 A0 55 CAS...S...S...S...S...S...S...S...	E86A0000000000000000
4.0535	02 9B 5B 04 15 EB 02 66 8A 0E 8...	[...S...f...f...b...m...6...	7C540000000000000000
4.0535	46 93 27 07 40 40 40 40 40 40 40 4...	F...Z...Z...Z...Z...Z...Z...Z...Z...	50400000000000000000
4.0535	6C 60 F6 75 4B 48 9D E6 75 65 76 B...	.l...uK...h...uev...4...uRvvv...S@	BE704000000000000000
4.0850	D6 74 F4 78 55 54 8C 14 C1 22 EA 7...	.t...UT...m...zb...&...&...&...&	18868000000000000000
4.0850	0F C3 79 90 02 72 90 AF 17 0F 43 E...	...Y...f...C...C...C...C...C...C...	50400000000000000000
4.0850	40 86 92 85 92 38 85 29 FB CB 36 F...	M...S...S...S...S...S...S...S...S...	78FA7000000000000000
4.0850	34 8A E3 2D 31 B9 4D 04 4E 79 97 6...	4...1.M.Ny.e7.44.14.j...x	1E484000000000000000

Тестирање направено со помош на СрупTool алатката

Слика 3. Хистаграм на шифрирање и дешифрирање со DES(ECB) алгоритам.

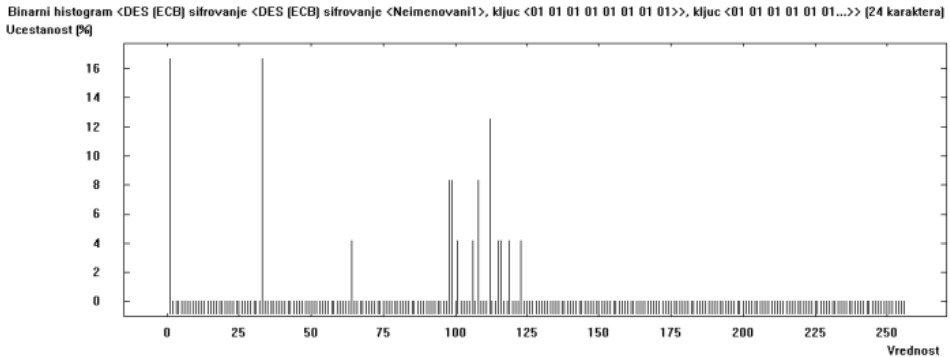

Хистаграм направен со помош на СтупTool алатката

B. AES алгоритам

AES (Advanced Encryption Standard) е симетрични блок алгоритам одобрен од NISTА како нов стандард за шифрирање на податоци. AES, е наречен од Rijndael .Тој за шифрирање користи 128 битни клуч и работи над 128 битни блоковски податоци. Бројот на чекори зависи од големината на блокот на податоци и големината на кучот, најчесто се користи 10 +1 чекори. AES алгоритмот е можно да се прошири за употреба на клучот од 192 и 256 бита.

Го шифрираме повторно истиот текст од предходно
 “Zdravo Bob kako si?”, со клуч 01 01 01 01 01 01 01 01 01 01 01 01 01 01 01 01
 и добиваме шифрирана порака : 08 7D 9B 48 F0 BC FA 21 D8 23 95 0A 13 16
 51 8D 5B 9B 9A 87 06 79 20 91 BC FC 44 CF B4 7A F0 B6

C. RSA алгоритам

RSA (Rivest-Shamir-Adleman) името го добрил по презимињата на луѓето кои го креирале Ron Rivest, Adi Shamir и Len Adleman од MIT во 1977 година. Овој алгоритам е асиметричен алгоритам и е еден од најкористените алгоритми во криптографија со јавен клуч (КЈК). Кај RSA алгоритмот

клучна улога имаат големите прости броеви. Тоа се ,како што знаеме, броеви кои се деливи само со самите себе и со еден. RSA шемата е блоковска шифра во која отворениот текст и шифрираниот текст се цели броеви помеѓу 0 и n . Типична големина за n е 1024 битови, што е приближно 306 децимални цифри.

Прости броеви (P и Q) во овој алгоритам служат за генерирање на јавниот и тајниот клуч ,а тоа се прави преку следнава формула :

$$K_{\text{Јаван}} = P * Q \quad K_{\text{Тајни}} = (2*(P-1)*(Q-1)+1)/3$$

Истиот текст од предходно го шифриравме со асиметричниот RSA алгоритам и добивме :

E9 7F 09 02 75 18 01 40 37 3E 43 0D 2B 06 0A E4 AA 07 63 81 5B 52 EB 30 90
 DB 26 8E 59 DF 20 C5 82 FF 82 F3 E4 86 6A D4 E1 58 2F 81 C2 05 75 72 42 5C
 7C 2B 0F 6C 8B B4 AF F9 79 7A 97 00
 8D

Слика 4. Хистаграм на шифрирање и дешифрирање на RSA алгоритмот.

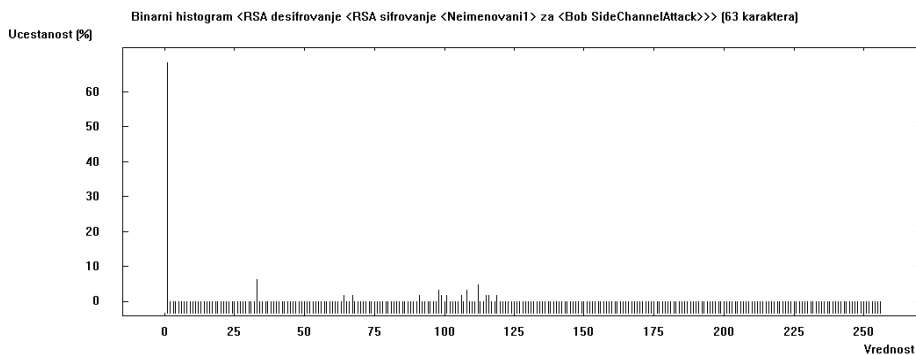

Хистаграм направен со помош на СрупTool алатката

Слика 5. RSA алгоритам во Visual Studio 2010.

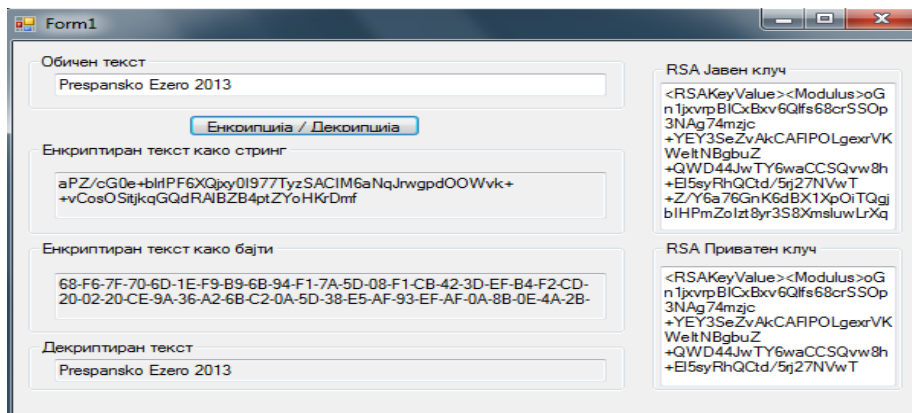

Тестирање направено со помош на Visual Studio 2010

На слика 5 е прикажано како обична порака “Prespansko Ezero 2013” се шифрира со помош RSA алгоритам во Visual Studio 2010. Ако што се забележува прикажан е RSA јавниот и приватниот клуч како и енкриптиран текст како стринг и енкриптиран текст како бајти.

V. Заклучок

Базата на податоци во однос на безбедноста секогаш е актуелна тема. Секоја важна работа, како што се здравство, државни установи се потпираат на базата на податоци во кои што имаат важни сочувани податоци. Ова е една од главните причини за да се заштитат базите со податоци и со нив да се управува правилно. Како главно решение за сочувување на безбедноста на базата на податоци е надоградувањето на програмски пакети, поделба на базата на сегметни мрежи, користење на енкрипција при твансфер и чување на податоците, употреба на автентикација и авторизација.

Summary

Database in terms of safety is always a current topic. Every important work, such as health and government institutions rely on the database that have important data stored. This is one of the main reasons to protect databases and

manage them properly. As main solution for maintaining security of the database is upgrading the programming packages, a division of database segment networks, using encryption when transfer and storage of data, use of authentication and authorization.

Библиографија

- [1] M.Veinovic ,and S.Adamovic, "Kriptografija I" CA: University Beograd, 2013.
- [2]W. Stallings, "Cryptography and Network Security", Fourth Edition, Prentice Hall, 2006.
- [3]. A.Menezes, P.van Oorschot,S.Vanstone, *Hadbook of Applied Cryptography*, CTC Press, 1996
- [4] M. Milosavljević and G. Grubor, "Osnovi bezbednosti i zaštite informacionih sistema", Univerzitet Singidunum, Beograd, 2006
- [5] J. Thakur and N.Kumer , "DES,AES end Blowfish: Symmertic Key Cryptography Algorithm Simulation Based Performance Analysis", Published International Journal of Emerging Technology and Advanced Engineering (ISSN) 2250-2459, , Decembar 2011.
- [6] B. Padmavathi and S. Ranjitha Kumari , "A Survey on Performance Analysis of DES, AES and RSA Algorithm along with LSB Substitution Technique", Publisher, International Journal of Science and Research (IJSR), India Online ISSN: 2319-7064, Aptil 2013
- [7] D. S. Abdul. Elminaam, H. M. Abdul Kader and M. M. Hadhoud, "Performance Evaluation of Symmetric Encryption Algorithms", Published International Journal of Emerging Technology and Advanced Engineering (ISSN), ISSN: 1943-7765, 2009
- [8]K.Kenan, "Cryptography in the Datebase ", Symantec Preess, 2006.
- [9] Користена алатка *CrypTool*, <http://www.cryptool.org/en/>
-

Катерина МИТКОВСКА-ТРЕНДОВА / Katerina MITKOVSKA-TRENDOVA

University “Goce Delchev” Shtip, Macedonia

Проф. д-р Росе СМИЛЕСКИ / PhD Rose SMILESKI

Military Academy “General Mihailo Apostolski” – Skopje, Macedonia

РЕАЛНОСТА, ЕКСПЕРИМЕНТОТ И МАТЕМАТИЧКИОТ МОДЕЛ

***Апстракт:** Развојот на компјутеризираниите системи за поддршка на одлучувањето го направи математичкото моделирање неизменлива алатка за истражувачите и донесувачите на одлуки. Бокс 1979 година изјавил дека сите модели се погрешни, но некои од нив се корисни. Моделите се апстракција на реалноста, но не секогаш е можно да се најде математички израз за реалноста. Моделирањето е способноста да се разгледува некој комплексен систем или процес од реалноста, да се идентификува множество од релевантни својства за да се разберат некои нивни карактеристики и да се искористи тоа за да се креира поедноставен математички модел, врз основа на нивните фундаментални принципи. Поради грешките при мерењето при еден експеримент, собраните податоци се разликуваат од реалноста. Во математичкиот модел не е можно да се земат предвид сите параметри од експериментот. Грешки се прават при заокружувањето при пресметувањето. Затоа решението на моделот се разликува од податоците. Тоа води кон грешки при анализата на моделот. Колку можеме да се потпреме на резултатите од моделот при анализата на проблемот од реалноста? Валидноста на концептот на апстракција и математичко моделирање не треба да се отфрли, туку треба да се продлабочи дискусијата за концептот како да се работи со*

поедноставен апстрактен модел, за да се разбере точно комплексната реалност. Важен чекор во развојот на посигурни и поточни модели е идентификацијата, разбирањето и прифаќањето на погрешноста и слабостите на моделот. Тоа го јакне процесот на моделирање, за да го направи моделот помоќен, во фазите на развој, евалуација и ревизија. Кога се извлекуваат заклучоци врз основа на анализата на математичкиот модел, апстракцијата не треба да е извор на заклучокот, за потоа тие заклучоци да бидат применливи во реалноста. Затоа што тоа не е анализа на математичкиот модел, туку анализа на моделираната реалност. Успешниот модел не е само придобивка за теоријата на математиката, туку уште поважно е што може да се примени математиката во науката.

Клучни зборови: *математички модел, реален проблем, експеримент, решение на проблемот, анализа на решението.*

Abstract: *The development of computerized decision support systems made mathematical modeling irreplaceable tool for researchers and decision makers. Box in 1979 said that all models are wrong, but some are useful. Models are abstraction of reality, but it is not always possible to find a mathematical expression of reality. Modeling is the ability to consider a complex system or a process from the real world, to identify a set of relevant features to understand some of their characteristics and to use it to create a simplified mathematical model, based on their fundamental principles. Due to measurement errors in an experiment, collected data differ from reality. It is not possible to take into account all the parameters of the experiment when doing the mathematical modeling. Rounding in calculations causes errors, too. That is why the solution of the model differs from the collected data.. This leads to errors in the model analysis. Can we rely on the results of the model when analyzing the problem of reality? The validity of the concept of abstraction and mathematical modeling should not be dismissed, but we need to deepen the discussion about the concept how to work*

with simpler abstract model to understand accurately the complex reality. An important step in the development of reliable and more accurate models is the identification, the understanding and the acceptance of the mistakes and weaknesses of the model. It strengthens the modeling process, to make the model more powerful, in the stages of development, evaluation and revision. Conclusion making based on the analysis of mathematical model abstraction should not be a source of conclusions, so these conclusions can be applicable in reality. Because it is not analysis of the mathematical model, but analysis of the modeled reality. The successful model is not only a benefit for the theory of mathematics, but more importantly is that we can apply mathematics in science.

Keywords: *mathematical model, real world problem, experiment, problem solution, solution analysis.*

1. Вовед

Во денешно време поради сè поголемата комплексност и сложеност на системите и процесите во реалноста, расте потребата од математиката за решавање практични проблеми во научен, индустриски или бизнис контекст. Голем е развојот на математичките модели со таква намена, особено во последните декади. Математиката се применува во широк спектар на практични проблеми, каде преведувањето на реалниот проблем во математички проблем, т.е. математичкото моделирање, е суштински чекор. Зголемениот интерес за користење и развој на математичките модели покажува дека математиката има водечка улога во дизајнот, имплементацијата и усовршувањето на моделите за апликативни цели. Математиката е толку вткаена во описот на физичките појави, што често тешко може да се повлече разделувачка линија помеѓу математичкиот модел и опишаната појава. Не само што обезбедува објаснување на набљудувањата, туку поддржува моделирање на сè посложени теории. Покрај класичната употреба, математичките модели се користат и во другите науки како што се

физика, хемија и биологија, како и за технолошко-индустриски цели. Тоа што ја прави математиката толку ефективна кога навлегува во науката е „мистерија над мистериите“. Но, во денешно време оваа изрека може да се примени исто така и за ефективноста на употребата на математичкото моделирање за решавање практични проблеми. За да биде разрешена оваа мистерија на некој начин, се развиваат различни методологии на математичкото моделирање. Се креираат и програмски јазици и софтвери кои математичкиот модел го преведуваат во алгоритам кој овозможува користење на компјутерите за извршување нумерички пресметки, што го овозможува и олеснува решавањето на денешните сложени и комплексни проблеми. Во овој труд се разгледува математичкото моделирање од аспект на врска меѓу реалноста, експериментирањето и набљудувањето и имплементацијата на компјутерите со софтверските решенија базирани на математичките модели, во функција на решавање на реалните проблеми.

2. Решавање реални проблеми – извор за потребата од моделирање

Практичен проблем е практична ситуација којашто со себе носи одредени отворени прашања коишто се од практична важност за некого, а интелектуален предизвик за друг, кој непосредно не поседува директни методи, процедури, алгоритми доволни за да одговорат на поставените прашања, но го започнува процесот на решавање на проблемот. Под реалност се подразбира остатокот од светот надвор од математиката, т.е. дисциплини различни од математиката, или секојдневниот живот и светот околу нас. За еден проблем од примената е карактеристично дека ситуацијата и прашањето што го дефинира, припаѓаат на некој сегмент од реалноста, но допушта некои математички концепти, методи и резултати. Решавањето проблем се однесува на целокупниот процес на справување со еден проблем во обидот да се реши, што опфаќа и експерименти, набљудувања, моделирање и имплементација. Постојат две категории на

решавање проблеми и тоа, применето решавање проблеми и чисто математичко решавање проблеми. Ситуација дефинирана со чист математички проблем е целосно вградена во некој математички свет. Од проблемите од примената може да произлезат чисти математички проблеми, но штом се поместат надвор од математичкиот контекст што ги генерирал, тие не се повеќе применливи. Суштински елементи на содржина и структура се вообичаени и за двете категории математички проблеми, но исто така постојат значителни разлики, особено што се однесува на намерите, целите и улогите. Во процесот на математичкото моделирање, математиката се користи како средство за решавање нематематички проблеми. Во процесот на (чисто) математичко истражување се развиваат нови математички теории или нови математички методи. И двата процеси се потпираат на математиката, но математичкото моделирање се карактеризира со постоењето на реалноста од интерес која, од својата практична ситуација, бара решенија за својот проблем. Решавањето на еден проблем во секојдневната пракса ја следи шемата: Проблем → интерпретација → набљудување → искуство (интуиција) → интуитивно решение. Со математичкото моделирање ситуацијата е поразлична: Проблем → интерпретација → собирање податоци+статистика → дизајнирање на моделот → математичко набљудување и валидација → математичко решение → математичка интерпретација → препорака. Процесот на моделирање опфаќа неколку чекори кои започнуваат со јасно изложување на целите на моделот, претпоставки за границите на моделот, соодветноста на расположливите податоци, дизајнот на структурата на моделот, евалуација на симулациите и обезбедување повратни информации за препораките и процесите на редизајнирање. Во едно практично решение, еден проблем се интерпретира и од таа интерпретација се извршуваат набљудувања коишто водат до едно интуитивно решение коешто главно се базира на искуство. Овој метод по својата суштина е субјективен. Стратегија на решавање базирана на

математичко моделирање бара објективни набљудувања базирани на податоците од експерименти или сензори, со претходно дефинирана точност. Вообичаено се користат две постапки за развој на модел: (а) развој на концептуалните идеи и интеракции, а потоа изведба на параметризација на променливите на моделот со соодветни податоци, или (б) анализа на експериментални податоци кои ја објаснуваат реалната појава, а потоа да се комбинираат на методолошки начин. Претходното ќе генерира концептуален (или теоретски) модел, додека второто ќе биде емпириски модел (Tedeschi, 2004). Во секој момент, собирањето податоци и анализата на податоци ќе бидат дел од математичкото моделирање. Дизајнираниот математички модел креира математички набљудувања коишто овозможуваат да се валидира моделот врз основа на практичните податоци. Решението на математичкиот модел води кон математичка интерпретација на практичниот проблем. Со оваа интерпретација, се обезбедуваат препораки кои се однесуваат на конкретни решенија или стратегии на решавање за реалниот проблем.

3. Моделирањето е врска меѓу реалниот проблем и имплементацијата

Математичкото моделирање стана неопходна алатка која преку компјутеризираниите системи за поддршка на предвидувањето, планирањето и одлучувањето, на креаторите на политики и на истражувачите им овозможува начини за изразување на научното знаење и пат до нови откритија, како и разрешување на стари догми. Сфаќањето дека сите модели се погрешни, но некои од нив се корисни е веќе надминато, во смисла на разбирање и прифаќање на погрешноста и слабостите на еден модел, што го јакне процесот на моделирање, правејќи го поеластичен и помоќен во сите аспекти во текот на фазите на развој, евалуација и ревизија. Наместо да се игнорира фактот дека еден модел може да не успее, треба да се инкорпорираат неуспесите на еден модел во процесот на моделирање и да се искористат принципите во развојот на еден подобрен, редизајниран модел.

Нека со x_r се означи реалната вредност на тоа што се истражува, со x_e тоа што го добиваме како експериментална вредност, а со x_m решението на математичкиот модел. Дали е секогаш можно да се најде математичка формула со којашто ќе се изрази x_r како функција од времето? Како може да се споредуваат тие три вредности меѓусебно? Собраните податоци од експериментите секогаш се разликуваат од реалноста, поради грешките во мерењето. Не е можно секогаш да се најде математички израз за реалноста, затоа што реалноста е премногу сложена и не е можно да се опфати сè во моделот. Дали во тој случај може добро да се разбере системот или процесот кој се испитува, само со собраните податоци од мерењето, односно набљудувањето? Тоа што најчесто се прави во тој случај е со помош на собраните податоци и користење на техники на интерполација, да се изведе функционална врска за променливите во зависност од времето. Под претпоставка дека немаме модел и сме ги интерполирале собраните податоци добивајќи функционална врска, дали таа може да се искористи за да се проучува поголем систем? Треба да се нагласи дека доколку нема модел, не може да се користи функционалната врска од помало множество податоци, за поголемо множество. Во еден математички модел е невозможно да се земат предвид сите параметри од експериментот, па затоа и x_r се разликува од x_m . Поради апроксимациите што се прават при моделирањето и x_m сигурно ќе се разликува од x_e . Сето ова води кон грешки при анализа на математичкиот модел. Само со експериментирање и набљудување не може да се добијат сите неопходни посакувани податоци за еден физички (реален) систем. Постојат одредени податоци коишто не се видливи и не можеме да ги добиеме само со експерименти. Потребни се и експерименти и модели за да ги извлечеме податоците кои не се видливи. Не може да се направи еден модел без експерименти, т.е. со цел да се калибрира и валидира моделот, експериментите и собирањето реални податоци се неопходни. Затоа научниците користат и модели и реални податоци. Но, постојат примери во

науката и праксата, каде што исклучително тешко се собираат податоци поради различни причини, па научниците и практичарите главно се потпираат на математичките модели, а тестирањето се врши со помош на симулации. Со тоа се нагласува важноста на компјутерите како последна фаза пред да се заклучи за адекватноста, исправноста и точноста на моделот. Во науката и инженерството дизајнираните модели меѓу другото се користат и за да предвидуваат. Во науката, моделите се користат само за да го предвидат излезот на еден експеримент или да дизајнираат нови видови експерименти. Предвидувањето на моделот во инженерската наука може да има далекусежни последици. Затоа е толку важна евалуацијата на математичките модели. Предвидувањата може да се проследени со набљудувања коишто го валидираат моделот или предлагаат дека моделот треба да се поправи и подобри. Се градат модели, се предвидуваат настани, се потврдува или се одбива моделот, се подобрува собирањето на емпириски податоци според предвидувањето на моделот или се зголемува моделот. Тестирањето на еден модел често се дизајнира за да ја демонстрира исправноста на еден модел, а тестовите обично се претставени како докази за промоција на неговата прифатливост и корисност (Stermann, 2002). Моделите може да се евалуираат наместо да се валидираат во потесната смисла на утврдувањето на вистината, ако се прифати концептот дека сите модели се погрешни. Треба да се фокусираме на процесот на моделирање, наместо на резултатите од моделирањето сами по себе. При креирањето и развојот на еден модел, треба да се донесуваат најдобрите одлуки и покрај догледните граници на нашето научно знаење и моментално расположливите техники на моделирање. Адекватна статистичка анализа е неопходен чекор во текот на сите фази на развој на моделот, што му дава издржаност на истражувањето и ја одржува врската на теоријата и праксата. Така се формира триаголникот на истражување (примена-теорија-софтвер) од каде ќе бидат достапни статистичките податоци од реалноста и примената, математичките модели и

имплементирианиот софтвер. Во прилог на тоа е и едно видување на процесот на моделирање, прикажано на Слика 1.

Слика 1: Процес на моделирање

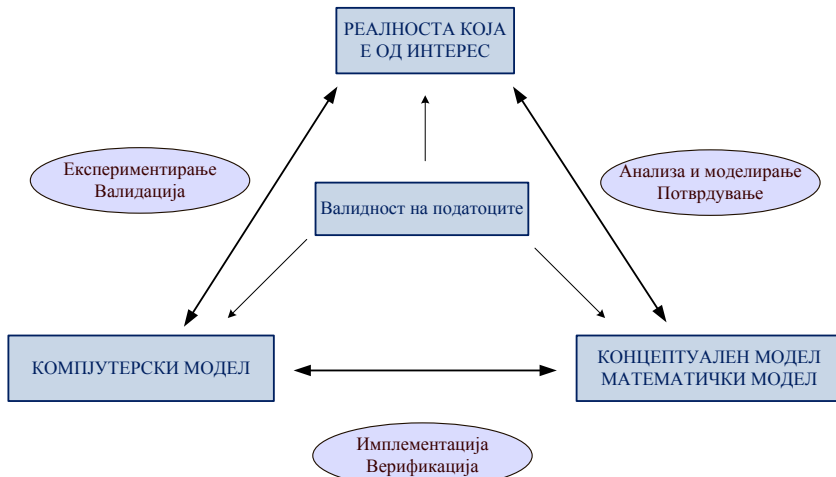

Sargent, 2007

Појдовна точка е проблем од примената или, како што исто така се вика, ситуација на реален проблем. Оваа ситуација треба да се поедностави, идеализира, структурира, да се подложи на соодветни услови и претпоставки, и да се направи попрецизна од решавачот на проблемот според неговите интереси. Ова води до реален модел на оригиналната ситуација, којшто од една страна сеуште ги содржи суштинските карактеристики на оригиналната ситуација, но од друга страна веќе е толку шематизиран што (ако воопшто е можно) допушта пристап со математички средства. Реалниот модел треба да биде математизиран, т.е. неговите податоци, концепти, релации, услови и претпоставки треба да се преведат во математика. Така го добиваме математичкиот модел на оригиналната ситуација. Таков еден модел се состои во суштина од математички објекти, коишто соодветствуваат на основните елементи на оригиналната ситуација или на реалниот модел и од одредени релации меѓу овие објекти. Додека математизирањето е процесот од реалниот модел во математиката, се зема

моделирањето или градењето модел да значи целиот процес започнувајќи од оригиналната ситуација на реалниот проблем којашто води до математички модел. Моделот се дели на концептуален модел и математички модел. Идеално, би требало да има развивач на моделот и експериментатор, којшто го ко-развија концептуалниот модел. Развивањето на концептуалниот модел опфаќа идентификација на пресметувачката цел, бараното ниво на согласност меѓу излезите од експериментот и симулацијата, доменот од интерес, сите важни физички процеси и претпоставки, моделот на неуспеси кој е од интерес и метриката за валидација (величините што треба да се мерат и основата за споредба). Откако ќе се развие концептуалниот модел, моделарот го конструира математичкиот модел, а експериментаторот го дизајнира експериментот за валидација. Математичкиот модел е множество од математички равенки кои имаат за цел да ја опишат физичката реалност. Компјутерскиот модел ја претставува имплементацијата на математичкиот модел, обично во форма на нумеричка дискретизација, алгоритми на решавање, разновидни параметри поврзани со нумеричката апроксимација и критериуми за конвергенција. Тој се состои од компјутерскиот програм (код), концептуални и математички претпоставки на моделирање, влезови за кодот, конститутивен модел и влезови, размер, опции за решение и толеранции. Дополнително, математичкиот и компјутерскиот модел може да опфатат и модел за изведба (или неуспех), како и метод за анализа на несигурноста, можности за решение и толеранции. Процесот на избор на важни карактеристики и соодветни математички апроксимации потребни за претставување на реалноста што е од интерес во математички модел, се нарекува моделирање. Оценувањето на точноста на моделирањето се нарекува конфирмација. Верификацијата се фокусира на идентификација и отстранување на грешки во имплементирањето на софтверот на математичкиот модел, со споредување нумерички решенија со аналитички или многу прецизни репер решенија. Тоа е процесот на утврдување дека

имплементацијата на моделот точно го претставува концептуалниот опис на моделот на развивачот и решението на моделот. Валидацијата е процесот на одредување на степенот до кој еден модел е точна репрезентација на реалноста, од перспектива на намените на моделот и се занимава со квантификација на точноста на моделот, со споредување на нумерички решенија со експериментални решенија. Верификацијата се занимава со математиката поврзана со моделот, додека валидацијата се занимава со механизмите поврзани со моделот. Математичките грешки може да го елиминираат впечатокот за точност (со давање на вистинскиот одговор на погрешната причина), верификацијата би требало да се изведе на доволно ниво, пред да почнат активностите со валидацијата. Со текот на годините компјутерскиот модел се здоби со поистакнато место при поставувањето на симулациите базирани на моделот – симулационен модел, кој може да се разгледува како пуштање на концептуалниот модел на компјутерски систем, т.ш. експериментите може да се спроведуваат во симулираната околина. За многу, моделирањето и симулацијата се исто, поради достапноста на повеќенаменски симулациски софтвери.

4. Заклучоци

Важната улога што ја има математиката во денешното општество не може да се оспори и е потврдена со многу практични апликации. Сеуште во голем дел недостасува промовирање и комплетен увид во овие достигнувања. Согледана и признаена е неопходноста од развој и апликација на таквите модели. Се претпоставува дека со овој увид, употребата на математиката ќе стане поефективна, што ќе води кон пометодолошки пристап, од пристапите моментално достапни за дизајнирање математички модели, што од друга страна ќе се рефлектира на предностите што ги нудат тие.

Идентификацијата и прифаќањето на погрешноста на еден модел е важен чекор кон развојот на порелевантни и поточни модели. Оценката на адекватноста на математичките модели е можна само низ комбинацијата на статистички анализи и соодветно истражување во однос на намените за кои на почетокот бил конципиран и развиен математичкиот модел.

Conclusions

The important role played by mathematics in today's society can't be disputed and is confirmed with many practical applications. Promotion and full access to these achievements is largely missing in our society. The necessity of development and application of such models is seen and recognized. It is assumed that with this insight, the use of mathematics will become more effective, leading to even more methodological approaches than currently available, for designing mathematical models, which in turn will reflect on the advantages that they offer.

Литература

1. Blum, W., Galbraith, P. L., Henn, H-W., & Niss, M.: *Modelling and Applications in Mathematics Education: the 14th ICMI study*. New ICMI Study Series Volume 10, 2007; ZDM, Volume 40, Issue 2, May 2008, pp 337-340.
2. Dym C. L.: *Principles of Mathematical Modeling*. 2-nd edition, Elsevier Academic Press, ISBN 0-12-226551-3.
3. Sargent, R. G.: *Verification and Validation of Simulation Models*. Proceedings of the 2007 Winter Simulation Conference, pp.124-137.
4. Sloyer, C., Blum W. & Huntley, I.: *Advances and Perspectives in the Teaching of Mathematical Modeling and Applications*. ISBN 1-881821-05-6, 1995.
5. Sterman, J. D.: *All Models are Wrong: Reflections on Becoming System Scientist*. System Dynamics Review, 18, 2002, pp.501-531.
6. Tedeschi L. O.: *Assesment of the Adequacy of Mathematical Models*. Workshop on Mathematical Model Analysis and Evaluation, 2004.

PhD **Biljana PERCHINKOVA**

Faculty of Informatics, EURM

PhD **Andrej CVETKOVSKI**

Faculty of Informatics, EURM

PhD **Irena PLETIKOSA CVIJKJ**

Swiss Federal Institute of Technology - Zürich

SOLVING SYSTEMS OF NONLINEAR EQUATIONS BY DIMENSIONALITY AUGMENTATION

***Abstract:** Nonlinear systems of equations, unlike linear ones, do not always lend themselves to symbolic solving methods, and a numerical approach may be the only available means for finding a solution. In this paper, we present a novel, non-standard numerical method for solving systems of n nonlinear equations in n variables. Contrary to the common intuition, the search for the solutions is performed in an augmented, $(n+1)$ -dimensional space. The method is global and independent of the initial guess. We also compare the presented method with several classical methods for numerical solving of systems of equations, including fixed-point iteration, Newton-Raphson, Gauss-Seidel, and Broyden's method.*

***Keywords:** numerical methods, nonlinear systems of equations, dimensionality augmentation.*

1. A Brief Theoretical Introduction to the Method

In the beginning let us make a considered explanation of the theoretical aspects of a new method for solving arbitrary multivariable nonlinear systems.

Let a system of n nonlinear equations in n variables be given as follows:

$$\begin{aligned}
 F_1(x_1, x_2, \dots, x_n) &= 0 \\
 F_2(x_1, x_2, \dots, x_n) &= 0 \\
 &\vdots \\
 F_n(x_1, x_2, \dots, x_n) &= 0
 \end{aligned}
 \tag{1.1}$$

The solution domain is given by:

$$\begin{aligned}
 x_{p1} &< x_1 < x_{k1} \\
 x_{p2} &< x_2 < x_{k2} \\
 &\vdots \\
 x_{pn} &< x_n < x_{kn}
 \end{aligned}
 \tag{1.2}$$

It is assumed that the functions $F_i(x_1, x_2, \dots, x_n) = 0$ ($i = 1, 2, \dots, n$) are differentiable in the given range.

We modify the original system (1.1) by adding a new variable z :

$$\begin{aligned}
 F_1(x_1, x_2, \dots, x_n) &= z \\
 F_2(x_1, x_2, \dots, x_n) &= z \\
 &\vdots \\
 F_n(x_1, x_2, \dots, x_n) &= z
 \end{aligned}
 \tag{1.3}$$

These n equations of $(n+1)$ variables define a curve in $(n+1)$ dimensional space, which we will term *a solution curve* or *a ridge-path*. The solution of the original nonlinear system (1.1) consists exactly of the point(s) of intersection of the solution curve and the hyper-plane $z=0$. The basic idea about this method for solving nonlinear systems is contained in the following statement:

Once we find a point on a solution curve, taking it as an initial point and moving along the curve, we shall reach the point whose z -coordinate equals 0, which represents the solution of our system.

According to the previous description of the method, it is obvious that, in the first place, we have to deal with two basic problems:

- Obtaining the starting point of the solution curve, and
- Moving along the solution curve and obtaining the solution points (where $z = 0$).

How do we obtain the starting point of the solution curve?

The starting point $X_0(x_1, x_2, \dots, x_n, z)$ should satisfy each equation of the nonlinear system (1.3), i.e., its coordinates should give equal values for the right sides of (1.3), when substituted into. It is almost impossible to find the initial point by pure inspection. For that reason, *the correctional functions* are introduced. They modify the system (1.3) as follows:

$$\begin{aligned}
 F_1(x_1, x_2, \dots, x_n) + F_{k1}(x_1, x_2, \dots, x_n) &= z \\
 F_2(x_1, x_2, \dots, x_n) + F_{k2}(x_1, x_2, \dots, x_n) &= z \\
 \vdots & \\
 F_{n-1}(x_1, x_2, \dots, x_n) + F_{k,n-1}(x_1, x_2, \dots, x_n) &= z \\
 F_n(x_1, x_2, \dots, x_n) &= z
 \end{aligned}
 \tag{1.4}$$

The correctional functions have to provide identical values of all functions (1.4) and they have to decrease in the iterative process in order to become equal to 0 at the border of the solution domain. The geometric interpretation is that we pick a starting point on an auxiliary curve, whose one coordinate is outside the solution domain, and approaching the solution curve we infuse into it just before entering the solution domain. We choose the coordinate x_n to be outside the given range. If we denote its value at the starting point X_0 by x_{sn} and the value on the beginning of the solution domain by x_{gn} , then we are able to form the following linear correctional functions:

$$F_{ki} = DZ_i \left[\frac{1}{x_{sn} - x_{gn}} x_n - \frac{x_{gn}}{x_{sn} - x_{gn}} \right] \quad (1.5)$$

where

$$DZ_i = F_{n0} - F_{i0}, \quad i = 1, 2, \dots, n-1 \quad (1.6)$$

and

$$F_{n0} = F_n(x_{10}, x_{20}, \dots, x_{sn}); F_{i0} = F_i(x_{10}, x_{20}, \dots, x_{sn}) \quad (1.7)$$

This choice of correctional functions is reliable and successful because they have the following features:

- For $x_n = x_{sn} \Rightarrow F_{ki} = DZ_i$, that is, in the beginning they provide equal values in the modified nonlinear system;

-The value of the correctional functions F_{ki} is smaller for exactly $\left| \frac{DZ_i}{x_{gn} - x_{sn}} \Delta x_n \right|$

in every new step of the recursive process of moving along the supplementary curve.

- For $x_n = x_{gn} \Rightarrow F_{ki} = 0$, that is, their value becomes equal to 0 in the moment of infusion into the solution curve.

Nonlinear correctional functions should be avoided because they add nonlinearity and impreciseness in the process of solving the system.

How do we move along the solution curve?

Once we find the initial point on the solution curve, it is necessary to determine correctly the next point in order to stay on the ridge-path. We can see that, in fact, the system (1.3) is formed of n z -functions in n variables x_1, x_2, \dots, x_n explicitly expressed and defined in the given range (1.2).

The condition for staying on the solution curve is that the total differentials of all the functions be equal, i.e.,

$$dz_i = dz_n, \quad i = 1, 2, \dots, n-1 \quad (1.8)$$

Total differential of the function $z = F_i(x_1, x_2, \dots, x_n)$ is defined as:

$$dz = \frac{\partial F_i}{\partial x_1} dx_1 + \frac{\partial F_i}{\partial x_2} dx_2 + \dots + \frac{\partial F_i}{\partial x_n} dx_n \quad (1.9)$$

The relation $\frac{\partial z}{\partial x_j}$ is the first order partial derivative of the z -function, defined by

the following expression:

$$\frac{\partial z}{\partial x_j} = \lim_{\Delta x_j \rightarrow 0} \frac{F_i(x_1, x_2, \dots, x_j + \Delta x_j, \dots, x_n) - F_i(x_1, x_2, \dots, x_n)}{\Delta x_j} \equiv \frac{\partial}{\partial x_j} F_i \equiv F_i^j \quad (1.10)$$

It is a measure of the rate of change of z with respect to x_j , having fixed values of the other variables $x_1, x_2, \dots, x_{j-1}, x_{j+1}, \dots, x_n$. We can write the condition (1.8) equivalently:

$$\sum_{j=1}^n F_i^j dx_j = \sum_{j=1}^n F_n^j dx_j \quad i = 1, 2, \dots, n \quad (1.11)$$

To avoid the error accumulation, the following corrected criterion is used:

$$z_i + \sum_{j=1}^n F_i^j dx_j = z_n + \sum_{j=1}^n F_n^j dx_j \quad (1.12)$$

Dividing this relation by dx_n and substituting the differentials dx_i by finite differences Δx_i , we obtain the linear system of $(n-1)$ equations in $(n-1)$ variables:

$$\sum_{j=1}^{n-1} (F_i^j - F_n^j) \frac{\Delta x_j}{\Delta x_n} = \frac{F_n - F_i}{\Delta x_n} + F_n^n - F_i^n \quad (1.13)$$

The solutions of this system are $(n-1)$ derivatives of type $\frac{\Delta x_j}{\Delta x_n}$. They could be obtained by any of the methods for solving linear systems.

So, if we have a point on the solution curve in the k -th iteration, we can compute all partial derivatives in that point by formula (1.10). Next, according to (1.11) if we fix one increment - let it be Δx_n - we could obtain all the other increments Δx_i of the variables. Consequently, the new point on the solution curve is found as follows:

$$\begin{aligned} x_1^{(k+1)} &= x_1^{(k)} + \Delta x_1 \\ x_2^{(k+1)} &= x_2^{(k)} + \Delta x_2 \\ &\vdots \\ x_n^{(k+1)} &= x_n^{(k)} + \Delta x_n \end{aligned} \quad (1.14)$$

2. Further Development - An Independent Variable Exchange Procedure

When the solution curve is spiral or reversing its direction, we may face certain problems while applying the previously described method. Namely, in some places of the curve, since the increment Δx_n is constant, some of the slopes $\frac{\Delta x_j}{\Delta x_n}$ may approach infinity. To avoid these situations, we shall discuss a procedure as further development of the method. Its main idea is that the

increment of the independent variable which determines all the other increments not to be always Δx_n , but the variable which enables us moving along the slightest slope in respect to the coordinate axis. For that purpose, we will present some characteristics of the so-called Jacobian matrix of the system.

Let us introduce the following notation:

$$\begin{aligned} \frac{\Delta x_1}{\Delta x_n} &= G_{1n}(x_1, x_2, \dots, x_n) \\ \frac{\Delta x_j}{\Delta x_n} &= G_{jn}(x_1, x_2, \dots, x_n) \\ \frac{\Delta x_n}{\Delta x_n} &= G_{nn} = 1 \end{aligned} \quad (2.1)$$

The ratio $\frac{\Delta x_j}{\Delta x_n}$ represents the j-th slope of the solution curve in relation to

x_n . Including the trivial ones of the type $\frac{\Delta x_k}{\Delta x_k}$, there are n^2 possible slopes that

form the Jacobian matrix G as follows:

$$G = \begin{bmatrix} \frac{\Delta x_1}{\Delta x_1} & \frac{\Delta x_1}{\Delta x_2} & \dots & \frac{\Delta x_1}{\Delta x_k} & \dots & \frac{\Delta x_1}{\Delta x_n} \\ \frac{\Delta x_2}{\Delta x_1} & \frac{\Delta x_2}{\Delta x_2} & \dots & \frac{\Delta x_2}{\Delta x_k} & \dots & \frac{\Delta x_2}{\Delta x_n} \\ \vdots & \vdots & \ddots & \vdots & \ddots & \vdots \\ \frac{\Delta x_n}{\Delta x_1} & \frac{\Delta x_n}{\Delta x_2} & \dots & \frac{\Delta x_n}{\Delta x_k} & \dots & \frac{\Delta x_n}{\Delta x_n} \end{bmatrix} = \begin{bmatrix} G_{11} & G_{12} & \dots & G_{1k} & \dots & G_{1n} \\ G_{21} & G_{22} & \dots & G_{2k} & \dots & G_{2n} \\ \vdots & \vdots & \ddots & \vdots & \ddots & \vdots \\ G_{n1} & G_{n2} & \dots & G_{nk} & \dots & G_{nn} \end{bmatrix} \quad (2.2)$$

The k-th column of this matrix represents the n possible slopes in relation to the coordinate x_k . Up to this moment, we have permanently used the n-th column of this matrix. Since we have concluded that it is undesirable in some cases, we are going to use the column which is optimal in the given moment. That would be the column whose absolute values are less than or equal 1. It could be demonstrated

that in the Jacobian matrix G , there always exists at least one column with this property. Namely, the following is valid:

$$G_{jk} = \frac{\Delta x_j}{\Delta x_k} = \frac{\Delta x_j / \Delta x_i}{\Delta x_k / \Delta x_i} = \frac{G_{ji}}{G_{ki}}$$

for all i, j, k ; (2.3)

consequently,

$$G_{jk} = \frac{1}{G_{kj}} \quad \text{and} \quad G_{kk} = 1 \quad (2.4)$$

Let us assume that the greatest element by absolute value in the i -th column is G_{ki} and that it is greater than one. According to (2.3), in the k -th column all elements G_{jk} are less than or equal 1, i.e., the following relation is correct:

$$\left| G_{jk} \right| = \left| \frac{G_{ji}}{G_{ki}} \right| \leq 1 \quad j = 1, 2, \dots, n \quad (2.5)$$

Consequently, the k -th column of the Jacobian matrix is our optimal column, and Δx_k is our new referent increment, the one which will determine all the other increments in such a way that the movement through the solution curve will be according to its slightest slope.

The procedure could be comprised as follows:

Let x_k is the current independent variable.

1° In every iterative step, the k -th column is being tested to see whether an element $\left| \frac{\Delta x_j}{\Delta x_k} \right| > 1$ exists. If not, the iterative process continues without any change;

2° If there is at least one element $\left| \frac{\Delta x_j}{\Delta x_k} \right| > 1$, then the new independent variable is determined by:

$$\left| \frac{\Delta x_k}{\Delta x_j} \right| = \max_i \left| \frac{\Delta x_i}{\Delta x_j} \right| \quad (2.6)$$

3° The sign of the increment h of the current independent variable is resolved according to the following relations:

- a) if $\frac{\Delta x_i}{\Delta x_j} > 0$ then $h = h$, and
- b) if $\frac{\Delta x_i}{\Delta x_j} < 0$ then $h = -h$.

At the end we will briefly discuss an algorithm for computer-assisted solving of the problem of exchanging independent variables.

Let us suppose we found out that k is the index of our new independent variable. Then, the equalizing of total differentials will be done with the k -th function, and also the dividing will be by Δx_k , not by Δx_n :

$$\sum_{\substack{j=1 \\ j \neq k}}^n (F_i^j - F_k^j) \frac{\Delta x_j}{\Delta x_k} = F_k^k - F_i^k, \quad (2.7)$$

$i = 1, 2, \dots, k-1, k+1, \dots, n$

Let us extend the last relation by formally adding the variable $\frac{\Delta x_k}{\Delta x_k}$ and also the index $i = k$ which gives us the following identical system:

$$\begin{aligned}
 &(F_1^1 - F_k^1) \frac{\Delta x_1}{\Delta x_k} + \dots + (F_1^k - F_k^k) \frac{\Delta x_k}{\Delta x_k} + \dots + (F_1^n - F_k^n) \frac{\Delta x_n}{\Delta x_k} = 0 \\
 &\vdots \\
 &(F_{k-1}^1 - F_k^1) \frac{\Delta x_1}{\Delta x_k} + \dots + (F_{k-1}^k - F_k^k) \frac{\Delta x_k}{\Delta x_k} + \dots + (F_{k-1}^n - F_k^n) \frac{\Delta x_n}{\Delta x_k} = 0 \qquad (2.8) \\
 &0 + \dots + 0 + \dots + 0 = 0 \\
 &(F_{k+1}^1 - F_k^1) \frac{\Delta x_1}{\Delta x_k} + \dots + (F_{k+1}^k - F_k^k) \frac{\Delta x_k}{\Delta x_k} + \dots + (F_{k+1}^n - F_k^n) \frac{\Delta x_n}{\Delta x_k} = 0 \\
 &\vdots \\
 &(F_n^1 - F_k^1) \frac{\Delta x_1}{\Delta x_k} + \dots + (F_n^k - F_k^k) \frac{\Delta x_k}{\Delta x_k} + \dots + (F_n^n - F_k^n) \frac{\Delta x_n}{\Delta x_k} = 0
 \end{aligned}$$

Since the matrix of this linear system is singular, it cannot be solved by the appropriate program that works with the first $(n-1)$ rows and columns. So, in order to do simple exchange of the independent variable in the computer program, we cover the k -th row by the n -th, and k -th column by the n -th. By these transformations, we solve the singularity of the matrix and the doubling of the free terms. As output, we obtain the values $\frac{\Delta x_1}{\Delta x_k}, \frac{\Delta x_2}{\Delta x_k}, \dots, \frac{\Delta x_n}{\Delta x_k}$, that allow us to continue with moving through the slightest slope of the solution curve.

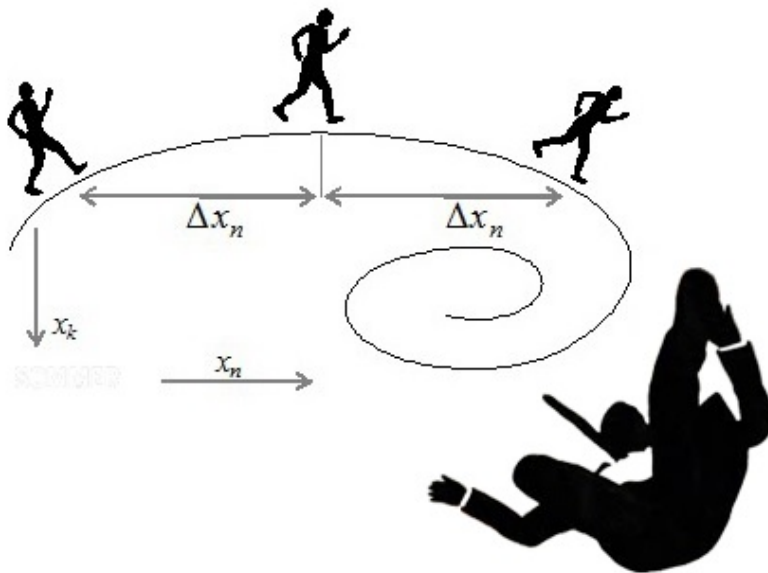

Fig.1a: The Wrong Way of Moving Through the Solution Curve

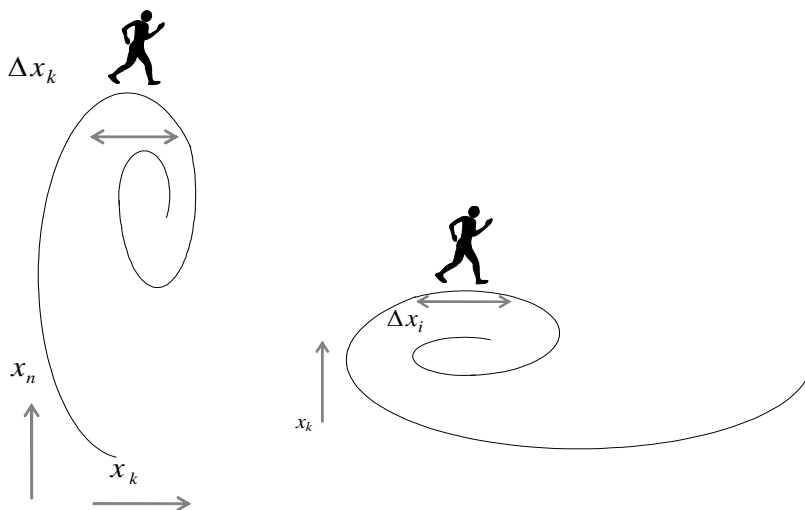

Fig.1b: The Correct Way

3. Comparison with other Numerical Methods

Several classical methods, including fixed-point iteration, Newton-Raphson, Gauss-Seidel, and Broyden's method can be applied to numerical solving of systems of nonlinear equations. Even though the method presented in this paper would in general require more iterations than most of the existing solving algorithms to find a solution, is notable in that, in the cases where several solution points exist, it is able to find them all.

4. References

1. Percinkova B., et al. (1989) "*Following the solution curve with largely varying slopes and spiral movement in nonlinear systems*", 10th European Conference on Operational Research, Beograd, Yugoslavia, June 27-30, 1989, pp. 153-154.
2. B. Percinkova et al. (1989) "*A method for solving arbitrary nonlinear static systems*", IFAC / IFORS / IMACS Symposium "Large Scale Systems: Theory and Applications", Berlin, GDR, August 29-31, 1989.
3. Percinkova B. et al.(1989)
"*A procedure for following the solution curve with largely varying slopes in the new method for solving arbitrary multivariable nonlinear static models*", XI Int. Symp. "Computer at the University", Cavtat 1989., pp. 11.13.1 - 11.13.6.
4. Percinkova Biljana et al. (1989) "*A computer assisted method for solving arbitrary multivariable nonlinear static models*", Proc. 10th Int. Symp. "Computer at the University", Cavtat, 06-10 June 1988, pp. 11.3.1 - 11.3.8.
5. Percinkova B. et al.(1987) "*On the system approach to computerized management information systems as large - scale control systems*", IX International Symp. "Computer at the University", Cavtat, 18 - 22. 05. 1987.
6. Broyden, C. G. (1969) "*A method of solving simultaneous nonlinear equations*", Comput. J. , Vol. 12, pp. 94.
7. Ortega, J. M. , Rheinboldt, W.C. (1970)

“Iterative Solution of Nonlinear Equations in Several Variables”, Acad. Press,
New York.

Зорица КАЕВИЌ / Zorica KAEVIKJ

OU “Gjorgijja Pulevski” Skopje, Macedonia

Д-р Сашо ГЕЛЕВ / Dr Sasho GELEV

Faculty of Electrical Engineering, University “Goce Delchev” Shtip, Macedonia

Д-р Атанас КОЗАРЕВ / Dr Atanas KOZAREV

Faculty of Detectives and Criminology, EURM

ФОРЕНЗИКА НА USB И COMPACT FLASH МЕМОРИСКИ УРЕДИ

***Абстракт:** Информатичко – комуникациската технологија е најмоќна, најраспростанета и најфлексибилна технологија која воопшто човекот ја измислил. Прогресивно навлегува во сите пори од човечкиот живот. Го променува неговото опкружување, сфаќање, навики, традиции, со други зборови менува муменува се` : каде и како работи, учи, купува, се забавува, се дружи, војува, користи најразлични услуги, ... Но, истовремено ги поттикна и неговите скриени и негативни карактеристики: крадење, пронвери, злоупотреба на личните податоци, напад на информациона системи, но и извршување на далеку потешки злочини на посоефицициран начин.*

Информатичко – комуникациската технологија, благодарение на моќните медиуми за складирање на информации, ја постави информацијата на пиедесталот на најпрофитабилна стока. Тие медиуми се развиваа во насока на што полесно и побрзо креирање, дистрибуција, складирање, архивирање и пребарување на информациите. Значаен придонес во тоа имаат такнаречените преносни мемориски, USB флеш мемориски и преносните картички. Тие, со својот голем капацитет, малите димензии, физичка

мобилност, брзина на работа, модерен дизајн и многу малата цена на чинење го превземаат приматот кај мобилните медиуми за складирање на податоци.

Паралелно со развивањето на овие медиуми, се развиваа и начинот на нивната злоупотреба. Во случај на безбедносен инцидент, во кој се вклучени преносливите мемории, со правилно собирање на релевантни податоци може значајно да се зголеми веројатноста за доаѓање до информација за тоа кој го извршил нападот, од каде е изведен нападот, на кој начин е изведен и слично. Преносливите мемории многу брзо се развиваат, тоа значи дека и форензичарите мораат да го следат тој развој и да пронаоѓаат и применуваат адекватни форензички техники и да стекнуваат поквалитетни знаења. Нивната работа е усложнена со фактот дека и напаѓачите се усовршуваат, најчесто побрзо од форензичарите, односно дека преносните мемории се многу поранливи од фиксните. Сето тоа бара големо внимание и стручност бидејќи во спротивно лесно можат да се оштетат уништат или изгубат клучните податоци.

Во рамките на овој труд се обидуваме да ги објасниме принципите на работа на мобилните медиуми за складирање на податоци, безбедноста на овие медиуми, нивната безбедност и методологиите на истрага во случај на криминални активности врз нив.

Клучни зборови: флеш, форензика, истрага, УСБ флеш, флеш меморија, мемориска картичка.

Abstract: Information - communication technology is the most powerful, most widespread and most flexible technology that has ever been invented by the human. Its progressive penetration in all the pores of the human life changes human's environment, understanding, habits, customs and traditions .In other words it changes everything for the human: where and how he works, studies, shops, entertains, makes friends, makes war, uses different services.... Unfortunately, at the same time, it induces the human's hidden and negative

characteristic as theft, embezzlements, misuses of personal data, information system attacks and execution of far more serious crimes in a more sophisticated ways.

Due to the powerful storage devices the information-communication technology has made the information most profitable good. Those devices have developed towards direction of easier and faster creation, distribution, storage, archiving and browsing of information. The so called mobile memory devices, USB flash memory devices and mobile cards have significant contribution to that. With their big capacity, small dimensions, physical mobility, fast functioning, modern design and low price they take over the primate among mobile media for data storage.

Simultaneously with the development of these devices, ways of misuse of the same have developed. In case of security incident that includes the mobile memory devices the chances of finding information about the attacker, the place of the attack and the way it is done, get bigger with proper gathering of relevant information. Mobile memory devices develop very fast. This means that the forensic investigators have to follow that development and find and use adequate forensic techniques and acquire more quality knowledge. Their work becomes more complex with the fact that the attackers improve themselves usually faster than the forensic investigators, which means that the mobile memory devices are more vulnerable than static ones. This requires great attention and professionalism because on the other hand they can easily be damaged, destroyed or the information can be lost.

Within the frameworks of this work we are trying to explain the working principles of the mobile memory devices, their security and investigation methodology in case of criminal activities on them.

Keywords: *flash, forensics, investigation, USB flash, flash memory, memory card.*

Вовед

Информатичко-комуникациската технологија, особено социјалните мрежи и интернетот, ја овозможува близината и достапноста на сите информации, независно од која географска оддалеченост и во кое време доаѓаат. Нуди многу можности и предности бидејќи ја зголемува ефикасноста, го скратува времето и другите трошоци, овозможува поголема продуктивност, но и профитабилност. Паралелно со сите предности кои ги нуди интернетот и компјутерската технологија имаат една критична слаба точка, а тоа е безбедност во смисла на достапност, интегритет и доверливост на информациите, на сервисите и апликациите. Во теорија се сретнуваат многу примери на упади, како и методи на анализи на факторите на ризици за компјутерските системи и мрежи. Во минатото, нападите на компјутерските системи и мрежи биле претежно екстерни, но во последно време се повеќе станува збор за повеќе штети и загуби во економијата кои се резултат на интерни упади во информационалите системи. Причини за тоа секако има повеќе, но ширината на корисничките мрежи и апликации е секако најважна алка во тоа. Како корисници и учесници во тој систем се јавуваат не само вработените, туку и соработниците и кооперантите. Секако дека доверливоста и контролата на вработените ја имаме во предвид, но не за сите соработници. Довербата во таков случај е ставена под прашање, бидејќи немаме гаранција за сите соработници, особено кога во секој бизнис престижот и профитот представуваат големи предизвици.

Причини за компјутерските упади во организациите, освен финасиската добивка можат да бидат и други како:

- Предизвик - пробивање на нови заштитни мерки
- Самодоказување
- Шпионажа
- Грабеж на доверливи информации

- Компјутерски криминал.

Во последните десетици години, дејствува организација на професионални хакери, кои работат на стекнување на профит со помош на превземање на незаштитени компјутерски системи од индивидуални корисници низ целиот свет. Тоа се врши преку корумпирање, односно со зомбирање на тие незаштитени индивидуални компјутери и со нивна помош се врши упад на одредени веб страници.

Векторот на нападот е сега сменет. Повеќе не се изведува директно на корпоративскиот сервер, упадите се вршат преку индивидуални и незаштитени корисници, кои ги користат за криминални дејствија.

Во абстрактот спомнавме дека информацијата стана многу ценета стока и дека се развиваат медиуми за нејзино складирање со огромни капацитети. Но, мора да се потенцира дека, покрај потребата од големи количини на информации, приоритет станува и потребата за ажурни информации, во било кое време и на било кое место. Тука, главна улога имаат преносните мемории, USB флеш мемориите и преносните картички. Тие, со својот голем капацитет, малите димензии, физичка мобилност, брзина на работа, модерен дизајн и многу малата цена на чинење го превземаат приматот кај мобилните медиуми за складирање на податоци.

Паралелно со нивната масовна употреба се развијаа и различни начини на злоупотреба, поради што се постави приоритет за безбедноста на податоците запишани на преносни медиуми и истражување на криминалните ициденти изведени на нив. Во овој труд се обидувам теоретски да ги објаснам методологиите на истражување на компјутерски криминал кој се случува на преносни медиуми.

1. Дигитална форензика

Дигитална форензичка анализа (DFA) е постапка за утврдување на фактичката состојба во дигиталните медиуми со примена на различни

методи. Се состои од низа на аналитички методи за откривање, собирање, испитување и складирање на податоци, односно за испитување на компјутерските системи за да се утврди нивното користење во илегални или неавторизирани активности како што се крадење на деловни тајни, уништување на интелектуалната сопственост, измами, детска порнографија, ...[15].

Воглавно се користи при за собирање на дигитални докази потребни во различните видови на истрага при компјутерски криминал:

- Во граѓански парници за разводи, злоупотреби, насилство и дискриминација.
- Во случаите кога правните лица бараат собирање докази кога е во прашање злоупотребата на службената положба, проневери или крадење на интелектуалната сопственост.
- Кога осигурителните компании бараат докази во врска со измами при осигурување, злоупотребата на смртен случај и правото на вработување при добивање на осигурителни премии итн.

Дигиталните докази се неопходни при истрагата на компјутерскиот криминал, а компјутерската форензика користи различни методи во насока на откривање на податоци кои се наоѓат внатре во компјутерскиот систем или за реновирање на избришаните, криптираните или оштетените податоци. Секоја информација може да биде значајна во процесот на откривање или оспорување на тврдењето. 2003 година, ASCLD-LAB го прифаќа дигиталниот доказ во сите видови на истраги, а со тоа ја признава и дигиталната форензика како рамноправна форензичка дисциплина. Иако е релативно млада форензичка дисциплина, има потенцијали значајно да влијае на резултатите при одредени специфични типови на истраги и кривични прогони.

Активностите во рамките на дигиталната форензика можат да се поделат во три групи:

- Аквизиција
- Анализа
- Документирање
- Презентација на дигиталните докази.

2. USB флеш и CF мемориски уреди

USB флеш или USB Memory Drive (Keydrive) како што и е вистинското име, е мал преносен уред за складирање податоци кој користи флеш меморија (flash memory) и USB конектор. Се приклучуваат во нормален тип-А USB приклучок, на компјутер или на USB hub. Уредот се напојува преку USB приклучок на персоналниот компјутер, не му е потребно посебно напојување. USB флеш, за разлика од останатите преносливи медиуми за складирање на податоци, користи полупроводничка технологија (чипови) за чување на податоци. Таа нејзина градба ја прави отпорна на физички оштетувања и прашина.

2.1 Флеш меморија

Флеш меморијата е компјутерска меморија на која податоците се чуваат (не се бришат) кога е исклучена од напонско напојување. Податоците можат да се бришат и репрограмираат по електронски пат. Нејзината технологија е всушност технологијата на мемориските картички за дигитални фотоапарати, палмтоп компјутери, мобилни телефони, конзоли за видео игри, аудио плеери итн. За разлика од EEPROM кај овие мемории бришењето и репрограмирањето не е карактер по карактер, туку во блокови кои се состојат од повеќеструки локации.

Флеш мемориите, освен карактеристиката на чување на податоците без електрично напојување, имаат побрз пристап до податоците, много подобра отпорност на кинетички скокови од цврстите дискови. Речиси е

физички неуништлива ако е спакувана во мемориска картичка која ја користи дигиталниот уред.

Најчеста причина за оштетување на податоците е невнимателното користење на меморијата, особено ако се отстранува уредот со флеш меморијата (USB флеш драјв на пример) во текот на запишување на податоци во неа. Ситуацијата би била уште полоша ако со тоа не се користи соодветен фајл систем или ако се случи асинхронизација, податокот да чека да биде запишан, а уредот е отстранет.

2.2 *USB флеш*

УСБ флеш (USB Flash Drive) се користи за чување и размена на податоци помеѓу компјутерите. Претставува мобилен и моќен мемориски уред: мал, лесен, пренослив, со можност за пишување и бришење на податоци, голем капацитет (320 GB), не ги губи податоците откако че се исклучи од напонско напојување.

USB флеш уредот се состои од неколку основни градбени елементи. Тоа во прв ред е NAND мемориски чип и USB контролер кој на компјутерот или на некој друг уред му овозможува пристап до флеш меморијата. Остатокот го сочинуваат такт генераторот, додатни контакти за програмирање и тестирање на уредот во текот на производството, лед диода за индикација на работата и на крајот печатената плочка на која се интегрирани сите спомнати компоненти. На печатената плочка се наоѓа и USB конектор со кои уредот се приклучува на компјутерот (Слика 1).



Слика 1: Надворешни изглед на еден USB флеш уредот

USB флеш уредот има голема предност во однос на останатите преносливи уреди (CD, DVD, мобилен цврст диск) бидејќи се покомпактни, побрзи, имаат голем капацитет и се многу сигурни (физички пред се). Модерните оперативни системи Windows, Linux, Mac OS имаат хардверска поддршка за уредите како што се USB флеш мемориите.

3. Безбедност на податоците на флеш мемориите

Податоците на флеш меморијата можат да бидат безбедносно загрозени на три начина: со физичко оштетување на меморијата, преснимување или со реконструкција на избришаните податоци.

Физички, податоците се заштитуваат со посебно дизајнирање и изведување на уредот, односно куќиштето така се изведува да ја заштитува внатрешноста од механички удари прекумерна топлина и слично.

Постојат повеќе начини за заштита на податоците од погрешни раце (хардверски и софтверски). Најстарата хардверска заштита била со користење на прекинувач кој оневозможувал нивно читање или бришење. Современите решенија тоа го изведуваат со енкрипција на податоците при процесот на снимање, употреба на специјална лозинка или дури и користење на отисок на прстите кај поскапите флеш уреди.

За да се заштитат избришаните податоци од реконструкција се вградува таканаречена „File Shredder“ функција која ги отстранува сите трагови од избришените податоци.

Еден од ефикасните начини да го заштитиме нашиот компјутер од крадење на податоци со помош на флеш мемории е забрана на употребата на USB флеш мемориите, а останатите USB уреди нормално да си работат.

4. Форензика на USB и CF уредите

Дигиталниот форензичар, за да изведе анализа на осомнителниот флеш уред, мора да го открие неговиот иденитет. Техниката на откривање

на вистинскиот флеш уред не е во рамките на активностите на овој труд, туку само методите кои форензичарите треба да ги применат кога вистинскиот мемориски уред ќе го имаат „во рацете“. Од форензички аспект битно е најнапред да го идентифицираат типот и производителот на медиумот. Еден од начините е внимателно да се испита налепницата со податоци. Но, мора при тоа да се внимава бидејќи налепницата може да биде стапица со која форензичарот ќе биде скршнат од правиот пат. Форензичарот мора да има на ум дека осомничените најчесто користат нестандартни мемориски уреди со цел форензичарот да нема соодветен читач.

Процесот на форензичка анализа на флеш мемориски уред се одвива во три фази: Утврдување на релевантните факти, Изработка на проценка на успешноста и Креирање на копии на податоците.

4.1 Утврдување на релевантните факти

Во текот на оваа фаза, пред да се пристапи на правење слика на преносливата меморија која е предмет на анализата, форензичарот потребно е да ги утврди сите детали неопходни за коплетен опис на идните активности. Посебно внимание треба да насочи кон типот и ознаката на меморијата, специјалните ознаки, видот на енкрипција ако постои, видот на датотечниот систем, типовите на потребните датотеки и сл.

4.2 Изработка на проценка на успешноста на анализата

Во оваа фаза форензичарот мора да утврди дали осомнителното лице ги бришело, т.е. се обидело да ги уништи дигиталните докази. Ако тоа е направено, ги реставрира и прави проценка дали реставрацијата е успешна и дали реставрираните податоците се валидни да се користат како валидни докази пред судот.

4.3 Креирање на копии на податоците

Откако ќе се утврди уредот преку/од кој се украдени податоците, потребно е да се направи копии на неговата податочна содржина. Квалитетот на направените копии мора да биде што подобар бидејќи се користат за форензичка анализа во лабораториски услови или за изведување на дигитални докази.

Прв чекор во овој процес е утврдување дали имало бришење на податоци. Ако се утврди дека има, потребно е избришаните податоци да се реконструираат. Следните активности се утврдување дали реконструкцијата е успешна или не. Откако се утврди дека реконструкција е потполна, се пристапува кон „спасување на податоците“, односно правење на нивни копии.

Правењето на копии го олеснува фактот дека речиси сите флеш мемориски уреди имаат слична структура, односно се состојат од мемориски чип (базиран на NAND технологија, управуван од контролер преку соодветен алгоритам. Потешкотии во тој процес предизвикува фактот дека алгоритмот за читање/впишување на податоците варира од производител до производител. На квалитетот на копиите негативно влијае физичкото оштетување на флеш дискот. Не е возможно правење копија кога меморискиот чип е уништен (скршен или изгорен). Во сите останати случаи отказ на работата на контролерот, на чипот или пробивање на непознат алгоритам за впишување/читање спасувањето на податоците имаат 100 % шанси да се оствари со користење на соодветни форензички софтверски алатки.

Во текот на правењето на слика (огледало) на впишаните податоци форензичарот мора да обрне внимание на тоа дека податоците во флеш меморијата се сместени сосема на друг начин отколку на цврстиот диск. Флеш меморијата е поделена на „страници“. Големината на страниците и начинот на нивното сместување зависи од типот на алгоритмот кој се

применува. Распоредот на страните во рамките на меморијата не е линеарен, туку постојат повеќе можности за различни миксови на самите страници.

Во случај да е потребно да се направи форензичка анализа на оштетена флеш меморија или на оштетена меморија, потребно е да се направат следните активности:

- Да се одвои меморискиот чип од оштетениот уред
- Да се прочитат сите сектори од меморијата и да се креира идентична „слика“ на меморијата
- Да се детектира микс комбинацијата на мемориските страни
- Да се отстрани тој микс
- Со примена на соодветен алгоритам сите страни да се спојат во една страница.

После овој процес може да се пристапи до податоците, односно е неопходно да се одредат параметрите на применетиот фајл систем (90 % од случаите е FAT12), да се рестартира логичката структура и да се копираат податоците.

Постојат и исклучоци од овие постапки. Мини и Микро SD картички не поседуваат контролер, а некои уреди имаат во рамките на меморијата енкриптирани страни кои не можат да се декриптираат во случај на отказ на контролерот.

5. Собирање и проверка на дигиталните докази

Форензичката истрага започнува со утврдување на постоење на криминални дејства со помош на флеш мемориски уред, идентифицирање на уредот преку кој дејството е извршено и утврдување на идентитетот на неговиот сопственик/личноста која го извела криминалниот чин. Но со тоа истрагата не е успешно завршена. Успешноста на истрагата се гледа во тоа колку успешно (без контаминација) дигиталниот форензичар податоците ги префрлил од оригиналната локација на лабораториска локација, успешно ги

анализирал, ги трансформирал во дигитални докази и на валиден начин ги презентирал пред судијата и поротата во насока да ги убеди дека дејството се случило на посочениот уред и дека крива е посочената личност. При тоа мораат строго да се почитуваат пропишаните постапки. Без нивно почитување доказите можат да бидат отфрлени или пак да се оспори нивната релевантност. Собирањето на дигитални докази, иако изгледа едноставно, е сложена процедура која бара врвна специјалност бидејќи тие се најчесто (ако не и секогаш) посредни докази со чија правилна обработка се гради цврст, несоборлив доказ.

5.1 Правилно собирање на дигитални докази

Аквизицијата на дигиталните докази е најважниот дел од една квалитетна форензичка истрага, поради што доказите мораат да се собираат на најпрофесионален можен начин. Примарна работа во процесот на аквизиција на дигитални докази од USB и CF мемориски уреди, е креирање на безбедни копии на податоците без било каква измена во текот на тој процес, односно да бидат верни на оригиналот.

Во дигиталната форензика постои следното правило кое е потребно дигиталниот форензичар да го запамти и почитува: **Оригиналот допри го еднаш, копијата два пати, а работната копија онолку пати, колку е потребно во текот на истрагата.**

Видот на кој ќе се направат сигурносни копии зависи од типот на преносниот мемориски уред, капацитетот, произведувачот и сл. Во текот на овој процес форензичарот мора да има на ум дека тие податоци некогаш тешко се утврдуваат или сторителот ги променил за да ја доведе истрагата во заблуда (отстранета налепница, погрешна налепница, променето куќиште, ...). Затоа, од добар форензичар се очекува солидно да познава што поголем број на видови од овие уреди.

Во текот на овој процес форензичарот е потребно да користи докажана методологија и секоја активност да ги поткрепува со соодветна документација. Користењето на правилна и валидна методологија сигурно ќе доведе до саканиот и валидниот резултат, а правилно водената и соодветната документација ќе допринесе да се признае валидноста на доказите во текот на судската постапка.

Основната методологија во процесот на аквизиција на податоците од преносливите мемории се состои од следните активности:

- Откривање на типот на меморијата
- Пронаоѓање на соодветна алатка (софтверска или хардверска) за работа со дотичниот мемориски уред
- Копирање на податоците
- Утврдување на автентичноста на копираните податоци
- Правење на форензички дупликации.

5.2 *Откривање на типот на меморијата*

Првиот чекор во аквизицијата е утврдување на типот на меморијата. На неупатените оваа активност може да им се чини дека е лесна работа, особено кога се во прашање преносливите мемории, бидејќи тие на својата надворешна страна имаат натпис со податоци за произведувачот, типот, серискиот број, големината и сл. Но, форензичарот тие податоци не смее да ги зема здраво за готово, туку мора да ги провери. Што ако злонамерниот сопственик намерно го променил куќиштето и меморијата ја ставил во него или пак во оригиналното куќиште поставил друга меморија, која има поголем капацитет, но е така дефинирана како да има помал капацитет (постојат скриени партиции). Во дефинираниот дел обично се запишани секојдневни податоци, а во скриениот дел податоци кои треба да се сокријат.

Постојат повеќе начини, секој со свои предности и мани, за избегнување на вакви случаи. Некои автори, кои се бават со форензика,

сметаат дека е доволно да се дојде до типот на меморискиот чип, неговиот сериски број и производителот од кој ќе се добијат сите потребни податоци. Оваа метода е доста сигурна, иако ризик секогаш постои, но е многу бавна.

Најбавен, но и најсигурен начин е да се одвои меморискиот чип од уредот, а потоа да се прочитат сите сектори и да се креираат идентични слики. Меѓутоа во последно време оваа метода форензичарите се помалку ја користат поради тоа што денес во употреба се криптирани флеш мемории, кај кои ваков на одвајање на меморијата од контролерот може да доведе до губење на податоците.

Вообичаено е да производителите, во случај на истрага, соработуваат со форензичарите остававајќи им ги на располагање сите потребни информации, но тоа не е секогаш така поради што овој начин не е апсолутно сигурен.

5.3 Копирање на податоците

Копирање на податоците од инкримираната пренослива меморија е важна активност во истрагата. Постојат повеќе техники за копирање. Која техника ќе се примени зависи од околностите на самата форензичка истрага (дали се работи на терен или во форензичка лабораторија) и форензичките алатки кои форензичарот ги поседува. Но, секогаш во процесот на копирање мора да се почитуваат следните правила:

- Мора сигурно да се утврди типот на медиумот на кој се врши форензика.
- Потребно е да се најде исти тип на медиум или пак ако тоа не е можно да се користи најдобра можна замена и да се „стерилизира“.
- При копирањето да се користи блокатор на запишување, со кој ќе се спречи можноста да се оштети содржината на медиумот кој го анализираме.

Откако ќе ги поврзе сите потребни уреди за копирање и ќе ги провери врските, форензичарот пристапува кон внимателно копирање на податоците од инкриминираниот пренослив медиум на стерилизираниот медиум за копирање, користејќи соодветни софтверски или хардверски алатки за копирање и почитувајќи ги пропишаните правила и стандарди.

По реализирање процесот на копирање, форензичарот е потребно внимателно да го прочита извештајот на процесот за копирање кој го дава алатката за копирање. Ако во извештајот е дадена некаква грешка, потребно е да ја проучи, да постапи према упатствата и повторно да го изведе копирањето. Ако нема никаква грешка, потребно е да ги отстрани врските меѓу уредите за копирање и медиумот, чија содржина се копира и да го смести на сигурно место. За сите активности форензичарот прави детална документација.

Копијата, добијана во предходната фаза, не е работна копија. На неа не смее да се работи за да се зачуваат податоците оригинални. Од неа се прават две работни копии на кои се изведуваат останатите форензички активности. Пожелно е овие работни копии да бидат на ист или барем сличен медиум како инкриминираниот, поради изведување на форензички анализи при исти услови како условите во кои се случил криминалниот чин. При копирањето мора да се користат „стерилизирани“ медиуми за копирање. Во спротивно, колку и да се квалитетни форензичките алатки за копирање, се прават миксови од снимки кои ги прават копираните податоци невалидни за истрага.

Пример: Ако правиме снимка на роденден на медиум на кој има предходна подолга снимка од некој филм, тогаш по завршувањето на снимаката на роденденот, продолжува филмот. Таков микс може да се добие и во текот на процесот копирање при форензичката анализа.

5.4 Утврдување на автентичноста на копираните податоци

Дигиталните податоци многу лесно можат да се изменат, па затоа една од најбитните задачите на форензичкиот процес е да докаже дека не се случила никаква нивна измена во текот на нивната аквизиција и анализа.

Постојат различни начини за докажување на интегритетот на дигиталните докази кои го поминале форензичкиот процес. Сепак, примарен модел кој го користат поголемиот број на форензичките софтвери е таканаречениот метод *checksum*. Во оваа метода на оригиналните податоци се извршува одредена операција и се запишува добиениот резултат (*sum*). Кога податоците се префрлат на лабораторискиот компјутер на кој се врши анализата, истите операции се вршат над копираните податоци. Ако се добие исти резултат, тоа е доказ дека не е направена промена на податоците. Тоа е многу сигурна метода. Теоретски да две различни вредности, после примената на хаш алгоритмот, имаат исти резултат е 2[7].

Во пракса, овој процес на утврдување на автентичноста на копираните податоци се одвива на следниот начин:

- Софтверот го применува алгоритмот на оригиналниот медиум и го генерира резултатот.
- После преносот на податоците на лабораторискиот медиум софтверот го генерира резултатот на копираните податоци.
- Софтверот врши споредување на добиените резултати за да се осигура дали се поклопаат.

Ако преклопувањето е успешно, тоа значи дека податоците не се менувани во никаков случај. Меѓутоа, ако преклопањето е неуспешно, тоа значи дека трансферот е неуспешен и дека најверојатно дошло до оштетување на дигиталните докази во текот на трансферот.

Најквалитетен тип на алгоритам за изведување на оваа операција е алгоритмот за криптографско хаширање во една насока. Имено, овој

алгоритам оневозможува примена на реверзен инжењеринг со кој тргнувајќи од добиениот резултат се добиваат оригиналните вредности.

Моментално два најкористени криптографски алгоритми се MD5 и SHA.

Message – Digest algorithm 5 (MD5) е еден од најстарите алгоритми кој се користи уште од 1991 година, независно од фактот дека има свои пропусти. Колку е овој алгоритам ефикасен можеме да видиме од примерот на хаширање на два стринга кои се разликуваат по тоа што во едниот се користи една голема буква, а во другиот сите се мали букви (Слика 2) .

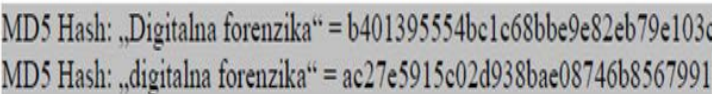

```
MD5 Hash: „Digitalna forenzika“ = b401395554bc1c68bbe9e82eb79e103c
MD5 Hash: „digitalna forenzika“ = ac27e5915c02d938bae08746b88567991
```

Слика 2: Пример за хаширање со Message – Digest algorithm 5 (MD5) алгоритам

Од примерот можеме да видиме дека се добиваат два сосема различни хаширани стринга, независно што се разликуваат со само една буква, буквата D, од зборот „Digitalna forenzika“ (во едниот стринг е голема буква, во другиот мала). Тоа значи дека и најмала промена на оригиналниот текст, веднаш се уочува.

Непоклопувањето на резултатите може да биде поради две причини:

- Медиумот од кој се превземени податоците е оштетен. Во тој случај форензичкиот софтвер погрешно генерира хаш вредности бидејќи не може да ги прочита сите делови од медиумот. Во оваа сценарио битно е форензичарот да докаже дека медиумот е оштетен.
- Опремата за пренос е лоша, тоа најчесто се случува при читање на мемориски картички со помош на читач. Оригиналниот медиум и лабораторискиот медиум се неоштетени, кабелот или уредот за заштита од запишување не се добри. Затоа е потребно да ги замениме со нови кои ќе овозможуваат квалитетни хаш вредности.

Форензичарот мора да внимава да не го вклучува уредот (дигитален фотоапарат, PDA уредот, ...) веднаш после превземањето на податоците, кога во него е мемориската картичка е во него, бидејќи хеш вредноста може да се промени.

5.5 *Правење на форензички дупликати*

Основно правило е да не се прави само една копија, туку најмалку две. На едната се врши лабораториска анализа а другата служи како резерва која може да послужи за правење други копии или како замена на оригинална во случај таа да биде изгубена, оштетена и сл.

Заклучок

Во трудот е систематизиран материјал поврзан со форензиката на USB и CF мемориските уреди со сите негови најважни теми. Објаснет е начинот на функционирање на преносливите мемории и нивната примена, а е и навлезено во проблематиката на оштетени и заклучени мемории и начинот на екстрадикиција на дигиталните докази од нив.

Даден е приказ на различните типови на преносливите мемории, начинот на нивната работа, како и преглед на популарните формати на флеш мемориите. Потешкотии имав поради тоа што на македонски јазик речиси нема едукациони материјал за овие мемории, се` се сведува на новинарски написи без некои стручни објаснувања.

Во трудот се дадени дефиниции на основните термини, наведени се принципите, стандардите и критериумите од областа на форензичката анализа на аквизицијата на дигиталните докази. Дефинирани се поимите дигитална истрага, компјутерски криминал. Опишани се основните карактеристики на криминалот, зошто компјутерскиот криминал е толку популарен и зошто е многу важна борбата против нив. Посебен акцент е поставен на криминалните активности со и врз преносливите мемориски уреди. Наведени се основните проблеми со кои се среќеваат форензичарите, како да се надминат, посебно кога се во прашање преносливите мемории. На крајот се надевам дека овој труд, еден од пионерите во оваа област во Република Македонија, ќе даде скроман поттик за унапредување на дигиталната форензика, посебно во областа на форензичката на преносливите мемории.

Библиографија

- [1] AccessData – FTK official guide, AccessData Corporation, 2008
- [2] Alt.coputer.security, Enkripcija o zastite podataka, Beograd, 2009
- [3] Anzaldua R., Volonino L., Computer Forensics For Dummies, Wiley Publishing, Inc., Indianapolis 2008
- [4] Axelson J. USB Mass Storage – Designing and Programming Devices and Embedded Hosts, Lakewiew Research LLC, Madison 2006.
- [5] Bez, R.; Camerlenghi, E.; Modelli, A.; Visconti, A, Introduction to flash memory, IEEE 2003
- [6] Bunting S., Wei W., The Official EnCase Guide”, Wiley Pulishing, Inc., Indianapolis 2006
- [7] Carrier B. File System Forensic Analysis, Addison Wesley Professional, New York 2005
- [8] Carvey H., Windows Forensic, Synress Publishing, Inc. USA 2009

- [9] Grubor G., TRIBINA – ZNACAJ DIGITALNE FORENZIKE u resavanju kompjuterskog incidenta i u borbi protiv kompjuterskog kriminala, Udruzenje IT Vestak, Beograd
- [10] Jelic Z., Gde su granice?, Casopis “Svet” – specijalno izdanje br. 1 “Svet kompjutera”, politika, Beograd 1984
- [11] Jones K., Bejtlich R., Curtis W., Rose C., Real Digital Forensics, Addison Wesley, New York 2005
- [12] Kim, K.; Koh. G.H. (2004-05-16), Future Memory Technology including Emerging New memories, 24, Konferencija posvecena Mikroelektronici – Zbornik radova, Srbija I Crna Gora 2004
- [13] Kostic Z. , Grubor G., Alati za forenzicku analizu, Sinergija Revija, Univerzitet Singerija, Bljeljina 2009
- [14] Milosavljevic M. Grubor G. Digitalna forenzika – udzbenik, Univerzitet Singidinum, Beograd 2009
- [15] Христов Р., Каевиќ З., „Детективска информатика“, ЕУРМ Скопје 2011.
-

M.Sc. **Anis SEFIDANOSKI**

Faculty of Informatics, EURM

PhD **Biljana PERCHINKOVA**

Faculty of Informatics, EURM

NEW MODEL OF ESUPPORT BASED ON MACHINE AUGMENTED INTELLIGENCE

***Abstract:** This paper aims to propose a new model for designing groupware systems based on a converging technology known as Augmented Intelligence (AI), or also referred to as Intelligence Amplification (IA) and Machine Augmented Intelligence (MAI) in order to make distinction from Artificial Intelligence. Being the state of the art information technology, IA represents the ground of innovation in many fields of computer science, especially the multimedia applications with focus on eLearning, eTraining and eSupport.*

The motivation for the paper comes from the ever more emerging need of the global community to support itself in different areas of life. The problem can be most clearly seen in the healthcare and business sector, where organizations try to offer effective and efficient customer support and client care services. As the Internet represents an eLearning tool available for everyone, anywhere and anytime, with its organic structure offers also a platform for development of real-life models and metaphors of multi-user support.

The proposed model which we present here is based on the healthcare platform Cirrus, and offers entirely innovative way for delivering healthcare services using the latest information and communication technologies. In this paper we not only explain in detail what our model offers, but also we design and implement a fully functional prototype, and demonstrate through several use-case

scenarios that it can achieve both efficient and effective healthcare service. The very core of Cirrus implements a symbiosis of Cloud Computing, Augmented Reality (AR) and Artificial Intelligence (AI), in order to guarantee unique user experience and fully reliable self-medication.

The virtual avatars which are visualized by lifelike humanoids help to emulate the natural appearance of the user and mimic better her/his inherent personal characteristics. Being natural and artificial, different and same at once, offers broader spectrum of computational and communication abilities to every participant in the support process. The proposed model can find many applications in different fields, ranging from distant learning, virtual training, telemedicine, etc.

Keywords: *Transhumanism, Machine Augmented Intelligence, Consciousness, Virtual Reality, Avatars, eSupport*

“Tell me and I will forget;

Show me and I may remember;

Involve me and I will understand.”

- Confucius (551–479 BC)

There is no doubt that today *eLearning* systems are already one of the most interesting IT applications in the ambit of *eSupport*. The concept of *eLearning* is defined as "*the use of new multimedia technologies and the Internet, to improve the quality of learning by facilitating access to resources and services as well as remote exchanges and collaboration*" [1]. The *eLearning* can therefore be considered as an area where one can find the foundations of the more general concept of *eSupport*. Also, the virtual collaborative learning via the Internet became a tool available for everyone, and it is a medium that is increasingly used by organizations to ensure the continuing support and care of their clients, as the user experience goes beyond the traditional models of training enclosed in the time-space limits. In the following years, the virtual multi-user environments will

become the primary mechanism of support for training at a distance in many areas of life. However, the use of eSupport in the field of healthcare, for example, requires a greater understanding not only of different opportunities related to the new teaching methods and models of interaction, but also of a new vision of innovative medical platforms and strategies.

In the history of multimedia applications, many cases of eSupport systems have implemented interactive 3D graphics in order to amplify the efficiency and effectiveness of the learning process [2]. *Harasim* describes the eSupport as a single domain, which incorporates the characteristics of present and distance training: “*a many to many communication mediated by technical tools, independent of space and time, and characterized by strong interactivity*” [3]. In this perspective the communication takes new form, it becomes *hybrid*: synchronous and asynchronous, direct and indirect, written and spoken.

Each day, more and more applications of virtual training are designed for the medical purposes. These applications of eSupport are specific, because medical training requires a very high level of realism, especially in the surgical simulations. In practice, students learn from following the work of another student. Practicing on animals or artificial models is almost without effect on the user's experience [4]. There are different virtual training systems for arthroscopy, created with deformable objects based on 3D-art chain-mail [5], [6]. Also, there is a system for the planning of a surgical operation [7], [8], which is used to predict the post-operative biological state of the patient, based on pre-operative medical data. Other systems for virtual training were developed for the studies in ophthalmology. A three-dimensional computer simulation gives the student possibility to manipulate a deformable model of an eye [9].

The Virtual Reality (VR) can be used to carry out training for the operation and maintenance of quite complex systems. In our case we may also use virtual agents, which will be involved in the self-medication process and support the user in each task. The agents are not limited to verbal communication, but may

present a rich interaction, face-to-face with customers. The primary objective of such an agent is to help the user to perform several procedural tasks. An agent can also be introduced into a collaborative virtual environment where tasks are carried in groups. The system can automatically generate virtual agents with different properties that can match better patient's profile.

The two essential requirements of a virtual training system are completeness and realism. The completeness deals with how many elements of the real-world scenario are represented in the virtual world, while the realism is linked to the interaction which defines the logic and the exact representation of the training results. The realism is the most important requirement of the eSupport systems for virtual training. In order to meet this requirement, a multi-modal interaction must be implemented [10]. There are systems for virtual training that have highly realistic interfaces [11], consisting of mechanical parts of the simulated models, with a set of physical tools for the control and interaction with them. This elements of the model are connected, through various sensors, with the virtual model in a computer. Also, during the training, all movements and actions by the user are captured by different sensors and processed by the system.

With regard to the methodology of our platform, we introduce Artificial Intelligence (AI) module primarily for the support of self-medication. As for the user interaction, we are presenting a prototype of an Augmented Reality (AR) interface, for the exploration of virtual 3D model. The majority of 3D applications don't offer sufficient navigation assistance to the user [12], so it is essential to guide the user through the virtual world and help him to find the objects of interest and teach him how to interact with them [13]. To increase the overall usability of the system, we will propose a virtual agent that will offer assistance to the users in the exploration of the 3D object. To make the virtual agent more user-friendly, we choose to represent it by humanoid avatar. The agent should interact with the user through the textual chat or audio/video channel (using voice recognition, speech synthesis and gesticulations) as well as through manipulation of the virtual artifact.

Its purpose will be to give assistance to the participant in the training session, in the case of lack of information. An interesting example is the case where the user is asked to manipulate sub-parts of a complex model in the virtual world, an action that always requires assistance. This assistance could be fully automated, using various sensors in the three-dimensional scene. By implementing this feature of the virtual agent, the system can provide feedback to the user, in real-time during his exploration of the model. Also, the agent can interact with the user in parallel mode, using the textual/audio chat and making presentations in the 3D scene. Finally, to have a full support by the system, the agent must have the ability to expand its knowledge on the user and the simulated models, by learning from various behaviors and actions carried in the virtual world.

Having a standard video conferencing feature separated from the virtual 3D model, doesn't increase greatly the effectiveness of communication in our model for eSupport. To maximize the effect of video-conferencing, we propose also the implementation of Augmented Reality (AR). Using various procedures for 3D object manipulation, and different algorithms for digital-image processing, we can create a highly intuitive interface, which will make possible the interaction with the 3D virtual representation of the model by natural gesticulations.

Augmented Reality, representing the bridge between the physical and the virtual world, opens new frontiers especially in healthcare, and transforms the way in which medical professionals support their patients. While in the previous paragraphs we have analyzed various models for designing eSupport systems based on 3D interactive graphics, in the following lines we will briefly introduce an implementation of a eSupport system in the ambit of healthcare and telemedicine. The primary technology which will be used for the implementation of the proposed system is Shockwave. Shockwave is a cross-platform technology and uses the available local hardware acceleration for the representation of three-dimensional graphics. The authoring tool which we are going to use is the latest version (11.5) of Director, which is also developed by Adobe. This software

package has an in build object-oriented programming language called Lingo, which enables the interaction between the user and the system.

The prototype is developed according the client/server model (Chart 1), where the server operates in echo mode. In the following sections we will propose some techniques which can reduce the amount of data transfer, and increase the overall performance of the system.

Chart: Client-Server communication diagram

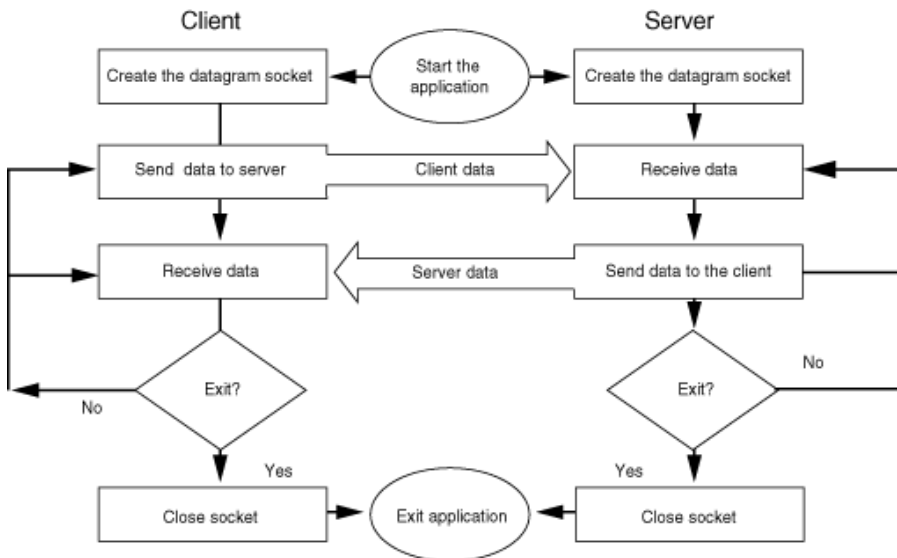

Hopson, K. C., Ingram, S. E. (1996). "Developing Professional Java™ Applets", Sams Publishing

Current research confirms that both in the institutional eSupport and the corporate world, the most prevalent trend is to implement more and more virtual support solutions [14]. Although this spread in our country, as well as in the rest of South-East Europe, is lagging behind Western European countries, it nevertheless seems destined to grow rapidly in the coming years. Currently, European countries where this sector is most developed are: Germany, United Kingdom and the Scandinavian Countries, followed by Italy, France and Spain.

This development is due mainly to the rapid spread of the Internet broadband connections, the availability of qualified personnel, the interactive potential of multimedia content, and the possible strategic advances that this type of support seems to allow.

We can conclude that more and more organizations show interest for eSupport and apply new technologies to their customer related services. There is also a correlation between the success of an organization and the value placed on client. Companies generally declare that eSupport will find space in their customer care systems. The results of the research done for this paper were successfully applied to the prototype, consisting of a full user interface and all the necessary functionalities for the evaluation of the benefits of the new proposed model of eSupport. The final version of the system will be extended in near future in order to reach all the goals of a complete commercial product for eSupport at a distance in the ambit of healthcare.

Bibliography

1. Commission of European Communities-Communication from the Commission to the Council and the European Parliament, "*The eLearning Action Plan: Designing tomorrow's education*", Brussels, 28.3.2001, p. 2.
2. Boyle, T. (1997). "*Design for Multimedia Learning*", Prentice Hall
3. Harasim, L. (2011). "*Learning Theory and Online Technology: How New Technologies are Transforming Learning Opportunities*", New York: Routledge Press
4. Nielsen, M., Tasto, J. L., Cunningham, R. (1999). "*PreOp Endoscopic Simulator: A PC-Based Immersive training System*"
5. Logan, I. P., Wills, D. P. M., Avis, N. J. (2000) "*Virtual Environments Knee Arthroscopy Training System*", Society for Computer Simulation, Simulation Series, 28(4), pp. 17-22

6. Gibson, S., Samosky, J., Mor, A. (2006) "*Simulating Arthroscopic Knee Surgery using Volumetric Object Representation, Real-Time Volume Rendering and Haptic Feedback*", TR96-19, Mitsubishi Electric Res. Lab.
 7. Keeve, E., Girod, S., Girod, B. (1996). "*Computer-Aided Craniofacial Surgery*", Proc. Of Computer Assisted Radiology, CAR'96, pp. 757-763
 8. Koch, R.M., Gross, M.H., Buren, D.F. (1996). "*Simulating facial surgery using finite element models*", Proc. Of SIGGRAPH'96, Computer Graphics, Vol. 30
 9. Sinclair, M. J., Peifer, J. W. (1998). "*Surgical simulator and method for simulating surgical procedure*"
 10. Tognazzini, B. (1991), "*Tog on Interface*", Addison-Wesley
 11. Kuhn, C., Kuhnappel, U., Krumm, H. G. (1996). „*A virtual Reality-based Training System for Minimally Invasive Surgery*", CAR'96, pp. 764-769
 12. Chittaro, L. (2001). "*Virtual Reality and 3D Web: New Frontiers in Human-Computer Interaction*", HCI Lab, Department of Math and Computer Science, University of Udine
 13. Chittaro, L., Ranon, R., Ieronutti, L., (2003) "*Guiding Visitors of Web3D Worlds through Automatically Generated Tours*", HCI Lab, Department of Math and Computer Science, University of Udine
 14. European Commission e-learning portal (2006). "*The e-Learning market*", p. 2, 12.
-

M.Sc. **Irena SKRCHESKA**

Faculty of Informatics, EURM

M.Sc. **Anis SEFIDANOSKI**

Faculty of Informatics, EURM

CLOUD-BASED OPEN INNOVATION PLATFORM

***Abstract:** The main purpose of the innovation process from a business perspective is to come up with original products or services, that will help the organization to gain greater competitive advantage. The race between organizations in the global innovation market increases exponentially, together with the evolution of the new emerging technologies. Alongside with the emergence phenomenon comes also the need for convergence of different disciplines and technologies. The necessity of synergetic collaboration in the innovation process is of crucial importance for every entity that wants to survive and increase its productivity in today's market.*

In this paper we propose a cloud based innovation platform, which will offer the possibility to every organization around the globe to partnership not only with other companies and institutions, but also with the customers. In our unique collaboration model, every person or entity is directly involved in the innovation process. Different tools of web service orchestration and innovation partnership matchmaking can be easily implemented, together with efficient algorithms for data mining and artificial intelligence (AI). Also, various issues of intellectual property and transparency, which remain still unresolved in the present innovation framework, are addressed respectively by state of the art internet technologies and social media mechanisms.

Transforming the process which transforms all of other processes, redefines what innovation is and reveals its real potential in the global market and society. Innovation elevates the community, and making innovation open to everyone can help humanity move towards global innovation society. We believe our platform represents good basics for building the future society of innovation, through innovation itself. From the concept of collaborative innovation, through the different computer-mediated communication systems, to the shared virtual artifacts, we present various designs and model alternatives with all of their shortcomings and benefits for the companies, as well as the end-customers

Keywords: *Innovation, Cloud Computing, Social Networking, Convergence, Research, Development*

1. Introduction

The need for effective and efficient collaborative innovation is old as humanity itself, but however involving all parties which has role in the innovation process was almost impossible before some recent advances in the computer science and information technologies. The infinite possibilities of the hypertext, combined together with the power of the social media, have created new communication concepts and paradigms of innovation. Especially, in the era of cloud computing and distributed systems, the innovation process can be entirely reinvented, free from all weaknesses and limitations. On the other hand, Virtual Reality (VR) and three-dimensional (3D) graphics are offering the possibility to increase the level of realism, and thus offer more effective and efficient product or concept simulations. The consumer is no more isolated from the company's lab, nor the innovator from client's dream.

2. Collaborative systems classification based on participants' engagement

Groupware systems can be classified according to different criteria. The classification that we are going to present here is based on where and when the participants are engaged in the collaborative work. Table 1 represents a time-space matrix which is used for the categorization of groupware systems [2]. Any groupware system can fall into one of these four categories.

Table 1: The time-space groupware matrix

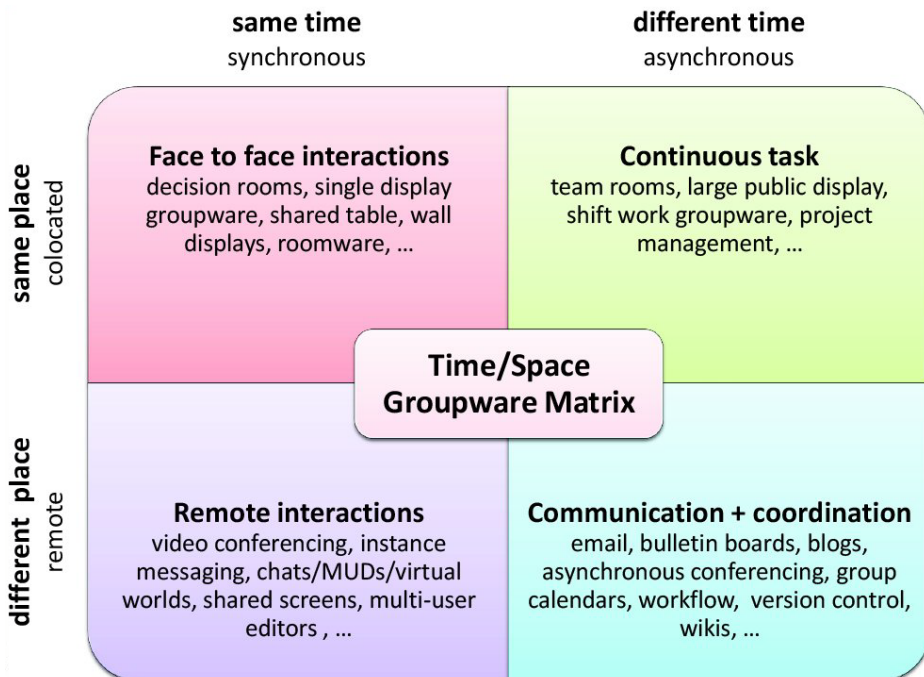

Wikipedia Project (2007). *"The CSCW Matrix"*

The category in which our proposed platform can be located is the third quadrant (synchronous/remote). In this type of collaborative work, the users are distributed in different (remote) places and work together on the same problem, in the same time. The platform may also support asynchronous communication between the participants. In parallel with the presentation, each participant is able to make additional explorations of the private instance of the virtual model,

repeating the actions of the demonstrator, or making an experimental presentation before going into broadcast mode. With this scheme, it is possible to create an asynchronous collaboration group work systems.

3. Cloud-based Open Innovation Platform

The main purpose of the innovation process, from the perspective of a company, is to come up with different products that offer richer and much better features than those offered by competitors. The new interaction paradigms and different user-experiences offered by such innovations increase the necessity to train clients effectively and efficiently, often bringing great risk for the very success of the new product. The new concept of innovation offered by our proposed platform is based on the paradigm of *shared artifact*. In this platform many users can manipulate same virtual representation of a product concept in real-time. Every user can perform various actions on the shared artifact, among which are: rotating, zooming or translating; marking separate elements of a more complex subset of the model, drawing sketches over the scene, creating new 3D subsets of a model, generating animated functions in the interactive simulation, making indications through natural gestures using Augmented Reality (AR), etc. According to this collaboration platform the customer is no longer a passive observer of company's innovation evolution, but an active participant of the very process.

The socio-cognitive and communicational progress in the production of collaboration platforms and their use, have been used as valid methods both in development and research in the field of open innovation. Computer Mediated Communication (CMC) incorporates much of the characteristics of a hybrid form, mixing present mode and distance mode of communication, written and oral, etc. [1]. Our proposed model updates computer-mediated communication, by allowing simultaneously two different methods, the synchronous and asynchronous, and involving different styles, shapes, and communication patterns. In this way, the

communication isn't done anymore according to a model one-to-one, or one-to-many (as in the case of classical distance learning), but following the diagram many-to-many. In fact, this communication scheme allows you to use an innovation model known as collaborative innovation, which seems to be today best suited for the needs of the customers as well as the companies.

Different technical problems in the phase of implementation of such a system can arouse in relation to the concept of shared artifact, due to the limited resources that some users might have. Multiple priorities should be given to different models of communication, in respect to the tolerance which they have towards various resource limitations. When editing a text message while using the chat, we cannot accept delay even of a fraction of a second. The overlay design requires even faster feedback. These are just some examples of the problems which can be expected from bandwidth limitations.

To avoid eventual conflicts, which come out from network delays, we must implement some actions of collaboration management. The classical model that is used in these cases, gives opportunity to all users to present what they have, and then manage these presentations according the start times [4].

Because our proposed platform is aimed for real-time synchronous group work, we must take into account the quality of *feed-through*. Feed-through represents the "reflection" of user's actions to the hosts of other participants [3]. The diagram represented in Chart 1 shows the position of feed-trough in the Computer-mediated communication (CMC).

Chart 1: Computer-mediated communication diagram

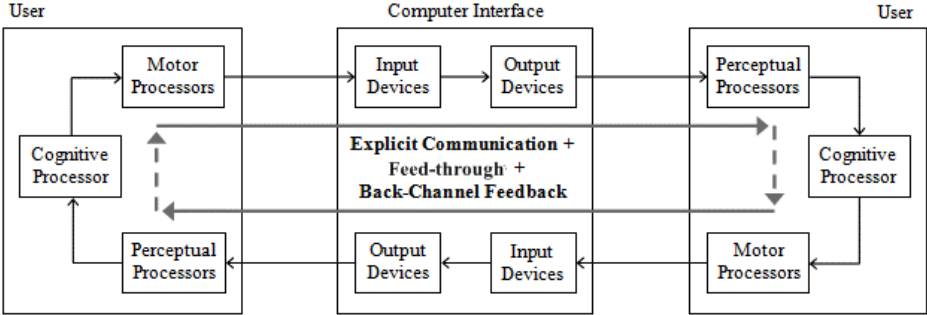

Ferreira, A., Antunes, P. (2009). "Evaluating shared workspace performance using human information processing models", Department of Informatics, University of Lisbon, Portugal

The communication can take different forms, used in a sequence or in parallel mode. One of the classical forms of communication between participants in a groupware system is text messaging. As we said in the introduction of our general collaboration model, each presentation is defined by one or more tasks, and has a group of participants working together to solve those tasks. The text messaging communication is related to a single task and isolated from the rest of the work. This helps the participants to maintain the focus on the goals of the group work.

The major problem with textual communication is the lack of back-channels (gestures, facial expressions, etc.) [5]. The back-channels allow users to express themselves better, adding details to the presentation. This helps the participants of the group work to establish better communication, and mutual understanding. The use of audio/video chat introduces some forms of back-channels, which give great contribution to the communication. In our proposed system the dialogue between users, as we said, will not be supported only by this two communication tools, but also trough the shared artifact.

Finally, cloud infrastructure offers the possibility for implementation of data mining algorithms, which will help companies to detect future trends in customer expectations and monitor better their needs. A virtual agent based on

machine learning has also central role in the open innovation platforms, basically to manage efficiently the relationships between different participants and support them so they can benefit more from performing group innovation projects. The virtual agents can be programmed to understand the individual tasks of the users, distinguish various roles of different actors, and simulate them in absence of required quantity. Agents also can track client's behavior to focus their group attention on company's priorities, and combining artificial intelligence with the potential of the cloud, the system can generate ideas which meet perfectly customer needs and expectations.

4. Conclusion

The proposed cloud based platform where the customer is active participant in the business process has the potential to become the main platform for the future applications. This platform will significantly reduce the expenses both for the company and for the customer. Also the collaboration process will be improved as well as the services will support better quality.

Bibliography

15. Landow, G. P. (2011). *"Hypertext, Digital technologies and literary criticism"*
16. Baya, V. (1996). *"Information Handling Behavior of Designers During Conceptual Design: Three Experiments."*, PhD. dissertation, Stanford University
17. Pedersen, A. A. (2008). *"Collaborative Project Management"*, Retrieved February 25, 2009
18. Brown, M. K., Huettner, B., James-Tanny, C. (2007). *"Managing Virtual Teams"*, Worldware Publishing, Plano
19. Dix, A., Finlay J., Abowd, G. D., Beale, R. (2004). *"Human-Computer Interaction"*, Prentice Hall, pp. 136-155, 476-499, 733-738



www.eurm.edu.mk