



**ЕВРОПСКИ
УНИВЕРЗИТЕТ**
Р. М А К Е Д О Н И Ј А



промените во глобалното општество
меѓународна научна конференција

Трета меѓународна научна конференција
„ПРОМЕНИТЕ ВО ГЛОБАЛНОТО ОПШТЕСТВО“



06 - 07 јуни 2013
Скопје, Македонија

**Ирена Скрческа
Факултет за информатика
Европски универзите
Република Македонија**

**ПОДОБРУВАЊЕ НА ПЕРФОРМАНСИТЕ НА РАБОТА
НА ПАРАЛЕЛЕН АЛГОРИТАМ ЗА МНОЖЕЊЕ
МАТРИЦИ КОЈ СЕ ИЗВРШУВА НА GPU**

**PERFORMANCE IMPROVEMENT OF MATRIX-
MATRIX MULTIPLICATION PARALLEL ALGORITHM
EXECUTED ON A GPU**

Апстракт: Голем број алгоритми кои опфаќаат интензивни пресметки во основа се паралелни алгоритми или постојат начини за нивна паралелизација. GPU уредите (Graphical Processing Units) пак, што иницијално беа дизајнирани за графички потреби, по природа се масивно паралелни структури и имаат огромен потенцијал во масивното паралелно процесирање. Предводени од страна на технолошките лидери како што е Nvidia, пристапите за процесирања со општа намена на GPU уреди, General Purpose computation on Graphics Processing Units (GPGPU) кои ги комбинираат потребите за процесирања на интензивните пресметки со високи перформанси (High Performance Computing, HPC) и можностите на GPU уредите, постигнаа брза популаризација во однос на останатите методи за паралелно програмирање. Во рамките на ова истражување презентирани се експерименталните резултати за влијанието на одделни оптимизациски техники врз перформансите на работа на алгоритмот за множење матрици. Експериментите се спроведени на GPU уред GT240. Со примена на низа оптимизациски техники постигнато е забрзување на ниво на функција од 1573x.

Клучни зборови: Процесирање со високи перформанси, GPU, GPGPU.

Abstract: A large number of algorithms that encompass intensive calculations are basically parallel algorithms or such that can be parallelized. GPU devices (Graphical Processing Units) which were originally designed for graphics applications, are massively parallel structures that have an enormous potential in massive parallel processing. With a leader in technology such as Nvidia in the frontline, the approach for using General Purpose computation on Graphics Processing Units (GPGPU) which combines the need to process intensive computations with high performance (High Performance Computing, HPC) with the characteristics of GPU devices, has rapidly gained ground compared to other methods for parallel programming. The present paper provides experimental results of the impact of certain optimization techniques on the working performance of the algorithm for matrix-matrix multiplication. Experiments were done on a GPU device GeForce GT240. A number of optimization techniques were applied on the initial parallel algorithm, and a speed up of 1573x on the kernel function was achieved.

Keywords: High Performance Computing, GPU, GPGPU.

1. Вовед

Факт е дека најголем дел од софтверските апликации денес претставуваат секвенцијални програми. До пред извесно време сите сериски апликации ползуваа значително подобрување на перформансите на работа со секоја нова генерација на микропроцесори. Очекувањата дека ваквите програми ќе работат значително побрзо со наредната генерација на микропроцесори нема да бидат остварени, бидејќи истите ќе се извршуваат на едно од јадрата, па новата генерација нема да обезбеди значително подобрување на перформансите на извршување на апликацијата во однос на претходната генерација. Единствено паралелните програми каде повеќе нишки се извршуваат на одделни процесорски јадра би можеле да ползуваат значително подобрување на перформансите од новата генерација на микропроцесори. Од тука и потребата за континуирано истражување на паралелните алгоритми и платформите кои ги поддржуваат, и секако начините за подобрување на перформансите на работа на паралелните апликации.

Со воведување на Compute Unified Device Architecture (CUDA архитектурата) од страна на Nvidia во 2006 [01, 02], се отвара можност за употреба на GPU уредот за процесирања со општа намена, General Purpose computation on Graphics Processing Units (GPGPU) [01, 03, 04].

Кај алгоритмите погодни за паралелизација иницијалната CUDA паралелна имплементација е релативно едноставна, но да се постигне што поголема искористеност на можностите на GPU уредот воопшто не е едноставна задача. Искоритувањето на можностите на GPU уредот претставува сложена задача која е условена од: низа карактеристики на GPU уредот, димензиите на мултидимензионалната структура од нишки дефинирани преку конфигурациските параметри со кои се повикува кернел функцијата и имплементацијата на алгоритмот, која би требало да следи соодветни оптимизациски техники кои одговараат на извршниот модел на GPU уредот.

Ова истражување врши евалуација на ефикасноста на добро познатата оптимизациска техника - техниката на сегментација, која е често разработувана во CUDA литературата [04, 05, 06], но и на две нови техники погодни за CUDA паралелните алгоритми: техниката на промена на грануларноста на блокот и техниката на промена на грануларноста на нишката кај GPU уредот GT240.

2. Скалабилен програмски модел

Со повикување на кернел функцијата, CUDA извршниот систем ќе генерира соодветен грид од нишки кои одделно ќе го извршуваат кодот во кернел функцијата. Димензиите на гридот се дефинирани со извршно конфигурациските параметри специфицирани при повикување на кернел функцијата. Нишките во гридот се организирани во хиерархија со две нивоа. Во горното (првото) ниво гридот е составен од еден или повеќе блокови, а во пониското (второто) ниво секој блок се состои од повеќе нишки.

Со оглед на тоа што сите нишки од гридот извршуваат ист код, CUDA програмирањето претставува пример на добро познатиот SPMD (Single-Program, Multiple-Data) модел на паралелно програмирање [07]. Кај SPMD, иако единиците за паралелно процесирање извршуваат иста програма врз повеќе податоци, сепак во даден момент не мора сите процесни единици да извршуваат една иста инструкција, што пак е карактеристика за SIMD (Single-Instruction, Multiple-Data) моделот [08, 09].

Мултидимензионалната хиерархиска структура на нишки се мапира во хиерархијата од процесори на GPU уредот каде всушност се врши нивното извршување. Така GPU уредот извршува еден или повеќе гридови, SM извршува еден или повеќе блокови, а CUDA јадрата и останатите извршни единици од SM ги извршуваат нишките. SM извршува групи од по 32 нишки (poj).

Со оглед на тоа што SM извршува една инструкција на сите нишки од ројот истовремено, стилот на извршување на инструкциите во рамките на SM е од типот SIMT (Single-Instruction, Multiple-Thread) [08]. Цената за фечирање и процесирање на инструкцијата се амортизира со големиот број на нишки над кои ќе биде извршена инструкцијата.

3. Подобрување на перформансите на работа на CUDA апликациите

Потенцијалот на GPU уредот GT240 ќе биде анализиран на пример алгоритам од линеарна алгебра за множење матрици. Овој алгоритам се карактеризира со едноставен тек на извршување и висок степен на аритметички пресметки врз прочитаните податоци. За доволно големи димензии на матриците, паралелната верзија од алгоритмот која ќе се извршува на GPU ќе обезбеди висок степен на податочна паралелизација. За потребите на ова истражување се користат димензии на матриците од 1024x1024. Покрај иницијалното наивно паралелно решение разработени се и некои оптимизациски техники релевантни за CUDA паралелните имплементации на даден алгоритам, и тоа: техниката на употреба на споделената меморија и техниката на сегментација, техниката на промена на грануларноста на блокот и техниката на промена на грануларноста на нишката.

Ефикасноста на одделна оптимизациона техника ќе биде мерена преку постигнато забрзување на ниво на кернел функција и постигнатите перформанси на извршување на кернел функцијата [GFLOPS]. При тоа при пресметка на забрзувањето на ниво на функција, во времето на извршување на паралелната функција се вклучуваат: трансферот на податоци од хост до меморија на уредот, извршувањето на самата кернел функција и трансферот на податоците од меморијата на уредот до хостот, додека за пресметување на постигнатите перформанси на кернел функцијата се користи само времето на извршување на кернел функцијата.

Постигнатите перформанси на извршување на паралелниот наивен алгоритам се дадени во Табела 1. Иако паралелното наивно решение дава значително забрзување од 154x во однос на сериското решение, сепак постигнатите перформанси на работа се далеку од максималните перформанси на GPU уредот. Основна причина за вака добиените лоши резултати се ограничениот пропусен опсег и големото време на доцнење на глобалната меморија. Ова би можело да се надмине со воведување на локализација во пристапот до податоците користејќи ја споделената меморија, што ќе го намали бројот на пристапи до глобалната меморија. Дополнително ограничување претставува и капацитетот на споделената меморија, кое би се надминало со помош на техника на сегментација.

Табела 1. Ефикасност на паралелниот наивен алгоритам

Алгоритам	Време на извршување на кернел функцијата [ms]	Постигнати перформанси [GFLOPS]	Забрзување на ниво на кернел функција
MM00	269,735000	7,961457	154,526879

Затоа паралелниот наивен алгоритам претставува појдовен алгоритам на кој во продолжение ќе бидат применети низа оптимизациски техники.

3.1 Техника на сегментација

Поради ограничувањето на капацитетот на споделената меморија, Техниката на сегментација врши прилагодување на иницијалниот наивен паралелен алгоритам, кој сега ќе опфаќа парцијални пресметки во фази на дел од податочното множество наречено сегмент што може да се смести во споделената меморија. Оваа техника ќе го намали бројот на пристапи до глобалната меморија, а ќе ги искористи предностите на споделената меморија во однос на брзината на пристап до податоците.

Во примерот за множење на матрици пресметката на векторскиот производ, што го извршува секоја нишка ќе се врши во N/W_{TILE} фази, каде N ја дефинира димензијата на матрицата, а W_{TILE} ја дефинира димензијата на сегментот. Во секоја фаза, секоја нишка од еден блок ќе копира по еден елемент од еден сегмент A_s од матрицата A и еден елемент од еден сегмент B_s од матрицата B од глобалната во споделената меморија, а потоа нишките од блокот ќе пристапуваат до соодветните елементи од споделената меморија. За димензија на сегментот која одговара со димензијата на блокот 16×16 , бројот на пристапи до глобалната меморија се намалува за фактор 16.

Табела 2. Ефикасност на алгоритмот со сегментација

Алгоритам	Време на извршување на кернел функцијата [ms]	Постигнати перформанси [GFLOPS]	Забрзување на ниво на кернел функција
MM00	269,735000	7,961457	154,526879
MM01	27,215430	78,906842	1115,853068

Примената на техниката со сегментација доведува до забрзување од 1115x во однос на секвенцијалното решение. Ефикасноста на овој алгоритам е дадена во Табела 2.

Основен услов за воведување на техиката со сегментација е можноста за независно извршување на кернел функцијата над сегментирани податочни множества. Треба да се напомене дека не сите податочни множества од одделни кернел функции ќе можат да бидат сегментирани, односно не секогаш ќе може да се примени техиката со сегментација.

3.2 Техника на промена на грануларноста на блокот

Наједноставниот случај на примена на алгоритмот со сегментација претставува случајот кога димензиите на сегментите се идентични со димензиите на блокот, кој се користи во претходниот случај. Ако се направи анализа на пристапот до глобалната меморија може да се забележи редундантност на работата на нишките од соседни блокови во поглед на копирање на исти делови од глобалната во споделената меморија, но и

редундантност на работата на нишките во рамките на еден блок во поглед на читање на исти податоци од споделената меморија.

Со оглед на тоа што соседни блокови со иста вредност за by користат исти сегменти As од матрицата A , нивното редундантно вчитување од страна на два, четири или осум блока може да биде елиминирано доколку нишките од еден блок ги пресметуваат елементите од два, четири или осум блока кои имаат иста вредност за by . Блоковите пак кои имаат иста вредност за bx користат исти сегменти Bs од матрицата B , нивното редундантно вчитување од страна на два четири или осум блока може да биде елиминирано доколку нишките од еден блок ги пресметуваат елементите од два, четири или осум блока кои имаат иста вредност bx .

Се врши измена на иницијалниот алгоритам со сегментација така што сега ќе се промени грануларноста на блокот, односно работата што блокот треба да ја извршува. Со зголемување на работата што еден блок треба да ја заврши се зголемува реупотребата на податоците од споделената меморија а се намалува бројот на блокови во гридот, односно бројот на нишки што ја извршуваат кернел функцијата.

Доколку нишките од еден блок ги извршат вообичаените пресметки од осум блока, односно со едно вчитување на сегментот As блокот вчита осум сегменти Bs од матрицата B (кои имаат иста вредност за by) и пресмета осум сегменти од резултантната матрица (MM02a) или со едно вчитување на сегментот Bs блокот вчита осум сегменти As од матрицата A (кои имаат иста вредност за bx) и пресмета осум сегменти од резултантната матрица (MM02b), тогаш бројот на пристапи до глобалната меморија се намалува за 7/16.

Табела 3. Ефикасност на алгоритмот кој врши промена на грануларноста на блокот

Алгоритам	Време на извршување на кернел функцијата [ms]	Постигнати перформанси [GFLOPS]	Забрзување на ниво на кернел функција
MM00	269,735000	7,961457	154,526879
MM01	27,215430	78,906842	1115,853068
MM02a	25,390335	84,578783	1195,005072
MM02b	24,776352	86,674731	1221,068666

Ефикасноста на алгоритмот кој врши промена на грануларноста на блокот така што еден блок ќе ја извршува работата од осум блокови со димензија на блокот 16×16 , и димензија на матрица 1024×1024 е дадена во Табела 3.

3.3 Техника на промена на грануларноста на нишката

Редундантност на работата на нишките исто така може да се забележи и во рамките на еден блок во поглед на читање на исти податоци од споделената меморија и тоа кај нишки со иста вредност за tx кои читаат исти

податоци од B_s . Нивното редувантно читање од страна на WTILE нишки може да биде елиминирано доколку една нишка ги пресметува вредностите од WTILE нишки кои имаат иста вредност за t_x . Нишките пак кои имаат иста вредност за t_y читаат исти податоци од A_s , нивното редувантно читање од страна на WTILE нишки може да биде елиминирано доколку една нишка ги пресметува вредностите од WTILE нишки кои имаат иста вредност t_y .

Сега измената на иницијалниот алгоритам со сегментација ќе се врши во насока на промена на грануларноста на нишката во рамките на блокот, односно работата што нишката треба да ја извршува. Со зголемување на работата што едена нишка треба да ја заврши не само што се зголемува реупотребата на податоците од споделената меморија туку се овозможува и реупотребата на податоците од регистрите.

Табела 4. Ефикасност на алгоритмот кој врши промена на грануларноста на нишката

Алгоритам	Време на извршување на кернел функцијата [ms]	Постигнати перформанси [GFLOPS]	Забрзување на ниво на кернел функција
MM00	269,735000	7,961457	154,526879
MM01	27,215430	78,906842	1115,853068
MM02a	25,390335	84,578783	1195,005072
MM02b	24,776352	86,674731	1221,068666
MM03	16,563295	129,653167	1573,667453

Ефикасноста на алгоритмот кој врши промена на грануларноста на нишките така што едена нишка ќе ја извршува работата од $WTILE=16$ нишки со иста вредност на t_x , за димензија на блокот 16×8 , $BLOCK_SIZE_X=16$, $BLOCK_SIZE_Y=8$ и димензија на матрица 1024×1024 е дадена во Табела 4.

Времето на извршување на кернел функцијата каде работата од $WTILE=16$ нишки со иста вредност на t_y ќе биде извршена од една нишка за различни димензии на блокот дава значително полоши перформанси на работа од алгоритмот со сегментација MM01 поради цената на неконсолидиран пристап што треба да се плати за вчитување на секој елемент од матрицата A директно во автоматска променлива.

Во општ случај промената на грануларност на блокот/нишката ќе допринесе за намалување на бројот на пристапи до глобалната меморија.

Негативна страна кај алгоритмот кој врши промена на грануларноста на блокот/нишката е тоа што новата кернел функција сега користи повеќе споделена меморија и/или регистри, што може да доведе до намалување на бројот на блокови што SM-от ги извршува. Дополнително поради намалување на бројот на блокови на половина може да дојде до значително намален степен на паралелизација особено кај матриците со помали димензии.

4. Заклучок

Изнесените резултати од ова истражување јасно покажуваат дека GPGPU нуди можност за значително подобрување на перформансите на работа односно намалување на времето на процесирање кај паралелизабилните алгоритми.

Иницијалната трансформација на сериска но податочо паралелизабилна, во паралелна апликација која би се извршувала на хетероген систем CPU/GPU е релативно едноставна, но постигнатите забрзувања најчесто не се задоволителни, односно со иницијалната трансформација најчесто не се искористуваат во целост ресурсите и процесирачките способности на GPU уредот. За ефикасно паралелно GPU решение потребно е врз база на архитектурата на GPU уредот и неговата мемориска хиерархија да се направат низа подобрувања на алгоритмот.

Така иницијалното паралелно наивно решение на проблемот за множење на матрици, за димензија на матриците 1024×1024 обезбедува максимално забрзување од $154x$ на ниво на кернел функција. Подобрениот алгоритам кој користи споделена меморија и ја применува техниката на сегментација обезбедува забрзување од $1115x$ на ниво на ниво на кернел функција. Со примена на техниката на промена на грануларноста на блокот се постигнува забрзување од $1221x$, а со примена на техниката на промена на грануларноста на нишките забрзување од $1573x$.

Врз база на алгоритмот на разгледуваниот проблем кој треба да се паралелизита, карактеристиките на GPU уредот и одделни карактеристики на секоја од расположливите мемории програмерот треба правилно да ја избере локацијата каде ќе бидат сместени податоците.

4. Conclusion

The presented results in this study show that GPGPU provides an opportunity for a significant performance improvement or a decrease of the execution time of parallelizable algorithms.

The initial transformation from serial but parallelizable algorithm into a parallel version of the algorithm which will be executed on a heterogeneous CPU/GPU system is relatively straightforward, but the achieved speed up usually is not satisfactory. The initial transformation usually does not exploit the resources and processing capabilities of the GPU device. For an efficient parallel CUDA algorithm, the GPU characteristics and its memory hierarchy need to be considered in order to apply a set of appropriate optimization techniques.

The initial naive parallel algorithm for the problem of matrix-matrix multiplication when the matrices dimensions are 1024×1024 provides a function speed up of $154x$. The improved algorithm that uses shared memory and tiling technique gives a function speed up of $1115x$. By applying the technique that changes the block granularity, a function speed up of $1221x$ is achieved, and by

applying the technique that changes the thread granularity, the result is a function speed up of 1573x.

The programmer should properly choose the memory location where the data will be stored based on the algorithm that needs to be parallelized, the characteristics of the GPU device, and the CUDA memory hierarchy.

Референци

- [01] David B. Kirk, Wen-mei W. Hwu; **Programming Massively Parallel Processors**; Elsevier; 2010; ISBN: 978-0-12-381472-2
- [02] NVIDIA Corporation; **NVIDIA CUDA C Programming Guide** Version 4.0; March 2011
- [03] NVIDIA Corporation; **The CUDA Compiler Driver NVCC**; 2008
- [04] NVIDIA Corporation; **NVIDIA Best Practice Guide** Version 4.0; March 2011
- [05] Chang Xu, Steven R. Kirk, Samantha Jenkins; **Tiling for Performance Tuning on Different Models of GPUs**; Pages: 500 – 504; IEEE Explore, December, 2009; ISBN: 978-1-4244-6325-1
- [06] Tushar Athawale, Xie Xu; **Optimization Techniques for CUDA application**; Department of Computer and Information Science and Engineering, University of Florida; 2012
- [07] Laurent Badduel, Françoise Baude, Denis Caromel, “**Object-Oriented SPMD**”, Proceedings of the Fifth IEEE International Symposium on Cluster Computing and the Grid, Volume 2, Pages: 824-831, 2005
- [08] John Nickolls, Ian Buck, Michael Garland, Kevin Skadron; **Scalable Parallel Programming with CUDA**; ACM Queue-GPU Computing; Volume 6 Issue 2, Pages: 40-53; March/April 2008
- [09] Mahmoud Hassaballah, Saleh Omran, Youssef B. Mahdy; **A review of SIMD Multimedia Extensions and their Usage in Scientific and Engineering Applications**; The Computer Journal, Volume 51, Issue 6, Pages:630-649; November 2008

Доцент д-р Сашо Гелев
Универзитет „Гоце Делчев,, Штип,
Електротехнички факултет;

Вон. проф. д-р Ристо Христов
Европски универзитет, Скопје
Факултет за информатика;

Ана Ивановска

БЕЗБЕДНОСТ ВО WINDOWS 7

Абстракт: Во секој оперативен систем на Windows па и во Windows 7 големо внимание се посветува на усовршување на безбедноста, подобрување на интерфејсот, пократки и поедноставени чекори за менаџирање на содржини и.т.н. Во овој труд ќе се задржиме на безбедноста која е применета во Windows 7 оперативниот систем со цел да се увидат добрите и лошите страни. Ќе го објасниме Windows 7 Action Center, Windows Firewall и Microsoft Security Essentials. Скоро секоја година компјутерските оперативни системи се обновуваат и надградуваат. Новите технологии, новите апликации носат нови закани, и принудени сме на нови механизми за заштита и одржување на оперативните системи.

Abstract: in every Windows operative system including Windows 7 significant attention is dedicated to improvement of security, advancement of the interface, shorter and simpler steps for managing of the contents and etc. In this paper we are going to hold on to the security that is implemented in Windows 7 operative system with an aim to understand its advantages and disadvantages. We are going to describe Windows 7 Action Center, Windows Firewall and Microsoft Security Essentials. Almost every year the computer operative systems are renewed and upgraded. The new technologies and new applications lead to new treats and we are forced to implement new mechanisms for protection and maintenance of the operative systems.

Клучни зборови: Windows 7 Action Center, Windows Firewall, Microsoft Security Essentials

1. Вовед

Windows оперативниот систем е производ на корпорацијата Microsoft. Се проценува дека Windows оперативниот систем е дојден до степен на доминација во светот на персоналните компјутери до околу 90% од светскиот пазар на оперативни системи.

По стапките како и Windows XP кој има повеќе верзии, Windows 7 доаѓа во шест верзии и тоа: **Windows 7 Starter. Windows 7 Home Basic, Windows 7**

Home Premium, Windows 7 Professional, Windows 7 Enterprise и Windows 7 Ultimate

Основно заедничко за сите верзии на Windows 7 прави да програмата и програмирањето на драјверите на уредите се реализираат многу полесно бидејќи драјверите од уредите и софтверските програми треба да бидат создадени само еднаш, не двапати.

Во секој оперативен систем на Windows па и во Windows 7 големо внимание се посветува на усовршување на безбедноста. Овде ќе го објасниме Windows 7 Action Center, Windows Firewall и Microsoft Security Essentials кои покрај другото се грижат за безбедноста на компјутерскиот систем.

2. Windows 7 Action Center

Windows 7 Action Center е место каде што можете да најдете информации за одржување на системот, сигурносни информации и размена на компјутерски проблеми ако ги има. Мајкрософт го има реформирано XP и Vista Security Center во повеќе корисен и информативен Action Center. Action Center-от ги известува корисниците кога има некоја важна порака (апдејтирање, решавање на некој проблем, побарување на антивирусна програма, барање на бекап на одреден период, и.т.н.), така што корисниците ќе можат да превземат соодветни мерки.

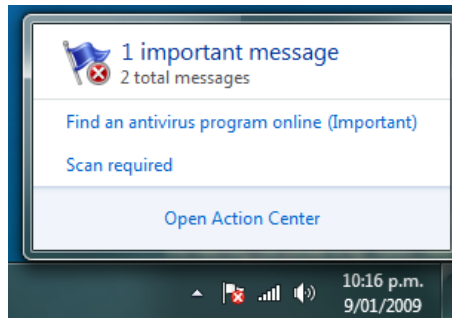

Слика 1. Известување од Action Center.

Известувањата до корисниците доаѓаат во вид на балон порака. Пример за известување е прикажан на слика 1. Која и да било порака која од страна на Action Center-от ќе ве предупреди е важна за безбедноста и одржувањето на вашиот систем. Ако се случи да не ја забележите или ја игнорирате балон пораката, со проблемот можете да се справите подоцна со помош преку знаменцето кое се наоѓа во icon tray. Ако сите барања од Action Center-от се задоволени тогаш знаменцето изгледа како на слика 2. Кога не се обавени сите барања од Action Center-от знаменцето изгледа како на слика 3.



Слика 2. Знаменце без побарувања.



Слика 3. Знаменце со побарувања

Некои корисници пораките можат да ги чувствуваат како досадни и преферираат известувањата да бидат исклучени. Опции кои можете да ги користите за конфигурација на Action Center за добивање на известувања се прикажани на слика 4.

Action Center е составен од две подкатегории:

1. Безбедност- Security
2. Одржување- Maintenance (не е предмет на разгледување)

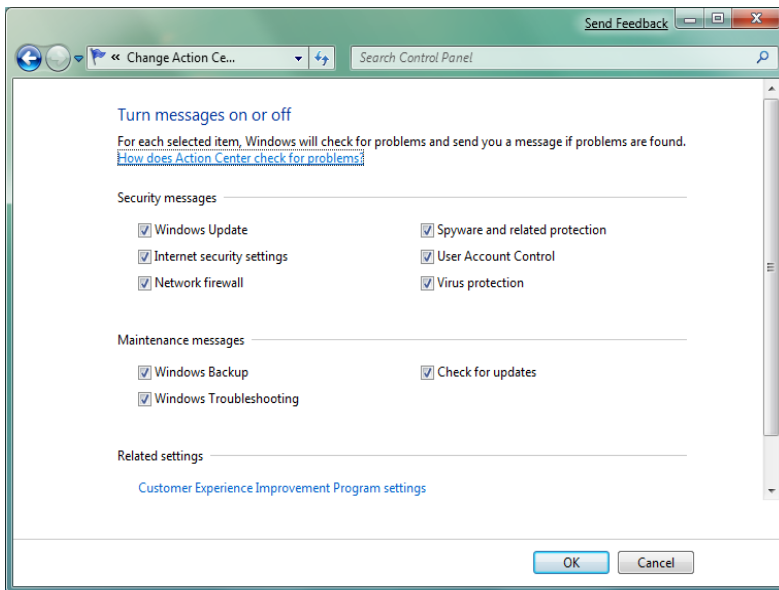

Слика 4. Конфигурација на Action Center за добивање на известувања.

2.1. Action Center–Security (Безбедност)

Во овој дел на корисниците им се претставуваат сите потребни информации за безбедноста, проблемите и можностите за решавање на проблеми. Изгледот на делот Security во Action Center-от е прикажан на слика 5.

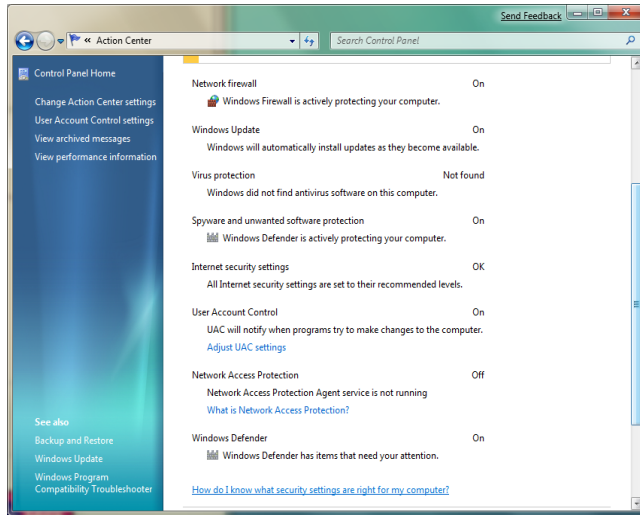

Слика 5. Security.

Ова е слично на Виста центарот за безбедност со речиси исти можности и сличен интерфејс, а со различен интерфејс од центарот за безбедност на Windows XP. Во Action Center-от безбедноста односно делот Security се состои од неколку подкатегории и тоа:

- Network Firewall-Во компјутерската технологија firewall е хардверска направа со претходно инсталиран софтвер кој што функционира во мрежни околина и служи да спречи различни видови на комуницирања во мрежите кој се забранети од полисите.
- Windows Update-Карактеристично за Windows Update е да не известува за најновите апдејти и баг фајлови за Windows 7 оперативниот систем и директно да ги преземаме од официјалната веб страната на Microsoft.
- Virus Protection-Virus Protection е дел кој се грижи да имаме антивирусен софтвер кој ќе се грижи против вирусите.
- Spyware and unwanted software protection-Во делот Spyware and unwanted software protection од самата инсталација на Windows 7 постои инсталиран софтвер наречен Windows Defender кој служи за заштита од малициозен софтвер, а може корисникот и сам да инсталира софтвер по свој избор.
- Internet security settings-Во овој дел се поставуваа сите интернет мерки за безбедност кои се сетираат по левели.
- User Account Control- UAC ќе не известува преку нотификација кога некоја програма ќе сака да изврши некоја измена на системот.
- Network Access Protection- NAP е мрежна платформа на администраторот која може да ни помогне во заштита на мрежите.

3. Windows Firewall

Во Windows 7, Мајкрософт ви нуди можност да управувате со Windows Firewall на неколку различни начини. Можете да управувате со основната функционалност на firewall-от со помош на Windows Firewall во Control Panel, и напредна функционалност на користење на заштитен Windows Firewall преку напредна безбедносна конзола (Advanced Security console).

Сегашната верзија на Windows Firewall во Windows 7 нуди добри карактеристики како што се:

- Филтрирање на IPv6 конекција (ви овозможува да го користите IPv6 протокол на безбеден начин.).
- Филтрирање на влезни и излезни пакети (Firewall правилата за влезни и излезни филтрирани пакети го сочинуваат мнозинството напредни конфигурации на вашиот firewall. Овие правила определуваат како протокот на мрежата за сообраќај се контролира преку вашиот компјутер. Вие управувате со протокот на влезен и излезен сообраќај во текот на овие правила.
- Напредно филтрирање на пакети (озможува да креирате правила поврзани со повеќе IP адреси. Оваа опција ви дава поголема флексибилност во менаџирањето со конекциите за користење на извор или дестинација на IP адреса).
- IPSec интеграција (IPSec интеграција ви овозможува да управувате конекции со користење на енкрипција).
- Енкрипциско барање.
- Конзола за менаџирање (MMC) (Ова ви овозможува да управувате со различни типови на врски и правила преку еден интерфејс. Администраторите може лесно да управуваат со Windows Firewall врските и да ги здружуваат со поставките на Group Policy).

Заедно овие функции нудат големи подобрувања во текот на Windows Firewall кој беше прво воведен во Windows XP. Овие карактеристики исто така помагаат за олеснување на потребата да не го исклучите Windows Firewall, како што некогаш мораше од самиот почеток да го исклучите вашиот firewall.

3.1. Конфигурирање на основен Windows Firewall

Основното суштинско значење за Windows Firewall е предвидување на безбедноста на вашиот компјутер. Со користењето на основниот firewall за заштита на вашиот компјутер, ќе се заштитите од многу видови на напади. Во Control Panel, можете да ја конфигурирате основната конфигурација на

firewall-от со кликување на System and Security и потоа кликнете на Windows Firewall. Како што е прикажано на слика 6, главната страница на Windows Firewall дава преглед на конфигурација на firewall-от и статус. Овие информации се користат за да утврдите дали вашиот firewall е вклучен или не е вклучен, без разлика дали известувањата се прикажани кога програмот е блокиран и на кој тип на мрежа сте поврзани во моментот. Типот на мрежата ни открива тип на firewall профил кој моментално се применува. Постојат повеќе провили за конфигурирање на Windows Firewall и тоа:

- Домашна или работна (приватна) мрежа.
- Јавна мрежа.
- Domain мрежа.

Во левиот панел постојат повеќе линкови за подесување на некои дополнителни опции и тоа:

- Дозволете програма или функција преку Windows Firewall.
- Промена на подесувањата за известување.
- Windows Firewall вклучете или исклучите.
- Враќање во стандардна форма (Restore defaults).
- Напредни поставувања.

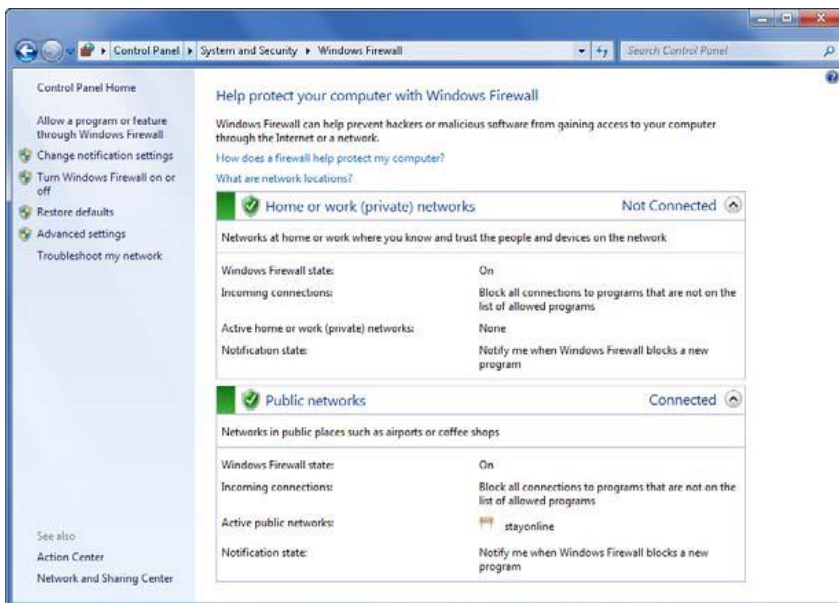

Слика 6. Преглед на статусот на Windows Firewall.

Со кликување на "Change notification settings" или "Turn Windows Firewall on or off" се отвора Customize Settings страница. Можете да ги користите опциите во делот за персонализација на поставувањата на firewall-от да го вклучите или исклучите (слика 7) за секој профил посебно. За да го вклучите firewall-от кликнете на "Turn on Windows Firewall". Оваа опција овозможува firewall-от да ги блокира дојдовните конекции кои можат да имаат штетно влијание брз вашиот компјутер. За да го исклучите firewall-от кликнете на "Turn off Windows Firewall (не е препорачливо)". Оваа поставка служи за исклучување на firewall-от и го прави вашиот компјутер ранлив од несакани напади преку мрежата и интернет врските.

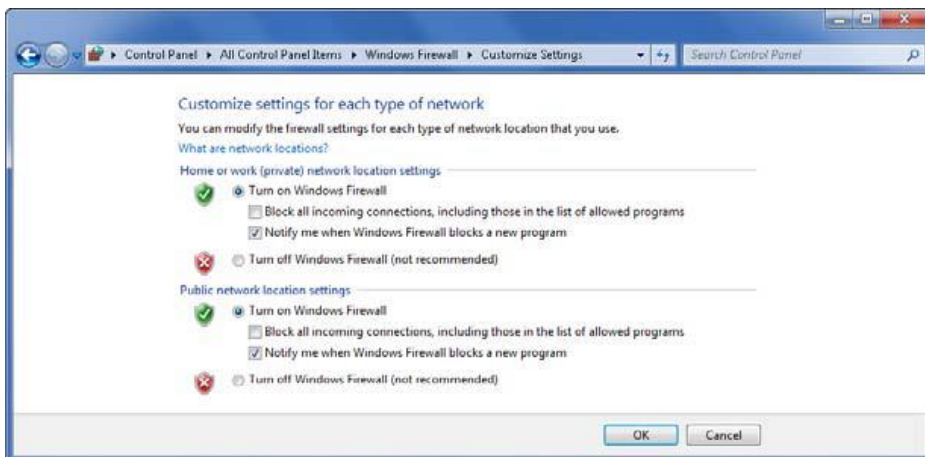

Слика 7. Вклучување или исклучување на firewall-от.

Кога сте конектирани на мрежа која е помалку сигурна, може да посакате да го вклучите вашиот firewall и да ги блокира сите дојдовни конекции на вашиот компјутер. За да го направите тоа изберете "Turn on Windows Firewall" и кај опција "Block all incoming connections..." чекирајте го квадратчето. Оваа поставка ги игнорира сите подесувања во конфигурација на firewall-от и ја блокира секоја конекција со вашиот компјутер. Можете да ги исклучите известувањата со чекирање на квадратчето до "Notify me when Windows Firewall blocks a new program". Назад на Windows Firewall главната страница, кликнете "Allow a program or feature through Windows Firewall" се отвора листа со програми на кои имате чекирано дозвола. Оваа страница е прикажана на слика 8 и ви овозможува да контролирате како програмите ќе комуницираат со Windows Firewall-от. Многу компоненти на Windows често се користат за поврзување но има исклучоци наведени во програми или некој порт листи. По стандард (default), можете да го видите конфигурираните исклучоци но не може да правите измени. За да ги промените подесувањата, кликнете на "Change Settings".

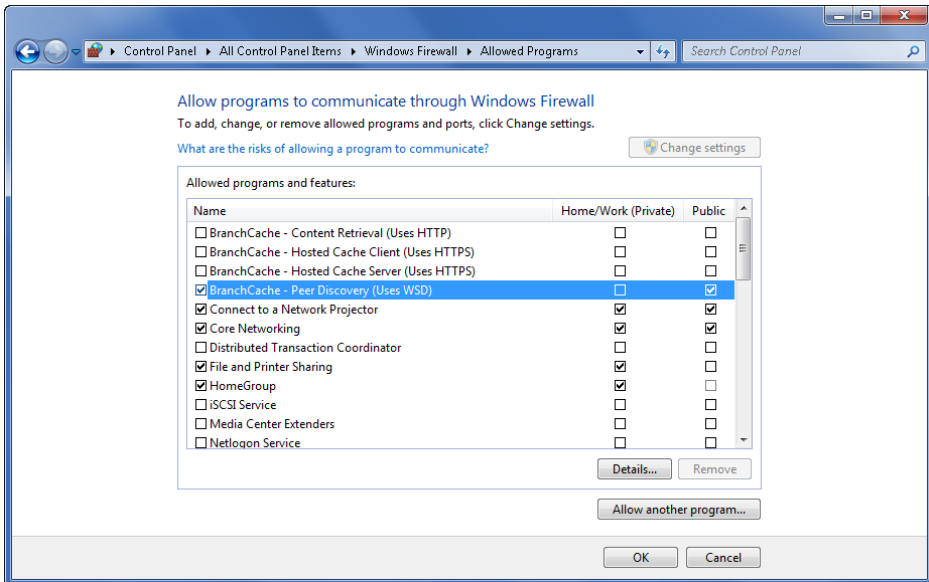

Слика 8. Конфигурација на исклучоци во firewall-от.

Може да се овозможи исклучок за програма со чекирање на квадратчето и потоа изборот на профили на кој треба да биде исклучокот. По стандард (default), квадратчето за чекирање е чекирано за активниот профил. За да го исклучите исклучок за профилот, отчекирајте го квадратчето кое се наоѓа во полето на профилот. За да го исклучите исклучокот целосно отчекирајте го квадратчето кое се наоѓа лево одма до името на програмата или отчекирајте ги сите исклучоците кои се наоѓаат во полето на секој профил. За да дознаете повеќе за исклучоците на Windows компонентите изберете еден исклучок за кој сте заинтересирани и прво кликнете на него а потоа притиснете детали (Details). Со користење на "Allow another program" копчето можете да додадете нови програми во листата за исклучоци кои ќе ви даваат поголема контрола над безбедноста на вашите компјутерски параметри. Можете трајно да го отстраните секој исклучок со кликување на исклучокот, а потоа притиснете отстрани (Remove). Со кликување на "Restore defaults" ви се овозможува да ги избришете сите Windows Firewall подесувања кои пред тоа ги имате конфигурирано за сите ваши мрежни профили. Иако ова може да предизвика некои програми да престанат да работат, вашиот Windows Firewall ќе го ресетирате и ќе го доведете до неговата оригинална почетна конфигурација.

3.2. Конфигурирање на напреден Windows Firewall

Покрај основниот Windows Firewall, Windows 7 во себе вклучува Windows Firewall со напредно конфигурирање. За домашна употреба најверојатно нема да работите со напреден firewall, но за корисници кои имаат потреба и

знаат да подесуваат firewall со напредни подесувања ќе го користат. Прозорецот “Advanced Security” за конфигурирање е прикажан на слика 9.

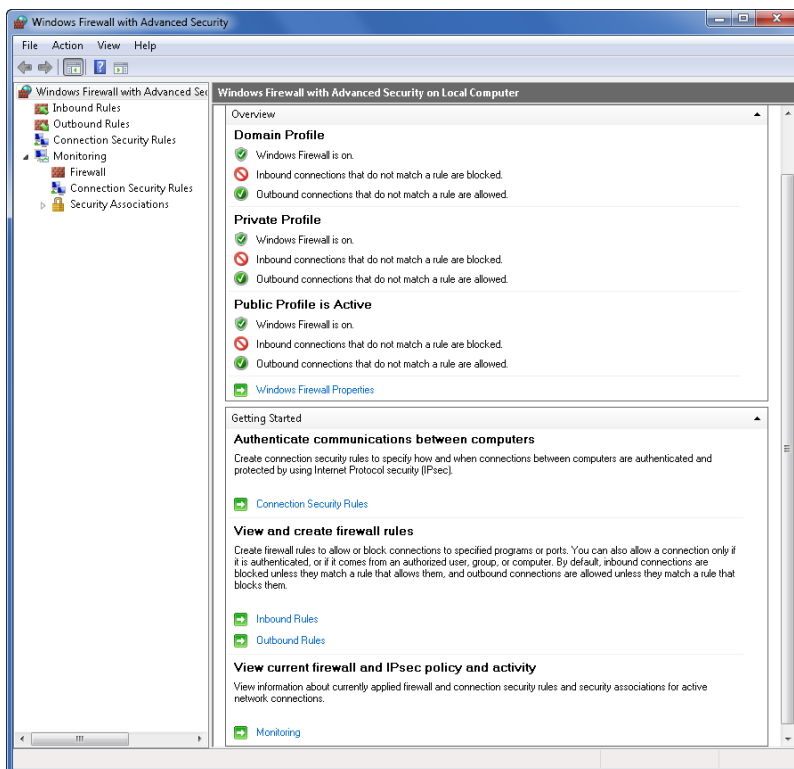

Слика 9. Конфигурација на firewall-от со напредни поставувања.

Windows Firewall со напредна безбедност одржува посебен firewall профил за секој тип на мрежа на која можете да се поврзете. За секој профил можете да управувате со поставки за firewall-профилот, влезни конекции, излезни конекции, известувања, unicast одговор, и логирање. Како што е прикажано во табела 3, стандардна конфигурација за сите поставувања е иста за секој профил.

Поставувања	Домен профил	Приватен профил	Јавен профил
Firewall State	Вклучено	Вклучено	Вклучено
Влезни конекции	Блокирано	Блокирано	Блокирано
Излезни конекции	Овозможено	Овозможено	Овозможено

Известување	Да	Да	Да
Уникаст одговор	Да	Да	Да
Пријавување на отфрлени пакети	Не	Не	Не
Пријавување на успешна конекција	Не	Не	Не

Табела 1. Стандардна конфигурација за Windows Firewall профилите со напредна безбедност.

4. Microsoft Security Essentials

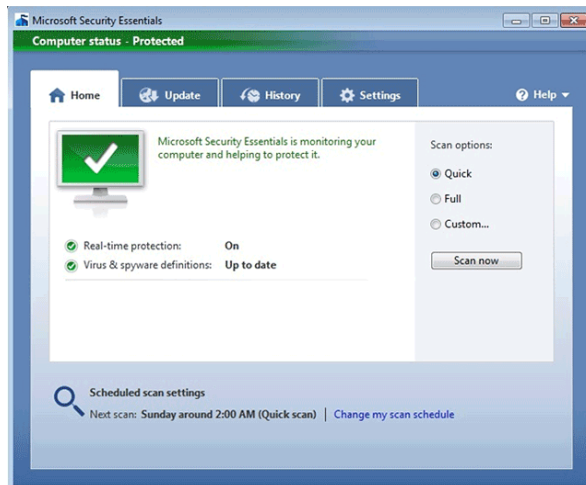

Слика 10. Microsoft Security Essentials.

Microsoft Security Essentials (MSE) е бесплатен антивирусен софтвер основан од страна на Мајкрософт кој обезбедува заштита од вируси, spyware, rootkits и тројанци, а е изработен за Windows XP, Windows Vista (x86 и x64), како и за Windows 7 (x86 и x64).

MSE е дизајниран за сопствена безбедност на потрошувачите. Таа се базира на Forefront Client Security десктоп агент, но и нуди заштита од малициозен софтвер, детекција и отстранување со централизиран менаџмент на функции. Тоа вклучува некоја Anti-Malware алатка (наречена "Microsoft Malware Protection Engine", или кратенка MSMPENG), вирусни дефиниции од сите Microsoft други десктопи кои имаат опција за споделување, вклучувајќи Forefront Client Security, Windows Live OneCare, и Windows Defender

(исклучува антивирусни дефиниции кои се одвоени од антиспајвер дефинициите). Пред инсталацијата MSE прави проверка на валидноста на инсталираната копија на Windows-от. MSE не бара регистрација или лични информации. MSE ќе го исклучи Windows Defender, поради што предвидува заштита од малициозен софтвер кај кој не е ограничен на spyware и adware.

Ажурирањата на апдејтите се објавени три пати на ден на Microsoft Update.

Поп-ап известувањето се појавува кога малициозниот софтвер ќе биде пронајден (слика 11). Инсталацијата на MSE е едноставна, брзото скенирање после инсталација е околу 10 минути, а целосно скенирање е околу 45 минути после инсталација на Windows 7.

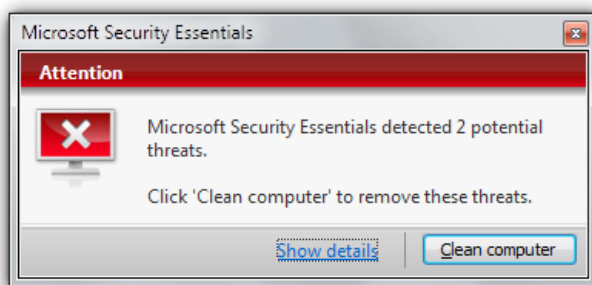

Слика 11. Известување.

За време на скенирање MSE наоѓаат 89 проценти од примероците на малициозен софтвер, наоѓа 67 проценти од rootkits, а во меѓувреме при пронаоѓањето на малициозниот софтвер и блокира дел од него.

4.1. Безбедносни мерки

Обезбедување на вашиот компјутер: четири Essential чекори:

1. Вашиот firewall-от да е вклучен
2. Вашиот Windows секогаш да е апдејтиран навреме.
3. Користете антивирусна програма.

4. Користете антиспајвер програм. Windows Defender, која е вклучена со Windows 7 и служи добро за оваа функција.

Action центарот ги следи секоја од овие четири области со кои би постигнале подобра безбедност, а ако нешто недостасува Action центарот ќе ве извести. Покрај овие неколку Essential чекори важно е да научиме да избегнуваме инсталација на софтвер кај кој постои потенцијален ризик. Сепак не може со ништо да се спречи инсталирање на малициозен софтвер од страна на корисникот, само со исклучок на воздржаност.

5. ЗАКЛУЧОК

Кога за прв пат ќе се сретнете со оперативниот систем Windows 7 на прв поглед ќе ви изгледа сложен за работа. Windows 7 за разлика од Windows XP е многу подобар. Windows 7 е збогатениот интерфејс кој користи аеро теми. Апликациите и сервисите кои постојат во Windows XP, постојат и во Windows 7 само што тука се повеќе и се надоградени.

Windows 7 Action Centar во Windows 7 е поделен на две подкатегории: безбедност и одржување.

Firewall припаѓа во подкатегоријата на безбедност. Кај Firewall-от во Windows 7 се подобрува повеќе особини со што се зголемува безбедноста. Во овој сервис може да конфигурираме заштитен ѕид со напредни поставувања, во кој се вклучуваат многу методи на заштита.

Апликација која е многу корисна и има улога да го заштитува системот од малициозен софтвер е Microsoft Security Essentials. MSE припаѓа во подкатегоријата на безбедност.

Денес во светот се користат многу уреди кои се поврзани на интернет па затоа и расте побарувањето на IP адреси, а со IPv6 протоколот се решава овој проблем. Иднината не можеме да ја предвидиме, бидејќи од ден на ден потребите на корисниците за IP адреси е се поголем. Ни преостанува само да чекаме и да се прилагодуваме на новото време што следи со новата технологија.

6. БИБЛИОГРАФИЈА

1. Авторизирани предавања по предметот Проектирање на компјутерски мрежи, доц. д-р Сашо Гелев, 2009/2010.
2. Сашо Гелев, Оперативни системи, ЕУРМ, Скопје 2010.
3. Greg Harvey , “Windows® 7 For Dummies® Quick Reference”, ISBN: 978-0-470-48961-1.
4. Ed Bott, Carl Siechert, and Craig Stinson, Windows 7 Inside Out (10-2009), Library of Congress Control Number: 2009932321.
5. Nancy Muir, “Windows 7 Just the Steps for Dummies (2009)”, ISBN: 978-0-470-49981-8.
6. Rich Robinson, “Windows 7 – The Pocket Guide v 1.0 2009”.
7. Paul Thurrott,Rafael Rivera, “Windows 7 Secrets”, ISBN: 978-0-470-50841-1.
8. William R. Stanek, Windows 7 The Definitive Guide (Oct.2009), ISBN: 978-0-596-80097-0.
9. Robert Cowart and Brian Knittel, “Microsoft Windows 7 In Depth”, First Printing: September 2009, ISBN-13: 978-0-7897-4199-8, ISBN-10: 0-7897-4199-7.

Biljana Percinkova, Ph. D
European University
Republic of Macedonia

CHANGES IN PERCEPTION OF NONLINEARITY – PARADOXICAL NEW SOLVING METHOD PROPOSED

Abstract: *Change of perception always opens up a whole new universe of creative ideas: so be it in the difficult world of nonlinear optimization.*

Unlike linear systems, the nonlinear multidimensional models do not have so well developed and successful mathematical methods for their solving. In the paper, a new procedure for solving a set of n nonlinear equations of n variables, based on a movement along the solution curve in $(n+1)$ dimensional space, is presented. The method is global and independent from the initial estimation. Special attention is dedicated to the procedure for automatic following the solution curve when it is spiral, vertical or reversing its direction, and in regions where the slopes approach infinity. Eight test functions – Rastrigin, Branin, Hartman, Goldstine-Price and Scheckel – difficult to approach with other methods and given to the scientific society as a challenge, have been successfully solved.

Keywords: global optimization, solution curve, independent variable exchange.

1. A Brief Theoretical Introduction to the Method

In the beginning let us make a considered explanation of the theoretical aspects of a new method for solving arbitrary multivariable nonlinear systems.

Let a system of n nonlinear equations if n variables is given as follows:

$$\begin{aligned} F_1(x_1, x_2, \dots, x_n) &= 0 \\ F_2(x_1, x_2, \dots, x_n) &= 0 \\ &\vdots \\ F_n(x_1, x_2, \dots, x_n) &= 0 \end{aligned} \tag{1.1}$$

The solution domain is given by:

$$\begin{aligned}
x_{p1} &< x_1 < x_{k1} \\
x_{p2} &< x_2 < x_{k2} \\
&\vdots \\
x_{pn} &< x_n < x_{kn}
\end{aligned}
\tag{1.2}$$

It is assumed that the functions $F_i(x_1, x_2, \dots, x_n) = 0$ ($i = 1, 2, \dots, n$) are differentiable in the given range.

We modify the original system (1.1) by adding a new variable z :

$$\begin{aligned}
F_1(x_1, x_2, \dots, x_n) &= z \\
F_2(x_1, x_2, \dots, x_n) &= z \\
&\vdots \\
F_n(x_1, x_2, \dots, x_n) &= z
\end{aligned}
\tag{1.3}$$

These n equations of $(n+1)$ variables define a curve in $(n+1)$ dimensional space, which we will name *a solution curve* or *a ridge-path*. The breakthrough point(s) of this curve into the hyper-plane $z=0$ is exactly the solution of the original nonlinear system (1.1). So, the basic idea about this method for solving nonlinear systems is contained in the following statement:

Once we find a point on a solution curve, taking it as an initial point and moving along the curve, we shall reach the point whose z -coordinate equals 0, which represents the solution of our system.

According to the previous description of the method, it is obvious that, in front of all, we have to deal with two basic problems:

- Obtaining the starting point of the solution curve, and
- Moving along the solution curve and obtaining the solution (when $z = 0$).

How do we obtain the starting point of the solution curve?

The starting point $X_0(x_1, x_2, \dots, x_n, z)$ should fulfill all equations of the nonlinear system (1.3), i.e., its coordinates should give equal values for the right sides of (1.3), when applied in. It is almost improbable to find the initial point by pure inspection. For that reason, *the correctional functions* are used. They modify the system (1.3) as follows:

$$\begin{aligned}
F_1(x_1, x_2, \dots, x_n) + F_{k1}(x_1, x_2, \dots, x_n) &= z \\
F_2(x_1, x_2, \dots, x_n) + F_{k2}(x_1, x_2, \dots, x_n) &= z \\
\vdots & \\
F_{n-1}(x_1, x_2, \dots, x_n) + F_{k,n-1}(x_1, x_2, \dots, x_n) &= z \\
F_n(x_1, x_2, \dots, x_n) &= z
\end{aligned} \tag{1.4}$$

The correctional functions have to provide identical values of all functions (1.4) and they have to decrease in the iterative process in order to become equal to 0 on the solution domain border. The geometrical interpretation is that we find a point of some auxiliary curve, whose one coordinate is outside the solution domain, and approaching the solution curve we infuse into it just before entering the solution domain. We choose the coordinate x_n to be outside the given range. If we denote its value in the starting point X_0 by x_{sn} and the value on the beginning of the solution domain by x_{gn} , then we are able to form the following linear correctional functions:

$$F_{ki} = DZ_i \left[\frac{1}{x_{sn} - x_{gn}} x_n - \frac{x_{gn}}{x_{sn} - x_{gn}} \right] \tag{1.5}$$

where

$$DZ_i = F_{n0} - F_{i0}, i = 1, 2, \dots, n-1 \tag{1.6}$$

and

$$F_{n0} = F_n(x_{10}, x_{20}, \dots, x_{sn}); F_{i0} = F_i(x_{10}, x_{20}, \dots, x_{sn}) \tag{1.7}$$

This choice of correctional functions is reliable and successful because they have the following features:

- For $x_n = x_{sn} \Rightarrow F_{ki} = DZ_i$, that is, in the beginning they provide equal values in the modified nonlinear system;

-The value of the correctional functions F_{ki} is smaller for exactly

$\left| \frac{DZ_i}{x_{gn} - x_{sn}} \Delta x_n \right|$ in every new step of the recursive process of moving along the supplementary curve.

- For $x_n = x_{gn} \Rightarrow F_{ki} = 0$, that is, their value becomes equal to 0 in the moment of infusion into the solution curve.

Nonlinear correctional functions should be avoided because they add nonlinearity and impreciseness in the process of solving the system.

How do we move along the solution curve?

Once we find the initial point on the solution curve, it is necessary to determine correctly the next point in order to stay on the ridge-path. We can see that, in fact, the system (1.3) is formed of n z -functions of n variables x_1, x_2, \dots, x_n explicitly expressed and defined in the given range (1.2).

The condition for staying on the solution curve is total differentials of all the functions to be mutually equal, i.e.,

$$dz_i = dz_n, \quad i = 1, 2, \dots, n-1 \quad (1.8)$$

Total differential of the function $z = F_i(x_1, x_2, \dots, x_n)$ is defined as:

$$dz = \frac{\partial F_i}{\partial x_1} dx_1 + \frac{\partial F_i}{\partial x_2} dx_2 + \dots + \frac{\partial F_i}{\partial x_n} dx_n \quad (1.9)$$

The relation $\frac{\partial z}{\partial x_j}$ is the first order partial derivative of the z -function, defined by

the following expression:

$$\frac{\partial z}{\partial x_j} = \lim_{\Delta x_j \rightarrow 0} \frac{F_i(x_1, x_2, \dots, x_j + \Delta x_j, \dots, x_n) - F_i(x_1, x_2, \dots, x_n)}{\Delta x_j} \equiv \frac{\partial}{\partial x_j} F_i \equiv F_i^j \quad (1.10)$$

It is a measure of the rate of change of z with respect to x_j , having fixed values of the other variables $x_1, x_2, \dots, x_{j-1}, x_{j+1}, \dots, x_n$. We can transform the condition (1.8) by equivalent:

$$\sum_{j=1}^n F_i^j dx_j = \sum_{j=1}^n F_n^j dx_j \quad i = 1, 2, \dots, n \quad (1.11)$$

To avoid the error accumulation, the following corrected criterion is used:

$$z_i + \sum_{j=1}^n F_i^j dx_j = z_n + \sum_{j=1}^n F_n^j dx_j \quad (1.12)$$

Dividing this relation by dx_n and substituting the differentials dx_i by finite differences Δx_i , we obtain the linear system of $(n-1)$ equations of $(n-1)$ variables:

$$\sum_{j=1}^{n-1} (F_i^j - F_n^j) \frac{\Delta x_j}{\Delta x_n} = \frac{F_n - F_i}{\Delta x_n} + F_n^n - F_i^n \quad (1.13)$$

The solutions of this system are $(n-1)$ derivatives of type $\frac{\Delta x_j}{\Delta x_n}$. They could be obtained by any of the methods for solving linear systems.

So, if we have a point on the solution curve in the k -th iteration, we can compute all partial derivatives in that point by formula (1.10). Next, according to (1.11) if we fix one increment - let it be Δx_n - we could obtain all the other increments Δx_i of the variables. Consequently, the new point on the solution curve is found as follows:

$$\begin{aligned} x_1^{(k+1)} &= x_1^{(k)} + \Delta x_1 \\ x_2^{(k+1)} &= x_2^{(k)} + \Delta x_2 \\ &\vdots \\ x_n^{(k+1)} &= x_n^{(k)} + \Delta x_n \end{aligned} \quad (1.14)$$

2. Further Development - An Independent Variable Exchange Procedure

When the solution curve is spiral one or reversing its direction, we may be faced with problems applying the previously described method. Namely, in some places of the curve, since the increment Δx_n is constant, some of the slopes $\frac{\Delta x_j}{\Delta x_n}$ may approach infinity. To avoid these situations, we shall discuss about procedure as further development of the method. Its main idea is that the increment of the independent variable which determines all the other increments not to be always Δx_n , but the variable which enables us moving along the slightest slope in respect to the coordinate axis. For that purpose, we will present some characteristics of the so-called Jacobean matrix of the system.

Let us introduce the following denotations:

$$\begin{aligned} \frac{\Delta x_1}{\Delta x_n} &= G_{1n}(x_1, x_2, \dots, x_n) \\ \frac{\Delta x_j}{\Delta x_n} &= G_{jn}(x_1, x_2, \dots, x_n) \\ \frac{\Delta x_n}{\Delta x_n} &= G_{nn} = 1 \end{aligned} \quad (2.1)$$

The ratio $\frac{\Delta x_j}{\Delta x_n}$ represents the j-th slope of the solution curve in relation to x_n . Including the trivial ones of the type $\frac{\Delta x_k}{\Delta x_k}$, there are n^2 possible slopes that

form the Jacobean matrix G as

follows:

$$G = \begin{bmatrix} \frac{\Delta x_1}{\Delta x_1} & \frac{\Delta x_1}{\Delta x_2} & \dots & \frac{\Delta x_1}{\Delta x_k} & \dots & \frac{\Delta x_1}{\Delta x_n} \\ \frac{\Delta x_2}{\Delta x_1} & \frac{\Delta x_2}{\Delta x_2} & \dots & \frac{\Delta x_2}{\Delta x_k} & \dots & \frac{\Delta x_2}{\Delta x_n} \\ \vdots & \vdots & \ddots & \vdots & \ddots & \vdots \\ \frac{\Delta x_n}{\Delta x_1} & \frac{\Delta x_n}{\Delta x_2} & \dots & \frac{\Delta x_n}{\Delta x_k} & \dots & \frac{\Delta x_n}{\Delta x_n} \end{bmatrix} = \begin{bmatrix} G_{11} & G_{12} & \dots & G_{1k} & \dots & G_{1n} \\ G_{21} & G_{22} & \dots & G_{2k} & \dots & G_{2n} \\ \vdots & \vdots & \ddots & \vdots & \ddots & \vdots \\ G_{n1} & G_{n2} & \dots & G_{nk} & \dots & G_{nn} \end{bmatrix} \quad (2.2)$$

The k-th column of this matrix represents the n possible slopes in relation to the coordinate x_k . Up to this moment, we have permanently used the n-th column of this matrix. Since we have concluded that it is undesirable in some cases, we are going to use the column which is optimal in the given moment. That would be the column whose absolute values are less than or equal 1. It could be demonstrated

that in the Jacoby matrix G always exists at least one column with this property. Namely, the following is valid:

$$G_{jk} = \frac{\Delta x_j}{\Delta x_k} = \frac{\Delta x_j / \Delta x_i}{\Delta x_k / \Delta x_i} = \frac{G_{ji}}{G_{ki}}$$

for all i, j, k ; (2.3)

consequently,

$$G_{jk} = \frac{1}{G_{kj}} \quad \text{and} \quad G_{kk} = 1 \quad (2.4)$$

Let us assume that the greatest element by absolute value in the i -th column is G_{ki} and that it is greater than one. According to (2.3), in the k -th column all elements G_{jk} are less than or equal 1, i.e., the following relation is correct:

$$\left| G_{jk} \right| = \left| \frac{G_{ji}}{G_{ki}} \right| \leq 1 \quad j = 1, 2, \dots, n \quad (2.5)$$

Consequently, the k -th column of the Jacobean matrix is our optimal column, and Δx_k is our new referent increment, the one which will determine all the other increments in such a way that the movement through the solution curve will be according to its slightest slope.

The procedure could be comprised as follows:

Let x_k is the current independent variable.

1° In every iterative step, the k -th column is being tested to see whether an element $\left| \frac{\Delta x_j}{\Delta x_k} \right| > 1$ exists. If not, the iterative process continues without any change;

2° If there is at least one element $\left| \frac{\Delta x_j}{\Delta x_k} \right| > 1$, then the new independent variable is

being determined by:

$$\left| \frac{\Delta x_k}{\Delta x_j} \right| = \max_i \left| \frac{\Delta x_i}{\Delta x_j} \right| \quad (2.6)$$

3° The sign of the increment h of the current independent variable is resolved according to the following relations:

- a) if $\frac{\Delta x_i}{\Delta x_j} > 0$ then $h = h$, and
- b) if $\frac{\Delta x_i}{\Delta x_j} < 0$ then $h = -h$.

On the end we'll discuss something about an algorithm for computer - assisted solving the exchanging independent variable problem.

Let us suppose we found out that k is the index of our new independent variable. Then, the equalizing of total differentials will be done with the k -th function, and also the dividing will be by Δx_k , not by Δx_n :

$$\sum_{\substack{j=1 \\ j \neq k}}^n (F_i^j - F_k^j) \frac{\Delta x_j}{\Delta x_k} = F_k^k - F_i^k,$$

$$i = 1, 2, \dots, k-1, k+1, \dots, n \quad (2.7)$$

Let us extend the last relation by formally adding the variable $\frac{\Delta x_k}{\Delta x_k}$ and also the index $i = k$ which gives us the following identical system:

$$(F_1^1 - F_k^1) \frac{\Delta x_1}{\Delta x_k} + L + (F_1^k - F_k^k) \frac{\Delta x_k}{\Delta x_k} + L + (F_1^n - F_k^n) \frac{\Delta x_n}{\Delta x_k} = 0$$

M

$$(F_{k-1}^1 - F_k^1) \frac{\Delta x_1}{\Delta x_k} + L + (F_{k-1}^k - F_k^k) \frac{\Delta x_k}{\Delta x_k} + L + (F_{k-1}^n - F_k^n) \frac{\Delta x_n}{\Delta x_k} = 0$$

$$0 + L + 0 + L + 0 = 0$$

$$(F_{k+1}^1 - F_k^1) \frac{\Delta x_1}{\Delta x_k} + L + (F_{k+1}^k - F_k^k) \frac{\Delta x_k}{\Delta x_k} + L + (F_{k+1}^n - F_k^n) \frac{\Delta x_n}{\Delta x_k} = 0$$

M

$$(F_n^1 - F_k^1) \frac{\Delta x_1}{\Delta x_k} + L + (F_n^k - F_k^k) \frac{\Delta x_k}{\Delta x_k} + L + (F_n^n - F_k^n) \frac{\Delta x_n}{\Delta x_k} = 0$$

(2.8)

Since the matrix of this linear system is singular, it cannot be solved by the appropriate program that works with the first $(n-1)$ rows and columns. So, in order to do simple exchange of the independent variable in the computer program, we cover the k -th row by the n -th, and k -th column by the n -th. By these transformations, we solve the singularity of the matrix and the doubling of the free articles. As output, we obtain the values $\frac{\Delta x_1}{\Delta x_k}, \frac{\Delta x_2}{\Delta x_k}, \dots, \frac{\Delta x_n}{\Delta x_k}$, that allows us to continue with moving through the slightest slope of the solution curve.

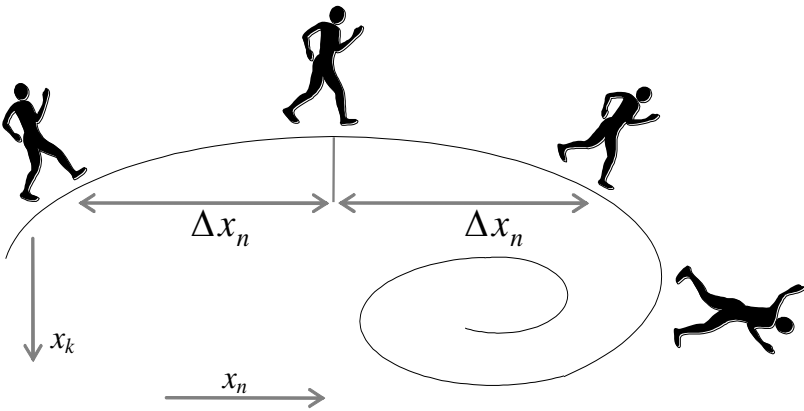

Fig.1a: The Wrong Way of Moving Through the Solution Curve

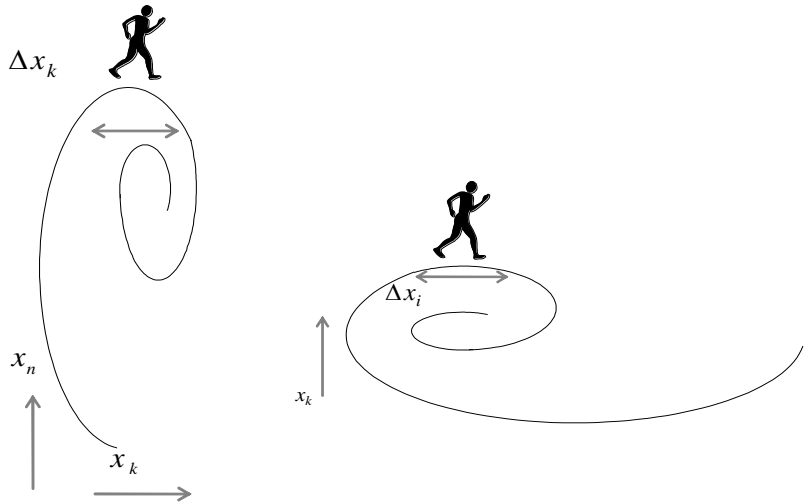

Fig.1b: The Correct Way

3. References

1. Percinkova B., et al. (1989) *“Following the solution curve with largely varying slopes and spiral movement in nonlinear systems”*, 10th European Conference on Operational Research, Beograd, Yugoslavia, June 27-30, 1989, pp. 153-154.
2. B. Percinkova et al. (1989) *“A method for solving arbitrary nonlinear static systems”*, IFAC / IFORS / IMACS Symposium “Large Scale Systems: Theory and Applications”, Berlin, GDR, August 29-31, 1989.
3. Percinkova B. et al.(1989) *“A procedure for following the solution curve with largely varying slopes in the new method for solving arbitrary multivariable nonlinear static models”*, XI Int. Symp. “Computer at the University”, Cavtat 1989., pp. 11.13.1 - 11.13.6.
4. Percinkova Biljana et al. (1989) *“A computer assisted method for solving arbitrary multivariable nonlinear static models”*, Proc. 10th Int. Symp. “Computer at the University”, Cavtat, 06-10 June 1988, pp. 11.3.1 - 11.3.8.
5. Percinkova B. et al.(1987) *“On the system approach to computerized management information systems as large - scale control systems”*, IX International Symp. “Computer at the University”, Cavtat, 18 - 22. 05. 1987.
6. Broyden, C. G. (1969) *“A method of solving simultaneous nonlinear equations”*, Comput. J. , Vol. 12, pp. 94.
7. Ortega, J. M. , Rheinboldt, W.C. (1970) *“Iterative Solution of Nonlinear Equations in Several Variables”*, Acad. Press, New York.

Доцент д-р Сашо Гелев
Универзитет „Гоце Делчев,, Штип,
Електротехнички факултет;

Вон. проф. д-р Ристо Христов
Европски универзитет, Скопје
Факултет за информатика;

Ана Ивановска

АРХИТЕКТУРА, КОМПОНЕНТИ И ИМПЛЕМЕНТАЦИЈА НА IPTV СЕРВИСОТ

Абстракт: Во овој труд се обработува IPTV, и негово пренесување преку DSL пристапна мрежа. Во овој труд најмногу ќе обрнеме внимание на транспортната архитектура на едно IPTV решение, при што најмногу ќе се задржиме на DSL пристапната мрежа од гледна точка на сервис провајдер. Во ова решение се опфатени сервисите broadcast видео и VoD, што им овозможува на сервис провајдерите не само видео, туку и VoIP и податочни услуги, кои заеднички се нарекуваат Triple-Play услуги. Поради ограниченоста на ресурсите во пристапните мрежи, при транспортот на видео сообраќајот неопходна е негова претходна компресија. Познати техники за компресија се MPEG 2 и MPEG 4.

Во овој труд како тема за обработка го избравме IPTV сервисот од повеќе причини. Една од нив е секако неговата голема распространетост во светот, како и во Македонија. За да дојдеме до резултати во нашето истражување, ќе користиме интернет пребарување, читање книги од областа на IPTV, како и изработка на проект во OPNET симулатор. Како резултат на тој проект ќе се обидеме да дојдеме до заклучок како растојанието помеѓу дистрибуциската мрежа и домашната мрежа влијае на оптоварувањето на серверите за VoD сервисот.

Abstract: This paper processes IPTV and its transfer through DSL accessible network. In this paper we are going to pay attention to the transport architecture of an IPTV solution, retaining the most time on DSL accessible network from a point of view of a service provider. This solution includes the services broadcast video and VoD, which enable the service providers not only a video, but VoIP and data services, which are called with one name Triple-play services. Due to the limitations of the resources in the accessible networks, during the transport of the video traffic a previous compression is needed. Familiar techniques for compression are MPEG2 and MPEG4.

We chose the IPTV service as the topic of this paper for several reasons. One of these reasons is certainly its vast expansion in the world and in Macedonia. In

order to come to certain results in our research we are going to use internet search, reading books from IPTV field, as well as making a project in OPNET simulator. As a result of this project we are going to reach a conclusion how the distance between the distributive network and the home network influence the burden of the servers for VoD service.

Клучни зборови: IPTV, broadcast видео и VoD, MPEG2, MPEG4

1. Архитектура на IPTV мрежа

IPTV е систем преку кој се пренесува дигитална телевизија користејќи го IP протоколот преку мрежна инфраструктура. Тој вклучува ТВ во живо (Broadcasting) како и складирано видео (Video on Demand). За да може да се гледа IPTV треба да имаме или компјутер или STB прикачено на телевизорот. Видео содржината вообичаено е компресирана со MPEG 2 или MPEG 4 кодеци и потоа се испраќа во MPEG транспортен поток пренесен преку IP мултикаст во случај на ТВ или IP уникаст во случај на VoD.

На страната на испраќачот се случува следното: испраќачот ја кодира ТВ програмата во MPEG 2 и го испраќа потокот до националната централа на сервис провајдерот. Видео потокот се дели на IP пакети и се испраќа низ мрежата на провајдерот.

Видео потокот се превзема од некоја локална видео централа, која потоа го дистрибуира до претплатниците. Тука некои локални содржини може да бидат додадени (реклами или VoD). Исто така, автентификацијата на корисниците, барањето за менување на канали, тарифирањето, барањата за некои видеа, се прават во локалната централа.

На приемната страна, домашната порта (gateway) ја игра улогата и на крајна точка на интернетот и почетна точка на домашната мрежа. STB (Set Top Box) или компјутер, поврзан на домашниот DSL, оптика или безжична линија, ги реасемблира IP пакетите во кохерентен видео поток и потоа ја декодира содржината.

1.1 Скелетна мрежа

Основната задача на скелетната мрежа е да го носи IPTV сообраќајот од SHO (Super Headend Office -SHO е местото каде што се превземаат живите преноси за broadcast видео сервисите) до VHO (Video Headend Office-локацијата каде што се наоѓа комплексот на видео сервери. Тука се наоѓаат и најголемиот дел на видео пумпите (за on-demand сервиси), како и real-time кодирите за локалните ТВ станици. VHO обично опслужува метрополитен област од 100.000 до 1.000.000 домови. VHO е еквивалентна на истиот објект како Point Of Presence за нудење интернет услуги на сервис провајдерот.). Во јадрената (скелетна) мрежа уникаст сообраќајот се мутира со OSPF или IS-IS рутирачки алгоритми. Овие алгоритми го рутираат сообраќајот преку најкратката патека помеѓу изворот и дестинацијата, базирано на тежините

кои и се доделени на секоја врска во мрежата. За мултикаст сообраќај, едно мултикаст дрво ги поврзува SHO со сите VHO. Потоа секое VHO добива по една копија од мултикаст сообраќајот.

Има два начина како може да се дизајнира IPTV јадрена мрежа. Првиот начин е интеграција во веќе постоечка IP скелетна мрежа, и вториот, доделен слој во веќе постоечка IP мрежа.

1.1.1 Интеграција во веќе постоечка IP скелетна мрежа

Во овој случај се подразбира дека сервис провајдерот веќе има имплементирано IP мрежа преку која само дополнително ќе им овозможат IPTV на своите корисници. Овде линковите помеѓу рутерите во скелетната мрежа и пристапните рутери за IPTV ги користат и едните и другите. Главна предност на дизајнирање на ваква скелетна мрежа е тоа што овозможува брзо имплементирање на нови сервиси, со минимални трошоци и ефикасно искористување на мрежните ресурси.

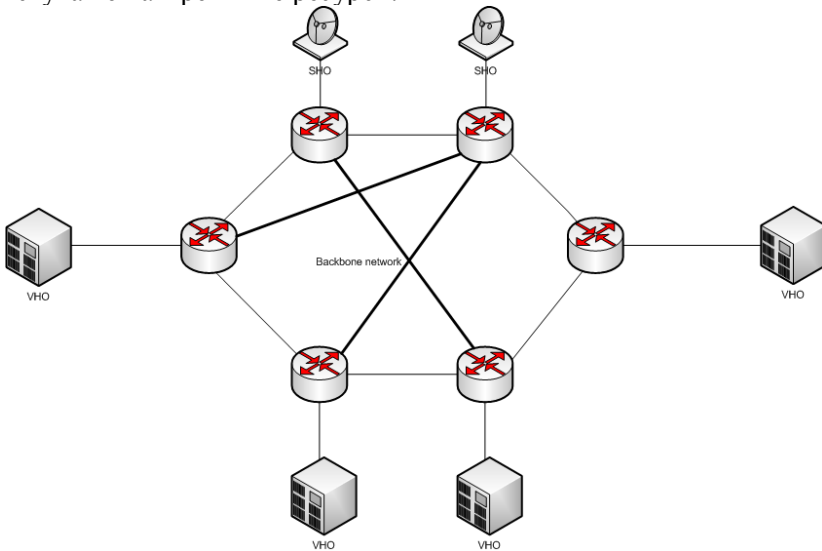

Слика 1: IPTV скелетна мрежа со нејзина интеграција во веќе постоечка IP скелетна мрежа

1.1.2 Доделен слој во веќе постоечка IP мрежа

Овој дизајн опфаќа поставување на посебен (доделен) слој, посебна топологија, над веќе постоечка мрежна инфраструктура, од страна на провајдерот. Ова се прави на тој начин што одредени линкови помеѓу рутерите се доделени само за употреба на IPTV сообраќај.

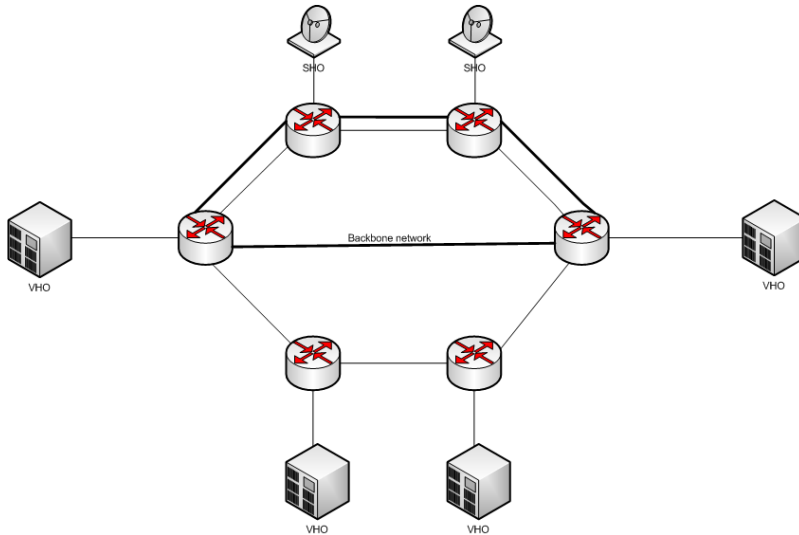

Слика 2: Скелетна мрежа на IPTV, со одделна скелетна мрежа

1.1.3 Пристапни мрежи

Кога се гради широкопојасна пристапна мрежа која ќе поддржува пренос на IPTV, најефикасно е да се дизајнира мрежа базирана на VLAN (виртуелна локална мрежа). VLAN не само што го ограничува broadcast доменот, туку и овозможува корисниците да не си ги гледаат информациите помеѓу себе, со што се намалува сообраќајот во мрежата. Дефинирани се два типа на VLAN, VLAN по корисник и VLAN по сервис.

1.1.4 Кориснички VLAN

Во овој модел имаме доделен VLAN за секој корисник. Главната особина на овој модел е што го поставува корисникот во центарот на вниманието, и овозможува едноставна IP конективност за пренос на различни сервиси. Основната предност кај овој дизајн е што рабниот рутер може да управува со опсегот на секој корисник, а основниот недостаток е тоа што тука имаме точка-точка линкови, кои не поддржуваат мултикаст помеѓу корисниците. Тоа значи дека ваков дизајн добро ќе функционира кога имаме VoD сервис. Меѓутоа, покрај корисничките VLAN, се користи уште еден мултикаст VLAN кој се користи да го дистрибуира мултикаст сообраќајот.

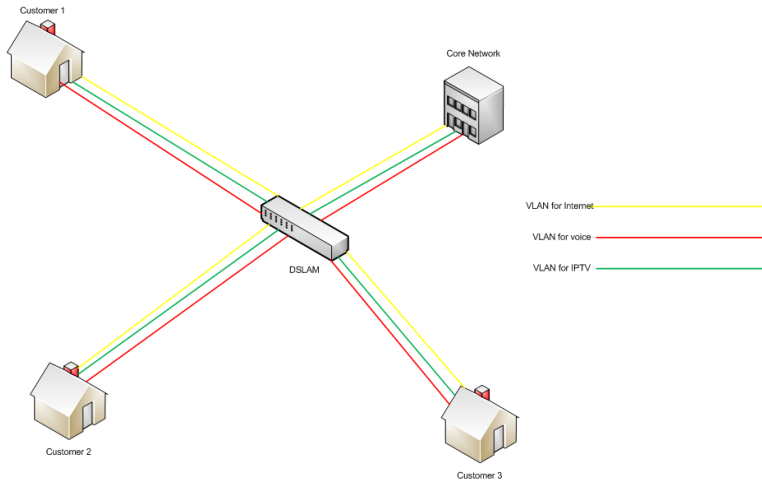

Слика 3: Пристапна IPTV мрежа со кориснички модел

1.5 VLAN по сервис

Во овој модел за секој сервис се користи по еден различен VLAN, и притоа секој корисник може да пристапи до секој VLAN. Ова најчесто се користи кога IPTV се нуди како сервис на веќе постоечка мрежа. Предноста на овој модел е тоа што е помал ризикот од попречување на самиот сервис, со тоа што е секој сервис во посебен VLAN.

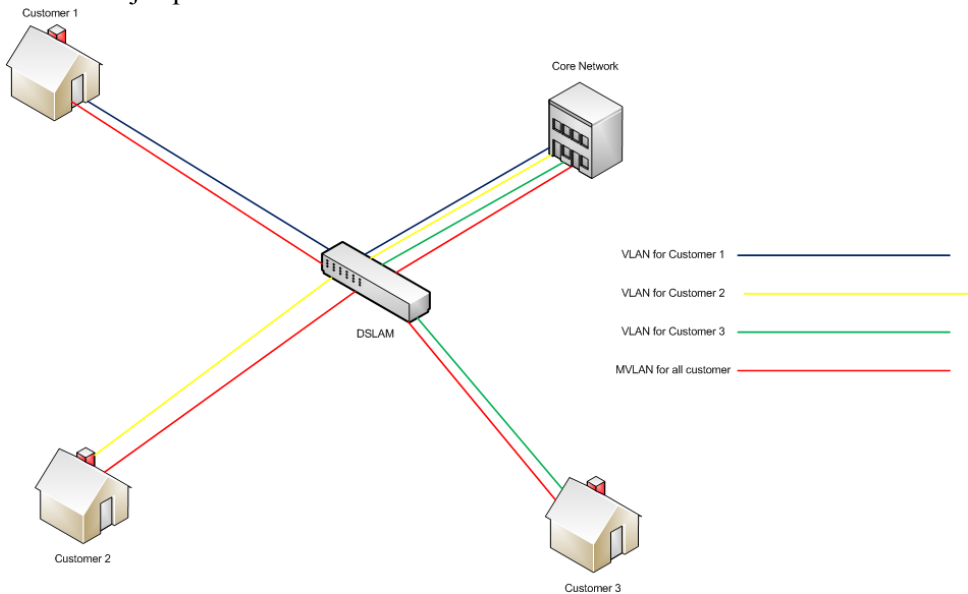

Слика 4: Пристапна IPTV мрежа со сервисен VLAN модел

Постојат различни типови на широкопојасни пристапни мрежи кои се доволно моќни да ги овозможат побарувањата по опсег потребни за IPTV. Различни сервис провајдери користат различни технологии.

2. Експеримент

Во овој практичен дел ќе ја објасниме имплементацијата на IPTV архитектура во OPNET мрежен симулатор. За оваа симулација се искористени 5 агрегациски рутери во првото сценарио и 15 агрегациски рутери во второто, кои ја претставуваат целата мрежа низ која што треба да пропагира IP пакетот од дистрибуцискиот рутер на сервис провајдерот, па се до DSLAM-от кој се наоѓа во локалната централна единица. На страната на сервис провајдерот имаме VoD сервер каде што се наоѓаат сите веќе снимени содржини и Video HeadEnd, кадешто се наоѓаат сите real-time кодери за локалните ТВ станици, претплатничката база на податоци, како и видео пумпи за VoD сервисот. На другата страна од агрегациските рутери се наоѓа DSLAM-от на локалната DSL јамка, кој што ги пренесува IPTV пакетите до 'последната милја' кон претплатниците. Во оваа симулација, сите врски се 10BaseT. На следната слика е прикажан техничкиот изглед на цела оваа мрежа изработен во Microsoft Visio 2007.

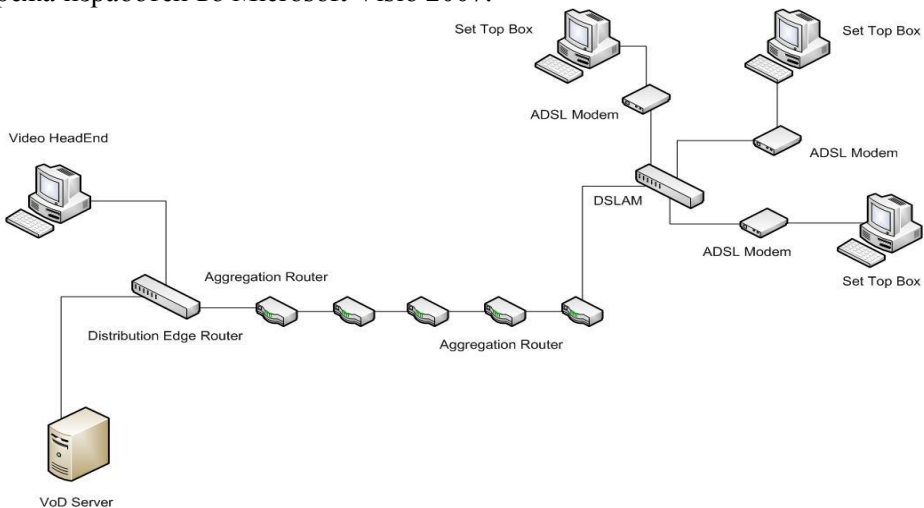

Слика 5: Изглед на IPTV инфраструктура во Microsoft Visio

2.1. Изработка во OPNET мрежен симулатор

Оваа архитектура е имплементирана во OPNET мрежниот симулатор. За да се постигне Triple-Play архитектура, т.е. гласовен сервис, broadcast или VoD сервис и HTTP сервис, треба најпрво да се направи апликација која ќе ги поддржува сите овие сервиси. Додаваме еден Application Config од internet toolbox јазичето од палетата со објекти. Во менито на апликацијата ќе додадеме 3 реда за сервиси, за секој по еден од Triple-Play. За првиот ред, т.е.

HTTP сервисот го именуваме Internet и избираме Heavy Browsing, видео сервисот го нарекуваме Video Aplikacija и избираме High Resolution Video, а за гласовниот сервис го именуваме Telefon и избираме PCM Quality and Silence Suppressed. Како профил што ја користи оваа апликација што сега ја конфигуриравме, додаваме Profile Config од internet toolbox менито од палетата со објекти. Како име на профил ќе го именуваме Video HeadEnd. Го отвараме менито со неговите атрибути и во подменито Applications додаваме три реда за апликации, за да соодветствуваат на трите реда што ги направивме кај Application Config. На следните четири слики е прикажано целосното подесување на Application Config и Profile Config.

[-] row 0	
- Name	Internet
[-] Description	(...)
- Custom	Off
- Database	Off
- Email	Off
- Ptp	Off
- Http	Heavy Browsing
- Print	Off
- Remote Login	Off
- Video Confere...	Off
- Voice	Off

[-] row 1	
- Name	Video Aplikacija
[-] Description	(...)
- Custom	Off
- Database	Off
- Email	Off
- Ptp	Off
- Http	Off
- Print	Off
- Remote Login	Off
- Video Confere...	High Resolution Video
- Voice	Off

Слика 6: Додавање на Internet апликација Слика 7: Додавање на Video апликација

[-] row 2	
- Name	Telefon
[-] Description	(...)
- Custom	Off
- Database	Off
- Email	Off
- Ptp	Off
- Http	Off
- Print	Off
- Remote Login	Off
- Video Confere...	Off
- Voice	PCM Quality and Silence Suppressed

[-] row 0	
- Profile Name	Korisnik
[-] Applications	(...)
- rows	3
[+] row 0	Internet.uniform (5,10)
[+] row 1	Video Aplikacija.uniform
[+] row 2	Telefon.uniform (5,10)

Слика 8: Додавање на Telefon апликација Слика 9: Додавање на апликациите на

Profile Config

Додаваме еден ethernet_wkstn, кој ќе ни користи како Video HeadEnd. Во менито со неговите атрибути, потоа во подменито Application: Supported Profiles, додаваме ред за профил и го избираме единствениот што ни е понуден, а тоа е Video HeadEnd. Од палетата со објекти додаваме рутер, кој ќе ни служи како Distribution Edge Router. Потоа додаваме еден сервер, кој ќе

ни служи како VoD сервер, кој ќе го поврземе со DER-от кој претходно го додадовме. За да ја реализираме дистрибутивната инфраструктура до крај, потребни ни се 5 рутери кои ќе ни служат како агрегациски. DER-от го поврзуваме со најблискиот агрегациски рутер, па потоа ги поврзуваме сервиски меѓу себе. Последниот рутер ќе го поврземе со DSLAM-от што ќе го додадеме подоцна.

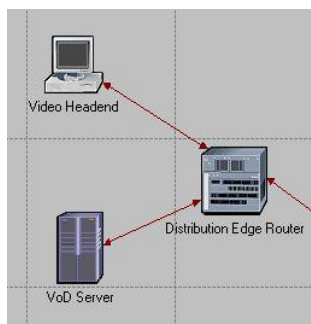

Слика 10: Изглед на VH

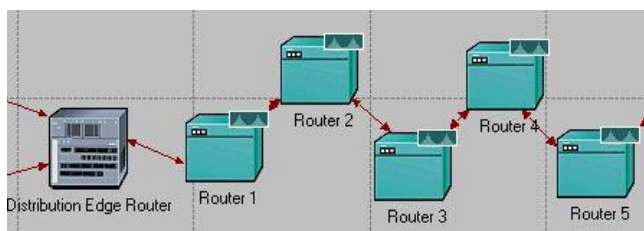

Слика 11: Изглед на дистрибутивна скелетна мрежа

За да подесиме локална единица, најпрво е потребно да додадеме една подмрежа (subnet) од палетата со објекти. Со двоен клик на иконата ни се отвара нов празен работен простор, каде што ќе додадеме три ethernet_wkstn, кои ќе ни служат како корисници на сервисите што ни ги овозможува Video HeadEnd. Додаваме еден рутер и го именуваме DSLAM кој ќе ни служи како што и му гласи името и на него ги приклучуваме претходно додадените корисници со 10BaseT врски, бидејќи сакаме да симулираме врски кои се имплементирани во типична пристапна мрежа. Ги именуваме сите посебно во растечки редослед, за кога ќе ја извршиме симулацијата, да може прегледно да ги разгледаме резултатите. Со отворање на менито на корисниците, за да може да ги користат сервисите кои се понудени од Video HeadEnd во полето Values на атрибутот Supported Services одбираме All. Со второ копче на празен простор и кликување на опцијата Go To Parent Subnet, се враќаме на првичната работна површина. Со 10BaseT врска го поврзуваме последниот рутер со иконата на локалната единица. Ќе ни се отвори подмени, каде што ќе избереме DSLAM бидејќи ни е единствена опција.

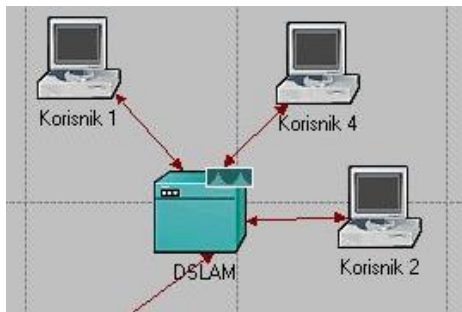

+ Application: Supported Profiles	None
- Application: Supported Services	All
+ Application: Transport Protocol Specifica...	Default

Слика 12: Изглед на локална единица Слика 13: Додавање на поддржани сервиси

За да правиме споредба на резултатите што ќе ги добиеме од првото сценарио, треба да направиме и второ сценарио, каде што единствена разлика е тоа што наместо 5 агрегациони рутери, ќе имаме 15. Прво од мените Scenarios, избираме Duplicate Scenario, што ќе ни го дуплира тоа што до сега сме го работеле и не носи директно на дуплицираното сценарио. Со едноставно додавање и поврзување на уште 10 рутери, кадешто рутерот број 5 треба да го дисконектираме со локалната единица, а тоа едноставно може да се направи со селектирање на врската и притискање на копчето Delete на нашата тастатура. Потоа рутерот 5 го поврзуваме до првиот од новододадените рутери, а после тоа, нив ги поврзуваме сервиски се до последниот. Тој рутер (последниот) го поврзуваме со локалната единица, исто како рутерот 5 во првото сценарио.

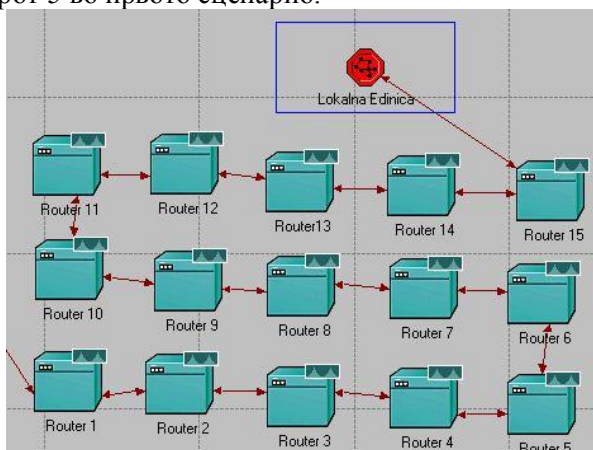

Слика 14: Поврзаност на агрегациони рутери во второто сценарио

2.2. Извршување симулации

Откако се ни е поврзано и подесено, може да поминеме на следниот чекор, а тоа е извршување на симулациите. Се враќаме на првото сценарио, втор клик на празниот работен простор и избираме Choose Individual Statistics. Со

навигација преку Node Statistics -> Ethernet избираме Delay и Traffic Received (packets/sec). Потоа избираме Simulation -> Configure Discrete Event Configuration од главното мени. Откако ќе ни се отвори подменито, ќе ја смениме вредноста на полето Duration во 5, бидејќи сакаме да добиеме резултати за 5 часа. Кога ќе заврши симулацијата, кликаме на копчето Close. Потоа од главното мени навигираме до View Results преку Results. Ќе ни се отвори мени слично на тоа што го отворивме за избирање на типот на резултати што сакаме да ги добиеме. Со избирање на Campus Network -> Lokalna Edinica -> Korisnik 1 -> Ethernet -> Delay и Traffic Received, ќе добиеме два графика од десната страна на менито.

Кога ќе го направиме целиот горенаведен процес на симулирање и за второто сценарио, може да ги споредиме резултатите од двете симулации.

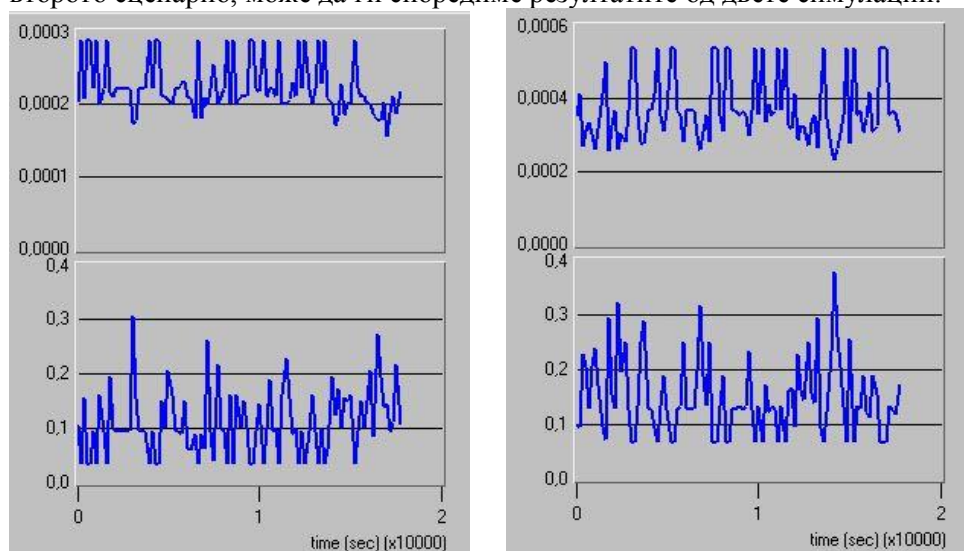

Слика 15: Резултати од симулација на првото и второто сценарио (лева – прво, десна – второ)

2.3. Заклучок од добиените резултати

Од добиените резултати може лесно да се увиди дека доцнењето во второто сценарио е многу поголемо отколку во првото. Тоа е бидејќи патот на пакетите од DER-от до DSLAM-от е многу поголем. Ако се погледне другиот дел од резултатите, ќе видиме дека бројот на примени пакети во секунда е помал во првото сценарио во однос на второто. Овие резултати не се најточни, бидејќи тука не е додаден и сообраќајот од другите сервиси што се пренесува преку овие врски. За да се подобрат овие резултати, треба да се стават рутери со поголема моќ на процесирање на пакети, може да се стават оптички врски, со што би се зголемила брзината и вкупната податочна рата што може да пропагира низ новите врски.

3. Заклучок

Во овој труд го анализиравме IPTV сервисот, неговата архитектура и компонентите од кои тој се состои. IPTV архитектурата ја имплементиравме во OPNET симулатор, при што изработивме две сценарија. Преку изработка на оваа симулација дојдовме до заклучок дека доцнењето е во директна врска со бројот на рутери. Имено, колку е поголем бројот на рутери помеѓу DER-от на сервис провајдерот и DSLAM-от во локалната единица, толку е поголемо доцнењето на пакетите кои ги испраќа DER-от.

Иако IPTV има исклучително строги побарувања во поглед на инфраструктурата, имено, мрежна архитектура со соодветен капацитет, високи перформанси и редундантност на системот, сепак овој сервис ја има водечката улога во преносот на видео содржини.

Со зголемување на брзините на скелетните и пристапните мрежи со имплементацијата на оптички медиум, покрај стандардниот IPTV сервис достапен е голем број на дополнителни функции како истовремено гледање и снимање на содржини со висок квалитет (HD видео) без да се почувствува разлика при пребарувањето на интернет содржини или пак нивно превземање (download).

Со можноста на една скелетна мрежа да се поврзат повеќе типови пристапни мрежи, еден вид решение за корисниците во поодалечените средини, каде DSL пристапната мрежа не е пригодна за имплементација, може да се искористи безжична пристапна архитектура.

Во Македонија, IPTV сервисот е во значителен подем во последните неколку години, со појавата на повеќе провајдери. Имено, освен телефонските, на пазарот се присутни и кабловските оператори кои покрај понудата за аналогна телевизија, го нудат и овој сервис, како и гореспоменатиот Triple-Play.

Во иднина би можеле да ја објасниме имплементацијата на IPTV сервисот преку другите пристапни мрежи, како оптичката, безжичната и кабелската. Со изработка на симулации во OPNET симулаторот, би ги увиделе разликите помеѓу сите овие пристапни мрежи.

4. Библиографија

10. Cisco Gigabit-Ethernet Optimized IPTV/Video over Broadband Solution 2005
11. Gerrard O'Driscoll, "Next Generation IPTV Services and Technologies" John Wiley & Sons, Inc., Hoboken, New Jersey 2008
12. Leandro Santana Menezes "SIP Based Architecture for Heterogeneous Networks" 2009 стр 19-22
13. Mohammad Taufiqul Islam and Azimul Hoque, "Study of Reliable Multicast for IPTV Service", Master Thesis Sweden 2008
14. Amy Harris, Greg Ireland, White Paper "Enabling IPTV: What Carriers Need to Know to Succeed" 2005

15. White Paper. "The Evolving IPTV Service Architecture"
http://www.cisco.com/en/USsolutions/collateral/ns341/ns525/ns537/ns549/ns746/net_implementation_white_paper0900aecd806530a4.pdf
(прегледано на 23.06.2011)
16. ADSL Guide <http://speedy-internet.blogspot.com/2009/03/iptv.html>
(прегледано на 25.06.2011)
17. IPTV White Paper
http://www.mocalliance.org/industry/white_papers/IPTV_White_Paper%5B1%5D.pdf (прегледано на 23.06.2011)
18. A Guide to IPTV
http://www.tek.com/Measurement/App_Notes/25_20277/eng/25W_20277_0.pdf?wt=520&rgn=ww&from=303271X314253&link=/Measurement/App_Notes/25_20277/eng/25W_20277_0.pdf (прегледано на 20.06.2011)
19. IPTV <http://en.wikipedia.org/wiki/IPTV> (прегледано на 19.06.2011)
20. Comparative analysis - TCP – UDP
http://www.laynetworks.com/Comparative%20analysis_TCP%20Vs%20UDP.htm (прегледано на 22.06.2011)

Дарко Шишковски
Европски универзитет, Скопје
Факултет за информатика

Ема Танаскоска
Европски универзитет, Скопје
Факултет за информатика

МОБИЛНОТО УЧЕЊЕ ВО ОБРАЗОВНИОТ ПРОЦЕС

Апстракт – Со текот на годините како што напредува технологијата преносните уреди: лаптоп компјутерите, таблет компјутерите и паметните телефони, станаа уреди кои човекот секојдневно ги користи. Бројот на мобилни уреди продадени во светот е зачудувачки огромен. Во Република Македонија пак бројот на активни корисници на мобилни телефони ја надмина и бројката од 2.200.000 корисници. Во високо развиените земји учениците и студентите се запознаени со терминот мобилно учење или mLearning и ги користат преносните уреди во процесот на едуцирање. Целта на овој труд е да се запознаеме со овој концепт на учење, воедно да се образложи и дефинира што претставува терминот мобилно учење и кои се неговите предности.

Клучни зборови – мобилно учење, преносни уреди.

1. ВОВЕД

Уште во раните седумдесетти години Алан Кеј направил посериозен обид да дизајнира компјутерска мобилна платформа за учење Dynabook. Но експериментирањето со мобилното учење земало замав дури кон средината на деведесеттите години [13]. Perry во својата книга [14] опишал еден проект кој се реализирал во Обединето Кралство во 2002-2003 година, во кој на 150 учители во 30 училишта низ Англија им биле доделени мобилни уреди, во глобала тоа биле PDA (Personal Digital Assistant) уреди. Учителите требале да ги користат овие уреди односно да ги користат како помагала во текот на наставата и предавања. По завршувањето на проектот, учителите ги дале следните констатации во врска со предностите на овие уреди: лесна преносливост, големина, цена, батерија, и можност за надворешна употреба.

Но како и учителите, така и учениците би можеле да ги користат овие уреди за учење. Во денешно време има голем избор на мобилни уреди како што се: паметните телефони, таблет компјутерите и лаптоп компјутерите. Понатаму во овој труд ќе се разгледаат резултати од истражувања кои се направени на светско ниво за застапеноста на мобилните уреди на пазарот и нивната употреба. Ќе се објасни што е тоа мобилно учење, зошто е подобро да се применува овој концепт на учење како и кои се неговите предности наспроти традиционалното учење.

2. Цели на трудот

Како што напоменавме целта на овој труд е да се објасни што претставува мобилното учење – mLearning и кои се предностите на овој концепт на учење, затоа ќе бидат одговорени неколку клучни прашања:

- Што се тоа преносни уреди?
- Колкава е застапеноста на преносните уреди и мобилниот интернет во Република Македонија?
- Што е тоа мобилно учење и како се применува?
- Кои се предностите на мобилното учење?

3. Преносни уреди

Со текот на годините како што напредува технологијата преносните уреди: лаптоп компјутерите, таблет компјутерите и паметните телефони, станаа уреди кои човекот секојдневно ги користи. Лаптоп компјутерите најчесто работат на Microsoft Windows оперативен систем, Linux или Mac OS оперативен систем додека пак таблет компјутерите и паметните телефони најчесто ги користат Microsoft Windows Mobile, iOS и Android мобилните оперативни системи.



Слика 1. Мобилни уреди.

Според најновиот извештај на Strategy Analytics бројот на испорачани таблети за првиот квартал од 2013 година е двојно зголемен во споредба со истиот период од 2012 година.

Global Branded Tablet OS Shipments (Millions of Units)	Q1 '2012	Q1 '2013
Apple iOS	11.8	19.5
Android	6.4	17.6
Windows	0.0	3.0
Others	0.5	0.4
Total	18.7	40.6
Global Branded Tablet OS Market Share %	Q1 '2012	Q1 '2013
Apple iOS	63.1%	48.2%
Android	34.2%	43.4%
Windows	0.0%	7.5%
Others	2.7%	1.0%
Total	100%	100%
Growth Year-over-Year %	146%	117%

Табела 1. Strategy Analytics.

Резултатите од ова истражување покажуваат дека испораката на таблети во првиот квартал од минатата година била 18.7 милиони уреди, а во овој квартал бројката достигнала и до неверојатни 40.6 милиони уреди. Исто така од ова истражување може да се види и дека Apple е лидер на табелата чии таблети работат на iOS оперативен систем. Меѓутоа испораката на таблетите кои работат на Android оперативен систем е значително зголемена од 6.4 милиони уреди за минатата година до 17.6 милиони уреди за оваа година. Тоа значи дека Android со 43.4% се приближува до Apple кој има 48.2%. Се претпоставува дека до крајот на годината процентите ќе бидат изедначени а во првиот квартал од 2014 година Android ќе го заземе првото место на табелата. [6]

Со оглед на бројките кои можеме да ги видиме од табелата без разлика кој оперативен систем се користи, бројот на произведени таблет компјутери е огромен, што значи дека побарувачката е навистина голема.

За разлика од таблет компјутерите, паметните телефони се користат во многу поголем број. Според IDC (**International Data Corporation**) **производството на паметни телефони во првиот квартал од 2013 година е зголемен за**

63.5 милиони уреди наспрема првиот квартал од минатата 2012 година, односно од 152.7 милиони на 216.2 милиони уреди.

Vendor	Q1' 13 Unit Shipments	Q1' 13 Market Share	Q1' 12 Unit Shipments	Q1' 12 Market Share	Year-over-Year Change
Samsung	70.7	32.7%	44.0	28.8%	60.7%
Apple	37.4	17.3%	35.1	23.0%	6.6%
LG	10.3	4.8%	4.9	3.2%	110.2%
Huawei	9.9	4.6%	5.1	3.3%	94.1%
ZTE	9.1	4.2%	6.1	4.0%	49.2%
Others	78.8	36.4%	57.5	37.7%	37.0%
Total	216.2	100.0%	152.7	100.0%	41.6%

Табела 2. Top Five Smartphone Vendors, Shipments, and Market Share, 2013 Q1 (Units in Millions) [5]

Исто така според истражувањето објавено од IDC (**I**nternational **D**ata **C**orporation) бројката на испорачани паметни телефони кои користат Android оперативен систем за 2012 година изнесува 497.1 милиони уреди и го зазема првото место на табелата. Оваа бројка е двојно зголемена наспрема 2011 година во која биле испорачани 243.5 милиони уреди кои го користат Android оперативниот систем. На второ место е оперативниот систем iOS на Apple со испорачани 135.9 милиони уреди во 2012 година наспрема 93.1 милиони уреди во 2011 година.

Operating System	2012 Unit Shipments	2012 Market Share	2011 Unit Shipments	2011 Market Share	Year over Year Change
Android	497.1	68.8%	243.5	49.2%	104.1%
iOS	135.9	18.8%	93.1	18.8%	46.0%
BlackBerry	32.5	4.5%	51.1	10.3%	-36.4%
Symbian	23.9	3.3%	81.5	16.5%	-70.7%
Windows Mobile	17.9	2.5%	9.0	1.8%	98.9%
Others	15.1	2.1%	16.3	3.3%	-7.4%
Total	722.4	100.0%	494.5	100.0%	46.1%

Табела 3. Top Five Smartphone Operating Systems, Shipments, and Market Share, 2012 (Units in Millions) [4]

Според овие истражувања можеме да заклучиме дека бројот на преносните уреди кои се користат од ден на ден станува се поголем. За секојдневна употреба веќе почнуваат да се заменуваат лаптоп компјутерите со таблет компјутерите и тоа поради нивните димензии (тие се помали и полесни), нивната практичност и нивната енергетска ефикасност која има режим на работа и до 10 и повеќе часови. Класичните мобилни телефони полека се исфрлаат од употреба и се заменуваат со паметни телефони кои работат на ист принцип односно на исти оперативни системи како и таблет компјутерите.

4. Застапеност на мобилните телефони и мобилниот интернет во Република Македонија

Во последните неколку години застапеноста на мобилните телефони во Република Македонија ја надмина и бројката од 2.235.460 која според последниот попис одржан во 2011 година е поголема од бројот на жители кои живеат во истата а тој изнесува 2,058,539.

Според истражувањето спроведено од Агенцијата за Електронски Комуникации (АЕК) на Република Македонија, вкупниот број на активни претплатници во мобилната телефонија во четвртиот квартал од 2012 година изнесува 2,058,539 кој за разлика од третиот квартал од истата година е за 2,80% помал и изнесува 2.299.926. Меѓутоа во однос на истражувањето од четвртиот квартал од 2011 година бројот на активни корисници е зголемен за 1% односно за 22.237 корисници.

Индикатор	Q4 2012	Q3 2012	Промена %	Q4 2011	Промена %
Вкупен број на активни претплатници во мобилна телефонија	2.235.460	2.299.926	-2,80%	2.213.223	1,00%

Табела 4. Извештај за развојот на пазарот на електронски комуникации во четвртиот квартал од 2012 година – АЕК (Агенција за Електронски Комуникации) Република Македонија [15]

Од друга страна пак бројот на корисници за четвртиот квартал од 2012 година кои користат мобилен интернет изнесува 505.596 корисници. Во споредба со истиот период од 2011 година бројот на корисници е зголемен за 35,44% или за 132.308 корисници.

Индикатор	Q4 2012	Q3 2012	Промена %	Q4 2011	Промена %
Број на претплатници на пристап до интернет со широк опсег преку мобилна мрежа (2G/3G)	505.596	446.288	13,29%	373.288	35,44%

Табела 5. Извештај за развојот на пазарот на електронски комуникации во четвртиот квартал од 2012 година – АЕК (Агенција за Електронски Комуникации) Република Македонија [16]

Агенцијата за Електронска Комуникација (АЕК) во февруари 2013 година исто така направила испитување во кое учествувале испитаници на возраст од 16-29 години. На нив им биле поставени прашања како:

- Каков мобилен телефон користат – односно дали е тоа паметен или обичен телефон?
- Дали користат мобилен интернет (тука не спаѓа WiFi интернетот)?
- Дали се задоволни од брзината на мобилниот интернет кој се наоѓа на нашиот пазар?
- Дали се задоволни од достапноста на мобилниот интернет?

Каков мобилен телефон користат?	16-29 години
Паметен телефон	51,8%
Обичен телефон	55,6%
Таблет	1,9%

Табела 6. Испитување на јавното мислење на резиденцијалните корисници во однос на пазарот на електронски комуникации во Македонија [17]

Од оваа табела може да заклучиме дека бројот скоро и да е изедначен помеѓу корисниците кои користат и не користат паметни телефони.

Дали користат мобилен интернет (не се мисли на WiFi)?	16-29 години
ДА	37,9%
НЕ	62,1%

Табела 7. Испитување на јавното мислење на резиденцијалните корисници во однос на пазарот на електронски комуникации во Македонија [18]

Сепак корисниците кои не користат мобилен интернет се скоро 2/3 повеќе од оние кои користат интернет, иако не треба да се изостави фактот дека Т-мобиле ја прошири својата мрежа достигнувајќи 500 Hot Spot WiFi локации кои нудат најбрз и најдобар бесплатен интернет низ Република Македонија [19].

16-29 години	Дали се задоволни од брзината на интернетот?	Дали се задоволни од достапноста на интернетот?
Многу задоволни	29,7%	34,7%
Делумно задоволни	58,5%	56,8%
Делумно незадоволни	10,2%	7,6%
Воопшто незадоволни	0,8%	/

Испитување на јавното мислење на резиденцијалните корисници во однос на пазарот на електронски комуникации во Македонија[20][21]

Од овие испитаници кои користат интернет голем е бројот на корисници кои се многу задоволни и делумно задоволни од брзината на интернетот или во проценти тој изнесува 29,7% односно 58,5%. Додека 34,7% од испитаниците се многу задоволни од достапноста на интернетот, а 56,8% се делумно задоволни. Во двата случаи мал е процентот на испитаници кои се незадоволни од брзината и достапноста на мобилниот интернет.

5. Мобилно Учење (mLearning)

Како што може да се види од истражувањата голем е бројот на корисници кои користат мобилни уреди како што се паметните телефони и таблет компјутерите. Речиси 1.5 милијарди луѓе во светот шетаат околу со мокни компјутери во својот џеб, иако за тоа не се ни свесни [1]. Колку за споредба обичниот мобилен телефон (за кој не станува збор дека е паметен телефон) има посложени и помоќни чипови од компјутерот со кој се слетало на месечината во 1969 година. Од истражувањата исто така видовме и дека бројот на корисници во нашата земја е поголем од бројот на жители односно 2.235.460 активни мобилни корисници наспрема 2,058,539 жители на Р.Македонија што значи дека еден жител користи и повеќе мобилни телефони истовремено. Видовме и дека бројот на паметни телефони кои се користат од страна на помладите како и од постарите е исто така голем а за говори фактот дека Т-Мобиле Македонија ја зголеми продажбата на паметни телефони за 80% во споредба со 2011 година. Според податоците, околу 45% од корисниците на паметни телефони се и активни корисници на мобилен интернет. Во 2012 година бројот на корисници на мобилен интернет се

зголеми за 130%. Експанзијата е поттикната од политиката на компанијата да се обезбедат паметни телефони и мобилен интернет по цени достапни за секој корисник . 20% од корисниците на мобилен интернет ја користат услугата на модерни уреди[22].

Корисниците своите мобилни уреди ги користат за различни потреби, комуникација, интернет, играње голем број на различни игри итн. Меѓутоа овие преносни уреди исто така можат да се искористат и во образовни цели. Преку овие преносни уреди учениците и студентите можат да се едуцираат за најразлични теми, без разлика дали тие теми конкретно ги има или ги нема во образовната програмата која им е понудена во образовните установи.

Мобилното учење како образовна активност има смисла само кога технологијата која е употребена во учењето е целосно мобилна и корисниците кои ја користат таа технологија се исто така мобилни додека учат [2]. Може да се каже дека мобилното учење или mLearning во суштина е електронско учење кое како предност ја нуди мобилноста. Дефиницијата за мобилно учење би гласела: мобилно учење е учење кое се дефинира преку бежични и дигитални уреди и технологии, генерално произведени за јавноста и користени од страна на ученикот во високото образование [3]. Меѓутоа мобилното учење како во високото образование така може да се користи и во средното па дури и во основното образование.

6. Предности на мобилното учење

Мобилното учење нуди пред се мобилност а тоа значи дека, ученикот може да учи преку својот мобилен уред кога сака и каде сака. Ученикот може да го повтори материјалот кој бил предаван на денешниот час, во автобус додека оди накај дома или пак додека е на одмор во училишниот двор или во студентското бифе. Можноста на мобилниот уред кога е поврзан со интернет нуди голем спектар на информации кои би му биле од корист на ученикот во неговото учење. Колку е важен овој концепт во образованието сведочи и фактот дека Европската комисија го поддржува развојот на m-Learning проектите како и на мултинационалниот проект MOBIlearn кој вклучува 24 партнери од Европа, Израел, Швајцарија, САД и Австралија [7].

Учењето преку мобилен уред или m-Learning се концентрира пред се на користењето на интернетот во процесот на учење т.е. преку пристапот на интернет во било кое време да се дојде до било која информација која му е потребна на ученикот. Вака поврзан уредот може да се користи како книга, речник па дури и да се пристапи до некои онлајн (online) училници кои нудат различни видови на курсеви.

Речиси и да нема недостатоци во мобилното учење кои би можеле да играат главна улога во овој процес. Може да се каже дека како главни недостатоци може да се земат големината на екранот и интернет конекцијата. Тоа значи дека доколку екранот на мобилниот уред е многу мал, читањето од него ќе биде отежнато. Исто така проблемот со интернет конекцијата може да биде главниот недостаток кој би го отежнал мобилното учење. Меѓутоа екраните на мобилните телефони како и таблет компјутерите, производителите ги прават се поголеми и посоефицицирани така што тој проблем е веќе решен. Во Р.Македонија до некаде е решен и проблемот со интернет конекцијата, а тоа се гледа и од претходните резултати т.е. од бројката на корисници кои користат мобилен интернет. Мобилните оператори моментално нудат понуди во кои за ниски цени е вклучен неограничен интернет со 3G технологија и тоа со брзина од 1 Mbit/s до 4 Mbit/s [9].

Овој концепт на учење (m-Learning) нуди голем број на предности, ние ќе наброиме само неколку од нив:

- Ученикот може сам да одреди кога, и што сака да учи а при тоа има можност да го повтори тоа неограничен број на пати.
- Ученикот може да учи каде ќе посака (во автобус, во бифе, во читална, на плажа, дома итн).
- Можност за учење на одредени содржини преку игри превземени од интернет (онлајн продавници) на својот мобилен уред
- Можност за класично учење преку читање на pdf и word содржини (предавања).
- Можност за учење преку видеа и анимации (мултимедија) во flash содржина преку Macromedia Flash Player.
- Можност за посета на онлајн курсеви кои не се нудат во нашето образование а при тоа можете да ги следите а да не морате да сте физички присутни на едно место.
- Можност за пишување на текст т.е. земање на приклучоци за време на предавањата.

Можностите кои ги нуди мобилното учење се огромни. Замислете само се што можете да научите а при тоа да не ви требаат никакви книги, тетратки или да бидете фиксирани за компјутерот во својата соба. Сето ова го имате на еден уред, мобилен уред кој ви овозможува неограничени можности на учење.

Со оглед на тоа дека во денешно време секој мобилен уред дали е тоа паметен телефон или таблет компјутер има вградена камера, ученикот може да ја искористи за снимање на предавањата т.е. да направи видео записи кои ќе му бидат од голема помош во своето учење. Исто така секој мобилен уред има вграден микрофон кој овозможува користење на уредот како диктафон преку кој исто така можат да се снимат одредени записи (предавања и сл.)

кои ученикот потоа може да ги преслуша кога ќе посака. Како што напоменавме интернетот игра голема улога во образованието, па така учениците преку својот мобилен уред можат да посетуваат различни онлајн курсеви, да користат онлајн речници и да превземаат голем број на образовни апликации и образовни игри. Со еден збор можностите и начините за учење преку мобилните уреди се неограничени.

7. Заклучок

Според истражувањата направени на светско ниво, може да заклучиме дека бројот на мобилни уреди односно паметни телефони и таблет компјутери кои се користат во светот е навистина зачудувачки огромен. Бројот на активни корисници во мобилната мрежа во Р.Македонија е исто така голем, а тој изнесува 2.235.460 корисници. Од друга страна пак можностите кои ги нуди мобилното учење кое се применува преку овие преносни уреди се навистина фасцинирачки. Учениците и студентите во Р.Македонија треба да бидат запознаени со овој концепт на учење за да можат да ги искористат сите бенефиции од истото. Со ова самите ќе си го олеснат учењето а воедно ќе сфатат дека овие уреди не се наменети само за комуникација туку нудат големи можности кои секој корисник т.е. ученик или студент треба да ги искористи.

8. Понатамошни цели

Мојата понатамошна цел е да направам истражување низ училиштата во Македонија со кои ќе се утврди дали учениците се запознаени со овој концепт на учење и дали своите мобилни т.е. преносни уреди воопшто ги користат за едуцирање. Воедно ќе се запознаат со концептот на мобилно учење и ќе им биде презентирана мобилна образовна апликација која ќе ја изработам во Андроид мобилен оперативен систем а која истата учениците ќе можат да ја тестираат и оценат.

9. ЛИТЕРАТУРА

1. http://www.marcprensky.com/writing/Prensky-What_Can_You_Learn_From_a_Cell_Phone-FINAL.pdf
2. Defining Mobile Learning in the Higher Education Landscape - Mohamed Osman M. El-Hussein and Johannes C. Cronje.
3. Traxler, J. (2007). Defining, Discussing and Evaluating Mobile Learning: The Moving Finger Writes and Having Writ... *The International Review in Open and Distance Learning*, 8, 1-13.
4. <http://www.idc.com/getdoc.jsp?containerId=prUS23946013>
5. <http://www.idc.com/getdoc.jsp?containerId=prUS24085413>

6. <http://www.strategyanalytics.com/default.aspx?mod=search&q=Tablets+and+computing#0>
7. <http://www.mobilearn.org/download/vision.pdf>
8. <http://www.mobilearn.org/>
9. <http://www.t-mobile.com.mk/public/brzini-na-pristap.nspx>
10. Attewell, J. & Savill-Smith, C. (2005). *Mobile Learning Anytime Everywhere*, London: Learning and Skills Development Agency.
11. http://www.mobilearn.org/download/events/mlearn_2004/MLEARN_%202004_book_of_conference_papers.pdf
12. <http://www.mlearn.org.za/CD/papers/Attewell.pdf>
13. Mobile Learning – N.Pachler, B.Bachmair and J.Cook
14. Handheld Computers (PDAs) in Schools – Perry, D (2003)
15. Извештај за развојот на пазарот на електронски комуникации во четвртиот квартал од 2012 година – АЕК (Агенција за Електронски Комуникации) Република Македонија страна 31 / http://www.aec.mk/index.php?option=com_content&view=article&id=710%3A-2012-&catid=54%3A2011-06-22-08-36-12&Itemid=123&lang=mk
16. Извештај за развојот на пазарот на електронски комуникации во четвртиот квартал од 2012 година – АЕК (Агенција за Електронски Комуникации) Република Македонија – страна 7 / http://www.aec.mk/index.php?option=com_content&view=article&id=710%3A-2012-&catid=54%3A2011-06-22-08-36-12&Itemid=123&lang=mk
17. Испитување на јавното мислење на резиденцијалните корисници во однос на пазарот на електронски комуникации во Македонија– страна 41 / http://www.aec.mk/index.php?option=com_content&view=article&id=707%3Afevruari-2013&catid=54%3A2011-06-22-08-36-12&Itemid=123&lang=mk
18. Испитување на јавното мислење на резиденцијалните корисници во однос на пазарот на електронски комуникации во Македонија– страна 54 / http://www.aec.mk/index.php?option=com_content&view=article&id=707%3Afevruari-2013&catid=54%3A2011-06-22-08-36-12&Itemid=123&lang=mk
19. Годишен извештај 2012 Македонски Телеком и Т-Мобиле Македонија страна 54 / <http://www.t-mobile.com.mk/public/documents/GI2012%20complete%20Mak.pdf>
20. Испитување на јавното мислење на резиденцијалните корисници во однос на пазарот на електронски комуникации во Македонија– страна 55 / http://www.aec.mk/index.php?option=com_content&view=article&id=707%3Afevruari-2013&catid=54%3A2011-06-22-08-36-12&Itemid=123&lang=mk
21. Испитување на јавното мислење на резиденцијалните корисници во однос на пазарот на електронски комуникации во Македонија– страна 56 / http://www.aec.mk/index.php?option=com_content&view=article&id=707%3Afevruari-2013&catid=54%3A2011-06-22-08-36-12&Itemid=123&lang=mk
22. Годишен извештај 2012 Македонски Телеком и Т-Мобиле Македонија страна 10 / <http://www.t-mobile.com.mk/public/documents/GI2012%20complete%20Mak.pdf>

Ема Танаскоска
Дарко Шишковски
Емилија Милошеска

Европски универзитет, Скопје
Факултет за информатика

РАЗВОЈ И ЕВАЛУАЦИЈА НА СИСТЕМ ЗА Е-УЧЕЊЕ

Апстракт – Целта на е-учење е да се овозможи наставен процес и процес на учење кои се остваруваат со користење на информатичката технологија. Како еволуција на далечинското образование, е-учење е сеуште во развој со цел добивање на најдоброто од учениците/студенти кои го користат. Во овој труд прикажан е веб систем за е-учење со кој учениците од основното образование ќе можат да го проверат своето знаење по македонски јазик. Темите за тестирања ќе бидат дефинирани според наставната програма, а тестовите ќе бидат креирани и внесувани од страна на лицата од образовниот систем, наставници или професори. Целта на системот е со користење на системот за администрација секој ученик да може да го следи својот напредок во учењето, резултатите од тестовите, како и да добива напредни материјали согласно добрите резултати.

Клучни зборови — е-учење, далечинско образование, далечинско учење.

1. ВОВЕД

Концептот на е-учење се користи за да се покаже процесот на учење поддржан со интензивна употреба на технологија, и најширокото применето значење на е-учење е дека тоа претставува асинхрон процес кој им дозволува на учениците и наставниците да комуницираат во образовен процес дизајниран според одредени принципи. Е-учење е револуција која наместо традиционалното образование во училишта, нуди долготраен систем за далечинско учење. [1] "The biggest growth in the Internet, and the area that will prove to be one of the biggest agents of change, will be e-Learning... Education of the Internet is going to make e-mail usage like a rounding error in terms of the Internet capacity it will consume" - John Chambers, CEO, Cisco System.

Иако е-учењето сеуште не претставува најдобриот начин за добивање на нови знаења, има потенцијал да биде најефикасен за многу ситуации доколку се користи на правилен начин. [2] Оваа перцепција се менува со различни технолошки и образовни фактори и како резултат на тоа е-учењето

радикално го изменал концептот на далечинското образование. Главните елементи кои еволуирале се:

1. Денес достапна е евтина и моќна технологија која овозможува лесна поврзаност со Интернет користејќи мобилни уреди.
2. Интернетот денес е виртуелен простор каде не само што можеме да пребаруваме и добиваме информации, туку можеме и да креираме и споделуваме.
3. Бизнис светот и пазарот за вработување се повеќе бараат добро обучени професионалци кои можат брзо да применат технолошки и методолошки промени. Далечинското учење е клучно за студентот континуирано професионално да се надградува.
4. Студентите и учениците се свесни за промените и самите покажуваат интерес за користење на технологија во процесот на учење и подобрување.
5. Се зголемува бројот на организации кои го користат е-учењето како основен метод за подготвување на вработените. [3]

Сите овие аспекти значат дека е-учењето прави квалитативен и квантитативен скок.[4] Во идеалната околина за учење има квалификуван наставник кој води или предава, и еден или повеќе ученици кои ја следат наставата. Директната комуникација лице во лице помеѓу наставник и ученик дозволува веднаш да се реагира на потребите на ученикот, како и наставникот поединечно да одговори на секој од учениците и да ги мотивира.[2] Во Р.Македонија е-учење не е доволно прифатено и нема веб сајтови за е-учење кои би им овозможиле на учениците да го проверуваат и подобруваат своето знаење. Со цел подобрување на електронското образование и учење во Р.Македонија, во овој труд дефинираме истражувачки цели кои ќе резултираат со образовен софтвер во форма на веб систем за е-учење, кој според претходната дефиниција не претставува идеална електронска околина за учење, но дава можност за индивидуален напредок на учениците и консултации со наставници.

Методот на работа во системот е следен: наставниците внесуваат тестови за учениците и според добиените резултати самиот систем му предлага нови теми и тестови на ученикот. Тоа зависи од резултатите, доколку резултатите се добри и со секој нареден тест се подобруваат, системот заклучува дека тој ученик е спремен за следното ниво, односно понапредни тестови. Во другиот случај, доколку резултатите не се подобруваат, системот заклучува дека ученикот не го совладал материјалот и дека треба да го повтори претходниот материјал и да ги повтори тестовите.

Содржината на трудот е организирана во пет делови. Во секција 2 ќе биде опишан нашиот веб систем за е-учење. Секција 3 содржи податоци за стандардите за развој на електронски систем за учење. Во секција 4 ќе бидат

описани целите и задачите на системот. Последната секција, секција 5, содржи заклучок и идни планови.

2. Основа, структура и дизајн на системот за е-учење

А. База на податоци

Структурата на базата е креирана со цел да ги задоволи потребите и побарувањата на корисникот, и истата е дел од веб системот за образовен софтвер. За креирање на базата користен е Microsoft SQL Server, систем за менаџирање на бази на податоци. Регистрираните корисници како што се наставници и ученици, имаат корисничко име и лозинка, а се чуваат нивни податоци за име, презиме и e-mail. Администратори можат да бидат наставници и тие како корисник можат да внесуваат и бришат теми и тестови. За секоја тема можат да се внесуваат повеќе тестови кои ќе им бидат достапни на останатите корисници, учениците. На следните слики се претставени ER модел и релациона база на податоци на системот.

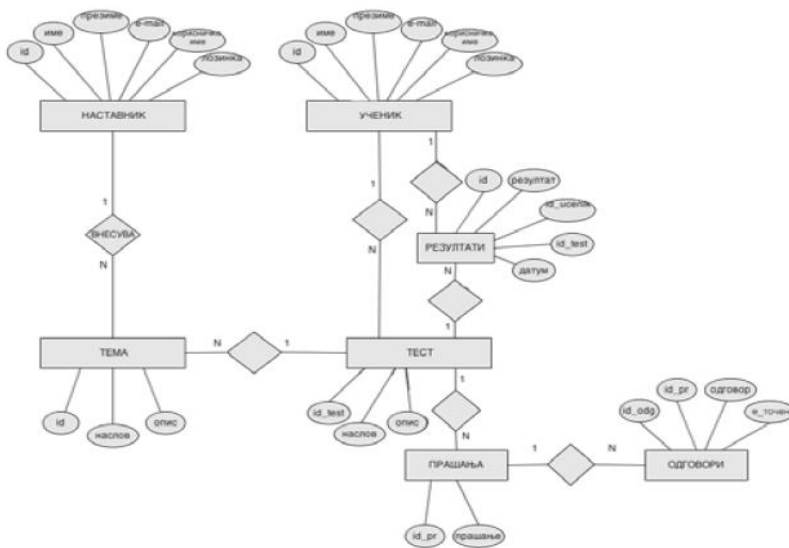

Слика 1. ER модел на системот.

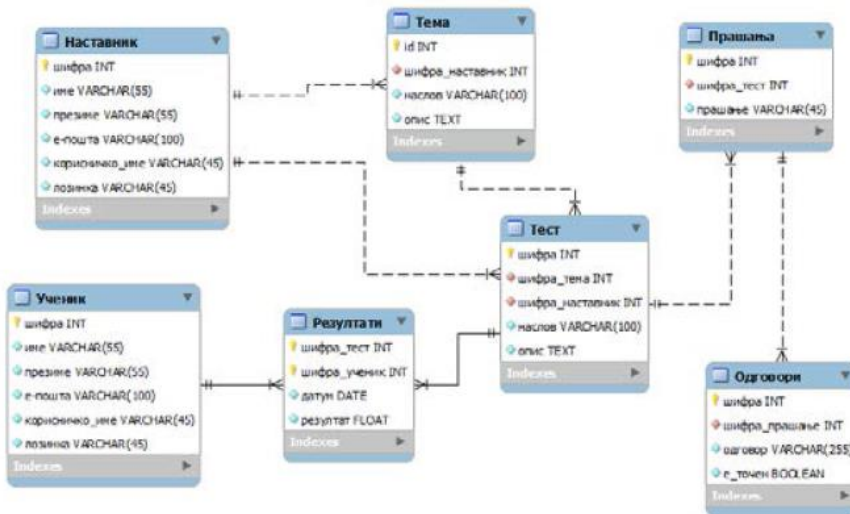

Слика 2. Релациона база на податоци на системот.

В. Моделирање на корисничко однесување

Корисничкото однесување во системот го прикажуваме користејќи UML - Унифициран моделирачки јазик. Со дијаграми ја дефинираме интеракцијата помеѓу корисникот и системот. На слика 3 е прикажан пример за интеракција на наставник со системот за е-учење, поточно однесувањето на наставникот при внесување на нов тест во системот.

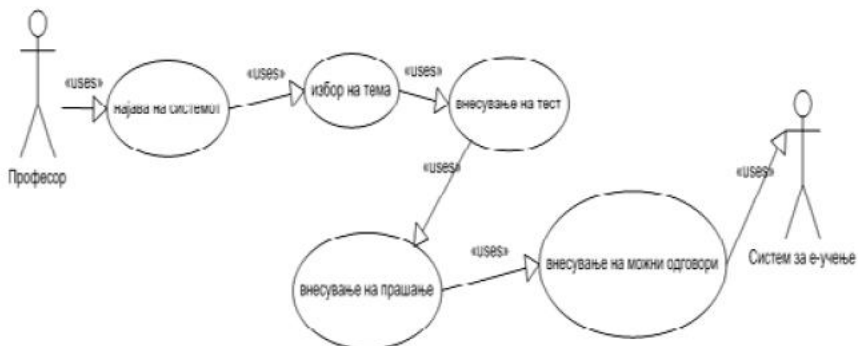

Слика 3. Дијаграм за интеракција наставник-систем.

На слика 4 е прикажана интеракција на ученикот со системот, поточно однесувањето на ученикот и системот кога ученикот ќе побара генерирање на резултати за одреден тест.

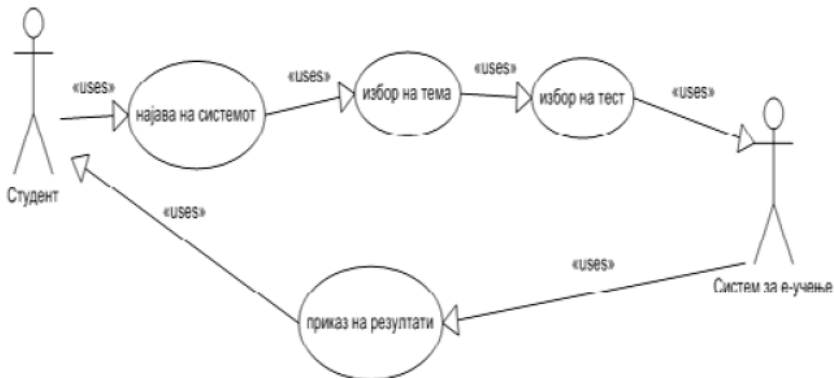

Слика 4. Дијаграм за интеракција ученик-систем.

С. Кориснички интерфејс

Интерфејсот на системот за е-учење е креиран за два вида корисници: наставници, односно образовни лица, и ученици. Сите корисници можат да се најаваат во системот и да користат различни привилегии. На сликата е прикажан делот за логирање на корисниците.

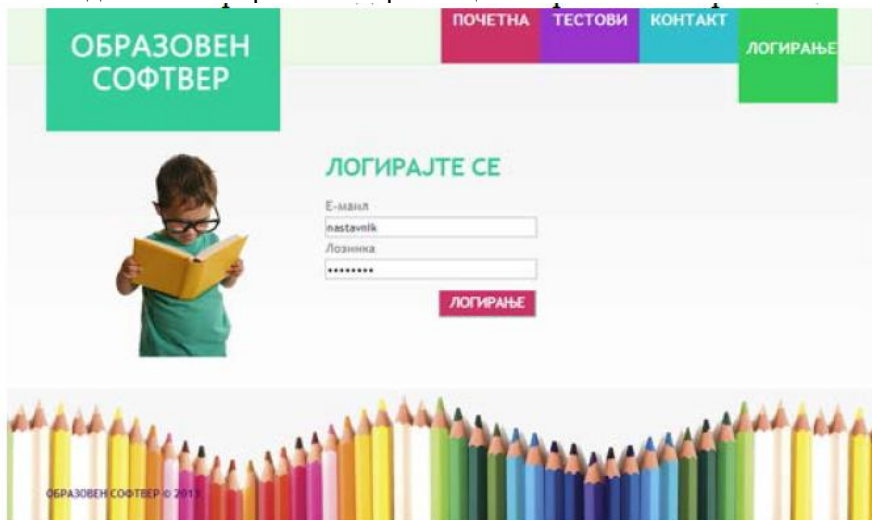

Слика 5. Приказ на делот за логирање на корисниците во системот.

1. Кориснички дел за наставници

Логираните наставници имаат повеќе привилегии од останатите корисници. Тие можат да внесуваат теми и тестови, и да ги гледаат резултатите од тестовите. На следната слика е прикажан делот за администрација за наставниците.

ID	НАСЛОВ	ОПИС	ПРАШАЊА	ОДГОВОРИ	АКЦИИ
1	ФОНЕТИКА И ФОНОЛОГИЈА	Фонетика (од старогрчките фиви) - „звук“, „глас“)...	1. Дали е точно тврдењето: Самогласките се изговараат со пречки во устата?	- Да - Не	ПРОМЕНИ ИЗБРИШИ
2	ИСТОРИЈА И ДИЈАЛЕКТОПОГИЈА	Македонскиот јазик е мајчиниот јазик на Македонците...	1. Кој е првиот словенски јазик зборуван додека Словените живееле зад Карпатите?	- Црковнословенски - Словенски - Старословенски	ПРОМЕНИ ИЗБРИШИ
3	СТИЛСКИ ИЗРАЗНИ СРЕДСТВА	Сите стилски изразни средства на со украсна функција се...	1. Кој стилско изразно средство е користено: „Ав-ав“ - Шарко плае, за шега не знае.	- Анафора - Ономастопаја - Метафора	ПРОМЕНИ ИЗБРИШИ

Слика 6. Дел од системот за администрација наменет за наставниците .

2. Кориснички дел за ученици

Корисниците кои се со привилегии на ученици, можат да бираат теми и од темите да решаваат тестови. За секој тест системот ги чува нивните податоци и доколку ученикот напредува, може да решава понапредни тестови. На сликата е прикажано прашање од тест за кое ученикот може да одбере од понудените одговори, и да продолжи кон следното прашање.

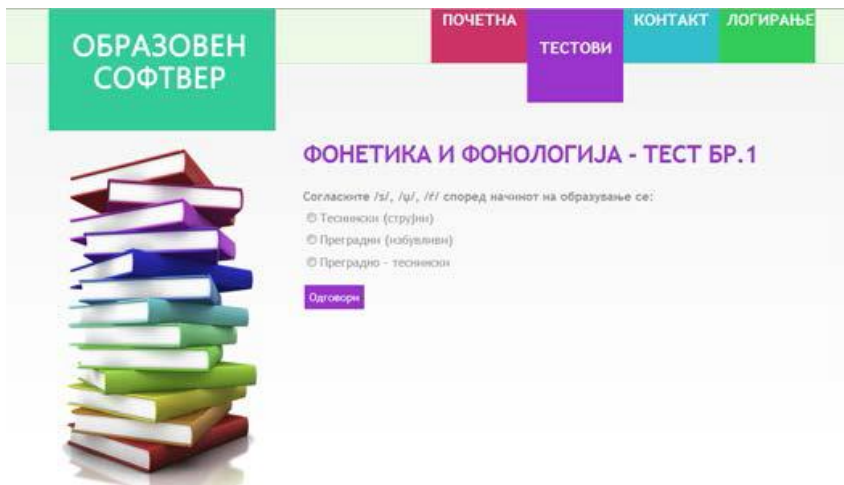

Слика 7. Изглед на тест за учениците.

На крајот од секој тест ученикот може да види број на точни и неточни одговори, и доколку има неточни одговори ќе бидат прикажани и прашања заедно со точните одговори.



Слика 8. Резултати од тестот, кои прикажуваат број на точни одговори, како и точните одговори на неточно одговорените прашања.

3. Стандарди за развој на електронски системи за учење

Историјата покажала дека неопходни се отворени, акредитирани и широко прифатени стандарди за одредени револуционерни промени да бидат прифатени. Стандардите се предуслов за интероперабилност на системите од различни производители и зголемување на флексибилноста и можноста на корисниците да изберат од поголема разновидност на продукти.[4] Предностите на стандардите кај електронското учење се:

- Слушателите имаат можност да изберат од голема колекција на курсеви на различни платформи, бидејќи сите стандардизирани курсеви може да се вклучат на сите системи за електронско учење кои ги поддржуваат тие стандарди. Ако стандардите за учење се целосно дефинирани и прифатени, слушателите може лесно да се преместуваат низ институции насекаде низ светот.
- За слушателите и професорите стандардите во електронското учење овозможуваат полесно споделување на материјалите со колегите. Исто така материјалите кои се користат може да се од широк опсег на издавачи и слушателите не треба да се грижат за нивната релевантност ако истите ги следат се изработени во согласност со соодветните стандарди.
- Зголемената компатибилност и интероперабилност на различните системи за учење, која произлегува од примената на стандардите, им овозможува на институциите да развијат систем кој во голема мера ќе одговара на нивните потреби. Тој систем би бил изработен од модули од различни софтверски производители.
- Издавачите може значително да ги намалат трошоците, бидејќи изработените содржини ќе се прилагодливи за повеќе платформи истовремено.

Напорите за стандардизација на системите за електронско учење се прават од страна на голем број различни конзорциуми од различни типови, како што се: истражувачки центри, граѓански и владини организации.

A. AICC – Aviation Industry CBT Committee

AICC е на стариот конзорциум за стандардизирање во полето на електронското учење. Постои уште од 1988 година. Овој конзорциум претставува меѓународна асоцијација на технолошки-базирани професионални тренери и развива водичи во авио-индустријата за развој и евалуација на тренинг технологии. Освен во авио-индустријата, нивните стандарди имаат силно влијание и во многу други индустрии.

Како прв конзорциум за стандардизација на системите за електронско учење, AICC имал огромно влијание и врз формирањето и на останати вакви

организации како што се: ADL-SCROM, IEEE/LTSC и IMS, кои што ја продолжиле работата врз основа на резултатите на оваа организација. Досега, многу изработувачи на курсеви ги следат правилата на AICC при изработката на нивните курсеви и многу постоечки системи за е-учење имаат можност за поддршка на AICC интерфејсите.

B. IEEE LTSC – Learning Technology Standards Committee

Оваа организација е овластена од организацијата IEEE Computer Society Standards Activity Board да развива акредитирани технички стандарди, препорачани практики и водичи за системите од оваа област:

- P1484.1 Architecture and Reference Model WG
- P1484.11 Computer Managed Instruction (CMI) WG
- P1484.12 Learning Objects Metadata (LOM) WG
- P1484.18 Platform and Media Profiles WG
- P1484.20 Competency Definitions WG [5]

C. ISO/IEC JTC1 SC36

International Electrotechnical Commission (IEC) е глобална организација која подготвува и објавува меѓународни стандарди за сите електрични, електронски и сродни технологии. Меѓународната организација за стандардизација - International Organization for Standardization (ISO) е светска федерација на меѓународни стандардни тела од околу 140 земји, и е основана како невладина организација во 1947 година.

IEC и ISO имаат воспоставено зедничка комисија, JTC 1. Мисијата на комисијата е да развива, одржува, промовира и подобрува ИТ стандарди. Под комитетот 36 на JTC 1 развива меѓународни стандарди во информациската технологија во областа на учење, образование, и обука. Работи заедно со други комитети, како што се IEEE/LTSC, CEN/ISSS/WS-LT и DCMI.

D. IMS (Instructional Management Systems) Global learning consortium Inc.

IMS развива и промовира отворени спецификации за олеснување на активности на електронското учење, како што се следење и известување на ученикот за неговиот напредок и можностите, размена на ученички досиеја помеѓу различни системи, се со цел е-учење да биде достапно за сите. IMS има две клучни цели:

- Дефинирање на техничките стандарди за интероперабилност на апликациите и сервисите во дистрибуираното учење.

- Поддршка на IMS спецификации во продукти и сервиси на светско ниво. IMS промовира широко распострането усвојување на спецификации кои дозволуваат дистрибуирани околина за учење и содржини од повеќе автори да можат да работат заедно.

4. Цели и задачи на системот

Темата за електронско учење го вклучува научното истражување за тоа како луѓето учат во електронска околина за учење. Постојат три елементи на е-учење:

- доказ - база на реплицирани наоди од големи и соодветни истражувања,
- теорија - истражување за тоа како луѓето учат во електронска средина за учење, кое дава предвидувања кои можат да се тестираат,
- апликации - теоретски базирани принципи за тоа како да се дизајнира електронска средина за учење, кои можат да бидат тестирани во истражувачки студии. [6]

Согласно елементите на е-учење истражувачките прашања на кои трудот треба да даде одговор се следните:

- A. На кој начин наставниците би имале пристап до резултатите од учениците и како би можеле да ги водат и насочуваат учениците?
- B. Дали системот е доволно кориснички ориентиран со добро дефиниран и интуитивен кориснички интерфејс?
- C. Дали системот е во согласност со стандардите за електронско учење, т.е. дали курсевите би можеле да се имплементираат на други слични системи?
- D. Како може да се измери ефективноста на системот?

Во продолжение се дадени одговори на поставените прашања, за чие реализирање се користени различни техники и методологии.

A. Улогата на наставниците во образованието на учениците

Со користење на системот, наставниците ќе можат да ги следат резултатите на учениците кои решавале тестови. Самиот систем ќе ги води учениците низ образовниот процес; доколку ученикот имаат добри резултати на тестовите, ќе му бидат дадени напредни тестови; доколку ученикот има лоши резултати на тестовите ќе му бидат дадени полесни тестови и ќе му биде нагласено да го повтори материјалот од темата. Сето тоа наставниците ќе можат да го следат, и доколку е потребно учениците можат да праќаат пораки преку контакт форма.

В. Дали системот е доволно кориснички ориентиран со добро дефиниран и интуитивен кориснички интерфејс?

При дизајнирањето на корисничкиот интерфејс на системот за администрација на предложениот систем за корисници се водеше грижа истиот да е едноставен, разбирлив, интуитивен и лесен за користење. За таа цел се искористени технологии како jQuery, Ajax и стандардните HTML елементи за внесување на податоци. Со тоа на корисниците им се овозможени модули и алатки кои работат многу брзо, без потреба страниците често да се вчитуваат повторно.

С. Дали системот е во согласност со стандардите за електронско учење, т.е. дали курсевите би можеле да се имплементираат на други слични системи?

Земајќи ги предвид претходно споменатите стандарди за е-учење, системот и неговите содржини, односно темите и тестовите се согласност со стандардите за електронско учење и истите можат да бидат имплементирани на други слични системи. Согласно спецификациите на IMS, нашиот систем го исполнува условот за следење и известување на ученикот за неговиот напред и можности.

Д.Ефективност на системот

Во нашиот случај, ефективноста на системот би можела да се измери со тест од страна на системот, кој би содржел повеќе прашања концентрирани на материјалот за кој системот пресметал дека ученикот нема доволно знаење. Доколку резултатите од овој тест испаднат точни, односно дека ученикот навистина нема доволно знаење за темите за кои системот пресметал дека нема, тоа значи дека системот е ефективен и добро ги пресметал областите за кои на ученикот му е потребна помош и повеќе учење. Но ако резултатите од тестот покажат дека ученикот е спремен за тие области, тоа значи дека системот неточно ги пресметал темите за кои ученикот не е доволно спремен, за што би биле потребни промени на системот.

5. Заклучок

Е-учење еволуирало од првите компјутерски базирани курсеви до веб базирани курсеви со широк спектар на материјали, можности за персонализација и поддршка за комуникација и соработка. Е-учење и неговата технолошка основа се покажаа како соодветна алатка која може ефикасно да го подобри процесот на учење, и имаат потенцијал позитивно да го променат целиот спектар на образование. [7] Во иднина ќе се прошират димензиите во свет на учење кој досега не сме го доживеале. И покрај некои недостатоци, е-учење е незапирливо бидејќи Интернетот е незапирлив и постојано се надополнува со информации, технологијата се развива брзо и е достапна за корисниците кои лесно ја адаптираат за своите потреби во континуиран круг на подобрување.

6. Библиографија

1. Dongsong Zhang, Jay F.Nunamaker, "Powering e-learning in the new millennium: an overview of e-learning and enabling technology", 2003, Chapter2.
2. Thomas Dietinger, "Aspects of e-learning environments", dissertation for the award of the Academic Degree Doctor of Technical Sciences at Graz University of Technology, 2003, pp. 24, 40,
3. Terry Anderson, "Theory and practice of online learning", 2008, Canada, chapter 1.
4. Julia Minguillon, "E-learning from the perspective of web science: Looking to the future", published in October 2008, "Web science" Dossier, pp. 4-5.
5. Dr. Sarat Chandra Babu , " e-Learning Standards",
<http://www.cdacindia.com/html/pdf/Session6.1.pdf>, pp. 1
6. "Overview of E-Learning standards",
http://www.webbasedtraining.com/primer_standards.aspx
7. Bryn Holmes, John Gardner, "e-Learning concepts and practice", 2006. pp.29.

Вон. проф. д-р Ристо Христов
Европски универзитет, Скопје
Факултет за информатика;

Доцент д-р Сашо Гелев
Универзитет „Гоце Делчев,, Штип,
Електротехнички факултет;

Зорица Каевиќ
ОУ „Горѓија Пулевски“ Скопје“

ИНФОРМАЦИСКО – КОМУНИКАЦИСКИ ТЕХНОЛОГИИ И СПОРТ

Анстракт – Екстремно брзиот развој на информатичко-комуникациската технологија овозможи нејзина интензивна примена во сите пори од човечката активност.

Брзиот развој не го заобиколи ни спортот. Информатичко комуникациската технологија му дава поддршка на спортот во неколку насоки:

- On-line аквизиција, креирање, об работка, анализа и приказ на огромен број податоци кои му помагаат на спортистот/спортистите за квалитетно подобрување на изведувањето на тренизите, натпреварите и активностите надвор од спортските терени, односно брзината со која податоците се обработуваат овозможува водење на статистика за било какви цели, дали е тоа потребите на тренерите играчите или обичните гледачи.
- Со примената на техниката за анимирање „Факање на движењето“ (motion capture) и со ултра модерните камери кои можат да снимаат видеа во 3D технологија се доловуваат сите моменти од сите движења и позиционирањата на играчите. На тој начин се уочуваат сите неправилности при движењето на спортистите, се анализираат и превземат мерки за нивна корекција во насока на подобрување на спортските резултати и намалувања на повредите и нивно брзо лекувања како и лесни операции потпомогнати од компјутерски хирурзи.
- Компјутерските системи помагаат при намалување на судиските грешки. Имено, денешните системи како што се Соколовото око или технологијата за гол линија овозможуваат намалување на судиските грешки што овозможува поквалитетни натпревари.

Целта на овој труд е да направи анализа на примената на информациско-комуникациска технологија во спортот во Република Македонија и врз основа на оваа анализа, земајќи ги во предвид праксите во развиените

општества, да даде поттик за што поголема компјутерска поддршка на врвниот спорт.

Abstract - The extremely fast development of the informatic-communication technology has enabled intensive implementation in all the pores of the human activities.

This fast development did not bypass even the sport. The informatic-communication technology has supported the sport in the following directions:

- On-line acquisition, creation, elaboration, analysis and review of a huge number of data that help the athletes in quality improvement during conduction of the trainings, competitions, activities outside the sport fields. The speed of data processing enables conducting statistics for different purposes whether it is necessary for the needs of the coaches and athletes or for the needs of the simple spectators.
- With implementation of the animation technique “Motion capture” and with the ultra modern digital cameras that enable shooting videos with the 3D technology capturing all the moments from every motion and positioning of the players is able. In that way all the irregularities during the motion of the athletes are noticed, analyzed and measures for corrections are taken with a purpose for improvement of the sports results and reduction of injuries and their fast healing as well as easy surgical operations conducted with a help from computer surgeons.
- Computer systems help in reduction of referee’s mistakes. Namely, today’s systems like Hawk’s eye or goal line technology allow reduction of the referee’s mistakes and result in more quality competitions and matches.

Клучни зборови – Спорт, информатика, био- информатика, компјутерски системи, анализа, 3D, Соколово око, механика, кинетика, методи, обработка на податоци.

1. ВОВЕД

Модерната информациска технологија се темели на користење на компјутери, компјутерските мрежи и современите информатички методи и техники. Компјутерската наука се бави со проучување на начинот на приказот и структурирање на информациите, алгоритамските процеси за обработка на информациите, машинската компјутерска опрема (hardware) и програмската опрема (software)

Таа доживува бурен развој и има големо влијание на сите подрачја од работата и животот на развиените општества.

Спортот доживува многу динамичен и интензивен развој покрај другото и од фактот дека се повеќе ги користи услугите на информатичко - комуникациската технологија.

Информатика во спортот претставува дисциплина чија цел е комбинирање на нејзините теоретски и практичните методи со науката за спортот. Главниот акцент од оваа дисциплина е ставен на примена и употреба на компјутерски базирани и математички техники во спортот со цел на овој начин да се поддржат и унапредат достигнувањата во спортот. [1]

Денешниот систем на врвниот спорт е незамислив без потполни и квалитетни информации, односно не може нормално да функционира, почнувајќи од изработката на плановите и програмите за работа, преку спроведување, контролата и анализата на тренажните процеси (одредување на содржината на оптеретувањето и модалитетот на активностите, бирање на методата на заздравување), па се до планирањето и анализата на настапите. .

2. Примена на информациско-комуникациските технологии во спортот

Компјутерите, како и во сите области на човековите активности, завзема широка лепеза на примена и во спортот:

- Пратење на спортските активности (пратење на податоци за играчите и тимовите, најави, новости, резултати преку веб страни посветени на спортот).
- Online купување на карти, спортски и навијачки реквизити, ...
- Професионалните спортисти ги користат да ги бележат резултатите и за да креираат виртуелни терени во кој ги симулираат тренажните и натпреварувачките услови, подготвуваат тактики и слично.
- Производителите на спортската опрема компјутерите ги користат за дизајнирање, креирање и тестирање на спортска опрема.
- Nike користи иновативен дизајн и high-tech материјали, како оние кои содржат FIT технологија со чија помош се одржува температурата и влажноста за да им овозможат на спортисти да вежбаат во најразлични услови.
- Истражување во областа на биомеханиката-човечките покрети, физиологијата и перцепцијата.
- Изградба на информациски спортски системи.

2.1 Спортска биомеханика

Спортска биомеханика претставува наука која е базирана на анализа на активностите на професионалните спортисти. Ова наука може да биде опишана како физика на спортот. Во оваа наука се употребуваат законите на механиката со цел да се добие поголемо знаење за перформансите на спортистите ,со помош на математичко моделирање ,компјутерски

симулации и мерења. Исто така биомеханиката е проучување на структурата и функцијата на биолошките системи со помош на методите на механиката-која е гранка на физиката која ги вклучува анализата на акциите на силите. Во рамките на “механиката “ постојат две области: статика, која е проучување на системите кои се во постојано движење или во мирување или да се движат со постојана брзина и динамика. Динамиката преставува проучување на системи во движење кај кои е присутно забрзувањето и кои вклучуваат кинематика (проучување на движење на тело во погледот на време ,поместување и брзина на движење или во права линија или во ротирачка насока) и кинетика (проучување на силите поврзани со движењето вклучувајќи сили кои предизвикуваат движење и сили кои резултираат од тоа движење) . Спортската биомеханика се употребува во голем број на истражувања и апликации кои се поврзани со спортови како голф, тенис ,гимнастика скијање и сл.

2.1.1 Анализа на движење

Постојат многу начини со кој спортистите стануваат подобри. Компјутерите имаат голем удел во развивањето на спортистите. Со помош на компјутерите најпрво дигитално се снимаат сите движење на спортистите. Потоа ова снимки се пренесуваа во компјутер, и со специјални апликациски софтвер се анализираат (пример: се мерат агли под кои играчот ги држи своите раце и нозе, брзината и ефикасноста на телото на спортистот). Овој процес се нарекува анализа на движење.

Секој вид на движење може да се спореди со друг (правилен), да се уочат неправилностите и да се интервенира во насока на нивно отстранување (Слика 1). Некои системи можат во реално време да ги дадат резултати и со помош на ова тренерите можат да им дадат веднаш фидбек на своите играчи, како да продолжат понатаму и што да променат.

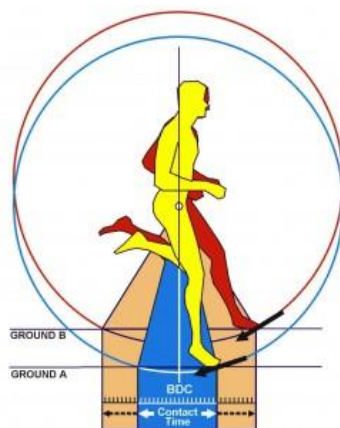

Слика 1: Анализа на движење

Со помош на анализата на движење тренерите имаат целосна статистика на секој играч за нивниот напредок, за вештините кои треба да ги подобрат и сл. Дobar тренер мора да знае како да ги интерпретира резултатите и да ги употреби за да му помогне на играчот да се развие со вистински совети.

2.2 Статистика

Статистиката игра е важна во спортот. Колку натпревари изиграл напаѓачот, колку голови дал, колку одбрани имал најдобриот голман и сл. Примената на различни и пред се` обимни статистички податоци обработени на соодветен начин во спортот е огромна. Креирањето на ажурни статистички обработки, без компјутерите би било многу тешко и макотрпно. Компјутерот може да води статистики за тимот, но и статистики за секој спортист поединечно, за секој спорт. За водење на статистика обично се користат табеларните апликации (spreadsheet). Овие апликации претставуваат компјутерски програми кои примаат нумерички податоци, ги обработуваат, а резултатите ги прикажуваат во вид на табели или графикони. Овој вид на статистика се користат во сите видови на спортови.

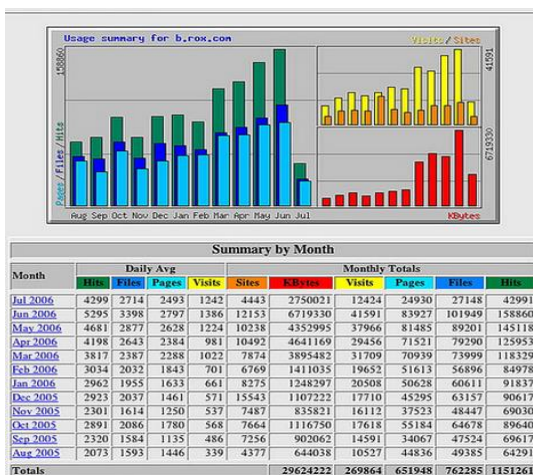

Слика 2: Табеларен/графиконски приказ на статистичките податоци

2.3 Употреба на компјутерите во спортска медицина

Спортска медицина е област од здравството која ја користи медицината и медицинската наука во проучување, превентива, дијагностицирање, лечење и рехабилитација на повредите предизвикани во текот на спортските, тренажните или рекреационите активности.

Постојат специјални лабораториите за испитување човечките перформанси. Тие се опремени со специјална информатичко-комуникациска опрема која, благодарение на тродимензионалната анимационата техника наречена

„фаќање на движењата“ (motion capture), овозможуваат биомеханичките анализи во спортската медицина или физико-терапевтската медицина.

Спортистите на тренинзи или во текот на рехабилитациониот период носат уреди (маркери) кои се чувствителни на движење и кои пренесуваат податоци во лабораториите преку Bluetooth и wireless технологија, независно каде географски се наоѓат спортистите, а каде лабораторијата.

Со таквите податоци се овозможува следење на движењата на зглобовите и мускулите и на тој начин можат да се избегнат повреди, корегираат неправилните движења и постигнуваат подобри резултати.

2.4 Веб и мултимедија во спорт



Слика 3: Компјутерска лабораторија за проучување на движењата на човечкото тело

Појавата на интернетот и неговата способност да ја унапреди комуникацијата на светско (глобално) ниво се покажа како вистински потенцијал за популаризација и унапредување на спортот. Интернетот им овозможи на спортските работници лесно и успешно да се поврзат меѓусебно, да разменуваат податоци, знаења и искуство. Речиси сите спортски организации, клубови, фирми чија деловност е поврзана со спортот, спортисти, итн. имаат своја интернет страница (WEB site) во чии рамки ја промовираат својата активност и публикуираат новости кои се поврзани со нивното функционирање. Достапноста на голем број на квалитетни спортски информации на Интернет многу ја олеснува работата на спортската администрација и на луѓето запослени во и околу спортот.

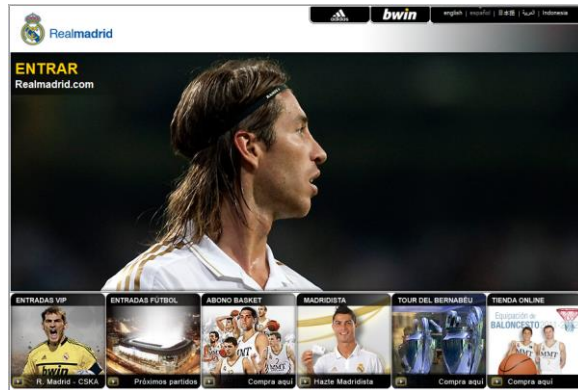

Слика 4: Приказ на мултимедијална спортска веб страна

2.5 Соколово око

Соколово око или Hawk-eye преставува сложен компјутерски систем кој се користи во крикет, тенис и други спортови за визуелно следење на траекторијата на топката и прикажување на трагот од нејзиниот статистички најверојатен пат како подвижна слика.[5] Сликите од камерите ги прима и многу брзо обработува софтверот кој ја следи топката. Споредувајќи ги сликите од различните камери, софтверскиот систем ја одредува положбата на 3Д позицијата на топката во секој момент. Потоа го анимира движењето на топката, односно секвенцијално ги обојува пикселите кои ја прикажуваат нејзината траекторија сликовито (Слика 5). Овој систем развиен е во 2001 година во Roke Manor истражувачката лабораторија.

Сите вакви системи се базирани на принципите од триангулација со користење на визуелни и временски податоци кои се добиваат од најмалку четири камери со големи брзини кои се лоцирани на различни локации и под различни агли околу областа на теренот.

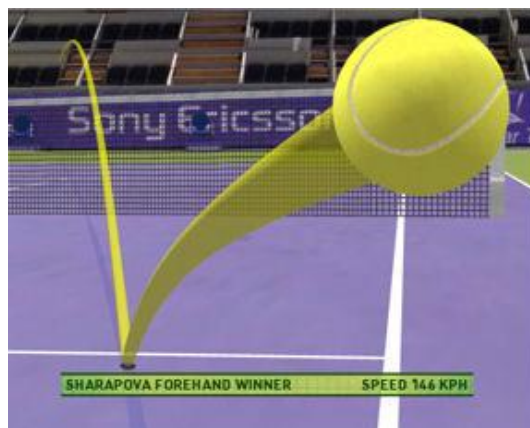

Слика 5: Соколово око во тенис и крикет

Соколово око се користи во фудбалот за одредување дали топката ја поминала гол линијата или не.

Технологија за гол линија во фудбалот е доста потребна бидејќи ТВ снимките покажуваат ретроспективна лоша одлуки на судиите. Интернационалната фудбалска асоцијација IFAB има четири критериуми за воведување на системи за гол линијата:

- Технологијата мора да се употреби само за одлуки за гол линија
- Системот мора да биде сто проценти точен
- Сигналот кој е испратен до судијата мора да биде моментален
- Сигналот достапен е само до функционерите на натпреварот

Постојат два система кои прецизно одредуваат дали топката ја поминала гол линијата или не:

Системот „Соколово око“ и системот „Goal Ref“.

Системот „Соколово око“ користи седум камери за секој гол, монтирани во кровната конструкција на стадионот или на голот (Слика 6).



Слика 6: Соколово око во фудбалот

Сликите добиени од камерите се обработуваат во реално време. Податоците од обработката се праќаат во централен компјутер. Врз основа на обработените податоци компјутерот ја лоцира прецизно положбата на топката и утврдува дали со целата допирна површина ја поминала гол линијата.

Компјутерот автоматски испраќа звучни сигнали до слушалките на судијата со кои го известува дали е гол или не. На екранот од својот часовник судијата може и визуелно да се увери за случајот.

Освен судиите, информациите за спорниот гол доаѓаат после десетина секунди до екранот на стадионот, до/малите екрани и ги информираат и гледачите

Системот „Goal Ref“ користи топка со микрочип и ниски магнетни бранови околу голот (Слика 7).

Откако топката ќе ја помине линијата, главниот судија ќе добие вибрирачки сигнал на специјалниот часовник кој ќе го носи на својата рака.



Слика 7: Систем „Goal Ref“

2.5 Систем за рејтинг во спорт

Систем за рејтинг во спортот претставува систем кој ги анализира резултатите од спортските натпревари и обезбедува објективно рангирање за секој тим или за секој играч. Пласманот на секој тим или играч се прави на тој начин што се сортираат рејтинзите и се доделува ординален ранг на секој тим почнувајќи од највисокото место надолу. Ваквите системи за рејтинг се поуспешна алтернатива за традиционалните табели и анкети. Користат различни методи за рангирање на тимовите но најчест метод е методот наречен power rating. Овој рејтинг претставува вреднување на надмоќноста на соодветниот тим над другите тимови од различни дивизии или од иста лига. Главната идеја е да се да се направи рангирање према вредноста на податоците кои се должи на резултатите од играта.

Како и сите други системи и овие системи имаат свои предности и недостатоци.

Некои од предностите се :

- Рејтинзите се објективни
- Рејтинзите се повторливи и се верификуваат
- се сеопфатни.

Недостатоците кои се застапени кај овие системи се:

- Се игнорираат квалитативните критериуми како времето, учеството
- Целите на еден систем се различни од целите на друг систем и т.н.

Постојат голем број на вакви системи кои се користат денес во спортоот. Некои од овие системи се:

- АТП рејтинг- се користи во тенис
- ФИФА светски рејтинг – се користи во фудбал
- ИЦЦ рејтинг – се користи во крикет

2.6 Компјутерска технологија во фудбал

Во последните 15 години, се појавија на пазарот повеќе системи за анализа на натпревари. Секој од нив нуди различни нивоа на податоци и информации (Слика 8).

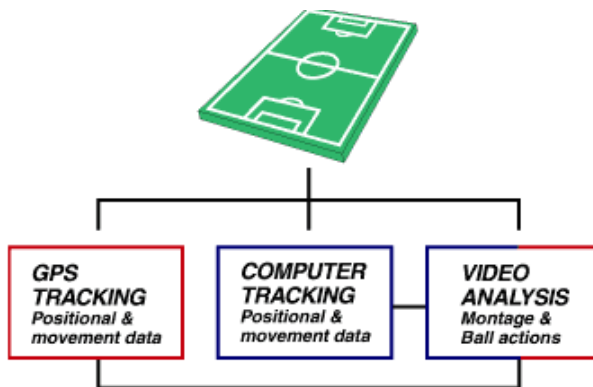

Слика 8: Компјутерска технологија во фудбал

Наједноставните системи ги анализираат снимките од натпреварите. Податоци произлезени од анализата рачно се внесуваат и запишуваат на некој медиум. Се обработуваат со некоја софтверска алатка за табеларни пресметки и се трансформираат во статистички информации (пр. бројот на додавања, бројот на лизгачки стартови, фаули, ...) корисни за понатамошните тренинзи политики, натпревари и слично.

Благодарение на мултимедијата и хипермедијата добиените информации можат да се збогатат со видео записи од снимките, со посебни коментари или упатства. Вака обработен хипермедијален текст може да се чита,/гледа,/слуша секвенцијално или нелинеарно со користење на функционални копчиња, да се поврзува со други документи,/ВЕБ страни, во насока на поефикасна анализа на снимката.

Хипермедијалниот текст може да се организира во зависност од потребите (пр. временски приказ на случките од снимениот натпревар, групирање на настаните по видот на активностите – додавања, корнери, офсајд ситуации, удари на гол, ...). Тоа е особено корисно при заедничката анализа на натпреварот на тренерот и играчите.

Дигиталните камери стануваат се` по достапни и нивниот квалитет на сликите станува се` подобар. Ваквиот тип на камера може да биде поврзан директно на компјутер и со тоа видео снимките да бидат веднаш анализирани, со што се заштедува многу време.

Недостатокот на прецизност на ваквите системи доведе до развој на системи кои автоматски ги пресметуваат позициите на играчите и нивните движења.

Ваквите компјутерските системи, со сет од камери, автоматски ги пресметуваат позициите, го регистрираат секое движење на играчите и со специјален софтвер ги запишуваат на соодветен медиум. Користат неколку камери за да го покријат целиот терен. Секој играч да може да биде регистриран без разлика на позиција на теренот. Софтверот користи сложени математички алгоритми и техники за дигитална обработка на статички и подвижни слики при пресметките на движењата и позиционирањето на играчите. Прецизното позиционирање на играчите, топката и објектите бара користење на голем број на камери распоредени по кровната конструкција на спортскиот објект, на трибините и на теренот и софистициран софтвер кој што позициите ќе ги верифицира од најмалку две камери. Ваквата опрема овозможува добивање корисни податоци речиси во реално време.

Global Positioning Systems или GPS преставуваат иднината на компјутерските анализи во спортот. Ако GPS може да биде имплементиран во фудбалски тренинзи и натпревари ова би значело анализа на движењата и физичките активностите на секој играч на теренот во било кој момент, на било која активност. Со поврзувањето на ваквите податоци со податоци како што се пулс и слично може да даде многу добра слика за целиот труд на играчот. GPS ја има предноста да биде многу точен и да овозможува анализи во реално време. Ова значи дека прецизни објективни податоци се произведени многу брзо и предадени на тренерот за нивна евалуација. Недостатоците на ваквите системи и технологија е тоа дека се премногу скапи и кршливи. Поради високите ризици од удари кои ги имаа во фудбалот микрочип кој пренесува информации може да биде скршени доколку не е добро заштитен.

Податоците кои се добиени од ваквите системи мора да бидат зачувани на некој медиум за да можат да бидат обработувани и презентирани во корисни информации. Модерните бази на податоци овозможуваат податоците да бидат зачувани, обработени, споредени и презентирани многу брзо и ефективно. Системите за следење на движењето на играчите овозможува целиот натпревар да биде снимен во две или три димензии. Ова значи дека тренерот може да визуализира и реконструира движења на неговите играчи и кога ќе ги поврзе со собраните податоци, да го добие вистинското видување на играта, кое ќе му се овозможи моќна евалуација и разбирање на тактичките, техничките и физичките перформанси на секој играч посебно и на тимот во целина. Овие податоци можат да дозволат детални споредби на способностите на играчи при изборот и развивањето на тимот.

Вештачка интелигенција може да помогне во овој процес со можноста експертското знаење и критериуми на селекција на најврвните тренери и менаџери, да бидат достапни во еден компјутерски системи.

Со развивањето на интернетот се појавува и можноста за пренос на анализи од натпреварот и пренос на натпревари во живо во 3D формат, независно каде се одигрува, односно каде се наоѓа корисникот на преносот.

2.7 Информациски систем во врвниот спорт

Информацискиот систем собира, архивира, чува, обработува и дистрибуира информации важни за спортската организација и успешно дејство на спортот.

Денешните информациските системи на врвниот спорт се поддржани од информациско-комуникациската технологија и нивниот развој зависи од нејзиниот развој.

Тие информации се транспарентни и употребливи за секој корисник кому се потребни, а се добиваат од повеќе извори:

- Систематски здравствени прегледи на спортистите
- Тестирање на врвните спортисти
- Пратење на тренажните процеси
- Пратење и анализа на натпреварувачките активности и регистрација на нивните резултати.

Информацискиот систем на врвниот спорт не е затворен, тој е дел од интегралниот спортски систем на државата или на интегралниот светски спортски систем. Поврзан е со останатите подсистеми на државниот спортски систем (училишен спорт, младински спорт, спорт на лица со посебни потреби, олимписки спорт, ...-Слика 9).

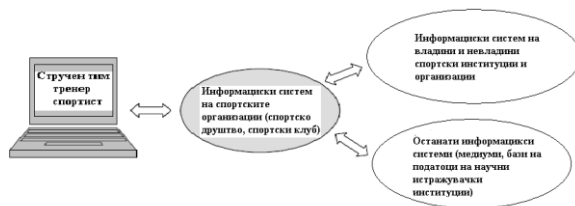

Слика 10: Размена на информации внатре во интегралниот спортски систем

3. Состојба во Република Македонија

За жал во Република Македонија, примената на информациско – комуникациската технологија во рамките на врховниот спорт е во „пелени“. Најчесто се сведува на разгледување на снимки од противниците добиени

по приватен пат и нивно анализирање од страна на тренерите кога треба да донесат некаква натпреварувачка стратегија.

Речиси нема никаков квалитетен проток на информации од водечките институции до останатите сегменти од спортскиот систем (спортски клубови, тренери, спортисти, организатори на натпревари, спонзори, медиуми,...). Мора да се спомне дека неколку чекори понапред се спортските медиуми, но за жал нивните податоци се повеќе од информативен карактер, а помалку од работен.

4. Заклучок

Брзиот развој на компјутерските системи во сите области на човештвото доведува и до брз развој и употреба на компјутерски системи во спортот. Со употребата на вакви системи се унапредуваат методите на собирање на податоци и нивна обработка и анализа во реално време.

Во Република Македонија примената на информатичко-комуникациската технологија е недоволна. Затоа и организацискиот и информацискиот дел од врвниот спорт покажуваат слабости кои во иднина е потребно да се надминат со соодветна набавка на информациско-комуникациска опрема и соодветна едукација на постоечките кадри.

За подобро функционирање на информацискиот спортски систем мора да се дизајнира и ажурно полни база на податоци која ќе нуди информации за карактеристиката и селекцијата на спортистите, спортските училишта, степенот на образование на тренерите и останатите стручни кадри, критериумите за финансирање на спортските програми, школувањето и категоризацијата на спортистите и методите и програмирањето на спортските припреми.

Сето тоа е неопходно за успешно функционирање на на секој спортски тренер и секоја стручна екипа, спортски клуб, спортски сојуз од локално, регионално и државно ниво и Македонскиот олимписки комитет како кровна институција на македонскиот спорт.

Со ултра модерните камери кои можат да снимаат видеа во 3D технологија се доловуваат сите моменти од сите движења и позиционирањата на играчите.

Со помош на компјутерските системи се овозможува намалувања на повредите и нивно брзо лекувања како и лесни операции потпомогнати од компјутерски хирурзи.

Брзината со која податоците се обработуваат овозможува водење на статистика за било какви цели, било за потребите на тренерите, играчите или обичните гледачи.

Денешните системи како што се Соколовото око или технологијата за гол линија овозможуваат намалување на судиските грешки што овозможува поквалитетни натпревари.

5. ЛИТЕРАТУРА

1. Daniel Link & Martin Lames (2009). "Sport Informatics – Historical Roots, Interdisciplinarity and Future Developments". IJCSS Volume 8 Edition 2
2. Jürgen Perl (2006). "Computer science in sport: an overview of history, present fields and future applications (part II)". IJCSS Special Edition 2/2006
3. www.ehow.com/facts_7208180_computers-used-sports-medicine_.html#ixzz1o51nmPRa
4. <http://www.hawkeyeinnovations.co.uk/>
5. <http://www.topendsports.com/resources/technology.htm>
6. Chisamore, S., Katz, L., Paskevich, Kopp, G. (2003). Visualization multimedia design Model: A new approach to developing Personalized Mental Training Technological tools to enhance Elite Athlete Performance. International journal of Computer Science in Sport, Vol 3, Edition 1, 23-42.
7. Milanović, D. (2000). Strategija razvoja hrvatskog športa. Olimp, Zagreb, 4, 4-7.
8. Milanović, D. (2000). Hrvatski sportski model za 21. stoljeće. Olimp, Zagreb, 5, 8-11.
9. Momirović i suradnici (1983). Informacijski sustav vrhunskog sporta.U: Metodologija priprema vrhunskihsportista. Savez za fizičku kulturu Jugoslavije.
10. Ricov, J., Raos, K., Vranjković, N. (2001). Informatizacija zagrebačkog sporta.U: Milanović, D. (ur.) Zbornik radova stručnog skupa “Stanje i perspective zagrebačkog sporta” str. 138-143. Fakultet za fizičku kulturu i Zagrebački športski savez, Zagreb.
11. Varga, M. (2004). Informacijski sustav u poslovanju. U: Čerić, V. i M. Varga(ur.) Informacijska tehnologija u poslovanju. Element, Zagreb

Вон. проф. д-р Ристо Христов
Европски универзитет, Скопје
Факултет за информатика;

Зорица Каевик
ОУ „Ѓорѓија Пулевски“ Скопје“

Доцент д-р Сашо Гелев
Универзитет „Гоце Делчев,, Штип,
Електротехнички факултет;

Снежана Христова
ОУ „Ѓорѓија Пулевски“ Скопје“

Абстракт: Бурниот развој на новите информационо-комуникациски технологии не го заобиколи предучилишното образование. Но, специфичностите на предучилишниот образовен и воспитен систем одредуваат посебен начин на воведување на информациските технологии. Оваа категорија на деца се во деликатна фаза од развојот која бара внимание при воведување на новини бидејќи во спротивно и покрај прогресивноста на тие новини, можат негативно да влијаат и да се злоупотребуваат. Затоа, воведувањето на информациско-комуникациските технологии потребно е да се реализира преку нивна примена и интеграција во воспитно-образовната работа на воспитувачите во насока на позитивно влијание во сите области од развојот на децата, подигнување на квалитетот на сите сегменти од воспитно-образовната работа и развој на медиумската култура на детето.

Анализите спроведени во трудот покажуваат дека е неопходна интеграција на новите компјутерски технологии во предучилишното образование, но само како дополнително средство, не и како основно и единствено дидактичко средство. Затоа, во таа насока е креиран еден мултимедиски прирачник наречен „Препознавање на облици“ во кој низ серија на интерактивни мултимедијални активности децата од предучилишна активност се запознаваат со поимите геометриски слики и геометриски тела (права, крива линија, триаголник, квадрат, правоаголник, многуаголник, коцка, квадар, топка). Прирачникот е богат со квалитетен графички интерфејс, мултимедииска подлога и едноставно конципиран управувачки систем кој пред се се потпира на мултимедиски елементи. Се надеваме дека ќе биде иницијална каписла за што побројна и поквалитетна креација на вакви или слични прирачници.

Клучни зборови: Предучилишно образование, информационо-комуникациски технологии, мултимедиски образовни прирачници.

Abstract: The tumultuous development of the new informatic-communication technologies did not bypass the preschool education. However, the specific qualities of the preschool educational system define a specific way of implementing the informatic technologies. The children of this category are in a delicate phase of their development that requires attention during the introduction of new things because, on the other hand, despite the progressivity of the same they can have a negative influence and can be abused. Therefore, the implementation of the informatic-communication technologies needs to be realized through their application and integration of the educators in the educational work in terms of positive influence in all the areas of the children's development, boosting the quality of all segments of the educational work and development of the child's media culture.

The analysis conducted in this paper show that an integration of the new computer technologies in the preschool education is necessary but only as an additional means, not as a primary and only didactic means. Therefore, a multimedia guidebook, called ' Recognition of shapes ' is created , where through a serial of interactive multimedia activities preschool children are introduced with the notion geometrical pictures (straight line, curve line, triangle, square, rectangle, polygon, cube, quadar, ball). The guidebook is full of quality interface, multimedia base and simply concepted quiding system which is based on multimedia elements. We hope that this will be an initiative percussion cap for more numerous and more qualitative creation of similar guidebooks

Key words: preschool education, informatic-communication technologies, multimedia education guidebooks.

1. Вовед

Развојот на техниката и технологијата влијае на промените на начинот на работата во предучилишните институции, на воспитно-образовните содржини и на односот воспитувач-дете. Значајно место во образовните техники и технологии, како извори на знаење, во градинките му припаѓа на компјутерот. Со помош на својот специфичен интерфејс претставува врска меѓу физичкото искуство кое детето го стекнува во интеракцијата со околината и резултатите на преработката на тоа искуство во имагинарниот свет на компјутерот. На детето му овозможува учење по пат на истражување и откривање, развива: систематичност, самостојност, креативност прецизност, стрпливост и влијае на обогатување на социјалната интерактивност.

Децата, по природа, се лубопитни и заинтересирани за новите техники (пр. мобилните телефони, далечинските управувачи, телевизорот, ...). Особено силно ги привлекуваат компјутерските игри. Овие софтверски алатки, дидактички осмислени, привлечни поради мултимедиските елементи, предизвикуваат кај децата лубопитност, желба за истражување, за креирање

на своја стратегија во насока на победа во играта и осеќај на супериорност и компетентност после успешно завршување на играта.

Компјутерот му помага на детето:

- При усвојување на нови знаења и при утврдување на стекнатите
- При усвојување на нови зборови преку нивно поврзување со објектите со соодветните називи
- При оспособувањето на користење на преставените објекти и симболите поврзани со нив
- Ракувањето со компјутерот претставува вежбање со фината моторика и координацијата меѓу очите и рацете
- При работата со децата со посебни потреби.

Тоа се остварува во најголема мерка благодарение на мултимедијалноста, хипермедијалноста и интерактивноста на компјутерските системи (примената на мултимедијалните елементи: текст, цртежи, слики, фотографии, подвижни слики, анимации, а во последно време и виртуелната реалност). Благодарение на тие карактеристики кај детето се ствара осет дека може да ја разбере, да соработува со околината која го опкружува и да ги контролира настаните во неа, односно успешно да се вклопи во неа. При тоа децата од предучилишната возраст мораа внимателно да се воведуваат во основите на информатичката писменост, која е значајна компонента на нивниот интелектуален и социјален развој.

2. Цели на воведувањето на информационите технологии во воспитно-образовната работа со децата од предучилишната работа

Предучилишниот период од развојот на детето е период во кој детето, користејќи ги сите свои сетива и умни способности, се обидува да го запознае и свати светот околу себе. Во текот на предучилишниот развој децата, преку игра и интеракција, учат во неколку димензии од својот развој, како во:

- Физичкиот развој (моториката, говорниот апарат, сетивата, здравјето и хигиената)
- Социјално-емоционалниот развој (односот кон себе и другите, кон околината и осеќањата)
- Когнитивниот развој (запознавање на материјалниот и живиот свет, логичко-математичките структури, просторот, времето и практично користење на стекнатите знаења во животот и работата)
- Развој на комуникациите и творештвото.

Во процесот на раководење со воспитно-образовниот процес со децата од предучилишната возраст мора да се почитуваат следните принципи:

- Целовитост и интегритет
- Ориентација кон општите (долгорочните) цели (индивидуалност, самостојност, зачувување на здравјето и поттикнување на телесниот развој на детето, креативност, друштвеност, емоционална стабилност, стекнување на знаења)
- Доминација на игрите и игровните постапки
- Прилагодување на темпото на учење, содржините, начинот на нивниот приказ спрема возрастните и индивидуалните карактеристики
- Постепено осамостојување на децата
- Социјални интеракции и континуитет

Од специфичниот предучилишен воспитно-образовен систем произлегува и потребата за пошироки сфаќања во текот на воведување на информационите технологии во него и сеопфатни истражувања за сите влијанија кои оваа технологија (во поширока смисла и сите видови на медиуми во фамилијата и предучилишните институции) може да има на детскиот развој и на неговиот воспитно-образовен процес.

Воведувањето на информационо-комуникациската технологија во предучилиштето треба да се оствари преку нејзината примена и интеграција во воспитно-образовната работа на воспитачите во насока на:

- Позитивно влијание на сите области од детскиот развој
- Подигнување на нивото на квалитет на сите сегменти од воспитно-образовната работа
- Развој на медиумската култура на детето.

3. Основни карактеристики на примената и интеграцијата на информационите технологии во воспитно-образовната работа на воспитувачите со предучилишните деца

Тежиштето на воспитно-образовната работа со предучилишните деца е на процесот и развојните цели, а не на усвојување на фактите. Вештината на користења на информационите технологии и своите почетни информатички знаења детето ги освојува постепено. Тоа се остварува како логичка последица на процесот во кој оваа технологија се употребува како дидактичко средство, средство за истражување, за креативно остварувања, поттикнување на други активности и др.

Во текот на усовршувањето на компјутерските вештини детето ги поминува следните фази:

- Посматрање
- Имитирање
- Обиди

- Усовршување на вештините (самостојност во користење на софтверот кој му го нудат возрасните и самостојност во изборот на софтверот како избор во процесот на учење)
- Самостојност во процесот на самообразование (која вклучува и употреба на печатар, микрофон, слушалка, скенер, дигитален фотоапарат, мобилен телефон).

Информационите технологии, како интегрален дел од од воспитно-образовниот процес, може да се користат на различни начини во работата на воспитувачите и слободната игра на децата. Едноставно, кога компјутерот е во просторijата во која се наогат децата и компјутерот, тој е еден од можните избори како што се играчките и останатите средства за образование и игра. Предноста на вака сфатен начин на примена и интеграција на информационите технологии е нејзиното свртување во социјалниот контекст во која таа е покретач, катализатор и сублиматор на социјалните интеракции на децата, воспитувачите, фамилијата и пошироката општествена средина.

Програмите кои, во најголема мерка го поддржуваат ваквото сфаќање на улогата на информационите технологии во воспитувањето и образованието се таканаречени „Отворени“ програми (open ended). Во рамките на овој труд е креирана една таква програма наречена „Препознавање на облици“ која се користи во работата со деца од предучилишна работа (Слика 1, 2).



Слика 1: Мултимедијална образовна програма „Препознавање на облици“

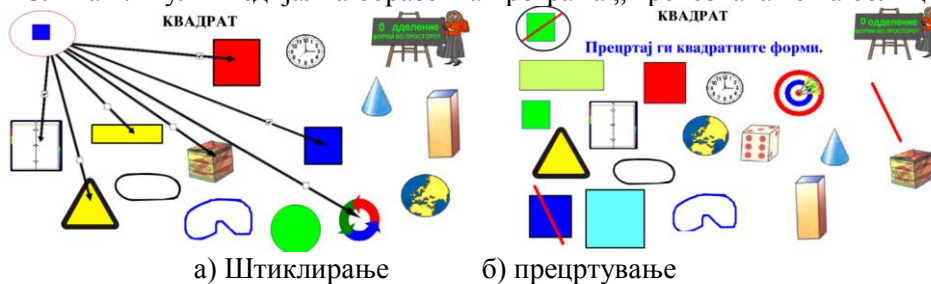

Слика 2: Препознавање на геометриската слика квадрат

Оваа програма, преку мултимедиски и хипермедиски приказ, го запознава детето со геометриските слики и тела и нивниот однос во просторот (над, под, лево, десно). Истовремено го учи да ги употребува влезно-излезните уреди (гљувче, татстатура, монитор), графичкиот интерфејс и компјутерските вештини Word и PowerPoint, Paint (Слика 3).

Алатката "PowerPoint" е многу корисна алатка во рацете на вештиот и информатички едуциран воспитувач, бидејќи ги учи децата да креираат презентации во кои можат да се користат сите мултимедијални елементи (текст, графика, цртежи, слики, анимации, аудио записи, видео записи).

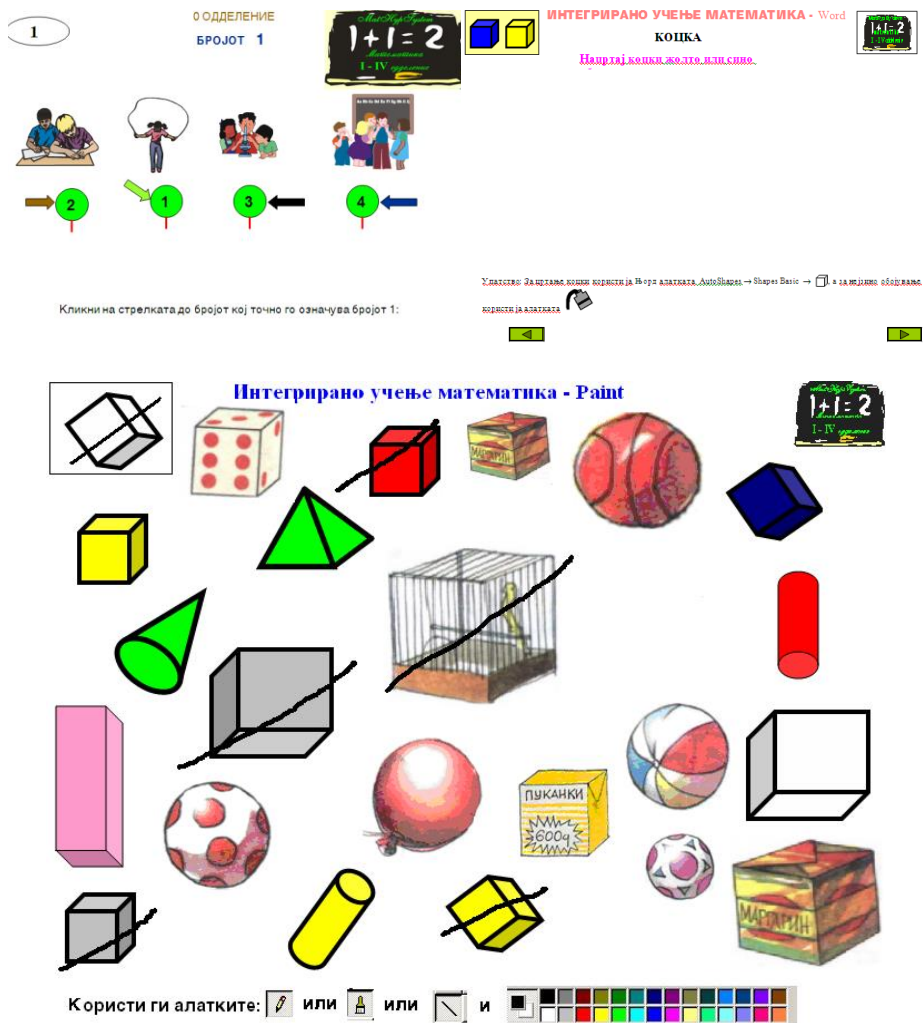

Слика 3: Програмата „Препознавање на облици“ им помага на децата од предучилишна возраст да ја учат вештината за користење на софтверската алатка PowerPoint, Word и Paint

Информационите технологии, во зависност од начинот на кој се користат, можат позитивно и негативно да влијаат на различни области од развојот на детето и на остварувањето на долгорочните цели од воспитно-образовната работа со децата, како на:

- Физичкиот развој
- Социјално-емоционалниот развој
- Когнитивниот развој
- Комуникациониот развој
- Творечкиот развој

3.1 Физички развој

Примената на информатичко-комуникациски технологии во физичкиот развој на децата од предучилишната возраст има свои позитивни и негативни влијанија. Позитивни влијанија се:

- Развивање на координацијата на движењата меѓу очите и рацете
- Развивање на малите мускули на шаката
- Развој на перцептивните карактеристики
- Подобро вклучување на децата со физички недостатоци во редовните воспитни групи.

Негативни влијанија се:

- Неразвиени мускули
- Мускулаторни проблеми (најчесто проблеми со грбот и шаките)
- Фотосензитивна осетливост.

3.2 Социјално-емоционален развој

Примената на информатичко-комуникациски технологии во социјално-емоционалниот развој на децата од предучилишната возраст има свои позитивни и негативни влијанија. Позитивни влијанија се:

- Зголемување на социјалните интеракции
- Развој на кооперативните игри
- Заедничко колобрационо) решавање на проблемите
- Развој на самостојноста
- Развој на свеста за себе и за другите
- Поттикнување на сигурноста во себе
- Поттикнување на сочувството со другите
- Размена на мислења, чувства и искуства со другите деца.

Негативни влијанија се:

- Социјална изолација

- Намалување на самодисциплината и мотивацијата
- Емоцијална одвоеност од средината.

Мора да се потенцираат некои ситуации кои се случуваат кога предучилишните деца користат компјутери (едукативни програми) и кои се многу позитивни:

- Повеќе деца работат на еден компјутер заеднички
- Комуникацијата на децата кога работат под соодветен поттикод едукативниот софтвер е многу жива. Бараат заеднички решенија, се објаснуваат, предлагаат, присутен е физички контакт (се гушкаат, заеднички го користат глумчето), помагаат еден на друг и сл.
- Се случуваат и некои непредвидени позитивни настани (пр. дете кое тешко зборува, кога работи со компјутер, заборава на својот проблем и слободно и интензивно зборува)
- Кога се случи нешто непредвидено (пр. компјутерот се блокирал) децата бараат помош од воспитувачот.

3.3 Когнитивен развој

Можни позитивни влијанија на когнитивниот развој:

- На процесот на мислење
- Вештината за симболичко претставување
- Концентрација на вниманието
- Можноста за разбирање на суштината
- Способноста за јасно и брзо класифицирање
- Процесот на донесување одлуки
- Способноста за анализа
- Разбирањето за причинско-последичните односи
- Процесот на памтењето
- Поттикнување на креативноста
- Поттикнување на љубопитноста
- Фантазијата
- Процесот на решавање на проблеми
- Зголемување на мотивацијата

Можни позитивни влијанија на когнитивниот развој:

- Намалување на креативноста и креативното мислење
- Намалување на способноста за фантазирање
- Проблеми со вниманието и намалување на стрпливоста за работа и учење.

3.3 Развој комуникативните и творечки активности

Можни позитивни влијанија:

- Зголемување на интеракцијата со другите деца и луѓе
- Размена на мислења
- Зголемување на искуството за комуникација со другите деца и луѓе
- Стекнување на нови можности и облици на творештво и креативност

Можни негативни влијанија:

- Намалување на интеракцијата со другите деца и луѓе (особено физичката)
- Преовладувања на виртуелниот над реалниот свет
- Намалување на креативноста.

4. Информациони технологии во детските градинки – одговор на потребите на децата и во интерес на детето

Потребата и обврските да одлучно тргнеме во остварување на предходно наведените цели за примена и интеграција на информационите технологии во воспитно-образовната работа со децата произлегува од фактите дека децата од предучилишната возраст веќе длабоко зачекорија во користење на информационите технологии. Кон тоа укажуваат и фактите од реалноста дека возраста кога детето е способно да ги користи компјутерите се намалува, присутноста на компјутерите во детскиот живот е се` поголема, времето кое детето го поминува во друштво со различни медиуми е подолго, начинот на кој го минува слободното време, причините за избор на медиумите од страна на децата, начинот и мотивите за користење на компјутерот.

Анализите покажуваат дека детето со неполни четири години е способно да научи да го користи компјутерот до оној степен кој ги задоволува неговите потреби. Со една година и три месеци старост детето може да научи да го вклучи компјутерот, на една година и шест месеци да вклучи компакт диск, а со година и три месеци да користи глумче (Слика 4).

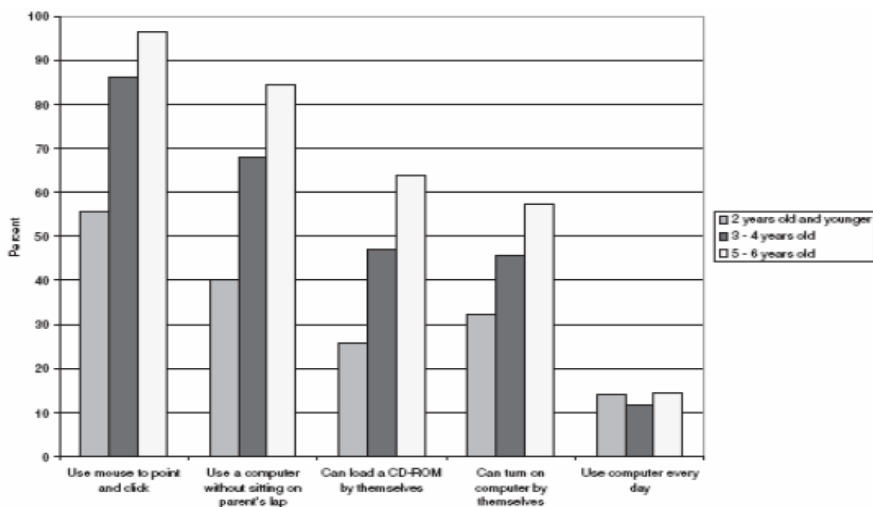

Age Patterns of Computer Skills and Use Among Children With Any Prior Computer Experience (n = 518)

NOTE: Parents reported that 21% of children 2 and younger (n = 85), 58% of 3- to 4-year-olds (n = 207), and 77% of 5- to 6-year-olds (n = 226) had ever used a computer. Thus, the number of 2-year-olds and younger is relatively small compared to other ages when computing these statistics.

Слика 4: Развој на вештините за користење на компјутерот

Во април 2007 година Здружението на воспитувачи во Белград извршило истражување во кое се опфатени 1008 родители на деца од 3 до 7 години од 15 белградски предучилишни институции [4]. Добиените резултати покажуваат дека 793 деца (75%) имаат и користат компјутери, а 215 (21%) не користат компјутери. Истите истражувања утврдиле дека децата од 3 до 6 години просечно поминуваат два часа и единаесет минути пред компјутерот и телевизорот, времето поминато пред телевизорот е поголемо, но и дека со возраста односот се менува во корист на компјутерот(Слика 5) .

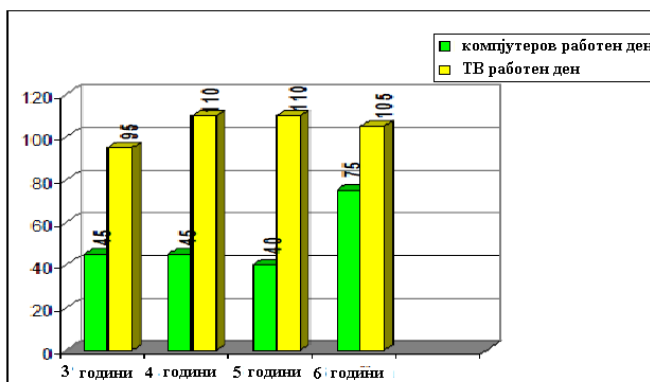

Слика 5 Времето кое децата го поминуваат пред телевизорот/компјутерот

5. Заклучок

Многубројните истражувања покажале слични резултати. Информационите технологии постанаа дел од детското секојдневие. Тоа доведе до намалување на квалитетот на воспитната улога на фамилијата и образовно-воспитниот систем. Наша задача е да ги мотивираме децата од предучилишната возраст да ги користат информационо-комуникациските технологии, но истовремено да дејствуваме превентивно против нејзината неадекватна употреба, односно да ги користиме само нејзините позитивни влијанија во сите области од детскиот развој.

Авторите на мултимедискиот прирачник „Препознавање на облици“ се надеваат дека тој ќе биде еден мал поттик за креирање на образовни софтверски алатки за образовно-воспитниот развој на предучилишните деца.

Библиографија

- [1] Ристо Христов, Образовен софтвер, ЕУРМ, 2010
- [2] Dr. Emil Kamenov, "Model osnova programa vaspitno-obrazovnog rada sa predškolskom decom", Novi Sad, 1995.
- [3] Mara Šain, Mirjana Marković, Slavica Čarapić i saradnici "Korak po korak u osnove programa", Kretaivni centar 1998. god.
- [4] Sajt Udruženja vaspitača Beograda [http:// www.uvb.org.yu](http://www.uvb.org.yu)
- [5] Ph.D. Kaveri Subrahmanyam, Ph.D. Robert Ph.D. E. Kraut, Ph.D. Patricia M. Greendfield, Ph.D. Elisaheva F. Gross, "The Impact of Home Computer Use on Childrens Activities and Development", The future of Children(www.futureofchildren.org) "Children and computer tehnology" Vol. 10.No2, 2000
- [6] Sonia Livingstone, Moira Bovill, London School of Economics and Political Science, "Young People and New Media: Childhood and the Changing Media Environment" (2002) , Report of the Research Project Children Young People and the Changing Media Environment, 1999
- [7] Rečicki Ž., Girtner Ž.: Dete i kompjuter str. 37-47, Beograd 2002.

**Софија Поп-Јорданова, дипл. инж.
Универзитет Американ Колеџ
Факултет за компјутерска техника и
информатика, Скопје, Македонија**

ДИГИТАЛНА ФОРЕНЗИКА – СОВРЕМЕНИ СОЗНАНИЈА

Апстракт: Во овој труд се дава акцент на важноста на дигиталната форензика во современиот живот во кој компјутерската технологија го достигнува највисокиот дострел. Анализирани се неколку подврсти на дигиталната форензика: мрежна форензика и нејзините намени, компјутерска форензика и употребуваните техники, форензика на мобилни уреди, форензика на база на податоци и форензика во живо. Дадени се некои предности и недостатоци на дигиталната форензика. Наведени се и најважните алатки кои се користат за анализа на одреден прекршок. Заклучено е дека развојот на алатки кои имаат способност системски да пребаруваат по дигиталните уреди со цел добивање на релевантни докази од инзвонредно значење. Успешно справување со овие ризици бара соодветни ангажирања на државните органи, науката, стопанството и јавноста.

Клучни зборови – Дигитална форензика; Форензика на база на податоци; Мрежна форензика; Мета податоци; Компјутерска форензика; Форензика на мобилни уреди;

Вовед

Дигиталната форензика е релативно нова научна дисциплина. Воведена како синоним за компјутерска форензика, самата дефиниција се проширува за да може да се вклучи како форензика на целата дигитална технологија.

Дигиталната форензика е гранка на форензичката наука, која опфаќа реконструкција и истражување на материјалот пронајден во дигиталните уреди со цел пронаоѓање и фиксирање на податокот како доказ и негова соодветна интерпретација пред надлежните истанци [1].

Техничкиот аспект на истрагата се дели на неколку подврсти: мрежна форензика, компјутерска форензика, форензика на мобилни уреди, форензика на бази на податоци и форензика во живо.

На сликата 1 се прикажани подврстите на дигиталната форензика.

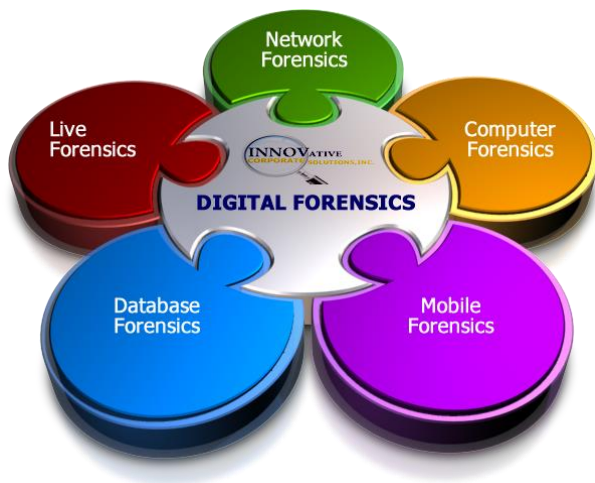

Слика 1. Дигитална форензика [2]

I. Мрежна форензика

Мрежната форензика е релативно ново поле на форензичката наука. Мрежната форензика е подврста на дигиталната форензика поврзана со следење и анализа на компјутерскиот мрежен сообраќај за целите на собирање на информации, правни докази или откривање на напад. За разлика од другите области на дигитална форензика, мрежните истраги се справуваат со променливи и динамични информации. Мрежниот сообраќај се пренесува и губи, па мрежната форензика е често проактивна истрага [3].

Маркус Ранум е заслужен за дефинирање на мрежната форензика како “запишување, снимање и анализа на мрежните настани со цел да се открие изворот на безбедносни напади или други инциденти” [4].

Генерално, мрежната форензика има две намени. Првата се однесува на безбедноста, вклучува набљудување на мрежата за аномален сообраќај и идентификување на напади. Втората форма на мрежна форензика се однесува на спроведување на законот, како на пример анализа на заплениет мрежен сообраќај кој вклучува задачи како што се повторно составување на пренесените датотеки, потрага по клучни зборови и парсирање на човечка комуникација, како на пример прегледување на е-маил или chat сесија[5].

Два системи се најчесто употребувани за да се соберат мрежните податоци:

- “Catch-it-as-you-can” – Сите пакети поминуваат низ одредена сообраќајна точка каде што се заплени и запишани во складиштето [6].
- “Stop, look and listen” – Секој пакет се анализира во основен начин и само одредени информации се зачувани за понатамошна анализа. Овој пристап бара побрз процесор за да остане во чекор со дојдовниот сообраќај [6].

На сликата 2 се прикажани протоколите на мрежната форензика.

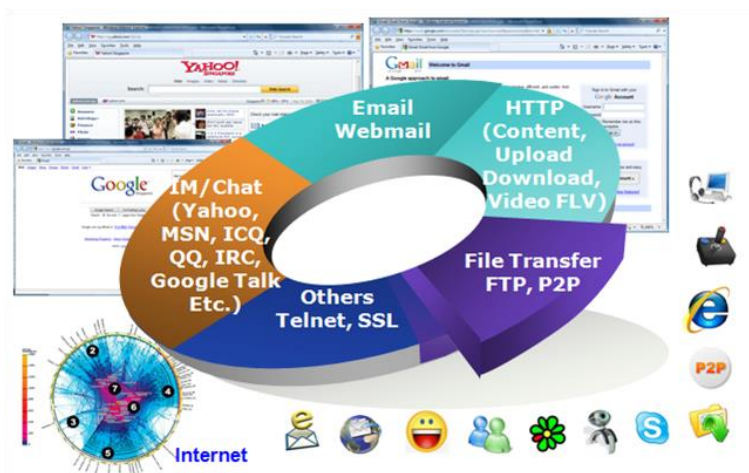

Слика 2. Протоколи на мрежна форензика [7]

II. Компјутерска Форензика

Компјутерската форензика е гранка на дигиталната форензичка наука што се однесува на правни докази најдени во компјутерите односно мемориските медиуми инсталирани во нив.

Форензичките техники и стручните знаења се употребуваат за објаснување на моменталната состојба на дигиталните артефакти, како што се компјутерскиот систем, електронски документ (на пр. е-маил порака или JPEG слика) [8]. Иако е најчесто поврзана со истрагата на широк спектар на дела од криминална природа, компјутерската форензика може да се користи и во граѓанска постапка. Вклучува слични техники и принципи на податоците за обновување, но со дополнителни упатства со цел да се создаде правна ревизија.

Голем број на техники се употребуваат за време на истрагите на компјутерската форензика. Некои од нив се:

- Cross-drive анализа – Форензичка техника која што поврзува информации од повеќе хард дискови. Овој процес, кој се уште се истражува може да се користи за идентификување на социјалните мрежи и за пронаоѓање на аномалија [9,10].
- Live анализа – Проверувањето на компјутерите од рамките на оперативниот систем со користење на криминолошки знаења за да се извлечат докази.
- Deleted files – Често користена техника во компјутерската форензика за опоравување на избришани податоци.

III. Форензика на мобилни уреди

Форензика на мобилни уреди е поврзана со опоравувањето на дигиталните докази или податоци од мобилен уред. Фразата мобилен уред обично се однесува на мобилни телефони, но може да се однесува и на било кој дигитален уред кој има и внатрешна меморија и комуникациски способности. Како што напредува технологијата на мобилните уреди, количината и видот на податоците кои можат да се најдат на мобилниот уред постојано се зголемуваат.

Форензиката на мобилните телефони е поврзана со реконструкцијата на СМС и ММС пораките, како и повиците и контакт листите. Новата генерација на паметни телефони содржат поширок спектар на информации, од веб прелистувач, поставување на безжична мрежа, е-маил и други форми на богати интернет медиуми, вклучувајќи и важни податоци сега сочувани на апликациите на паметните телефони.

IV. Форензика на бази на податоци

Форензика на бази на податоци е дел од дигитална форензика која се однесува на анализата на бази на податоци како и нивните метаподатоци.

Форензиката на бази на податоци е слична како компјутерската форензика, каде што се следи нормалниот истражувачки процес и се применуваат истражните техники на содржината и метаподатоците на база на податоци.

Форензичкото испитување може да се фокусира на испитување на трансакциите во рамките на систем или апликација на база на податоци кој покажува на доказите како прекршоци, на пример измама [11].

V. Форензика во живо (Live Forensics)

Live forensics или форензика во живо подразбира вредност на податоците кои би можеле да се изгубат при напојување одредени системи, но и можноста да се соберат што е можно повеќе податоци додека системот/машината сеуште работи.

Целта на која било форензика во живо треба да биде екстрахирање и анализирање на несигурни форензички податоци кои би биле изгубени доколку машината се изгасне. Друга цел на форензиката во живо е да се минимизира влијанието на интегритетот на податоците за време на собирање на доказите од осомничениот систем.

Дополнително, ова е најчесто првиот чекор во incident response сценарио каде одговорниот се обидува да дознае дали се случил некој настан. Користа од овој приод е можност за потполна форензичка анализа ако иницијалната анализа дава одредени индикатори.

VI. Предности и недостатоци на Дигиталната Форензика

Од самиот почеток, дигиталната ера донесе многу предности и подобрувања за поединци и бизниси, меѓутоа создаде и неколку проблеми. Многуге напредоци во технологијата овозможуваат луѓето во денешно време да бидат во можност да извршат измама или криминални дела. Ова значи дека поединците и бизнисите сега станаа многу поранливи и бараат многу поголема заштита од кога било досега.

Дигиталната форензика овозможува форензички испитувања на електронски медиуми, што може да се сретнат во компјутерите, лаптопите, серверите, хард дисковите, мобилните телефони, дигиталните камери, флопи дисковите, USB мемориските уреди и итн. Со помош на одредени алатки можно е да се контролира компјутерскиот криминал. Ова е направено преку пакети кои се одговорни да насетат критични информации во пакетите со податоци, следење на IP адресата (за да се добие адресата од каде што кривично се пристапува) и следење на е-маил адресата за да се добијат детали за серверот на електронската пошта [12].

Најголем недостаток на компјутерската форензика е нарушување на приватноста на податоците на клиентот. Одржувањето на приватноста и тајноста на информациите собрани преку форензичка анализа е доста тешко и се регулира со закон. Друг голем недостаток е цената. Трошоците за одржување на лабораторија која содржи соодветни

компјутери, алатки за компјутерска анализа, софтверско и безбедносно применување за да се заштитат информации можат да бидат многу скапи.

VII. Алатки

Форензичките алатки се алатки за анализа на одреден прекршок во безбедноста. Обично тие се користат по нарушувањето на безбедноста за да соберат што е можно повеќе податоци или со анализирањето на софтвер за да се види како се извршува нападот.

Алатките може да се поделат во три категории:

- **General forensic tools** (Општи форензички алатки) – Овие алатки овозможуваат широк спектар на истрага, особено кога станува збор за пребарување по клучни зборови, на дигиталната медиа. На пример EnCase [13] стандардната алатка е алатка прилагодена за Windows системите;
- **Specialist forensic tools** (Специјални форензички алатки) – Се фокусираат на одреден дел од истрагата на форензичкиот материјал, како на пример слики или интернет артефакти. Една од подобрите алатки за класифицирање на слики и презентирање на резултатите е Categoriser 4 Pictures или C4P;
- **Case Management tools** (Алатки за управување со посебни случаи) – Овие алатки се користат за следење, ревизија и извештај за случај. За документирање и евидентирање на докази служи алатката CaseNotes [14].

Заклучок

Секоја година, постои зголемување на бројот на дигитални злосторства во светот. Како што се развива технологијата, има голем број на софтверски промени и корисниците стануваат се повеќе дигитално вешти, а злосторствата кои се извршуваат се се посоефицирани. Спроведувањето на законот е во постојана трка со овие криминалци. Дел од оваа трка вклучува развој на алатки, кои имаат способност систематски да пребаруваат по дигиталните уреди за релевантни докази.

Паралелно со зајакнување на стручноста и соодветна грижа на државните органи, науката и стопанството, потребна е и поголема

информираност на јавноста за овој вид современи ризици. Најпоследно, и самиот поим форензика не значи само судство, туку во поширока смисла вклучува и јавна дебата и/или формална аргументација.

Референци

- [1] Mark Reith Clint , Mark Reith , Clint Carr , Gregg Gunsch, Citeseerx, 2007, <http://citeseerx.ist.psu.edu/viewdoc/summary?doi=10.1.1.13.9683>, 2002;
- [2] 2011, Дигитална форензика, фотографија, Innovative corporate solutions, <http://www.innovative-csi.com/security-services/digital-forensics-investigations/digital-forensics.html>;
- [3] Eoghan Casey, “*Digital evidence and computer crime*”, Academic Press, Great Britain, 2004;
- [4] Marcus Ranum, Network flight recorder, <http://www.ranum.com/>;
- [5] Eric Hjelmvik, Forensic Focus, <http://www.forensicfocus.com/passive-network-securityanalysis-networkminer>;
- [6] Simson Garfinkel, Oreillynet, 2002, <http://www.oreillynet.com/pub/a/network/2002/04/26/nettap.html>;
- [7] 2010, Протоколи на мрежна форензика, фотографија, edecision4u, <http://www.edecision4u.com/FIT.html>;
- [8] A Yasinsac; RF Erbacher, DG Marks, MM Pollitt, "Computer forensics education", IEEE Security Computer Society, 15-23, 2003;
- [9] Simson S. Garfinkel, *Forensic feature extraction and cross-drive analysis*, Center for research on computation and security, Harvard University, Cambridge, S71-S81, 2006;
- [10] Patrick Wolfe, National Science Foundation, http://en.wikipedia.org/wiki/Computer_forensics, April 2007;
- [11] Martin S. Olivier, Sciencedirect, 2008, <http://www.sciencedirect.com/science/article/pii/S1742287608000972>, March 2009;
- [12] Suganya Sukumar, Buzzle, 2000, <http://www.buzzle.com/articles/advantages-and-disadvantages-of-forensic-science.html>;
- [13] Eoghan Casey, Clifford Stool, Eric Laykin, *Advances in Digital Forensics II*, Springer, New York, 14-16, 2006;
- [14] QCC, 1996, <http://qccis.com/resources/forensic-tools/casenotes-lite/>;

ГЛОБАЛИЗАЦИЈАТА – „КАТАЛИЗАТОР“ НА ПАРТИЦИПАТИВНАТА ПОЛИТИЧКА КУЛТУРА ВО ТРАНЗИЦИОНИТЕ ДРЖАВИ

Апстракт : Прекуграничната партиципативна демократија се повеќе ја потврдува моќта на глобализацијата како „катализатор“ на примената на партиципативната политичка култура во светот, а особено во земјите во транзиција. Иманентна карактеристика на однесувањата на политичките лидери и на политичките елити во земјите во транзиција, кои сакаат да владеат со општеството согласно со своите интереси, е да се стремат да го попречуваат развојот на партиципативната компонента на политичката култура и да ги „одгледуваат“ парохилната и поданичката политичка култура, оти тоа им погодува на нивните намери да ја освојат и да ја задржат власта колку е можно подолго. Меѓутоа, новите концепти на човековите права, пројавите и развојот на автентичните граѓански иницијативи и активности на невладините организации, како и во земјите на развиените демократии, и новите политички вредности, верувања и идеи, носени на силните бранови на светската глобализација, се повеќе ги релативизираат националните граници на транзиционите држави и го поттикнуваат и го катализираат „акциониот потенцијал“ на нивните граѓани. Тоа се клучните предуслови за партиципативно практикување на демократијата и во транзиционите земји.

Клучни зборови: партиципативна демократија, глобализација, политичка култура, транзициони земји

Abstract: Cross-border participatory democracy more and more confirms the power of globalization as a "catalyst" to the application of participatory political culture in the world, especially in countries in transition. Immanent characteristic of the behavior of political leaders and political elites in transition countries, who want to rule the society according to their interests, to tend to defeat the development of participatory component of political culture and to cultivate parochial and allegiance political culture, because it affects their intention to win and retain power as long as possible. But, new concepts of human rights, development and manifestations of authentic civic initiatives and activities of non-

governmental organizations, as well as countries in the developed democracies, and new political values, beliefs and ideas, carried on the strong waves of globalization, more and more relativize the national boundaries of the transition states and encourage and catalyze "action potential" of their citizens. These are key prerequisites for practicing participatory democracy also in transitional countries

Keywords: participative democracy, globalization, political culture, transition countries

ВОВЕД

Глобализираниот свет се повеќе станува „глобално поле“ за примена на „прекуграничната партиципативна демократија“ („transborder participatory democracy“) – термин „искован“ од Муто Ичио, кој означува:

- а) ширум светот демократија практикувана од луѓето во целиот свет
- б) право на луѓето да учествуваат во донесувањето на кои било одлуки што се однесуваат на нив, без оглед од кого се тие донесени.

Во сегашната фаза на развојот „прекуграничната партиципативна демократија“ се манифестира како самоорганизирана интеграција на основите на граѓанското општество и на мрежите на активистите низ целиот свет.

Во светот се пораширени се процесите на така наречената „политичка глобализација“, за која познатиот теоретичар Мирослав Печујлиќ вели:

„Посебен вид политичка глобализација претставува распространувањето на демократијата и на човековите права во регионите во светот, каде што никогаш не ги имало. Од соборувањето на диктаторскиот режим во Португалија во 1974 година бројот на демократиите во светот доживеа метеорски пораст, искачувајќи се од 39 на 174. Ова им даде основа на некои теоретичари да ја постават теоријата за ’третиот бран на демократијата’, кој се шири незадржливо низ светот со развојот на постиндустриското, глобализирано општество“¹.

¹ Mirosław Pecujlić: “Labyrinth politycznej globalizacji”. Analizy Prawnego Wydziału Państwowego Uniwersytetu w Warszawie, 2001, vol. 49, nr. 1 - 4, str. 416.

Политичката глобализација се повеќе ја шири свеста за важноста на човековите права, а особено на она право луѓето во колку е можно поголема мера самите да ја „кројат“ својата судбина и да решаваат за неа, без оглед во која држава и во кој уставно – политички систем живеат. За да може да го поседува својот меѓународен легитимитет, ни една држава не може повеќе да ги крши безгранично човековите права на своите граѓани, бидејќи заштитата на човековото достоинство, исто така, не познава граници во светот на се пошироката „глобална демократија“. Европската унија на граѓаните им овозможува да покренат спор и против својата влада, кога таа ќе се осмели да ги крши нивните права.

Политичката димензија на глобализацијата подразбира не само постоење нови невладини и транснационални субјекти во меѓународниот и внатрешно – политичкиот живот на поодделните национални суверени држави, туку и нивно директно и индиректно влијание врз политиката на тие држави. Трансформираните меѓународни организации во своето дејствување се повеќе им се придружуваат на асоцијациите и групите со предзнакот „невладини“, кои имаат транснационален карактер. Ова се составните делови на „глобалното општество“ во меѓународни рамки, ова е и „архитектурата“ на новите меѓународни односи, кои ги креира светската глобализација, како предуслов и основа на „партиципативната демократија“, практикувана и „прекугранично“, односно, на меѓународно ниво, и во внатрешниот политички живот на суверените држави.

За да се согледа какви промени има, или може да има глобализацијата врз демократизацијата во светот и самите држави и особено врз креирањето на партиципативната политичка култура во земјите во општествено – политичка транзиција треба тие поими првин да се определат и да се изнализират во својата поодделност, а потоа да се доведат во меѓусебни корелации.

1. ДЕФИНИРАЊЕ НА ГЛОБАЛИЗАЦИЈАТА И НЕЈЗИНИТЕ ПРЕДИЗВИЦИ ВО ЕРАТА НА МЕЃУЗАВИСНОСТА И МЕЃУПОВРЗАНОСТА

Ч. Кегни и Ј. Виткоф сметаат дека „глобализацијата е интеграција на државите низ се поголеми контакти, комуникација и трговија, со што се создава холистички, единствен глобален систем, во кој процесот на промени ги поврзува се повеќе луѓето во заедничката судбина“²

Љубиша Митровиќ вака ја дефинира улогата на глобализацијата, применета во услови на Балканскиот Полуостров:

² SVETSKA POLITIKA: TREND I TRANSFORMACIJA, Centar za studije Jugoistocne Evrope i Fakultet politickih nauka Univerziteta u Beogradu, 2006 god.

„Регионализацијата е пожелен облик на глобализацијата на Балканот и штит против глобализмот, како неоимперијална хегемонија на земјите на светскиот центар. Во таа смисла, глобализацијата има повеќекратна функција: а) се јавува како фактор на внатрешниот национален и регионален развој; б) се јавува како фактор на демократската интеграција на балканските земји (создавање заеднички пазар, слободна царинска унија ...); в) се јавува како облик на внатрешна демократизација на демократските држави низ децентрализација на системот и јакнењето на капацитетите на партиципативната демократија – локална и регионална самоуправа; г) се јавува како штит и брана против глобализмот, манифестиран како проект на новите нееднаквости во светот, но се јавува и како фактор на борбата за нови поправични меѓународни економски, социјални, политички и културни односи во светот, каде што нема да постојат големите диспропорции и сегрегации како сегашните на релацијата Север – Југ, односно, светски центар – светска периферија ...“³

Кети Хајтен ја доведува демократијата во сооднос со глобализацијата, обидувајќи се да укаже како може да се одговори на предизвиците на огромно зголемената меѓуповрзаност во глобализираниот свет:

„Ентони Гиденс тврди дека она на што ние најмногу треба да одговориме на предизвиците на глобализацијата тоа е „продлабочувањето на демократијата сама по себе“, како и на „демократизирањето на демократијата“. Тоа бара раздвојување на различните начини како демократијата и глобализацијата се во овој момент измешани и создавање меѓународни политики, практики и институции, кои раѓаат надеж во градењето на глобалната заедница при спротивставувањето на експлоататорските и угнетувачки тенденции. Осмислувањето и заживувањето на демократијата може да ни помогне да одговориме попродуктивно, поправедно и попрাগматично на предизвиците на глобализацијата.“⁴

³ Ljubiša Mitrović: SUDBINA KULTURNIH I ETNIČKIH IDENTITETA U PROCESIMA GLOBALIZACIJE I REGIONALIZACIJE NA BALKANU, rad sa projekta „Etnički i kulturni односи на Balkanu – mogućnosti regionalne i evropske integracije“, realizovan u Institutu za sociologiju, Filozofski fakultet-Niš, str.29

⁴ 395 Kathy Hytten: DEWEYAN DEMOCRACY IN A GLOBALIZED WORLD; EDUCATIONAL THEORY Volume 59 Number 4 2009, p. 395, Board of Trustees University of Illinois

Луцио Леви ги исцртува контурите на денешниот глобализиран свет, предупредувајќи на опасностите, кои, според него, и се закануваат на демократијата од процесите на глобализацијата:

„Недржавните актери (компаниите и мултинационалните банки, движењата на глобалното граѓанско општество, религиозните организации, криминалните организации и терористите и други) се натпреваруваат со државите за моќта за глобалното одлучување. Државите ја загубија контролата врз граѓанското општество и не се повеќе исклучиви протагонисти во меѓународните односи. ... Треба да се запрашаме уште колку долго демократијата може да издржи во светот каде што граѓаните се исклучени од учествувањето во одлуките, кои се одразуваат врз нивната судбина. Глобализацијата треба да биде демократизирана пред таа да ја уништи демократијата.“⁵

М. Алброу истакнува дека „глобализацијата ги означува сите оние процеси со чија помош луѓето од целиот свет бидуваат инкорпорирани во едно светско општество, односно, во едно глобално општество“.

Според А. Мек Гру, „глобализацијата е, едноставно кажано, интензификација на глобалната меѓуповрзаност“.⁶

2. ДЕФИНИРАЊЕ НА ПАРТИЦИПАТИВНАТА ПОЛИТИЧКА КУЛТУРА – „ФАБРИКА ЗА ДЕМОКРАТИЈАТА“

Се смета дека научниот поим на политичката култура во современа смисла го лансирал Олмонд пред нешто повеќе од половина век и особено во 60-тите години од минатиот век (Almond: 1956, 1963, 1965; исто така и во низата на подоцнежните трудови). Поимот на политичката култура првобитно тој го определил релативно едноставно но и недоволно прецизно како „мрежа на индивидуални ориентации и ставови на припадниците на општеството кон политичките објекти“.

Неговиот соработник и коавтор Сидни Верба го дефинирал истиот поим вака:

„Политичката култура на едно општество се состои од систем на емоириски уверувања, експресивни симболи и вредности, кои ја определуваат ситуацијата во која се случува политичката акција.“⁷

⁵ Lucio Levi: „La paix aujourd’hui dans un monde globalisé“, „Le Taurillon” – magazine eurocitoyen, 10.2.2013; <http://www.taurillon.org/La-paix-aujourd-hui-dans-un-monde-globalise.05475>

⁶ McGrew, A. : The Great Globalization debate: An Introduction, The Global transformation Reader, Polity Press, Cambridge, 2000

⁷ Verba, S., “Comparative Political Culture”, in: L. W. Pay and S. Verba (eds.), Political Culture and Political Development, Princeton Univ. Press, 1965).

Подоцна поодделни автори само ја повторувале, или минимално ја варијале оригиналната Олмондова дефиниција, на пример, Кавано (1972) за кого политичката култура е „целокупен распоред на ориентации на граѓаните кон политичките објекти“.

Во рамки на една од првите класификации Олмонд ја издвоил и ја опишал парохијалната политичка култура, за која се карактеристични неспецифични ориентации кон системот, афективна лојалност, релативно отсуство на когнитивни содржини, вкоренетост во религиозни и традиционални обрасци, па затоа некои автори у фои преферираат теримот „традиционална политичка култура“. Според истиот автор, за поданичката политичка култура е типично покорувањето на припадниците на општеството кон државата, водачот, партијата, како и некритичка поддршка на системот, кој поданиците првенствено го чувствуваат како власт, а за партиципативната политичка култура е типично постоењето релативно автономни субјекти, односно, граѓани. Тие се стремат активно да влијаат врз државата и нејзините потсистеми, ко ги перцепираат диференцирано и настојуваат да ги контролираат преку невладините организации.

Овде ќе се задржиме и на дефиницијата на политичката култура на Луцијан Пај, која е еден од помаркантните и веќе класични концепти за политичката култура:

„Поимот на политичката култура покажува дека традициите на општеството, духот на неговите јавни институции, емоциите и колективните просудувања на неговите граѓани, како и стилот – оперативните кодови на неговите лидери, не се само случајни продукти на историските искуства, туку оти меѓусебно се сложуваат како дел на една смисловна целина и така конституираат смисловен сплет на односи.“⁸

Политичката култура му обезбедува на поединецот насоки за ефективно политичко однесување, а на колективот таа му дава структура за вредностите и рационални причини, со кои се образложува и се обезбедува кохеренција во дејствувањето на институциите и организациите. Политичката култура е производ на историјата на некој политички систем и на животните искуства на секој поединец. Затоа, таа е еднакво вкоренета во јавните работи и во индивидуалните акции. Според Пај, политичката култура се состои само од оние критични, но широко распространети заеднички верувања и сентименти, кои ги обликуваат посебните модели на ориентации, што им даваат ред и облик на политичките процеси. Политичката култура ги обезбедува структурата и значењето во политичката сфера, токму како што

⁸ Pye, L. W., “Introduction: Political Culture and Political Development”, in: Political Culture and Political Development, Edited by L. W. Pye and S. Verba, Princeton Univ. Press, 1965.

културата општо ги дава кохеренцијата и интеграцијата во социјалниот живот на луѓето.

2.1. Типологија на политичката култура на Олмонд и Верба

Оваа типологија на политичката култура, иако е прва, до денес остана најцелосна и најсистематска. Согласно со својата дефиниција на политичката култура како посебни политички ориентации (ставови) кон различните објекти на политиката, Олмонд и Верба ја разработиле и својата типологија на политичката култура.

Значи, од самиот квалитет на ориентациите кон различните објекти на политиката можат да се изведат одредени типови на политичката култура. Ако е можн да се утврди постоење активна ориентација, односно, соодветен став на луѓето кон различните објекти на политиката, на пример, „системот“ како општ објект, потоа „инпут“ и „аутпут“ објекти, па „јас“ како објект, тогаш е можно на таа основа да се изведат соодветни типови на политичката култура. Според тоа, самото постоење, или непостоење на ориентациите (когнитивни, афективни и евалуативни) кон објектите на политиката ја создава основата за дефинирање на така наречените „чисти“ типови на политичката култура.

Олмонд и Верба во своето прочуено дело „The civic culture“ тоа вака го прикажале графички:

Таблица 1. Типови на политичката култура
„Објекти“ на политиката

	„систем“	„инпут“	„аутпут“	„јас“
парохијален	0	0	0	0
поданички	1	0	1	0
партиципативен	1	1	1	1

Олмонд и Верба, значи, изведуваат типови на политичката култура од одредениот однос (став) на поединецот кон различните објекти на политиката, па и од перцепирањето на сопствената реална, или латентна улога в политичкиот процес. „Системот“ како општ објект на политиката опфаќа ставови кон националниот идентитет и гордоста, кон демократијата, како засебен облик на владеење и така натаму.

Под инпут – аутпут се подразбира структурата на политичкиот систем и дистрибуцијата на политичките улоги внатре во него. Во категоријата „инпут“ можат да се вбројат и политичкиот интерес, подготвеноста на политичка комуникација, политичката компетенција и др. Во категоријата „аутпут“ варијабли можат да е вбројат согледувањето на ефикасноста, или перформансите на власта, очекувањето од власта и слично.

Под „аутпут“ – аспекти се сметаат и законодавните, судските и правните одлуки – со еден збор, легитимитетот и легалитетот, како принципи на дејствување на политичкиот систем.

Класификацијата на три „чисти“ типови на политичката култура поаѓа, поправо, од „улогата“ на поединецот во политиката и кон политиката.

„Парохијанинот“ е поединец, кој, значи, воопшто нема формирани никакви политички ориентации, или ставови кон наведените четири објекти на политиката. Тој тип се наоѓа во општествата во кои се уште не биле развиени посебните политички улоги. Го наоѓаме во општествата во кои политичките, економските и религиозните улоги се уште не се раздвоени. Затоа, поединците во овие општества немаат развиени политички ориентации кон овие улоги, кои би се разликувале од нивните социјални и религиозни ориентации. Парохијалниот поединец е врзан за семејството, племето, поглаварот. Тој не е свесен за пошироките облици на политичката организација, не госогледува системот како целина, не ги согледува улогите на централните структури на власта, не бара и не очекува ништо од повисоките единици на државната структура.

„Поданикот“ е човек кој поседува позитивни, или негативни ориентации, или ставови кон само некои објекти на политиката, како што се „систем“ и „аутпут“ – објекти; значи, тој нема формирани ставови кон „инпут“ – објектите и кон „јас“, односно, кон самиот себе како објект, нема социјална саморефлексија; поданикот чувствува, свесен е за некои последици на политиката и за системот како целина, поседува политички очекувања од централните власти, но е во суштина политички пасивен, нема политички интерес – не е подготвен за политичка партиципација и за какво било „оспорување“ на постојните државни структури, облици на владеење, или на воспоставените политички авторитети. Тој се уште не е активен граѓанин - партиципант

Партиципативниот тип на политичката култура се карактеризира со постоење развиени политички ориентации кон сите назначени објекти на политиката. Во споредба со поданичкиот тип, овде имаме развиени ставови и кон инпут – објектите на политиката и кон улогата на секој поединец во политички процес. Партиципативниот процес е присутен во општеството, во кое постојат диференцирани општествени и политички структури и улоги. пативниот

„Партиципантот“ се конституира со демократијата (постојат бирач и партиципант). Тој е свесен за системот како целина, за централизираните органи на власта, за нивниот строеж, политички е заинтересиран, подготвен е на политичка комуникација, на критика на власта, на поставување одредени политички барања и, што е најважно, подготвен е на политичко дејствување, односно, на политичка партиципација, заради постигнување политички цели.

Според класификацијата на Олмонд и Верба, ова се така наречените „чисти“ типови на политичката култура. Но, со оглед на тоа што во праксата

тешко можат да се најдат „чистите“ типови, тогаш е пореално да се говори за „мешовитите типови“. Во мешовити типови спаѓаат „парохијално – поданички“, „поданичко – партиципантен“ и тип на „граѓанска“ политичка култура.

Политичката култура се придвижува кон прашањата на човечките права, правата на жените, на социјална правда, на прашања на екологијата, мирот, социјалната сигурност и т.н. Додека во нестабилните општества диференцијациите во политичката култура се движат кон политичката структура и политичкиот процес, во стабилните општества тие се врзуваат повеќе за самата содржина на политиката. Затоа, во транзиционите земји е поважно да се набљудува политичката култура поврзана со политичката структура и политичкиот процес, одошто за самата содржина на политиката. Во овие земји главните политички поларизации и фрагментации се врзуваат за структурите и процесите, а не толку за есенцијалните содржини на политиката.

Кога се говори за партиципативната политичка култура од исклучително значење е првин да се разјасни соодносот меѓу јавното мислење, сфатено во неговата критичка димензија, и партиципативната политичка култура: како влијае јавното мислење врз практикувањето на овој вид политичка култура, на кои начини се придонесува кон нејкзиниот развој и развојот на демократијата во праксата. Јавното мислење, сфатено како „мотор на демократијата“, има многу големо значење за раздвижувањето и обликувањето на граѓанските иницијативи, за нивната артикулација и манифестација низ јавната сфера, со доминантна цел да се влијае врз креаторите на јавните политики да прифатат и јавноста да биде вклучувана во процесите на политичкото одлучување.

Низ засилувањето на влијанијата на јавното мислење и низ партиципативното практикување на демократијата постапно се менуваат постојните вредносни системи и се заменуваат со нови, кај граѓаните се создаваат нови политички ставови и преференции, нови типови колективни политички однесувања со многу поголем активизам во политичкиот живот. Развивањето на цивилниот сектор во општествената заедница станува се посилна брана против појавата на авторитарност и тоталитарност во сферата на политиката, во јавниот живот. Токму ова се содржини на партиципативната политичка култура.

Во земјите кои се наоѓаат во процес на политичка транзиција станува уште позначајно прашањето на дефинирањето на политичката култура во нив. Но, и уште повеќе: како таа да се промени? Политичката култура е најдлабоката основа, која ги определува на суштински начин политичките процеси во општествената заедница и во политичкиот живот во која било земја. Осознавањето на модалитетите како јавното мислење и навистина да се активира како „мотор на демократијата во насока на хуманизирање и демократизирање на политичкиот живот е најдиректно во функција на

политичката партиципација на граѓаните во процесите на донесување на одлуките во политичкиот систем. Во земјите

Колку повеќе се согледува моќта на јавното мислење во „производството“ на нови индивидуални и колективни политички преференции, ставови и политички однесувања, колку повеќе се согледува моќта на јавното мислење врз развојот на демократијата, толку повеќе стануваат се посилни настојувањата на политичките лидери и политичките елити особено во транзиционите држави да завладеат врз процесите на генерирање на тоа мислење, заради манипулација со јавномисленските процеси.

Кога се има предвид дека јавното мислење е токму еден од најсилните генератори на новите содржини на политичката култура, еден од најзначајните фактори особено на партиципативната политичка култура, тогаш станува јасно дека транзиционите политички лидери и транзиционите политички елити, но и не само тие, преку влијанијата врз јавното мислење во односната земја остваруваат влијанија не само врз политичката култура во односниот момент, туку и врз свеста и однесувањата на поединците во таа општествена заедница барем во наредните неколку генерации. Ова е така со оглед дека токму тоа е политичката култура. „ферментирање“ на новосоздадените обрасци на однесување и на вредносните судови, нивно мешање со постојните и создавање нов амалгам, кој се пренесува како комплексна матрица на наредните поколенија низ културалната трансмисија. се

Што значи, од витално значење е како да се разберат процесите на влијаењето на јавното мислење врз развојот на политичката култура и како плански да се поттикнува развојот на нејзината партиципативна компонента низ „партиципативниот инженеринг“ во политичката сфера и во процесите на општествено – политичката социјализација. Иманентна карактеристика на однесувањата на политичките лидери и на политичките елити, кои сакаат да владеат со општеството согласно со своите интереси, е да се стремат да го попречуваат развојот на партиципативната компонента на политичката култура и да ги негуваат парохилната и поданичката политичка култура, оти тоа им погодува на нивните интереси да ја освојат и да ја задржат власта колку е можно подолго.

Особено политичките елити во земјите во транзиција во сиве овие години успешно го спроведуваат моделот на придвижување од „релативна“ кон речиси „апсолутна“ депривација на населението, чиј ефект е анулирањето (или, барем долготрајното одложување) на импулсот кон созревање и артикулација на потребата за промени.

На ваквите процеси на „пацификација“ на позитивната конструктивна енергија на граѓаните за менување на општествено-политичката реалност во одделни случаи и транзициони земји им погодуваше и дејствувањето на „Поперовиот втор парадокс на демократијата“; постојано согласување, приспособување и поддршка од

страна на определен позначителен процент на населението кон „лошото владеење“ (премолчаниот „конзервативен консензус“). Тоа значи дека отпорите кон транзицијата имаат и не безначајна социјална основа во определени делови на населението, резистентно и сомничаво кон промените.

Медиумите, невладините организации и другите фактори во земјите со транзициона пасивизирана политичка култура не успеваат да го поттикнат и да го канализираат акциониот потенцијал на граѓаните, кој би се манифестирал во сферата на јавноста. Под „акционен потенцијал“ би требало да се подразбира подготвеност, активно дејствување на граѓаните (партиципација) во одлучувањето и во решавањето на клучните проблеми и прашања внатре во политичката заедница (државата и општеството). Поконкретно, „акциониот потенцијал“ е димензија на партиципативната политичка култура, наспроти парохилјалната и поданичката. Клучните карактеристики на парохилјалната и поданичката политичка култура – (не)дејствување, бојкот, пасивност, повлекување, отуѓување, ескапизам – не можат, разбирливо, да бидат сметани како акционен потенцијал, но, укажуваат на неговите граници и затоа мораат да бидат идентификувани.

Во акционен потенцијал спаѓа подготвеноста на: М

– легалистичко дејствување внатре во системот, или подготвеност на такво дејствување;

- организирана, или спонтана граѓанска непослушност;
- цивилно – општествен ангажман со подолго траење (движења);
- „one issue“ – директна акција и протести и демонстрации;

Партиципативниот приод во креирањето одредена јавна политика подразбира дека граѓаните треба да имаат можност да предлагаат алтернативи за надминување на јавниот проблем, што би придонесло да се генерира една структурирана, релативно компетентна јавност. За да се деблокира пасивизираната енергија на граѓаните во транзиционите и воопшто во сите држави, неопходно е интензивирање на влијаење на јавноста врз носителите на политичката акција и креаторите на политичките одлуки. Активирањето и „отворањето“ на јавноста за придвижените граѓански иницијативи и активности на невладините организации е еден од клучните предуслови за партиципативно спроведување на демократијата. Ова овозможува отпочнување и порешителен приод од доминантно парохилјална, доминантно поданичка политичка култура, или од нивна мешавина (кога поединците очекуваат од партиите, или политичките елити, да им решат значајни егзистенцијални прашања), кон партиципативна политичка култура во транзиционите општества (кога тие поединци самите се активираат за да влијаат врз донесувањето на одлуките, кои ги засегаат и нивните животи).

3. ВЛИЈАНИЕТО НА ГЛОБАЛИЗАЦИЈАТА ВРЗ ЈАКНЕЊЕТО НА ПАРТИЦИПАТИВНАТА КОМПОНЕНТА НА ПОЛИТИЧКАТА КУЛТУРА

Од многуте ориентации на индивидуално ниво се креира варијабла на социетално ниво: индивидуалното политичко однесување низ групната динамика и пошироките социјални интеракции во глобалната ера креира колективно политичко однесување. Ако индивидуалните диспозиции кон политиката содржат демократски преференции, тогаш низ процесот на нивната агрегација се создава партиципативната политичка култура. Ако го имаме предвид концептот содржан во „Оксфордскиот прирачник за компаративна политика“ дека „политичката култура е ... генерализирачки концепт, или ’дата – контејнер’, кој вклучува симболи, идеи, верувања, норми, адаптации и знаења“⁹, тогаш би можеле, фигуративно кажано, да констатираме дека сите тие нови колективни политички преференции со партиципативен предзнак се слеваат токму во тој ’контејнер за податоци – знаења и искуства“ како да се „вежба“ и да се применува демократијата низ политичката партиципација на граѓаните во процесите на одлучување. Секое ново искуство и сознание како да се практикува партиципативната демократија добива дополнителни импулси од глобализацијата, при што се освојуваат се понови хоризонти на демократијата и на национално и на глобално, светско ниво.

Во контекстот на политичката култура социјалните промени се видени како долгорочен процес. Роналд Инглхарт вели: „Културалната теорија имплицира дека политичката култура не може да биде променета преку ноќ. Можат да бидат сменети владетелите, или законите, но, промените на базичните аспекти на политичката култура ќе траат многу години“.¹⁰

Габриел Олмонд во студијата “The Civic Culture” нагласува дека врската меѓу политичката култура и демократијата е концептуализирана како „непрестајна реципрочна каузација“. Според него, „политичката култура е третирана во исто време и како независна и како зависна варијабла – и како структура која причинува промени и како структура која е причинета од демократијата“¹¹

⁹ The Oxford Handbook of Comparative Politics, Edited by Carles Boix and Susan C. Stokes, Sep 2007, Publisher: Oxford University Press

¹⁰ Inglehart R. Culture Shift in Advanced Industrial Society (Princeton: Princeton University Press, 1990)

¹¹ Gabriel A. Almond, 1980: The intellectual history of the Civic Culture concept; in: The civic culture revisited : an analytic study, Boston : Little, Brown.

Сметаме дека ваква „непрестајна реципрочна каузација“ постои и меѓу демократијата и глобализацијата. Притоа, од една страна, демократијата може да биде земена и како зависна и како независна варијабла наспрема глобализацијата, но, од друга страна, и самата глобализација може да биде, исто така и зависна и независна варијабла наспрема демократијата. Двете категории заемно си влијаат низ една причинско – последична врска.

Расел Далтон фрла поглед на барањата на граѓаните за поголема партиципативност во земјите длабоко навлезени во глобализацијата: „Во напредните индустриски општества политичките институции се зголемени барањата на граѓаните за поголема партиципативна демократија ... во тие општества граѓаните го имаат усвоено демократското кредо и бараат начини за проширување на демократскиот процес и за пошироко вклучување на јавноста во процесите на донесување на одлуките за пашањата, кои ги засегаат и кои влијаат врз нивните животи.“¹²

Според Филипо Сабети, „американскиот случај сугерира дека демократијата не е нешто што се еманципира само од врвот“, туку дека е тоа, исто така „bottom-up process“, односно, развивање и практикување на демократијата „од дното кон врвот“, оти се работи за „процес на самовладеење“, што значи, во случаите кога граѓаните поинтензивираат во политиката.¹³

Современата политика станува се повеќе флуидна како рамка за донесување одлуки и се придвижува од социеталните институции кон поединците. Поединците ги придвижуваат своите критериуми за донесување одлуки од долгорочните фактори, како што се „групната лојалност“ и „афективната преданост кон партиите“, кон кусорочни размислувања во врска со преференциите за политиката и евалуациите за нејзините перформанси. „Индивидуализацијата“ на современата политика е токму еден од индикаторите за промените во вредностите и политичките преференции и ставови на поединците, како компоненти на политичката култура – елементите на парохијалната и поданичката политичка култура стануваат се повеќе потиснати на периферијата на културалното милје.

Јавноста и политичките однесувања на индивидуите, манифестирани низ неа, задобиваат се повеќе елементи на партиципативност. Во глобализираниот свет на 21-виот век ќе има се помалку место за „парохијани“ и „поданици“ во политиката, а се повеќе простор за „партиципативни граѓани“.

¹² RUSSELL J. DALTON: CITIZEN ATTITUDES AND POLITICAL BEHAVIOR, University of California Irvine, COMPARATIVE POLITICAL STUDIES, Vol. 33 No. 6/7, August/September 2000, 912-940, Sage Publications, Inc

¹³ The Oxford Handbook of Comparative Politics, Edited by Carles Boix and Susan C. Stokes, Sep 2007, Publisher: Oxford University Press

3.1. Глобализацијата и промените во политичките култури на транзициските општества

Глобализацијата, без никакво сомневање, постојано донесува „свеж и силен ветар“ во „едрата“ на транзиционите општества на патот кон нивната демократизација и менувањето на парохилјалните или поданички компоненти на политичката култура со партиципативни. Говорејќи за „еден процес на политички развој кон отворен, компетитивен демократски систем на владеење“, Чен Пао Чоу истакнува:

„Трансформацијата на режимот од ситуација на владеење без демократија кон демократско владеење е комплексен процес, кој вклучува неколку честопати преклопувачки фази. Данкварт А. Растроу, еден од водечките научници во областа на истражувањата на трансформацијата на режимите, предлага едноставен модел за да ги опише некои од главните елементи во различните етапи на демократизацијата. Моделот започнува со нагласка на клучниот предуслов - националното единство, кое мора да биде постигнато пред да започне транзициониот процес. Согласно со динамичниот модел на демократска транзиција на Растроу, првата етапа во демократската транзиција е подготвителната фаза во која долготрајната политичка борба е неопходен елемент, кој создава разни форми на предизвици за недемократските владетели и режими. Втората етапа е фазата на одлучување, во која владејачките елити решаваат да институционализираат некои критички демократски практики, процедури и правила / закони. Завршната етапа на транзициониот процес е фазата на привикнување, во која и политичките актери и населението се привикнуваат кон востановените демократски правила и процедури. Хуан Ј. Линц ги дефинира трите етапи на трансформацијата на режимот во насока кон демократското устројство како либерализација, транзиција и консолидација ...“¹⁴

Но, покрај методите и средствата во политичката борба за премин од недемократските форми на владеење кон демократска консолидација на политичките системи во транзиционите држави, дали ќе биде тоа мирно, еволутивно или со бурни политички и други судири, Јасмина Галевска во својата докторска дисертација говори за уште еден многу значаен аспект во процесот на транзицијата особено на малите држави, како што се Македонија и Словенија: што можат да исползуваат тие од глобализацијата на патот на својата демократска консолидација. Се работи за императивот да

¹⁴ Chen-Pao Chou:: The Study of Democratization in the Era of Globalization; Paper presented at the Fourth Annual Kent State University Symposium on Democracy "Democracy and Globalization" 28-29.4.2003 - Kent State University, Ohio USA

се воведат систем на иновативност не само во економската, туку и во политичката сфера, иновативност во изнаоѓањето решенија и во донесувањето одлуки, значи, на еден демократичен начин:

„Тој систем на иновативност треба да биде отворен, изложен на постојани подобрувања и способен да се адаптира кон промените. За да биде успешна таа политика на иновативност, потребен е консензус меѓу сите вклучени актери и кохеренција меѓу различните политички институции. Тоа е важно поради комплексноста на процесот на иновации и вклученоста на елементи на различни политики во него. Целта треба да биде создавање систем, кој ќе биде заснован врз самостојност и соработка, но исто така и врз соработка меѓу институциите и организациите во тој систем.“¹⁵

ЗАКЛУЧНИ СОГЛЕДУВАЊА:

Глобализацијата овозможува забрзана демократизација на политичките системи во светот, особено во транзиционите земји. Преку границите во светот се шири свеста за потребата за зголемена политичка партиципација, дека учеството на луѓето до политичките одлучивања не може во 21-виот век повеќе да биде привилегија само на елитите, или на мал избран круг луѓе склони кон авторитарно, или тоталитарно управување со државите. Партиципативната политичка култура е клучот со кој луѓето во државите развој, во транзиција, а и не само тие, ќе си ги отвораат вратите на глобализираниот и демократски консолидиран свет.

Concluding remarks:

Globalization enables accelerated democratization of political systems in the world, especially in countries in transition. Across borders in the world spread awareness about the need for increased political participation, that the participation of people in political decision making in the 21st century can not belonger a privilege only the elite, or a small selected group of people apt to authoritarian or totalitarian management with states. Participatory political culture is key for people in developing countries in transition, and not only they, which will open their doors to the globalized and consolidated democratic world.

¹⁵ Jasmina Galevska: Innovation and Globalization Policy in Small Transition Countries - Case study: Macedonia and Slovenia; Inaugural Dissertation, Universität Kassel, 20.12.2005

KORISTENA LITERATURA:

1. Miroslav Pecujlic: "Lavirinti politicke globalizacije". Anali Pravnog fakulteta Drzavnog univerziteta u Beogradu, 2001, vol..49, br.1 - 4, str. 416.
2. SVETSKA POLITIKA: TREND I TRANSFORMACIJA, Centar za studije Jugoistocne Evrope i Fakultet politickih nauka Univerziteta u Beogradu, 2006 god.
3. Ljubiša Mitrović: SUDBINA KULTURNIH I ETNIČKIH IDENTITETA U PROCESIMA GLOBALIZACIJE I REGIONALIZACIJE NA BALKANU, rad sa projekta „Etnički i kulturni odnosi na Balkanu – mogućnosti regionalne i evropske integracije”, realizovan u Institutu za sociologiju, Filozofski fakultet-Niš, str.29
4. Kathy Hytten: DEWEYAN DEMOCRACY IN A GLOBALIZED WORLD; EDUCATIONAL THEORY Volume 59 Number 4 2009, p. 395, Board of Trustees University of Illinois
5. Lucio Levi: „La paix aujourd’hui dans un monde globalisé“, „Le Taurillon” – magazine eurocitoyen, 10.2.2013; <http://www.taurillon.org/La-paix-aujourd-hui-dans-un-monde-globalise,05475>
6. McGrew, A. : The Great Globalization debate: An Introduction, The Global transformation Reader, Polity Press, Cambridge, 2000
7. Verba, S., "Comparative Political Culture", in: L. W. Pye and S. Verba (eds.), Political Culture and Political Development, Princeton Univ. Press, 1965).
8. Pye, L. W., "Introduction: Political Culture and Political Development", in: Political Culture and Political Development, Edited by L. W. Pye and S. Verba, Princeton Univ. Press, 1965.
9. The Oxford Handbook of Comparative Politics, Edited by Carles Boix and Susan C. Stokes, Sep 2007, Publisher: Oxford University Press
10. Inglehart R. Culture Shift in Advanced Industrial Society (Princeton: Princeton University Press, 1990)
11. Gabriel A. Almond, 1980: The intellectual history of the Civic Culture concept; in: The civic culture revisited : an analytic study, Boston : Little, Brown.
12. RUSSELL J. DALTON: CITIZEN ATTITUDES AND POLITICAL BEHAVIOR, University of California Irvine, COMPARATIVE POLITICAL STUDIES, Vol. 33 No. 6/7, August/September 2000, 912-940, Sage Publications, Inc
13. Chen-Pao Chou:: The Study of Democratization in the Era of Globalization; Paper presented at the Fourth Annual Kent State University Symposium on Democracy "Democracy and Globalization" 28-29.4.2003 - Kent State University, Ohio USA
14. Jasmina Galevska: Innovation and Globalization Policy in Small Transition Countries - Case study: Macedonia and Slovenia; Inaugural Dissertation, Universität Kassel, 20.12.2005

Проф. д-р Јован Лозановски,
Европски универзитет – Република Македонија,
Скопје

СУВЕРЕНИТЕТОТ И СВЕТСКИОТ ПОРЕДОК КАКО НУЖНИ ПРОЦЕСИ ВО КРЕИРАЊЕТО НА ПОЛИТИЧКАТА ГЛОБАЛИЗАЦИЈА

Sovereignty and the world system as useful processes in the creation of political globalization

Апстракт: Проблемите поврзани со анализата на концептот на суверенитет на државата и теоријата на меѓународните односи во политичката глобализација денес, ќе бидат предмет на опсервација во трудот како предмет на обработка на нормативно-политичките теории, од аспект на концептите на културните, политичките и економски појави во светот. За да ја постигнеме целта, ќе ги анализираме класичните сфаќања на поимот суверенитет од "Вестфалски" тип, консултирајќи ја релевантната литература, но ќе се осврнеме и на улогата која ја има во нормативната визија за современите меѓународни односи. И покрај многуслојните пројави на глобализацијата како современ тренд во светот, поимот државен суверенитет, темелен на разбирањето на концептот на националните држави, игра клучна улога во сфаќањето и конципирањето на системот на меѓународните односи. Со оглед на тоа што тој и натаму се смета како најсоодветен начин за остварување на барањата за правда и мир во совемени услови како облик на колективна акција, и денес тој е подеднакво важен како за националната држава, така и за меѓународната заедница.

Клучни зборови: држава, светски поредок, глобализација, суверенитет, меѓународна заедница.

Abstract: Problems connected to the analysis of the concept of state sovereignty and the theory of international relations in political globalization today are an object of observation in the paper as an issue treated in normative-political theories, as far as the concepts of cultural, political and economic phenomena are concerned. Consequently, classical views of the notion sovereignty from the so called Westfall type are analysed, with reference to the relevant literature. However, we will deal with the role it has in the normative vision for the

contemporary international relations. Despite the multiplex manifestations of globalization as a modern world trend, the notion state sovereignty, founded on the understanding of the concept of national states has the key role in the understanding and the conception of international relations system. Bearing in mind that it is still considered to be the most appropriate means of implementing requests for peace and justice, today it is important both for the national state and the international community.

Keywords: state, world order, globalization, sovereignty, international community

Вовед

Според класичната теорија на суверенитетот државите се гледаат како самостојни и затворени системи кои одговараат на важечките територијални единици. Но, денес тоа е надминато, бидејќи прејудува дека државата ја губи сувереноста ако постои повисок облик на организација надвор од неа и дека таа мора да биде потчинета и да почитува одлуки на друг авторитет. Суверенитетот се темели на неколку елементи: прво, збирот на правни правила кои преовладуваат над сите други; второ, тие правила важат за популација која се идентификува со територијата; и трето, државата тие правила ги спроведува со употреба на сила (има монопол да ги употреби против прекршителите, но има и право да употреби сила во меѓународните односи, т.е. има ексклузивно право да објави војна). Според класичното сфаќање, легитимирањето на државниот авторитет е прашањето кое се однесува на граѓаните на државата и таа е должна да го правда само на своите граѓани, бидејќи легитимноста на државата кон лицата кои не се нејзини граѓани речиси и да не е важна. Светскиот поредок пак, претставува правна последица од нејзиниот внатрешен суверенитет, а во меѓународниот поредок постојат односи само помеѓу суверени нации-држави. За оваа теорија изворот на суверенитетот во меѓународните односи е само државата и нема друг автономен извор на суверенитетот (на пр., религијата) и таа претставува единствениот субјект на меѓународен план. Во политиката светскиот поредок произлегува од рамнотежата на силите кои се залагаат за максимизирање на своите државни интереси. Оваа теоријата на меѓународни односи се нарекува реализам. Историски гледано, изворот на таа визија се наоѓа во документот на Вестфалскиот мировен договор од 1648 година, со кој завршиле триесетгодишните верски војни во Европа од 1618 и 1648 година, започнати од Хабсбуршката династија со цел на Европа да и се наметне империја во форма на католичка христијанска република.

Анализата на оваа теорија покажува дека таа историски е промовирана многу порано во делата на филозофи и политички теоретичари и од шеснаесеттиот и седумнаесеттиот век, но дека сепак, широко

прифатеното модерно гледиште за секуларниот суверенитет на државата најдобро го анализираше социологот Макс Вебер¹⁶, во делото *Економија и општество II*. Потоа, иако таа претставува политички идеал, историјата покажува дека државите *de facto* постојано се мешале во внатрешните работи на другите држави; и на крај, Вестфалското гледање на меѓународните односи ја одделува политичката, секуларната легитимност на државата од христијанските стандарди на легитимност. Вестфалскиот меѓународен поредок се темели на три принципи: (1) *rex est imperator in regno suo* (кралот е император на својата територија), т.е. дека суверенот не може да биде предмет на повисок авторитет, вклучувајќи ја и христијанската црква - секој крал е независна и еднаков на секој друг крал, (2) *cujus regio, ejus religio* (владетелот одредува која религија ќе биде присутна на територија каде што тој е суверен), т.е. никој од надвор да нема право да интервенира на нечија суверената територија, дури и во случаите кога тоа право се полага од верски причини, и (3) принципот на баланс, т.е. рамнотежа на моќта, со кој треба да се спречи некоја држава да воспостави хегемонија со која ќе доминира над сите други¹⁷.

1. Можни критики на Вестфалскиот суверенитетот и меѓународните односи

Голем број на теоретичари, дипломати и државници денес сметаат дека

Вестфалскиот поим на суверенитетот на државата и меѓународните односи претставува застарено, дури и погрешно сфаќање бидејќи тоа не е доволно оперативно. Секоја држава биле и е дел од меѓународниот поредок кој се сфаќа како корпус на меѓународни документи и меѓудржавни договори. Државите денес ја прифатиле практиката во своите правни системи предност да му даваат на меѓународното право над домашното, со што својот суверенитет значително го намалуваат, на пр., кога го ратификувале статутот на Римскиот меѓународен кривичен суд, кога членуваат во некоја меѓународна воена организација, како што е НАТО, кога ја прифаќаат Повелбата на ООН и другите меѓународни акти за заштитата на човековите права. Со тоа свесно се прифаќа мешањето на другите во внатрешните работи на суверената држава без нејзина согласност, и тоа најчестон во ситуации кога меѓународните институции оценат дека има кршење на човековите права. Со тоа е доведен во прашањето монополот на употреба на сила во суверената држава.

Современите теории на суверенитетот не гледаат во етатистичка смисла, туку како на составен дел од меѓународниот систем на суверенитетот. Тогаш логички се поставуваат прашањата: Според овој концепт, кој е изворот на суверенитетот? Дилемата е дали станува збор за збир на држави, сојуз на држави, конфедерација на држави, постојната

¹⁶ Види: Maks Veber: *Privreda i drustvo II*, Prosveta, 1976.

¹⁷ Види: Baylis i Smith, ed., *Globalization of World Politics*, Oxford University Press, 1997, стр. 41.

ООН¹⁸ и сл., т.е. дали станува збор за некој вид централен орган (светска влада) како извор на суверенитет или пак тој треба да се сфати како функционален суверенитет, односно како паралелна и истовремена активност на голем број меѓународни организации. Во овој концепт не се јасно прецизирани принципите за таков вид на суверенитет, т.е. за стандардите по кои меѓународниот орган, а и сите држави во светот, мора да се однесуваат¹⁹.

Економските и правните аспекти на глобализацијата, како и модерната технологија и информатиката во голема мера помагаат да се доведи во прашање територијалниот идентитет на државите како неопходен услов за суверенитет. Тие глобализациски процеси се против цврстата локална (државна) контрола. Во овие област постојат меѓународни институции и агенции чија активност ги надминуваат границите на суверената држава. Такви се, на пр., ММФ, Светската банка, Меѓународната организација за заштита на правата на интелектуалната сопственост и сл., кои се активни на целата планета, а нивен потенцијален клиент е целото човештво. Проширувањето на финансиските пазари ја намалуваат можноста локалните власти самостојно да ја кројат својата буџетска политика (пр. државите во транзиција од социјалистичкиот блок, а денес и не само тие), бидејќи економските проблеми најчесто ги решаваат преку донации и заеми од меѓународните финансиски институции, а кое има рефлексивност и на суверенитетот. Слично е и со последиците од еколошкото нарушување на животната средина и ефектите од затоплувањето кои драстично ги надминуваат државните граници.

Новиот меѓународниот поредок бара рedefинирање на класичниот поим на суверенитет бидејќи не одговара на современите меѓународни односи во модерниот свет на глобализацијата. Критиката е насочена кон либералната теорија за меѓународните односи која настојува низ процесот на глобализација да го дефинира и новиот меѓународниот поредок. Основното прашање кое авторите го поставуваат во научната дискусија е: дали има смисла да се зборува за народите и државите како самостојни целини, т.е. како правни субјекти или, пак за секоја нова теорија за меѓународните која се темели на граѓанинот, индивидуата, а не на нациите и државите. Ако се согласиме дека глобализацијата денес е незапирлив процес, се поставува и прашањето: дали комунитаристичката, т.е. космополитска визија на меѓународните односи треба да надвлее или треба да се оди по еден, т.н. среден пат кој методолошки вистината ќе ја бара помеѓу двете крајности, како тоа своевременно во своите дела го перавае Имануел Кант (Immanuel Kant - Zum Ewigen Frieden) и Џон Ролс (John Rawls - Law of Peoples).

¹⁸ Thomas Pogge: (1992) Cosmopolitanism and Sovereignty, *Ethics* 103, стр. 48-75.

¹⁹ Onore o'Neill: (1997) *Political liberalism and Public Reason: A Critical Notice of John Rawls' Political Liberalism*, *Philosophical review* 106.

Поимот глобализација тешко може прецизно и со една дефиниција да се определи. Клучната дилема прашање е дали глобализацијата е теоретски поим со помош на кој треба да се објасни општествената реалност која објективно постои, или идеолошки проект кој е промовиран од страна на политиката и културата, со што се сака да се маскираат интересите на големите економски сили, кои може да бидат супер силите, група држави или меѓународните деловни корпорации. Затоа скептиците и антиглобалистите на прашањето за реалноста на глобализацијата одговараат дека таа е голема приказна која капитализмот одамна ја раскажувал, а корпорациите употребуваат само големи, а понекогаш и гламурозни зборови. Таков е, на пр., терминот "дерегулација" на пазарот, со кој се влијае на намалувањето на социјалните давачки, а зголемување на профитот.

Во анализата на процесот на глобализацијата треба да се пристапува како кон објективен општествен феномен, а не како кон идеолошка доктрина. Карактеризирањето како добронамерна или злонамерна сила, како оптимистички или песимистички прогнози за нејзините ефекти, како незапирлива снага на историската сцена, т.е. како историски судбината на човештвото не треба да се поддржува. Напротив, во анализата треба да се тргне од тоа дека процесите на глобализацијата денес се факт и дека треба да се направи обид таа објективно да се прикаже низ нејзините главни карактеристики.

Меѓутоа и во таквиот приод се наидува на тешкотии. И вака сфатената глобализацијата покренува скепса, сомнеж. Некои автори сметаат дека глобализацијата е само форма на посакувана колективна човекова активност (дејствување преку државата и деловните корпорации)²⁰, а други, пак сметаат дека е постепено, еволутивно настанување, поттикнато од независната, автономна волја на луѓето за развој на општествено-економски услови кои ги движи современата технологија и информатиката и кои го одбележуваат животот на човештвото на глобално ниво²¹.

На пример, многумина автори сметаат дека суштинска одлика на развојот на глобализација е работата и ширењето на финансиските пазари како објективен економски процес. Но, тоа секогаш е пропратено, поддржано и регулирано со правна норматива која најчесто ја има поддршката на државата. Некои автори тврдат дека државните позитивни норми од таков вид се тие кои го предизвикале ширењето на финансиските пазари (на пр. меѓународниот монетарен систем и организацијата на кредитните односи). Во таа смисла, актите на суверената држава, т.е.

²⁰Види поопирно: Robert Gilpin u *Global Political Economy-Understanding the International Economic Order*, Princeton University Press, 2001. За него во економската пазарна структура само се одразуваат политичките рамки и политичкиот избор, а државата е таа која останува клучен фактор во развојот на процесот на глобализацијата. Цитирано според Ian Clark, *Globalization and International Relations Theory*, Oxford University Press, 1999, стр. 45.

²¹ За најзначаен претставник на вторара група се смета Розено (J.Rosenau). Според него глобализацијата се развивала независно од светската политика.

суверените држави, го разгорувале процесот на глобализацијата. Дури има автори кои тврдат дека глобализацијата претставува последица на Студената војна, а целта била непречено да се развиваат технологијата и пазарите. Со тоа би се овозможило да се наруши рамнотежата и едната страна да ја добие војната.

Со оценката дека глобализацијата претставува објективен процес и дека влијанието на државата станува се помалку важно, голем број автори не се согласуваат поради должината на траење на процесот на глобализацијата. Следат и дилемите кај авторите и во однос на тоа дали глобализацијата е квалитативна промена во меѓународните односи или едноставно се работи само за повисок степен на интеграција и поврзување на земјите, пазарите и капиталот²². Значи, кај мислителите постојат несогласувања дека главна карактеристика на тој процес е поврзаноста на народите на светот.

Сепак, научниците се согласуваат дека глобализацијата претставува квалитативно нов процес кој ја одделува од другите стандардни односи на меѓузависност на народите. т.е. на интернационализацијата, во следниве два аспекта: прво, глобализацијата е повеќеслоен процес кој се состои од збир на економски, општествени, културни и политичко-правни појави кои се "иницирани од технологијата која потхранувала и создавала нови човечки потреби и желби"²³. Самиот факт, според Гиденс (Anthony Giddens), дека во еден ден на глобалните финансиски пазари се вртата над еден трилион (илјада милијарди) долари, претставува квалитативна промена во однос на состојбата на светската економија во седумдесеттите години на минатиот век и тоа може објективно да се анализира, и второ, глобализацијата претставува процес кој го смалува планетарниот простор, го скратува времето и ја забрзува размената на информации, население и капитал, со што го еродира традиционално (географски) сфатениот политички простор поврзани со поимот нација-држава.

Во глобализацискиот процес ексклузивноста на границите на државата-нација за голем број важни настани стана помалку релевантна²⁴. Првиот аспект (аспектот на многустраноста) се однесува на економско-технолошката глобализација. Тука станува збора за одредени општествени, културни и правно-политички појави кои можат да влијаат на трансформацијата на општествениот и политичкиот идентитет на народите. На пр., одделни народи имаат различни очекувања од процесот на глобализацијата: некои очекуваат да ја прошират и забрзаат размената на стоки и услуги во целиот свет, а во тие рамки и ширењето на меѓународното

²²Rozenau, на пример смета дека глобализацијата е квалитативно нов феномен во рамките на меѓународните односи. Слично мисли и Antoni Giddens (Anthony Giddens). Види: Anthony Giddens: *Runaway World*, Profile Books, 1999, стр. 11.

²³ Ian Clark, *Globalization and International Relations Theory*, Oxford University Press, 1999, стр. 45.

²⁴ *Ibidem*, стр. 36.

право и идеологијата на човековите права, додека за други, таа претставува закана за локалните култури од страна на големите центри на моќ, од големите корпорации и од културните икони на индустрискиот свет. Но, одделни народи од економската глобализација очекуваат подигање на животниот стандард преку одржување на традиционалните вредности и нормативни стандарди, што значи дека силите на глобализацијата не обезбедуваат ни кохерентност, ниту трајна логика и поредок во меѓународните односи. Фактите сведочат спротивно: на пр., за време на состанокот на претставниците на Светската трговска организација или Групата на најразвиените земји (Г-8) се организираа демонстрации и немири од Америка до Европа, што значи дека антиглобализациското движење постои и е мошне активно.

Вториот аспект на глобализацијата ја гледа објективистички (аспект на објективност), односно како можност за движење на населението, стоките и услугите, културните и легални матрици преку границите на националните држави. Овие процеси (современиот свет избилува со примери како што се: економските активности на мултинационалните компании, миграцијата на работната сила, ширење на финансиските пазари и на модерната технологија, активноста на меѓународните невладини организации, дејноста на меѓународните организации како ООН, НАТО и сл.) го поткопуваат традиционално сватениот поим суверена држава и нејзините надлежности. Во литературата се поставуваат прашањата: Каков вид на суверенитетот одговара на современите меѓународни односи? Како поимот суверенитет да се вгради во моралната визија на меѓународниот светски поредок? Дали во ова визијата воопшто има место за поимот суверенитет?

Анализата на концептите космополитизам и светски поредок претпоставува одредени етички разгледувања. Во најелементарна морална смисла, космополитизмот подразбира дека секој човек има ист морален статус и дека тој произлегува од својствата на неговиот рационален етички субјект. Според тоа, секој поединец, *ceteris paribus*, заслужува еднакви права и почит без оглед на неговата државна, национална, или културна припадност. Либералната политичка теорија смета дека заштитата на овие права на најдобар начин ја прави валидна праведната држава. Сепак, во светот постојат многу држави кои контингентно се поврзани со историското и културно милје каде што настанале како нации-држави, но за визијата за меѓународните односи на космополитско ниво либералната теорија треба да одговори и на прашањето: Како може концептот на суверенитет на либералната држава во однос на заштитата на човековите права, да се помири со сојузите на такви држави?

Еден од теоретските одговори е оној на класичниот или наивниот космополитизам според кој плурализмот на државите сеуште е инкомпатибилен, несовмесен со поимот космополитизам, бидејќи ако сите луѓе се морално еднакви, тогаш соодветната заштита на нивните права може да биде вистински остварена само под јурисдикцијата на една иста држава -

светската држава. Постоенето на повеќе такви држави е излишно и затоа морално прифатлива би била само светската држава, што уште е многу далеку од реалноста. Во светот има мноштво на народи, културни и етнички заедници и многу од нив веќе имаат своја држава, а теоријата на космополитизмот мора да ја почитува плуралноста на постоењето на државните заедници.

2. Идејата на Кант за создавање на Сојузот за мир (Foedus Pacificum)

Претставници на просветителството во своите истражувања укажале на недоследностите на наивниот космополитизам. Кант сметал дека таквата "универзална монархијата" (светската влада, н.з.) би осцилирала помеѓу бездушниот деспотизам и анархијата. Суштината на забелешките тој ја потенцира со силината на обратната пропорционалност: колку државата е поголема, толку обврзувачката моќ на нејзините закони е помала, што е консеквенција, прво, на просторната оддалеченост од политичкиот авторитет, и второ, на хетерогеноста на народите, кои различно ги обликуваат своите закони во согласност со традицијата.

Ова Кантово сфаќање произлегува од неговиот паралелизам на државата со моралната личност²⁵ кој ја темели на иманентната вредност, односно смета дека државата претставува политичка волја на односната автохтона заедница или народ, од што произлегува нејзиниот суверенитет. Кант вели: "Државата не е имот, како што е, на пример, земјата која таа ја зазема. Таа е заедница на луѓе на која никој друг не може да и наредува, ни со неа да располага, освен таа самата. Неа, на која посебно и се значајни нејзините корени, ако и пресадите со навој некоја друга држава, тоа значи да и го уништите нејзиниот опстанок, слично како кај моралната личност, претворајќи ја во ствар, што е спротивно на идејата на првобитниот договор, без кој неможе да се замисли правото кај ниеден народ"²⁶. Овде е интересен неговиот методолошки дуализам: творецот на познатиот универзален категорички императив, едновременно да ја поддржува и идејата за суверенитет на народот, т.е. идејата за неговата држава како морална личност. Кантовата политичка филозофија го нуди клучот за решавање на конфликтот на космополитизмот и комунитаризмот, т.е. на космополитизмот и плурализмот на суверената држава, за што подолу уште еднаш ќе навратиме низ паралелата со Ролсовата морална визија на меѓународните односи.

Космополитскиот поредок Кант го сметал за праведен и целен дека не е потребна светска (глобална) држава. Според него, воспоставувањето на таков поредок на меѓународен режим треба да биде изграден на три "дефинитивни члена на вечниот мир меѓу државите: граѓанското уредување во секоја земја треба да биде републиканско, тие држави да стапат во федерација на мирот, и секој дојденец, странец насекаде да ужива општа

²⁵ Види: Imanuel Kant: *Um i sloboda*, Velika edicija ideja, Beograd, 1974, стр. 138.

²⁶ Ibidem, стр. 138.

прифатеност". Кант сметал дека такoвт меѓународен поредок на мирот може да се воспостави и одржува преку сојуз на суверени нации-држави кои прават еден одреден вид на конфедерација на мирот во која ќе се почитуваат законите на општата прифатеност²⁷. Аргументот за тоа Кант го наоѓал во фактот дека само државите-нации се тие кои можат да постигнат сојуз за мир (foedus pacificum). Од таа причина сметал дека државата не може да биде приватна сопственост (patrimonium), што е многу интересно и двосмислено. Сојузот на мирот за него не може да биде воспоставен на цврста суверена монархија како централна светска држава, туку само како светска република, но при тоа е неопходно да се отфрли војната како метод на решавање на меѓународните спорови, но и да се направи траен мировен договор. Кант вели: "Кога станува збор за меѓусебниот однос на државите, умот го знае само единствениот пат за излез од беззаконската состојба на постојана војна: државата, исто како и поединците, да се одрече од дивата, беззаконска слобода, да се прилагоди на јавните присилни закони, и така да се формира меѓународна држава (civitas gentium), која ќе се шири се додека конечно не ги опфати сите народи на земјата"²⁸. Недостатокот на овој аргумент е во тоа што државите постојано се стремат кон узурпација на мирот и не е јасно како еден морален увид би ги сменил нивните мотиви.

Кант решението го гледа во почитувањето на законот на природата кој државите ги води кон мир, а на тоа укажувала тенденцијата државите постојано да се вооружуваат и да се подготвуваат за војна (општа тенденција за војување), што значи и општа закана за постоењето на секоја држава, но и општ страв кај народот за својот опстанок. Излезот кој води во рамнотежа Кант го гледа во можноста да се постигне согласнос за општ Закон за мир. Овај Хобсовски пресврт значи изненадување во неговото политичко учење и него го вредува во претходниците на реалистичката визија за меѓународните односи, а со овие либерални елементи во теоријата за вечен мир, тој изразува силна нота на моралниот космополитизам. Покрај со наивниот космополитизам, Кантовите размислувања може да се бранат со пореална визија на космополитизмот во меѓународната средина во која преовладува мноштвото на суверени држави-нации. Кант започнал со разгледување на реалистичката теза за меѓународните односи, но методолошки ја комбинирал со апстрактните принципи на универзалниот либерален морал и сметал дека тие принципи можеби конечно ќе надвлдаат. Поради ова многумина автори Кант го вредуваат во таборот на либералните теоретичари на меѓународните односи.

3. Либералните теории за меѓународните односи

Во современите политички теории, либералните погледи за меѓународните

²⁷ *Ibid.*, стр.142-149.

²⁸ *Ibidem*

односи претставуваат алтернатива на реализмот. За разлика од реалистите кои сметаат дека конфликтот меѓу суверените држави претставува природна состојба во која се наоѓа светската, глобалната политика, а постигнувањето на мирот може да се случи само преку рамнотежата на силите во политиката, либералната теорија смета дека траен мир е возможен доколку државите се потчинат на системот на универзалните права и обврски, што е можно доколку во свеста на државниците и граѓаните превлада мислењето дека опстанокот на човештвото зависи од светскиот мир.

Космополитската компонента на либерализмот се темели на системот на универзалните права и обврски кои се однесуваат на сите народи и поединци во светот. На тој систем еквивалент денес се корпусот на меѓународните сојузи и договори за заштита на човековите права Повелбата на Организацијата на обединетите нации.

Либералната теорија неможе категоријата суверенитет да ја усогласи со апстрактните либерални принципи содржани во меѓународните повелби, спогодби и сојузи, што се смета за нејзин недостаток. Либерализмот треба да одговори на прашањето: До кој степен може да се ограничи суверенитетот на државата за да се остварат општите либерални принципи содржани во меѓународните сојузи договори?

Проблемот се усложнува: прво, кога станува збор за ограничувањата на сувереноста на не-либералните држави, и второ, кога некоја држава од големите сили, која според внатрешните аспекти на својата политика се декларира, но и *de facto* е, но со својата надворешна политика и моќ во обидите да ги задоволи големодржавните интереси, всушност не е либерална држава.

Во литературата се среќаваат два пристапи: прво, е т.н. среден пат кој го уважува суверенитетот на државите, но истовремено и го ограничува. Овај пристап го признава концептот на суверенитет во меѓународните односи бидејќи и натаму го врзува за државата. Тоа решение на умерен реализам, т.е на умерен либерализам се среќава во доцните дела на Џон Ролс (John Rawls) и тоа пред се во делото Законот на народите, и второ, пристапот кој целосно го менува концептот, така што суверенитетот веќе не го поврзува исклучиво за државата, туку го преселува во други институционални форми како субјекти на меѓународното право. Според вториот пристап тие институционални форми иако немаат карактеристични обележја на традиционално сфатената суверена држава, сепак имаат авторитет да носат обврзувачки норми. Јурисдикцијата на новите институционални форми не се дефинира територијално туку функционално, а адресанти на обврзувачките норми можат да бидат индивидуи, поединци (на пр. кај Меѓународниот кривичен суд), но и држави (на пр. кај меѓународните тела/агенции кои ја надгледуваат меѓудржавната трговска активност, контролата на производството на оружје, спречувањето на криминалот и сл.). Таквите институционални форми не се обединети во еден централен орган (светска влада), но со нивните надлежности ги надминуваат

границите на суверените држави. Ваквата теорија на функционалниот суверенитет, т.е. дисперзија по "хоризонтална" и по "вертикална" насока, во своите дела ја брани Томас Пог (Thomas Pogge).

Во таа смисла со Ролсовата методологијата се прави значителна отстапка од реалистичката теоријата на меѓународните односи, иако тој не застанува на тоа, бидејќи подоцна сам ќе го ограничи својот реализам.

Ролс својот став го образлага низ три чекори: прво, го дефинира поимот народ како адресант на глобалната правда; второ, ги разгледува промените кои треба да се направат во однос на процедурите и условите, каде и во овој случај примач на принципите на глобалната правда е нацијата, а не граѓанинот; и трето, ги апсолвира принципите со кои народот го дефинира низ три групи карактеристики: институционални, културни и морални. Секоја нација има правна држава која различно им служи на фундаменталните интереси на луѓето, како што се:²⁹ заштитата на територијата, одржувањето на политичките институции, културата, независноста и достоинството на луѓето, но и претставува гаранција за сигурноста, безбедноста и благосостојбата на граѓаните. Со тоа тој прави значителна отстапка на комунитаристичките³⁰ универзални либерални стандарди. Имено, либералните општества мора да ги гарантираат фундаменталните човекови права, како што е правото на живот, на имот (права со кои се штити физичкиот интегритет), така и демократските права, како што е еднаквото право на глас, правото да се биде биран, итн. Но, со неговата концепција на правдата сака да ја стекне довербата и на народите кои практикуваат не-либерална политичка практика, т.е. каде не се докрај вклучени сите либерални права. За него тие општества се "хиерархиски пристојни општества", а главна цел на Ролс е да се развијат глобалните либерални принципи на меѓународните односи кај народите со различни морални и политички традиции кои се толерантни, но и кај оние кои се нетолерантни.

Затоа и нелибералните народи треба да го прифатат законот на мирот бидејќи го осудува интервенционизмот, дозволува водење војна само во самоодбрана, бара да се ограничат активностите во водењето на војна и да се почитуваат меѓународните договори, но и да се помогне во случај на големи хуманитарни катастрофи. Само несуредените држави (outlaw states) или непристојните народи, според Ролс треба да се исклучат од законот на народите и против нив да се дозволат разни форми на меѓународни интервенции од економски, политички и воен карактер. Со нормативната теорија за меѓународните односи се бара разликите кои постојат помеѓу пристојните либерални народи, непристојните народи (несуредена држава) и народите кои ги почитуваат одредбите на законот на меѓународната глобална

²⁹ John Rawls, *Law of Peoples*, Harvard University Press, 1999, стр. 23-24; 34-35.

³⁰ Види: Milorad Stupar: *Rolsov zakon naroda*, Nova srpska politička misao, br. 2-3, 1998.

правда, да се надминат, со што ќе се овозможи во голема мера да ослаби традиционално сфатениот поим на суверенитетот.

Законот на народите не треба да ги толерира ексклузивното право на објавување и водење војна, како и неограничената внатрешна автономија, кои биле темел на меѓународното право од Вествалскиот мировен договор. Тој допушта постоење на меѓународен систем на суверени држави со оградување дека тој не може да биде апсолутен. Со тоа неговата концепција на државата не е сосема различна од концепцијата на реалистичката теорија како ентитет задоен со идејата за освојување на нови територии. Интересите на народите треба да се ограничат со реципроцитет во меѓународните односи, бидејќи тие остануваат ентитети со свој суверенитет како нација-држава, со свој уникатен правен систем и со монопол за употреба на сила на својата територија.

Во неодамнешна практика на меѓународната воени, политички и економски интервенции, во изминатите тринаесет години на дваесеттиот век, се покажа дека актери и иницијатори најчесто биле Западните индустриски земји (со исклучок на воената интервенција СССР во Авганистан), бидејќи тие како развиени земји со моќно влијание во надворешната политика и меѓународните комуникации успеале своите интереси да ги прикажат како општи и либерални, што е олеснето со појавата на планетарните електронски информативни центри и мрежи. Таа опробана практика се повтори во интервенцијата против режимот на Садам Хусеин во Ирак.

Ролсовата визија во научните кругови буди скептицизам и се оценува како идеолошки пристрасна, бидејќи со поставувањето на прашањето за тоа што треба да направат либералните држави за не-либералните да се согласат на меѓународна соработка. Со тоа прекутно како да се прејудира дека надворешната политика на моќните либерални држави *de facto* е исправна. На пр., САД не сакаат да пристапат во голем број меѓународни договори кои ги регулираат прашањата поврзани со глобалното затоплување на планетата, на производство на биолошко оружје, на правата на жените, на правата на децата, на меѓународниот кривичниот суд, итн., иако самата била иницијатор на создавањето на тие договори. Со тоа ги брани слободните пазари и капитализмот без локални бариери, протекционизам и ограничувања, но е и најгласен заговорник на глобализацијата и глобалниот поредок. Слично е и со обединета Европа.

Со тоа општествените науки можат да го решат познатиот "проблем на координацијата" во функционирањето на колективната дејност на некое население, како на пр. народот на одредена територија и држава. Земањето на народот како појдовна категорија во изградбата на Законот на народите Ролс го нарекува "психолошка причина", бидејќи сите луѓе неможе да се гледаат како граѓани на една иста држава - светската држава. Но, од нив може да се очекува да ги поддржуваат оние политички целини во кои постигнуваат слобода и лично исполнување и во кои се чувствуваат „како дома“. Ова гледиште е многу блиску до она што Џузепе Мацини (Mazzini) го

зборуваше за суредениот свет како "семејство на народите" или она што Вудро Вилсон (Wilson) го гледаше како принцип на национално самоопределување, т.е. како основно начело на светскиот поредок.

Заклучок

Исполнувањето на барањето за национална самостојност се мислело дека ќе ги зголеми шансите за мир во светот, а со тоа визиите на Мацини и Вилсон станале соатавен дел на основачкиот документ на Лигата на народите, а денес се присутни и во постојната Повелба на Организацијата на Обединетите нации. Сепак, овој принцип на сувереност не може да опстане вечно, бидејќи историски никогаш не постоела јасна хармонија/поклопување помеѓу нацијата-држава и територија и остварување на принципот "една нација, една држава". Тоа завршувало со територијални спорови во кои страдале милиони луѓе во геноцидни обиди за ликвидација на еден или повеќе народи со цел да се исполнат територијалните амбиции.

Денес такво нешто не е прифатливо. Зошто? Прво, при изградбата на новиот светскиот поредок принципот на суверенитет на нацијата-држава мора да се ограничи со општите принципи за заштита на човековите права и за одржување на мирот во светот. Така, државите кои денес тргнуваат во агресивни територијални војни, како што вели Ролс, треба да бидат прогласени за држави-несуредени. Второ, ако нацијата ја одредуваме спрема заедничката историја и јазик и ако знаеме дека денес во светот постојат повеќе стотици различни заедници кои зборуваат ист јазик и имаат заедничко минато, но немаат суверена држава, тогаш тешко може да се брани тезата дека секоја заедница треба да има своја меѓународно призната држава, што како фрагментација *ad infinitum* може светот да го доведе до комплетен хаос. Трето, постојат морални барања за правна и економска помош на неразвиените и неуспешни земји, т.е. разумни барања за интервенција во диктаторски режими и тие барања ги надминуваат рамките на суверенитетот на една држава.. Дефинирањето на моралните граници според принципот на националното самоопределување, т.е. на суверенитетот е мошне тешко, но се чини дека е потешка неговата имплементација во практиката. Решението можеби го навестува моделот според кој земјите во денешна Европа институционално се вмрежуваат, а не државно-правно.

Summary

It was thought that the demand for national independence would increase the chance for world peace, so that Machini and Wilson's vision would become a part of the inaugural document of the League of Nations, which are present in the current Charter of the United Nations. However, this principle of sovereignty can not exist forever, since historically speaking there has never been a clear harmony between nation, state and territory as well as the realization of the principle one state- one nation. It always ended with territorial disputes which resulted in millions of people being killed in genocidal attempts for annihilation of one or more peoples in order to achieve territorial ambitions.

This is not acceptable nowadays. Why? First of all, the principle of sovereignty of the nation- state during the creation of the new world order has to be limited on the basic principles for human rights and sustainability of world peace. Thus, the countries which nowadays lead aggressive territorial wars , according to Rolls, should be declared countries without order. Secondly, if we define nation according to the common history and language bearing in mind that there are hundreds of different communities that speak the same language and have common past, but do not have an independent state, it will be hard to justify the thesis that every community should have its own internationally recognized state, which as a fragmentation ad infinitum may lead the world to complete chaos. Thirdly, there are moral demands for legal and economic assistance for unsuccessful and underdeveloped countries, i.e. rational demands for intervention in authoritarian regimes and those demands surpass the limits of state's sovereignty. It is very hard to define the moral limitations according to the principal for national self-determination, i.e. sovereignty, but it is harder to implement it in practice. . The model that connects European countries institutionally rather than legally may be the right solution.

Користена литература:

1. Veber, Maks: Privreda i drustvo II, Prosveta, 1976.
2. Baylis i Smith, ed.: Globalization of World Politics, Oxford University Press, 1997.
3. Clark, Ian: Globalization and International Relations Theory, Oxford University Press, 1999.
4. Giddens, Anthony: Runaway World, Profile Books, 1999.
5. Gilpin, Robert: Global Political Economy, Princeton University Press, 2001.
6. Kant, Imanuel: Um i sloboda, Velika edicija ideja, Beograd, 1974.
7. O'Neill, Onore: (1997) Political liberalism and Public Reason: A Critical Notice of John Rawls' Political Liberalism, Philosophical review 106 .
8. Pogge, Thomas: (1992) Cosmopolitanism and Sovereignty, Ethics 103.
9. Rawls, John: Law of Peoples, Harvard University Press, 1999.
10. Stupar, Milorad: Rolsov zakon naroda, Nova srpska politička misao, br. 2-3, 1998.

Доц. д-р Викторија Кафециска
Европски Универзитет на РМ

МЕЃУНАРОДНОТО КОМУНИЦИРАЊЕ – ФАКТОР ЗА ФОРМИРАЊЕ НА ГЛОБАЛНАТА ЈАВНА СФЕРА

Апстракт:

Во денешното време на распронатетата модерна глобализација, населението во светот живее паралелно со силните племенски колективности. Овој паралелизам, има импликации врз културниот протекционизам во комуникацисктата сфера од една страна, како и врз создавањето на глобални општества, од друга страна. Може да се тврди, дека, јавноста и нејзиното мислење, не претставуваат главен елемент на политичкиот систем на општеството. Посоодветно е да се каже дека, јавноста се трансформира во глобална сфера, која не може да се смета како простор помеѓу јавноста и државата, туку како простор помеѓу државата и екстра-социјалното глобално општество.

Благодарение на глобалната комуникација се здобиваме со информации за настаните кои се случуваат во разни делови на земјината топка и учествуваме во случувањата кои се од глобално, регионално и локално значење. Овие глобални процеси доведуваат до фузија на знаењето, вредностите, етиката, културите и животните стилови т.е создавање на глобална светска култура-оформена благодарение на современиот облик на комуникациите.

Оттука, важноста на глобализацијата и глобалната комуникација, не е хомогена , туку е различна за одделни делови од светот. Порастот на комуникациите и нивната комплексност, е знак за зголемување на новата глобалната сфера, нејзинаат автономност и независност, во подршката на транзициониет процеси на 21 век.

Клучни зборови: меѓународно комуницирање, глобална јавна сфера, јавност

International communication - factors for the formation of the global public sphere

Abstract

In today's time, modern globalization, the world's population lives along with strong tribal collectivity. This parallelism has implications for cultural protectionism in communication sphere on the one hand, and on the creation of a global society on the other. It can be argued that the public and its opinion does not constitute a major element of the political system of the society. More appropriate to say, that the public has transformed, into a global sphere, that can not be considered as the space between the public and the state, but as the space between the state and extra-social global society.

Thanks to global communication we gain information about the events taking place in various parts of the globe and participate in events that are of global, regional and local importance. These global processes leading to fusion of knowledge, values, ethics, cultures and lifestyles, is the creation of a global world culture-styled thanks to the modern form of communication.

Therefore, the importance of globalization and global communication is not homogeneous but is different in various parts of the world. The growth of communications and their complexity is a sign of an increasingly global society, new global sphere, its autonomy and independence a support of tranzition processes in the 21st century.

Keywords: international communication, global public sphere, public

1. ЗНАЧЕЊЕ НА МЕЃУНАРОДНАТА КОМУНИКАЦИЈА

Поимите меѓународна, транснационална и глобална комуникација, не се однесуваат само на различните дефиниции на развиените комуникации, туку ја рефлектираат историјата на светската комуникација и нејзината хетерогеност. Благодарение на глобалната комуникација, се здобиваме со информации за настаните кои се случуваат во разни делови на земјината топка и учествуваме во случувањата кои се од глобално, регионално и локално значење. Овие глобални процеси доведуваат до фузија на знаењето, вредностите, етиката, културите и животните стилови т.е создавање на глобална светска култура-оформена благодарение на современиот облик на комуникациите. (Featherstone, 1990).

2. ИСТОРИЈА НА МЕЃУНАРОДНАТА КОМУНИКАЦИЈА

Меѓународната комуникација има своја историја. Вестите биле интернационализирани уште во 15 век, но во 19 век, комерцијализацијата на масовните медиуми, (која е резултат на развојот на машинската технологија) доведе до создавање на Информативни Агенции, кои дејстуваат на меѓународен план (Reuters, Associated Press, AFP). Светските кабловски системи ја овозможува меѓународната комуникација помеѓу Франција, Германија и Велика Британија, со нивните колонии во Африка и Азија. Транснационалните медиумски комуникации како што се Intelsat, Eurovision, основани во средината на 20 век, беа почетна точка за новата идеја за меѓународна комуникација.

Главни димензии на глобалните комуникациски процеси се:

- Појавата на транснационалните комуникациски конгломерати како главни играчи во глобалниот систем
- Социјалниот импакт на новите технологии: кабловските системи, сателитската комуникација и дигитализацијата.
- Асиметричен проток на информациските и комуникациски производи во глобалниот систем – еднонасочна улица.
- Нееднаквост во пристапот кон глобалните мрежи на комуникации – земјите во развој, „глобална публика“.

Може да се каже, дека спуштањето на месечината, пренесувано во живо, беше навистина голем чекор за човештвото. Покрај тоа што постојат мислења, дека овој пренос бил една од најголемите измами, сепак, може да се каже дека за прв пат, планетата земја, беше видена како заедничко наследство, без граници, плава планета од земји и океани. Идејата за свет се претвори од метафизички концепт, во материјална реалност, односно даде една нова димензија на глобализацијата (Virilio, 1989)

Воспоставувањето на меѓународните оперативни медиумски системи, како што се CNN и MTV ја одбележува новата ера на глобалните комуникации, преку емитување на истата програма низ целиот свет. Во одредени делови од светот, пристапот до телевизиските сервиси со години е ограничен на мал дел, од популацијата во поголемите урбани средини. Оваа ситуација постојано се менува поради се поголемите средства кои се вложуваат во развојот на ТВ сервисите и се поголемиот број семејства кои добиваат пристап до нив.

3. ДУАЛИЗМОТ, МЕЃУ ГЛОБАЛИЗМОТ И ЛОКАЛИЗМОТ

Во денешното време на распронатетата модерна глобализација, населението во светот живее паралелно со силните племенски колективности. Овој паралелизам има импликации врз културниот протекционизам во комуникациската сфера од една страна, како и врз создавањето на глобални општества од друга страна. Може да се тврди дека јавноста и нејзиното мислење не претставуваат главен елемент на политичкиот систем на општеството. Посоодветно е да се каже дека, јавноста се трансформира во глобална сфера, која не може да се смета како простор помеѓу јавноста и државата, туку како простор помеѓу државата и екстра-социјалното глобално општество. Овој развој имаше огромно влијание врз разните светски региони, претежно преку проширување на политичките вести и информации преку националните граници. Интернетот, како поим за глобалниот медиумски свет, со 200 милиони луѓе кои се моментно активни придонесе во однос на забрзување на ваквиот развој. Интернет технологијата доведе до трансформација на глобалниот/локален дуализам кон универзализам, без повикување на локалните автентичности и доведе до формирање на нова глобална јавна свера. (Robertson, 1992) Додека модерната јавна сфера, бара од граѓаните да формираат рационални политички мислења, кај глобалната јавна сфера агендата се наметнува, слободно преку медиумските оперативни системи, и тоа не само преку големите медиумски авторитети (како што е CNN), туки и преку drudge.com, yahoo, форумите на интернет итн. Во една ваква средина, конвенционалните начини на меѓународна комуникација (Север/Југ, Развиени/Неразвиени, централни и периферни нации) стануваат застарени. Меѓународната комуникациска теорија, затоа ги истражува културните ефекти, кои настануваат под влијание на медиумските продукции, со меѓународни димензии и ја анализира улогата која ја имаат разните медиуми во време на меѓународни кризи. Стратегијата на меѓународната комуникациска теорија треба да развие методологија за разбирање на специфичните значења, интерпретации, релевантности на глобалната јавна сфера, да ги идентификува специфичностите на комуникацискиот простор во различни делови од светот – во време на мир и криза. (Stephens, 1988) Светскиот извештај на CNN кој се појави во 1987 година, претставува глобално уникатна новинска програма, која е составена од извештаи направени од медиумски компании насекаде во светот. CNN ги емитува ваквите програми нецензурирани. Идејата беше, да се создаде програма, преку која можат да се слушнат вестите ширум светот во оригинална верзија. Ваквиот обид, претставува интересна, отворена глобална платформа, микрокосмос на глобалната јавна сфера предизвикана од една телевизиска станица. За нациите во развој, програмата нуди можност да се презентираат нивните погледи во однос на меѓународните политички и социјални теми, или пак, да се презентираат теми кои не се на агендата на големите медиумски куќи. Оваа програма се користи и во кризните региони

(како на пример Кипар) како комуникациска платформа, со цел отворено да се комуницира со спротивставената страна (како што се Antenna TV Грција and TRT Турција). Овој вид на продукција, исто така, се употребува како пропаганда од страна на тоталитаристичките нации, актуелизирајќи ги прес конференциите за внатрешните прашања, пред глобалната јавност (Куба и Кина).

Националните, регионалните, меѓународните, јавните и државните, комерцијалните и приватните медиуми ја користат CNNWR како носечка програма врз основа на која ги пренесуваат нивните извештаи од сите делови на светот. Повеќето теми покриваат политички, економски или воени теми, како и теми поврзани со меѓународната помош, човекови права, либерализација, земјоделство/животна средина, култура и образование. Светскиот извештај открива и ново меѓународно новинарство т.е интерактивно новинарство, кое пренесува нов новинарски извештај на истата тема. Учесници во ваквиот микро-космос се глобалните политички организации (UN; UNESCO) регионалните, континенталните, како и националните медиуми, политички и приватни медиуми, локални медиумски агенции итн.

4.ИНТЕРНЕТ: СПЕЦИФИЧНИ ТЕМИ ВО УНИВЕРЗАЛНО ДОСТАПНАТА ЈАВНА СФЕРА

Додека светскиот извештај на CNN може да послужи како еден пример за глобална јавна сфера во сателитската ера, во доцните 80 години, интернетот отвара и погледи за нов развој. Одредувањето на специфичните профили помага во разбирањето на различните ставови и перцепции на глобалната сфера и влијанието на интернетот. Базирано на ова 5 различни модели можат да се дефинираат:

*Преносна средина: оваа средина се карактеризира со ниско ниво на техничка инфраструктура.. Преносни зони се многу африкански региони (кои вршат пренос од Европските медиуми), Азиските и Јужно-Американските територии, како и територијата на Аљаска.

* Државно регулирани со лимитиран пристап: земји каде владите вршат цензура врз домашните медиуми, но имаат минимална контрола врз меѓународните комерцијални програми.

* Пост комунистичка транзиција: Во овие земји постои социјалистичка политика на медиумите од една страна, како и комерцијален пазар од друга

страна во кој меѓународните и домашните медиуми постојат паралелно со нелиценцираните локални и регионални станици: (Русија и поранешните Руски републики).

* Плуралистичка средина: Карактеристика на оваа средина е базичната медиумска регулација, каде што тие, се третирали како комерцијални претпријатија (USA).

* Дуалистичка средина: Оваа средина се карактеризира со паралелизам на јавните услуги и меѓународно оперативните комерцијални компании, каде меѓународните канали се локализирани од домашните програми (CNN and NTV, MTV and VIVA). Медиумите и телекомуникациите се регулирани од страна на државата, доста се скапи и развојот на интернетот е слаб. (Volkmer,2001)

4.1..Државно-регулирана, органичена меѓународна комуникација

Во ваква ограничена средина, каде пристапот до информации е екстремно ограничен и блиску надгледуван, веб-страниците овозможуваат интерактивност и размена на информации надвор од регионот. Бидејќи интернетот е од глобален карактер, веб страниците кои се занимаваат со домашните Кинески прашања се лоцирани било каде во светот (главно во плуралистичката средина во САД). Една од овие веб страни, Digital Freedom Network, објавува написи од Кинеските политички затвореници и ги набљудува човековите права, не само во Кина туку и во Бурма и Бангладеш. Друг вид на реципрочна комуникација е употребата на интернетот од страна на политичките малцинства или опозициски групи во рамките на рестриктивните медиумски средини (Сингапур, Малезија).(Barber, 1994)

4.2.Интернетот и сајбер-културата: избор помеѓу формата и суштината на информирањето и комуницирањето

Ако констатиравме, дека, пред околу десетина-петнаесет години дојде до израз енормната моќ на интернетот во поглед на колективното преобликување на начинот на секојдневното живеење, тогаш можеме и да кажеме дека и слободата на говор и изразување, како фундаментално демократско начело, преку него, успеа да се реализира во секојдневниот живот.

Интернетот недвосмислено е одвоен од филмската и музичката индустрија преку можноста секој да објавува содржини со различен карактер, од текстови со научен, филозофски, религиски...,затоа и контролата над интернетот, од секаков вид, е мошне потешка за воспоставување. Затоа, интернетот до денешен ден, останува најобјективен

начин на информирање, нудејќи неспоредливо поширок пристап до содржини кои самиот корисник ги избира.

Во голема мера заслугата за ова, секако, ја имаат и независните, интернационални тела и организации на интернет-корисници, меѓу кои значајни се и оние кои, во суштина претставуваат извршители на сајбер-криминални активности, како на пример, хакерските организации (Anonymous, LulzSec, AntiSec и тн.).

Особено значаен е трансферот на научни знаења, при што денес имаме предвид дека, станува збор, за радикално повисоки потенцијал, од оној што го имаат пишаните и останатите електронски медиуми. За ова сведочат многубројните WEB енциклопедии, речници, книги, видео предавања, е-презентации, научни блогови, канали на социјалните видео мрежи.. Всушност, малкумина денес се запознаени со фактот дека појавата на интернетот е врзана за тајната размена на информации од областа на нуклеарната физика од различни страни на светот за време на почетниот стадиум на Студената војна, така што, основата на интернетот, како и на останатите средства за комуникација, пред сè би требало да ја согледуваме во човековата желба за ефикасен пренос на информации со релевантност за дисциплините за кои научно се интересира.

Од друга страна, често се зборува, за претерана употреба на интернетот, што е сè позачестен проблем кај младите, но статистички, но се однесува, само неколку видови интернет-услуги: 1) социјалните мрежи; 2) популарните сајтови; 3) сајтовите за игри и останати апликации; 4) сајтовите за вести; 5) електронската пошта; и 6) форумите/блоговите.

Секоја од овој вид интернет услуги, доколку не ја развие субјективната зависност од „примопредавање информации“ која во крајна линија може да биде и алиенирачка за човекот, на определен начин се врзува за сознавањето нови научни сознанија, иако не на некое строго академско, односно техничко ниво. Сепак, за нас ова е доволен предзнак дека дури и ваквите интернет услуги го поседуваат потенцијалот да ја мотивираат личноста кон истражувања, во областите во кои притоа би се заинтересирала.

ЗАКЛУЧОК

Благодарение на глобалната комуникација се здобиваме со информации за настаните кои се случуваат во разни делови на земјината топка и учествуваме во случувањата кои се од глобално, регионално и локално значење. Овие глобални процеси доведуваат до фузија на знаењето, вредностите, етиката, културите и животните стилови т.е создавање на глобална светска култура-оформена благодарение на современиот облик на комуникациите, а со тоа и глобална јавна сфера

Напредокот и диферсификацијата на светската технолигија, создадоа основа за нови програмски стратегии, кои ја таргетираат не само националната, туку и транснционалната публика, преку емитување на програми од посебен интерес. Значењето на глобализацијата и глобалната комуникација не е хомогено, туку е различно во разни делови на светот.

Новата глобална сфера, нејзината автономност и независност, претставува поддршка за транзиционите процеси во 21 век. Порастот на комуникацијата доведе до рапидна дифузија на вредностите, идеите, можностите, мислењата и технологиите, формирајќи ги компонентите на културата. Меѓу граничната комуникација, ги отвори културните граници и креираше глобално општество, посебно во областа на политичките, економските, образовните и научните активности. Тоа, всушност, се и темелите на новата глобална јавна сфера, која пред се, се темели на меѓународното комуницирање.

ЛИТЕРАТУРА

Featherstone, Mike (1990) 'Global Culture: An Introduction,' in: Featherstone, Mike (ed.) Global Culture. Nationalism, Globalization and Modernity, London, Newbury Park, New Delhi: Sage.

Virilio, Paul (1989) Der negative Horizont: Bewegung-Geschwindigkeit-Beschleunigung. München

Robertson, Roland (1992) Globalization. Social Theory and Global Culture. London, Newbury Park, New Delhi: Sage.

Stephens, Mitchell (1988) History of News. From the Drum to the Satellite. New York: Viking.

Volkmer, Ingrid (2001) International Communication Theory in Transition: Parameters of the New Global Public Sphere

Barber, Benjamin R. (1994) 'Zwischen Dschihad und McWorld,' Die Zeit, Nr. 42, (14. Oktober), p. 64

NELAGODNOST U PROCESU GLOBALIZACIJE

Prema Safranskom³¹ u 16. stoljeću u Nürnbergu napravljan je prvi globus, tada se prvi puta mogla vidjeti slika svijeta. Čovjeku je tada – istina, samo kao model – predstavljen svijet. Gotovo petsto godina poslije astronauti su mogli vidjeti svoj planet iz svemira – imati stvarnu sliku svijeta u cjelini. Od tada smo se kao i na sve druge slike navikli i na tu, kako kaže Safranski, propitujući fenomen globalizacije u svom poznatom eseju³² nastalom prije tačno jednog desetljeća. Diskurs o globalizaciji danas nesporno prožima sve kapilare društvenog života (Beck), naprosto je svjetsko društvo neviđenom silinom uvučeno u vrtlog globalizacije (Castells) koja nikako nije neki novi fenomen, ali je svakako nova njena izrazita dinamika i intenzitet.³³ Zbog toga Safranski, vrlo blizak u promišljanima Sloterdijku, postavlja pitanje „nije li previše globalizacije, ili, nije li previše krive globalizacije, te jesmo li mi uopće u pravoj priči“. Nelagoda, dakle, koju smo utkali u naslov ovog teksta, a koju ovdje pominje i Safranski, naposljetku dovodi do antropološkog pitanja: koliko globalizacije čovjek može podnijeti (Wieviel Globalisierung verträgt der Mensch?) kako i glasi naslov njegovog eseja.

Savremeni globalni procesi stvaraju nove društvene paradigme, nove vrijednosti i značenja, nove načine djelovanja i komuniciranja, osvjetljavaju potpuno nove ideje i pojmove. Višestruke nelagode, socijalne, političke, ekonomske, psihološke, opkolile su savremenog čovjeka. U prilog ovome ide i ustanovljavanje kako je globalizacija kao najizraženiji proces našeg doba poliformna, ona ima mnogo lica, u pozitivnom i negativnom smislu, te da danas neosporno možemo vidjeti nove oblike nelagode, kao što možemo govoriti i o „nelagodi u procesu globalizacije“.³⁴

³¹ Rudiger Safranski (1945.) njemački filozofski pisac, promišljanima vrlo blizak P.Sloterdijku

³² R.Safranski: *Koliko globalizacije čovjek može podnijeti*, Biblioteka Gekon, Zagreb, studeni 2008, dostupno na german.traduki.eu/leseprobe/safranski.; također vidjeti: www.matica.hr/www.

³³ E.Heywood u svojoj knjizi ima cijelo jedno poglavlje posvećeno pitanju dinamike i intenziteta globalizacije naslovljenom *Dinamika globalizacije*, u E.Hejvud: *Politika*, Clio, Beograd, 2004.; također vidjeti i E.Hejvud: *Političke ideologije – uvod*, Beograd, 2005.

³⁴ A.Šarčević: *Evropa između beskonačnog napretka i slobode u razdoblju globalizacije*, Pregled, br.3-4., Sarajevo, 2004., str. 4.

Pascal Bruckner upućuje na to da možda slavnom Freudovom naslovu³⁵ valja dati pozitivan smisao te tvrditi kako sama nelagoda civilizira.³⁶ Velika tema „nelagode“ čovjeka u novijim povijesnim procesima provlači se kroz cijelo 19.stoljeće do danas, a kao problem sigurno neće nestati, naprotiv, ona se sada u snažnom vrtlogu globalizacije samo još jasnije pokazuje. Mnogo savremenih autora prepoznaje ovaj problem, razumijevaju ga kao jasan izraz sve teže prilagodbe pojedinca društvu, koje u rastućem tempu prolazi kroz transformaciju sve većeg opsega. Naprosto je primjetan jedan kaleidoskop stvarnosti u kameleonskom svijetu, možemo ga slobodno tako nazvati, jer taj svijet neprekidno transformira svoje obrise u skladu sa izrazitim tehnološkim ubrzanjem. Svijest o općem ubrzanju je bitna u našem razumijevanju jedne nove kulture i društva u nastajanju. Baumann govori o fluidnoj modernosti (liquid modernity) koju karakteriziraju brzina i nestalnost (speed and fluidity). P.Virillio u analizi savremenog doba uzima kao bitnu odrednicu upravo ubrzanje; uvodi novi termin u vokabular da bi objasnio logiku i utjecaj brzine na društvo i društvena kretanja uopće. Nauku o brzini, odnosno ubrzanju, Virillio naziva dromologijom (grč.δρόμος – trka, koju su stari Grci provodili u igrama; staza koju je u takvoj trci trebalo što prije pretrčati).³⁷ U svojoj knjizi koja nosi naslov Brzina i politika: esej o dromologiji (Speed & Politics: An Essay on Dromology)³⁸ Virillio povezuje, kako se jasno i vidi iz samog naslova, brzinu i politiku; iz ovog suodnosa će izvesti zaključak i ustvrditi da povijest napreduje brzinom njenih sistema naoružanja („History progresses at the speed of its weapons systems.“).³⁹ Napokon, dramatični proboji u vojnoj industriji, neumorno i sistemsko ulaganje države u ovu oblast, gdje se prepoznaje spoj znanstvenog i tehničkog napretka, duboko mijenja povijest, mnogo je razloga zašto se tolike energije, ekonomske i ine druge kontinuirano prelijevaju u ovu oblast. Nasudbonosnije što se pojavilo u povijesti racionalnosti, prema P.Sloterdijku, je projektil koji pravilno pogađa metu,⁴⁰ ta razularena racionalnost pokazuje koliko je time civilizacija postala „civilizacija vojnog objekta“, o čemu govori A.Joxe: „...svijet je u ovom periodu postao prava civilizacija vojnog objekta, koja se, i na Istoku kao i na Zapadu,

³⁵ Radi se o poznatom eseju *Das Unbehagen in der Kultur / Nelagodnost u kulturi* koji je objavljen u *Odabanim delima Sigmunda Freuda*, u okviru Vknjige *Iz kulture i umetnosti* (261-357), MS, Beograd, 1976.

³⁶ Vidjeti šire u podnaslovu: *Nelagoda koja civilizira*, P.Bruckner: *Bijeda blagostanja*, Algotitam, Zagreb, 2004., str.155.

³⁷ Nav.prema M.Vujaklija: *Leksikon stranih reči i zraza*, Prosveta, Beograd, 1966., str.253.

³⁸ P.Virillio: *Speed and Politics: An Essay on Dromology*, Originally published in 1977. as „Vitesse et Politique“, Edition Galilee, Paris; Semiotext and Mark Polizzotti, L.A., 2007.

³⁹ „History progresses at the speed of its weapons systems“; vidjeti u *Speed and Politics: An Essay on Dromology*, str.11. Ova misao P.Virillia je vrlo često citirana i analizirana u savremenoj literaturi.

⁴⁰ P.Sloterdijk: *Pariski aforizmi o racionalnosti*, u *Filozofija u vremenu, Filozofija modernog doba II*, Biblioteka Polis, V.Masleša, Sarajevo, 1991.

razvija kao poludjela mašina za proizvodnju sve prefinjenijih i sve skupljih sistema naoružanja. Oni direktno proizlaze iz primjene otkrića fundamentalnih naučnih istraživanja..⁴¹ Iako se ljudska priroda nije promijenila, priroda

oružja itekako jest (A.Joxe).

Globalizacija se u Beckovoj knjizi *Moć protiv moći* u doba globalizacije – nova svjetskopolitička ekonomija (2002) razumijeva i analizira kao „povijesna transformacija“, no i inače se jasno prepoznaje, pogleda li se recentna literatura, da je transformacija ključna riječ našeg doba. Pokazuje se da se „naizgled granitne ideje vodilje i koordinate promijena same mijenjaju, a sa njima mijenjaju se i temelji i osnovni pojmovi moći i vladavine, zakonitosti, vlasti, gospodarstva, države i politike“.⁴² Kada Heywood, Held, Beck i ostali savremeni autori ukazuju na odvijanje povijesnih promjena, najprije se, dakle, bitna promjena ogleda u tome što je „tradicionalan stav bio državocentričan: država je smatrana glavnim političkim činiocem“, no kako je globalizacija „oslabila, možda i izbrisala“ razliku između „lokalnog“ i „stranog“ to je dovelo do jedne sasvim nove situacije, da iako su „nacionalne države i dalje najznačajniji činilac na svjetskoj sceni, ne može se prenebregnuti rastući utjecaj nadnacionalnih tijela i međunarodnih grupa i organizacija.“⁴³

Nastali su novi prostori i okviri djelovanja, prema U.Becku, usljed globalizacijskih procesa „politika više ne djeluje unutar određenih granica i država, a posljedica toga je pojava dodatnih igrača, novih uloga, novih resursa, nepoznatih pravila, novih proturječnosti i konflikata“⁴⁴ što je dovelo do toga da se u jednom „još neodređenom prostoru moći svjetske unutarnje politike ukida razlika između nacionalnog i internacionalnog, a koja je bila bitna za dosadašnje gledanje na svijet.“⁴⁵

Kako se može vidjeti iz postojeće literature, i A.Heywood, Held, Meyer, Giddens i U.Beck prepoznaju bitnu promjenu u tome da države „više ne konstituiraju arenu kolektivnog djelovanja u smislu da određuju prostor i sistem pravila igre političkog djelovanja, uključujući i neophodne društvene institucije kolektivnog odlučivanja i provedbe odluka“, zapravo se u stvarnosti pojavljuje pitanje „u kojoj

⁴¹ A.Joxe: *Rat na počecima modernog svijeta/Civilizacija vojnog objekta*, u Evropski diskurs rata (ur. O.Savić), Biblioteka Circulus, Beograd, 1995., str. 83.

⁴² U.Beck: *Moć protiv moći u doba globalizacije – nova svjetskopolitička ekonomija*, Školska knjiga, Zagreb, 2004., str.16.

⁴³ E.Hejvud, nav.djelo, str.242., vidjeti poglavlje *Globalna politika.*; također, vidjeti D.Held: *Demokracija i globalni poredak - od moderne države ka kosmopolitskoj vladavini*, F.Višnjić, Beograd, 1997., str. 161-162.

⁴⁴ U.Beck, *Ibidem*, vidjeti podnasov *Stara igra više nije moguća*, str.23.

⁴⁵ U.Beck, *Ibidem*, str.9.

mjeri same osnove državne moći postaju predmetom svjetskopolitičkih strategija moći. Ali to znači: globalizacija, a ne država definira i mijenja arene kolektivnog djelovanja.“ (Beck).

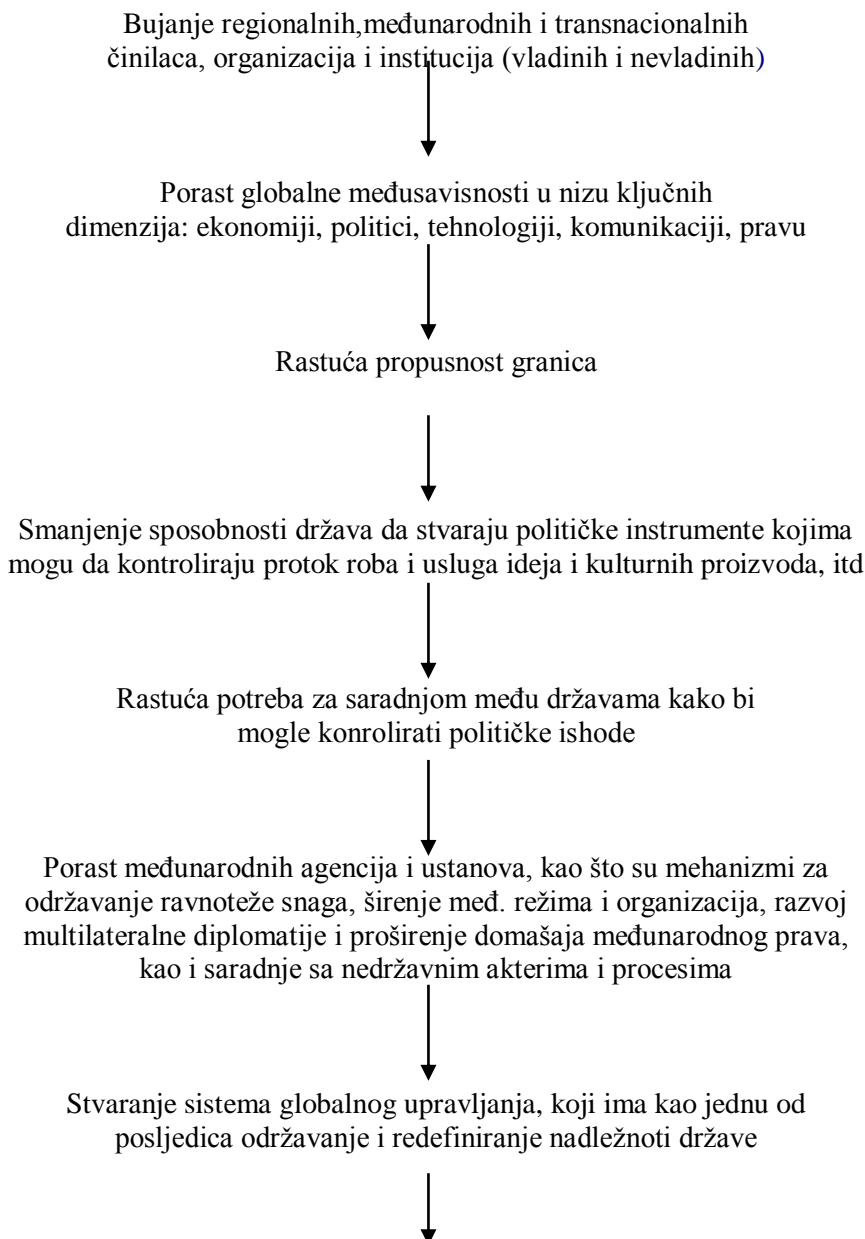

Stvaranje međuzavisnog globalnog sistema koji, usprkos svemu, ostaje vrlo krhak, osjetljiv na materijalne, religijske, ideološke i tehnološke promjene

Države, granice i međunarodna saradnja

Ilustracija koju daje D.Held (Demokratija i globalni poredak)

Optimistički scenarij globalizacije započinje konceptom liberalizacije, multikulturalnim vrijednostima savremenog društva unutar kojeg je moguće, kako će reći N.Ibrulj, uz pomoć standardizacije, informacijske tehnologije i mobilnog partnerstva, ostvariti socijalni i pravni ekvilibrij, no „taj pragmatički koncept neoliberalizma, međutim, prikriva interes kapitala da transformira i re-kreira po svojoj interesnoj mapi prohodnost za sve sektore društvene ontologije, da stavi u pogon globalne strojeve za izgradnju kraljevskog puta kapitala do profita (ekonomiju, politiku, kulturu, obrazovanje, sigurnost, vojne organizacije), odnosno da dizajnira jednu prostorno-vremensku kompresu hiper-prostora za internacionalni biznis.“⁴⁶

Globalna ekonomija će se proširiti u dvadesetprvom stoljeću, oslanjajući se na bitno povećanje moći telekomunikacijskog sustava i uopće informatičkog programiranja, kako predviđa Castells. Ona će prodrijeti u sve zemlje, na sve teritorije, u sve kulture, komunikacijske tokove i sve financijske mreže, neumorno snimajući planet u potrazi za novim mogućnostima ostvarivanja profita.⁴⁷ Globalizacija kapitala govori o jednoj novoj geometriji vlasti, napokon, kako upozoravaju mnogi savremeni autori, na rubovima ovih mreža pojavio se globalni kriminal, a to je sada jedan sasvim novi sistem. Napokon, Castells govori o globalnoj kriminalnoj ekonomiji čiji je profil i dinamiku detaljno pokušao osvijetliti u trećem poglavlju svoje knjige *Kraj tisućljeća* (*The end of Millennium*), gdje otkriva nevjerojatne razmjere ovog problema. Vidljivo je da danas cijeli niz autora jasno prepoznaje (C.Crouch, U.Beck, J.Laughland, M.Castells, A.Heywood....) situaciju da sama globalizacija dovodi do „koncentracije ekonomske, znači i političke, moći u rukama multinacionalnih kompanija“⁴⁸, a ono što tim multinacionalnim tvrtkama daje prednost nad nacionalnim vladama i čini ih sposobnim da izbjegnu demokratsku kontrolu, jest mogućnost da kapital i

⁴⁶ N.Ibrulj: *Stoljeće rearanžiranja – eseji o identitetu, znanju, društvu*, Biblioteka Eidos, Filozofsko društvo Theoria, Sarajevo, 2005., str.183., vidjeti podnaslov *Lokalni sinkretizam i globalna hibridizacija*

⁴⁷ M.Castells: *Kraj tisućljeća – Informacijsko doba: Ekonomija, društvo i kultura*, Golden marketing, Zagreb, 2003., str.377.

⁴⁸ E.Hejvud, *Ibidem*, str.276.

proizvodnju prebace na neko drugo mjesto bilo gdje u svijetu. Naprosto, zaključuje se, jer „globalni kapitalizam ne crpi svoju moć iz osvajačkog ulaska, nego iz opcije izmještanja kapitala.“⁴⁹ Upravo ova opcija izmještanja „odlučuje o dobru i zlu država“ koja određuje odnos prema globalnim investitorima i tokovima kapitala. Vrlo prepoznatljivo, transnacionalne korporacije izravno raspoređuju radnu snagu po različitim tržištima, funkcionalno dodjeljuju nove izvore i hijerarhijski organiziraju razne sektore svjetske proizvodnje, kako čitamo u Imperiju „složeni aparat koji odabire investicije i upravlja finansijskim i novčanim manevrima određuje novi zemljopis svjetskog tržišta ili stvarno novo političko strukturiranje svijeta.“⁵⁰

Može li se reći da se u vrijeme ubrzane transformacije i uspona umreženog društva razotkriva jedan „pokušaj da se zdušno proizvede monetarizacija svih ljudskih odnosa“.⁵¹ Svaka konkretna ljudska egzistencija, svačiji život, u vremenu koje ima mjeru novca (vrijeme je novac), najizravnije govori o iskustvu svijeta kroz ekonomiju/novac/kapital/posjedovanje, to i takvo iskustvo određuje životne šanse, odnosno, postojeće stanje može se isčitati već i iz samog Frommovog naslova *Imati ili biti* u kojem, između ostalog, govori o kapitalizmu sa nasmijanim licem, sistemski proizvodi nejednakost životnih šansi. Sociolozi naročito ukazuju na već prepoznatljivu situaciju da je srednja klasa (middle class) gotovo nestala u ovakvim okolnostima, što ima nesumnjivo dalekosežne posljedice po zajednicu.⁵² Postojanje problema ovog obima i intenziteta u vrijeme globalne ekonomske krize

⁴⁹ U.Beck, *Ibidem*, str.97.

⁵⁰ M.Hardt/A.Negry, *Imperij*, str.39.; Ovdje se autori osvrću na stajališta i analize D.Harveya i P.Kennedyja: Paul Kennedy: *Preparing for the Twenty first Century* (Random House, New York, 1993.); David Harvey: *The Condition of Postmodernity* (Blackwell, Oxford, 1989.), vidjeti naslov *Korporacije i komunikacija*.

⁵¹ A.Crnković: *Gubitak socijalne kohezije kao trošak neoliberalne politike* str.,254.; autor ovdje podsjeća na kanon neoliberalne politike, koja „vrijedi svagda i svugdje: što brže ukinuti sve zakonske prepreke, što cjelovitije liberalizirati sva tržišta (robe, kapitala, usluga, patenata..) dematerijalizirani kapital izmiče svakoj kontroli.“; Smatra se da je ovaj kanon neoliberalne politike uobličen 1989.godine uz asistenciju J.Williamsona, tadašnjeg potpredsjednika Svjetske banke (tekst dostupan na: www.hrčak.srce.hr/file); U.Beck također ukazuje na to da od kraja sedamdesetih nastaje „odgovarajući neoliberalni sporazum između država i organizacija, čije odluke i politika imaju veliku težinu za ustroj svjetskog gospodarstva.....u konačnici kriteriji racionalnosti nadnacionalnoga gospodarstva – prije svega globalna tržišta kapitala – postaju orijentiri, čak kriteriji racionalne politike.“ vidjeti: U.Beck: *Moć protiv moći u doba globalizacije*, Nova svjetskopolička ekonomija, Školska knjiga, Zagreb, 2004., str.218.

⁵² Sveukupno društveno osiromašenje, koje je evidentno, ukazuje na jedan tegobni domino efekt koji bi tražio posebnu elaboraciju i mogao biti zasebna tema, no ono što je primjetno, na šta sociolozi ukazuju, je da usljed izraženog osiromašenja zajednice jedna porodica „ima malo prilika da se obrati za pomoć drugim porodicama“ (*Giddens*), tu se već otvaraju problemi ugušene *solidarnosti* o kojoj je govorio *Durkheim*, fragmentiranoj zajednici, socijalnoj ekskluziji u svim njenim oblicima.

svakako nije dobar preduvjet za poštivanje ljudskih prava, sloboda i potreba, naprosto se pokazuje da je te vrijednosti teško garantirati i provesti, sa čime se suočavaju danas gotovo sve zemlje, što je u velikoj mjeri poljuljalo one bitne pretpostavke koje doprinose stvaranju socijalne sigurnosti. Nesumnjivo, i to je dakako važan dio u priči o nelagodi, u vrijeme globalne ekonomske krize, koja se u mnogočemu poredi sa Velikom ekonomskom krizom u prethodnom stoljeću (1929-1933.).Nije teško isčitati pitanje koje se provlači danas u analizama globalizacijskih procesa, nisu li blagodeti globalizacije većim dijelom samo deklarativne, naročito ako kapitalizam, koji je ovladao gotovo svim područjima ljudskog djelovanja, pa stoga već možemo govoriti o hiperkapitalizmu, ide ruku pod ruku s demokratijom. Ili je to Democracy without Citizens⁵³, ili kapitalistička demokratija, možda trgovačka demokratija,⁵⁴ kako postoje prisutna određenja demokratije, jer je tržišno društvo tipično društvo globalizacije(Braud). Javnost ima ulogu promatrača, dolazi do stadija publike, ne sudionika, njihova uloga je samo promatranje, kako razumijeva Chomsky: donošenje odluka je u rukama elite. To se zove demokratija. Evidentno razočarenje demokratskim procesima prisutno je i u zemljama sa izrazito dugom demokratskom tradicijom, objašnjenje treba vidjeti u postojećem „paradoksu demokratije“ o čemu piše jedan od najpoznatijih sociologa danas, Giddens u svojoj obimnoj Sociologiji, što bi mogla biti zasebna tema po svojoj složenosti i sigurno nije pitanje za usputnu obradu u ovom tekstu. Napokon, ovdje bismo tek podsjetili, još uvijek na tragu ovog pitanja, na Karla Poppera, koji najprije još jednom naglašava već poznatu odrednicu da je demokratija – „vladavina naroda“, ali je ta postavka vrlo opasna, kako zaključuje autor, jer „svaki pripadnik naroda dobro zna da on ne vlada, tako da osjeća da je demokratija prevara. To je mjesto gdje leži opasnost.“⁵⁵

Niz bitnih pitanja koja bi se mogla otvoriti u okviru ovog teksta, od medijske globalizacije svijeta, tehničke mobilizacije, preobrazbe prava i uvođenja novih koncepata na ovom polju, novostvorenog rizičnog društva u kojem se sve jasnije prepoznaju posljedice atomske, informatičke i demografske bombe, te „tri istorijske eksplozije“ o kojima je govorio A.Einstein u prošlom stoljeću; procesi instrumentalizacije, komercijalizacije, mekdonalizacije, medikamentalizacije, standardiziranja i normatiziranja, procedura stvaranja novih procedura..... neka ostanu otvorena. Neka ostane otvoreno i pitanje učinka najave krajnje globalizacije, o kojem govori Virillio: globalizacije pogleda, jednog KIKLOPOVOG oka⁵⁶ u vrijeme telenadzora kada je zemaljska kugla prekrivena

⁵³ Robert Entman govori o „demokratiji bez građana“, vidjeti: R.Entman: *Democracy without Citizens: Media and the Decay of American Politics*, New York: Oxford University Press, 1989.

⁵⁴ Vidjeti P.Braud: *Vrt demokratskih delicija – psihoafektivno čitanje pluralističkih režima*, Disput, Zagreb, 2004.

⁵⁵ K.Popper: *Lekcija ovog veka*, Aleksandria, Beograd, 2002., str.117.

⁵⁶ P.Virillio, *Informatička bomba*, Svetovi, N.Sad, 200, str.23.

satelitima koji svakodnevno snimaju naš životni prostor. I dok postoji usaglašenost da se odvijaju dramatične promjene, one su evidentne, nema uvijek saglasnosti o tome kako ih prosuđivati. No, mi ostajemo oslonjeni na bitnu tačku našeg diskursa, zapitanost koja, kako se pokazuje, može biti i polazna i završna tačka: zaista, koliko globalizacije čovjek može podnijeti?

Literatura:

- Beck, Ulrich: Moć protiv moći u doba globalizacije, Školska knjiga, Zagreb, 2004.
- Braud, Philipe: Vrt demokratskih delucija – psihoafektivno čitanje pluralističkih režima, Disput, Zagreb, 2004.
- Bruckner, Pascal: Bijeda blagostanja, Algoritam, Zagreb, 2004.
- Castells, Manuel: Kraj tisućljeća, Informacijsko doba – ekonomija, društvo, kultura, Golden marketing, Zagreb, 2003.
- Castells, Manuel: Uspon umreženog društva, Golden marketing, Zagreb, 2000.
- Chomsky, Noam: Mediji, propaganda i sistem, Cvorak, Zagreb, 2002.
- Crnković, A: Gubitak socijalne kohezije kao trošak neoliberalne politike (www.hrčak.srce.hr/file)
- Dubiel, Helmut: Neizvjesnost u politici, Biblioteka Polis, Rabić, Sarajevo, 2006.
- Entman, Robert: Democracy without Citizens: Media and the Decay of American Politics, New York, Oxford University Press, 1989.
- Freud, Sigmund: Nelagodnost u kulturi, Odabrana djela S. Freuda, MS, Beograd, 1976.
- Furedi, Frank: Politika straha – s onu stranu ljevice i desnice, Antibarbarus, Zagreb, 2008.
- Giddens, Anthony: Sociologija, Ekonomski fakultet, Beograd, 2003.
- Hardth, M/Negry A.: Imperij, Arkzin, Zagreb, 2003.
- Hejvud, Endru: Politika, Clio, Beograd, 2004.
- Held, David: Demokratija i globalni poredak – od moderne države ka kosmopolitskoj vladavini, F. Višnjić, Beograd, 1997.
- Ibrulj, Nijaz: Stoljeće rearanžiranja – eseji o identitetu, znanju, društvu, Biblioteka Eidos, Filozofsko društvo Theoria, Sarajevo, 2005.
- Popper, Karl: Lekcija ovog veka, Aleksandria, Beograd, 2002.
- Ridderstale J./Nordstorm, K.: Karaoke kapitalizam, Differo, Zagreb, 2004.
- Safranski, Rudier: Koliko globalizacije čovjek može podnijeti, Biblioteka Gekon, Zagreb, 2008.; dostupno na: german.traduki.eu/lesprobe/safranski
- Savić, Obrad (ur.): Evropski diskurs rata, Biblioteka Circulus, Beograd, 1995.
- Sloterdijk, Peter: U istom čamcu – ogled iz hiperpolitike, Beogradski krug, Beograd, 2001.
- Stiglitz, Joseph: Protivrečnosti globalizacije, SBM, Beograd, 2002.
- Suarez-Villa; Luis: Tehnocapitalism – A Critical Perspective on technological Innovation and Corporatism, Temple University Press, Philadelphia, 2009.
- Virillio, Paul: Speed and politics. An Essey on Dromology, Semiotext, L.A., „007.
- Virillio, Paul: Informatička bomba, Svetovi, N.Sad, 2000.

Д-р Слободан Шајноски
Европски Универзитет Република Македонија
Скопје, Република Македонија

ТРАНЗИЦИЈАТА И ДЕМОКРАТИЗАЦИЈАТА

Апстракт

Транзицијата како општествен процес, особено во земјите на реалниот социјализам и земјите на поранешна СФР Југославија, беше проектирана да оствари две основни цели: да обезбеди реформа на пазарните и сопственичките односи како и демократизација на политичките односи заснована на либералниот образец на западната демократија.

Во случајот на Република Македонија она што се оствари во реалноста како демократизација не може да се окарактеризира како успешно воспоставување и остварување на стандардите на либералната демократија. Воспоставени се во уставна и формална смисла демократски институции и односи, но реално тие се исполнети со содржини карактеристични за претходниот еднопартиски систем. Очигледна е неможноста за успешен развој на граѓанската култура која нагласува партиципација, преговори и консенсус. Покрај драстичната општествена нееднаквост и порастот на невработеноста повторно се на дело појавите на етнички и национални тензии. Политичката феноменологија, од почетокот на транзицијата до денес, бележи појави на партитократија и автократски партии, непостоење на конструктивен политички дијалог, самодоволност и владеење без учество на парламентарна опозиција, бојкот на избори, релативна неслобода на медиумите, проблематична независност на институциите на власта, особено парламентот и судот. Сè е тоа карактеристика на една неконсолидирана демократија.

Блокадите на демократизацијата може да се урнат со конечното завршување на транзицијата и со тоа надминување на транзициската свест чија срж е криминалното кредо дека политиката е најпрофитабилен бизнис. Во спротивно, ќе продолжи спиралата на саморепродукција на криминалните структури во политиката кои ќе се нудат како спасители на демократијата. Постранзициската историја на Словенија е поучен пример за Западен Балкан.

Клучни зборови: транзиција, демократизација, медиуми, автократизам, партитократија, организиран криминал.

Abstract

Transition as a social process, especially in the countries of real socialism and the countries of the former SFR Yugoslavia, was designed to accomplish two primary goals: to provide market and property relations reform and democratization of political relations based on the liberal form of Western democracy.

In the case of the Republic of Macedonia, what has happened in reality as democratization cannot be characterized as successfully setting and achieving standards of liberal democracy. Established in the constitutional and formal sense of democratic institutions and relationships, but in reality they have been filled with content specific to the previous one-party system. The inability for the successful development of civic culture that emphasizes participation, negotiation and consensus was obvious. Despite the drastic social inequality and rise of the unemployment, there is also emergence of ethnic and national tensions.

Political phenomenology, from the beginning of the transition to the present, has appeared in forms of party-cracy and autocratic parties, lack of constructive political dialogue, self-sufficiency and government without the participation of parliamentary opposition boycott of the elections, the relative non-freedom of the media, independence problematic institutions of government, especially parliament and court. All of the above could be said that are characteristics of an unconsolidated democracy.

Blockades of democratization may be crushed down with final completion of the transition and thus overcoming transitional consciousness whose marrow is criminal creed that politics is the most profitable business. Otherwise, the spiral self-reproduction criminal structures in politics that will be offered as saviors of democracy will continue. Post-transitional Slovenia's history is instructive example for the Western Balkans.

Keywords: transition, democratization, media, autocracy, party-cracy, organized crime.

Капитализмот иако изгледа како неопходен услов на политичката демократија, тој, сепак не е доволен: историското искуство и новите научни проучувања јасно објаснуваат дека капиталистичката економија е компатибилна со широкиот обем на мерки од кои многу не се ни либерални, ни демократски, ни мирољубиви.

Според тоа, изгледа дека на либералната демократија и е потребна пазарната економија, но дека обратното не е точно: на пазарната економија не и е потребна либералната демократија.⁵⁷

⁵⁷ Jerry Z. Muller, "Buducnost kapitalizma@", Pregled br. 248, 1989/90

Во македонски услови, трансформацијата на општествената сопственост во еден од сопственичките облици има најмалку две значења.

Прво, формално-правно, се елиминира несопственичкиот карактер на општествената сопственост (претходно Уставот ја елиминираше општествената сопственост со тоа што воспостави и го гарантираше правото на сопственост) и

Второ, реално, фактичките облици на општествената сопственост, особено државната сопственост, се трансформира (приватизира) во приватна сопственост. Земјоделските и градежните задруги исто така се трансформираа во друштва со ограничена одговорност, во кои во структурата на капиталот доминира приватната сопственост.

Ваквата промена во сопственоста во Република Македонија, радикално ги преобликува или ги руши постоечките односи и системи (монополот на државата) во сите сфери на општеството и нуди можност за демократски развој. Но, прашање е дали токму и дали само приватната сопственост е основа на демократијата и на ефикасноста во економијата?

Искуството покажува дека во современите општества не постои монопол на ниту еден облик на приватната сопственост, а дека постои плуразлизам на сопственички облици и дека конкуренцијата меѓу сопственичките облици ја обезбедува предноста на еден од нив.

Всушност, проблемот не е толку во сопственоста како таква, колку што е во начинот на употребата (функционирањето) на сопственоста во услови кога пазарот е основен амбиент и критериум на функционирањето на сопственоста.

Сопственоста како институција на општественото регулирање е основен елемент на општествената структура што го детерминира типот и развојот на вкупните општествени односи.

Сите радикални пресврти во општествените движења својата основа ја наоѓаат во промената на сопственичките односи. Во оваа смисла не се случајни актуелните процеси на приватизација на јавниот сектор и сопственичките реструктурирања во социјално-пазарните партиципативни економии, како и сопственичките трансформации на државните и општествените претпријатија во постсоцијалистичките земји.

Во двата случаи сопственичките промени имаат за цел истовремени промени во постоечките општествени односи, со што системот и натаму ќе може да се репродуцира со поголема ефикасност (кај првите), односно воспоставување нови односи за промена на системот кој ќе репродуцира ефикасност, праведност и демократија (кај вторите).

Следејќи го глобалниот тренд на општествени промени, особено во источно-европските земји, Република Македонија во тој таканаречен процес на транзиција се определи за трансформација на општествената сопственост во право на сопственост.

Решението за новите сопствено-правни односи во Република Македонија исто така се наметнуваше со силата на нужноста.

Крајот на 80-тите години од минатиот век се години на приватизација како глобален општествено-економски феномен.

- Приватизацијата е политички процес

Според истражувањето: Општеството и човекот во транзиција (Еко-прес, 1995, Скопје) дури 80% од испитаните се убедени дека приватизацијата е “политичка игра”, а 75% дека е наметната од надвор. Од вкупниот број раководители 76% сметаат дека е “игра на политиката”, а 79% дека е “наметната од надвор”. Од групата на раководителите најмногу се убедени во тоа оние што имаат раководен стаж меѓу 6-10 години, а во однос на образованието, најмалку оние со основно, 85,2%, наспроти 61,3%.

За экс-премиерот нема дилеми дека приватизацијата е водена како политичка игра, особено кога се има предвид фактот дека контролите на одредени значајни приватизации (Фершпед, Окта) се водени инспирирани од политичките партии (Владата) кога ја освојуваат власта во зависност од интересите на сопствените бизнис групи. Тој го наведува примерот на АД Фершпед и АД Окта кога Владата под водство на Георгиевски ја поништи приватизацијата на Фершпед, а Владата на СДСМ во 2002 година ја поништи одлуката на неговата Влада.⁵⁸

Големиот процент на вакво мислење произлегува и од структурата на ограните на институциите кои ја воде приватизацијата. Нивната структура беше определувана според партиски клуч утврден во согласност со принципот на составување на Владата. На пример, претставниците на општествениот капитал во собранијата на трансформираните претпријатија, пренесен на Агенцијата, беа претставници на партиите во состав на владеачките коалиции.

- Приватизацијата - ефикасно управување

Одговорот на прашањето за тоа, дали постојат разлики во погледите на раководството и другите вработени во претпријатијата, за целите кои треба да се остварат со реализација на Законот за трансформација на претпријатијата можеби ќе не доближи, посредно и до одговорот на прашањата кои претходно беа поставени, а се однесуваа на тоа, дали Законот за некои групи е поприфатлив, а за некои не! Фактот што значително во поголем број од редовите на раководството се изјасниле, дека со приватизацијата треба да се реализира поефикасно управување, говори за тоа дека оваа категорија вработени приватизацијата ја разбраа и како разработка на механизмите за поуспешно управување со претпријатијата.

Од вкупниот број анкетирани раководители, 25% сметаат дека ефикасното управување треба да биде главна цел на трансформацијата, наспроти 17,3% од редовите кои немаат раководна функција во претпријатието.

Интересно е да се истакне и тоа, дека и кај едните и кај другите бројот на оние што се определени за ораведна распределба е речиси еднаков и

⁵⁸ Љубчо Георгиевски, „За некои прашања на приватизацијата“, Фокус од 16.09.2005 година, Скопје

изнесува околу 25% од анкетираниите во соодветните групи. Оние што немаат раководно место се јавува повисок процент на оние кои не се убедени дека со приватизацијата ќе се постигне некоја цел, а најмалку оние кои се наведено во прашањето. Но, дали реално ќе се реализира некоја од наведените цели? Кај испитаниците, во тој поглед, владее значително поголем песимизам, голем број се скептични во намерите на програмата и Законот за трансформација.

Истовремено, примената на Законот за трансформација на претпријатијата сигурно дека ќе предизвика промени во положбата на оние кои се на раководни места. За најголем дел од испитаниците, скоро 70% за себе не знаат што ќе се случи со нив, 16,1% очекуваат дека нивната состојба ќе се подобри односно дека ќе добијат повисоко место, а само 2,9 % дека ќе се влоши. Одговорот на ова прашање малку зачудува. За луѓето кои раководат со фирмите трансформацијата е пред се неизвесност на личен план! Од нив само 15% изјавиле дека имаат мало влијание во управувањето на претпријатието, останатите сметаат дека имаат големо влијание!

Мислењето на экс-премиерот е дека во приватизацијата спротивната политичка опција (СДСМ) создавала и цврсто организирана сопствена бизнис олигархија како своја економска инфраструктура, а дека неговата партија (ВМРО-ДПМНЕ) се обидела да направи економско заштитување преку серија фирми кои биле директно поврзани со партијата. Но, тој смета дека економската слобода во периодот кога тој ја води Владата е енеспоредлива со периодите во коишто Влада формираше СДСМ. Дури, неговото мислење е дека бизнисмените „во масовна хипноза“ беа против ВМРО-ДПМНЕ. „Ние се обидовме да направиме економско заштитување преку серија фирми кои беа врзани директно со партијата. Можеби тоа беше грешка затоа што беше премногу отворено и СДСМ својствено се погрижи или да ја блокира приватизацијата или насилно, по судски пат, да ја прекине и да ги натера во стечај тие фирми за да постојат и да не егзистираат.“

Со ова лесно се објаснува несигурноста на носителите на раководни функции во претпријатијата, но и неможноста тие да дејствуваат како менаџери, раководени од пазарните законитости и борбата за профит.

- Дали приватизацијата е грабеж?

Во однос на општите резултати на приватизацијата како процес 56.2% од испитаниците сметаат приватизацијата кај нас е грабеж (многу се сложуваат со тоа), а 22.2% сметаат дека е „само грабеж“, што претставува огромно мнозинство од скоро 80%!

Кај новинарите овој процент е 75.3%, што заедно со оние кои „малку“ се сложуваат се приближува до 100%. Слично мислат и стручњациите, а потоа следуваат раководителите со 50% кои многу се сложуваат, а 21.6% малку се сложуваат, што е слично на мислењето на работниците.

Интересно е дека со ова се сложува и экс-премиерот Георгиевски, кој во интервјуто и дава дополнителни, конкретни факти за криминал во приватизацијата. Тој тврди дека во предприватизационите процеси во АД Македонија Табак – Скопје се „испумпани“ 250 милиони марки, односно 125 милиони евра. „Го нема прашањето каде отидоа 250 милиони марки од македонскиот тутун и цигари, а ја има приказната како е направена приватизација на тоа што остана како стечајна маса на Македонија Табак. Приватизацијата на Македонија Табак е направена откако од Македонија Табак се „испумпани“ 250 милиони парки, тутун и цигари кон Сбрија без фактури, без евиденција. Тоа е најголемиот криминал направен во Република Македонија.“

На овој начин јасно е од каде произлегува општата свест на приватизација како грабеж на општествениот капитал (тоа го тврдат како новинарите, така и политичарите). Но, влијание во таквата свест имаа и недефинираните модели за приватизација, како и нетранспарентноста на нивното спроведување.

Уште позначајно во зацврстувањето на таа свест е фактот што систематски и свесно (на ниво на креирање на кривично-правното законодавство и на ниво на функционирање на правосудните органи) е прикриван криминалот во приватизацијата. Образложена потврда на овие ставови дава Државниот јавен обвинител Љупчо Шврговски кој тврди дека обвинителството имало докази за криминални приватизации, но „некој не сакал да ги види.“ Тој тврди дека кога е вршена приватизацијата, според тогашниот кривичен законик, како извршител на кривичното дело кај злоупотребата не беше санкционирано поведението на одговорните лица. Значи, свесно и намерно се одело кон тоа одговорните лица во фирмите да можат да прават криминал (бидејќи немаат својство на службени лица), а за тоа да не бидат санкционирани. Откако заврши таа приватизација во Законот беше ставено дека како извршител на кривично дело може да се јави и одговорното лице. „Сето тоа ми дава за право да тврдам дека сиот тој процес на приватизација е вршен со сестрана поддршка од креаторите на тие приватизации во делот на нормативата. Ние имаме отфрлено голем број кривични пријави само затоа што одговорните немале статус на службени лица, а имавме докази за криминал.“

Симптоматична е во овој контекст коалицијата на СДСМ и ВМРО-НП за локалните избори во 2013 година, но можеби и најдобро објаснение на резимето на најновиот извештај на Стејт депарментот дека најкритичен проблем со човековите права во Македонија е владиниот неуспех целосно да го почитува владеењето на правото, што се одразува во нејзиниот неуспех да ги следи парламентарните процедури, мешањето во судството и медиумите, селективното гонење на политичките противници, како и значителни нивоа на владина корупција. Предупредувачки се најновите податоци, во оваа смисла, за индексот на глобалната перцепција на корупција според кои Словенија и Хрватска се меѓу најкорумпираните држави во светот.

Д-р Фердинанд Оцаков

КРИМИНАЛИСТИЧКОТО РАЗУЗНАВАЊЕ-ЕФИКАСНА АЛАТКА ВО БОРБАТА ПРОТИВ ОРГАНИЗИРАНИОТ КРИМИНАЛ

Абстракт

Организираниот криминал, особено кога е во симбиоза со тероризмот претставува главна закана за националната безбедност на сите земји во светот. Имајќи ја предвид ефикасноста и разорната моќ на криминалните организации во денешно време, сосема е разбирливо и оправдано градењето на капацитетите за изведување на активности кои го добиваат називот “криминалистичко разузнавање”, чија првенствена е цел е државите да станат поактивно а со тоа и поефикасни во борбата против организираниот криминал. Оттаму се наметнува се повеќе и потребата од меѓусебна соработка и координација меѓу институциите надлежни за борбата против организираниот криминал, како на национално така и на меѓународно ниво. Особено е значајно таа нивна соработка да се одвива во текот на сите фази на разузнавачкиот циклус насочен кон спротивставување на сите форми на организираниот криминал.

Клучни зборови: разузнавачки служби, разузнавање, разузнавачки циклус, организиран криминал, соработка, координација

Dr. Ferdinand Odzakov

CRIMINAL INTELLIGENCE - EFFECTIVE TOOL IN THE FIGHT AGAINST ORGANIZED CRIME

Abstract

Organised crime, especially when in symbiosis with terrorism is a major threat to the national security of all countries in the world. Considering the efficiency and destructive power of criminal organizations nowadays, it is quite understandable and justified building the capacity to perform activities that receive the name "criminal intelligence", whose primary aim is to become more active states, and thus more efficient in the fight against organized crime. From there is

imposed more necessity for cooperation and coordination between institution in charge for the fight against organized crime, both nationally and internationally. It is particularly important that their cooperation should take place during all phases of the intelligence cycle focused on opposing to all forms of organized crime.

Keywords: intelligence services, intelligence, intelligence cycle, organized crime, cooperation, coordination

Сложените облици на организираниот криминал претставуваат закана за националната безбедност на секоја земја во светот, следствено на тоа и на Република Македонија. Причината за тоа е што финансиската и материјалната штета што ќе настан како последица на некој од облиците на организираниот криминал и нивното влијание врз опстојувањето на стопанските капацитети на државата кои ја претставуваат за стопанската и економската стабилност на Република Македонија, сериозно можат во исто време да ги нарушат и правниот систем и функционирањето на правната држава во целина.

Кога е во криза опстојувањето на големите стопански капацитети, а во исто време не функционира во потполност и полнењето на државната каса врз основа на царини, даноци и разни други давачки, а како последица на раширениот организиран криминал, секако дека ќе се наруши нормалното функционирање на државата. Штом нема полнење на буџетот на државата, нема пари за јавната администрација, за работниците во стопанството, за здравството, за образованието, нема пари за пензии, и веќе сме на чекор до криза во државата за која апсолутно не знаеме до каде ќе ескалира. Уште се свежи секавањата од кризата предизвикана од колапсот на пирамидалните штедилници во Албанија во средината на 1990-тите, економскиот колапс од истиот временски период во Бугарија кога поради недостиг од храна и греење во касарните војниците за време на викенд сите беа пуштани дома... За кризата настаната поради штедилниците „ТАТ“, „Лавци“ и уште многу други и да не зборуваме.

Како земја кандидат за членство во Европската Унија и незванична членка на НАТО, Република Македонија има преземено многу обврски на полето на борбата против организираниот криминал.

Тоа ја наметнува потребата разузнавачкиот апарат на државата (како на Р.Македонија, така и на која било друга), за свој предмет на интерес да ги има сложените облици на организираниот криминал. Сите информации собрани на овој начин разузнавачките служби треба да му ги отстапуваат на Јавното обвинителство.

И не само тоа. Разузнавачките служби во борбата против организираниот криминал треба да соработуваат, не само со други сродни

служби (како во земјата, така и на меѓународно ниво) и со Јавното обвинителство, туку и со други институции како што се Министерството за внатрешни работи, Државниот инспекторат, Управата за јавни приходи, Царинската управа при Министерството за финансии и други.

Во однос на борбата против организираниот криминал, разузнавачките служби вообичаено најмногу внимание посветуваат на следниве негови облици:

- “илегалната миграција;
- илегална трговија со оружје (посебно оружјето кое во натамошна фаза се користи од страна на терористички групи или криминални банди);
- недозволена трговија со наркотици,
- корупција во рамките на јавната администрација (државниот апарат);
- спрега на носители на јавни функции, државни службеници со структурите на организираниот криминал”⁵⁹.

Исто како што разузнавањето има свои специфики кога станува збор за борбата против тероризмот, исто така и борбата против организираниот криминал има свои посебни методи и постапки. За да може да се докаже дали некоја група луѓе се занимава со организиран криминал, неопходно е, за да можат воопшто да се изведат пред лицето на правдата, да бидат обезбедени соодветни докази со кои би можела да се докаже нивната вина. Станува збор за докази добиени во текот на кривичната истрага, кои, според Кривичниот законик, би биле биле прифатливи за Обвинителството, и следствено на тоа, би можеле да бидат искористени во текот на судскиот процес. Разузнавањето и спроведувањето на законот се две различни активности кои имаат различни правила, цели, извори и методи, како и различни стандарди во поглед на квалитетот на информациите што ги прибираат.⁶⁰ Со други зборови, институциите надлежни за спроведување на законот доаѓаат до соодветни информации со цел со помош на истите да можат да покренат обвиненија кои ќе овозможат

⁵⁹ Фердинанд Оцаков, Улогата на разузнавачките служби во борбата против тероризмот и организираниот криминал, Солариспринт, Скопје, 2010, стр.180

⁶⁰ Доц. Д-р Злате Димовски, Прирачник, Криминалистичко разузнавање, Графотранс-Скопје, 2007 година, стр. 10-11

криминалците да бидат изведени пред судските органи, а потоа и испратени на издржување на соодветна затворска казна.

Долгогодишната практика во водењето на кривичните истраги покажала дека сите истраги не можат да бидат решени со конвенционален метод на истрага, па поради тоа сè почесто се јавува потреба од изведување на разузнавачка операција благодарение на која ќе може да се обезбедат потребните докази. Секако дека изведувањето на разузнавачки операции носи висок степен на ризик, но тие се неопходни доколку се сака криминалците да бидат лишени од слобода. Поинаку кажано, кога станува збор за борбата против организираниот криминал, „разузнавањето е откривање на она што е потребно да се знае во врска со криминалот, затоа што на одлучувачките фактори им се потребни сознанија кои се фокусирани на одлуките кои треба да ги донесат за целите на спроведување на законот, т.е. информации кои се точни и им го кажуваат тоа што треба да го знаат“.⁶¹

Елаборирајќи ја борбата против тероризмот, заклучивме дека тероризмот нема да го поразиме доколку борбата против него ја сведеме само на апсење или физичка ликвидација на терористите, односно дека во таков случај единственото нешто што ќе го постигнеме ќе биде бројката на терористите десекратно да ја зголемиме од редовите на роднините, односно пријателите на уапсените или убиените терористи. Рековме дека е неопходно примарна улога да & дадеме на превенцијата, така што согледувајќи ги причините кои ќе влијаат луѓето да станат терористи, интензивно ќе работиме во насока на тоа да ги анулираме тие причини во целост. Слично е и кога станува збор за борба против организираниот криминал. Надлежните институции одговорни да работат на ова поле нема да го решат проблемот доколку против криминалот се борат така што борбата против него ќе ја сведат на апсење или дури и физичка ликвидација на криминалците. Се наметнува прашањето : дали арапските (муслиманските) држави во кои е на сила шеријатскиот закон го имаат елиминирано криминалот со оглед на драконските казни кои предвидуваат отсекување на главите, каменување или отсекување на екстремитети? Истото прашање се однесува и на строгите казни кои за организиран криминал, особено за трговија со дрога, се изрекуваат во Кина и во Тајланд, на пример? Одговорот е ист и на двете прашања: се разбира дека НЕ.

Како институциите надлежни за борба против организираниот криминал најлесно ќе ги „разбијат“, односно ќе ги уништат криминалните мрежи, сеедно дали се тие во рамките на една држава, или таквата мрежа е мултинационална, како што најчесто е случај, ако не на истиот оној начин на кој разузнавачите им се спротивставуваат на терористичките мрежи. Методот на работа е речиси, или дури и целосно ист, односно како

што разузнавачите во рамките на борбата против тероризмот се инфилтрираат во редовите на терористите, или дури успеваат да „регрутираат“ некој од терористите да стане соработник на разузнавачката служба, разузнавачките служби истото го применуваат и во рамките на борбата против организираниот криминал..

Треба да се нагласи дека собирањето разузнавачки информации за потребите на борбата против организираниот криминал мора да се разликува од конвенционалната кривична истрага, од причина да не се дозволи да дојде до преклопување на овие две активности т.е. создавање некој вид сива зона меѓу нив.

Со цел да се направи јасна дистинкција меѓу поимот разузнавање под кој во најопшта смисла подразбираме собирање на разузнавачки информации за воените, економските и политичките капацитети на друга држава, за некое политичко движење, терористичка или бунтовничка група или организација и слично и собирањето информации кои се однесуваат за активностите на одредена група луѓе која се занимава со (организиран) криминал, произлезена е потребата од настанување нов поим, т.н. криминалистичко разузнавање. Криминалистичкото разузнавање претставува работење со поврзани и неповрзани веродостојни факти кои подвргнати на анализа (анализирани) можат да го откријат планирањето, подготовката, извршителите, изведувањето и профитот на кој било вид илегална активност и се употребуваат да се откријат, предвидат, забранат, дестабилизираат и контролираат активностите на организираниот криминал, а со цел самото криминалистичко разузнавање да влијае на организираниот криминал и да помогне во кривичното гонење на криминалните дела.⁶² Со оглед на тоа дека веќе дефиниравме што се подразбира под поимите разузнавање и организиран криминал, во продолжение ќе се обидеме поблиску да детерминираме задачите на разузнавањето кога станува збор за борба против организираниот криминал.

Задачи на разузнавањето во борбата против организираниот криминал⁶³

1. Прибирање на информации.
2. Пребарување низ добиените необработени податоци.
3. Составување на информациите и податоците.
4. Извлекување правилни заклучоци.

⁶² Доц. Д-р Злате Димовски, Прирачник, Криминалистичко разузнавање, стр. 12-13

⁶³ Доц. Д-р Злате Димовски... стр.15

5. Пренесување на истите до раководството.

На прв поглед, наведените задачи на разузнавањето во однос на борбата против организираниот криминал во голема мерка воопшто не се разликуваат во споредба со задачите кои разузнавањето ги има во однос на другите видови закани како што се : воена агресија од странска земја, делување на странски разузнавачки служби, борбата против терористички или бунтовнички групи и слично. Обработувајќи ја улогата на разузнавањето во борбата против тероризмот заклучивме дека најважната тенденција во таа одговорна дејност е превенцијата , или со други зборови кажано, главниот стремеж на разузнавачите е со своето делување колку што може поефикасно да се спречи извршување на терористички акти или дури доколку истите и се случат, бројот на човечките жртви да се сведе на минимум. Истата ситуација е и кога станува збор за улогата на разузнавањето во борбата против организираниот криминал. Тенденцијата е во тоа државата олицетворена во разузнавачките служби активно да делува во борбата против двете современи зла, (тероризмот и организираниот криминал) на тој начин што ќе овозможува благодарение на разузнавачките информации кои ќе бидат добиени, тероризмот и криминалот воопшто да не се случат, а доколку се случат (сеедно теророристички напад или криминално дело), нивните ефекти да бидат што е можно помали.

Колку и да е ефикасен разузнавачкиот апарат, колку и да се силни армиите и полициите, без оглед на тоа за која земја станува збор, тероризам и криминал имало и секогаш ќе има. Секако дека резултатите во борбата против терористите и криминалците ќе бидат неспоредливо послаби доколку се делува против нив реактивно, или со други зборови, да се изведува реактивна истрага после настанување на последицата (се изврши терористички напад или криминално дело), кога постојат слаби изгледи да се обезбедат податоци кои ќе овозможат откривање не само на извршителите, туку, што е уште поважно, и нивните наредбодавачи⁶⁴.

Зошто е потребно собирањето разузнавачки информации во борбата против криминалот

Кога зборуваме за борбата против криминалот, особено ако станува збор за оној со префиксот „организиран“, разузнавачките информации кои се однесуваат на оние кои го организираат, а се разбира и за неговите директни

⁶⁴ Фердинанд Оцаков, Улогата на разузнавачките служби во борбата против тероризмот.....стр.180

извршители (со други зборови: членови и припадници на разни криминални банди), во прв ред им се од најголема корист луѓето кои се наоѓаат секојдневно на првата борбена линија во борбата против организираните криминални полицајци.

Едноставно кажано, собирањето информации (се разбира, од страна на криминалистичкото разузнавање) својата главна, централна улога ја има поради секојдневната потреба од информации на оние кои во описот на своите работни задачи на прво место ја имаат токму борбата против криминалот. Секако, собирањето на тие потребни информации е неопходно да се изведува преку соодветни легални методи, по што ќе следи, не само анализа на истите, туку и нивна натамошна дистрибуција до сите оние на кои тие информации им се биле потребни, не само во дејноста на откривањето на извршителите на кривичните дела, туку, што е можеби и уште поважно, во намерата криминалот да биде победен уште во фазата на неговото планирање, со што би се спречило тој воопшто и да не се изврши⁶⁵.

Кога веќе ја знаеме причината зошто е потребно криминалистичкото разузнавање, се наметнува и потребата од утврдување на целните групи кон кои овој вид разузнавачка дејност би била насочена. Тоа би биле следниве категории лица:

- “лица/поединци/припадници на организирани криминални групи кои или се членови на истите или, пак, им припаѓаат или се поврзани со организации вклучени во најразлични криминални активности, како што се трговијата со луѓе, проституцијата, перењето пари, фалсификувањето (сеедно дали пари, патни исправи, визи и сл.), трговијата со оружје и друго;
- припадници на организирани групи кои создаваат (предизвикуваат) нереди, уништуваат имот или користат друг вид насилство;
- припадници на организирани групи за тероризам, поставување на експлозивни направи и киднапирање;
- припадници на организирани групи кои преку примена на насилство прават кривични дела кои се насочени против животот и телото и против половата слобода и морал”⁶⁶.

Очите на јавноста, без оглед на тоа за која држава станува (особено оние кои се повикуваат на демократијата како облик на владеење), секогаш се насочени кон тоа како работат разузнавачките служби, плашејќи се од искуствата на тоталитарните режими тие да не се отргнат од контрола и не се постават над демократски избраните власти во државата. Од тие причини, во најчест случај преку формирање на соодветни комисии во законодавните институции (парламентите), повеќето држави, помалку или повеќе успешно

⁶⁵ Фердинанд Оцаков, Организиран криминал и тероризам, Солариспринт, Скопје, 2013, стр.164-166

⁶⁶ Злате Димовски, Прирачник, Криминалистичко разузнавање..., стр. 15-16

се обидуваат да ја контролираат работата на разузнавачките служби (без оглед дали се борат против странски разузнавачки служби, тероризмот или организираниот криминал), а со цел да бидат заштитени човековите права и слободи, односно да не бидат повредени без соодветна легална оправданост.

Веќе наведовме дека една од главните цели на криминалистичкото разузнавање е со помош на добиените информации, да им се помогне полицајците во извршувањето на секојдневните работни задачи.

Но, заради полесно разбирање на работите неопходно е да истакнеме дека собирањето разузнавачки информации кои се однесуваат на извршувањето на криминалните односно кривичните дела може да се однесува на две можни ситуации:

- Едната ситуација е кога криминалистичкото разузнавање собира информации откако кривично-правната ситуација веќе настанала (односно веќе е извршено кривично дело, сеедно дали станува збор за убиство, нанесување телесни повреди, грабеж и сл.). Тогаш станува збор за т.н. реактивна истрага (односно истрага која се презема поради веќе извршено кривично дело), па е потребно да се сведат на минимум последиците (од направеното кривично дело), да се откријат траги и докажен материјал со цел да се овозможи правилно толкување на појавата/настанот од кривично-правен и оперативнотактички аспект, како и да се овозможи натамошно постапување во насока на постигнување одреден превентивно-репресивен ефект. Ваквите реактивни реакции се, всушност, оние реакции кои се извршуваат тогаш кога од страна на органите за спроведување на законот е извршено детектирање за настанување одредена кривично-правна ситуација, кога од страна на жртвата, во вид на поплака се известени надлежните органи (доколку е во состојба тоа да го направи, без разлика дали станува збор за грабеж или телесни повреди) или други околности. Со други зборови, под терминот реактивна истрага (најчесто) се подразбира истрага која се заснова на пријава од страна на лица (сведоци, жртви, оштетени) дека е извршено одредено кривично дело, или пак се заснова врз откривање на кривично дело кое за своја последица има соодветен одговор од полицијата и следствено на тоа последователна истрага.
- Втората истражна опција е т.н. проактивна истрага, односно тоа се дејствија кои се преземаат уште пред да настане одредена ситуација која би претставувала закана. Таа за своја примарна цел има сведување на минимум на негативните последици, при што за да може истото да го постигне, неопходно е да & бидат достапни (на проактивната истрага) одредени разузнавачки информации. Во овој случај станува збор за истрага која се извршува превентивно, односно во очекување дека ќе се преземе кривично гонење. Исто така, овој вид истрага подразбира и спроведување на истрага, апсење и

успешно кривично гонење на криминалците кои се сторители (односно се инволвирани) на организираниот криминал, при што не се врши потпирање на сведочењето и соработката на сведоците, жртвите, туку се користат други методи и средства.

Потребно е да се истакне дека проактивната истрага е всушност најефикасната истражна опција, при што е особено важно што истата многу ефикасно може да се примени и на истраги кои се вршат при направени кривични дела од сферата на организираниот криминал.

Во однос на борбата против организираниот криминал, неопходно е на полицијата да и се овозможи таа самата да изгради свое сопствено „оружје“ кое ќе и овозможи ефикасност во борбата против организиран криминал. Тенденциите одат во насока на полицијата да и се овозможи да започне истражни постапки против групи од организираниот криминал базирајќи се на сопствени анализи и информации. Повторно ќе нагласиме, ваквиот вид постапка се нарекува проактивна истрага.

Секогаш е добро кога можеме да учиме врз основа на искуствата, односно научените лекции на другите. Оттаму, вредно е да се напомене дека проактивниот начин на водење на истрагите Велика Британија го вовела како модел на работа на сопствената полиција уште во 2000 година, при што го утврдила како главен модел на полициската работа.

Што е тоа што на проактивниот (би можеле да го наречеме и превентивниот) начин на водење на истрага му дава предност во однос на традиционалната реактивна истрага, која не е ништо друго туку пасивен метод на откривање на сторителите на кривичните дела при кој криминалците би биле тие кои се чекор понапред во однос на полицијата. Спротивно на проактивната истрага во која офанзивата во дејствувањето е во организација на полицијата.

Конкретен пример: во минатото (можеби најдобро опишано во романите и филмовите за познатите детективи Шерлок Холмс и Херкул Поаро), полицијата ги користела своите соработници на реактивен начин, односно по извршување на определено кривично дело. Во денешно време, користењето на соработници и информатори од страна на органите за спроведување на законот стана составен дел од законите за кривична постапка (односно кривичните законици) или од специјалното законодавство кое ги уредува нивната улога и место во кривичните постапки.

Ќе се навратиме на разузнавањето во однос на полициската работа во борбата и спречувањето на криминалот, особено оној кој го има префиксот организиран. Полициската работа која се базира врз основа на претходно добиени разузнавачки информации во однос на криминалот е секако најидеалниот начин за поголем успех во борбата против криминалот. Но, за тоа се потребни одредени предуслови. Пред се, големи ресурси, поаѓајќи од оние ресурси кои се потребни за адекватна анализа на добиените разузнавачки информации. Понатаму, неопходни се и ресурси со кои ќе се

делува врз основа на производот на разузнавачките информации, како и за истрагата која потоа ќе следи, а што за свој резултат ќе има приведување, собирање докази и слично.

Кога станува збор за употребата на разузнавањето како алатка за помош на полициската работа во однос на борбата против криминалот, интересно е што не се сите воодушевени од тоа. Од една страна, некои таквиот вид полициска работа кој се базира врз разузнавањето, го сметаат за нешто утопистичко, додека други се загрижени од можниот ризик за одредени злоупотреби на разузнавањето. Бидејќи постои голем процент на ризик проактивните методи да ги повредат основните човекови права и слободи, а постои и висок ризик од лоша практика и злоупотреба (особено онаму каде што има висок степен на корупција), непходно е постоење на високи нивоа на контрола и надзор.

Дополнителна предност на проактивната метода се состои во тоа што им овозможува на органите на прогонот да преземаат одредени чекори за попречување на криминалците без да ги користат сведоците, жртвите како доказ во истрагите и постапките.⁶⁷

Во однос на проактивната опција, во некои држави дури се покренува прашањето дали органите на прогонот можат криминалот да го истражуваат проактивно, како и дали воопшто можат кривично да го гонат сторителот без да за тоа постои пријава или сведочење од страна на жртвата.⁶⁸

Сепак, и покрај тоа, многу органи на прогонот во рамките на своите организациони единици имаат единици за борба против тероризмот (и криминалните банди), чијашто работа речиси секогаш повеќе е заснована врз соодветно добиените разузнавачки сознанија, а многу поретко врз основа на пријава или поплака на жртва на трговија со дрога или тероризам.

Разузнавачки процес во криминалистичкото разузнавање

При ваквиот вид разузнавање, целосниот разузнавачки процес во себе содржи неколку фази:

- насочување;
- собирање;
- споредување (порамнување на податоците);
- проценка;
- анализа и
- проследување.

⁶⁷ Доц. Д-р Злате Димовски, Прирачник....стр. 23

Треба да се истакне дека сите фази од овој процес се подеднакво важни. Исто така, особено е важно следењето на резултатите добиени од разузнавачките извештаи. Во однос на проценката на добиените информации, информацијата не смее да биде субјективна (односно под влијание на нечии чувства или субјективни мислења), туку е неопходно да биде потполно професионална, а со тоа и реална.

Проценката на изворот на информацијата секогаш треба да биде направена одвоено од проценката на точноста на информацијата. И што е исто така особено важно, евалуацијата треба да биде направена веднаш откако ќе биде извршено собирањето на информациите.

Од тоа колку е релевантен изворот на определена разузнавачка информација, во голема мерка зависи точноста на добиената информација. Доколку освен точноста, информацијата воедно е и правовремено доставена до надлежните полициски органи за борба против организираниот криминал значително се зголемуваат шансите, не само да бидат откриени сторителите на одредено кривично дело, туку во некои случаи, што е особено важно, сторителите на одредено кривичното дело да бидат откриени уште во планирачката фаза за извршување одреден вид криминал. Во таков случај, успешноста на криминалното разузнавање би била максимална.

Заклучок:

Криминалистичкото разузнавање и во наредниот период ќе се соочува со големи предизвици, за што ќе биде неопходно постојано да соработуваат не само организационите единици надлежни за криминалистичко разузнавање, туку и сите други институции кои што го сочинуваат безбедносниот сектор како на национално, така и на меѓународно ниво. Феномен кој што дополнително ќе го отежнува спротивставувањето на организираниот криминал е фактот што во денешно време се повеќе се губи границата која во минатото правеше јасна дистинкција на поимите “организиран криминал” и “тероризам”, бидејќи од чисто егзистенцијални причини се случува криминалните групи да извршуваат терористички активности, а терористичките групи се повеќе преку некој од облиците на организираниот криминал ги финансираат своите активности.

Оттаму, се наметнува потребата криминалистичко разузнавање постојано проактивно да соработува и ги координира своите активности со останатите институции кои што го сочинуваат безбедносниот сектор на државата, затоа што само на тој начин може да се оствари успех во борбата против организираниот криминал.

КОРИСТЕНА ЛИТЕРАТУРА

1. Доц. Д-р Злате Димовски, Прирачник , Криминалистичко разузнавање, Графотранс-Скопје, 2007 година
2. Д-р Фердинанд Оџаков, Улогата на разузнавачките служби во борбата против тероризмот и организираниот криминал”, Соларис принт, Скопје, 2010
3. Д-р Фердинанд Оџаков Тероризам и организиран криминал, Солариспринт, Скопје, 2013

**доц. д-р Атанас Козарев,
Факултет за детективи и
криминалистика
вонр. проф. д-р Александра
Станковска, Факултет за економски
науки**

Уставни гаранции за остварување на човековите слободи и права во текот на изборната кампања во Република Македонија

Апстракт: Трудот претставува обид да се навлезе во една многу значајна димензија за развој на демократијата во македонското транзиционно општество со декларирани приоритетни стратегиски цели – влез во НАТО и ЕУ. Опфатен е фундаментален елемент на парламентарната демократија – изборниот процес и неговото влијание врз остварувањето на уставниот концепт за човековите слободи и права. Проучувањето на тоа влијание има своја научна и поширока општествена вредност и значење што се согледува низ перцепцијата на функционирањето на институциите, особено полициските, безбедносните и одбранбените, кои имаат уставни уставни и законски овластувања за ограничување на определени слободи и права. Научната фокусираност на трудот кон истражување на кривичните дела кои се извршуваат пред, за време и после изборите овозможува систематски приод кон оваа значајна детерминанта на демократијата во Република Македонија.

Клучни зборови: избори, изборен процес, слободи и права, демократија.

Constitutional guarantees for achieving the human rights during the election campaign in Republic of Macedonia

Abstract: This paper is an attempt to tap into a very important dimension to the development of democracy in the Macedonian society in transition with a declared priority strategic objectives – NATO and the EU. These include the fundamental element of parliamentary democracy, the electoral process and its impact on the realization of the constitutional concept of human rights and freedoms. The study of this effect has its own scientific and wider social value and meaning, which is perceived through the perception of the functioning of institutions, such as the police, security and freedoms. The scientific focus of this

paper is to research the crimes which and carried out before, during and after the elections, providing a systematic approach to this important determinant of democracy in the Republic of Macedonia.

Keywords: elections, electoral process, rights and freedoms, democracy.

Вовед

Идејата за демократија ја дели судбината на сите големи идеи: во ист миг со воодушевување ја прифаќаат и жестоко ја оспоруваат. Кога ќе биде едното, а кога другото, зависи од вредносното осознавање, која и чија општествена емпирија (искуство, однос, стварност) ја рационализира, како и со кои и чии идеали и принципи ја споредува.⁶⁹ Според Роберт Дал, критериумите на демократскиот процес подразбираат право на граѓаните: како членови на демосот, да одредуваат на кој начин прашањата за кои се одлучува во демократскиот процес ќе бидат ставени на дневен ред, во текот на целиот процес на донесување задолжителни одлуки да имаат соодветна и подеднаква можност за поставување прашања за работите од дневниот ред, како и за формулирање на причини поради кои поддржуваат еден резултат, а не друг, во одлучувачката фаза на донесување колективна одлука да можат да изразат без пречки свое мислење, а која ќе биде третирана како рамноправна, со тоа што при одредувањето на резултатот во одлучувачката фаза само тоа мислење може да се земе предвид, во рамките на периодот кој е предвиден за донесување одлука, да го изложат и образложат својот избор во поглед на работите за кои се одлучува, кои на најдобар начин ќе одговараат на нивното мислење.⁷⁰

Теоретски, граѓанинот во изборите не се определува само за партијата и нејзината програма, туку и за личноста (или за партиската гарнитура) во која има доверба. На тој начин бирачот се чувствува почитуван, затоа што со учеството во изборите, тој е учесник во конституирањето на власта која генерално гледано, многу малку зависи од неговото прифаќање. Но, кога владеењето е презрено, тоа е и лишено од достоинство.⁷¹

Така, за развиените демократии, изборните процеси претставуваат нормален и вообичаен настан што се должи на долгогодишната демократска традиција, изборната култура и свест кај нивните граѓани. Наспроти, ова тврдење, во постсоцијалистичките држави во кои беше остварен интервентен

⁶⁹ Радоњиќ Р. Демократија, Подгорица, 2004 година, стр.11.

⁷⁰ Дал Р., Демократија и нјени критичари, Подгорица, 1999 година, стр. 181, 184, 185.

⁷¹ Мојановски Ц., Политичката култура – значаен фактор на демократскиот процес, Безбедност бр. 1, 1989/1999 година, стр. 121.

увоз на изборните практики сведоци сме на бројни злоупотреби кои го доведуваат во прашање демократскиот капацитет и легитимитет на политичките институции во целина. Гласачите се претвораат во продолжена рака на партијата која може да си дозволи да плати за гласачкото ливче во своја корист, со што тие го губат своето достоинство, им се дерогираат основните слободи и права загарантирани со Уставот и меѓународните договори. Изминатите изборни циклуси во нашата држава покажуваат дека уставните гаранции не се доволен предуслов за почитување на слободите и правата на избирачите, кривично – правните санкции не влијаат превентивно врз криминалното однесување на партиските играчи кои на терен за тесни партиски интереси ги поткопуваат основите на демократијата, а нивото на политичка свест зборува за гушење на индивидуалното од колективното. Историјата тоа повеќе пати го има потврдено, а најеклатантни се зборовите на Томас Ман и Карл Шмит, кои доаѓањето на Хитлер за канцелар: кога камбаните во Потсдам го најавија крунисувањето на новиот водач, тој ден умре Хегел. Тие камбани истовремено свонеа за "смртта" на граѓанско-просветителската епоха.

1. Уставни основи на изборниот процес во Република Македонија

Изборниот систем, како составен дел (потсистем) на политичкиот и уставниот систем, е единство од принципи, права, механизам и гаранции врз основа на кои се одвива учеството на граѓаните во изборите. Со нормите на овој систем се утврдуваат правата на избирачите (активно и пасивно избирачко право) и на другите учесници во изборниот процес (политичките партии, нивните кандидати, независните кандидати, органите за спроведување на изборите итн.), принципите врз кои почива избирачкото право на граѓаните (општо, еднакво и непосредно избирачко право што се врши со тајно гласање), се уредува механизмот (организацијата, постапката, методите и техниките) врз основа на кои се спроведуваат изборите и се предвидуваат гаранции дека тие ќе бидат слободни, искрени и чесни.⁷²

Формално и фактички изборите претставуваат процес во кој општеството и политиката се среќаваат организирано, се испреплетуваат и взаемно условуваат. Со изборите се: дава легитимитет на носителите на јавни функции, регуларно се обновува персоналниот состав или се врши смена на претставничките тела и структура на власта, спроведуваат определби за соодветни алтернативи на општествениот развој и се мобилизира демократскиот потенцијал на граѓаните, проверува степенот на остварување на демократските права и слободи на граѓаните, постигнува своевидна општествена интеграција и социјализација.⁷³

⁷² Каневчев М., Заштита на изборниот систем во практиката, Безбедност бр. 2/1995 година, стр. 256.

⁷³ 82.

Во текот на изборниот процес доаѓа до израз пулсирањето на политичките партии, нивниот дијапазон и степен на организираност и мисија. Имено, изборите претставуваат активност која произведува определена општествена состојба која може да биде демократска или недемократска. Тоа го потврдиле популистичките режими во некои развиени европски држави во текот на 30-40 години на минатиот век, кои со инструментализација на мнозинската поддршка на граѓаните на изборите, ја воспоставиле својата тоталитарна власт. Како што пишува Хана Арент: тоталитаризмот може да ја воспостави својата доминација само над модерните маси, над повеќето слоеви од оние неутрални и политички рамнодушни луѓе кои гласаат ретко и не се зачленуваат во ниту една партија.⁷⁴

Оттука, во теоријата се набројуваат следните нормативни обележја од страна на Нолен Д., кои се неопходни за да бидат изборите демократски: 1. изборен предлог кој изборите ги подвргнува на еднакви мерила (слобода на изборниот натпревар), а кој не може да ја надомести изборната одлука на избирачите; 2. натпревар помеѓу кандидатите кој се спојува со конкуренцијата помеѓу политичките позиции и програми; 3. еднакви шанси во подрачјето на изборниот натпревар (кандидатура и изборна борба); 4. слобода на избор која се обезбедува со тајно гласање; 5. изборен систем (правила на претворање на гласовите на бирачите во мандати) кој не смее да предизвикува политички конфликти или за демократијата опасни изборни резултати; 6. изборна одлука за време на едно изборен циклус (избор и слобода на бирање во идните избори не ограничувајќи се пред донесување одлука).⁷⁵

Уставот на Република Македонија ја определува врската на изборите со власта преку формулацијата дека граѓаните власта ја остваруваат преку демократски избори, по пат на референдум и други облици на непосредно изјаснување.

Секој граѓанин со наполнети 18 години живот стекнува избирачко право, кое е еднакво, општо и непосредно и се остварува на слободни избори за тајно гласање. Избирачко право немаат лицата на кои им е одземена деловната способност.

Исто така, во член 2 став 1 и 2 од Уставот се утврдува дека суверенитетот произлегува од граѓаните, додека во член 8 став 2 алинеја 5 е содржана најзначајната темелна вредност – политичкиот плурализам и слободните и непосредни и демократски избори.

Уставот воспоставува пратенички (слободен) мандат, или во согласност со концептот на национален суверенитет, мандатот на пратеникот е репрезентативен, а избраните претставници уживаат апсолутна

⁷⁴ Арент Х., Поријекло тоталитаризма, во: Енциклопедиски рјечник политичке филозофије, Нови Сад – Цетиње, 1993, кн. 1, стр. 24.

⁷⁵ Нохлен Д., Изборно право и страначки сустав, Загреб, 1992, стр. 16.

независност во поглед на своите избирачи. Остварувањето, односно реализацијата на избирачкото право во Република Македонија е тесно поврзана со правото на граѓаните слободно да основаат здруженија и политички партии, да пристапуваат кон нив и од нив да истапуваат.⁷⁶

Покрај уставните норми, во Изборниот законик⁷⁷ е дефиниран појмоновно – категоријалниот апарат, као и карактерот на изборите во нашата држава: тие се општи, непосредни и слободни до тајно гласање. Посебно е значајна гаранцијата пропишана со законикот: Никоја не смее да го повика избирачот на одговорност заради гласањето, ниту пак од него да бара да каже за кого гласал или зошто гласал.

2.Казнено – правна заштита на изборниот процес во Република Македонија

Кривичните дела против изборите и гласање ја сочинуваат XVI Глава од Казнениот законик и опфаќаат посебна групација на дела со исти или слични кривично – правни криминалистики и тоа:

1.Спречување на избори и гласање (член 158 од КЗМ): (1) Тој што со употреба на сила, сериозна закана или на друг начин оневозможува или спречува одржување на избори или гласање или го оневозможува или спречува утврдувањето или објавувањето на резултатите од гласањето, ќе се казни со затвор од најмалку три години.

2.Повреда на избирачкото право (член 159): (1) Член на изборен орган или друго службено лице кое во вршењето на службата во врска со изборите или гласањето, со намера да му оневозможи на друг вршење на избирачко право, противзаконито не ќе го запише во избирачки список или во листа на кандидати или ќе го избрише од избирачки список или од листа на кандидати или на друг начин ќе го лиши избирачот од правото да избира, да биде избран или да гласа, ќе се казни со затвор најмалку три години.

3.Повреда на слободата на определување на избирачите (член 160): (1) Тој што со употреба на сила, сериозна закана, измама или на друг начин ќе спречи или друг ќе присили, да го врши, да не го врши или како да го врши избирачкото право, ќе се казни со затвор најмалку три години.

4.Злоупотреба на избирачкото право (член 161): (1) Тој што на избори или гласање ќе гласа наместо друг или ќе гласа повеќе од еднаш, ќе се казни со затвор најмалку три години.

5.Поткуп при избори и гласање (член 162): (1) Тој што на лице со избирачко право му нуди, дава или ветува подарок или друга корист, со намера да го

⁷⁶ Климовски С., Уставно право, Просветно дело АД Скопје, 2010 година, стр. 338-339.

⁷⁷ Службен весник на Република Македонија, бр. 54 од 14.04.2011 година.

придобие да го врши, да не го врши или како да го врши избирачкото право, ќе се казни со затвор најмалку пет години.

6. Повреда на тајноста на гласањето (163): (1) Тој што при избори или при гласање ќе ја повреди тајноста, ќе се казни со затвор најмалку три години.

7. Уништување на изборен материјал (член 164): (1) Тој што ќе уништи, прикрие, оштети, преправи или на друг начин ќе стори да биде неупотреблива исправа, книга или спис што служи за изборите или гласањето, ќе се казни со затвор најмалку три години.

8. Изборна измама (член 165): Член на изборен орган или друго службено лице во вршењето на службата во врска со изборите или гласањето што при изборите или гласањето, ќе го измени бројот на дадените гласови со додавање или одземање на едно или повеќе гласачки ливчиња или ќе го измени бројот на гласовите при пребројувањето или при објавувањето на резултатите од изборите или гласањето со додавање или одземање на еден или повеќе гласови, ќе се казни со затвор од најмалку пет години.

8. Злоупотреба на средствата за финансирање на изборната кампања (член 165-А): (1) Организатор на изборната кампања кој со непријавување на изворот на финансии на изборната кампања, со спречување на надзорот над трошењето на планираните средства, со неподнесување на финансиски извештај за потрошените средства, со пречекорување на законските ограничувања на средствата дозволени за изборна кампања, со користење на недозволени средства за изборната кампања, со исплати спротивни на кампањата за финансирање на кампањата или на друг начин го злоупотреби своето со закон определено овластување како организатор на кампањата, ќе се казни со затвор од најмалку пет години.

Казнениот законик посебно ги предвидува следните казни за извршување на овие кривични дела (конкретно за кривичните дела од членовите 158-165-А): а) задолжително изрекување на казната забрана за вршење на професија, дејност или должност и б) задолжително изрекување на казната забрана за користење на средства за финансирање на политички партии.

Овие кривични дела не завземаат посебно место во вкупната бројка на кривични дела сторени во определена година, но сепак и покрај малиот број тие имаат поголемо медиумско внимание и се дел од дневно – политичките препукувања помеѓу одделните политичките спротивставени табори. Така, на пример, според податоците од Државниот завод за статистика, бројот на пријавени полнолетни сторители на изборни кривични дела изнесувал: во 2008 година – 66, во 2009 година – 168, во 2010 година – 55 и во 2011 година – 7. Најчесто се присутни кривичното дело – Спречување на избори и гласање (во 2008 - 54, во 2009 – 138, 2010 – 2 и 2011 – 52), Повреда на избирачко право (во 2008 – 6, во 2009 – 17, во 2010 – 3 и 2011 – 4). Карактеристикана овие кривични дела е што сторителите се познати (know perpetrator), за нив се дознава најчесто од оштетен пријавител и од МВР и што кривичните постапки се одликуваат со брзо

судење. Овие податоци произлегуваат од статистиката на правосудството која се темели врз податоци што се прибираат од редовните статистички истражувања за сторители на кривични дела. Податоците се добиени по пат на индивидуални статистички прашалници што ги пополнуваат јавни обвинителства и основните судови, а обработката се врши во Државниот завод за статистика.⁷⁸

3.Анализа на одредени обележја на изборниот процес во Република Македонија од аспект на почитувањето на човековите слободи и права

Процесот на креирање политики претставува низа активности насочени кон справување со конкретен проблем или прашање. Всушност, процесот претставува средиште, во чии рамки се судираат влијанијата на мноштво фактори./центри на моќ што дејствуваат во иста насока. Процесот заличува на противнички натпревар, па дури и на судир на спротивставени интереси и гледишта. Пронаоѓање консензус во процесот на креирање политики е клучен.⁷⁹

Во Република Македонија клучна институција за дефинирање на изборната политика и нејзино креирање воопшто претставуваат Министерството за правда, Државната изборна комисија, како и други релевантни институции на политичкиот систем (Влада, Собрание, судство итн.).

Анализата на обележјата на изборните процеси во Република Македонија најпрвин се поврзува со оценките дадени во Извештаите на Европската комисија за напредокот на Република Македонија. Така, во извештајот за 2008 година е наведено дека не се исполнети клучните меѓународни стандарди при спроведувањето на избори. Изборната кампања беше нарушена со неколку инциденти. Во многу случаи органите не спроведоа истрага на нападите на штабовите, со што се испорача чувство на исклучување од казни или санкции за извршителите, не беа превземени ефикасни казни против обвиненијата за прекршување; за 2009 година: политичката клима беше смирена и спроведувањето на гласањето покажа забележано подобрување во однос на парламентарните избори во 2008 година. Сепак, бројот на веродостојни извештаи за притисок или за заплашување на граѓаните, особено на службениците во јавната администрација, низ целиот изборен период одзеде од севкупниот квалитет

⁷⁸ Државен завод за статистика, Сторители на кривични дела во 2009 година, Статистички преглед: Население и социјални статистики, Скопје, 2010 година.

⁷⁹ Центар за истражување и креирање политики, Креирање на изборна политика во Република Македонија, Скопје, 2009 година, стр. 19.

на изборниот процес; за 2010 година: Владата основаше управен комитет на високо ниво и четири работни групи за изборна администрација, елиминирање на заплашувањето на гласачите, измени на Изборниот законик и ажурирање на избирачкиот список. Судот казни 65 сторители на изборни неправилности од предвремените избори во 2008 година, за 2011 година: беше постигнат меѓупартиски договор за Кодекс за однесување на изборите. Наодот на набљудувачката мисија на ОБСЕ/ПДИХР за изборите беше дека изборите беа конкурентни, транспарентни и добро спроведени во целата земја. На изборниот ден, гласачите беа во можност слободно да избираат, во мирна атмосфера, во различен и плуралистички избор на кандидати. Беше почитувана слободата на изразување, движење и собирање.

Понатаму, според индексот на демократија за минатата година на лондонски „Економист“ во 2013 година, Македонија е на 73 место од 165 земји. Од регионот повисоко се рангирани Србија (66), Бугарија (54), Хрватска (50), Грција (33), Словенија (28), а пониско ниво на демократија, според овој индекс, имаат Црна Гора (76), Албанија (90) и Босна и Херцеговина (98). Интересно е што на листата на лондонскиот неделник како подемократски од Македонија се рангирани и земји како Папуа Нова Гвинеја, Монголија, Суринам, Лесото, Намибија, Замбија. Македонија од можни десет поени има вкупен резултат 6,16. За изборниот процес и плурализмот сме оценети со 7,75, за функционирањето на владата со само 4,64, за политичката партиципација со 6,11, за политичката култура со 4,38, а највисока оценка имаме за граѓанските слободи, 7,94. На врвот на листата се скандинавските земји, прва е Норвешка, втора Шведска, трет Исланд, четврта Данска, по која следуваат Нов Зеланд, Австралија, Швајцарија, Канада, Финска, Холандија. Индексот ја мери состојбата со демократијата во 165 земји, и се базира на пет категории: изборен процес и плурализам, граѓански слободи, функционирање на власта, политичка партиципација и политичка култура.⁸⁰

Посебно внимание во оценката на изборите имаат и невладините организации. Така, на пример за локалните избори во 2013 година, невладината Цивил ја дала следната оценка: нерегуларности, притисоци, тензии, манипулации, демографски интервенции и друг вид структурно насилство се карактеристика на овој изборен циклус воопшто.⁸¹ Транспаренси интернешенел, наведува дека институциите не сакаат да разговараат за финансирањето на политичките партии во време на предизборие. Проблем претставува тоа што иако партиите имаат законска обврска да дадат отчет пред институциите и финансиски извештај за

⁸⁰ <http://www.plusinfo.mk/vest/89127/Spored-Ekonomist-Papua-Nova-Gvineja-e-podemokratska-od-Makedonija> (18.04.2013 година).

⁸¹ <http://civil.org.mk/izbori-2013-beskrupulozna-borba-za-vlast/?lang=mk>

кампањата, сепак од ниеден избирачки циклус досега не може да се дознае кои се финансиери. Главно тоа се бизниси и фирми кои донираат пари, но потоа добиваат привилегии на тендерите.⁸²

Анализата на овие факти покажува дека изборниот процес во Република Македонија остава простор за дерогација на човековите слободи и права во текот на негово спроведување. Улогата и значењето на граѓанинот како гласач и носител на суштината на изборите е потисната од силното партиско влијание, од моќта на власта која за жал во демократските општества е контролирана токму од граѓаните што не е случај кај нас. Постои замена на тезите кој кого да контролира и со тоа се доведува во прашање природата на македонскиот парламентарен систем кој е формално правно воспоставен со Уставот. Клучни индикатори, кои и се познати на јавноста и кои имаат негативно влијание врз почитувањето на човековите слободи и права претставуваат: сомнителните финансии на партиите за изборни цели, купувањето на гласачи како најприземен облик на отуѓување на човековата личност, притисокот на власта врз вработените во администрацијата и нивните потесни и пошироки семејства, неморални ветувања од економски, материјален, образовен и друг карактер, партиски вработувања пред избори и особено партиски вработувања и функции ветени за време на изборите за поединци кои ќе се покажат како добри агитатори, извршители на партиски директиви итн.

4.Заклучни согледувања

Изборниот процес во Република Македонија ја оживотворува суштината на парламентарниот систем, на политичкиот плурализам и на суверенитетот на граѓаните како темелни уставни вредности. Сите тие се во функција на остварување на уставниот концепт на човековите слободи и права и затоа, нерегуларните избори креираат недемократска ситуација во која колатерална жртва се токму слободите и правата на човекот и граѓанинот. Изборите се дефиниран уставен инструмент за трансфер на моќта, врата за смена на носителите на политичката власт и доаѓање на нови лица кои се водени од определена парадигма.

Во нашата држава постојат формално – правни претпоставки за спроведување на демократски избори, за што потврда претставуваат јасната и концизна нормативна рамка, институционалниот капацитет и мониторингот на целокупниот процес. Меѓутоа, практиката на досегашните изборни процеси го покажува "грдото лице" на институциите, вклучително и на политичките партии. Клучни инспиратори на овие тенденции се секако и центрите на моќ кои во отсуство на вистинско лидерство се претставуваат

како спасители на граѓаните затоа што и самите гласачи ви доведуваат во состојба да се чувствуваат побезбедни доколку друг ги води. И што е уште пострашно тие водени маси се подготвени во секој момент да ја прифатат одговорноста за негативните процеси во општеството, меѓу кои посебно место имаат изборните. Во такви услови негативно влијание трпат демократската култура и етика, се прекршуваат законските прописи и концептот на владеење на правото, се создава масовна конфузија кај граѓаните, се повредуваат нивните слободи и права, за што потврдуваат и извештатите на Европската комисија за напредокот на Република Македонија.

Литература

1. Радоњиќ Р. Демократија, Подгорица, 2004 година.
2. Дал Р., Демократија и нјени критичари, Подгорица, 1999 година.
3. Мојановски Ц., Политичката култура – значаен фактор на демократскиот процес, Безбедност бр. 1, 1989/1999 година.
4. Каневчев М., Заштита на изборниот систем во практиката, Безбедност бр. 2/1995 година
5. Арент Х., Поријекло тоталитаризма, во: Енциклопедиски ријечник политичке филозофије, Нови Сад – Цетиње, кн. 1, 1993 година.
6. Нохлен Д., Изборно право и страначки сустав, Загреб, 1992 година.
7. Климовски С., Уставно право, Просветно дело АД Скопје, 2010 година.
8. Службен весник на Република Македонија, бр. 54 од 14.04.2011 година.
9. Државен завод за статистика, Сторители на кривични дела во 2009 година, Статистички преглед: Население и социјални статистики, Скопје, 2010 година.
10. Центар за истражување и креирање политики, Креирање на изборна политика во Република Македонија, Скопје, 2009 годин.
11. <http://www.plusinfo.mk/vest/89127/Spored-Ekonomist-Papua-Nova-Gvineja-e-podemokratska-od-Makedonija> (18.04.2013 година).
12. <http://civil.org.mk/izbori-2013-beskrupulozna-borba-za-vlast/?lang=mk> (11.05.2013).
13. http://www.transparency.org.mk/index.php?option=com_content&task=view&id=854&Itemid=57 (11.05.2013).

Асистент м-р Марјан Габеров
Европски универзитет – Република Македонија
Факултет за правни науки

ФЕНОМЕНОЛОГИЈА НА КРИМИНАЛИТЕТОТ НА НАСИЛСТВО

Abstract

Criminality is negative, complex, dynamic phenomenon that is adaptable to social movements and changes. Criminality encompass most severe forms of improper behavior that are qualified as dangerous for society and as such are regulated and sanctioned by the law. Further, it is cumulative term for antisocial, asocial and delinquent behavior of individuals and groups that is prohibited and punished due to harm over legal norms and system - initially designed to protect and guarantee individual and social values, rights and freedom.

One of typologies being made on this particular issue, (apart from modern, classical, easy, difficult, economic, political, tourist, international, car delinquency, juvenile delinquency) is crime of violence as a separate type of crime. This type of crime is increasing steadily and it can be confirmed by official statistics of the judicial authorities which are obliged to deal with all types of crime.

Proper determination of the phenomenological features of this type of crime is necessary due to several reasons: to be able to introduce and detect all types and manifestations of violent crime, to perform the analysis of these emergent forms and based on this analysis to determine the reasons for appearance i.e. to facilitate the work for identification of etiological characteristics of this crime, and based on that to establish and form our proper and adequate prevention that can oppose this criminality.

Key words: Violence, phenomenology, typology, dark figure, prevention.

Апстракт

Криминалитетот претставува многу сложена и динамична општествено негативна појава која е прилагодлива на општествените движења и промени. Под криминалитет се подразбираат најтешките облици на поведенија на неправо што го носат квалификативот на општествено опасни и како такви се пропишани и санкционирани со законските прописи. Криминалитетот е збирен поим на различни по вид и тежина криминални, антисоцијални, асоцијални и деликвентни поведенија на поединци и групи

што општеството ги забранува и казнува поради тоа што претставуваат повреда и загрозување на некоја правна норма со која, во воспоставениот правен поредок, се напаѓаат и загрозуваат некои заштитени и загарантирани индивидуални и општествени добра и вредности, права и слободи.

Во рамките на многуте типологии што се направени во криминологијата за видовите на криминалитет од современ, класичен, лесен, тежок, стопански, политички, туристички, економски, меѓународен, сообраќајна деликвенција, малолетничка деликвенција и др. се вбројува и криминалитетот на насилство како посебен вид криминалитет. Овој вид на криминалитет се наоѓа во постојан пораст, оваа констатација можеме да ја потврдиме со официјалните статистики на правосудните органи кои се задолжени да се справуваат со сите видови на криминалитет, па и со насилничкиот криминалитет. Правилното одредување на феноменолошките карактеристики на овој вид на криминалитет е неопходно од неколку причини: да успееме да ги запознаеме и детектираме сите видови и појавни облици на насилничкиот криминалитет, да извршиме анализа на тие појавни облици и врз основа на таа анализа да ги одредиме причините за појавноста на насилничкиот криминалитет, т.е. да ја олесниме работата при одредувањето на етиолошките карактеристики на овој криминалитет, и секако на крај во ова поврзано анализирање и наблудување на проблемот, врз основа на феноменолошките и етиолошките карактеристики да воспоставиме и оформиме правилна и издржана превенција која ќе може да му се спротистави на овој криминалитет.

Клучни зборови: Насилство, феноменологија, типологија, темна бројка, превенција.

Вовед

Дваесетиот век е век што ќе се памети по насилство. Од него ја наследивме појавата на масовното уништување, насилство што се случи во досега невиден и невозможен обем во споредба со кога било во историјата на човештвото. Ниедна земја, ниеден град, ниедна заедница не е имуна на насилството. Оваа наследност и присутност на насилството можеме да ја искусиме и денес во 21 век кога сите очекуваме дека се она што правиме ќе биде за подобро утре, се ќе биде во знакот на хуманизација, во знакот на величењето и почитувањето на поединецот, но за жал не е така.

“Во времето во кое живееме придобивките што претставуваат традиционални и универзални вредности на културниот развој на општеството го менуваат своето значење и место во општествените односи и

се изразуваат низ нови облици на вреднување и преферирање.”⁸³ Во една таква констелација и поставеност на односите присутна е една тенденција за се поголема и подлабока хуманизација на односите меѓу луѓето која во реалноста многу тешко се остварува. Иако се зборува за демократија и хумани односи сепак во практиката доминира силата како средство за контролирање на комуникациите и односите меѓу државите и меѓу луѓето. Поединецот е растргнат помеѓу своите желби и тугите забрани, со што можноста за неговото бунтовништво и незадоволство останува постојано отворена. Многу често се нудат решенија под закана со сила или со нејзина употреба, а сето тоа се прави во “интерес на напредокот”. Се поставува прашање дали и каков е тој напредок до кој се доаѓа со сила, па макар да е искажана и како закана. Современото општество со сите свои придобивки, како хумно и демократско не успеа да застане на патот на насилството, не успеа да се справи со насилничкото однесување кое е се поприсутно. Скоро е неспорен фактот дека современиот човек живее во свет на насилство кое врз поединецот се врши многу помасовно, многу почесто, побрутално, поперфидно од било кога порано. “Апоричноста на човековата цивилизација произлегува во голема мера од фактот дека т.н. еволуација на цивилизацијата не само што не го укинува насилството, туку го поттикнува до степен на негово ентропично присуство на историската сцена.”⁸⁴

Тезата дека во денешниот свет има помалку насилство, дека цивилизацискиот развој сам по себе доведува до смалување на насилството, дека обезбедувањето на слободите и правата на човекот само по себе води кон смалувањето на насилството и криминалитетот на насилство, е неприфатлива бидејќи истражувањата на овој криминалитет укажуваат на обратни состојби.⁸⁵

Укажувањето дека насилството, т.е. криминалитетот на насилство е присутен помеѓу нас во големи размери, не смее да не направи немоќни, туку напротив мораме да станеме посилни од кога било, и со сите расположливи средства да се обидеме да му се спротиставиме.

Насилство - поим

Доколку сакаме да дадеме покомплетна, поцелосна и правилна дефиниција на криминалитетот на насилство, најпрво мораме да го дефинираме генеричкиот (општиот) поим на насилство. Етиолошки, поимот насилство потекнува од поимот сила, односно примена на нецелесообразна,

⁸³ Станковска, Г: Агресивниот криминалитет кај шизофрените психози, докторска дисертација, Факултетот за безбедност – Скопје, 2001, стр. 8

⁸⁴ Кулавова, К: Насилството и цивилизацијата, Спектар, бр. 50, Институт за македонска литература, Скопје, 2007, стр. 123

⁸⁵ Висковиќ, Н: Насилје у савременом свету, Погледи, бр.4, Београд, 1983, стр. 15

неупатена сила врз некого за да стори нешто што не се сака или е спротивно на неговата волја. “Насилството во криминологијата во најопшта смисла е определено како сторување на кривични дела кај кои заради постигнување одредена цел се користи напад на жртвата или со него се заканува.”⁸⁶ Светскиот извештај за насилство и здравје го дефинира насилството како: намерна употреба на физичка сила или моќ, со закана или конкретно загрозување, против себе, друго лице, група или заедница чија последица или веројатност за последица е повреда, смрт, психолошка штета, спреченост за развој или какова било загуба. Всушност самиот поим на насилство имплицира на феноменот на силециско однесување. Силециството изразува една насилничка доминантна црта на личноста, една константна агресивна тенденција во однесувањето на личноста.

Hesnard при дефинирањето на поимот на насилство доаѓа до истата контатација дека во самата структура на насилничкото однесување се наоѓа агесијата, па така тој го дефинира насилството на следниов начин: насилството претставува екстреман облик на агесија која се изразува како нелегитимна и неоправдана примена на сила (физичка и психичка), кое се манифестира како организирано или спонтано, ритуално (во случај на крвна одмазда) или како безочно насилство, а во поново време се јавува и како инструментализирано (уцени, грабнувања).

За да ја рабереме појавноста т.е. феноменологијата на насилството, мора да дадеме соодветна типологија на насилството, да ги потенцираме видовите на насилство. “Типологијата на насилство искористена во светскиот извештај за насилство и здравје го дели насилството на три широки категории, според тоа кој го извршува насилниот акт: насилство кон себеси, колективно насилство и интерперсонално насилство.”⁸⁷

⁸⁶ Reid, S: Crime and Criminology, Oxford University Press, Chicago, 1990, стр. 212

⁸⁷ Тозија, Ѓорѓев, Чичевалиева С: Извештај за насилство и здравје во Македонија и водич за превенција, 2006, стр. 28

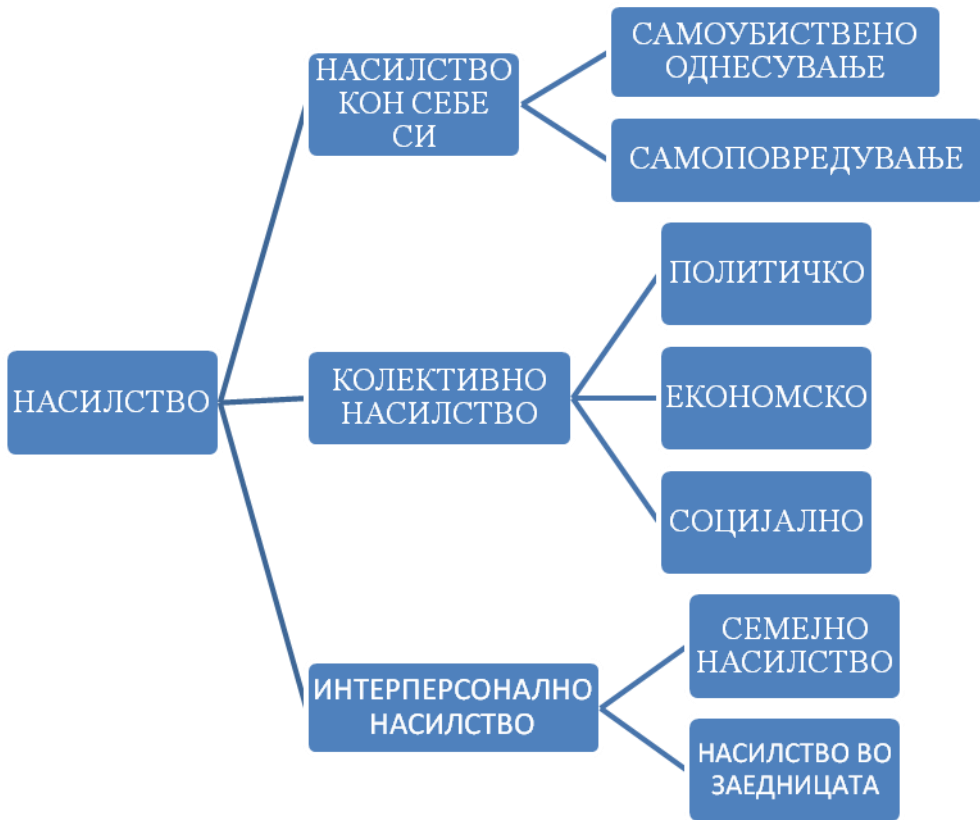

Насилството кон себеси е поделено на самоубиствено однесување кое опфаќа самоубиствени мисли, обид за самоубиство и извршени самоубиства, и акти на самоповредување.

Колективно насилство е инструментална употреба на насилство од луѓе, кои се идентификуваат себеси како членови на група, против друга група, или збир на индивидуалци, за да постигнат политички, економски или социјални цели. Таа поделба има три подкатегории, секоја предлагајќи можни мотиви за насилни акти: 1) колективно насилство извршено за да се постигне одредена социјална агенда вклучува, на пример, злосторства на омрази извршени од организирани групи, терористички акти и масовно насилство; 2) политички мотивирано насилство вклучува воени и сродни насилни конфликти, терористички акти и државно насилство против групи во земјата; 3) економски мотивирано насилство вклучува напади од поголеми групи со цел нарушување на економската активност, оневозможување пристап на есенцијалните служби, или креирање економска диверзија и фрагментација.

Интерперсонално насилство е поделено во две категории: семејно насилство и насилство во заедницата. Семејно насилство и насилство од интимен партнер е она кое настанува помеѓу членовите од семејството и интимните партнери, кое обично, иако не секогаш се случува во домот. Оваа категорија вклучува злоупотребување и запоставување на децата, насилство од интимен партнер и злоупотребување на стари. Насилство од интимен партнер се однесува на секое однесување во една интимна врска кое предизвикува физичка, психичка или сексуална повреда на оние во врската. Повредата може да биде предизвикана од партнер или од поранешен партнер и најчесто е од мажи против жени.

Насилство во заедницата вклучува насилство помеѓу несродни поединци, кои можат и немораат да се познаваат, и кое генерално, иако не ексклузивно, настанува надвор од домот. Во рамките на ова насилство во заедницата интересна карактеристика поседува насилството помеѓу непознати лица.”За разлика од насилството од страна на некој познатик, насилството меѓу непознати лица веројатно е потешко за предвидување и спречување од страна на полицијата.”⁸⁸ Ова вклучува насилство на млади, случајни акти на насилство, силување или сексуален напад од непознати и насилство во институционални опкружувања какви што се училиштата, работните места, затворите и домовите за нега и сместување. Насилството кон себеси намерно го изоставаме, и истото нема да биде предмет на разработка и истражување во овој труд од причина што актите на самоповредување не можеме да ги подведеме под капата на кривично право, т.е. кај нас не се инкриминирани како казнено-правни дејствија.

Криминалитет на насилство - поим и општествено значење

Дефинирањето на криминалитетот на насилство во криминалошката литература претставува огромен проблем. Овој проблем настанува како резултат на тешкотијата при одредувањето на предметот на овој вид криминалитет, т.е. криминалозите имаат различни критериуми и ставови за тоа кои дела и однесување можат да се подведат под криминалитетот на насилство. Различноста во ставовите допринесува за постоење на многу дефиниции кои го дефинираат овој вид криминалитет, но сите автори се согласни во едно дека основа на криминалитетот на насилство е токму самото насилство, агесијата, примената на физичка или психичка сила.

Бачиќ во својот обид да го дефинира насилничкото однесување смета дека тоа претставува примена на физичка или психичка сила, било да се работи за постапки со кои се сака жртва да се присили на нешто, било без

⁸⁸ Ангелески, С: Полициското размислување за насилничкиот криминал, ревија Безбедност, Ревиија за криминалистика, криминологија и кривично право, бр.2, Скопје, 1995, стр. 5-8

таа намера, но секогаш мора да се работи за агресивност од поголем интензитет. Поимот опфаќа физичка агресивност спрема одредена личност, т.е. примена на физичка сила спрема физичкиот интегритет на друг, напад кој донесува повреда или загрозување на животот или телото, тешки малтертирања од физичка природа. Насилството може да биде и со психичка присилба, потешко психичко малтертирање, предизвикување трајно и посилно чувство на лична несигурност, вознемиреност.⁸⁹

Бошковиќ дефинирајќи го насилничкото однесување ја потенцира само физичката агресивност, физичкото насилство. “Насилството претставува дрска и безобсирна примена на физичка сила, противправно загрозување на човечкиот интегритет и други јавни добра и општествени вредности.”⁹⁰

Од македонските автори слична дефиниција дава и Кралев кој смета дека во основата на секое насилничко однесување се наоѓа агресивноста. Според него криминалитетот на насилство претставува посебен тип, облик на криминалитет. “Тоа што ги поврзува кривичните дела со елементи на насилство е пројавувањето на агресивност, односно агресивно поведение на сторителите спрема жртвите во различни варијанти и со различен интензитет.”⁹¹

Самата дефиниција го одредува општественото значење на криминалитетот на насилство. Општеството почнува да се грижи за овој вид криминалитет од моментот кога истиот почнува да врши многу негативни влијанија врз поединците и заедницата во целина, кога како резултат на применувањето на криминалитетот на насилство кај поединците доаѓа до морално и духовно пропаѓање, кога тие стравуваат за својата безбедност и сигурност. Интересот на криминалогијата за овој вид криминалитет е одреден не толку се недокнадивоста на штетата, туку поради фактот што со него се загрозува широк круг на луѓе, ја намалува сигурноста на луѓето во живеењето и работата, создава чувство на несигурност, анксиозност што долго трае и преминува во патологија. За значењето и интересот на криминалогијата за криминалитетот на насилство зборува и Сулејманов кој доаѓа до заклучок дека насилството станува составен дел на многу кривични дела. Тој смета дека значењето и интересот на криминалогијата за криминалитетот на насилство се зголемува со фактот што насилството стана составен дел на многу видови криминалитет и на тој начин со неговата примена на тие видови криминалитет им дава феноменолошки карактеристики што го чинат тешки и сложени и за откривање и за спречување, бидејќи секогаш носител на насилството е човекот наоружан со многу опасни современи средства.⁹²

⁸⁹ Ваќиќ, F., Opšti pogled na krivično pravnu problematiku delikta nasilija, 2001, str. 3

⁹⁰ Boskovič, M: Kriminologija, Pravni fakultet, Novi sad, 2007, str. 265

⁹¹ Тодор, Кралев, Криминалогија. преглед на основните поими, Студентски збор, Скопје, 2004, стр. 203

⁹² Зоран, Сулејманов, Убиствата во Македонија, НИО, Студентски збор, Скопје, 1995, стр. 86

Може да се заклучи дека кривичните дела со елементи на насилство кои се извршуваат преку организирани форми и начини на дејствување предизвикуваат посебен интерес на општествената заедница поради специфичната општествена опасност и тежина, со оглед дека со нив се зафаќа во најсуптилните вредности како што се животот на човекот, неговиот телесен интегритет и материјалните добра што ги поседува, како и поради другите последици што ги предизвикуваат – општествени, социјални, економски, итн.

Темна бројка на криминалитетот на насилство

Современото општество кое е заинтересирано за борба против криминалитетот од сите видови, настојувањата за негово осознавање преку феноменологијата и причините кои доведуваат до пораст на криминалитетот, продирањето во сферата на криминалитетот кој останал неоткриен и неговите сторители неказнети, или продирањето во т.н. “темна бројка” на криминалитетот има се поголемо значење од аспект на негово успешно сузбивање и спречување. “Под поимот темна бројка на криминалитетот се подразбираат кривичните дела што воопшто не им се познати на јавните власти, бројот на оние што се познати, но од различни причини не е покрената кривична постапка и бројот на оние каде е покрената кривична постапка, но е дошло до пресудување.”⁹³ Темната бројка на криминалитетот не е еднаква кај сите видови на кривични дела. Кај едни таа е многу мала додека кај други видови на кривични дела може да биде изразито висока. Тоа е резултат на феноменолошките карактеристики на секој вид на криминалитет: времето, начинот на сторување, општествената опасност, односот криминалец – жртва, односот кривично дело – оштетен, карактеристиките на сторителот и на оштетениот итн.

Всушност темната бројка на криминалитетот претставува однос меѓу вкупно сторените кривични дела и оние што и се познати на полицијата. Интересирањето на криминологијата за темната бројка на криминалитетот е од етиолошки и феноменолошки карактер. Да се утврди “темната бројка” на криминалитетот значи да се добијат целосни сознанија за реалниот криминалитет.

Со овој општ поим е опфатен и криминалитетот на насилство. Секојдневната појава и забележување на насилство предизвика една нова чувствителност и ранливост на нашето општество кон изблиците на суровото насилство. За разлика од порано, насилството сега се јавува како феноменолошка карактеристика на многу видови криминалитет, што го прави потежок, многу потешко се открива и е потежок за проучување. Токму

⁹³ Арнаудовски, Љ: Криминологија, 2-ри Август С, Штип, 2007, стр. 331

поради фактот што насилството се јавува кај повеќе видови криминалитет и темната бројка е една од спецификите на тој криминалитет. Треба да се имаат предвид повеќе фактори кои придонесуваат темната бројка да биде висока и потешка за откривање. Како главни причинители кој допринесуваат темната бројка на криминалитетот на насилство да биде многу висока се следните: стравот на жртвите да го пријават стореното дело, договорите кои ги постигнуваат жртвите и сторителите, срамот да се пријави дело на насилство поради страв од етикетање и сигматизирање од заедницата, неажурноста на органите на прогонот, нивната непрофесионалност, умешноста на сторителите да го прикријат своето дело и многу други. Високата темна бројка на криминалитетот на насилство е доказ за неможност на правосудните органи да се справат со овој вид криминалитет, исто така постоењето на оваа темна бројка допринесува поединците да се чувствуваат небезбедно, несигурно. Колку оваа темна бројка на криминалитетот на насилство е поголема толку е помала довербата на граѓаните во органите кои се задолжени да ја гарантираат нивната безбедност и сигурност, тие се наоѓаат во обратно – пропорционален однос.

Заклучок

Насилството како проблем и феномен погодува многу животи насекаде низ светот, и многу деструктивно влијае на сите нас. Многу кои живеат со насилството и го практикуваат, од ден во ден претпоставуваат дека тоа е дел од начинот на животот на човекот, што секако не е така. Насилството може да се спречи, на насилството можеме да му се спротиставиме со одлучна и решителана акција на општеството.

Знаејќи дека насилството претставува сериозен и глобален проблем, со тенденција на пораст во последните години ја наметнува потребата насилството да се третира одлучно и континуирано со примена на интегративниот пристап, преку мрежата на различни сектори и координирани активности. Ова одлучно третирање на криминалитетот на насилство подразбира превземање на превентивни мерки и активности со кои во определен степен би успеале да му се спротиставиме на овој вид криминалитет. Превенцијата подразбира преземање на различни мерки на неутрализирање на основните фактори кои доведуваат до појавата на криминалитет на насилство.

Превенцијата на криминалитетот на насилство треба да биде воспоставена на повеќе нивоа. Превенцијата на насилство на индивидуално ниво има две цели: да се поттикнат размислувањата и однесувањата поврзани со здравствената состојба кај децата и младите луѓе за да се заштити нивниот развој и да се променат оние размислувања и однесувања кај поединци што веќе станале насилни или, пак на кои им се заканува опасност да се повредат. Ваквата превенција е особено насочена кон

поттикнување на луѓето да ги решаваат проблемите и судирите без употреба на насилство. Ова ниво ги опфаќа следните активности: интервенции за третман и рехабилитација на адолесценти со нарушување во однесувањето, жртви на насилство, терапевтски програми со соодветни услуги за жртвите на насилство, поддршка за групи и терапии за однесување при депресији, програми за лекување, програми за извршители на сексуално насилство, програми за социјален развој со цел да го подобрат успехот во училиштата, едукативни интервенции за децата и младите, други интервенции на индивидуално ниво (отворени линии), тренинг за сигурно користење на оружје, решавање на конфликт и справување со лутина.

Интервенциите на индивидуално ниво се насочени главно кон поттикнување здрав став и однесување кај децата и помладите во текот на нивниот развој и промена на ставови и однесувања кај лица што веќе станале насилни или се во опасност да си нанесат штета себеси.

Превенцијата на ниво на односи има за цел да влијае врз односот на жртвата или извршителот со луѓето со кои се тие најчесто во контакт, како и да влијаат врз решавање на проблемите во семејството и негативното влијание од врсниците. Превенцијата на ова ниво се остварува преку преземање на следниве програми: развој на вештини, домашни посети, групи за нега, служби, родителска едукација, дневна грижа, интервентни тимови за негуватели на постари или хендикепирани, дополнителна поддршка во ризични семејства, обука за развивање на социјални вештини.

Превенцијата на ниво на заедница ги опфаќа напорите во заедницата кои се насочени кон подигање на јавната свест за насилството, стимулирање на активности на заедницата и обезбедување на помош и поддршка на жртвите. Тука спаѓаат на пример медиумските кампањи за да се опфатат цели заедници, или едукативни кампањи за институционални опкружувања какви што се училиштата, работните места, модификации на средината, како подобрување на уличното осветлување и креирање на сигурни патеки за деца и малди на пат кон и од училиште, и редуцирање на достапноста до алкохолот. Ваквите програми можат да бидат засилени со соодветен тренинг на полицијата, здравствените професионалци и наставниците, НВО, за да им помогнат да ги разберат и подобро да одговорат на различните типови насилство, и да се подобрат трауматолошките служби за да се справат со последиците од насилството. Поврзувањето на секторите на ниво на заедницата се повеќе се користи за справување со насилството. Се врши координирање на совети, форуми на повеќе агенции, при што се вклучуваат голем број на луѓе, како судии, здравствени и социјални работници, членови на разни здруженија, образовни кадри и локални религиозни и политички раководители. Обично, нивната функција се состои од размена на информации и вештини, утврдување на проблеми за обезбедување услуги и унапредување на свеста на заедницата и мерки за еден или за повеќе видови на насилство.

Превенцијата на ниво на општество ги опфаќа програмите кои се однесуваат на културните, социјалните и економските фактори што придонесуваат за насилство и кои се насочени кон промени во законодавството, политиките и пошироката и социјална и културна средина со цел намалување на стапката на насилство во заедницата во целина. Овие програми опфаќаат: спроведување на закони кои забрануваат нелегален трансфер на оружје, програми за разоружување на населението, законодавна и судска помош за изготвување или усовршување на закони за интерперсоналното насилство, меѓународни договори и конвенции кои се однесуваат на спречување на насилство, хармонизација на стандардите во националните закони, засилување и подобрување на полициските и судските системи, реформирање на образовните системи, намалување на сиромаштијата и нееднаквоста, програми за социјална помош и економски развој, програма за промена на социјалните и културни норми, политика за контрола на употреба на алкохолот, воспоставување на програми за креирање на работа за невработени.

Треба да бидеме свесни за размерот на овој проблем, затоа што насилството продира во нашето општество и во целиот свет и се вовлекува во сите сегменти на нашето живеење. Државата и општеството мораат да одговорат на овој важен проблем, на криминалитетот на насилство. Интеграцијата, спротиставувањето, одлучноста, решителноста, професионализацијата на органите би требало да бидат оружја и средства кои ќе ги користи да се брани од криминалитетот на насилство.

Сите сегменти на општеството мораат да се активираат во насока на сузбивање на криминалитетот на насилство, односно да се воспостават што повеќе механизми како општеството би успеало да се заштити од криминалитетот на насилство. Веруваме дека сите заедно, ќе успееме да создадеме безбедна заедница, за идните поколенија, за нашите деца, без насилство и фатални повреди.

Литература:

- 1) **Арнаудовски, Љ.** Криминологија, 2-ри Август С, Штип, 2007
- 2) **Ангелески, С.** Полициското размислување за насилничкиот криминал, ревија Безбедност, Ревивија за криминалистика, криминологија и кривично право, бр.2, Скопје, 1995
- 3) **Bosković, M.** Kriminologija, Pravni fakultet, Novi sad, 2007
- 4) **Висковиќ, Н.** Насилје у савременском свету, Погледи, бр.4, Београд, 1983
- 5) **Кралев, Т.** Криминологија: преглед на основните поими, Студентски збор, Скопје, 2004,
- 6) **Сулејманов, З.** Убиствата во Македонија, НИО, Студентски збор, Скопје, 1995

- 7) **Станковска, Г.** Агресивниот криминалитет кај шизофрените психози, докторска дисертација, Факултетот за безбедност – Скопје, 2001
- 8) **Тозија, Ѓорѓев, Чичевалиева С.** Извештај за насилство и здравје во Македонија и водич за превенција, Министерство за здравство на Република Македонија, Скопје, 2006

Росана Јаневска, м-р по правни науки од областа на казненото право
Факултет за правни науки
Европски универзитет – Република Македонија, Скопје

**Споредбена анализа на законските битија на кривичните дела
убиство на миг и убиство извршено со пречекорување на
границите на нужната одбрана**

„Ništa uzvišeno i duboko ne pada
čovjeku napamet ako nije ranjen do dna
svoje osjetljivosti. Misao se rađa na bolnim mjestima
tjelesne i duševne napetosti, u nekoj plodnoj groznici“⁹⁴
-Đuro Šušnjić

Abstract

The main issue of this paper is the complex problem of distinguishing the murder in a heat of passion and the murder committed by exceeding the limits of the necessary defense, which have very similar objective and subjective elements. That creates a number of dilemmas in the legal theory and the legal practice in our justice system that must be overcome by carefully highlighting the key differences between these crimes. Determining the differences not only has theoretical function, but also reflects on the criminal consequence expressed through optional exemption from penalty for murder committed by exceeding the limits of the necessary defense, only if the excess was committed due to strong irritation or strong intimidation.

Key terms: heat of passion, necessary defence, intimidation, exceeding the limits etc.

Абстракт

Предмет на анализа на овој труд е комплексниот проблем на разграничување на кривичните дела убиство на миг и убиство извршено со пречекорување на границите на нужната одбрана, кој создава бројни дилеми како во правната теорија, така и во судската практика на Р. Македонија. Со тоа се отвора и прашањето за потребата и правната допуштеност

⁹⁴ Ништо возвишено и длабоко не му паѓа човека напамет, ако не е ранет до дното на својата чувствителност. Идејата-водилка се раѓа на болните места на телесната и душевната вознемиреност, во некоја плодна треска.

истовремено да се применат одредбите со кои се уредени кривичните дела убиство на миг и убиство извршено со пречекорување на границите на нужната одбрана, имајќи го предвид важењето на нормите од општиот дел на Кривичниот законик на Р. Македонија без било каков исклучок или задршка при аплицирањето на истите врз одредбите од посебниот дел на овој закон.

Клучни поими: силна раздразнетост, факултативно ослободување, основ за привилегирање и тн.

Вовед

Забележливо е дека кривичните дела убиство на миг и убиство извршено со пречекорување на границите на нужната одбрана имаат доста слични елементи, па затоа утврдувањето на разликите создавајќи појасна слика за клучните белези на законското битие на овие кривични дела, помага да се надминат постојните дилеми во правната теорија и судската практика. Со таа цел, во ова излагање детално ќе ги анализираме како субјективните, така и објективните елементи на нивните законски битија.

Впрочем, централна тема на овој труд е потенцирањето на разликите на убиството извршено со пречекорување на границите на нужната одбрана наспроти убиството на миг чиј сторител законодавецот го привилегира поради активно-провокативниот придонес на жртвата во извршувањето на кривичното дело. Одредувањето на разликите нема само теориска функција, туку се рефлектира и врз казненоправната последица изразена преку факултативно ослободување од казна кај убиството извршено со пречекорување на границите на нужната одбрана, доколку пречекорувањето било сторено поради силна раздразнетост или уплав предизикан од нападот. Од друга страна, со одредбата со која е уредено убиството на миг пропишан е посебен законски минимум на казна затвор од една година чија можност за ублажување е детерминирана токму од сфаќањето за тоа, дали убиството на миг може да биде извршено со пречекорување на нужната одбрана и следствено на тоа, дали е возможна примена на двете одредби истовремено, што би водело кон казненоправна последица- сторителот на кривично дело убиство на миг да се ослободи од казна, како двојна привилегија. Ќе биде изложен став за (не)оправданоста на прашањето за истовремена примена на двете одредби (член 9 став 3 и чл. 125 КЗМ), односно за (не)можноста кривичното дело убиство на миг како привилегиран облик на убиство да биде извршено со пречекорување на границите на нужната одбрана, што би водело кон отварање на проблемот за комбинирање на одредбите од општиот дел со одредбите од посебниот дел на Кривичниот законик.

Овие прашања ќе бидат разгледани низ окуларот на законодавецот, теоретичарите и практичарите кои се соочуваат со сериозни проблеми при “оживувањето” на одредбите кои на посреден и непосреден начин се однесуваат на овие кривични дела.

Споредбена анализа на субјективните и објективните елементи на кривичното дело убиство на миг и убиството извршено со пречекорување на границите на нужната одбрана

Потребата од длабинска анализа на законското битие на кривичното дело убиство на миг како привилегиран облик на убиство, односно споредбената анализа на елементите на кривичното дело убиство на миг и убиството извршено со пречекорување на границите на нужната одбрана, се состои од директните казненорправни консеквенци за сторителите на овие дела, изразени преку примената на пропишаната кривична санкција, односно можноста за ослободување од истата. Нивното разграничување преку потенцирање на клучните разлики во субјективните и објективните елементи на кривичното дело е придонес на авторот за сумарна анализа, при оскудност на литературата од оваа област во Р. Македонија.

Кривичното дело убиство на миг и кривичното дело убиство извршено со пречекорување на границите на нужната одбрана имаат слични елементи кои создаваат дилеми како во правната теорија, така и во судската практика. Во насока на нивно надминување, ќе се обидеме да направиме разграничување преку потенцирање на клучните разлики.

Законодавецот предвидувајќи ја нужната одбрана како основ за исклучување на противправноста, истовремено го уредил и излегувањето од нејзините граници како влез во територијата на недозволеното. Всушност, Кривичниот законик го решава прашањето за границите на нужната одбрана, на општ начин. Според чл. 9 став 3 од КЗМ: “Сторителот кој ги пречекорил границите на нужната одбрана може да се казни поблаго, **а ако пречекорувањето го сторил поради силна раздразнетост или уплав предизвикан од нападот, може да се ослободи од казна.**”

Оваа одредба не определува поблиску за кои граници се работи, ниту какво и колкаво треба да биде пречекорувањето на тие граници за да стане збор за стапување на почвата на забранетото, противправното. Со оваа одредба се уважува посебната психичка состојба во која се наоѓал сторителот кој ги пречекорил границите на нужната одбрана (силна раздразнетост или уплав), како основа за факултативно ослободување од казна. Со тоа законодавецот изразува јасен став за привилегирање на пречекорувањето на границите на нужната одбрана. Привилегијата се однесува на нужноста и интензитетот, пропорционалноста на одбраната со интензитетот на нападот, што значи дека само интензивниот ексцес има привилегирачко дејство. За таков ексцес

можеме да зборуваме кога одбраната се презема истовремено со нападот, а не пред самиот напад или неговото престанување. Во таквите случаи не само што не постои пречекорување на границите на нужната одбрана, туку не може да се зборува за нужна одбрана воопшто! Впрочем, привилегирањето на специфичните субјективни околности кај пречекорувањето на границите на нужната одбрана и привилегирањето на сличните околности кај кривичното дело убиство на миг, ја иницираат дилемата во однос на можноста за извршување на овој вид привилегирано убиство како одговор на претходен противправен напад, што логично го отвара и прашањето за потребата од истовремена примена на одредбата од чл. 9 став 3 и одредбата од чл. 125 од КЗМ.

Најпрвин, се прави дистинкција според начинот на извршување. Убиството извршено со пречекорување на границите на нужната одбрана, како што кажува и самиот назив, има одбранбен карактер, односно со дејствието на сторителот се отстранува напад предизвикан од страна на жртвата. Меѓутоа, како неопходен услов за примена на одредбата за пречекорување на нужната одбрана се зема истовременоста на нападот и одбраната бидејќи во случај кога одбраната се презема пред нападот или по неговото престанување, не постои нужна одбрана ниту нејзино пречекорување (екстензивен ексцес). Од друга страна, убиството на миг првенствено нема одбранбен карактер, односно главната цел на сторителот не е да се одбрани од нападот, туку да го преземе дејствието со кое ќе ја лиши од живот жртвата, во состојба на силна раздразнетост. Истото не мора да биде извршено додека нападот трае туку и по неговото престанување, се додека постои непрекинат тек на афектната состојба. Исто така, постои разлика во однос на лицата кон кои може да биде насочен нападот. Кај убиството извршено со пречекорување на нужната одбрана, нападот може да биде насочен не само кон сторителот туку и кон друго лице. Ова произлегува од одредбата со која е регулирана нужната одбрана (чл. 9 став 2 КЗМ): “Нужна е онаа одбрана што е неопходно потребна сторителот да одбие **од себе или од друг**, истовремен противправен напад.” Од друга страна, во одредбата со која е уредено убиството на миг (чл. 125 КЗМ), не е прецизиран кругот на лица кон кои може да биде насочен нападот, семејното насилство, или да биде упатена тешката навреда. Меѓутоа, со помош на толкување на одредбите од посебниот дел кои содржат напад како дејствие на извршување, доаѓаме до заклучок дека и кај убиството на миг, провокацијата може да биде насочена не само кон сторителот туку и кон нему блиско лице, што би довело до создавање состојба на силна раздразнетост како последица од доживувањето на нападот врз блиско лице слично, па дури и потешко отколку нападот врз сопствениот живот или телесен интегритет.⁹⁵

⁹⁵ “Тој што друг со употреба на сила или закана дека непосредно ќе нападне врз неговиот живот или тело, или врз животот и телото на **нему блиско лице...**” (Силување, чл. 186 КЗМ)

Не постои причина да не се привилегира експлозивниот, афектен одговор на нападот, тешкото навредување или семејното насилство насочено врз лице кое е во крвна, емотивна или друга врска со сторителот на кривичното дело убиство на миг, подеднакво како и привилегијата која постои за сторителот на убиство извршено со пречекорување на границите на нужната одбрана, кога нападот е насочен кон друго лице, различно од сторителот. Алтруистичката намера која се реализира при отстранувањето напад од друго лице, заслужува дури и помал морален прекор за разлика од случајот кога со одговор на напад се штити сопствениот живот и телесен интегритет, при пречекорувањето на границите на нужната одбрана.

Во однос на субјективното битие, кај убиството на миг сторителот се наоѓа во состојба на силна раздрознетост, а кај убиството извршено со пречекорување на границите на нужната одбрана кај него може да постои страв или силна раздрознетост. Според тоа, силната раздрознетост се јавува како заеднички елемент на двата облици на убиство, иако оваа поделба се чини само теоретска бидејќи тенка е линијата помеѓу стравот и силната раздрознетост како силни афекти предизвикани од нападот кај убиството извршено со пречекорување на нужната одбрана или нападот, тешкото навредување односно семејното насилство кај убиството на миг. Комплексната задача за утврдување дали во конкретниот случај претегнува стравот или пак силната раздрознетост, му се остава на вештото лице-невропсихијатар.

Кај убиството извршено со пречекорување на границите на нужната одбрана е можно и нападнатиот да е виновен што дошло до напад (овде станува збор за небрежност како поблаг облик на вина, бидејќи доколку постои умислено предизвикување на напад, во тој случај се работи за исценирана нужна одбрана), додека кај убиството на миг се бара до нападот да дошло без вина на сторителот, односно сторителот да не дал доволен повод за да биде предизвикан од страна на жртвата.

Посебната психичка состојба кај сторителот на кривичното дело убиство на миг може да биде предизвикана со напад, тешко навредување или семејно насилство, додека кај убиството извршено со пречекорување на границите на нужната одбрана, стравот, односно афектот може да биде предизвикан само со напад од страна на жртвата. Значи, нападот е заеднички елемент на двете кривични дела. Во одредбата со која е регулирано пречекорувањето на нужната одбрана, изрично е предвидено нападот да биде противправен, но истото не е предвидено кај убиството на миг. Нападот е противправен кога истиот не произлегува од правно овластување, засновано на општ или поединечен правен акт. Значи, противправноста на нападот не се оценува само од аспект на спротивност со нормите на казненото право, туку воопшто, се испитува дали нападот е во согласност со целокупноста на нормите во правниот поредок. Така на пример, не е противправен “нападот” кој потекнува од службено лице и е преземен во рамки на неговите службени овластувања.

“Противправноста треба да се сфати потполно објективно, значи не се бара напаѓачот да е виновен или неговото дело да е казниво. Така на пример, нападот од страна на непресметливо лице или дете може да биде противправен без оглед на тоа што напаѓачот можеби и не е свесен за својата постапка, ниту пак е одговорен за неа” (Нешиќ 1987, Стр. 32).

“Нападот со кој се загрозува или повредува туѓо право добро не смее да биде заснован на правна норма, но не мора да претставува кривично дело. Како противправен може да се смета секој напад врз туѓо правно добро кој нападнатото лице не е должно да го трпи” (Срзентиќ 1978, стр. 58).

Иако кај убиството на миг изрично не е предвидена противправноста на нападот, истата е неминовна, со оглед на тоа што впрочем, секој напад е противправен. Во спротивно, не би можеле ни да зборуваме за напад, туку за дејствие преземено во рамки на овластувањата.

Со елаборацијата на директните казненоправни консеквенци за сторителите на овие дела стапуваме на почвата на правната практика и директната корист од ова излагање. Така, факултативно ослободување од казна е предвидено доколку пречекорувањето било сторено поради силна раздразнетост или уплав предизикан од нападот. Дали судот ќе ја примени оваа одредба, зависи од сите околности на случајот, бидејќи и интензитетот на раздразнетоста и стравот, можат да бидат степенувани. Раздразнетоста и уплавот, како стеничен и астеничен афект, се два алтернативни основи за ослободување од казна, за разлика од единствениот основ за привилегирање кај убиството на миг каде е пропишан посебен законски минимум на казна затвор од една година кој, според дел од теоријата, не може во никој случај да се ублажи бидејќи тоа би значело двојно привилегирање на сторителот на ова кривично дело.

“Убиството на миг од член 136 од КЗ не може да се изврши со пречекорување на нужната одбрана - член 11 став 3 од КЗ, бидејќи сторителот кој делува во нужна одбрана (член 11 од КЗ), сака од себе или од друг да го отстрани истовремениот противправен напад, а кај делото од член 136 од КЗ, поради состојбата на силна раздразнетост или страв, на миг одлучува да го лиши од живот лицето кое претходно го нападнало или му нанело тешка повреда” (Извадок од Пресуда на Врховниот суд на Македонија, Кж бр. 94/69 од 17.02.1969-ЗСО 1, стр. 38).

	Убиство на миг	Убиство извршено со пречекорување на границите на нужната одбрана
Начин на извршување на убиството	<ul style="list-style-type: none"> • Нема одбранбен карактер 	<ul style="list-style-type: none"> • Има одбранбен карактер
Ставот на сторителот кон делото	<ul style="list-style-type: none"> • Сторителот воопшто не размислува на кој начин би можел да го одбие нападот 	<ul style="list-style-type: none"> • Сторителот смета дека убиството е единствен начин на одбивање на нападот
Психичка состојба на сторителот	<ul style="list-style-type: none"> • Состојба на силна раздразнетост 	<ul style="list-style-type: none"> • Страв или силна раздразнетост
Дејствие преземено од страна на жртвата	<ul style="list-style-type: none"> • Напад, тешко навредување, семејно насилство 	<ul style="list-style-type: none"> • Напад
Времетраење на нападот	<ul style="list-style-type: none"> • Нападот може да биде и завршен 	<ul style="list-style-type: none"> • Истовременост на нападот и одбраната
Противправност на нападот	<ul style="list-style-type: none"> • Не е предвидена противправност на нападот 	<ul style="list-style-type: none"> • Предвидена е противправност на нападот

Овој правен проблем ќе го разгледаме на три начини:

Така, може да се земе дека кривичното дело убиство извршено со пречекорување на границите на нужната одбрана го исклучува убиството на миг и со тоа ја наложува примената на одредбата за убиство извршено со пречекорување на границите на нужната одбрана. Во вакви случаи одредбата со која е уредено убиството на миг не може да биде применета, бидејќи нападот во смисла на ова кривично дело не остварува ситуација на нужна одбрана. Освен тоа, примената на одредбата со која е регулирано убиството извршено со пречекорување на границите на нужната одбрана е поповолна за сторителот бидејќи постои можност тој да биде ослободен од казната што не би било можно кај квалификацијата убиство на миг.

Наспроти тоа, проблемот може да се набљудува и од спротивен агол: кривичното дело убиство на миг да го исклучи убиството

извршено со пречекорување на границите на нужната одбрана- *lex specialis derogat legi generali*. Бидејќи, кога битието на одделно казнино дело содржи обележја на нужната одбрана, не може да стане збор за нужна одбрана туку за конкретното кривично дело.

Третиот начин би бил да се прифати дека убиството на миг може да биде извршено со пречекорување на границите на нужната одбрана, па затоа во овие случаи би требало паралелно да се применат двете одредби и да се застане на становиште дека постои убиство на миг извршено со пречекорување на границите на нужната одбрана. Ако го прифатиме ова становиште, примената само на одредбата со која е уредено убиството на миг би била неправедна за сторителот бидејќи и покрај постоењето на сите елементи на убиство на миг овозможува тој да биде казнет со казна построга од посебниот максимум за тоа дело. Ваквото мислење го застапуваат поголем број автори, а сличен став зазел и Врховниот суд на Хрватска во Одлуката Кж 1027/53, иако оваа одлука остана осамена. Така, според некои автори кои го застапуваат последното становиште (Zorica Kandić Popović), одредбите со кои е уредено убиството на миг и пречекорувањето на нужната одбрана меѓусебно не се исклучуваат, па оттаму би можеле да се комбинираат, односно двете одредби да се применат истовремено. На пример, делото да се квалификува како убиство на миг, а истовремено да се примени одредбата за пречекорување на нужната одбрана со што би постоела можност за факултативно ослободување од казна (Поповиќ 1991, стр. 60). Доколку го прифатиме ова становиште, неминовно ќе се отвори прашањето за начинот на примена на одредбите од општиот врз одредбите од посебниот дел, кренат на ранг на правна норма во чл. 6 од Кривичниот законик: “Одредбите од општиот дел на овој законик важат за сите кривични дела определени во законите на Република Македонија.”, што значи дека одредбата од чл. 9 став 3 би можеле (би морале, доколку се прифати овој став) да ја аплицираме врз одредбата од чл. 125 КЗМ. Всушност, одредбите од општиот и посебниот дел на кривичниот законик се комплементарни и акцесорни, односно меѓусебно се дополнуваат и надоврзуваат, бидејќи интегралниот систем на казненото право е нераздвојна целина од општ и посебен дел, поврзани во номотехничка но и во суштинска, материјална смисла. Одредбите од општиот дел имаат интерпретативна функција и се применуваат посредно, преку “оживување” на одредбите од посебниот дел. Сево ова е правно регулирано во чл. 6 КЗ. Од тој аспект, законот дозволува примена на одредбата со која е регулирано пречекорувањето на нужната одбрана во случај кога се исполнети и елементите на законското битие на кривичното дело убиство на миг.

За Врховниот суд на РМ, изгледа дека ова прашање е целосно депласирано, бидејќи ја негира можноста во конкретен случај да дојде до поклопување на сите објективни и субјективни елементи на убиството на миг и убиството извршено со пречекорување на границите на нужната одбрана. Имено, тој во една постара одлука (Кж бр. 90/69) вели:

“Кривичното дело убиство на миг воопшто не може да се изврши со пречекорување на нужната одбрана, бидејќи сторителот кој дејствува во нужна одбрана сака од себе или од друг да го одбие истовремениот противправен напад, а кај делото од чл. 136 КЗ поради состојбата на силна раздразнетост или страв на миг одлучува да го лиши од живот лицето кое претходно извршило напад, семејно насилство или му нанело тешка повреда” (*Збирка 1, бр. 39, стр. 38 во Каневчев 2002-2003, стр.215*).

Се приклонуваме кон ставот кој го зазел Врховниот суд на РМ во својата одлука по ова прашање, бидејќи сметаме дека станува збор за две антагонистички поставени одредби чии елементи меѓусебно се конфундираат и во никој случај не можат да бидат кумулативно да бидат исполнети сите услови за да стане збор за примена на двете одредби истовремено. Иако дел од теоретичарите во овој случај се повикуваат на правилото *in dubio pro libertate*, самата определба “*in dubio*” е сосема беспредметна бидејќи станува збор за чиста ситуација-овие две дела навидум се многу слични, но сепак се суштински различни и потребно е зголемено внимание за да се увиди која била првичната цел на сторителот: дали да го одбие нападот или да ја насочи својата агресија кон нејзиниот причинител. Доколку ја имал првоспоменатата цел, тогаш не може да стане збор за убиство на миг бидејќи основната идеја на законодавецот со пропишувањето на член 125 КЗ не е да го привилегира одбивањето на нападот од себе или од друг, туку силната раздразнетост во која западнал сторителот како резултат на провокација предизвикана од жртвата која резултира со нејзино лишување од живот.

Заклучни напомени

Со цел надминување на постојните дилеми од оваа област, освен веќе наведените аргументи за неможноста убиството на миг да биде извршено со пречекорување на границите на нужната одбрана, неодминливи се и определени промени од номотехнички аспект по чија реализација значително ќе се исчисти сликата која ги одразува законските битија на овие кривични дела. Конкретно, со следната новела на КЗ би требало да се изврши прецизирање на членот 125 со тоа што изрично ќе се предвиди кон кого би можел да биде насочен нападот, упатена тешката повреда, односно кој би можел да биде жртва на семејно насилство за истото да биде правно релевантна основа за примена на правната квалификација убиство на миг. Исто така, потребно е да се усогласат член 125 и член 9 во однос на противправноста на нападот, која изрично е предвидена во член 9 но не и во член 125 што создава дилеми во правната теорија и судската практика, иако е повеќе од јасно дека во двете ситуации се бара противправност на нападот во објективна смисла, односно “нападот” кој произлегува од правно овластување воопшто не се зема предвид при поставување на правната

квалификација убиство на миг, ниту пак убиство извршено со пречекорување на границите на нужната одбрана.

Литература

Учебници, монографии, статии:

- **В. Камбовски**, *Казнено право (посебен дел)*, Скопје 2003;
- **М. Аџимовиќ**, *Прилог Разликовању убиства на мах од сличних дела*, Правни живот, бр. 4/1962;
- **Д. Симиќ**, *Разграничење измеѓу кривичног дела убиства у прекорачењу нужне одбране и убиства на мах*, ЈРРК, бр.1/1974;
- **П. Марина**, *Дали лишувањето од живот на едно лице од страна на сторител доведен во раздразнета состојба без своја вина од страна на убиениот секогаш претставува кривично дело убиство на миг*, Правна мисла, бр. 3-4/1966;
- **Л. Нешиќ**, *Кривично дело убиства извршено прекорачењем нужне одбране и кривично дело убијства на мах*, 13 Мај, бр. 5/1978;
- **Ј. Таховиќ**, *Коментар кривичног законика*, Београд 1962;
- **Б. Џејовиќ**, *Кривично право у судској пракси, посебни дело*, Београд 1986;
- **В. Златариќ**, *Кривично право у практичној примени*, Загреб 1958;
- **S. Gifis**, *Law Dictionary*, Woodbury, New York 1975;
- **C. Howard**, *Provocation in Assault*, The criminal Law Review, July, London 1966;
- **З. Томиќ**, *Криви Б. Златарично право, посебни део*, Сарајево 2003;
- **М. Каневчев**, *Годишник на Правниот факултет "Јустинијан Први" во Скопје*, Том 40, 2002/2003;
- **Ј. Таховиќ**, *Кривично право, Посебни део*, Београд 1995;
- **Д. Атанасковиќ**, *Кривично право, Посебни део*, Београд, 1978;
- **Ј. Таховиќ**, *Кривично право, Посебни део*, Београд 1961;
- **М. Каневчев**, *Практикум за кривично право, Посебен дел*, Скопје 2003;

Правни акти:

- **Кривичен законик**, Службен весник на РМ бр. 37/1996, 80/1999, 4/2002, 43/2003, 19/2004.

Алберт Садиковскии,
ЕУРМ, Македонија

Актуелни состојби во превенцијата и репресијата на организираниот криминал во Република Македонија

Апстракт: Во трудот е даден осврт на актуелни состојби поврзани со организираниот криминал во Република Македонија, со посебен акцент на корупцијата како негов посебен вид. Притоа, покрај дефинирањето на појмовно – категоријалниот апарат, објаснета е нормативната рамка за борба против овој криминалитет, особено имплементирањето на меѓународни договори во Република Македонија. Посебно место во овој правец има Стратегијата во борбата против корупцијата која треба да вклучи три компоненти, и тоа: постоење на правни инструменти, превенција и репресија на корупцијата. За остварување на овие цели неопходно е изградување на меѓуинституционална соработка од национален и наднационален карактер.

Клучни зборови: организиран криминал, корупција, организација, законодавство, сузбивање, мерки за спречување.

Abstract: In this paper, a review of current conditions associated with organized crime in the country, with special emphasis on corruption as its special type. Besides defining conceptually - category apparatus, described a normative framework to combat this crime, particularly the implementation of international agreements in the country. A special place in this direction has strategy in the fight against corruption, which should include three components, namely: the existence of legal instruments, prevention and repression of corruption. To achieve these goals it is necessary to build international cooperation of national and supranational character.

Keywords: organized crime, corruption, organization, legislation, eradication, prevention measures.

1. Дефинирање на организираниот криминал

За дефинирањето на организираниот криминал во литературата постојат неутешно непрегледен број на дефиниции. Авторот на овие редови нема ни најмала намера да го оптоварува текстот со изложување макар и на најреферентните автори кои правеле обиди за дефинирање на организираниот криминал. Овде ќе наведеме само некои од дефинициите, коишто ги апсорбираат речиси сите елементи

околу кои се вртатат во различни варијации обидите на мноштвото автори за дефинирање на овој феномен. Инаку, сите тие обиди може да се сублимираат **генерално** во **два приода** за дефинирање на феноменот организиран криминал - **поширок** и **потесен**. Битно за напоменување е и тоа дека за генеричкиот поим на организиран криминал, којшто е многу тешко или речиси невозможно да се дефинира во глобални рамки, како универзален светски феномен (поради објективните причини коишто ги наведовме погоре во текстот), во литературата се прават обиди при неговото дефинирање да се разликуваат **константни** и **варијабилни** елементи (карактеристики)⁹⁶. **Константните елементи** би биле заеднички за генеричкиот поим, глобалниот феномен на организираниот криминал, коишто, всушност преставуваат окосници, заеднички глобални карактеристики независно од неговите специфичности на локално, регионално, национално ниво или во меѓународни рамки.

Варијабилните елементи се оние елементи коишто при дефинирањето на поимот организиран криминал ги рефлектираат специфичните разлики (специфична диференција) во однос на причините за појавување, тенденциите за понатамошно развивање или опаѓање на организираниот криминал И следствено на тоа рефлексијата врз манифестационите облици во една земја. За еден од претставниците на **поширокиот приод** “организираниот криминал претставува планско вршење на кривични дела со цел за остварување добивка или моќ, кои се поединечно или заедно многу значајни. Во нив, врз основа на поделбата на трудот, на подолго или неодредено време учествуваат повеќе од два извршители: а) користејќи специјализирани занатски вештини или структури слични на работодавачите, или б) применувајќи насилство или други средства за заплашување, или ц) во спрега со политиката, медиумите, јавната управа, правосудството или стопанството.”

Според словенскиот теоретичар Б. Добовшек “организираниот криминалитет е на претприемачки начин спроведена дејност на злосторничкото здружение, коешто користи насилство или корупција за стекнување на имотна корист или стекнување општествена моќ”. Еден од претставниците на поширокиот приод е Владо Камбовски, кој го дефинира организираниот криминал како “извршување на кривични дела од страна на злосторнички здруженија заради остварување на профит и/или постигнување на моќ, со употреба на насилство, или со користење на посебната положба во општеството, со намалување на ризикот преку вклучување во легалните економски, политички и други

⁹⁶ Камбовски Владо, Организиран криминал, 2-ри Август, Штип, 2005

активности, како и однапред направен систем за заштита од гонење⁹⁷. Истиот автор, како што самиот вели, по десетгодишно проучување на феноменот на организираниот криминал, ја проширува оваа дефиниција со додавање на неколку елементи во нејзиниот втор дел: “(покрај употребата на насилство) употребата на друга сила или притисок, користење на корупција, инволвирање на легалните економски и политички активности и влијание врз политиката, бизнисот, медиумите и судството заради полесно остварување профит и моќ и заштита од казнено гонење.”⁹⁸

Друг преставник на поширокиот приод (Д. Кустер) го дефинира организираниот криминал како “планирано кршење на законот заради профит, или, за стекнување на моќ, со деликти од поголема општествена важност, што ги вршат повеќе од двајца учесници кои соработуваат во поделбата на трудот за подолг или неопределен временски период, употребувајќи легални или илегални комерцијални структури, насилство или други средства на закана, влијание врз политиката, медиумите, јавната администрација, правосудството и легалната економија”.⁹⁹

Меѓутоа традиционалните аргументи во поглед на структурата, атрибутите и карактеристиките на организираниот криминал биле изложени на уште поголема критика во дваесет и првиот век додека економските, политичките и општествените услови во кои функционира организираниот криминал минувале низ радикални промени.

Според тоа глобализацијата на светската економија, намалувањето на важноста на државитенациите и националниот суверенитет, заедно со огромното ширење на комуникациските мрежи и медиумите имаат значително влијание врз организираниот криминал.

1.1 Карактеристиките на организираниот криминал

Некои од авторите прават обид таксативно и премногу опширно да ги набројат карактеристиките на генеричкиот поим за организираниот криминал. Така, Б. Петровиќ и Г. Мешко во нивниот учебник “Криминологија” анализирајќи ги трудовите на Добовшек, Дворшек, Сачиќ, Бошковиќ, Игњатовиќ, Абадински, Пфеифер, Мох, Кох, Лупш, Вилиемс и други, дошле до заклучок дека организираниот

⁹⁷ Камбовски Владо, во “Правна држава и организиран криминал”, Правен факултет, Скопје, 1996, стр.8 и 9,

⁹⁸ Камбовски Владо, во “Организиран криминал”, 2-ри Август, Штип, 2005, стр.49

⁹⁹Д. Кустер кај Петрс ц. Ван Дане ““Organized crime, corruption and ponjer” Crime lanj&social change, Klunjer Academic Publishers, Tilburg, 1997

криминалитет се разликува од класичниот, според следните карактеристики.¹⁰⁰

1. пораст на рецидивизмот
2. пораст на професионализмот
3. специјализација на деликвентите
4. злоупотреба на техничките достигнувања
5. појава на нови кривични дела (перење пари, фалсификување на кредитни картички, рекет, педофилска порно индустрија, трговија со човечки органи)
6. тајност на организирањето и делувањето
7. интернационализација
8. ослабената ефикасност на органите за кривично гонење и судот
9. пораст на материјалните трошоци за сузбивање на организираниот криминалитет, со што надлежните државни органи доаѓаат во инфериорна положба во однос на организираниот криминал
10. тежнение за стекнување економска и политичка моќ
11. трајна поврзаност на поголем број лица
12. планско сроведување на акциите врз основа на поделба на трудот
13. користење на разновидни облици на заплашување, како што се закана, учена, присилна заштита, тероризирање. Кога со корупција не можат да ги остварат свиоте цели, тогаш прибегнуваат кон заплашување.
14. поделба на остварената добивка
15. корупција на подобните деловни структури
16. влијание на средствата за јавно информирање
17. влијание на управата и правосудството (организираниот криминал не може да работи без корумпираните поединци во органите на државната управа, извршната и законодавната власт).
18. голема експанзија (натрупаниот нечист профит е погонска енергија за перманентни инвестиции по сите принципи на модерната економија, со што дејностите на организираниот криминал постојано се шират на нови подрачја во светот).
19. голема “темна бројка”.

Ваквиот начин на опширно набројување на карактеристиките на организираниот криминал имплицира определена слабост во однос на јасното разграничување со класичниот и другите облици на обичен криминал. Имено, неспорно е дека сите овие погоре наведени карактеристики (дури може да се додаде уште по некоја), се својствени

¹⁰⁰ Борислав Петровиќ/Горазд Мешко, Криминологија, Правен факултет во Сараево, Сараево, 2004, стр.191-193

за организираниот криминал. Меѓутоа, на овој начин не се придонесува за неговото јасно разграничување, затоа што карактеристиките наведени од 1 до 7 (освен под б) се својствени помалку или повеќе за сите други видови и подвидови на криминал.

Во современата ера на глобализацијата, карактеристиките на организираниот криминал се поместуваат, меѓудругото и поради фактот што неговите припадници ги следат новите текови во современите општества и во континуитет ги менуваат појавните облици и подрачјата на дејствување. Нивната структура се повеќе станува лабава - наместо цврсти организирани структури се почесто е дејствувањето на “вмрежени структури”, наместо имотна корист се поголем е интересот за влијание врз економијата, политиката, медиумите, јавната администрација, судството.

2. Организираниот криминал во Република Македонија

Македонија има специфична положба на Балканот. Без оглед на тоа дали патувате од север кон југ или од запад кон исток, планинските превои во Македонија ја нудат најпристапната маршрута. Сместена во самото средиште на Балканот, Македонија го поврзува Белград со Солун на Егејско Море и Истанбул со Драч на Медитеранот. Од овие причини, Бизмарк еднаш одлично напомена дека оној кој ја контролира Македонија, го контролира и целиот Балкански Полуостров. Денес, мрежите на организираниот криминал ги користат предностите коишто ги забележал уште Бизмарк.

Балканскиот пат има различни појдовни точки, во зависност од тоа за која стока станува збор. Круговите на проституцијата започнуваат од Бугарија, каде што се прибираат жени од Романија, Молдавија, Украина, Русија и од Белорусија. Опиумот наменет за Европа потекнува од „Златната полумесечина“ (Пакистан, Иран и Авганистан) и од Кавказ (Грузија и Ерменија). Потоа, во Турција, тој се преработува во хероин и оттука го започнува своето балканско патешествие. Источноевропските жени и азиската дрога се шверцуваат преку македонско-бугарската граница, а потоа го наоѓаат својот пат до албанските делови од Западна Македонија. На таа точка, жените им се „продаваат“ на албански макроа за сума од 500 до 2.500 долари. Дел од жените остануваат да работат како танчерки и проститутки, а другите се испраќаат во Косово и кон Западна Европа. Дрогата се движи по една слична патека, но и кон пристанишните градови во Албанија, од каде што се пренесува во Италија, а оттаму кон натамошните дестинации. За да се согледа важноста на Балканскиот пат, треба да се знае дека на него отпаѓаат 70-90% од сите запленети количества хероин во Европа. Изразено во долари, тоа е бизнис вреден 400 милијарди долари годишно.¹⁰¹ Во инаку тмурната

¹⁰¹ “Balkan-Albania-Kosovo-Heroin-Jihad,” *The Center for Peace in the Balkans*, Research Analysis, (мај, 2000), <http://www.balkanpeace.org/> ; United Nations Office for Drug Control and

економска слика, за луѓето од подземјето кои се занимаваат со незаконската трговија Балканот е еден голем и просперитетен град.

Организираниот криминал е релативно нов феномен во Република Македонија. Порастот на транснационални криминални организации на глобално ниво, безбедносните проблеми во регионот, проследени со ембарга, напоредно со внатрешните транзициони проблеми, беа факторите кои сериозно влијаа врз појавата на организираниот криминал. Истовремено, поради својата географска положба, Република Македонија е подложна на прекуграничен криминал.

Според податоците од Министерството за внатрешни работи покажува тенденција на зголемување на обемот на најтешките видови на кривични дела, како што се трговијата со дрога и оружје и кривичните дела кои статистички се следат во групата за организиран криминалитет.¹⁰²

Податоците укажуваат на зголемување на ефикасноста на надлежните органи, особено во поглед на илегалната трговија со луѓе, илегалната трговија со дрога и корупцијата. Меѓутоа, во практиката, отсуството на квалитетни доказни средства продуцира долготрајни постапки, со што се нарушува и авторитетот на институциите и се добива впечаток на неефикасност на судовите. Оттаму, покрај создавањето на соодветна законодавна и институционална рамка, суштествено е јакнењето на капацитетите на сите инволвирани институции во оваа сфера и алокацијата на соодветни ресурси.

Стратешки интерес на Република Македонија е јакнењето на капацитетите за борба против организираниот криминал и корупцијата – на национално и регионално ниво. Ваквите определби коинцидираат со експлицитните определби на ЕУ определбите на ЕУ изразени на Лондонската конференција (2002) и Солунскиот самит (2003), поддржани и со конкретни програми на ЕУ.

Во ноември 2003 година Владата ги усвои Мерките насочени кон конкретна акција против организираниот криминал, а Националниот акционен план за борба против недозволена трговија со луѓе и за илегална миграција е усвоен во февруари 2002 година.

3.1 Превенцијата и репресијата на организираниот криминал во Република Македонија

За превенција и репресија на организираниот криминал во Република Македонија на регионално ниво е усворна:

- Законодавна рамка**

Crime Prevention, “Economic and Social Consequences of Drug Abuse and Illegal Trafficking,” UNDCP Technical Series, report no.6, (1998), <http://www.undcp.org/> .

¹⁰² www.mvr.gov.mk

Во Република Македонија континуирани се настојувањата да се следат и имплементираат меѓународните норми во оваа област. Република Македонија досега ги има ратификувано најважните мултилатерални договори за борба против криминалот¹⁰³.

Во овие рамки спаѓаат поголем број закони, како што е Кривичниот Законик (1996), Законот за кривичната постапка (1997), Законот за спречување на перење на пари (2001), Законот за финансиската полиција (2002). Во декември 2003 година Собранието го усвои амандманот за измена на членот 17 од Уставот на Република Македонија, со што е овозможена примената на специјалните истражни методи. Во новите закони начелно се вградени европските стандарди кои произлегуваат од меѓународните договори и препораки и таа претставува солидна основа за воспоставување на ефикасен систем за превенција и репресија на криминалот.

Со Кривичниот законик на Република Македонија (ноември 1996 година, измени и дополнувања од 1999 година и измени кои се во тек) се инкриминираат кривичните дела од областа на организираниот криминал, согласно со меѓународните стандарди. Кривичниот законик содржи одредби со кои е инкриминирано членувањето во криминални организации, а извршувањето на кривичното дело од страна на повеќе лица или организирана мрежа се предвидени во повеќе други кривични дела карактеристични за организираниот криминалитет.

Од значење за меѓународната соработка е и одредбата која предвидува важење на казненото законодавство за државјанин на Република Македонија и во случаите кога ќе стори казниво дело во странство.

Со најновите измени и дополнувања на Кривичниот законик дополнително се зајакнува казнената политика во однос на кривичните дела од областа на организираниот криминалитет, а се воведуваат и нови одредби и инкриминации кои треба да го олеснат откривањето и докажувањето на овие кривични дела. Во оваа смисла во Кривичниот законик се воведуваат нови казнени одредби кои се однесуваат на криумчарење на мигранти, недозволено влијание врз сведоци и др., Кај поодделни кривични дела се предвидува ослободување од казна на

¹⁰³Конвенција на ООН за недозволена трговија со наркотични дроги и психотропни супстанции (1993), Европската конвенција за трансфер на осудени лица (1999), Европската конвенција за взаемна правна помош во кривични предмети (1999) и Вториот протокол (2001), Европската конвенција за екстрадиција (1999), Казнено-правната конвенција за корупција (1999) и Граѓанско-правната конвенција за корупција на Советот на Европа (2002), Конвенцијата за перење, откривање, заплenuвање и конфискација на криминалните приноси (2000), Римскиот статут на меѓународниот кривичен суд (2002). Во тек е постапката за ратификација на Конвенцијата на Обединетите Нации против транснационалниот организиран криминал, заедно со протоколите кои се однесуваат на трговијата со луѓе и борбата против криумчарење на мигранти.

сторител на делото¹⁰⁴, со исклучок на организаторот, кој ќе го открие делото или битно ќе придонесе за неговото откривање, а се воведува и казнена одговорност на правните лица, што ќе ги олесни истрагите за организираниот криминал, а посебно на кривичните дела од сферата на економскиот и финансискиот криминал. Дополнителни измени во казненото законодавство се предвидени и во насока на зајакнување на можностите за истрага и казнената политика во сферата на финансискиот криминал, перењето пари и корупцијата,¹⁰⁵ а се предвидува и воведување на конфискацијата на криминални приноси, како казнена мерка.

Меѓутоа на среден рок потребна е поширока реформа на кривичното законодавство. Во овие рамки дополнително треба да се обезбеди создавање на законска можност за префрлување на обврската за докажување на обвинетиот, што е од особено значење во постапките за организиран финансиски криминал и перење на пари, а се повеќе се наметнува како неопходност и во делот на воспоставување на ефикасни механизми за борба против тероризмот.

При имплементацијата на приоритетите како заеднички именител мора да се постави гаранцијата на човековите и граѓански права, кои се загарантирани со Уставот на Република Македонија.

□ *Институционална поддршка*

Во зајакнувањето на мерките во борбата против организираниот криминал посебен акцент се става на зајакнувањето на институционалната поддршка, особено на специјализираните единици за оваа функција, кои се конкретно предвидени во документот усвоен од Владата. Мерки насочени кон конкретна акција против организираниот криминал.

Во рамките на реформата на полицијата, во организациската структура на Криминалистичката полиција се формира посебен Сектор за организиран криминал.¹⁰⁶

¹⁰⁴ Кај кривичното дело “Неовластено производство и пуштање во промет на наркотични дроги, психотропни супстанции и прекурзори”

¹⁰⁵ Од значење во оваа сфера, посебно од аспект на борба против корупцијата е инкриминацијата “Прикривање на потеклото на несразмерно стекнат имот”, која ги опфаќа службените лица и одговорните лица во јавно претпријатие и јавна установа, кои ќе дадат лажни податоци за своите приходи или за кои ќе се утврди дека нивниот имот во големи размери ги надминува нивните легални приходи.

¹⁰⁶ Притоа, предвидено е формирање на посебен сектор за финансиски криминал, Сектор за меѓународна полициска соработка, Сектор за специјални истражни техники, Одделение за заштита на сведоци и Одделение за потраги. Исто така предвидено е и создавање на посебен Сектор за криминалистичко разузнавачка анализа, кој ќе разменува податоци со соодветните сектори во другите специјализирани единици, како што се Дирекцијата за спречување на перење на пари, Финансиската полиција и Царинската Управа.

Формирањето на посебен оддел на Јавното обвинителство за организиран криминал, како и специјализирана на судиите за предметите од областа на организираниот криминал е во функција на јакнење на капацитетите за сузбивање на организираниот криминал.

Со Законот за спречување на перење пари во март 2002 година во Министерството за финансии воспоставена е Дирекцијата за спречување на перење пари. Во постапка се измени и дополнувања на Законот за перење пари, со кои треба да се прецизира надлежноста на Дирекцијата и нејзината релација со другите субјекти, физички и правни лица и да се имплементираат европските стандарди. Во Мерките за борба против организираниот криминалитет предвидени се и конкретни мерки за зајакнување на капацитетите на Дирекцијата. Покрај ова, во текот на 2004 година треба да се донесе и посебна Национална стратегија за борба против перење пари. Од особено значење е во текот на 2004 година Дирекцијата да ги исполни неопходните технички, кадровски и оперативни услови за полноправно вклучување во меѓународната организација на овој вид институции т.н. ЕГМУНД група, во рамки на која се одвива непосредна взаемна размена на информации.

Финансиската полиција е оперативна служба за извршување на законот, која согласно Законот за Финансиска полиција е формирана во Министерството за финансии. Финансиската полиција има овластувања директно да прибира докази во фазата на предкривичната постапка, а финансиските полицајци ги имаат истите овластувања на службени лица како и оние вработени во МВР. Во тек е кадровското доекипирање и обука на оваа служба.

За унапредување на ефикасноста во борбата против организираниот криминал суштествена е изградбата на компатибилни и поврзани бази на податоци во сите релевантни институции, со натамошно поврзување во соодветни мрежи на регионално ниво. Оваа задача треба да се реализира на среден рок.

□ Регионална и меѓународна соработка

Одредени резултати во настојувањата за јакнење на капацитетите во борбата против организираниот криминал, корупцијата и перењето пари се постигнати преку активната соработка со различните меѓународни организации и иницијативи. Република Македонија активно учествува во Иницијативите на Пактот за стабилност против организираниот криминал (СПОК), корупцијата (СПАИ), во Групата на држави за борба против корупцијата на советот на Европа (ГРЕКО) и Комитетот за оценка на мерките против перење на пари (МАНИВАЛ), а конкретни резултати во подобрување на капацитетите се постигнати во соработка со единици на ООН и Европската Унија.

Поголем број конкретни активности се преземени од страна на Министерството за внатрешни работи и Царинската управа, кои со соодветните служби во соседните и други држави од регионот имаат потпишано билатерални договори за соработка во областите на борба против криминалот. Во септември 2003 година во Охрид е потпишана и Јадранската повелба (Република Македонија, Република Хрватска, Република Албанија) за подобрување на соработката во борбата против организираниот криминал и трговијата со оружје, дрога и луѓе. Билатерални спогодби за соработка во областа на организираниот криминал се склучени со Република Албанија, со Србија и со Црна Гора, а ќе продолжат активностите на Република Македонија за склучување на такви спогодби со сите земји од регионот.

Заклучок

На преминот во новиот милениум општеството се соочува со голем број на предизвици, од кои, заедно со проблемите на економскиот и на социјалниот развој и се подлабоката поделба на светот на богати и сиромашни, најсериозен е порастот на криминалот и појавата на новите форми, организиран криминал, тероризам, корупција, перење пари, економски криминал и други облици на транснационален криминал. Специфичноста и опасноста на неконвенционалниот криминал се состои во неговата способност, не само за адаптација на конкретните економски, политички и други околности, туку и за инволвирање во процесите на управување со државата, со економијата и со цивилното општество. Напуштајќи ја маргинализираната позиција на вкупност од однесувања „од онаа страна на законот“ организираниот криминал, како заеднички карактеристики на другите негови нови форми, се испреплетува и проникнува во политиката, економијата, јавната администрација, медиумите и во системот на казнената правда, станувајќи се повеќе „стил на живот“, појава на која граѓаните се приучуваат да живеат како „нормален“ сегмент на нивното секојдневие со различни фаталистички интерпретации: еднаш тоа е објаснувањето дека експанзијата на организираниот криминал е „цената“ со која се плаќа преминот кон отворено демократско општество и кон слободен пазар, другпат дека таквиот криминал е „увезен“ од неразвиените (или обратно-од развиените) држави.

Conclusion

At the turn of the new millennium society faces a number of challenges, of which, together with the problems of economic and social development and the deepening division of the world into rich and poor, the

most serious is the rise in crime and the emergence of new forms of organized crime, terrorism, corruption, money laundering, economic crime and other forms of transnational crime. The specificity and the risk of non-conventional crime consists in its ability not only to adapt to the specific economic, political and other circumstances, but for involvement in the management process state, economy and civil society. Leaving the marginalized position of the entirety of behavior "beyond the law" organized crime, common characteristics of his other new forms are intertwined and reaches in politics, economics, public administration, the media and the criminal justice system, becoming more "lifestyle" phenomenon where people are accustomed to live as "normal" segment of their daily life with different fatalistic interpretations: one that's the explanation that the expansion of organized crime is the "price" that pays transition towards open and democratic society the free market, once that such a crime is "imported" from undeveloped (or vice versa-from developed) countries.

Користена литература

1. Доц - Др. Миодраг Лабовиќ, Власта корумпира, Де Гама, Скопје, 2006 година.
2. Др. Горге Игнатовиќ, Организирани криминал, II део, Полициска Академија, Белград, 1998 година.
3. Мајкл Д. Лајман, Гари В. Потер, Организиран криминал, (четврто издание), Магор, Скопје, 2009,
4. Lumpe Klaus "The concept of organized crime in historical perspective - <http://prople.freenet.de/kvlampe>
5. Милутиновиќ М. „Криминологија,, Београд, 1967
6. Борислав Петровиќ/Горазд Мешко, Криминологија, Правен факултет во Сараево, Сараево, 2004,
7. Младен Сингер, Ирма Ковчо Вукадин, Ирена Цајнер Мраовиќ, Криминологија, Глобус, Загреб, 2002,
8. Камбовски Владо, во "Правна држава и организиран криминал", Правен факултет, Скопје, 1996,
9. Камбовски Владо, во "Организиран криминал", 2-ри Август, Штип, 2005,
10. Д. Кустер, Петрс С. Ван Дане "Organized crime, corruption and ponjer" Crime lanj&social change, Klunjer Academic Publishers, Tilburg, 1997
11. Кајзер Гинтер, Криминологија, Александрија, Скопје, 1996,
12. E. Savone, Organized crime across the borders: Preliminary results, Heuni, 1995, наведено кај Мико Бошковиќ, Транснационален организиран криминал, Полициска академија, Белград, 2003,
13. www.mvr.gov.mk

Драган Стојанов,
студент на втор циклус
на студии на ФДК

Режими за заштита на човековите слободи и права со посебен осврт на моделот во Република Македонија

Абстракт: Историјата на човештвото има една многу значајна карактеристика, а тоа е континуираната потрага по механизми и институции за заштита на човековите слободи и права. Во трудот станува збор за следните концепти односно режими на заштита: меѓународниот (глобален) и регионален, со посебен осврт на македонскиот уставен концепт. Меѓународната правна рамка за заштита на човековите права преку воспоставениот меѓународен режим претставува дел од меѓународното право за правата на човекот. Европскиот концепт за човековите слободи и права е динамичен модел за воспоставување рамнотежа, на се повисоко рмниште, помеѓу апсолутната идеја на човековата слобода и конкретната историска нужност детерминирана со достигнатиот степен на општествен развој. Македонскиот концепт претставува посебен вид на национален режим на заштита создаден под силно влијание на глобалниот и регионалните режими.

Клучни зборови: меѓународен, регионален, национален режим на заштита, човекови слободи и права.

Abstract: The history of mankind is a very important feature, and it's continuing search for mechanisms and institutions to protect human rights. In this paper it is following concepts or modes of protection: international (global) and regional, with special attention to Macedonian constitutional concept. International legal framework for the protection of human rights through established international regime is part of international law on human rights. European concept of human rights is a dynamic model to establish equilibrium, the higher is rmnishte between absolute idea of human freedom and of the historical necessity determined by the achieved level of social development. Macedonian concept is a special kind of national protection regime created under the strong influence of global and regional regimes.

Keywords: international, regional, national protection regime, human rights and freedoms.

Вовед

Заштитата на човековите слободи и права се одвива на: универзално (глобално) регионално и национално.

Правната заштита на слободите и правата е поставена на внатрешен и надворешен план. На внатрешен план правната заштита се остварува со помош на внатрешното позитивно право на одредена земја, а на надворешен план со помош на меѓународното право. Првиот облик е основен облик на заштита, а вториот претставува облик во настанување (*in statu nascendi*)¹⁰⁷. "Од гледиште на споредбеното уставно право, облици на заштита на основните слободи и права се следниве. Судска заштита, како основен облик на заштита на сите слободи и права; уставно-судска заштита, како облик на заштита на одделни слободи и права; омбудсманот или народниот правобранител, како орган на заштита на слободите и правата во случај ако тие се повредени со актите на државната администрација; и парламентарната контрола во остварувањето на слободите и правата што се врши од страна на определени комисии или други работни тела на претставничкото тело. Во современиот свет доминира правната заштита на слободите и правата од страна на редовните судови, бидејќи овој облик се покажа во практиката како најефикасен и најобјективен облик на заштита на човековите слободи и права".¹⁰⁸

1. Меѓународен (глобален) режим на заштита на човековите слободи и права

Меѓународниот систем за заштита на човековите права познат или меѓународно-правната заштита на правата на човекот, претставуваат "израз на реакција за правата на човекот во однос на страдањата, претрпени во Втората светска војна"¹⁰⁹, но и како глобална потреба од "напуштање на концептот на ексклузивна јурисдикција на државите во однос на правата на човекот на граѓаните и воспоставување на ефективен систем за меѓународна заштита на правата на човекот, како суштествен предуслов за глобалниот мир, за стабилноста и за прогресот"¹¹⁰.

¹⁰⁷ Ц. Цветковски, Човекови права, Прва книга, Извори, институции и процедури, Каритас, Скопје, 1999 година, стр. 41-43.

¹⁰⁸ С. Шкарик, Уставно право втора книга, Унион трејд, Скопје, 1995 година, стр. 226-227.

¹⁰⁹ Љ.Д.Фрчкоски, Меѓународно право за правата на човекот, Магор, Скопје, 2001 година, стр. 81.

¹¹⁰ United Nations Action in the Field of Human Rights – United Nations, New York and Geneva, 1994, p. 1.

Меѓународната правна рамка за заштита на човековите права преку воспоставениот меѓународен режим претставува дел од меѓународното право за правата на човекот, сфатено како "збир од норми содржани во современите меѓународни конвенции и договори, во кои државите преземаат обврски да ги признаат, да ги почитуваат, да ги заштитуваат и да ги гарантираат – специфичните права на своите граѓани во рамките на нивната територија."¹¹¹ Покрај конвенциите и договорите¹¹², како ексклузивни меѓународни правни извори, во заштитата на човековите права посебна важност имаат и "обичајот" и "спогодбите", како "дополнителни" или "помошни извори", каде што спаѓаат: генералните принципи на закон, како што се прифатени од цивилизираните нации; правосудните одлуки на меѓународни судови и трибунали; проучувањето од највисоки публицисти од различни нации и резолуциите на Генералното собрание на ООН¹¹³.

Кога зборуваме за меѓународната заштита на човековите права на глобално ниво посебна улога има создавањето на глобалната, светската Организација на обединетите нации, како во однос на стандардите кои ги воспостави во нејзините документи, така и во втемелувањето на институциите за заштита на човековите права, така што "и покрај тоа што поминаа многу години од создавањето на оваа организација и денес, академските, научните и експертските кругови во објаснувањето на глобалниот систем на меѓународна заштита на човековите права поаѓаат од историското значење на Повелбата на Обединетите нации."¹¹⁴ Со Повелбата беа воспоставени "правните и концептуалните основи на меѓународното право за правата на човекот"¹¹⁵ и потврден "општиот меѓународен интерес за правата на човекот."¹¹⁶ Промовирајќи го меѓународниот карактер на човековите права и нивната меѓународна заштита, Повелбата воспостави глобален систем во рамките на ООН сочинет од органи¹¹⁷ и тела¹¹⁸ кои

¹¹¹ Љ.Д.Фрчкоски, Меѓународно право за правата на човекот, Магор, Скопје, 2001 година, стр. 11.

¹¹² Статутот на Меѓународниот суд на правдата во член 38.1, како извори на меѓународното право, кои ќе применува судот, ги наведува следните: меѓународни конвенции, било општи или посебни, во кои се установени уреби што се особено признати од државите во спорот; меѓународен обичај, како доказ за општата практика прифатена како закон, општи принципи на законот признати од цивилизираните народи и според одредбите од член 59, правосудни решенија и поучување од високо квалификувани публицисти од различни нации, как помошни средства за одредување на уредбите на законот.

¹¹³ К. де. Ровер, Во служба за заштита

¹¹⁴ Повелбата е усвоена на 26 јуни 1945 година, а стапила на сила на 24 октомври 1945 година.

¹¹⁵ Buergenthal T., International Human Rights, 1988, p. 18.

¹¹⁶ L. Henkin, International Law: Politics, Values and Functions, Vol. IV, 1989, p. 21.

¹¹⁷ Од посебно значење е улогата на Советот за безбедност (посебно за мирољубиво решавање на меѓународни спорови кои го загрозуваат меѓународниот мир и

располагаа со значајни меѓународни инструменти за човековите права. Кога се во прашање случаи на грубо кршење на човековите права, овој систем - спроведува испитување според резолуциите на Економско – социјалниот совет: 728F, 1235 и 1503.

"Од гледиште на меѓународното право, правната заштита на слободите и правата претежно се остварува во превентивна форма како мониторинг или како преземање на определени санкции од страна на меѓународната заедница против државата членка на ООН, ако таа пошироко ги крши слободите и правата"¹¹⁹.

Покрај Повелбата на ООН, свое меѓународно значење како меѓународни извори на стандарди за заштита на човековите права, имаат и:

-Универзалната декларација за човекови права¹²⁰, претставува "општ стандард кон кој треба да се стремат државите членки во нивното сопствено законодавство и практика заради постигнување на целите дефинирани во неа" и затоа "често и е придаван карактерот на обичајно меѓународно право заради фактот што ги утврдува стандардите што морално и политички ги обврзуваат сите цивилизирани држави во нивниот сопствен третман на материјата на човековите права"¹²¹.

-Меѓународниот пакт за граѓанските и политичките права,¹²² како правно-задолжителен акт за државите кои го ратификувале, има посебно значење во имплементирањето правни стандарди кои се однесуваат на забраната на лишување од слобода заради долг, правото на лицата лишени од слобода да бидат третирали хумано и со почит кон нивната личност и достоинство, правата на детето, правата на етничките, религиозните и јазичните малцинства. На овој начин овој меѓународен документ предвидува групни и колективни права, кои се изразени низ формулацијата "секој има право...", "никој не смее да биде подложен на...."

безбедност); Генералното собрание (кое има овластување да расправа за секое прашање поврзано со меѓународниот мир и безбедност); Економско-социјалниот совет (овластен е да формира комисији за економски и социјални области и за промовирање на човековите права и сл.) во чии рамки се вклучуваат: Комисија за статусот на жените, Комисија за човековите права и Комитет за економски, социјални и културни права; Канцеларијата на Високиот комесар за човекови права

¹¹⁸ Значајни се следните работни групи на Комисијата за човекови права: работна група за присилно или недоброволно исчезнување работна група за произволен притвор, како и специјални известувачи за: тортура и други свирепи, нехумани или понижувачки однесувања или кзанувања, вонзаконски, групни или произволни езекуции, верска нетолеранција, платеници, насилство спрема жени и др.

¹¹⁹ С. Шкарик, Уставно право, Унион трејд, 1995 година, Скопје, стр. 227.

¹²⁰ Усвоена од Генералното собрание на ООН, 1948 година,

¹²¹ Ц. Цветковски, Човекови права, Прва книга, Извори, институции и процедури, Каритас, Скопје, 1999 година, стр. 41-43.

¹²² Усвоен е на 16 декември 1966 година од страна на Генералното собрание на ООН, а стапил на сила на 28.03.1976 година.

-Меѓународниот пакт за економските, социјалните и културните права,¹²³ претставува стандард кон кој државите се обврзани да се стремат, на начин и со динамика која произлегува од нивното право слободно да одлучуваат за своите економски, социјални и културни системи, при што ги утврдува следните права: правото на работа, правото на правични и поволни услови за работа, правото на синдикално здружување, правото на социјална заштита, заштита на фамилијата и мајчинството и децата, право на соодветен животен стандард, право на здравствен стандард, право на образование и право на партиципација во културниот живот и уживање на придобивките на научниот прогрес. Човековите права во пактот се доведени во релација со државите – страни на овој пакт (кои држави "го признаваат правото"... или "се обврзани да обезбедат"), а не кон индивидуите. Со ваквиот пристап се потврдува третманот на граѓанските и на политичките права како легалистички права (за чија имплементација е доволна само нивната предвиденост во законот).

Конвенција за превенција и казнување на злосторството на геноцид¹²⁴, нормира специфична "правна обврска за државите членки, а тоа е во сопственото законодавство да предвидат одредби со кои геноцидот ќе се третира како кривично дело и со кои ќе се казнуваат неговите сторители"¹²⁵

-Меѓународна конвенција за елиминирање на сите облици на расна дискриминација¹²⁶ ги воспоставува клучните меѓународни стандарди за рамноправност меѓу различните раси т.е. за елиминација на расната дискриминација¹²⁷. Кога се во прашање човековите права многу значајно е да бидат посебно почитувани овие стандарди од страна на органите надлежни за спроведување на законот. За таа цел конвенцијата во член 2 (в) бара активен однос и постојана ревизија на законските решенија и на политиката при нивната имплементација, како и обврска државите потписнички да спроведат политика за елиминирање на сите форми на расната дискриминација (член 2).

¹²³ Усвоен е на 16 декември 1966 година од страна на Генералното собрание на ООН.

¹²⁴ Усвоена е на 9 декември 1948 година од страна на Генералното собрание на ООН. Во релација со оваа конвенција е Конвенцијата за незастарување на воените злосторства и на злосторствата спрема човештвото, донесена во 1968 година од страна на Генералното собрание на ООН.

¹²⁵ Ц.Цветковски, стр. 50.

¹²⁶ Усвоена во 1965 (стапила на сила во 1969 година) од страна на Генералното собрание на ООН. Во тесна врска со оваа конвенција е Конвенцијата за борба против апартхејдот, усвоен а од Генералното собрание на ООН на 30 ноември 1973 година, каде апартхејдот е прогласен за злосторство против човештвото и меѓународното право.

¹²⁷ Паралелно со оваа, свое значење во изминатиот период има и Меѓународната конвенција за спречување и казнување на апартхејдот од 1973 година.

-Конвенција против тортурата и другите видови на суров, нечовечен и понижувачки третман¹²⁸, донесена е со цел да се втемелат стандардите за казнување на тортурата што ја практикуваат припадниците на разни државни органи во вршење на нивните должности, а посебно на припадниците на безбедносниот сектор кои се овластени да применуваат посебни мерки и активности со кои се доведува во прашање корпусот на човекови слободи и права.

-Кодекс за однесување на лицата одговорни за примена на законот¹²⁹ кој поаѓајќи од "природата на функциите чија цел е примена на законот заради одбрана на јавниот ред и начинот на кој тие функции се вршат имаат директно влијание на квалитетот на животот, како на поединецот, така и на општеството во целина", предвидува "лицата одговорни за примена на законот мора секогаш да ја вршат задачата што им ја налага законот", "да го претставуваат општеството во целина, да одговараат на неговите потреби и да бидат одговорни пред него", дека вистинското почитување на моралните норми зависи од тоа дали постои добро осмислен правен систем, кој е прифатен од страна на народот и кој е од хуман карактер", "дека секое лице одговорно за примена на законот е дел од системот на казненото право" и "дека сите служби одговорни за примена на законот мораат, за да одговорат на основната задача на својата професија да си наметнат самодисциплина" и "дека постапките на лицата одговорни за примена на законот мора да бидат службено контролирани од страна на комисија за испитување, министерство, јавно обвинителство, судство, омбудсмен, комитет на граѓани или од поголем број на тие граѓани, или од страна на некој друг контролен орган". Овој кодекс во форма на препорака Генералното собрание "го упатува до владите позитивно да се изразат за неговата примена во рамките на националното законодавство и практика, како збир на принципи кои лицата одговорни за примена на законот мораат да го почитуваат".

-Начела на медицинска етика кои се применуваат на здравствениот персонал, особено на лекарите, во заштитата на затворениците и лицата во притвор од мачење и други свирепи, нехумани или понижувачки казни или постапки¹³⁰, кои се донесени со цел во таа област да се утврдат нови норми кои ќе мора да ги применува здравствениот персонал, особено лекарите и службениците во државните служби што ќе ја обезбеди заштитата на затворениците и лицата во притвор од мачење и други свирепи, нехумани или понижувачки казни или постапки.

¹²⁸ Усвоена на 10 декември од страна на Генералното собрание на ООН.

¹²⁹¹²⁹ Усвоен на 17 декември 1979 година од страна на Генералното собрание на ООН.

¹³⁰ Усвоени од страна на Генералното собрание на ООН на 18 декември 1982 година, со резолуцијата 37/94.

-Декларација за основните принципи на правдата во врска со жртвите на криминалните дејствија и жртвите на злоупотребите на власта¹³¹

во која се дефинирани жртвите на криминалот "кои поединечно или колективно претрпеле штета", пристапот кон жртвите (судската заштита: "жртвите имаат право да се жалат кај судските органи и да добијат надоместок за штетата која ја претрпеле, како што тоа го предвидува националното законодавство" и "вонправни постапки на средување на споровите, вклучувајќи го и посредувањето, арбитражата и практиката на обичајното право или автохтоната практика на правдата, ако е тоа потребно, треба да се користат да се олесни помирувањето и да бидат обештетени жртвите"), реституцијата ("да се изрече како мерка во кривичните работи, кон другите казни"), обештетување и услуги на жртвите.

-Стандардни минимални правила за постапување со затвореници¹³², чија цел "не е детално да се опишат некој вид систем на извршување на казната во казнените институции. со нив единство се сака да се постават општоприфатените принципи за извршување на казната и практиката во постапувањето со затворениците, врз основа на денешното сфаќање и според основните претпоставки на најдобрите современи системи".

-Збир на минимални правила за заштита на малолетниците лишени од слобода, "имаат за цел да се востановат минимални норми за третманот на малолетниците лишени од слобода, кои се компатбилни со нивните индивидуални права и основни слободи. Тие се засновани врз идеите и сознанијата во поглед на посебните потреби на малолетниците и нивната чувствителност, а врз принципите според кои актот на затворањето на малолетниците не смее да ги зголеми страдањата што се неразделиви од чинот на лишувањето од слобода".

-Основни принципи за употреба на сила и огнено оружје, прокламираат дека истите "треба да се земаат во предвид и да се почитуваат од страна на владите во рамките на нивните национални законодавства и практики и со нив да се запознаат службените лица што го спроведуваат законот како и други лица на пример, судии, обвинители, адвокати, членови на извршни органи, законодавството и јавноста"¹³³.

Меѓународниот суд на правдата,

Тела воспоставени со меѓународните извори:

- Комитет за човекови права (Меѓународен пакт за граѓански и политички права)

¹³¹ Усвоена од страна на Генералното собрание на ООН на 29 ноември 1985 година, со резолуцијата 40/34.

¹³² Правилата се прифатени на Првиот конгрес на ООН за превенција на криминалитетот и престпништвото, во 1955 година во Женева.

¹³³ Основни принципи за употреба на сила и огнено оружје, усвоени на Осмиот Конгрес на ООН за спречување на злосторства и однесување на прекршителите, Хавана, Куба, 27.08.-07.09.1990 година.

- Комитет за економски, социјални и културни права (Меѓународен пакт за економски, социјални и културни права)
- Комитет за елиминирање на расна дискриминација (Меѓународна конвенција за елиминирање на сите облици на дискриминација)
- Комитет за елиминирање на дискриминација на жените (Конвенција за елиминирање на сите облици на дискриминација на жените)
- Комитет против измачување (Конвенција против измачување и други свирепи, нехумани или понижувачки однесувања или казнувања)
- Комитет за правата на детето (Конвенција за правата на детето)

Основни карактеристики на моделот на контролни механизми предвиден на глобално ниво со фундаменталните меѓународни договори за правата на човекот се: а) формирање на специјализирани (мониторинг) тела (во секоја од специфичните области опфатени со договорите) надлежни да ја следат имплементацијата на меѓународниот договор; б) редовни обврски за известување на државите – договорни страни на меѓународните договори, со претпоставка дека разгледувањето на таквите извештаи ќе води кон дијалог меѓу државата – договорна страна и мониторинг телото воспоставено со меѓународниот договор, со цел прогресивно да се подобри исполнувањето на преземените обврски; в) лимитирана ефиканост на постапките за индивидуални и "држава против држава" петиции; г) отсуство на судски или квазисудски карактер на одлуките што ги донесуваат мониторинг телата.¹³⁴

2. Регионални режими за заштита на човековите права

Регионалните режими за заштита на човековите права претставуваат посебен облик на меѓународна заштита кој е познат во уставното право и меѓународното право за правата на човекот. Овие режими "ги надополнуваат глобалните режими за човековите права, а го опфаќаат доменот на потесни и похомогени групи држави и, преку чии норми и процедури се покриваат одредени специјализирани права"¹³⁵. Нивното настанување и развивање е последица на испреплетеноста на денешните општества која "доведува постепено до заемно оплодување и испреплетување на постојните национални култури и културни традиции, со што класичниот каталог на човекови права и механизми за нивно остварување, содржан во постојните

¹³⁴ P. Alston and J. Crawford, *The Future of UN Human Rights Treaty Monitoring*, 2000, p. 2, во: Љ. Д. Фрчкоски и др., *Меѓународно јавно право*, Табернакул, Скопје, 1995 година, стр. 125.

¹³⁵ З. Катру

меѓународни документи, добива нови содржини и димензии. Пред се, тоа се однесува на можноста поединецот непосредно да оствари заштита на своите права пред меѓународна институција од судски карактер. Со тоа е потврдена готовноста на државите на одреден регион во светот да ограничат дел од своите права во корист на што поефикасна и делотворна заштита на човековите права"¹³⁶.

Европскиот режим на заштита на човековите права втемелен врз концептот на човековите слободи и права во ЕУ, кој претполага "единствен пристап кон основните слободи и права" кој е нужен предуслов за нејзино опстојување "само ако е обезбедено обединено ниво на нивно признавање и заштита во сите држави – членки и само ако во подрачјата во кои има исклучителни функции може се повеќе да ја проширува и јакне нивната позиција и да го подига степенот на нивната заштита, вршејќи повратно влијание врз државите - членки"¹³⁷. Постојат неколку значајни елементи кои ја сочинуваат правната рамка на европскиот режим на заштита на човековите права и тоа:

- Основни уставни вредности на Унијата дефинирани во чл 2 од Уставот за ЕУ: почитување на човековото достоинство, слободата, демократијата, еднаквоста, владеењето на правото и почитувањето на човековите права, како вредности што се заеднички за државите – членки во општеството на плурализам, толеранција, правда, солидарност и недискриминација;
 - Универзалните вредности на човековото достоинство, слободата, еднаквоста и солидарноста, демократијата и правната држава, европскиот простор на слобода, безбедност и правда, прокалмирани во Преамбулата на Повелбата за основните права на ЕУ од 2000 година¹³⁸.

Посебно значење во досегашната практика на заштита на човековите права имаат:

а) *Интерамериканскиот режим за човекови права* т.е. режим за човекови права нормативно е воспоставен со Американската декларација за правата на човекот од 1948 година и Американската конвенција за човекови права од 1969 година.

Неговата јурисдикција го опфаќа подрачјето на суверените држави кои ја акцептираат таа надлежност (тука влегуваат сите суверени држави на САД). Институционално, овој систем активностите кои се однесуваат на заштита на човековите права, ги операционализира преку

¹³⁶ Љ.Д.Фрчкоски и др., Меѓународно јавно право, Табернакул, Скопје, 1995 година, стр. 116-117.

¹³⁷ В. Камбовски, Правда и внатрешни работи на Европската унија, 2-ри Август С, 2005 година, стр. 147.

¹³⁸ <http://europa.eu.int/comm/justice>.

Интерамериканската комисија за човекови права¹³⁹ (создадена 1959 година, со задача да ги промовира почитувањето и заштитата на човековите права) и Интерамериканскиот суд за човекови права¹⁴⁰ (создаден 1980 година, и има спорна јурисдикција и јурисдикција да дава советодавно мислење).

б) Африкански регионален режим за заштита на човекови права

Нормативна рамка на овој облик на регионален режим за заштита на човекови права претставува Африканската повелба за човековите и народните права¹⁴¹ од 1981 година и е воспоставен во рамките на Организацијата на африканското единство (Organization of African Units-OAU). Оваа Повелба ги има следните карактеристики¹⁴²: прокламирање не само права (право на живот, слобода, безбедност, како на пример што е случајот со Европската конвенција), туку и должности (спрема семејството и општеството, должност да се почитуваат и спрема луѓето да се однесуваат без дискриминација) и ги кодифицира не само индивидуалните права, ами и правата на луѓето (еднаквост, право на постоење, право на самоопределување итн.), освен граѓанските и политичките права содржи економски, социјални и културни права, остава простор за можност државите – страни да вградат (пообемни) рестрикции и/или ограничувања на заштитените права, се однесува и на меѓудржавните жалби и на индивидуалните комуникации.

в) Азија и Пацификот. Азија и Пацификот се уникатен географски регион дефиниран од ОН зкој не поседува сопствен систем за заштита на човекови права. Се истакнуваат повеќе причини и фактори поради кои постои оваа состојба, како што се следните: "отсуство на регионални политички групирања (OAS, EУ итн.), кои даваат импулс за создавање надзор над системот за човекови права; огромната пространост и различност

¹³⁹ Комисијата може да спроведува проучувања во земјата и теренски истражувања и да прима индивидуални петиции во кои се наведуваат кршењата на правата содржани во Декларацијата. Таа може да испитува меѓудржавни поплаки и индивидуални петиции, за разлика од Судот, кој постапува по случаи кои до него ги упатуваат Комисијата или заинтересираните држави.

¹⁴⁰ Индивидуи немаат право да упатат случај до Судот. Во спорн случаи пресудата на Судот е дефинитивна и не е предмет на жалба. Државите – старни на Конвенцијата се обврзуваат да се повинат на пресудата на Судот во секој случај во кој тие се страни (член 68 (1)). Судот е овластен да доделув финансиска компензација за повредени права и/или слободи, како и да нареди правен лек за ситуацијата што создала кршење на таквото право или слобода (член 63 (1)).

¹⁴¹ Оваа повелба уште е позната како Банџулска повелба, како резултат на местото на нејзиното прифаќање – Банџул – Гамбија и нејзиното значење се состои во тоа што прави диференцијација меѓу колективните или народните права од една страна и, индивидуалните слободи, од друга, при што ги додава и правата на развој и мир.

¹⁴² К.де Ровер, Во служба за заштита, Човековите права и хуманитарното право за полициските и безбедносните сили, МКЦК, 1998 година, Скопје, стр. 93-94.

(различна религија, политичко, социјално, културно или историско минато и непостоење на личен идентитет".¹⁴³

3. Уставни основи на режимот за заштита на слободите и правата на човекот и граѓанинот во Република Македонија

"Сите устави, без оглед на содржината на човековите права, кои ги гарантираат, без оглед колку добро се напишани, остануваат обични декларации на добра волја или едноставно желба, доколку не предвидуваат уставни механизми за нивна заштита. Задачата на овие механизми е да го претворат правото во резултат, декларацијата на човековите права во реалност, да обесхрабрат и да спречат кршење на човековите права и да обезбедат заштита, доколку дојде до кршење на некое право."¹⁴⁴ Д. Тумановски¹⁴⁵, заштитата на човековите права ја дели во две категории:

а) **заштита против конкретно кршење на правата** (индивидуален акт или пропуштање да се дејствува, од страна на извршната власт) и

б) **заштита од општите правила усвоени од страна на законодавната власт или донесени од страна на извршната власт** (контрола на уставноста).

Република Македонија, со ратификацијата на меѓународните документи за човековите права, се обврзува да ги применува меѓународните норми и е одговорна за злоупотреби на меѓународното право за правата на човекот извршени од страна на лица кои припаѓаат на нејзините институции.

Уставот на Република Македонија не содржи одредба, со која гарантира посебно право на судска заштита меѓу личните и политичките права, туку меѓу гаранциите на основните слободи и права определува дека секој граѓанин може да се повика на заштита на слободите и правата, утврдени со Уставот пред судовите и пред Уставниот суд на Република Македонија во постапка заснована врз начелата на приоритет и итност. Оваа слабост на Уставот е "поправена" во Законот за судовите¹⁴⁶. Овој закон содржи одредба, според која судовите ги штитат слободите и правата на човекот и граѓанинот, како и правата на другите правни субјекти, доколку тоа, според Уставот, не е во надлежност на Уставниот суд на Република Македонија. Овој член определува опша надлежност на судовите за заштита

¹⁴³ К. де Ровер, Во служба за заштита, Човековите права и хуманитарното право за полициските и безбедносните сили, МКЦК, 1998 година, Скопје, стр. 97.

¹⁴⁴ Д. Тумановски, Независно судство во функција на заштита на правата и слободите на човекот, "Софија", Богданци, 2007 година, стр. 365.

¹⁴⁵ стр. 366.

¹⁴⁶ Закон за судовите, Службен весник на Република Македонија, бр. 26/1995 година.

на човековите права. Уставниот суд на Република Македонија е надлежен за заштита само на неколку човекови права.¹⁴⁷

Имајќи го вид карактерот на оваа уставна норма, со која се воспоставува уставен основ за генерална (општа) надлежност на судовите во областа на заштитата човековите слободи и права, истовремено произлегува дека Уставниот суд има специјален ексклузивитет во остварување на уставна заштита на следните човекови права: слобода на уверувањето, совеста, мислата, политичкото здружување и дејствување, забрана на дискриминација на граѓаните врз основа на полот, расата, верската, националната, социјалната и политичка припадност. Уставниот суд на РМ слободите и правата на човекот и граѓаниот ги штити на два начина: со оценување на уставноста на законите и уставноста и законитоста на другите прописи и општи акти (апстрактен спор) и со поништување на конечен правосилен поединечен акт со кој се повредуваат слободата на мислата и слободата на уверувањето, слободата на јавен говор, слободата на политичкото здружување и правото на еднаквост (конкретен спор). Со првиот начин, Уставниот суд слободите и правата ги штити на посреден начин – со укинување или поништување на општиот правен акт со кој се повредуваат слободите и правата *in abstracto*. Со вториот начин, Уставниот суд пружа непосредна заштита со укинување или поништување на конечниот и правосилниот поединечен акт со кој наведените четири слободи и права се повредуваат *in concreto*.

И покрај тоа што Уставот на РМ со една генерална гаранција упатува на судската заштита на слободите и правата како целина, сепак понатаму таа е конкретизирана во Законот за судовите¹⁴⁸ кој посебно внимание посветува на заштитата на човековите слободи и права и тоа со следните одредби:

-Член 2 ст. 2 Судиите во примената на правото ги заштитуваат човековите слободи и права.

-Член 3: Целите и функциите на судската власт опфаќаат: непристрасно применување на правото независно од положбата и својството на странките; заштита, почитување и унапредување на човековите прав и основни слободи, обезбедување еднаквост, рамноправност, недискриминација по кој било основ и обезбедување правна сигурност врз основа на владеење на правото.

-Член 4: Судот одлучува во постапка пропишана со закон: за правата на човекот и граѓанинот и правно заснованите интереси, за споровите меѓу граѓаните и другите правни субјекти, за кривични дела и прекршоци и за други работи што со закон се ставени во надлежност на судот.

-Член 5: (1) Судовите ги штитат слободите и правата на човекот и граѓанинот и правата на другите правни субјекти доколку тоа според Уставот не е во надлежност на Уставниот суд на Република Македонија, (2) На граѓаните и другите прави субјекти им се гарантира судска заштита во

¹⁴⁷ Д. Тумановски, спомнат труд, стр. 366-367.

¹⁴⁸ Закон за судовите (Службен весник на РМ, бр. 58/06).

однос на законитоста на поединечните акти на органите на државната управа или организации и други органи што вршат јавни овластувања.

-Член 6: (1) Секој има прво на еднаков пристап пред судот во заштитата на неговите права и правно засновни интереси. (2) При одлучувањето за граѓанските права и при одлучувањето за кривичната одговорност, секој има право на правично и јавно судење во разумен рок пред независен и непристрасен суд основан со закон. (3) Никому не може да му биде ограничен пристапот пред судовите во заштитата на основните права и слободи поради недостиг на материјални средства

4.Заклучок

Човековите права имаат посебно место во европската уставност и тие го сочинуваат суштествениот дел на содржината европскиот устав, преку т.н. кластер на традиционалните уставни елементи, каде што влегуваат и човековите слободи и права и нивната заштита. Денес, "она што е ново во последниот бран на судско-уставниот активизам во ЕУ е интензивираната активност на Унијата на планот на заштитата на основните човекови права каде што државите-членки на Унијата покажуваат заедничка основа, но исто така и различни уставни традиции и размислувања"¹⁴⁹.

Поставувањето интегрален и ефикасен систем на инструменти и механизми за имплементација на стандарди е подредено на неколку постулати: тој да биде заснован врз сеопфатна анализа на достигнатото рамниште на остварување на основните слободи и права, детерминирано со констелацијата на општествени, политички, економски и културни услови и односи; да обезбеди примена, со нужното приспособување кон специфичностите на националниот правен систем, на европските и меѓународните документи за основните слободи и права.

5.Користена литература

- 1.Ц. Цветковски, Човекови права, Прва книга, Извори, институции и процедури, Каритас, Скопје, 1999 година.
- 2.С. Шкарик, Уставно право втора книга, Унион трејд, Скопје, 1995 година.
- 3.Љ.Д.Фрчкоски, Меѓународно право за правата на човекот, Магор, Скопје, 2001 година.
- 4.United Nations Action in the Field of Human Rights – United Nations, New York and Geneva, 1994.
- 5.L. Henkin, International Law: Politics, Values and Functions, Vol. IV, 1989.
- 6.P. Alston and J. Crawford, The Future of UN Human Rights Treaty Monitoring, 2000.

¹⁴⁹ Т. Каракамишева, Европскиот институционализам – состојби и дилеми, Правник, бр. 194/2008 година, стр. 43.

- 7.В. Камбовски, Правда и внатрешни работи на Европската унија, 2-ри Август С, 2005 година.
- 8.К.де Ровер, Во служба за заштита, Човековите права и хуманитарното право за полициските и безбедносните сили, МКЦК, 1998 година, Скопје.
- 9.Д. Тумановски, Независно судство во функција на заштита на правата и слободите на човекот, "Софија", Богданци, 2007 година.
10. Закон за судовите, Службен весник на Република Македонија, бр. 26/1995 година.
11. Т. Каракамишева, Европскиот институционализам – состојби и дилеми, Правник, бр. 194/2008 година.

М-р Марина Коцарева Ранисављев
ДТМ Висока текстилна струковна школа за дизајн технологију и
менаџмент
Београд, Е-mail: vtts@eunet.yu

ПРЕДИЗВИЦИТЕ НА НОВИТЕ ТЕХНОЛОГИИ ВО МОДНАТА **ИНДУСТРИЈА**

CHALLENGES OF NEW TECHNOLOGIES IN THE FASHION **INDUSTRY**

Резиме: Пако Рабан во своите футуристички визији 1960. година облеката ја замислуваше како сноп на светлоста обвиена околу телото. Модните лаборатории во XXI век создаваат »паметна облека«, која разладува, загрева, во момент се модификува спрема потребата на човекот, го менува својот облик, бојата и текстурата, како камелеон. Со примена на високите технологии и дигиталните проекции како што е специјалниот ефект »синиот екран« (blue screen), облеката станува транспарентна, дури и невидлива, се вклопува во урбаниот крајолик или се спојува со небеското плаветнило. Модата ги надминува границите на бескрајната ликовна игра, станува готово имагинарна, но и останува вечна инспирација за идните истражувања.

Клучне речи: **футур, технологија, мода, модна индустрија**

Abstract: In 1960 Paco Rabanne imagined the clothes in the future as rays of light around bodies. Fashion laboratories in the 21st century create "intelligent clothes" that cool down, warm up, the clothes that are transformed in a second according to one's needs, the clothes that change shape, colour and texture, like a chameleon. With the aid of high technologies and digital projections, such as "blue screen" special effect, clothes become transparent, even invisible, they blend with the urban environment or blue sky. Fashion goes beyond the boundaries of an endless visual game, it becomes almost imaginary, but it still remains an eternal inspiration for future research.

Key words: **future, technology, fashion, fashion industry**

1. » ПАМЕТНА ОБЛЕКА «

Во својата колекција за пролет/лето 2000. дизајнерот Хусеин Чалајан (Hussein Chalayan) прикажа модел кој што на волшебен начин го менуваше својот облик. Тоа го постигна така што во порабите на моделот заши тенка електрична жица која под дејство на електрицитет предизвикуваше покрети.

Моделот кој имаше едноставен облик во момент се претвораше во разиграна форма. Овој футуристички пристап кон модниот дизајн повеќе се граничи со научна фантастика отколку со иновативните модели на претапорте линиите. Креативниот подвиг на Чалајан, беше, сепак, прво и единствено прикажување на можноста да се применат »паметните« материјали во доменот на високата мода. Атрибутот »паметни« се односува, пред се, на низ материи који под дејствие на надворешните стимуланси – топлотата, светлоста, електрицитетот, магнетните сили, го менуваат својот облик, бојата, молекуларната структура па и функцијата. Понекои материјали веќе, ги земаме «здрово за готово», на пример, фишбајните во вешот кои после машинско перење повторно се враќаат во првобитен облик, или пак, наочари који можат да се згужваат и згмечат, а само миг потоа да се вратат во оригиналната форма. Овие предмети направени се од SMA, смеса со меморија на форма. За изработка на заштитна облека веќе се користат полиуретани со меморија на обликот, тканина која штити од екстремни



1. Хусеин Чалајан пролет/лето 2000

температури, водоотпорна е, отпорна на ветер, а сепак на телото му овозможува »дишење«. Данес се истражуваат можностите на магнетно-реолошките и феромагнетните флуиди во текстилните влакна, кои тренутно

би можеле да ја изменат цврстината, да од флексибилни станат ригидни и обратно. За потреба на американската војска се истражува и примената на нанотехнологија со која би се создал специфичен панцир, чија структура во момент би можела да се претвара од мека во цврста со што би добил заштитна форма. Флуидите би требало да се »пакуваат« во најфини гумени проводници, који би се соткале во самата тканина и чија конзистенција, потоа, под контрола на магнетното поле би се менувала до одредена цврстина. Ноќе, во темна улица, нашата облека би можела да стане непробоен панцир, отпорен на било кое непожелно дејствие. Ваков вид на трансформација би бил корисен и при секојдневно облекување, кога на пример, би посакале да формалната работна облека се претвори во неформална, *casual* варијанта.

Денес, текстилната индустрија води во однос на комерцијализација на нанотехнологијата. Модните конзументи релативно брзо ќе дојдат во контакт со нанотехнологија преку нови видови на текстил кои ги произведуваат фабриките како, на пример, »Nano-Tech« и »Schoeller«. Тие тканини изгледаат и делваат исто како и сите други, но се отпорни на флеки, не се гужваат, дури и ги уништаваат бактериите. Поради отпорноста на нечистотии, не им е потребно често перење и еколошки се поприхватливи. Со примена на нанотехнологија дури и најфините текстилни влакна можат да содржат сензори кои вршат детекција на топлотните или светлосните промени, да регистрираат промени на притисокот, влагата, дури и стрес, и компјутери који иницираат и ускладуваат одредени наномеханизми.

Со технолошкиот развој и трансферот на футуристичките материји во текстил, облеката би можела да стане мултифункционална, би можела да ја менува својата боја, облик, текстура, големина, совршено да стои и да штити во сите временски услови. За да заживеат таквите идеи, променливата облека мора да ги задоволи и традиционалните барања, да биде удобна, лесно да се одржува, да биде отпорна, но и достапна. Тоа секако не се мали барања. Високите технологии укажуваат на можно остварување на футуристичките сништа, но се додека модните дизајнери не ги прифатат и не го вклучат својот креативен потенцијал, ќе останат само предмет на истражување, далеку од потребите на обичниот човек.



Хусеин Чалајан, футуристичка мода и Е – текстил

2. ВИРТУЕЛНА СТВАРНОСТ

Технолошката револуција овозможи поглед кон иднината и иницира многу прашања и претпоставки во однос на идниот животен простор, идните желби и потреби на човекот. Во футуристичките визији сугериран е неговиот изглед начинот на комуникација и начинот на живеење. Познатиот креатор Пако Рабан покуша сето тоа да го предскаже 1969. година. *»Кој знае во иднина, каква ќе биде облеката? Можеби телото ќе се бои и декорира со спрејови место со пигменти како во дамните времиња; можеби жената ќе облече транспарентна газа која како епидерм ќе се припива врз нејзиното тело, или дури светлосен сноп, кој ќе ја менува бојата под дејство на сонцето или пак расположението....«* Иако некои предвидувања сеуште не се остварија, бројни технолошки откритија веќе се дел од нашето секојдневие. Современите откритија укажуваат на потполно нови методи во модната индустрија, меѓу останатото и производство во кое традиционалниот начин на обликување ќе биде заменет со директна изработка во три димензии (3D printing). Директната изработка произлегува од посебна индустријска постапка (*rapid prototyping*), која се користи во аутомобилската и аеронаутичката индустрија поради тестирање на делови, додека во индустријата на спортски обувки се користи со цел да се утврдат карактеристиките на дизајнот. Со помош на CAD (computer aided design) системот дизајнерот осмислува 3Д виртуелен модел. Потоа тој се пренесува до 3Д штампачот, од кој излегува тродимензионален прототип. Користење на таква постапка овозможува производство на единствени примероци во масовен број, како и електронски транспорт на податоци.



3. Варијанти на FOC текстил



Janne Kuttanen и Jiri Evenhuis од холандската компанија FOC (Freedom of Creation) применувајќи 3Д директна изработка иницираа сосема нов, иновативен пристап во начинот на дизајнирање. Создадоа текстил сличен како чувениот материјал од метални прстени, кој 1960. година го дизајнираше Пако Рабан. Освен во сировинскиот состав, новата тканина, имено, произведена е од прашкаст најлон, разликата помеѓу тие два материјали е и во тоа што оригиналната верзија е направена рачно, со внимателно составување на металните делови, додека FOC текстил нема состави.

Може да се каже дека 3Д дизајнот не е познат во областа на високата мода, каде што моделарот се уште работи спрема скица, која потоа рачно ја преведува во тродимензионална форма. За да се произведе 3Д моден предмет, дизајнерот не само што мора да мисли тродимензионално, туку мора да има во предвид и сосема нова текстура на материјалот. Неговиот пристап би бил радикално изменат во однос на традиционалниот начин на изработка. Тканината не би поседувала само една карактеристика, како што е транспарентност, флуидност, цврстина или еластичност, таа би ги имала сите карактеристики истовремено. Место класично обликување, формата би се создавала со промена на дебелината на материјалот, со постепено згуснување или разредување на одредени места, слично како при вајање на релјеф. Меките и флуидни форми по потреба би станале остри и ригидни а сите тие комплексни конструкции би се изработувале без тешкотии. Директната тродимензионална изработка представува сосема нов функционален и естетски потенцијал и ветува нов, пристап во експерименталната мода. Покрај синтетичките полимери - најлонските влакна, кои се при ваков начин на изработка единствена сировина, идно унапредување на текстилната технологија би овозможило вклучување и на природните материјали, како што се свила, памук или вискоза. Поступките на ткаења, плетење, конструирање и шиеење би биле сменати со некој вид структурирање на моделот, па таквиот предмет, практично, би бил »изграден« од сива материја. Веќе не би бил потребен транспорт на робата од еден на друг крај на светот, доволно би било само електронско транспортирање на дигиталните податоци – индивидуалните карактеристики и желби на клиентот.

Денес веќе постојат различни методи на скенирање на телото, што овозможува изработка на облека по мера и конституција на купецот. Побарувањата на таков вид на услуги стануваат се поактуелни. Британската фирма за 3Д скенирање Бодиметрикс (*BodyMetrics*) во соработка со ланецот на продажба Селфриџис и модниот дизајнер Тристан Вебер на купците им понудија можност да нарачаат фармерки направени по сопствени мерки. Секој клиент кој купи *Digital Couture* фармерки, на етикетата, место стандардната ознака на големина, ќе најде извезени лични податоци како и

дата на скенирање на телото. Тој експеримент овозможи нов начин на дистрибуција, каде што не е неопходна нарачка и акумулација на големи количини роба. Продавницата така станува шоурум (showroom), простор за прикажување на примероци на колекцијата, а купецот добива можност да одбере и нарача модел, боја и материјал према сопствена желба. Прашање е, меѓутоа, да ли таков начин на избор може сосем да го смени традиционалниот «шопинг», како значаен социолошки феномен, базиран на психолошките фактори кои секако неможат да се занемарат.



5. Дигитални проекции „инстант облека“

2. ЗАКЛУЧОК

Дизајнерите који експериментираат во 3Д изработка на облеката често користат термини како што се: да се изгради формата, да се дизајнира структурата, да се подигне моделот, што укажува на приближување на модниот дизајн кон архитектурата. Веќе е познато дека голем број архитекти се имаат опробано и во креирање на модата, а можно е да во иднина модните дизајнери ќе мораат повеќе да се усмерат кон архитектонските процеси како би постигнале поголем успех. Иако делува како дел од виртуелниот свет, 3Д изработката бара радикално преиспитување на модната индустрија.

Создавањето на »инстант облека« , од прашкасти полимери кои се врзуваат со помош на ласер, може да стане озбилна конкуренција на машината за шиене. Фабриците, како и системот на дистрибуција, би станале непотребни, дури и продавниците би ја изгубиле денешната функција. Таа постиндустријска визија има потенцијал да се одтргне од традиционалниот начин на производство а воедно и да ги преобликува желбите на своите потрошачи.

Новите високи технологии во масовното производство секако ќе ја принудат модата да се редефинира. Доколку тоа не се деси, би се случило да производителите ги третираме како обичен принтер, а модните дизајнери како придружен софтвер. Облеката која се создава од прашкасти материи пред нашите очи, можеби ќе изгледа како денешната, а да ли луѓето ќе ја прифатат, или пак ќе се определат за традиционалната варијанта, ќе зависи од личниот избор и стил. Можеби во иднината ќе се развие и култ на старите ткаенини, како и носталгија кон шавовите, фалтите, везот и другите сега веќе готово изумрени рачни вештини.

ЛИТЕРАТУРА:

1. Kocareva Ranisavljev M., *Moda i odevanje*, Beograd, 2010.
2. Clarke, S. , B., O Mahony, M., *TEHNO TEXTILES*, 2005
3. Breward Christopher, *Fashion*, 2003.
4. Lee Suzanne, *Fashioning the future*, 2005.
5. Kocareva Ranisavljev M., *Tendencije Razvoja u tekstilnoj industriji: Moda i komunikacija*, Zbornik radova DTM, 2008.

д-р Мирче Кокалевски, Вонреден Професор, Факултет за арт и дизајн
Европски Универзитет- Република Македонија, Скопје
д-р Петар Намичев, Доцент, Факултет за природни и технички науки
Универзитет *Гоце Делчев*, Штип

АСПЕКТИ НА ЗАЧУВУВАЊЕ НА ЛОКАЛЕН АРХИТЕКТОНСКИ ИДЕНТИТЕТ ВО УСЛОВИ НА ГЛОБАЛИЗАЦИЈА

Апстракт

Основна тематика во овој труд е проблематиката на спецификите на локално ниво во архитектурата и дизајнот, со акцент на спецификите на организацијата на просторот во Република Македонија и поврзаноста на традиционалните вредности и современиот дизајн. Релациите на локално, регионално и глобално ниво се многу изразени и од нивото на препознатливост на локалното ниво зависи и карактерот на повисоките нивои. Во услови на изразени процеси на глобализација, во исто време се повеќе има потреба од истакнување на локалните специфики како на национално ниво, така и на ниво на блиско соседство, како што е случајот на ниво на Балканот, во рамки на европскиот простор.

Од широкиот спектар на можно согледување на карактеристиките на локално ниво, во трудот се елаборираат некои сегменти на македонската традиција во организирањето на просторот, од урбани до внатрешни простори на традиционалната македонска кука. Таквите пораки се важни за почитување на локалната традиција, како можност за континуитет на пораките на традицијата и нивно применување во соодветни современи дизајни, во конкретниот случај во современата организација на просторот. Со примена на различни сегменти на традиционалните пораки, можат да се креираат различни солуции и квалитети на организирање на просторот, во кој се одвиваат виталните активности на човекот.

Клучни зборови: Традиција, простор, локално ниво, архитектура, квалитет

Вовед

Истражувањето претставува придонес кон третирањето на проблематиката на спецификите на архитектурата и дизајнот на локално ниво. Посебен акцент имаат спецификите на организацијата на просторот во Република Македонија, како еден пример на третирање на одреден простор како локално ниво во дизајнот. Примената на релациите на локално,

регионално и глобално ниво се многу изразени и од нивото на препознатливост на локалното ниво зависи и карактерот на повисоките нивои, со потенцирање на особеностите на локалните дизајни, со акцент на карактеристиките на организацијата на просторот, како на урбано, така и на архитектонско ниво на согледување на пораките на традицијата. Во услови на изразени процеси на глобализација и соработка меѓу различните субјекти на глобално ниво, во исто време се повеќе има потреба од истакнување на локалните специфики како на национално ниво, така и на ниво на блиско соседство, како што е случајот на ниво на Балканот како дел на медитеранското регионално подрачје, во рамки на европскиот простор.

Во основа, се работи за систем на традиционални вредности кои се третираат како целина. Се согледуваат неколку потсистеми, од урбано ниво до ниво на уредување на внатрешен простор, со третирање на елементи на архитектурата и дизајнот, до ниво на мебел. Согледувањето на спецификите на локално ниво, особено во услови на развој на глобалното ниво е важно, заради намалувањето на губењето на идентитетот на локално ниво, со оглед дека секоја локална заедница во однос на обликувањето на просторот, има свои специфики кои треба да се негуваат со текот на времето. Препознатливоста на локално ниво е најдобар одговор на глобалните тенденции.

Како прилог кон истражувањето на локалните специфики и вредности на организацијата на просторот, во ова истражување акцентот е фокусиран на урбаниот и архитектонскиот простор на тлото на Република Македонија, со презентирање на одделни сегменти на традиционалните вредности, како специфичности на подрачјето во рамките на поширокиот регион и прилог кон оформувањето на поширокиот мозаик на различности на локално ниво.

Проблематиката на согледување на традиционалните вредности во Република Македонија е третирана со различен опфат, длабочина и интензитет во време и простор, во зависност од постоењето на релевантни податоци, а особено лимитирачки фактор е постоењето на материјални примери. Тоа е особено изразено во архитектурата, односно во архитектонскиот дизајн и затоа најмногу внимание е насочено кон традиционалната куќа од 19-ти век на тлото на Република Македонија, со оглед дека се работи за период за кој има зачувани примероци од автентична архитектура и најмногу се потенцирани нејзините вредности.¹ Еден генерален принцип е присутен при организацијата на просторот во сите временски периоди, а тоа е оформувањето на просторот се организирал во основа според условите во конкретно време, простор (ресурси) и потреби.

Генерално согледување е дека и во рамките на територијата на Република Македонија има различни подрачја со различна архитектура, со оглед на различните демографски, климатски и рељефни особености на подрачјата (низински и планински подрачја), а тоа имало одраз и во различна архитектура. Низ времето има множество примери на различни

архитектонски облици, со крајна цел рационално организирање на просторот. Историјата на организирањето на просторот се темели на одредени примери избрани од секој временски период како репрезенти на одредено организирање на просторот, но во основа не се согледува голем дел на начинот на живеењето на заедниците. Генерално, се презентираат исечоци, фрагменти од целината. Токму со проучувањето на традиционалната архитектура се прави согледување на најраспространетиот тип на градби во одреденото време, што значи дека тие ја одразуваат на најдобар начин реалната општествена ситуација.

1. Истражувањето на македонската традиционална архитектура односно организацијата на урбаниот и архитектонскиот простор се реализирало од многу автори во различно време, поводи, интензитет, нивои на континуитет. Тоа се вршело од соодветни институции, како заводите за заштита на спомениците на културата, специјализирани музеи, високообразовни институции, различни автори. Без амбиција да се направи преглед на сите кои придонеле за проучувањето на ова важна проблематика се наведуваат некои автори, кои имаат придонес во оваа специфична тематика: Борис Чипан, Сотир Томовски, Славко Брезовски, Крум Томовски, Коста Балабанов, Радомир Волинец, Душан Грабријан, Михаил Токарев, Јасмина Алексиевска-Хациева, Тодор Паскали, Петар Намичев, Кокан Грчев, Марула Николовска, Мирче Кокалевски, Љупчо Филиповски, Владимир Бошковски и голем број автори од соодветните музеи и заводите за заштита на споменици на културата во Република Македонија, кои евидентирале примероци и изработувале проекти за традиционална архитектура и сите заедно имаат дадено соодветен придонес во проучување на одделни сегменти на традиционалната архитектура.

Карактеристики на традиционална македонска архитектура

Основни карактеристики на традиционалната архитектура ги опфаќа принципите на: организирање населби на кос терен, оптимално користење на природноста на теренот; воедначено мерило на куќите; различност при организирање на дворните места; различни можности за организирање нивои и поставување скали; кос кров како завршница на традиционалната куќа; примена на природни материјали; користење на станбени простори во лето и зима, рационалност; минимален мебел; примена на модулација; еркери во традиционална архитектура; различност на архитектонски решенија.

1.Организирање населби на кос терен. Оптимално користење на природноста на теренот

Со оглед на динамичната силуета на рељефот на тлото на Република Македонија и согледувајќи го мозаикот на населби, со акцент на лоцирањето и конфигурацијата на теренот, се констатира дека населбите се лоцирани во основа на кос терен, на преодот кон рамниот терен и делумно на рамен терен, во низинските подрачја. Минималното ангажирање на обработливото земјиште за лоцирање населби е традиција која има влијание во правилното

користење на плодното земјиште за проиводство на храна, како елементарна човекова потреба, а развојот на населбите се одвивал на неплодни коси терени. Лоцирани како гнезда по динамичните линии на рељефот на македонските планини (како и низ Балканот), се добива јасна порака од минатото за природен однос кон околината и лоцирање на населби на природен терен, што како искуство треба да се користи, со цел да се овозможи минимално зафаќње на рамното плодно земјиште за развој на населбите. Во зависност од теренските услови на локалитетите и од потребите за организирање на населбите, се лоцираат во основа збиени типови на населби, а во одделни делови и дисперзирани типови на населби.

Основната дејност на населбите била домување и содржини од јавен карактер, а базичната работа се одвивала околу населбите-со активности поврзани со земјоделство, рударство, шумарство, со кои се вршело и соодветно хранење на населбата, со присуство на висок степен на одржливост, соодветен баланс на активностите во населбата и околината.²

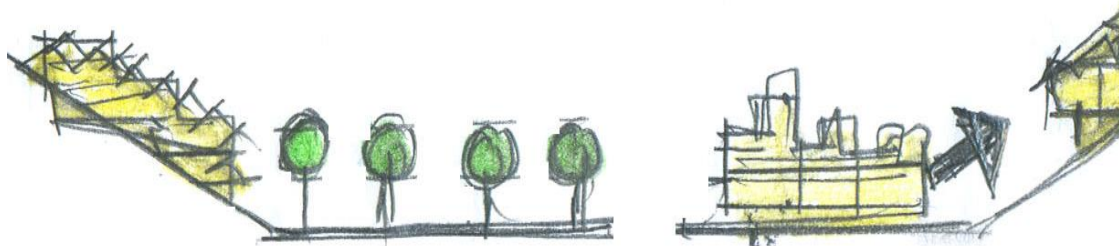

Од аспект на организација на внатрешен простор, лоцирањето на станбените објекти на косиот терен има влијание врз овозможување соодветно осончување и проветрување на внатрешниот простор и квалитетна визура од внатрешноста кон околината. Во традиционалната архитектура, позитивни се применетите принципи на користење на косиот терен со органско налегнување на објектите врз теренот, со максимално почитување на пејзажот и со минимални интервенции во теренот, со одмерено мерило при организирањето на улиците, дворовите и објектите, што како финална организација има изразено хумано мерило.

2. Подетално за урбанистичките аспекти на лоцирањето на населби на кос терен во книгата *Ниски терасести структури на коси терени* од Мирче Кокалевски.

3.

“Основен принцип при организацијата на просторот на традицијата е органскиот пристап. Главен фундамент на овој принцип е инстинктот за лоцирање на објектот и создавање единствена органска групација без шаблонизирање и строга геометризација, со јасна соработка со околината.

Тоа се манифестира од мерилото на градот до мерилото на куќите. Затоа, сосема разбирливо е што секој простор има нешто лично, што го нема другиот простор-амбиент”³

“Косиот терен како основа за организирање на структури со различна намена овозможува добра визура од објектите односно од архитектонските простори, како и од непосредната околина кон структурите. Со тоа е овозможено задоволување на исконската потреба на човекот за видик – да види и да биде виден во рамките на околината.”⁴

Слика.1. Примери на лоцирање населби на кос терен. Лазарополе Галичник.





Трпејца. Жировница



Приказ на користење на косиот терен со налегнување на објектите. Кос терен и лоцирање на објект, неповолно и поволно.

Почитувањето на идејата за органско градење подразбира систем на мерки за посоодветно користење на просторот, преку заштита на обработливото земјиште за основната намена (идниот период може да се карактеризира како период со приоритет за храна), со оглед на развојот на населението и намалувањето на плодните површини. Користењето на теренот за развој на населените места треба да се насочува кон неплодните земјишта, а особено кон градење на кос терен, што претставува пренесување на идејата од традицијата во нашето поднебје каде во основа населбите се лоцирале во подножјето на косиот терен и во контакт со рамниот терен. На тој начин, со насочување на рационално зафаќање на нови површини за градење и со оптимална организација на просторот, се овозможува соодветно користење на просторот, што е јасна стратешка определба на одржливиот развој.

3. Кокалевски, Мирче (1989) *Квалитет на рурална и урбана средина*, стр. 95.

4. Кокалевски, Мирче (2000) *Ниски терасести структури на коси терени*, стр. 35.

2. Воедначено мерило на куќите

При организирање на населбите во традиционалната средина, со оглед дека се работи за доминантна намена -домување и во основа се применува еден тип на објекти - станбена куќа со двор, при определување на мерилото на куќите се применува воедначено мерило на објектите кои се резултат на организирање на станбените потреби и просторните перформанси на објектите кои се лоцираат по косината на теренот. Со оглед дека се работи за воедначен волумен во просторот, објектите се надоврзуваат и создаваат целина-групација со воедначено мерило со висина од две катни висини (П+1), што има поволен аспект во однос на мерилото на населбите во целина.



Слика 2. Приказ на панорама на населби (Крушево и Владимирово-Берово) со воедначено мерило, се практикува хумано мерило кое одговара на мерилото на човекот и се овозможуваат поволни услови за изведување на објектите со примена на локални материјали.

4. Организирање различни дворови на традиционалната куќа

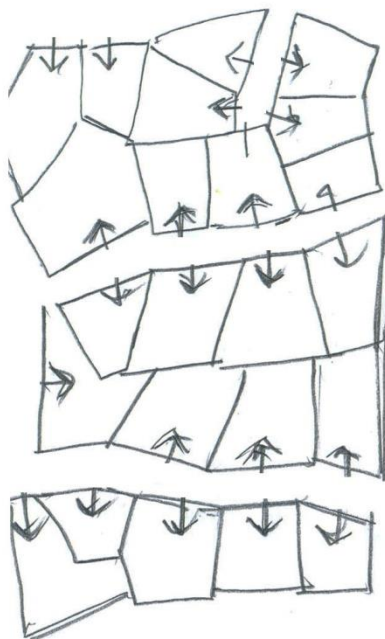

Со оглед дека населбите биле организирани со органско поставување на објектите, истата природност е постигната и во однос на обликот на дворните места во кои се лоцираат објектите. Согледувајќи го надоврзувањето на дворните места на населбите, се констатира дека дворните места се надоврзуваат со прилично слободни форми на обликување. Со тоа се потврдува генералниот заклучок дека

во традиционалната архитектура и урбанизам има органско однесување кон организирање на просторот, со непосредно надоврзување на неоправилни облици на дворни места, на кои во натамошната етапа се врши проектирање и градење на објекти кои се прилагодени на обликот на дворното место, со прилагодување на пристапите, соседните објекти, визури. Дворовите биле уредувани според конкретните локациски перформанси, со поплочување на пристапни патеки со природни материјали, со присуство на зеленило, вода, сенка од лозница, дел за седење на отворен простор, ендемична вегетација прилагодена на локалните климатски услови, односно традиционалната градина се обликува за да се создадат услови за интимност на домувањето. Слика.3. Надоврзување на дворови.

4. Различни можности за организирање нивои и поставување скали

Со оглед дека лоцирањето на традиционалната куќа е на кос терен, елементарно се врши диспозиција на групациите на простории по нивои заради косиот терен. Со тоа, се овозможува влегување на секое ниво со пристап однадвор, а тоа е овозможено со косината на теренот и неговото оптимално користење односно наместо да се занемарува косината и да се смета како неповолност при обликувањето на домувањето, во традиционалната архитектура тоа се смета како реалност и како појдовен елемент при организирањето на внатрешните простори. Во таква ситуација, влегувањето може да биде од долната или од горната страна, во зависност од пристапот кон објектот, односно со комуницирање на сите нивои и контакт на теренот и објектот, се создава целина, со што се зголемува вклопувањето на објектот кон пејзажот и околината и затоа кога се согледуваат различни архитектонски решенија на традиционалните објекти се создава чувство дека објектите се сраснати со теренот, што е соодветен пристап кон условите на локацијата, што како традиционално искуство треба да се негува и применува и во современите лоцирања на објектите.

Поврзувањето на внатрешната структура организирана на повеќе новои создава можност за различно решавање и поставување на содржини по височина и со различно поврзување на намените со скали, кои како поврзувачки архитектонски елементи се многу инвентивни и прилагодени на конкретната ситуација. Нема однапред утврдени солуции на поставување на намените и скалите, туку тоа зависи од конкретните услови на теренот и потребата за поврзување на одредени намени во станбената структура.⁵

5. Контакт со околината - видик, чардак

Пораките од традицијата потрдуваат силен контакт на внатрешните простори со околината, како можност за пријатен престој на различно

организиран чардак, како преод од внатре кон надвор и обратно. Чардакот⁶ како препознатлив елемент на традиционалната куќа е показател на оптималниот однос кон околината, со отворање на структурата на објектот и со создавање услови за ефикасна симбиоза на внатрешниот и надворешниот простор. Правото на визура било изразено.

Примената на чардакот е поврзана со климатските услови, со оглед на потребата за користење на отворениот простор за одвивање на активности на отворен покриен простор директно поврзани со надворешноста. Може да се организира и затворен простор како средиште на станбениот објект. На чардакот се сушат плодови поврзани со производството на зеленчук и овошје, за кои има потреба да се подготвуваат за складирање во други простории, како и одвивање на живеењето во одреен дел на годината на отворен или затворен простор во контакт со надворешноста. Значи, чардакот кој е непосредно поврзан со надворешноста може според потребата да биде отворен и затворен. Во основа, чардакот е отворен во низинските населби и објекти, а затворен во планинските населби и објекти. Просторната диспозиција на чардакот е со множество различни позиции во зависност од потребите, од минимална опфатеност на основата до максимална површина на основата на станбениот објект.

5. Грабријан Душан, *Македонска куќа*, стр.82. *Зависно од различната широчина на куќите и скалите се оформени различно, односно се преместуваат од издолжена положба, минуваат во попречна, вртат и се кршат – сосем слободно во просторот на тремот или чардакот.*



6. Ibid, стр.53:

Чардакот има тројна намена и се употребува за следниве цели: за заеднички собири и за живеење; за проветрување во жештините; за комуникација.

Слика 4. Чардак и позиција во основа на кат на станбен објект. Типолошка анализа на објекти со чардак. Овче Поле.

“Секоја куќа има агол на гледање, свој видик-да гледа и да биде видена. Тоа е идентитет на

куќата и во исто време на луѓето кои живеат во неа. Куќите се така лоцирани да го постават своето тело на сончевите зраци, да имаат подобар поглед.”⁷

“Со примена на идеите на традицијата во современата организација на просторот, се овозможува континуитет на идеите на традицијата. На тој начин, традицијата живее, достигнувајќи нови креативни дострели, во континуитет на создавањето.”⁸ “Нема да го бараме просторот на станбената куќа ниту во собите, ниту во кујните, тој почнува да се развива уште во подрачјето на поврзување, на патот од портата, преку дворот и тремот до чардакот.”⁹

Слика. 5. Примери на куќи со чардаци. Отворен и затворен. Љубанци и



Струга.

6. Кос кров како завршница на традиционалната куќа

Косиот кров на традиционалната куќа е резултат од климатските и рељефните услови и косиот кров претставува соодветна завршница на куќата. Заштитата од атмосферските влијанија се организира со коси кровови и стреи и нема примери во традиционалната архитектура на предвидување објекти со рамни кровови (што е практика во некои климатски подрачја). Со предвидувањето на кос кров на традиционалната куќа, се врши финализирање на објектот по вертикала, со што се добива целосен изглед на објектите.

⁷ Кокалевски, Мирче (1989) *Квалитет на рурална и урбана средина*, стр. 97.

⁸ Ibid. стр. 140.

⁹ Грабријан, Душан (1986) *Македонска куќа* стр. 61

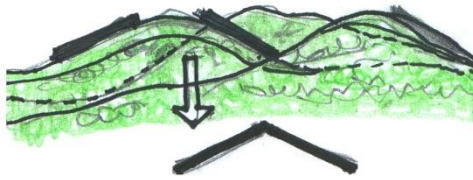

влијаат на обликувањето на косината на крововите. Од косината на планински облици на рељефот се преточува во обликување на крововите, со запазување на елементарната пропорција на косината, со што уште понагласено се вклопува објектот со околните амбиенти, со што се потврдува силниот органски пристап на традиционалната архитектура кон

Во традиционалната архитектура една од карактеристиките е завршницата со кос кров и тоа со почитување на околните рељефни силуети на околните планини и како тие

условите на теренот и климатот.

Во летниот период косите конструкции на крововите и заробениот воздух во внатрешноста на крововите создаваат соодветна изолација од загревањето на сонцето, со стреи кои ги заштитуваат ѕидовите од влага, а во зимските периоди особено во планинските подрачја каде има изразени врнежи на



објектите нема олуци односно одведувањето на дождот и топењето на снег е природно. Во зимскиот период кога има многу снег, заради косината од околу 30 степени, снегот не се отстранува брзо, односно снегот служи воедно и како изолатор од поларните зимски температури. Корелација на природата и архитектурата.

Слика 6. Примери на коси кровови. Куќи со коси кровови. Владимирово. Берово.

7. Примена на природни материјали

При организирање на традиционалната куќа се користат природни материјали, што како искуство од традицијата треба да се користи во континуитет. Со користење на два основни материјали: камен и дрво, направени се различни конструктивни солуции и оформени се различни просторни структури, прилагодени според секоја конкретна локација одделно, со што се промовира идејата за различност како логичен одговор за оформување на внатрешен простор, според конкретните потреби и локалните природни услови. Конструкција од камен и дрво.

“Се применуваат логични решенија на конструкцијата на куќата со доминантно присуство на дрвото и каменот. Народниот мајстор со конструктивна леснотија создава интересна структура на куќите, водејќи сметка за максимална соработка со околината. Доаѓа до нагласување на искреноста на изразот, почнувајќи од организацијата на куќата, преку конструкцијата и применетиот материјал до споевите на материјалите и едноставноста на деталите.”¹⁰

“Илјадници години каменот и дрвото го одредувале архитектонскиот карактер на објектите за живеење. Меѓутоа, родени се многубројни форми на куќи во камен и дрво. И реканската куќа е градена претежно од камен и дрво, бидејќи овој материјал го имала во изобилие. Но, таа по форма и архитектонски изглед се разликува од други типови на куќи градени со овие материјали.”¹¹

“Материјалите се вообичаено од непосредната околина, воглавно камен и дрво, и со познавање на особеностите на материјалите (статичноста на каменот и еластичноста на дрвото) се направени карактеристични архитектонски објекти. Применети се различни решенија на структурата на објектите, со едноставни споеви на материјалите и конструктивните елементи.”¹²

¹⁰. Кокалевски, Мирче (1989) *Квалитет на рурална и урбана средина* стр. 102.

¹¹ Брезоски Славко (1993) *Реканска куќа* стр. 45.

¹². Кокалевски, Мирче (2000) *Ниски терасести структури на коси терени* стр. 110.

Слика 7. Примена на природни материјали. Камен и дрво.



Примена на материјали, во долниот дел се предвидува камен заради неговата постојаност, а во горните

делови се предвидува дрво, заради неговата леснотија, едноставно поврзување, обработка на еркери и проширување на основата заради подобар видик и потребата за зголемување на горната основа.

8. Користење на станбени простори во лето и зима. Рационалност

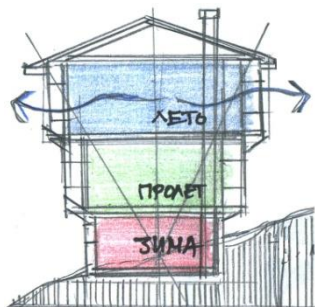

Традиционалната куќа има соодветен третман на просториите со користење во зима и лето со посебен режим на користење, што е поврзано и со навиките на живеење и прилагодување на климатските услови.¹³ Во зимскиот период кога температурата е ниска, заради помала потрошувачка на енергија семејството се акомодира во долните простори или на мезанинот (ако куќата е организирана на три нивоа -особено охридската куќа), кои имаат изолација од дебели ѕидови од камен и со вкопани делови во земја, со што температурната разлика е помала, и со загревање со врши концентрирање на активностите во зимскиот период во зимските соби (одаји), а во летниот период се живее на горните катови, каде има поголема природна вентилација и подобри услови за престој во летните денови со многу сенка, на отворените чардаци и со максимално рационално користење на енергијата на сонцето, што соодветствува со рационалното користење на енергијата. Секако и греењето во зимскиот период било организирано со дрва односно на обновлив извор на енергија, што е поволно и од денешен агол на гледање, од аспекти на одржлив развој и потребата за рационално користење на природните ресурси.

9. Минимален мебел. Фиксен и мобилен.

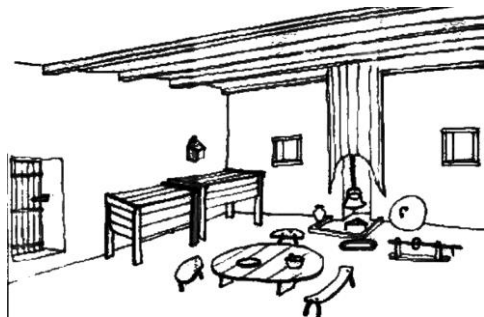

Во традиционалната куќа се организирал минимален мебел, во основа фиксен, а мал дел и мобилен, со мали парчиња мобилен мебел и со вградени делови кои овозможуваат ефикасно одвивање на секојдневните потреби на луѓето. Тоа овозможува едноставност при користењето и одржувањето, што

одговара на едноставноста и рационалноста при организирање на ентериерот на традиционалната куќа.

Слика 8. Просторија-куќа, Пијанец, почеток на 20 век

13. Душан Грабријан. *Македонска куќа*, стр.37. *Големиот студ зиме не им дозволува на луѓето да спијат во високо приземје од бондрук, така, зимската соба се одделува од летните простории и таа спаѓа, заедно со зимската кујна

, во масивното приземје или во меќукатот. Тоа е почетокот на диференцијацијата на станот на зимски и на летен.*

Стр.45. *Кај охридката куќа летниот стан е на катот, без кујна, зимскиот на меќукатот, додека летната кујна е во затворениот трем во приземјето.*

Според Брезоски, “Во куќите преовладува повеќе вграден отколку мобилен мебел, повеќе простор за движење, отколку исполнетост со тешки елементи што го претрпуваат просторот и го прават статичен.” “Мебелот е составен дел на архитектонската основа. Единствени мобилни елементи се софрите и ниските столчиња, што можат лесно да се обесат на сид или да се тргнат во друга просторија, а по потреба и лесно да се доближат до фиксни клупи (миндери) кога се служат гости или се обедува.”¹⁴ Според Пешиќ, “Македонската куќа била пространа и неоптоварена со мебел. Тоа неимарство мора да ни служи како инспирација.”¹⁵ Со примена на традиционални вредности при организирање на внатрешен простор се овозможува поголема просторност на внатрешните простори. Примената на одмерена просторна складност на локалните традиционални просторни елементи во внатрешниот простор, претставува показ на вештините на градителите и занаетчиите од овие простори, со уникатни дизајни на внатрешните простори. Во основа поставеноста и обликувањето на мебелот во традиционалната куќа може да се карактеризира како соодветен традиционален минимализам во мебел.

Слика. 9. Прикази на различно обликувани ентериери на традиционална куќа. Велес.



10. Примена на Модулација. Полно и празно. Ритам.

При обработка на објектите на традицијата, особено на полната и празната маса, се применува модуларна мрежа поврзана со конструкцијата на дрвото односно со скелетната дрвена конструкција на горните катови на објектите наслонета на камената носива долна конструкција со



предвидување на модуларен систем обликуван и детерминиран од големината на растојанијата на дрвените конструктивни елементи на ѕидовите и кровната конструкција кои се движат околу 90 см, како осовинско растојание, а со намалување на дебелината на дрвените столбови (15 см), се добива прозорски отвор од 75 см. Во такви рамки се поставуваат прозорците со можност за предвидување прозорци на различно растојание и како низа од неколку прозорци со пречки од дрвени столбови, поставени по ободот на објектот. На тој начин, доста илустративно се обработува ритамот на прозорци и ѕидна маса, која е

карактеристика на традиционалните објекти, односно обликувањето на фасадната структура со два основни елементи, односно потсистеми, потсистем на сидна маса и потсистем на прозорци.

¹⁴ Брезоски Славко (1993) *Реќанска куќа* стр. 124.

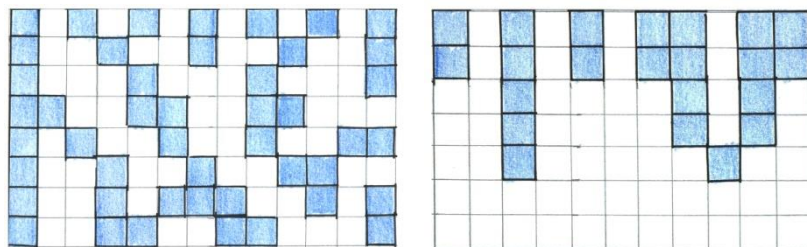

ја. Полно и празно. Сид и прозорец. Различен ритам. Приказ на хоризонтални траки во делот на прозорците и полната маса. Шема.

¹⁵ Пешиќ, Мирослав (1964); *Човеков простор*, стр. 42. Примена на модулати



11. Еркери во традиционална архитектура.

Со оглед на можностите на динамичната дрвена конструкцијата и потребата за зголемување на основите-површините на горните катови, се организира зголемување на волуменот во горните делови и отворање на објектите кон надворешноста со примена на еркери на традиционалната куќа. Тоа е овозможено со примена на дрвена конструкција, со постепено излегување кон надвор со примена на косници, со голем дијапазон на можни решенија, како технички така и естетски.

Слика 10. Еркери во традиционална архитектура. Велес.

12. Различност на архитектонски дизајни

Почитувајќи ја динамиката на теренот и потребите на нарачателите, градбите на традиционалната архитектура биле различни, со што се потврдувала амбиенталноста на просторните солуции. Секој архитектонски простор има свои особености со широк дијапазон.¹⁶

Внатрешниот простор претставува сублимиран и издиференциран, економично димензиониран волумен во одреден модулиран систем, како резултат на повеќевековен функционален просторен концепт на семејната куќа на територијата на Македонија. Притоа локалните просторни квалитети, валоризирани во рамките на градителската традиција на овие простори, говори за голем комплекс на применети вредности кои се компатабилни во рамките на современото живеење. Токму различноста на архитектонските

вредности и нивните елементи на локално ниво треба да претставуваат елементи со високи амбиентални вредности, применливи во еден современ контекст.¹⁷



16. Грабријан. *Македонска куќа*, стр. 61. *Квалитетот на македонската куќа е во нејзината просторска пластика.*

стр.65: *Во сразмерно малиот простор на живеалиштето е многу живо, раздвижено и широко.*

17. Намичев, Петар (2009) *Селската куќа во Македонија*, Народно неимарство 5, УЗКНМ, Скопје, стр. 440.

Заклучок

Основната тематика во овој труд претставува третманот на проблематиката на спецификите на локално ниво во дизајнот, со акцент на спецификите на организацијата на просторот во Република Македонија и поврзаноста на традиционалните вредности и современиот дизајн. Примената на релациите на локално, регионално и глобално ниво се многу изразени и од нивото на препознатливост на локалното ниво зависи и карактерот на повисоките нивои, со потенцирање на особеностите на локалните дизајни, со акцент на карактеристиките на организацијата на просторот, како на урбано, така и на архитектонско ниво на согледување на пораките на традицијата

Во услови на изразени процеси на глобализација и соработка меѓу различните субјекти на глобално ниво, во исто време се повеќе има потреба од истакнување на локалните специфики како на национално ниво, така и на ниво на блиско соседство, како што е случајот на ниво на Балканот, во рамки на европскиот простор.

Од широкиот спектар на согледување на карактеристиките на локално ниво, во трудот се елаборираат некои сегменти на македонската традиција во организирањето на просторот, од урбани специфики до

организирање на внатрешниот простор на традиционалната македонска куќа. Таквите пораки се важни за почитување на локалната традиција, како можност за континуитет на пораките на традицијата и нивно применување во соодветни современи дизајни, во современата организација на просторот. Со примена на различни сегменти на традиционалните пораки, можат да се креираат различни солуции и квалитети на организирање на просторот, во кој се одвиваат виталните активности на човекот.

Литература

- Kojic, Branislav (1976): *Stari balkanski gradovi, varosi i varosice*, ICS, Beograd.
- Пешиќ, Мирослав (1964): *Човеков простор*, Нолит, Београд.
- Radovic, Ranko (1979): *Zivi prostor*, Nezavisna izdanja 24, Beograd.
- Zivkovic, Zdravko, (1977): *Tradicija kao egzistencija*, CiP, br.4, Zagreb.
- Грабријан, Душан (1986): *Македонска куќа*, Мисла, Скопје;
- Кокалевски, Мирче (1989): *Квалитет на рурална и урбана средина*, НИО Студентски збор, Скопје
- Кокалевски, Мирче (2000): *Ниски терасести структури на коси терени*, Тектон, Скопје;
- Брезовски, Славко (1993): *Реканска куќа*, Бигосс, Скопје;
- Волинец, Радомир (1977): *Селото Битуше, рурален амбиент и архитектура*, Зборник на Архитектонско-градежен факултет, Скопје;
- Намичев, Петар (1998): *Малешево, селската архитектура од 19 и поч. на 20 век*, Народно неимарство 1, Музеј на Македонија, Скопје;
- Намичев, Петар (2009): *Селската куќа во Македонија*, УЗКНМ, Скопје;
- Томиќ.Љ., Пљаковски Д. Филиповски Љ. Бошковски В., Стоилова М.(1983): *Еркер и ограда во архитектурата*, Наша книга, Скопје;
- Томовски, Крум (1966): *Мајстор Андреја Дамјанов*, Институт за народна архитектура, Архитектонски факултет, Скопје;
- Чипан, Борис(1978):*Македонските градови во 19 век и нивната урбана перспектива*, МАНУ, Скопје.

**д-р Мирче Кокалевски, Вонреден Професор
Факултет за арт и дизајн
Европски Универзитет – Република Македонија**

ТЕНДЕНЦИИ ВО ОРГАНИЗАЦИЈА НА ПРОСТОРОТ ВО ГЛОБАЛНОТО ОПШТЕСТВО

Апстракт

Основна тематика во овој труд е третманот на проблематиката на тенденциите при организација на просторот во рамките на глобалното општество. Се согледуваат фундаменталните карактеристиките на глобалното општество, како целина на дејствување на човекот и природата односно како целина на глобалниот екосистем. Релациите на локално, национално и регионално ниво го артикулираат глобалното ниво. Во услови на изразени процеси на глобализација, секое учество на пониските нивоа е многу битно и од тоа зависи и целината на дејствувањето и ефикасноста на глобалното ниво.

Од широкиот спектар на можно согледување на карактеристиките на глобалното општество во однос на организацијата на просторот, во трудот се елаборираат некои сегменти на тенденциите на глобалното општество како: изразената миграција и концентрација во урбаната средина и едновремена депопулација на руралната средина; брзиот развој на технологијата, науката и новите материјали како придобивка во глобални рамки; развој на коиницијациите меѓу луѓето, со примена на глобални комуникациски и глобални социјални мрежи, како придонес за оптимално дејствување на глобално ниво; тенденции на јакнење на еколошката свест и потребата за вклучување на принципите на екологијата во активностите при организација на просторот; тенденции за порационално користење и организирање на просторот на човековите населби; тенденции на оптимално користење на енергијата и генерална стратегија при организирање на просторот на различни нивоа. Третираните тенденции се важни за нивно применување во соодветни современи дизајни, во конкретниот случај во современата организација на просторот. Со примена на различни сегменти на тенденциите комплексно третирани, можат да се креираат различни солүции и квалитети на организирање на просторот, во кој се одвиваат виталните активности на човекот, во корелација со природата.

Клучни зборови: Тенденции, простор, организација, дизајн, квалитет

Вовед

Отсекогаш светот бил глобален, само се менувале начините на комуникација и сознанијата за целината. Глобализацијата станува се повеќе актуелна особено со развојот на комуникациите и еколошките активности, кои имаат влијание на глобалната ситуација. Со практикување на различна сегрегација, со живеење во одвоени општества, со неповолни комуникации во секој поглед, човековите заедници се развивале (од мали заедници се до големи империи) со различни слоеви на освојувања, со примена на сила и освојување на други простори. Историјата на светот е со множество на освојувања, војни и владеење, кои траеле со години и со векови.

Сето тоа имало влијание врз организацијата на просторот. Освојувањето, преселбите, населувањето, раселувањето, бегалските движења, имале влијание врз организацијата на човековите заедници. Се развивале разни видови на населби, од мали целини до големи мегалополиси, со затворени и отворени урбани ткаива, со нагласување на одбранбените функции на населбите во одреден период, до нагласување на трговските, индустриските и другите функции на населбите. Се одвивале едновремени различни процеси на организација на просторот, спонтана и планска, спонтана според конкретните потребите, а планска според предвидувањата во иднина, која по правило многу ретко се реализирала.

Местата се постојани, се менуваат луѓето, односите и еволуира природата.

Човекот како природно и општествено битие својата заедница ја организира низ историјата со различни форми на уредување на односите во целината, која ја нарекуваме општество, од племенско уредување (во заедници на база на племиња кои живееле сосема природно и без влијанија од другиот дел на цивилизацијата), се до современи начини на уредување, а сето тоа во исто време, но во различни простори.

Трагајќи по различни модели на организација на човековите заедници, се поставува логично прашање: дали има идеално општество и како вољата на поединецот да се поистовети со активностите на целата заедница.

Има примери кога поединци се наметнуваат кон заедницата и нема совршен модел на уредување прифатен во глобалното општество. Сеуште се актуелни разни модалитети за унапредување на релациите во човековата заедница, релациите на власта кон поединецот и од поединецот кон власта, со цел да се подобри квалитетот на живеењето на луѓето.

Целата историја во основа е борба за власт, од една страна и борба за слобода во колективна и индивидуална смисла, од друга страна, при што оптимална опција е ако индивидуалната сфера се поистоветува со колективната сфера.

Идеалот е слободен човек, но како тоа да се практикура. Чија слобода е меродавна и кое е мерилото за слобода? Процесот е отворен. Глобален.

Се работи за комплексна проблематика со множество аспекти, а во овој материјал ќе биде третиран само еден сегмент од тематиката на глобалното општество. Со меѓусебно поврзување и корелација на локално ниво во рамки на национални заедници и нивно поврзување во регионални групации, се потенцира целината на глобалното ниво, а со едновремено вклучување на сите нивоа на поврзување, од локално до регионално, се добива комплексна слика на глобализацијата.

Слика 1. Релации на локално, национално и регионално ниво во глобално ниво.

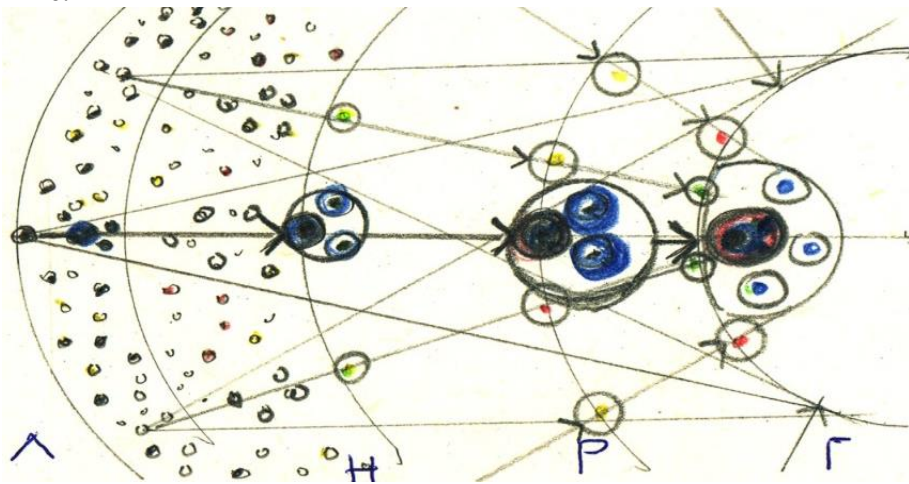

Согледување на одделни тенденции на организација на просторот

Истражувањето за тенденциите на организацијата на просторот, со акцент на урбаниот и архитектонскиот простор, има за цел да прикаже одделни тенденции кои можат да се утврдат како специфични на глобално ниво, врз основа на тенденциите кои се овиваат во повеќе региони во светот. Од широкиот дијапазон на организација на просторот, во ова истражување се третираат одделни аспекти на уредување на просторот, со акцент на релациите на човековите населби и нивното опкружување се до ниво на глобален простор.

Генерално, може да се согледа дека просторот е со различен степен на уреденост и со различна организација на глобално ниво, при што во различни подрачја има различен уреденост, густина на населеност и депопулација, како и со различни урбани подрачја и архитектура, со оглед на различните демографски, климатски и рељефни особености на подрачјата.

Глобализацијата означува целина на активностите на човекот на планетарно ниво од системски карактер, од гледна точка на поврзување на екосистемот на живата и неживата природа, секако и човекот. При анализирање на глобалното општество се согледуваат карактеристиките кои се евидентни во текот на одвивањето на уредувањето на општествата односно релациите на човековите заедници и како тие се акомодираат во природните системи односно какво е нивото на адаптирање на човековата популација во рамки на целината на системот на планетарната егзистенција и еволуција.

Тематиката на глобалното општество не е насочена во основа само на уредувањето на односите во рамките на човековата заедница, туку се третираат релациите на човековата заедница кон природата односно кон **сеофатниот екосистем**¹, со оглед дека од тој однос зависи и одвивањето на сите функции на човековата заедница поврзани дури и со фундаменталните егзистенцијални аспекти. Човекот е во центарот на дејствувањето, но елементарно се согледува дејствувањето на населбите и нивното влијание во контекст со капацитетите на животната средина.² Дејствувањето на човекот во животната средина³, покрај активностите во рамки на човековите заедници, треба да се насочи првенствено кон акомодирање во рамки на вкупниот екосистем, бидејќи различни процеси се одвиваат во различни простори, се јавува дуализам: од една страна простори кои се развиваат, а спротивно на нив, простори кои се раселуваат.

1. Според, Colic, Dusan (1975): *Opsta teorija zivotne sredine, ekologija*, SS AF, Beograd, стр.8. Називот екосистем е сочинет од зборот *eko* што означува средина и зборот *sistem* кој означува интеракција, меѓузависен комплекс.

2. Ibid. Под животна средина се подразбира околината односно природната животна рамка во која живеат суштества – организми, и кои го поминуваат својот живот и со која се поврзани со многуструки односи. Тие влијанија произлегуваат како од неживата така и од живата природа која егзистира во околината која ги опкружува организмите.

3. Животна средина претставува простор, место, седиште на престојот на некое живо суштество, човекова животна средина е место на престојот на човекот, простор во кој тој ја врши својата егзистенција. Животната средина на човекот, архитектурата, просторот или *рамката на нашиот секојдневен живот* ја согледуваме двострано- во надворешна и внатрешна организација, чија неделивост е основа на сфаќањето и правилното толкување на квалитетот на просторот, а со тоа и на проектантската постапка која претходи. Човекот ја запазува надворешната организација, без разлика на сложеноста на масите, додека во внатрешната организација постапува нејзин дел опфатен со деловите на склопот. Припаќањето на внатрешната организација човекот го остарува со своето движење. Секоја нова положба е посебно доживување. Еден простор на тој начин станува повеќепростор. (Извор: Слободан Малдини,

- <http://maldinis.blogspot.com/2007/12/recnik-arhitektonskog-projektovanja-e.html> [11.2012]

-Миграции третирани на локално, национално, регионално и на глобално ниво, како процеси на концентрација и депопулација, движење. Концентрирање на човековата заедница во одредени делови како

миграциони жаришта во кои се врши згуснување на урбаната структура со голема густина на популацијата, на сметка на празнење на околината, со што од една страна се јавува згуснување на човековата популација во урбаната средина, а од друга страна се јавува депопулација односно раселување на руралната средина, со што има дисбаланс на средината и степенот на оптоварување на средината, што има неповолни ефекти на вкупниот екосистем.

Слика 2. Процес на концентрација и депопулација во одредени делови на средината.

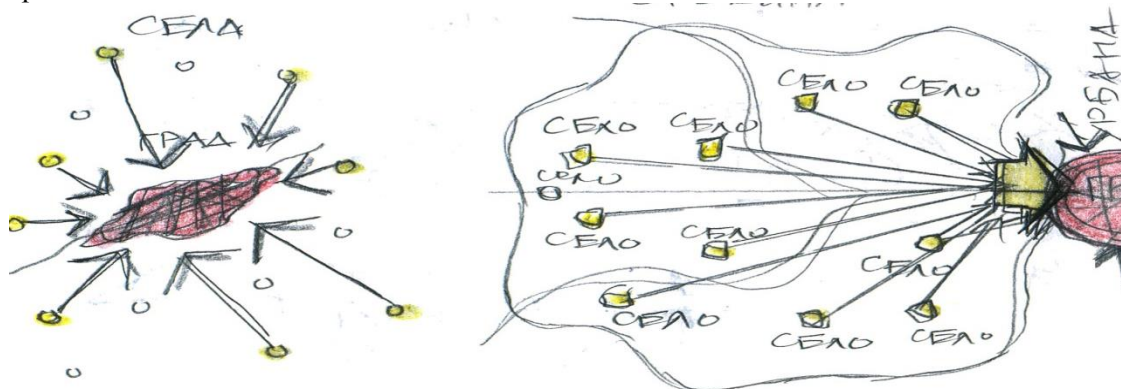

Популација и ресурси. Врз основа на трендовите за развој, а според податоците од проектите на Обединетите Нации⁴ во врска со идниот развој на популацијата и ресурсите, се предвидува проекција во неколку периоди се до 2300 година, со неколку сценарија, а во основа се предвидува дека во светот до 2050 година ќе има околу 8,9 милијарди луѓе. Во 2075 година, се предвидува проекција од 9,2 милијарди луѓе. Тој тренд на развој во наредниот период се очекува да се намалува. Од континентите, најмал раст ќе има во Европа. Во Африка населението ќе расте невообичаено брзо. Северна Америка нема да има негативен раст заради предвидените миграции.

Густијата на населеност на луѓе на квадратен километар земјиште, ќе биде променлива. Во Микронезија густијата ќе се движи до 3,6 лица на квадратен километар, а во некои земји ќе биде необично висока и во 2100 година, во Индија се предвидува густина од 491 лице, Пакистан 530 лица, а Бангладеш до 1997 лица по квадратен километар.

Животниот век на луѓето се претпоставува дека ќе се зголемува постојано, со различни големини од земја до земја, и до 2100 година очекуваното траење на животот се очекува да се движи од 66-97 години, а до 2300 година од 87-106 години.

Во текот на развојот, ќе исчезнат многу градови, а оние со над 20 милиони жители ќе бидат се побројни. Најверојатни мега-градови ќе бидат Пекинг, Њу Делхи, Цакарта, Сао Паоло и други. Бројот на жители најмногу ќе се зголеми во државите во развој, а особено во Африка.

Поради растот на глобалните температури, жителите на Земјата ќе се сочат со недостиг од храна. Во овој момент има 925 милиони гладни луѓе во светот.⁵ Користењето на нафтата, природниот гас и јагленот, до крајот на векот ќе биде речиси нула. Според проценките, користењето на нафта по 2040 година ќе опаѓа за пет отсто годишно, а се очекува гасот да исчезне уште побрзо. Користењето на хидроенергија и обновлива енергија на ветрот и сонцето постојано ќе расте и ќе стане примарен извор до 2100 година.

4. Според United Nations (2004): *World Population to 2030*, Department of Economic and Social Affairs, New York.

5. www.plusinfo.mk [05.12.2012]

Миграциите се одвиваат од село кон градовите, но се јавуваат и миграции од помалите кон поголемите градови односно кон големите градови во регионите и главните градови на државите, како и миграции од едни во други земји, од помалку развиените кон поразвиените. Постојано движење на населението во светски рамки. Процес кој продолжува и натаму. Со тоа се вршат промени во животната средината преку развој на урбаната средина⁶, со соодветна урбана концентрација⁷, од една страна, како и дезурбанизација⁸ од друга страна.

Слика 3. Миграции од помали кон поголеми градови.

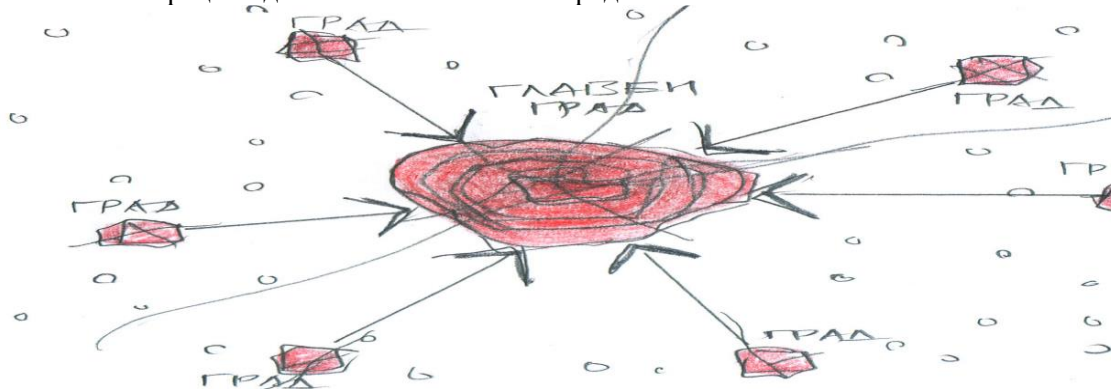

Со таквото **движење на населението** се врши притисок на урбаната средина и во неможност да се организира соодветен простор, се оформуваат спонтани групации населби, со ниска комунална опременост и неповолни хигиенски услови, со што луѓето егзистираат во неповолни услови за живеење, како што се бројни примери на сламови во многу градови, со голем број на население кое има несоодветни услови за живеење, што во крајна линија има неповолни реперкусии по организацијата на просторот со неповолни влијанија и големи проблеми при внесување на тие населби во тековите на минималното ниво на опременост со минимални стандарди во рамките на урбаната средина во целина, а секако тоа има и еколошки неповолни ефекти, што се заедно создава неповолна слика на урбаната средина како една од карактеристиките на миграциите.

6. Урбана средина претставува средина која е обликувана со човеково свесно дејствување и планирана постапка на организација. Основна урбана средина претставува град, како и неговите предградја, блокови, зони, дури и урбанизирана селска средина. Спротивно на урбана средина, рурална средина е онаа која го сочувала основниот контакт и меѓувлијание со факторите на природата, односно на природната средина.

Урбани функции. Група различни функционални одредници карактеристични за една урбанистичка целина. Урбани функции можат да бидат: функции на домување, работа, административни, културни, стопански (индустриски), сообраќајни, инфраструктурни и други. (Извор: Слободан Малдини,

- <http://maldinis.blogspot.com/2007/12/recnik-arhitektonskog-projektovanja-e.html> [11.2012]

7. Ibid. Урбана концентрација. Претставува концентрација на жители на урбанистички дефинирано подрачје. Концентрација на жители на 1 км² претставува број на жители кои живеат на еден квадратен километар. Исто така, урбана концентрација може да се согледува како број на жители на подрачје на еден град, регион, географско или политичко подрачје.

8. Ibid. Дезурбанизација. Спротивно од урбанизација, процес со кој човекот го напушта урбанизираното подрачје од причина на негова еколошка деградација, дехуманизација, недостаток на услови за живот и работа и др. Дезурбанизација може да биде последица на природни катастрофи, пожари, поплави, тајфуни, земјотреси, вулкани или последица на војни или нуклеарни катастрофи. Во процесот на дезурбанизација нестанувале цели цивилизации, после наезда на коквистадори во Латинска Америка (град Масчу Пиччу). Град Помпеја нестанал под лавата на вулканот Везув. Во текот на средниот век чумата ги уништила многу градови, а пожарот од 1666 година го промени изгледот на Лондон. После испуштањето на атомската бомба во 1944 година на Хиросима и Нагасаки, цела област се дезурбанизира. Во современиот свет процесот на дезурбанизација е од локален карактер, како резултат на економски и политички влијанија, поретко заради катастрофи (Чернобил и сл.).

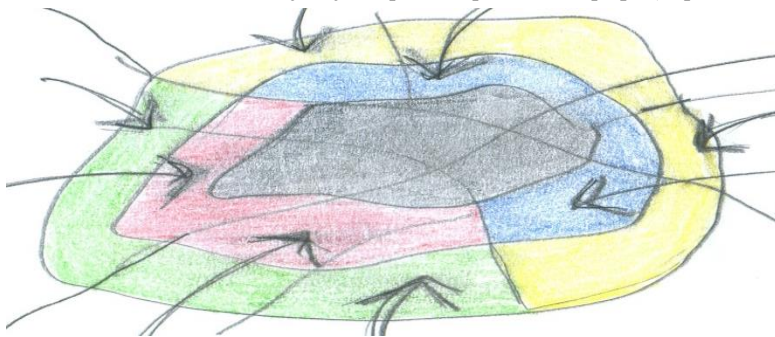

Слика 4.
Слоеве на спонтани населби според времето на оформување и според степенот на миграција, во

зависност од конкретните услови на секој урбан локалитет и околината.

Миграциите се одвиваат на локално, национално, регионално и глобално ниво, во зависност од низа параметри кои доведуваат до миграцијата и со анализа на мотивите, појдовната и крајната дестинација на миграцијата се добиваат согледувања за карактерот на миграциите во секој конкретен локалитет. Во основа со миграциите се напушта руралниот начин на живеење и неподготвено се вклучува во урбаната средина, со вршење притисок на ресурсите на градот. По големиот притисок на средината и изразеното загадување на компонентите на животната средина, се јавува движење за постепено враќање кон изворните принципи и почитување на

природата, како основа на екосистемот, со водење сметка за вкупниот баланс на екосистемот и внимателно користење на природните ресурси. Во истовреме со миграциите кои се менуваат од подрачје до подрачје, се јавува и процес на зголемување на бројот на човековата популација, која има влијание на глобално ниво, особено тој развој на популацијата е поизразен во средини каде има најнеповолни услови за тоа, односно во подрачја каде има суша, глад, неповолни економски можности за развој и каде зголемувањето на популацијата доведува до уште понеповолни ситуации за сегашните и идните генерации, што во крајна линија е спротивно на свесното однесување на човекот.

-Тенденција на развој на урбана средина. Урбани жаришта. Динамичен град. Урбани мрежи. Урбани функции. Мултинаменски содржини. Дисперзија.

Урбани жаришта. Со концентрирање на популацијата на одделни локалитети се создава групирање на населението со изразен притисок врз урбаната средина и депопулација на околината, со што се формираат урбани жаришта кои имаат енергија на раст на урбаното ткиво и по цена на неповолна комунална опременост и низок стандард на живеење. Од друга страна со напуштање на земјоделското земјиште и празнење на селските населби се повеќе се зголемува бројот на селата кои се празни, а со раселувањето се напушта станбен фонд и се врши притисок и зафаќање на земјиште во градовите со субстандардни објекти од времен карактер кои не овозможуваат пристојно живеење.

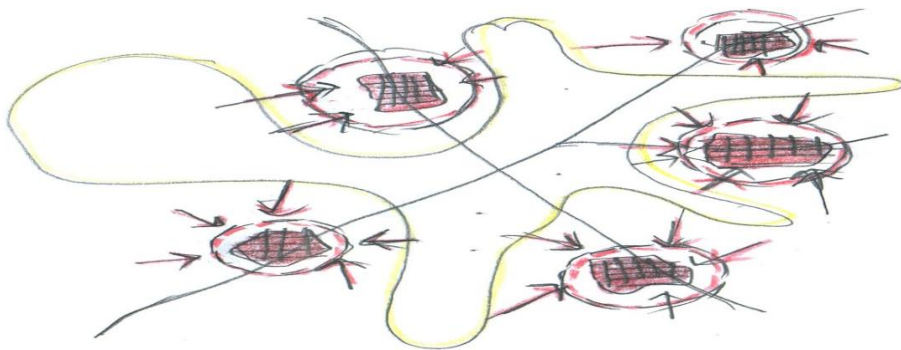

Слика 5. Урбани жаришта и депопулација на рурална средина.

Динамичен град. Со зголемувањето на населението во градовите се јавува потреба од зголемување на опфатот на урбаните ткива на градовите кои се шират како организми зафаќајќи го околотното земјиште за оформување

на спонтани населби, со што градовите стануваат динамични во својот раст. Со тоа се надминува постојната структура на традиционалните градови со центар и околни содржини, и имаат тенденција за развој по линиите на развиток според рељефните карактеристики и сообраќајната поврзаност со околните градови. Според линијата на развој се организираат заправо еден вид на модули, градски модули, со мерило на традиционални градови, со поврзување на постојните села кои прераснуваат во урбани населби или со поврзување на сателитски населби кои се поврзуваат со ткивото на градот како специфичен вид на магнет кој ги привлекува соседните населби сочинувајќи целина со големиот град и создавајќи линиска структура на градови, односно градови до градови.

Слика 6. Низа на градови како динамичен урбан континуитет.

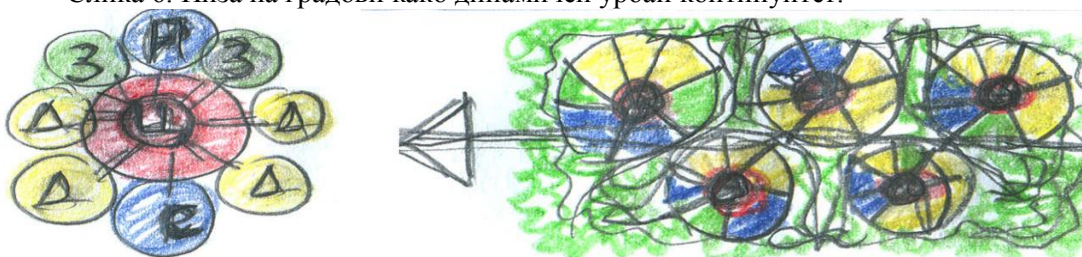

Урбани мрежи. Тенденциите на развојот на градовите со надоврзување, со тек на време се создаваат соодветни линиски системи на градови со изразена лонгитудинална насока на организирање, според одвивањето на комуникациите, со што се јавува линиски систем на градови. Со организирање на неколку такви линиски системи на градови можат да се оформат различни урбани мрежи во просторот со урбани намени како урбан континуум, со мрежи со: паралелни линии на градови, радијални линии, концентрични линии, ортогонални, триаголни и комбинирани линии на

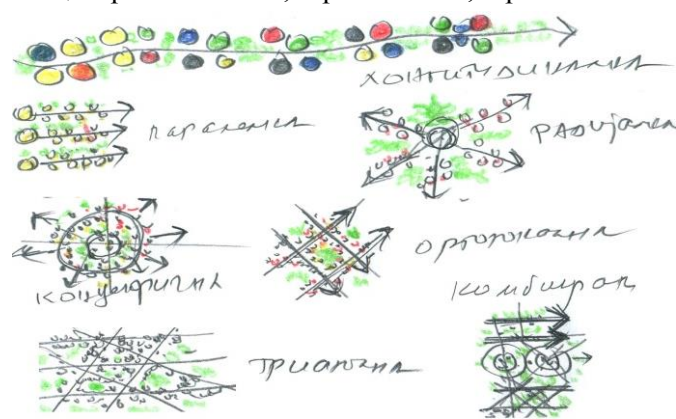

протегање, според конкретните просторни ситуации и начини на организирање на урбаните мрежи, како континуитет на урбаната средина. Според линиите на развој се организираат различни можности за протегање на урбаните мрежи

вклопени во природниот амбиент и правејќи континуитет на природни и урбани содржини, според конкретните ситуации на локално, национално и регионално ниво.

Слика 7. Урбани мрежи. Можности за протегање на урбана во природна средина. Динамичен урбан континуитет.

Урбани функции. Мултинаменски содржини. Дисперзија.

При организирање на градовите се јавуваат соодветни урбани функции како содржини на урбаната средина. Доминантната функција е домувањето со систем на домување во куќи и згради со различни начини на поврзување на станбените единици, во населби за домување (Д) со елементарни потреби поврзани со домувањето (згрижување на деца, образование, снабдување, згрижување на возрасни лица, заеднички потреби за трговија, угостителство и други потреби). Покрај домувањето, битна содржина е зоната за работа (Р), со различни деловни и индустриско-стопански капацитети со различни начини на организирање на работните простори.

Секако битна содржина е зоната за зеленило, рекреација, спорт, забава (С), со содржини кои се одвиваат во основа на отворен простор, третирали како зелена инфраструктура или зелена урбана зона, која се користи особено во викенд периоди за рекреација на жителите на градовите, како зона за слободно време.

Централните подрачја на градовите се ангажирани за централни содржини и зона на центар на градот (Ц), со содржини за јавна намена во рамки на зоната со содржини за сите жители на градот. Сите тие урбани функции се во основа во секој град и во зависност од карактерот на градот се јавуваат различни по обем, интензитет и поврзаност, но третирали како зони.

Тој модел на градот се мултиплицира како содржини во просторот и сите функции како повеќенаменски градски структури се организираат во динамичен континуитет со различни намени кои се надоврзуваат. Ако се работи за урбани структури со различна просторна композиција и истите намени можат да се организираат по вертикала во рамки на урбани структури, со менување на намените и функциите по вертикала, со што во рамки на градот се јавуваат мултинаменски структури, односно наместо зони се организираат повеќенаменски урбани блокови.

Дисперзија. Со оглед на линискиот карактер на поврзувањето на урбаните структури со мултинаменски содржини, се јавува тенденција за организирање на урбани целини со дисперзија на урбаните содржини и поголема блискост до домот, односно работата, рекреацијата и сите придружни содржини да се во близина на домот, како еден вид мини градови и дисперзирани мали населби со сите потреби, со што и припадноста и

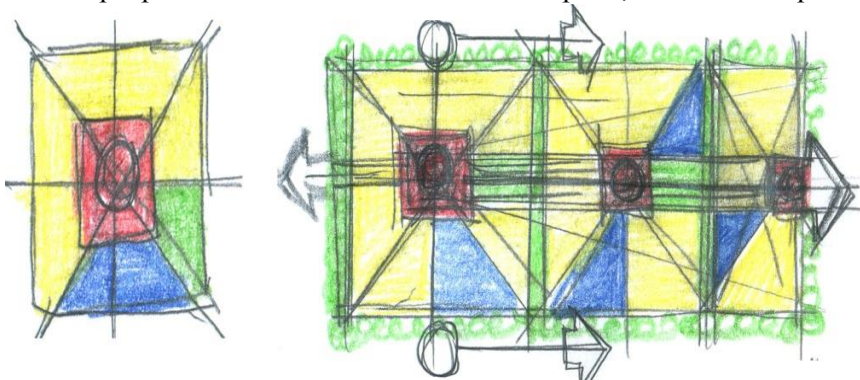

поврзаност на луѓето кон тие целини

и е повеќе изразена. Со нагласување на локалните населби, со истакнување на амбиенталните вредности, населбите се доближуваат до сликата на мали градови што во основа е блиска до популацијата. На тој начин се врши и соодветна дисперзија на домувањето, централните подрачја, дисперзија на работните места (се менува и значењето на работата во услови на глобални мрежи), односно сите содржини можат да се креираат со различни урбани и архитектонски концепти.

Слика 8. Урбани функции. Мултинаменски содржини. Урбана дисперзија наместо урбан централитет.

-Тенденција на **зголемување на комуникациите**, он лајн информации, интернет, сателитиска комуникација, се зголемува нивото на комуникација по квантитет и квалитет, со што се овозможува поповолно комуницирање на луѓето од локално до глобално ниво со примена на глобални мрежи на комуникација, социјални мрежи за поефикасно комуницирање на популацијата и поголема припадност кон глобалните придобивки и предизвици, со што се врши брза размена на информации во рамки на информатичкото општество. Со тоа се овозможува ефикасно поврзување со стопанските корпорации и соодветно комуницирање на глобалниот трговски пазар. Тоа се изразени придобивки од вклучувањето на ефикасните комуникациски мрежи и нивното функционирање на глобално ниво.

-Тенденцијата на **развој на нови технологии, нано материјали** и нано технологија, во основа интензивен развој на науката, означува современ третман на новите знаења и нови хоризонти од аспект на научно-технолошкиот развој, со што се отвораат нови можности за уште подинамиен напредок на општиот развој на глобално ниво.

-Тенденција на зголемување на влијанието на **екологијата** ⁹ во глобални рамки и сите активности на човекот и на природата имаат влијание врз крајните ефекти на квалитетот на живеењето на глобалниот екосистем. Сите активности во просторот, без разлика на обемот и карактерот на истите, на одреден начин имаат влијание на глобално ниво: природни непогоди, суши, земјотреси, пожари, поплави, цунами, тајфуни, епидемии, дизбаланс на одделни видови флора и фауна, намалување на шумите, зголемување на отпадоци, пластика, зголемено ниво на загадување и сл. Сето тоа има влијание на тенденцијата за зголемување на значењето и практичната примена на природните законитости и еколошките принципи во севкупниот однос на човекот кон природата. Се нагласуваат тенденциите за примена на еколошка архитектура ¹⁰ при ирганизирање на просторот.

-Тенденција на **рационално користење на енергијата** и ресурсите во функција на одржлив развој, особено изразена во урбаната средина и при снабдување со енергија на урбаната средина и особено на архитектонските објекти, со изразена енергетска ефикасност на објектите ¹¹.

9. Екологија е биолошка дисциплина која ги проучува односите на организмите (растенија и животни) и нивните животни заедници спрема околната средина. Називот Екологија потекнува од два грчки збора: *oikos* што значи – дом, и *logos* збор, поим. односно *logija* (знаење, учење, наука). Од тоа произлегува дека екологијата е наука за живеалиштата на живите суштества.* Извор: Colic, Dusan (1975): *Opsta teorija zivotne sredine, ekologija*, Beograd, стр. 7

10. Еколошка архитектура. Архитектура која содржи посебен однос кон животната средина и ги зема во вид природните законитости и барањата на природната средина, со вклучување во нејзините природни текови. Примери на еколошка архитектура се: архитектура на земја, соларна архитектура, дрвена архитектура и др. Еколошката архитектура користи конзервација на енергијата, ефикасна инсолација, атмосферска вода и процес на рециклирање во најголема можна мерка. Еколошката архитектура има свои следбеници низ светот, а меѓу најзначајните протагонисти на еколошката архитектура се: Michael Hopkins, Inland Revenue Centre, Nottingham, UK (1992-4), New Parliamentary Building, London (1989); Future Systems, London Scheme, Zero Emission Programme (1995); Renzo Piano, J.M. Tjibaou Cultural Centre, Noumea, New Caledonia (1991-7); Short, Ford and Associates, Queen's Building, De Montfort University, Leicester (1993); SITE, Tennessee Aquatorium, Chattanooga project (1993), TIECC Communications Centre project, Trawsfynydd, Wales (1994); Richard Rogers, Master plan for Majorca, Palma (1994); Ken Yeang, MBF Tower, Penang (1990-93); Gaia Associates, Waterfall House, County Meath (1989-90), Eco House, County Cork (1995-6); Aspen Design Group, Rocky Mountain Institute, Old Snowmass Valley, Aspen, Colorado (1984); Center for Regenerative Studies: California State Polytechnic University, Pomona (1994) и други. Извор: Slobodan Maldini: Future architecture, извод од книга: Енциклопедија архитектуре.

11. Според [Wikipedia.org/wiki/Енергетска _ ефикасност](http://Wikipedia.org/wiki/Енергетска_ефикасност) [11/2012], Поимот енергетска ефикасност начесто се среќава кај две можни значења: едното е на уредите, а другото е на мерките и однесувањето. Под енергетски ефикасни уреди се подразбира уред кој има голем степен на корисно дејство односно мали губитоци при трансформација на еден во друг вид енергија. На пример, обичната сијалица голем дел од електричната енергија ја претвора во топлинска енергија, а само мал дел во корисна електрична енергија. Во таа смисла, сијалицата претставува енергетски неефикасен уред. Што се однесува до мерките, под енергетска ефикасност се подразбираат мерки кои се применуваат со цел да се намели потрошувачката на енергија. Најчести мерки кои се преземаат за намалување на губитоците на енергијата и за подобрување на енергетската ефикасност се: замена на необновливите енергенти со обновливи; замена на енергетски неефикасни потрошувачи со ефикасни; изолација и замена на столаријата во просторот кој се загрева; намалување на потребна енергија по единица производ и други.

- Тенденции за поголема **рационалност** при организирање на урбаната средина, со ефикасно користење на ресурсите, **користење на изградениот градежен и комунален фонд**, со внесување на нови намени во постојните структури и со заживување и реновирање на напуштените делови на градовите, особено со активирање на напуштени **индустриски**

објекти, како нови урбани жаришта, презентирани преку неколку примери.
12

- Тенденции за **обликување на архитектонските структури**, со аплицирање на принципите на природата во севкупниот контекст на архитектурата, со примена на **биоархитектура**, со начелата на еколошка архитектура и на одржлив развој, со максимално користење на соларна енергија и креирање соларна архитектура¹³, примена на еко дизајн, а во крајна линија и со креирање на различни архитектонски солуции.

- Множество на различни **дизајн солуции** кои го креираат мозаикот на глобалното општество. Процеси на глобализација со помирување на глобалните тенденции за унифицираност и процесите на локалните тенденции за локалните различности, мотивирани од спецификите на секој локален архитектонски простор. Препознатливост на дизајнот преку локалните особености и дизајн на локално ниво, како можност за дизајн диверзитет, различност, како особина на креативниот аспект на дизајнерите. Заедничка е потребата за оформување оптимални солуции за конкретни дизајн решенија за конкретни простори и логично е понудените солуции да бидат резултат на локалните услови, клима, материјали, навики, култура на живеење, традиција, како специфичен аспект на локалните простори.

12. Три примери на урбано реновирање:

Пример 1. Цирих. Трансформација на урбано ткиво на простори кои се запуштени, како остатоци од индустриска зона и создавање нови урбани жаришта, во делот Цирих-запад, локалитет кој во минатото бил сведок на индустриската револуција, денес референтна точка за гастрономија, уметност, дизајн, танц, култура и архитектура. Денес Цирих-запад е област која е во постојано регенерирање и го има изгубено своето индустриско минато.

Пример 2. Рубе, Франција. Од фабрика до трговски центар. Со појавата на индустриската револуција во поголемите европски центри во средината на 19 век, се создаваат индустриски капацитети и комплекси, како што е примерот на градот Рубе, кој прераснува во главен текстилен центар во Франција. Примерот е за рационално користење на изградениот фонд на индустриски објекти и комплекси, со пренамена на напуштените индустриски капацитети во современ трговски центар, со намени од јавен карактер.

Пример 3. Лисабон. Од запуштена индустриска зона до луксузен квартал. Пример на внесување на урбана функција за потребите на *Експо 98* на локалитет на запуштена индустриска зона, оддалечена 8 километри од центарот на градот, со современи и високоестетски обликувани јавни простори.

Извор: www.potra3.com.mk [12.2012]

13. Соларна архитектура. Архитектура која е проектирана да на најпогоден начин ги искористи сите позитивни ефекти од сонцето и инсолацијата. Соларните објекти ја користат сончевата енергија за производство на електрична енергија, загревање на вода, греење на објекти или нивно ладење. Со помош на соларни колектори се загрева ладната вода и се депонира во резервоари. Се применуваат активни и пасивни соларни системи. Кај активните системи се користат соларни батерии или соларни колектори за претворање на сончевата енергија во некој друг вид енергија која може да се користи веднаш или кога е потребно. Кај пасивните соларни системи, самата куќа со својата архитектонска и конструктивна концепција претставува систем кој ги користи предностите на инсолацијата. Таквите објекти

имаат дебели камени ѕидови кои претставуваат резервоари за топлина добиена од загревање со сончевите зраци. Пасивните системи имаат стаклени фасадни платна со кои се постигнува ефект на стаклена бавча и на тој начин со природен пат куќата се грее во зимскиот период. Еколошка куќа е објект во кој се применуваат еколошки здрави материјали. Еколошки карактеристики на објектите се: употреба на природни материјали, воведување на природна средина во објектите, однос кон зеленилото, однос кон загадувачите, користење на природни ресурси и сл. (Извор: Слободан Малдини, - <http://maldinis.blogspot.com/2007/12/recnik-arhitektonskog-projektovanja-e.html> [11.2012])

Тенденции - Дизајн 5 Е

Како резултат на согледувањето на тенденциите во организирање интегрален простор се презентира внесување на 5 Е решенија, кое се содржи од релации на повеќе сегменти кои ја сочинуваат целината на интегрална современа дизајн стратегија во функција на квалитет на организирање на човековите населби и архитектонските простори.

Слика 9. 5Е аспекти на просторот за поголем квалитет на средината.

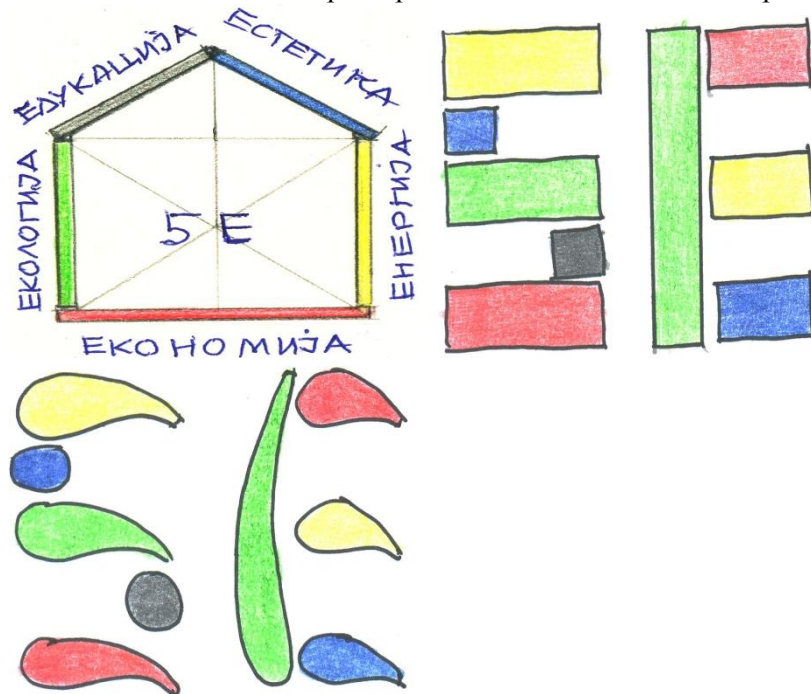

Економија. ¹⁴ Развој на економските перформанси поврзани со активностите на човекот во урбана средина, релации на популација и ресурси и оптимално користење на ресурсите во организација на просторот, развој на економијата – за подобри услови за живеење.

Енергија. Се согледува рационалното користење на енергијата при организација на просторот, примена на пренамена и редизајнирање на стари и напуштени простори и објекти, во функција на рационално користење на

енергијата, користење на обновливи извори на енергија (дрвна маса, сонце, ветер), примена на енергетска ефикасност на објектите.

Екологија. Користење на природни ресурси во функција на одржлив развој, зачувување на квалитетна околина, користење на шуми со оптимално одржување и менаџирање на ресурсите, вклучување на природата во урбаната структура. Тенденција на примена на природни материјали. При организирање на архитектнските простори се користат природни материјали, што како искуство од традицијата се користи во континуитет.

Едукација. Вклучување на едукацијата како двигател на развојот, со мултидисциплинарен пристап и вклучување на предизвиците на идниот развој, примена на нови технологии и материјали, развој на информатичко општество и комуникациони системи.

Естетика. Креирање на различни дизајн солуции, од ниво на град до ниво на дизајн производи, зголемување на квалитетите на делови на градовите, како урбани центри со повеќе намени, обликување на јавни простори, примена на аспектите на естетиката, биоархитектура.

Естетика на урбан дизајн, естетика на архитектура, естетика на дизајн производи.

Релации на различност на локално ниво, карактеристики на национално и регионално ниво, глобална тенденција – подобрување на квалитет на живеење.

14. Економија на просторот ги проучува економските аспекти и карактеристики на просторот воопшто или одделно архитектонски или урбанистички простори. Во архитектонски смисол, економија на просторот се содржи во економичноста на архитектонскиот план која се остварува со економична употреба на конструкција и конструктивен систем, градежен материјал, економична организација на просторот (функционална положба на просториите, комуникациите), економичност во употреба на архитектонскиот објект (одржување, греене, изолација) и др. Во урбанистички смисол, економија на просторот се согледува од аспект на композиција, типот на изградбата, сообраќајните структури, комуникациите и др. Економски критериуми на градбите опфаќа: цена на локацијата, цена на изградбата, цена на опремување, пазарна цена на завршен објект. (Извор: Слободан Малдини, - <http://maldinis.blogspot.com/2007/12/recnik-arhitektonskog-projektovanja-e.html> [11.2012])

Заклучок

Основна тематика во овој труд претставува проблематиката на тенденциите при организација на просторот во рамките на глобалното општество. Се согледуваат карактеристиките на глобалното општество, како целина на дејствувањето на човекот и природата односно како целина на глобалниот екосистем. Релациите на локално, национално и регионално ниво го сочинуваат глобалното ниво. Во услови на изразени процеси на глобализација, секое учество на пониските нивоа е многу битно и од тоа зависи и целината на дејствувањето и ефикасноста на глобално ниво.

Од широкиот спектар на можно согледување на карактеристиките на глобалното општество во однос на организацијата на просторот, во трудот се елаборираат некои сегменти на тенденциите на глобалното општество како: изразената миграција и концентрација во урбаната средина и едновремена депопулација на руралната средина; брзиот развој на технологијата и науката и новите материјали како придобивка во глобални рамки; развој на комуникациите со примена на глобални комуникациски и социјални мрежи, како придонес за оптимално дејствување на глобално ниво; тенденции на јакнење на еколошката свест и потребата за вклучување на екологијата во активностите при организација на просторот; тенденции за порационално користење и организирање на просторот на човековите населби. Таквите тенденции се важни за нивно применување во соодветни современи дизајни, во конкретниот случај во современата организација на просторот. Со примена на различни сегменти на тенденциите комплексно третиран, можат да се креираат различни солуции, а со тоа и различни нивои на квалитети на организирање на просторот во кој се одвиваат виталните активности на човекот, во корелација со природата.

Литература

- Doxiadis, C.A. (1971) : *Ekomenopolis, naselje buducnosti*, SS Arhitektoskog fakulteta, Beograd
- Colic, Dusan (1975): *Opsta teorija zivotne sredine, ekologija*, SS AF, Beograd
- Lefevr, Anri (1974): *Urbana revolucija*, Nolit, Beograd
- Kojic, Branislav (1976): *Stari balkanski gradovi, varosi i varosice*, ICS, Beograd.
- Пешиќ, Мирослав (1964); *Човеков простор*, Нолит, Београд.
- Stefanovic, Dusan (1975) : *Pojam, karakteristike i znacaj urbanizacije u savremenom svetu*, Arhitektonski fakultet, Beograd
- Radovic, Ranko (1979): *Zivi prostor*, Nezavisna izdanja 24, Beograd.
- Кокалевски, Мирче (1989): *Квалитет на рурална и урбана средина*, НИО Студентски збор, Скопје;
- Кокалевски, Мирче (2000): *Ниски терасести структури на коси терени*, Тектон, Скопје;
- Tacoli, Cecilia(2012): *Urbanization,gender and urban poverty:paid work and unpaid carework in the city*,International Institute for Environment and Development,United Nations Population Fund. New York
- United Nations(2004):*World Population to 2030*,Department of Economic and Social Affairs, New York
- Чипан,Борис(1978):*Македонските градови во 19 век и нивната урбана перспектива*,МАНУ, Скопје;
- <http://maldinis.blogspot.com/2007/12/recnik-arhitektonskog-projektovanja-e.html> [11.2012]
- <http://www.scribd.com/doc/98661007/recnik-arhitektonskog-projektovanja> [11.2012]
- www.plusinfo.mk [05.12.2012]
- www.potra3.com.mk [12.2012]

Доц. д-р Петар Намичев
Универзитет “Гоце Делчев” – Штип
Република Македонија

ВЛИЈАНИЕТО НА ГЛОБАЛНИТЕ ТРАНСФОРМАЦИИ ВРЗ МОДЕРНИОТ ДИЗАЈН

Апстракт

Глобалните трансформации претставуваат еден светски феномен кој тешко може да се планира и предвидува. Секое дефинирање на поимот глобално е потребно да поврзе со одредена територија, кој ја опфаќа одреден модерен процес. Не постои изедначеност на интензитетот на глобалните трансформации во сите области, региони, општествени средини, природни региони, поради различниот степен на развиеност. Влијателни точки на глобалната трансформација на современиот дизајн се постоечкиот развој на современите технологии, брзорастечкиот развој на новите технологии и материјали, брзите трансформации на потребите на целните групи кои е потребно континуирано да се следат, развој на различни насоки на современиот дизајн кои е потребно меѓусебно да се надополнуваат, за да ефектот на глобалниот пазар ги одрази вистинските потреби на корисниците, брзо прилагодување на константно интензивните и непредвидливи промени на брзорастечките економии и сл. Постојат одреден број на фактори кои влијаат на формата на современиот дизајн како креативниот момен на дизајнерот, способноста за имагинацијата, иновативноста како креативен процес, дизајнот денес не претставува само индивидуален процес, туку интердисциплинарен пристап на тимска работа и сл. Притоа потребно е да се применуваат новите технологии од областа на новите материјали, во различни области (автомобилската индустрија, видео игрите, биометричката технологија, развојот на паметните телефони), како пример полимерите, развојната технологија на фибро и сл. Сето ова елаборира за сложеноста на глобалните трансформации во областа на современиот дизајн, кои во одреден период не можат да се контролираат и создаваат ефект на, во поголемиот процент, изненадувачки позитивен тренд, кој води кон модернизацијата на човековата околина, олеснување на човековите потреби, активности и достигнувања.

Клучни зборови: дизајн, глобализација, интердисциплинарен, технологија, модерна, наука

Основните принципи на модерниот дизајн се движат во рамките на еден интензивен развоен циклус на промени со зголемен интензитет, што се

забележува во сите фази на имплементацијата. Основните принципи се движат во сегментот на влијанието на дизајнот на глобално ниво на група или општество, адаптација на модерното кон сите нови научни и технолошки фактори, одредени форми на дигитализација на извор на податоци, трансформација на материјали и така натаму.

Фактори кои ја детерминираат глобалната трансформација во дизајнот, се категоризираат во однос на барањата и замената на некои современи материјали кои отстапуваат од некои традиционален дизајн контекст, форма на витален концепт, адаптабилност кон потребите на целната група, сите имплементирани во еден глобален или регионален контекст. Сето ова води кон крајна рационализација и трансформација на одреден дизајн концепт, изразени низ периодите на иновациите, имплементација, презентацијата, комерцијализација, искоренување и сл.

Според истражувањата, денес 58% од матурантите ќе работат на професии кои денес не егзистираат, односно се развиваат во одреден период, како непредвидливи развојни циклуси, акои зависат од одредени развојни технолошки развиени глобални состојби и нивна имплементација во одредени региони. Современиот дизајн се базира на информатичките науки и интердисциплинарниот пристап, што има влијание врз развојните проекции на состојбите на модерниот дизајн (Davidson C.,2011).База за современиот дизајн преставува новиот начин на едукација и односот кон информатичките нови технологии. Во досегашниот традиционален начин на стекнување на знаења преку образовните институции, се стекнуваа дипломи со кои се добиваше работно место. Денес стекнувањето на знаења води примарно од информатичките технологии на глобалниот пазар, дата на информации во корелација со образовните институции, до одредени идни професии, со обемен опсег на опслужување.

Креативниот момент е еден од највиталните и силни фактори за опстојувањето на модерниот дизајн. Креативниот концепт има многу верзии на инспиративен развоен пат. Секогаш треба да се има инспирација, која се појавува во еден дел од моментот. Предизвик е да се биде инспириран. Но денес покрај бескрајните можности од достапноста кон нови идеи, дали поединецот се заситува од мноштво на варијанти со модерен концепт, се задоволува одредено ниво на интерес, промена и функција, при што не останува слободен простор во креативната мисла.

Дали е воопшто возможно да се биде инспириран од медиум. Дали тој начин не претставува само веќе видено нешто и ограничување на креативниот импулс. Затоа одредени дизајнери не сакаат да истражуваат кога работат на нов дизајнерски проект, на веќе реализирани проекти и остварени – реализирани проект, токму заради губење на оригиналноста во пристапот, методологијата на изработка, концептот и конечната дизајнерска форма. Да се најде инспирација во одреден објект, да се продолжи со работата (борбата), подалеку од подиумот, поблиску до улицата (реалноста), до реалниот свет кој јасно ги изразува актуелните потреби, да се продолжи, да

се има смелост за нови предизвици. Следуваат принципи и контексти како: избор помеѓу едноставноста или хуманоста, да не се грижите премногу за секогаш идеалната слика на сите фази на модерниот дизајн. Но понекогаш инспирацијата не се појавува во вистинскиот момент, затоа што таа не се најавува, туку е спонтан мисловен инспиративен процес. Но инспирацијата претставува разлика помеѓу успехот и падот. Вреднувањето на целокупниот процес во модерниот дизајн добива потврда кога ќе се најде во средиштето на глобалните трансформации и нивното општораспространето влијание. Вредноста се валоризира кога производот ќе се продаде, како завршен сегмент од модерниот дизајнерски процес. Во процесот на употребната фаза, каде практичноста, функционалноста, прилагодливоста кон глобалниот пазар и сите позитивни и негативни трансформации кои ги носи, се валоризира вложениот напор. Пресудна улога за креирање на вредноста на модерниот дизајн е вистинаската иновативност. Понекогаш иновативноста знае да биде импулсивна и да оди во погрешна насока, затоа да не се оди со брзо темпо во одредување на приоритетите во варијантните форми на одредена насока. Иновативноста егзистира само без менаџирање. Менаџерите на иновативноста се различни. Иноваторите не се фабрички работници, затоа е потребно да се остави простор за одредени креативни моменти, да не се поврзуваат со кратки временски периоди, кои вршат притисок кон дизајнерската модерна мисла. Матрицата на дизајнот е потребно да се дефинира. Да се постигне концепт на јасна слика, дали дизајнерите работат за конзументите или дизајнираат за себеси, за нарачателот, односно компанијата, дали се насочени кон интересите и за потребите на пазарот. Некои дизајнери работат кон тендецијата да создадат бренд-имега себе, да станат славни личности. Притоа се одделуваат различни модерни концепти, а се насочуваат единствено кон успех на лична основа, што е исто така еден значаен сегмент од насоките каде се движи модерниот дизајн под притисок на глобалниот пазар и трансформациите кои ги носи. Дали дизајнерството е индивидуален процес во растечкиот тренд на комплексниот свет. Дизајнот одамна е процес на соработка, процес на социјална соработка, а не индивидуален процес на единка, дизајнер, генијалец и сл. Под една капа – дизајнот е еден рамноправен партнер со конзументот и со менаџерот за логистика, за секого кој ќе биде поканет на заедничкиот процес на дизајнирање. Притоа секое искуство е од витално значење за имплементирање во дизајнерскиот процес, односно може да има пресудна, значајна улога во основните насоки и линии на дизајнерскиот финален концепт.

Витални дизајнерски примери на производи на глобално ниво се поврзани со одредени фази или периоди во производството и дизајн имплементација на методологијата, притоа можат да направат анализа во однос на специфичните области на индустрискиот дизајн, внатрешниот простор, архитектонскиот концепт, изградба и општи области на глобалниот пристап кон дизајнот. Во областа на материјалите кои се дел од новата технологија, можеме да го земеме како пример каменот како

архаичен материјал, кој наоѓа свое место во новите технологии. Каменот како основен структурен материјал послужил во основа за почеток во развојот на конвенционален материјал за фасадите, преградни ѕидови, покривни површини, кои се истражувани систематски, со примери кои илустрират солүции за структуралните проблеми за различни типови на објекти и намени, кои содржат разработени детали. Ова резултира со различни решенија со различни типолошки форми со голем број на детали и варијантни решенија, со комплексен систем на тестови и апликативни стандарди и решенија кои се прилагодуваат на новите технологии (Cantor I.G :1988, 3-10). Во овој контекст се движат развојните насоки и за другите современи материјали.

Табела 1. Еколошки цигли направени од рециклирачка хартија, како индустриски производ

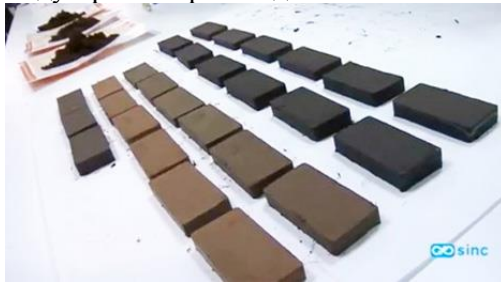

Насоки за развој и движења на иднината на дизајнот

Современите глобални трансформации ќе бидат насочени кон интензивирање на директната зависност на интердисциплинарниот пристап кон дизајнот во сите области на развојот на нови технологии, социјалните промени, развојот на глобалната култура, образованието, свеста за животната средина и сл. Дали дизајнот можеме да го третираме како процес или како артефакт, како идеја или како резултат на една идеја. Можеме да кажеме дека претставува совесна примена на креативноста низ еден иновативен процес. Притоа креативноста значи можност да се комбинираат идеи на нов начин за да се реши одреден проблем и да се развиваат можностите, каде иновацијата е успешна примена на нови идеи за нов или докажан проект, сервис или процеси. Но не треба да се запре тука како што некои прават, да се каже дека во 80-тите се движеше околу рационалноста и конгломератите. Во 90-тите актуелно беше брендирањето како највисок подем. Денес луѓето изгледа го гледаат дизајнот како сечиј проблем за решавање за се, насекаде и за сето време, Потребно е да се направи нешто реално и нешто вистинско. Неминовно е да се направи подлабока и повеќе совесна визија на дизајнот. Дизајнот е навистина визуализација на стратегијата на компаниите, но секако и магична алатка која креира можности за да се направи животот подобар, побезбеден и забавен.

Со надеж да се направи светот поеднаков, сочувствителен и прекрасен за секој поединец на земјата (Report D., 2006).

Нови технологии

Новите генерации на дизајни во контекст на новите технологии се стремат кон зголемување на иновативноста, пријателски ориентирани кон околината, и економичноста во проекцијата на трошоците во дадената област на дизајнот. Инспирацијата е во концептот на ултрамодерен дизајн и економичноста на технологијата. Поставување на современи технолошки концепти(екоплус, екоконцепт, екооперативни концепти)пакети со ниска емисија на испарувања во околината (брендот *Vogele*, преку новата колекција на производи- машини). Во процесот на дизајнот значајна е улогата на децата што може да ја имаат при креирањето на новите технологии, при подржување на технологиите кои го подржуваат процесот на учење кај децата. Овие сознанија во процесот на прибирање на искуство, истражување на потребите на корисниците и партнерите во процесот на дизајнирање, се дефинираат врз база на своите искуства во областа на истражувањата. Различноста на идеите и начинот на водење на процесот на дизајнирање, мора да водат кон донесување на одлуки, кои се поврзани со креативноста на децата и односот кон новите технологии. Постоенето на голем број на истражувачи кои работат на ова поле говори за постоење на интердисциплинарен и професионален однос кон самоедно поле од областа нановите технологии. Компјутерските и видеоигри претставуваат голем процент од глобалниот пазар и индустрија и го привлекуваат вниманието на училишните целни групи. Притоа големиот наплив од видео игри и компјутерски апликации се игнорираат од едукаторските кадри. Притоа мислејќи на влијанието на последиците од социјален аспект на игрите, заборавајќи на едукативниот потенцијал на игрите. Современиот развој на игрите, интерактивните приказни, дигиталните авторизирани алатки, поврзаноста на значењата и зборовите и термините, сугерираат кон нови можности на медиите во едукативниот процес. Хронологијата во областа на игрите датира наназад околу триесетина години, тие денес се едни од најпрофитабилните и влијателни форми на забавата низ целиот глобален свет, како голем дел од буџетот во економијата на пазарот(Squire K.,2003).

Развојни насоки за престојната година 2013

Областите во кои се движи модерната висока технологија се усмерува кон веќе афирмираните дизајни кои се актуелни кај конзументите и како приоритетни кај големите глобални корпорации. Врз база на визиите за идните актуелни доминантни високо технолошки дизајнерски ризводи, во

најскора иднина, за тековната 2013 година таргетирани се одредени насоки. Приоритет се дава на новите дизајни во автомобилската индустрија, паметните телефонски модели, визуелните компјутерски апликации и машини, психолошката компонента на поврзаноста со мобилните телефонски апарати, интелигентните машини како замена за реалноста, новите технологии во служба на техниката која егзистира, третата димезија као приоритетна во сите домени на визуелното (печатење, визуелизација), занемарување на границата помеѓу уметничкото, технологијата и рачната изработка, и како доминантна област на развојот на социјалните мрежи како еден од највлијателните глобални технолошки.

Табела 2. Формирање на дизајнерскиот јазик на иднината за автомобилите на Рено – дизајнер Рос Лавгров

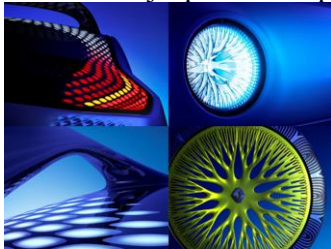

Следува ерата на мобилните телефони кои претставува основен линк на секој поединец со глобалната мрежа на податоци и социјална мрежа. Тие технолошки совршени предмети претставуваат основна конекција на нашето тело со целото опкружување, во приватниот простор, работното место, автомобилот, јавниот сектор и сл. (Morey T. -2013). Автомобилите стануваат паметни автоматизирани машини кои не водат од една до друга точка, каде приоритет е заштедата на енергија, каде автоматизираните возила стануваат се поатрактивни. Со тоа влијанието на човекот се повеќе се намалува во креативна смисла и во учеството во механичкото раководење со функциите на автомобилот. Според истражувањата рапидно се очекува зголемување на автоматизираните возила до 2017 година, каде истражувачите очекуваат потполна автоматизација на функцијата, додека цената не претставува пресуден фактор за одлучување (Dill K, 2013). Примената на биометриските апликации станува актуелна и неминовна нејзина брза комерцијализација во сите сектори на современата технолошка ера. Пристапот со глас или допир кој чита податоци станува се поверојатна и реалност. Доаѓа ерата на кога човечката меморија веќе не е код за автоматизираните подлоги, туку биолошката индивидуалност и карактеристики ќе бидат приоритетни за препознавање во софтверот на автоматизираните уреди. На тој начин физичката анонимност на корисниците се занемарува. Дигиталната авоматизирана интелигенција создава систем на неодредено неконтролирање поставување на структура на податоци кои водат од едни до други следејќи авоматирирани постапки, создавајќи вештачка интелигенција на нашите дигитални идентитети (Tuttle R., 2013). Во наредниот период се очекува развој

и зголемување на 3Д моделирањето и 3Д печатарската технологија, во рамките на виртуелното производство. Притоа индивидуалните корисници и дизајнерите ќе можат при печатењето на објектите, да имаат специфицирани податоци и функција, без да користат принтери и работен простор (Kalahar P.:2013). Визиите за тековната година покажуваат нагорен растечки тренд во споменатите области кои се компатабилни и во сличен технолошки интерактивен контекст, преку надолнување и компатабилност на едни со други.

Табела 3.3 Д принтерите се современа технологија на моделирање како замена за печатарската технологија

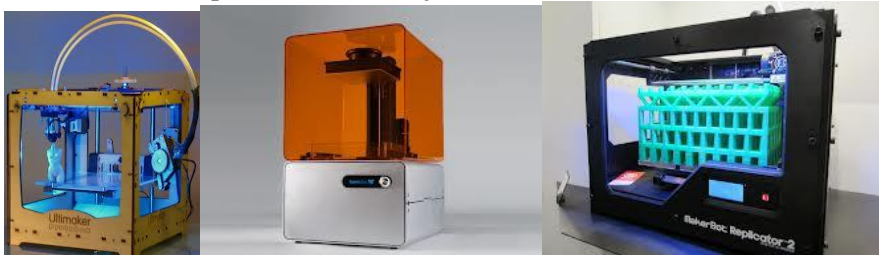

Новите технологии продуцираат нови материјали, кои се базираат на веќе употребени материјали или компатабилни со одредена методологија и технологија на изработка во одредена област. Новите материјали како на пример **полимерите** кои се иновативни за заштита на одредени материјали од оштетување, нечистотии, превентива од корозија или замрзнување, притоа обезбедувајќи бактериолошка заштита. Рециклирачкиот процес претставува голем дел од индустриската продукција, како на пример во еколошки концепт на употреба на рециклирана хартија за изработка на цигли во градежната индустрија. Предходно смесата од хартија во течна

Табела.4.Процес на рециклирање на секундарна примена на пресувана хартија, замена за дрво



состојба се меша со глина, и обликува во помали парчиња кои со помош на преса се обликуваат во бараната форма. Варијантни модели се практикуваат со дизајнирање на модели со можност за истекувачка вода, која доаѓа во допир со циглата, и се користи додатно за наводнување. Во друг дизајнерски концепт хартијата се трансформира како рециклиран материјал за изработка на парчиња дрво за изработка на мебел, со систем на пресувана хартија. Притоа може да се изработуваат парчиња на мебел или декоративни предмети, со одреден впечаток на имитација на структурата на дрвото.

Табела.5.Исклучително неверојатните карактеристики на реакцијата на нанополимерите



Истражувањата во технологијата на материјали од **фибер** се соочени со нови достигнувања, за да се биде актуелен, во современи услови потребни се научни истражувања. Полето на истражувања, само за еден тип од современите материјали, кои се дел од иднината на технологијата, се развива во неколку насоки: нанофибер, паметни фибер материјали, еко природен фибер и карбон фибер. Секако области кои се најзастапени и имаат перспектива се авиоиндустријата, алтернативната енергија, автомобилската и текстилната индустрија. Притоа можностите и опслужувањето има поширок глобален карактер во областа на: предмети од фибер (карбон нано цевки), градби од фибер (архитектонски форми), опремување со инструменти (од областа на метеорологијата), биомедицината (примена на научни сознанија од нанофибер технологијата и био-компатабилни полимери), наноматеријали (синтези на карбон наноцевкасти производи), фибер и протеинска хемија (текстил, храна и здравство), инструменти (инженерски инструменти со дизајн на сензорска технологија, подвижни машински делови од фибер), флексибилна електроника (електронски делови во флексибилна структура со безжичена и далечинска контрола) и сл. Во областа на градежништвото голем дел на **новите технолошки материјали** се применуваат на повеќе начини. Пред се ова се однесува на материјалите: бетон (современи начини на мегаструктури или моделирани елементи), матал (примена на метални конструкции со различна структура и технологија) секако најзначајна е развојот на нано-технологијата базирана на лесни-за одржување површини-фасади, за металните елементи, дрвото како технологија на материјалот, со истражувања на механичките, хемиските и физичките карактеристики, со примена на нови технологии, за одредени елементи од дрво или продукти базирани врз дрвото, при формирањето на дрвени мегаструктури. Секако новите технологии се базираат врз структурните карактеристики, производствената технологија, термална обработка за заштита од влага, заштита со премази, огноотпорни карактеристики, акустични карактеристики, влијанието врз животната средина, влијание врз ентериерниот простор и неговиот третман. Бенефициите од примената на новите технологии е мултивалентна, како создавање на здрава средина за градителската средина, имплементација на нанотехнологијата и нова функционалност на продукти со високи карактеристики, развој и менаџирање на голем број на нови материјали и доказ за квалитетот на перформансите, за времето на искористување преку

применетата технологија и сл. Керамиката како материјал се користи во градежништвото со префабрикување со метод на употреба на природни полимери (Јоно К., 2004, 112).

Табела 6. Инвентивен дизајн на сид со рециклирачки концепт на цигла за заштеда на вода



Заклучок

Глобалните трансформации претставуваат еден светски феномен кој тешко може да се елаборира, а уште потешко да се планира и предвидува. Секое дефинирање на поимот глобално е потребно да поврзе со одредена територија, која опфаќа одреден модерен (современ) процес. Не постои изедначеност на интензитетот на глобалните трансформации во сите области, региони, општествени средини или природни региони, поради различниот степен на развиеност. Овие влијанија се уште потешко мерливи кога се работи за влијанието врз модерниот дизајн, поради неговата специфична прилагодливост кон одредена подлога, на современиот конципиран свет. Влијателни точки на глобалната трансформација на современиот дизајн се постоечкиот развој на современите технологии, брзорастечкиот развој на новите технологии и материјали, брзите трансформации на потребите на целните групи кои е потребно континуирано да се следат, развој на различни насоки на современиот дизајн кои е потребно меѓусебно да се надополнуваат, за да ефектот на глобалниот пазар ги одрази вистинските потреби на корисниците, брзо прилагодување на константно интензивните и непредвидливи промени на брзорастечките економии и сл. Сето ова елаборира за сложеноста на глобалните трансформации во областа на современиот дизајн, кои во одреден период не можат да се контролираат и создаваат ефект на, во поголемиот процент, изненадувачки позитивен тренд, кој води кон модернизацијата на човековата околина, олеснување на човековите потреби, активности и достигнувања.

Користена литература

1. Myerson, Jeremy. *IDEO: Masters of Innovation*. London: Laurence King, 2001. National Art Library pressmark: 603.AB.1033
2. Von Hippel, Eric: *Democratizing Innovation*. Cambridge, Mass.: MIT Press, 2006
3. Gardner, Howard.: *Five Minds for the Future*. Boston, Mass.: Harvard Business School Press, 2007.
4. Fairs, Marcus. *Twenty: First Century Design*. London: Carlton, 2006. National Art Library pressmark: 602.AH.0330
5. Adamson, Glenn: *Thinking Through Craft*. Oxford: Berg, 2007. National Art Library pressmark: 602.AH.0566
6. Squire Kurt: *Video games in Education, International journal of Intelligent simulation and gaming*, 2003
7. Cantor I.G and Juda M.B.: *The new stone age: Overcoming the structural stumbling blocks, New stone Technology*, Design and construction for Exterior wall systems, ASTM STP 996, American society for Testing and Materials, Philadelphia, 1988
8. Cathy Davidson : *Now You See It: How the Brain Science of Attention Will Transform the Way We Live, Work, and Learn* (Viking Penguin 2011)
9. Cathy Davidson : *The Future of Thinking: Learning Institutions in a Digital Age* (with David Theo Goldberg , MIT Press 2010)
10. Williams, Gareth: *The Furniture Machine: Furniture Since 1990*. London: V&A Publications, 2006. National Art Library pressmark: 603.AG.0726
11. David Report : *Design(in) the future*, issue 3/march 2006
12. Morey T. – *Smart phone accessories became smarter*, 20 tech trends for 2013
13. Dill K. - *We lose control of our cars*, 20 tech trends for 2013
14. Tuttle R.- *Automated intelligence aids our digital doppelgangers*, 20 tech trends for 2013
15. Kalaher P.: *Virtual manufacturing starts small*, 20 tech trends for 2013
16. Jono K., Fuji M, Takahashi M.: *Porous ceramics for building materials fabricated by in situ sodification method using natural polymer and waste resources*, Journal of the ceramic society of Japan, 112, 2004
17. Druin Allison- *Behaviour and Information Technology*, 2002
18. Druin Allison- *The role of children in the design of new technology*, University of Maryland, 1999

ДОЦ. Д-Р КРСТЕ ШАЈНОСКИ
АСИСТЕНТ М-Р ВЛАТКО ПАЧЕШКОСКИ
„Економски факултет“ – Штип

ПРОЦЕСОТ НА ЕКОНОМСКА ГЛОБАЛИЗАЦИЈАТА ПРЕД И ПО ГЛОБАЛНАТА КРИЗА

Апстракт: развојот на процесот на економска глобализација зависи од условите во кои се одвива, при што од клучно значење, покрај слободата на движење на стоките и услугите, на капиталот и работната сила, се и монетарните услови. Од нив, во суштина, зависи дали процесот на глобализација ќе се развива во согласност со потенцијалот на објективните сили кои го генерираат. Факт е дека производните сили и односи делуваат постојано, меѓутоа, резултатите не се секогаш соодветни на нивниот потенцијал.

Оптимални резултати можат да се очекуваат само во услови на непречено дејствување на пазарните законитости во одделните национални економии и во односите меѓу нив, а тоа е можно само доколку постои консеквентен меѓународен монетарен поредок, со глобална валута во неговото средиште. Резултатите се субоптимализираат со функционирањето на национални валути во улога на светска мерка на вредноста, особено со преминувањето на флукуирачки курсеви во интервалутните односи во светот и нивната нестабилност.

Ваквата логика на размислување ја потврдува развојот на светското стопанство во изминатите два века. Интегрираноста на националните економии во глобална достигна највисок степен во периодот на системот на златно важење. За тој период се зборува како за време на прва глобализација, како интегрирање врз рационална меѓународна поделба на трудот. Неа не ја донесе политиката, туку потребата за развој на националните економии, користејќи ги и странските пазари како услов за подинамичен развој.

Процесот на економска глобализација доби друг тек со напуштањето на златно-девизниот стандард и преминувањето на доларски стандард, при флукуирачки курсеви. Процесот продолжи да се одвива и натаму, но со подеми и падови детерминирани од интересите на националните економии чии валути вршат меѓународна улога. Финалето е избувнување на глобална финансиска и економска криза, а повеќе годишните тешкотии за излез од рецесијата само потврдуваат дека за непречено продолжување на процесот на глобализација е неопходно воспоставување на глобална валута.

Клучни зборови: глобална валута, златно важење, доларски стандард, меѓународна поделба на трудот, флукуирачки курсеви

THE PROCESS OF ECONOMIC GLOBALIZATION BEFORE AND AFTER THE GLOBAL CRISIS

Abstract: The development of the process of economic globalization depends upon the conditions under which it takes place, where besides the freedom of movement of goods and services, of capital and labour force, the monetary conditions are of great importance as well. In fact, it depends upon them whether the process of globalization is going to develop itself in accordance with the potential of objective forces that are generating it. It is a fact that the forces and relations of production act constantly, but the results are not always adequate to their potential.

Optimal results can be expected only in conditions of free action of the market regularities within the individual national economies and the relations between them, and that is possible only if there is a consequent international monetary system, with a global currency in its centre. The results sub-optimize themselves with the functioning of the national currencies in the role of world value measure, especially with the changing of the fluctuating rates into inter-currency relations across the world and their instability.

Such logic of reasoning is confirmed by the development of the world economy in the past two centuries. The integration of national economies into global ones has reached the highest level during the period of the system of gold standard. That period is said to be a period of the first globalization, of integration upon the rational international division of labour. It was not brought by the policy, but by the need of development of the national economies, using the foreign markets as a condition for a more dynamic development.

The process of economic globalization has received another flow with the abandonment of the gold - exchange standard and its change into dollar standard, upon fluctuating rates. The process continued to take place onwards, along with ups and downs determined by the interests of the national economies whose currencies perform an international role. The end is an outbreak of the global financial and economic crisis, whereas the several years of difficulties in finding a way out of the recession only confirm that it is necessary the establishment of a global currency for free continuation of the process of globalization.

Keywords: global currency, gold standard, dollar standard, international division of labour, fluctuating rates

1. Вовед

Процесот на економска глобализација, сфатен како процес на интегрирање на националните стопанства во глобално, е објективен историски процес. Неговите почетоци можат да се бараат во моментите кога субјекти од одделни економии имаат потреба да ги преминат државните граници со цел да остварат поголема заработувачка отколку што би оствариле, работејќи само на домашниот пазар. Покрај потребата да купуваат поефтино и да продаваат поскапо и надвор од домашниот пазар, врз развојот на процесот на економска глобализација влијаат и други фактори-транспорт, комуникации, инфромации. Сепак, од клучно значење, покрај слободата на движење на стоките и услугите, на капиталот и работната сила, е начинот на плаќање на трансакциите од една во друга економија.

Подем во развојот на економската глобализација се случува со надминувањето на размената на стока за стока и со еволуцијата на стоконите пари во општ еквивалент на вредностите (златото како пари), во пари со сите нивни функции (мерка на вредноста и мерило на цените, прометно средство, платежно средство, средство за штедење и како светски пари). Тоа е моментот кога производителите од било кој крај на светот рентабилноста на своето производство можат да го калкулираат од аспект на светските потреби и можности. Таквата можност е од интерес и на одделните економии и на глобалното стопанство, бидејќи, во пазарни услови на стопанисување и со глобална валута, се остварува рационално искористување на факторите на производство и се врши рационална меѓународна поделба на трудот. И не е случајно што во периодот на функционирање на системот на златно важење интегрираноста на националните економии во глобална достигна највисок степен. За тој период се зборува како за време на прва глобализација, како интегрирање во услови на рационална меѓународна поделба на трудот. Карактеристично е што таквата глобализација не ја донесе политиката, туку потребата за развој на националните економии, користејќи ги и странските пазари како услов за подинамичен развој.

Процесот на глобализацијата добива друг тек по напуштањето на системот на златно важење во трите вид а (gold specie standard, gold bullion standard i gold exchange standard) и по неповолното искуство од односите меѓу двете светски војни, особено поради бројните мерки на затворање на националните стопанства и конкурентски девалвации на националните валути. По Втората светска војна се формираа ММФ, Светска банка и ГАТТ (подоцна СТО) со цел да се продолжи и развива мултилатералноста во економските односи присутна во системот на златно важење, коригирана во согласност со променетите односи во националните економии и во односот на силите меѓу нив. Притоа, правилата на златно девизниот стандард утврдени во Бретон Вудс се коригираат и со едностраното утврдување на доларска цена на златото, со што меѓународниот монетарен систем преминува во систем на

златно -доларски стандард. Во 1971 година Американците ја укинуваат конвертибилноста на доларот во злато и преминуваат на систем на флукуирачки курсеви. Меѓународниот монетарен систем се трансформира во систем на доларски стандард, со можност и други силни валути да преземат дел од меѓународната улога на доларот.

Иако, врз основа на делувањето на другите фактори, пред се на техничко-технолошкиот прогрес, се зголемува интегрираноста и меѓузависноста на националните економии, со преминувањето на доларски стандард во меѓународните плаќања доаѓа до редуцирање на мултилатералноста во плаќањата и до проблеми кои произлегуваат од нестабилноста на вредноста на националните валути кои вршат меѓународна улога. Тоа доведе до појава на глобални нерамнотежи, до преземање на протекционистички мерки, до валутни тензии меѓу одделни национални економии, па и до предупредувања од опасност од отпочнување на валутни војни, кои лесно можат да прераснат во трговски војни. Се случи и глобална финансиска и економска криза од која, и националните и светското стопанство, и по 4-5 години, се уште не заздравило за да ја остварат преткризната динамика. Ефектите од форсираната глобализација се редуцираа на ниво од нејзините реални можности.

Бројните проблеми и тешкотиите во надминувањето на стагнантните и рецесивните текови во САД, Еврозоната и Јапонија и појавата на земји во подем, на кои им пречи нивната привилегирана позиција во меѓународните плаќања упатуваат на потребата од изнаоѓање на глобално решение со кое националните економски проблеми не можат да се оправдуваат со потребата за одржување на меѓународната ликвидност затоа што предизвикуваат големи нарушувања во меѓународните економски односи. Не само теоријата, туку и практиката ги покажа дубиозите од таквиот пристап во решавањето на меѓународните плаќања.

Нема сомнение дека процесот на економска глобализација ќе продолжи да се одвива и без пресврт во меѓународните монетарни односи, но со подеми и падови детерминирани од интересите на националните економии чии валути вршат меѓународна улога. Зашто процесот не може да се сопре, меѓутоа, не може ниту да продолжи да се развива во согласност со потенцијалите на објективните сили кои го генерираат. Ним треба да им се создадат услови во кои, од една страна, резултатите од глобалното интегрирање ќе соодветствуваат на потенцијалот на современата техника и технологија, а од друга страна, ќе се овозможи нивен натамошен непречен развој, како трајна основа за непречено интегрирање на националните во глобална економија. А таквите услови можат да се создадат доколку се креира глобална валута.

Процесот на економска глобализација во овој труд ќе го набљудуваме низ еволуцијата на парите, од системот на златно важење, преку функционирањето на Бретонвудскиот меѓународен монетарен систем до денешните односи во меѓународните плаќања во кои доминираат

национални или регионални книжни валути, со сите последици што ги предизвикуваат, мотивирани и од решавањето на националните и регионалните проблеми, независно од глобалните.

2. Процесот на глобализација во системот на златно важење

Во периодот на функционирање на системот на златно важење интегрираноста на националните економии во глобална достигна највисок степен. За тој период се зборува како за време на прва глобализација, како интегрирање во услови на рационална меѓународна поделба на трудот. Карактеристично е што таквата глобализација не ја донесе политиката, туку потребата за развој на одделните стопански субјекти и на националните економии како целина, користејќи ги и странските пазари како услов за подинамичен развој. Во тоа пресудна улога одигра механизмот на функционирање на системот на златно важење. Со што овој систем придонесе интегрираноста на националните економии во глобална да достигне највисок степен?

Суштествено е што меѓународното златно важење, кое, иако формално не било паричен систем, фактички функционираше како таков. Како израз на системите на златно важење во одделни земји, меѓународното златно важење -преку врзувањето на секоја одделна валута за ист стандард на вредност и со одржувањето на стабилноста на меѓународниот однос на вредностите на одделни валути- го олеснувало не само меѓународниот платен промет, туку со тоа и меѓународната трговија и меѓународното движење на капиталот, а како последица на тоа се остварувала рационална меѓународна поделба на трудот.

За остварување на поволните ефекти посебно значење му се придава на стоковниот карактер на парите (златото како пари со сите функции), во таа смисла што додека функционираше механизмот на златното важење (и во националните граници на одделни земји и на меѓународно ниво) оптекот на парите бил врзан за едно од природата ограничено добро, т.е. оптекот зависел од вкупната количина на монетарно злато и немало големи опасности од емисија на пари без покритие.

Од голема важност е и одржувањето на стабилни курсеви меѓу националните валути, со оглед на тоа што тоа е еден од главните предуслови за нормално функционирање на светското стопанство, врз рационални пазарни критериуми (курсевите го изразуваат односот на вредноста меѓу одделни валути и златото, врз основа на стапките на ковање). Од практиката на златното важење произлегува значењето на стабилноста на интервалутните курсеви во регулирањето на меѓународните монетарни и економски односи, независно од типот на валутниот стандард.

За доброто функционирање на златното важење од голема важност било и тоа што тоа функционираше во земји и меѓу земји кои биле на приближно ниво на економска развиеност, односно не биле премногу

нееднакви во економската развиеност. Тоа значи дека меѓусебните влијанија, во услови на слобода на увоз и извоз на злато односно на слобода на ковање и топење на златото, при фактички фиксни курсеви, не постоела можност некоја од земјите да го изгуби сето свое злато (поради што, денеска би можело да се каже дека не постоела можност едни земји постојано да генерираат суфицити, а други дефицити). Зашто, секоја настојувала со пораст на производството и извозот да го зголемува девизниот потенцијал, но, кога тоа не давало резултати (поради недоволната конкурентност, независно од кои причини), се прибегнувало кон рестриктивна монетарна политика (со дефлаторни ефекти), за да се воспостави рамнотежа во односите со странство. Конкурентски девалвации биле исклучени. Само со зголемување на продуктивноста на трудот и на динамиката на растот се обезбедувала поповолна позиција на странските пазари, а промените во односот на силите се вршеле во полза на попродуктивните економии.

Сите суштествени проблеми во меѓународните економски односи, меѓу двете светски војни, се последица на непостоењето на светски пари, поточно на неможноста да се договори функционирање на механизам на светски пари.

3. Бретонвудскиот систем- обид за воспоставување на мултилатерализација во меѓународните плаќања, како основа за остварување на рационална меѓународна поделба на трудот

Неповолното искуство во меѓународните плаќања во периодот меѓу двете светски војни, изнуди уште во текот на Втората светска војна Сојузниците да ги удрат темелите на една организација која во идниот период на мир ќе овозможи меѓународна соработка на подрачјето на парите, како основа за подинамичен и поурамнотежен развој на националните економии и на глобалното стопанство. За таа цел беа формирани Меѓународниот монетарен фонд (ММФ) и Светската банка.

Со спогодбите за нивно формирање биле поставени неколку цели:

- 1) Остварување на меѓународна соработка по пат на меѓусебно советување;
- 2) Одржување на стабилни интервалутни курсеви и избегнување на девалвации, заради постигнување на предности на светскиот пазар (тнр. валутен дампинг);
- 3) Воспоставување на мултилатерален систем на плаќање за тековни трансакции меѓу земјите членки и отстранување на

девизните ограничувања кои го кочат развојот на меѓународната трговија;

- 4) Помагање на земјите членки, ставајќи им на располагање (под определени услови) странски валути од залихите на Фондот, заради финансирање на привремените дефицити во нивните биланси на плаќање.

Во декларирањето на овие цели се гледа континуитетот и сличноста со некогашното златно важење, но и отстапките кон земјите кои биле посиромашни во злато и монетарни резерви, а сакале меѓународните плаќања да ги организираат врз принципот на мултилатералноста.

Она што на златното важење му беше иманентно (стабилноста на интервалутните курсеви и мултилатералноста), во новиот меѓународен монетарен систем, стануваат цели кои треба да се остваруваат. Притоа, како клучна претпоставка за мултилатерализацијата во меѓународните плаќања било укинувањето на девизните ограничувања кои биле заведени во повеќето земји во периодот меѓу двете светски војни. И бидејќи основачите на ММФ предвидувале дека тие ограничувања во помалку развиените земји не ќе можат веднаш да се укинат, во Спогодбата за ММФ предвиделе преоден период до нивното укинување (чл. 14 од Стратутот).

Врз основа на укинување на девизните ограничувања западноевропските земји остварија мултилатерализацијата во плаќањата во 1958 година, кога презедоа обврска за воспоставување конвертибилност на домашните валути во злато или во долари конвертибилни во злато. Овде меѓутоа, треба да се има во вид дека тој успех споменатите земји го остварија со дополнителна помош од страна на САД (Маршаловата помош инектирана преку Европската платна унија). Тоа е само уште еден доказ дека за остварувањето на мултилатерализацијата во меѓународните плаќања преку воведувањето конвертибилност на националните валути, не биле определени доволно средства за да се помогне за да се оствари таков статус на повеќето национални валути, како основа за мултилатерализацијата.

Сличност со златното важење постои и во определбата за одржување на стабилни интервалутни курсеви, како основа за средени меѓународни економски односи. Со оглед на значењето, оваа обврска се однесувала дури и за земјите на кои им било допуштено да ги задржат девизните ограничувања, во преодниот период. Сите трансакции се вршеле врз основа на утврдениот паритет. И флукуирачките и многукратните девизни курсеви во принцип биле забранети. Постои, меѓутоа, и разлика. Додека во системот на златното важење курсевите

осцилирале меѓу „златните точки“ (фактички биле апсолутно стабилни) со новиот Меѓународен монетарен систем (ММС) била предвидена поголема флексибилност. Еднаш утврдените паритети на земјата членка можеле да се менуваат, но само заради исправување на „фундаменталната неуррамнотеженост“ во билансот на плаќањата.

Повоениот развој во значителна мера ги оправда очекувањата, меѓутоа, бенефитите од интегрирањето на националните стопанства преку мултилатерализација на плаќањата не ги почувствуваа сите земји. Најдобро поминаа западно-европските земји, кои успеаја да воспостават конвертибилност на сопствените валути. Стопанствата на Германија и Јапонија се оспособија до степен да му конкурираат на американското стопанство и да генерираат суфицити на тековните сметки од нивните платни биланси. Поради тоа често се случуваа монетарни (девизни) кризи во кои нивните валути апрецираа во однос на доларот. Кај повеќето други земји кои не успеаја да воспостават конвертибилност на сопствените валути јазот во степенот на развиеност се зголеми.

Бретонвудскиот систем добро послужи, без поголеми проблеми, да се премине на доларски стандард, што претставува целосно отстапување од концептот на стоковни пари. Со тоа отпочна практиката меѓународната ликвидност да се задоволува со национални валути, кои не се конвертибилни во злато, туку конвертибилни во други валути, при флукуирачки курсеви, со сите последици врз рационалноста на меѓународната поделба на трудот и врз процесот на глобализацијата.

4. Проблеми на глобализацијата во услови на доларски стандард

Современите проблеми во меѓународните економски односи, јасно покажуваат колку е важно прашањето на парите за развојот на националните и светската економија. Ова, особено, од аспект на тоа дали се тие „стоковни пари“, како репрезенти на стоковните вредности на светското стопанство, или национални валути во функција на светски пари, а, притоа, ги изразуваат само стоковните вредности на националните стопанства чии валути вршат таква функција.

Факт е дека Бретонвудскиот систем на меѓународни плаќања беше договорен како златнодевизен стандард, но, по едностраната одлука за укинување на конвертибилноста на доларот за злато и напуштањето на фиксните курсеви (во 1971 година) се санкционира улогата на доларот како светски пари, но се отвори и можност и други национални валути да вршат таква функција, иако е тоа contradiction in adjesto, бидејќи на националните валути им се придава својство кое по својата природа, како национални валути, тие не можат да вршат докрај успешно. Во почетните години од

функционирањето на ММФ се создаде илузија дека доларот е вреден колку и златото. Меѓутоа, набрзо се појавија проблемите од противречноста на неговата позиција, што го дезилузираа, но се одржуваше поради меѓународната свест за опасностите од преземање на мерки за укинување на неговата меѓународна улога и немоќта, без согласност со САД, да се креира вистинска светска валута. На барањата за таква разврска се одговори со креирање на специјални права на влечење (СПВ), но нивниот развој беше закржлавен, а идејата за нивно создавање се разводни по укинувањето на конвертибилноста во злато, во полза на националните валути кои вршат меѓународна функција.

Устоличувањето на неколку национални валути во улога на светски пари беше проследено со промени во монетарната политика на земјите. Со таргетирање на цените се настојуваше да се создаде доверба во стабилноста на резервните валути. Со поддршка на Меѓународниот монетарен фонд се форсираше политика на либерализација на економските односи на земјите со странство. И не само за плаќања на тековни трансакции, туку и за капитални, со очекување дека слободното движење на капиталот ќе овозможи подинамичен развој во земјите кои ќе ги либерализираат економските односи со странство. За остварување на таквата цел стотина земји декларираа конвертибилност на нивните валути, иако не беа оспособени фактички да ја одржуваат. Тоа се покажа како погрешно, а го призна и ММФ, укажувајќи дека во поголем број земји се уште е неопходна соодветна контрола на приливот и одливот на капитал.

Функционирањето на националните валути во функција на светски пари, при флукуирачки курсеви во меѓувалутните односи, овозможи водење на релаксирана монетарна и фискална политика во земјите со резервни валути, со негативни последици и во сопствените земји и во односите со конкурентските економии. Во периодот на форсиран процес на глобализација, на пример, во САД дојде до пораст на нееднаквоста меѓу богатите и сиромашните, до намалување на штедењето и пораст на долговите на населението, до создавање на „балони“ на различни активи (станови, куќи, акции), до пораст на буџетскиот дефицит и на јавниот долг. Неможноста за натамошно одржување на балоните доведе до нивно пукање, што заврши со избувнување на најголемата криза по Втората светска војна.

Последиците на меѓународен план се манифестираа преку диференцирањето на земји кои на тековната сметка од платниот биланс постојано се во дефицит и на други кои бележат суфицити. Тоа доведе до расправи и меѓусебни оптужби за причините на глобалните нерамнотежи, па дури и до сугестии која земја каква макроекономска политика треба да води за да се надминат нерамнотежите. САД се жалат дека Кина штети претерано и води политика на потценета вредност на јуанот, а Кина им забележува дека САД трошат премногу и ја депресираат вредноста на доларот. Недоразбирањата се причина за преземање на определени протекционистички мерки за заштита на националните стопанства. На

земјите во подем им пречи големото осцилирање на вредноста на водечките валути, па укажуваат на опасноста од „валутни” војни, преку конкурентски девалвации.

Мошне е значајно што во услови на национални валути во функција на светски пари и флукуирачки курсеви во меѓувалутните односи во светот, во голема мера се комплицира донесувањето на соодветни и правовремени економски одлуки на макро и на микро ниво во сите земји, а последиците се најлоши за тековите на економската глобализација.

Неизвесностите што ќе се случува во САД или во земјите чии валути имаат меѓународна улога изнудуваат и размислувања дека по 1970 година се случува на местото на златниот стандард да се развива „информативен стандард”¹⁵⁰, во смисла дека субјектите се ставени во ситуација повеќе да се интересираат за намерите на Трезорот и на ФЕД (за цените на хартиите од вредност и за курсот на доларот) отколку за успешно менаџирање на фирмите и на националните економии, врз стабилни меѓународни критериуми за рентабилност.

Неизвесноста во меѓународните економски односи порасна по неуспехот на развиените економии да ги надминат рецесивните текови во нивните економии, дури ни со впумпување на огромни износи на пари. А бидејќи таквите потези го подгреваат стравот од зголемување на инфлацијата и од опаѓање на вредноста на резервните валути се’ почесто се бара воспоставување на нов меѓународен монетарен систем, со креирање на глобална валута во неговото средиште.

5. Глобализацијата во услови на функционирање на светска валута

Се’ потешките и се’ почестите финансиски и економски кризи во одделните земји и во меѓународните економски односи покажуваат дека одамна е исцрпена конструктивната улога на доларот (се разбира, и на другите резервни валути) како национална валута во функција на светски пари. Се’ е поочигледно дека доларот, во остварувањето на таа функција, се’ повеќе се користи за остварување на моментални, краткорочни национални интереси (какво што е инфлаторното финансирање на потрошувачката, односно преку нејзиното експандирање низ механизмот на бескаматно кредитирање од страна на странски држатели на долари), со што генерира и инфлаторни процеси во светот.

Причините за кризата поврзани со улогата на доларот како светски пари и неколкугодишното препелкање таа да се надмине ја

¹⁵⁰ James Grant: Requiem for the Dollar, Wall street journal, December 5 2009

наметнуваат потребата да се излезе на патот на еволуцијата на парите на линија на нивната дематеријализација во светски пари, преку глобална валута до емисија на единствена светска валута. Тоа е суштинска претпоставка за повторно воспоставување на објективни економски критериуми врз кои ќе се врши рационална меѓународна поделба на трудот во светски размери и ќе продолжи интегрирањето на националните економии во глобално, светско стопанство. Се' е поочигледно дека светот, и покрај зголемената интегрираност, се уште е далеку од глобална економија која би функционирала со единствена светска валута (single world currency). Меѓутоа, веќе е се' појасно дека и натамошното глобализирање е невозможно без глобална валута од типот на стоковни пари, во која националните валути би ја утврдувале својата вредност и би одржувале стабилност на паритетот.

Иако е тешко да се зборува за тоа што би било кога би било, нема сомнение дека функционирањето на глобална валута од типот на банкорот на Кејнс:

- би го ослободило светот од монетарните кризи во кои учествуваат повеќе национални валути,

- инфлацијата би била, пред се', национален проблем, а националните проблеми не би се третирале како светски повеќе отколку што е нивната специфична тежина во светски рамки,

- не би било толкави неусогласености во развојот, за да се договара билансирање меѓу одделните земји, со барања и за промени на нивните национални стратегии за развој,

- не би имало страв што може да направи некоја земја со сопствената валута, бидејќи последиците од односот на естаблишментот кон неа би го поднесувале субјектите во земјата, а тие би ги казниле доколку водат неефикасна и неоговорна економска политика,

- би се збудувала поголема ефикасност на извозно ориентираните бизниси и би се охрабрувале странските директни инвестиции, врз пазарни критериуми, преку искористувањето на некои од факторите на производство (особено работната сила), под поповолни услови отколку во нивните земји, да ги остваруваат своите профитабилни цели. Итн.

6. Заклучок

Избувнувањето на најголемата финансиска и економска криза по Втората светска војна и неколкугодишните недоволно успешни напори на развиените економии да ја надминат дефинитивно покажуваат дека се

исцрпени можностите за натамошен развој на глобалното стопанство без глобална валута од типот на стоковни пари. Доларот и другите национални валути одиграа позитивна улога во таа насока, меѓутоа, вршењето на таквата улога, покрај остварувањето на привилегиите, нивните стопанства ги доведе до нестабилност која неповолно се рефлектира и врз односите со економиите во подем. Ним се повеќе им пречи нивната привилегирана позиција во меѓународните плаќања и тие се почесто бараат да се изнајде глобално решение, со кое би се избегнало националните економски проблеми да се третираат како светски, а секоја економија би зависела од подобрувањето на квалитативните фактори на стопанисување и нејзиното рационално вклучување во меѓународната поделба на трудот.

КОРИСТЕНА ЛИТЕРАТУРА

1. James Grant: Requiem for the Dollar, Wall street journal, December 5 2009
2. Report of the Commission of Experts of the President of the United Nations General Assembly on Reforms of the International Monetary and Financial System, United Nations, New York, September 21, 2009.
3. Robert A. Mundell: The international Monetary system in 21st Century: Could Gold Make a Comeback?, Columbia University, 1997 ([www.robertmundell.net](http://www.robertmundell.net/SantaColomba_Conferences/SCConf.asp) /SantaColomba Conferences/SCConf.asp)
4. Joseph E. Stiglitz: New World monetary system inevitable (www.ajc.com/opinion).
5. Peter Isard: Globalization and the International Financial System, What's Wrong and What Can Be Done, Cambridge, 2004
6. Dr Vjekoslav Meichsner: Osnovi nauke o novcu, Univerzitet, Skopje, 1958
7. Benjamin M. Anderson: Gold versus Bancor or Unitas, delivered before the Chamber of Commerce of the State of New York, February 3, 1944.
8. Paul Davidson: Reforming the World's international money, Paper for conference "Financial Crisis, the US Economy, and International Security in The New Administration", Nov.14, 2008, The New School;New York.
9. George Monbiot: Keynes is innocent: the toxic spawn of Bretton Woods was no plan of his, Gardian, 18 november 2008.

10. Susan George: Alternative finances, The world trade organisation we could have had, Le Monde diplomatique-English edition (www.monde-diplo.com/2007/01/03economy)
11. Robert Skidelsky: Keynes, Globalisation and the Bretton Woods Institutions in the Light of Changing Ideas about Markets, World Economics, Vol.6, No.1, 2005
12. Zhou Xiaochuan: Reform the International Monetary System (www.pbc.gov.cn/english).

д-р Крсте Шајноски
м-р Влатко Пачешкоски

Глобализацијата како генератор на економски диспаритети во светската економија

Апстракт: Со развојот на технологијата и се поголемата меѓузависност во одвивањето на меѓународните односи, особено во нивното егзистирање и функционирање, денес, фундамент е економската моќ. Од друга страна, економската моќ, најчесто, е детерминирана од следниве перформанси: *per capita* БДП, учеството и значењето во меѓународната трговија и во меѓународните финансии, способноста за акумулација и создавање на нови технологии и употребата на новите технологии, преку чијашто примена се создаваат можности за уште поголема акумулација. Оттука, слободно може да се констатира дека борбата во истражувањето и развојот на новите технологии во исто време е и натпревар за што подобра позиција во светската економија. Тргувајќи од тука во овој труд е имплементирана анализа и се дава одговор како денес во ера на глобализација е рапределна економската моќ во светската економија, причините за немоќта во светската економија и трансформацијата на моќта во светското стопанство.

Клучни зборови: глобализација, економска моќ, трансформација, меѓународна трговија, меѓународни финансии

1. Вовед

Факт е дека глобализацијата е во тек и дека , барем во сегашната фаза, се одвива асиметрично. Различното ниво на економска развиеност на одделните земји веројатно е основната причина што голем дел од нив не можат да се интегрираат во светските економски текови , т.е. не можат да ги валоризираат позитивните страни на процесот на глобализација или, ако евентуално ги користат, тогаш тоа е во помала мера. Друг дел земји се наоѓаат надвор од процесот на глобализација или апсолутно се “изгубени” во него. Апострофираната маргинализација во сегашната етапа на глобализацијата е неизбежен факт, бидејќи во нејзината основа е вграден моделот на “пазарниот фундаментализам” кој, *per definitionem* дејствува според принципот центар- периферија *id est* продуцира регионални диспаритети, фаворизирајќи ги развиените земји, а дестимулирајќи ги помалкуразвиените.

2. Продлабочување на јазот меѓу развиените земји и земјите во развој денес во ера на глобализација

Како и порано а особено денес, факт е дека е нерамномерно распределена моќта во светската економија. Врз основа на тоа овде може да се констатира дека светската моќ, т.е. светското богатство е сконцентрирано во меден мал број на земји.

Тенденцијата за продлабочување на дискрепанцата во развојот меѓу развиените и помалку развиените земји и натаму продолжува, при што односот врз основа на степенот на развиеноста, мерен преку БДП per capita меѓу развиените и најмалку развиените земји, во 1946 година, е 10:1 а денес е над 100:1. Додека, пак, односот меѓу развиените земји и земји во развој од 11:1 во 1946 година денес е 15:1. Најексплицитно тоа го покажуваат и следниве податоци:

Табела1 Дискрепанца во степенот на развој меѓу РЗ и НРЗ, РЗ и ЗВР за периодот од 1946-2010 година

	Најмалку развиени земји	сите земји во развој
1946	10,5 : 1	11,0 :1
1960	26,5 : 1	12,3 :1
1970	37,3 : 1	12,1 :1
1980	44,4 : 1	12,9 :1
1990	60,2 : 1	13,0 :1
2000	90,0 :1	14,9 :1
2010	94,3:1	15,3:1

Извор: A Fair Globalization, Creating Opportunities for all” WORLD COMMISSION ON THE SOCIAL DIMENSION OF GLOBALIZATION Washington DC, 2011

Од друга страна, светскиот економски раст во текот на последните педесет години беше импресивен. Тоа беше евидентно во развиените земји што напредуваа со брза стапка, наспроти сиромашните земји што движат напред со бавни чекори и заостануваат се повеќе во однос на развиените земји. Во периодот од 1947 до 2010 година просечниот per capita, во светски рамки, е зголемен за приближно десетпати, поточно БДП се зголеми од три трилиони долари на преку триесет трилиони долари. Меѓутоа, и покрај ваквиот раст на светскиот аутпут, повеќе од осумдесет земји имаат понизок per capita денес, отколку во 1990 година. Исто така, над 25 % од 4,5 милијарди население во сиромашните земји уште имаат животен век под четириесет години. Исто така, просечниот доход во петте најбогати земји на светот е за 114 пати поголем од петте најсиромашни земји, така што тој јаз е најголем од кога било досега.

Врз основа на претходно изнесеното, нашиот став е дека проблемот на дискрепанцата меѓу ЗВР и РЗ се повеќе се продлабочува како резултат на

дејствувањето на процесот на глобализација. Во тој контекст се забележува дека светскиот БДП во дваесеттиот век се зголеми за десетпати во развиените земји додека пак во земјите во развој за три пати. Всушност, државите од богатиот Север вешто, на најдобар можен начин, ги искористија стартните позиции во процесот на глобализација. Корисностите и ефектите од глобализацијата за оваа група земји се огромни, што може да се согледа и од следнава табела¹⁵¹:

Табела2 Ефекти од глобализацијата за развиените земји и за помалку развиените земји од 1970 до 2010 година

година	Процент од глобалниот доход кој оди во прилог на 20% најбогати земји	Процент од глобалниот доход кој оди во прилог на 20% најсиромашни земји	Однос, помеѓу најбогатите и најсиромашните
1970	70,2	2,3	30:1
1980	73,9	2,3	32:1
1990	76,3	1,7	45:1
2000	82,8	1,3	64:1
2010	85,3	1,1	90:1

Извор: Brown and Kane , *The globalization of World Politics* , Oxford University Press, 2011 p 456

Исто така, за продлабочување на јазот во развиеноста меѓу РЗ и ЗВР свој придонес имаат ТНК, од една страна , и ограничувачките фактори на нивниот развој и експоненцијалниот раст, од друга страна.

Веќе неколку децении јадрот на светската економија се управува на меѓународно ниво. Така финансиските пазари иницијално беа раководени преку ММФ, иако тие сега се децентрализирани; трговијата се управува преку СТО (порано ГАТТ); а координацијата на економската политика преку Г7. Меѓутоа, ниту една од тие координирачки агенции не му посветува внимание на она што би можело да се посматра како централен проблем на глобалната политичка економија. Имено што произлегуваат меѓу нив , од бруто разликите во приходот и благосостојбата меѓу нејзините конституентни, подекономии, и односи на доминација и субординација. Растечката интеграција на богатите со сиромашните подекономии има тенденција да стабилизира еден класен, систем на глобално ниво.

Во претходните епохи меѓународните односи на нееднаквост беа посматрани како непроблематичен исход на супериорноста на доминантните сили. Во тековните околности тие често се посматраат како морално одбивни, а почесто како проблематични, во поглед на нивниот капацитет за поткопување на светската економија како целина.

¹⁵¹ Brown and Kane , *The globalization of World Politics* , Oxford University Press, 2011 page 456

Првиот доказ дека глобалната нееднаквост била посматрана како општ политички проблем беше институционализацијата на програмите за економска помош, воспоставени поединечно од повеќе високоразвиени земји во педесеттите и шеесеттите години. Програмите за помош, обично, имаа една од трите наводни цели: да спречат специфични закани за човекчкиот живот, (како што е привремената немаштија), да ја наполнат локалната економска пумпа со финансирање такви стратегиски проекти (како што се браните) или совладување општествени или културни бариери на развојот вклучувајќи воведување програми за контрола на раѓањето. Финансиските трансфери често беа придружени од тимови.¹⁵² Таквата помош за развој многу ретко беше алтруистичка или контролирана од примателите: таа често беше насочена кон поранешните колонии или воспоставени сфери на влијание; или често беше поврзана со воена помош, како начин за одржување посебен идеолошки калап во државата-домаќин и се инсистираше парите од неа да се користат за купување производи од земјата-донатор. Речиси насекаде донаторите имаа јасна обврска да ги одржуваат пазарите за произведените производи и стабилни нискотрошковни добивки на суровини во земјите-домаќини.

Помошта формираше дел од спектар на односи, вклучувајќи трговија и задолжување, меѓу богатите и сиромашните земји, што изгледаше како засилување на глобалната нееднаквост. До седумдесеттите години развојното прашање генерираше криза на легитимацијата во тие односи - барањата за моралност, на начин на којшто богатите држави ги третираат сиромашните, повеќе не можат да бидат одржливи. Оттука произлегуваат две општествени научни теории што ефикасно го делегитимизираат односот. Првата е таканаречената Сингер-Пребишов или структуралистичкиот доказ. Таа сугерира дека богатите држави имаат динамични економии насочени кон технолошки напредок во којшто монополските корпорации и ефективните синдикати можат да ги држат цените на произведените стоки. Во исто време, сиромашните држави имаат слаби инвестициски матрици и дезорганизирана работна сила, што значи дека постои постојан намалувачки притисок врз цените на производите и нема поттик за индустриска разновидност. Тоа создава конзистентна тенденција кон растечки диспаритет меѓу произведените производи и суровините, а со тоа развојот се прави невозможен. Наспроти тоа, теоријата на зависност, како што се знае, се концентрира врз алокацијата на капиталот. Имено, се докажува, дека тие кои го имаат капиталот внимателно ја користат алокацијата на капиталот за да ја контролираат матрицата на развој во ЗВР.

Тие докажувања доведоа до една конференција, спонзирана од УНКТАД, на којашто сите држави, во принцип, се согласија за подобрување на помошта, воспоставување рамнотежа во растечкиот диспаритет во однос на трговијата, а на ЗВР им беше дадено повеќе власт во органите на

¹⁵² www.imf.org/poverty;reduction&growth;facility

глобалното економско управување. Сепак, малку од тие цели се реализираа, па така меѓународниот економски поредок, општо земено, стана понеуреден и децентрализиран во којшто положбата на ЗВР станува се понезавидна.¹⁵³

3. Меѓународните економски односи во услови на глобализација како генератор на диспаритети во светската економија

На денешното ниво на општествено економски развој националните граници се претесни и нужна е потребата од заедничко глобално сознавање, уважување и регулирање односно разрешување на прашањата и проблемите кои ги тангираат сите земји и народи, независно од континентот каде припаѓаат и нивото на развиеноста. Оваа состојба се јавува како резултат на се поголемата и поразновидна меѓузависност помеѓу државите во светот и светската економија

Системот на меѓународни економски односи, се регулира на истиот начин како што е поставен уште пред 5 децении, според концептите и интересите на земјите кои во тоа време го имаа приматот во светското стопанство. Кога земјите во развој започнаа да се појавуваат на светската сцена, по Втората светска војна, тие се соочија со систем кој не им одговара и којшто систем ги промовира исклучиво интересите на развиените земји.

Денес, кога се во тек крупни промени во светот и во мултилатералната соработка, ЗВР, се маргинализирани на светската политичка и економска сцена. Всушност, тие се принудени тежиштето на своите активности да го пренесат на меѓународните организации кои се основни промотори на меѓународната економска соработка, како што се Светската трговска организација, Меѓународниот монетарен фонд и Светската банка, кои исклучиво се во функција на развиените земји.

Иако формално сите земји членки, се согласуваат дека земјите во развој треба да обезбедат подобри услови за развој, конкретните акции во тој правец, се одвиваат многу тешко и со отпор од развиените земји. Всушност станува збор за прилично радикални ставови и длабоко всадени принципи и правила на постоечкиот систем.

Да го истакнеме на пример принципот на недискриминација, што е темел на кој почива теоријата и праксата на меѓународната трговија. Кога земјите во развој ја изразија потребата, тој принцип да не се применува во меѓународната трговија за ЗВР и да им се одобри преференцијален третман, тоа беше доживеано како вистински шок. Оценето беше, дека со таквата постапка ќе биде нарушен темелот на системот за меѓународна трговија и дека тоа ќе доведе до дискриминација во меѓународната размена и сл. Исто така неразвиените држави никогаш немаат остварено право на пристап на пазарите на развиените земји. Тој проблем е присутен до денес. Субвенциите

¹⁵³ www.unctad.org

од развиените земји коишто им ги даваат на своите производители ги прават поконкурентни наспроти производите од земјите во развој.

Во претходно наведените состојби од меѓународната трговија најсилно се рефлектираат спротиставените интереси на земјите. Овие, и уште многу други трговски проблеми го потресуваат меѓународниот трговски систем и ја нарушуваат неговата стабилност. Истовремено со тоа се наметнува и потребата од негова реформа. Иницијалните напори за ново конципирање на меѓународниот трговски систем се направени од страна на институциите преку кои се регулирани меѓународните трговски односи. Тие реформи се однесуваат на : натамошна либерализација и ширење на светската трговија за зголемување на благосостојбата на сите земји особено на неразвиените земји; јакнење на улогата на СТО, подобрување на системот на мултилатерална трговија врз начелата и принципите на СТО, се со цел за засилена мултилатерална дисциплина.

Вака поставената институционална концепција и ориентација декларативно е многу попрогресивна. Меѓутоа, практиката предупредува дека доколку не се реализираат порадикални промени во вкупните општествено-економски односи, таа ќе остане нереализирана.

Трансформациите и прилагодувањата на СТО и другите меѓународни организации кои ги регулираат меѓународните економски односи се неопходни. СТО постојано се трансформира, оваа организација настанала од трансформацијата на претходно формираниот систем за регулирање на трговските односи –конференцијата за царини и трговија ГАТТ којашто заради прилагодување на кон економските односи во тоа време мораше да биде изменета. Ваквите промени се однесуваат и на политиките на Светката банка како и на Меѓународниот моетарен фонд. Самиот ММФ, врши наметнување на својата владеачка политика во земјите во развој, ветувајќи им пристап до капитал, доколку тие ги прифатат неговите одлуки за монетарната, фискалната и трговската политика. Тоа не се само консултации, тоа се всушност ултиматиуми кои што мора да бидат прифатени за да се добие, пристап на пазарот на капитал како и за да се добијат развојни програми и финансирање од Светската банка во ЗВР. Овие прашања се испреплетуваат со социјалната политика во секоја од земјите поединечно. Поради таквото испреплетување настанувале и внатрешни конфликти во ЗВР, како и губење на власта на владите коишто своите избори ги добиле на демократски начин.

Затоа огромни се напорите за долгорочна консолидација помеѓу ЗВР и меѓународните институции, и тие напори се насочени кон акцентирање на потребата од конвергентност на економските перформанси, како приоритетен и нужен предуслов и пронаоѓање на начини што ќе обезбедат

значаен степен на дисциплина и координација за спроведувањето на националните економски политики.

Оттука, поаѓајќи од комплексноста и условеноста на вкупните промени во меѓународните економски односи, може да се констатира дека решавањето на проблемите со кои се судираат тие, мора да се бара во поширок контекст, односно да се опфатат финансиските, монетарните, трговските и технолошко-развојните структури. Иако, денес, заради наведените неусогласености и конфликти, не постои глобална развојна стратегија, сепак, долгорочно гледано, таа претставува неизбежна перспектива.

Свеста за основните цивилизациски вредности на новото глобално општество ќе го даде моделот на одржлив развој, според кој треба да има место за сите, доволно простор за развој и квалитетен живот на сите народи и земји со хуманизација на односите во светот.

Заклучок

Врз основа на претходно изнесеното, нашиот став е дека проблемот на дискрепанцата меѓу ЗВР и РЗ се повеќе се продлабочува како резултат на дејствувањето на процесот на глобализација, поточно преку елементите на економската глобализација (меѓународна трговија и меѓународни финансии) и ТНК од една страна, и ограничувачките фактори на нивниот развој и експоненцијалниот раст, од друга страна. Нееднаквоста во развојот, како глобален проблем, предизвикува многу негативни консеквенци, хомогенизирајќи ги недоволно развиените земји врз основа на сиромаштијата, така што претставува сериозна закана за светскиот мир. Оттаму, овој проблем бара глобални зафати и решенија, а на тоа се противи крупниот капитал зошто не сака да ги загуби можностите за големи профти. Секој обид за регулирање на економските односи, на глобално ниво, крупниот капитал и неговите носители го доживуваат како удар на нивните интереси. И покрај нивниот силен отпор, неопходно е институционализирање на меѓународните економски и политички односи за конструктивно решавање на овие проблеми.

Користена литература:

1. Čomski, N. (1999), Profit iznad ljudi: neoliberalizam i globalni poredak, Svetovi, Novi Sad.
2. Dragičević, M. (2004), Ekonomija i novi razvoj, Alinea, Zagreb.
3. Drašković, V. (2007), Pojam, uzroci i posledice globalizacije, u: Globalizacija i tranzicija, Centar za ekonomska istraživanja Instituta društvenih nauka, Beograd,
4. Drašković, V. (2008), Kontrasti globalizacije, Ekonomika i Fakultet za pomorstvo, Beograd
5. Lensink, Robert, and Oliver Morrissey, 2006, "Foreign Direct Investment: Flows, Volatility, and the Impact on Growth," Review of International Economics, Vol. 14, No. 3, pp. 478–93.
6. "A Fair Globalization, Creating Opportunities for all" WORLD COMMISSION ON THE SOCIAL DIMENSION OF GLOBALIZATION Washington DC, 2011
7. Douglas D. Jr. Southgate, Douglas H. Graham, and Luther G. Tweeten "The World Food Economy", Malden, MA : Blackwell, 2008
8. Donald M. Snow, "Distant Thunder: Third World Conflict and the New International Order", New York, 2005
9. Felix Moses Edoho "Globalization and the New World Order: Promises, Problems, and Prospects for Africa in the Twenty-First Century", Population council NY, 2012
10. Jagdish Bhagwati "Lectures on International Trade", Columbia University, 2011
11. Wallerstein , I. World-Systems Analysis: An Introduction. Durham, North Carolina: Duke University, 2009

Д-р Круме Николоски
Д-р Ристо Фотов
М-р Катерина Фотова

АНАЛИЗА НА АКТУЕЛНИТЕ АСПЕКТИ НА ТРУДОТ И НЕГОВА ХУМАНИЗАЦИЈА

Апстракт: Се согласуваме дека основните вредности на слободата, човечкото достоинство, социјалната правда, безбедност и недискриминација се суштински карактеристики за одржлив економски и социјален развој, ефикасност и постигнување на глобален просперитет. Социјалниот дијалог и практиките на трипартитност меѓу владите и репрезентативните организации на работниците и на работодавачите во и надвор од границите се суштината за изнаоѓање на решенија, како и градење на социјална кохезија и владеење на правото.

Клучни зборови: социјален дијалог, трипартизам, социјална правда, социјална кохезија, глобализација

Analysis of current aspects of labor and its humanization

Abstract: We agree that fundamental values of freedom, human dignity, social justice, security and non-discrimination are essential features for sustainable economic and social development, efficiency and achieving of global prosperity. Social dialogue and tripartism practices between governments and representative organizations of workers and employers in and outside are the essence in finding solutions, as well as building social cohesion and the rule of law.

Keywords: social dialogue, tripartism, social justice, social cohesion, globalization

Вовед

Доколку сакаме да постигнеме висок и стабилен економски раст, треба да посееме хумана организација на општествениот труд - организација, која што ќе ги идентификува потребите на работничката класа прифаќајќи ги како достоинствени и социјално праведни. За постигнување на овие клучни приоритети, пред се треба да се има и целосна поддршка и согласност меѓу сите политички и економски субјекти. Во однос на ова, Република Македонија бескрупулозно ја добива поддршката и вербата од граѓаните за прокламираните политички и економско - социјални приоритети: прифатлива разлика помеѓу трудот - капиталот, помеѓу економската ефикасност и социјалната правда, здравствена и социјална поткрепа, намалување на невработеноста, заштита на социјално загрозените семејства и хендикепираните лица. Преку ваква стратешка цел, заснована врз активна соработка меѓу социјалните партнери, а во согласност со конкретни програми и решенија се одразуваат економско - социјалните определби во интерес на нашата земја, а пред се, зголемување на економскиот раст и вработувањето. Неминовно е да се докажува дека стабилниот економски раст е тој што е детерминиран од расположливоста на ресурсите неопходни за развој и усовршување на општествениот труд, за достоинствено учество на работничката класа, како и на сите граѓани. Веќе со години се извршуваат такви промени во структурата, во техниката, технологијата, организацијата и управувањето на производството, во мотивација на човечките ресурси, кои што треба да допринесат за доведување на економско ниво на земјата до ниво на развиените земји. Тоа е воедно и целта на државата во развојот на економско социјалните односи.

Затоа во овој случај, констатираме дека доколку на влезот и на излезот на нашиот економски раст не се постават социјални цели - постигнување на полна, слободно избрана, доброволна и ефикасна вработеност на економско активна популација, како и можност за вложениот труд секој работник да добие доволно средства за достоинствено живеење, тогаш хоризонтот за решавањето на проблемите на општествениот труд и на неговата ефективна заштита ќе се оддалечи од вистинската насока кон посакуваниот успех. Исто така, во контекст на социјалниот карактер, Македонија во 21 век го поставува и проблемот за гарантирањето на едно од основните човекови права - правото на труд. Секој човек има право на труд - така вели и Уставот на Република Македонија. Исто така и државата се грижи за создавање на такви услови, кои што ќе допринесат за реализирањето на тоа право.

Правото на труд и неговата хуманизација

Правото на труд и неговата хуманизација се заснова врз принципите на високите морални вредности насочени кон почитување на основните човекови права, слободата на трудот, достоинството, социјалната

правичност, солидарноста и одговорноста. Имајќи ја предвид состојбата во Македонија би сакале да го изразиме сопственото мислење за социјалниот карактер во земјата, конкретно на идентификување на сегашните проблеми кои што треба да бидат разрешени. Гарантирањето на правото на труд е поврзано со вработувањето, а таа вработеност кај нас во овој транзиционен период постепено се намалува. Побрзото намалување на вработеноста во општествениот сектор и побавното создавање на работни места во приватниот сектор, доведоа до намалување на вработеноста.

Намалувањето на вработеноста и зголемувањето на невработеноста се извршуваше рекордно побрзо, отколку во другите земји од Централна и Источна Европа. Поради тоа и поради влијанието на глобализацијата, борбата за зголемување на вработеноста ќе биде еден од основните предизвици на Република Македонија, како еден од кардиналните проблеми на општествениот труд и неговата заштита. За решавање на овој проблем, доколку се базираме на барањата на Меѓународната организација на трудот, државата треба да преземе мерки за постигнување на полна, ефективна и слободно избрана вработеност. За постигнување на оваа достоинствена цел неопходно е разработување и остварување на такви стратегии, политики, планови и програми, кои што ќе осигураат висок и стабилен економски раст. Овие стратегии, планови, програми и политики треба да се темелат врз ефикасна економска и социјална политика, а при тоа не заборавајќи ја хуманизацијата на општествениот труд и неговата заштита како клучна и приоритетна цел. Оттука, социјалната филозофија може да даде голем допринос кон остварување на ваквата определба од причини што хуманиот режим секогаш останува врвен постулат.

При решавање на проблеми поврзани со разработка и остварување на економската и социјалната политика на земјата, како на гранково, така и на регионално ниво и во одделни претпријатија, како и при донесување на решенија, што ги засегнуваат нивните права и интереси, постигнувањето на хуманизација на трудот во неговиот современ облик бара широко и безрезервно реално учество на претставниците од организациите на работниците, на работодавачите и на останатите заинтересирани граѓани, взаемна доверба и почитување. Затоа, секоја од страните во социјалното партнерство треба да ги има предвид општиот консензус и сопствената одговорност во донесувањето на решенијата од областа на економската и социјалната политика.

Веруваме дека Република Македонија, од аспект на нејзината социјална политика ги поддржува и се залага во почитување на Париските договори за мир (крајот на 1919 година), во кои беше прокламирано дека:

- општиот мир, кон кој се стреми човештвото, може да се постигне само врз основа на социјалната справедливост;

- присутните услови на труд, кои што за многу луѓе се несправедливи, раѓаат незадоволство и го доведуваат во опасност светскиот мир и хармонија;
- зачувувањето на социјалниот мир и хармонија во секоја земја се должи на потребата да се воспостави еден вистински хуман трудов режим;
- доколку еден народ не воспостави вистински режим на труд, тогаш ќе биде пречка за напорите на другите народи, кои што сакаат да го подобрат учеството на работниците во сопствената земја.

Несомнено е дека во Република Македонија е започнат процесот на изградба на европски социјален модел кој за основни цели ги има:

- полната вработеност,
- социјалната сигурност и
- социјалната кохезија.

Нивното реализирање се постигнува главно со повисока вработеност на населението и особено на жените и на други групи кои се наоѓаат во нерамноправна положба на пазарот на труд.

Република Македонија, која што како држава ја има дефинирано нејзината стратешка цел во процесот кон присоединување кон Европската унија, треба да се усогласи со европската политика, која што бара македонската национална политика да биде неразделен дел и од справедливата распределба на трудот и општеството. Констатираме дека проблемот е во изборот на модел на економски и социјален развој, во кој приоритетно место ќе имаат зголемувањето на вработеноста и сигурноста на сите групи од населението. Го прифаќаме фактот дека моделот треба да биде прилагоден во однос на теоријата и практиката, како и на специфичните услови во кој функционира една држава. При ваква економско социјална политика времето за труд и неговата справедлива распределба меѓу половите и другите групи на населението ќе ја зголеми вработеноста на основата на создадените претпоставки за достапност и сигурност во сферата на трудот.

Доколку трудот и неговата заштита е социјален приоритет на Република Македонија, а воедно и стратешка цел, тогаш државните институции треба да создадат научен потенцијал и да ги финансираат научните истражувања во оваа област, да создадат организации и центри, кои што ќе ги разработуваат проблемите на трудот и неговата заштита. На тој начин на еден побрз и поефикасен начин ќе можат да се реализираат сите проекти и програми, а тоа ќе доведе до забрзување на процесот кон приближување до светските стандарди, до искористувањето и употребата на најдобрата практика на Европската унија. Надоврзувајќи се на сето ова, илузија е ако сметаме дека без национална стратегија и научни истражувања

би можеле ефикасно да ги искористиме докажаните предности од европскиот опит и негова соодветна адаптација на наши услови.

Улогата на МОТ

Светската практика во многу земји покажува, дека стандардот на живеење, вработеноста и социјалната сигурност се најважни услови за постигнување на стабилна пазарна економија. Големината на социјалната глобализација и нејзиното директно влијание врз работните услови, доходите, социјалната заштита и врз целокупното општество како целина, не доведува до многубројни прашања и решенија поврзани со сигурноста, културата, традициите, семејната положба и други прашања.

Од аспект на актуелните аспекти на трудот, Меѓународната организација на трудот едногласно јна 10 јуни 2008 година ја донесе Декларацијата на МОТ за социјална правда заради праведна глобализација. Ова е трета побитна декларација на принципите и политиките донесени од Меѓународната конференција на трудот по Уставот на МОТ од 1919 година. Оваа Декларација со стандарди е моќна потврда на вредностите на МОТ. Претставува резултат од трипартитните консултации што започнаа по објавувањето на извештајот на Светската комисија за социјалната димензија на глобализацијата. Со Декларацијата се одразува универзалноста на Агендата за пристојна работа: сите земји-членки на Организацијата мора да ги спроведуваат политиките што се засноваат на стратемиските цели – вработување, социјална заштита, социјален дијалог и права на работа. Тука, во исто време, се нагласува холистичкиот и интегриран пристап, признавајќи дека овие цели се „неразделни и заемно поврзани“, на тој начин осигурувајќи ја улогата на меѓународните стандарди на трудот, како корисно средство за постигнување на сите цели.

Имајќи предвид дека постојниот контекст на глобализација, којшто се карактеризира со дифузија на нови технологии, проток на идеи, размена на стоки и услуги, зголемување на капиталните и финансиските текови, меѓународниот аспект на деловното работење и деловните процеси и дијалог, како и движењето на лицата, особено жените и мажите на работна возраст, сериозно ја менува состојбата со вработувањето:

- процесот на економска соработка и интеграција им помогна на голем број земји да ги искористат придобивките од високите стапки на економски пораст и креирање на работни места, да апсорбираат голем број од руралните сиромашни лица во модерната урбана економија, да напредуваат во остварувањето на нивните развојни цели и да поттикнуваат иновација во развојот на производи и размената на идеи;
- глобалната економска интеграција предизвика голем број земји и дејности да се соочат со големи предизвици во поглед на нееднаквоста во приходот, постојаното високо ниво на невработеност и сиромаштија,

ранливоста на економиите на надворешни влијанија и порастот на незаштитената работа и неформалната економија, коишто имаат влијание врз работните односи и заштитата што може да произлезе од нив;¹⁵⁴

Неопходно е да ги споменеме четирите еднакво важни стратегиски цели на МОТ, преку коишто се одразува Агендата за пристојна работа и коишто на кратко може да се резимираат, кратко како што следува:

1. унапредување на вработеноста со креирање на одржлива институционална и економска средина;
2. развој и подобрување на мерките за социјална заштита –социјално осигурување и заштита на трудот - коишто се одржливи и приспособени на националните околности;
3. промовирање на социјален дијалог и трипартитност како најсоодветни методи за решавање на прашањата од областа на работните и осигурителните односи, а истите допринесуваат однесуваат за економски развој и социјален напредок ; и
4. почитување, унапредување и реализирање на основните принципи и права на работа, коишто се од особено значење, бидејќи и правата и соодветните услови што се неопходни за целосна реализација на сите стратегиски цели.

Сите овие четири стратегиски цели се нераздвојни и меѓусебно поврзани. Неунапредувањето на една од нив ќе има негативно влијание врз напредокот на другите. Со цел да се оптимизира нивното влијание, напорите за нивно унапредување треба да бидат дел од глобалната и интегрирање на стратегијата на МОТ за пристојна работа.¹⁵⁵

Препораки и сугестии

Од научен аспект, од една страна основната идеја е дека секоја нова институционална форма на взаемна соработка е да ги идентификува основните проблеми на одделните структури на граѓанското општество и да ги поставува регуларно прашањата пред советот за европска интеграција. Добиените одговори од конкретните актуелизирани прашања ќе бидат популаризирани до соодветните структури на општеството, како и до сите граѓани на Република Македонија. На тој начин Економско социјалниот совет ќе ја исполни функцијата на мост меѓу советот за евроинтеграции и граѓанското општество со единствена цел во подготовките на општеството за полноправно членство во ЕУ. Затоа Економско социјалниот совет треба да се

¹⁵⁴ Декларација на МОТ за социјална правда заради праведна глобализација, 2011

¹⁵⁵ Прилагодено според Декларација на МОТ за социјална правда заради праведна глобализација, 2011

утврди како институционална форма на граѓанскиот дијалог преку која организираното граѓанско општество ќе ги актуелизира виталните прашања за економско социјалниот развој како стратешка определба, а тоа ќе се случи само доколку се преземаат сите потребни чекори за постигнување целосна институционална и функционална компактибилност на Република Македонија со Европската Унија. Економско социјалниот совет треба да го има вториот предизвик за негово утврдување од меѓународен аспект и пред се од европски аспект, а се со цел во очекувањата на Република Македонија да биде полноправен член во Меѓународната асоцијација на економско социјални совети и да воспостави интензивни контакти со Европскиот економско социјален комитет.

Од друга страна, современите индустриски односи се наоѓаат во социјално - економска траекторија. Нивната суштина наоѓа примена во соработката и взаемното дејство меѓу државата, организациите на работниците и организациите на работодавачите при решавање на проблеми поврзани со заштитата на нивните основни економски и социјални интереси. Траекторијата на индустриските односи се смета за најдобра средина, во која што субјектите кои учествуваат во нив, можат да ги постигнат своите оптимални цели. Почитувањето на принципите на индустриските односи од теоретска и практична гледна точка ја чинат суштината на дијалогот која претставува основа за натамошно проучување. За таа цел, сакаме да ги споменеме клучните принципи на современите индустриски односи кои сметаме дека ќе придонесат за развојот и практикувањето на истите во Република Македонија.

Еден од принципите е правото на работниците и на работодавачите да се обединуваат во организации за заштита на своите економски и социјални интереси. Ова е регламентирано во Конвенцијата бр. 87 и на Меѓународната организација на трудот. Конвенцијата бр. 87 од 1948 година се однесува за слободата и заштита на правото на организирање. Правото на работниците и на работодавачите да се обединуваат во организации за заштита на своите економски и социјални интереси е едно од основните човекови права е заштитено и од Меѓународниот пакт за економските, социјалните и културните права на ООН од 1996 година. Исто така Конвенцијата бр. 98 на Меѓународната организација на трудот за правото на организирање и колективното преговарање, Конвенцијата бр. 144 за меѓународните трудови стандарди и за трипартитната соработка и Препораката бр.152 на Меѓународната организација на трудот за меѓународните трудови стандарди, како и останатите меѓународни конвенции, препораки и документи ја детерминираат суштината на дијалогот за колективното преговарање во системот на индустриските односи. Клучен е принципот за утврдувањето на индустриските односи на сите нивоа како средство за разработување и реализирање на економската и социјалната политика, за уредување на работните и осигурителните односи, како и за решавање на колективните работни спорови. Тие ја наметнуваат потребата

од барање и изнаоѓање на оптимален сооднос меѓу економските и социјалните императиви. Колку е поголем опфатот на колективните работни односи, толку се поголеми можностите за искористување на соработката и заемното дејство на учесниците во нив за постигнување на оптималните цели. Затоа, Република Македонија има потреба од донесување на нов закон за уредување на колективните работни спорови, односно воспоставување на нов систем на индустриски односи. Станува збор за создавање неопходна нормативна база за взаемна соработка меѓу учесниците во системот на индустриските односи кој е задолжителен услов и претпоставка за нејзиното ефикасно спроведување. Затоа, Република Македонија треба да ги преземе сите неопходни мерки и да создаде систем на индустриски односи. Искуството во многу земји во светот ни покажува дека колку е подобро изграден системот од принципи, норми, правила, процедури за взаемно дејство меѓу учесниците во системот на индустриските односи, толку поефикасно функционира системот на колективните работни односи.

Заклучок

Сметаме дека нашата анализа и намера ќе биде сериозно прифатена од страна на релевантните државни институции во креирање на еден ваков Законски проект - Закон за Економско социјален совет кој ќе се изградува по моделот и принципите на Европскиот социјален комитет, кој ќе го одразува духот на добрата практика и ќе ги почитува европските стандарди, од една страна, и ќе овозможи креирање и законско уредување на нов систем на индустриски односи, од друга страна. Едноставно, станува збор за креирање на две различни институционални форми имајќи ги предвид четирите стратемиски цели на МОТ.

Во овој контекст, иднината на Република Македонија се огледа во тоа да ја направи оваа нужна економско-социјална, институционална и општествена реформа. На овој начин, преку еден ваков нов концепт, ќе може да се засили позицијата и функцијата на граѓанинот во општеството за обезбедување и остварување на економските и социјалните потреби во сите сфери на живеење.

Користена литература

1. Декларација на МОТ за социјална правда заради праведна глобализација, 2011
2. The impact of the European Economic and Social Committee, Catalogue No.: CESE-2008-02-EN
3. Luxembourg declaration on the mid-term review of the Lisbon strategy, Luxembourg, 26 November 2004
4. Civil society in the EU's four Eastern European neighbour states author: Dr Ernst Piehl, Brussels/Bordeaux, 2004
5. Committee during the Swedish Presidency of the Council of the European Union, July – December 2009
6. Case in favour of the European Constitution advanced by the EESC, Catalogue No.: EESC-2005-01-EN: <http://www.esc.eu.int>
7. Promoting National Social Dialogue: an ILO Training Manual, Geneva, International Labour Office, 2004
8. Perspectives on labour economics for developmente, International Labour Office · Geneva, 2013

м-р Емилија Митева-Кацарски
м-р Костадинка Чабулева
Универзитет “Гоце Делчев” Штип-Економски факултет
Р.Македонија

Нецаринскиот протекционизам во услови на глобална економска криза

Апстракт: Со интензивирањето на кризата во септември 2008 година, прашањето на нецаринскиот протекционизам почна да добива значително внимание, одразувајќи го зголемениот притисок на протекционизмот во светот. СТО во 2009 година, изрази загриженост за наложеното локално купување/инвестирање/позајмување/вработување во рамките на фискалните стимулации и финансиските програми за поддршка, кои поради нивниот националистички апел станаа мета на одмазда. Стравувањата од зголемување на протекционизмот дојдоа во незгодно време за светската економија, кога глобалните трговски текови беа значително ослабени кон крајот на 2008 година, а светската трговија се соочуваше со сериозен пад на светската побарувачка, при што трговијата сама по себе придонесе за прелевање на кризата преку границите и нејзино трансформирање во вистински глобален феномен. Оживувањето на трговскиот протекционизам значително го наруши обновувањето на светската економија.

Клучни зборови: протекционизам, глобални трговски текови, глобална криза

Non – tariff protectionism under conditions of global economic crisis

Abstract: With the intensification of the crisis in September, 2008, the issue of the non – tariff protectionism has begun to receive considerable attention, reflecting the increased pressure of protectionism upon the world. WTO in 2009, expressed concern about the ordered local purchasing / investing / borrowing / employing within the framework of the fiscal stimulations and financial support programs, which due to their nationalistic appeal, have become a target of revenge. The fears of increasing the protectionism came at an inconvenient time for the

world economy, when the global trading flows were considerably weakened towards the end of 2008, whereas the world trade was facing a serious crash in the world demand, and the trade itself caused spillover of the crisis across borders and its transformation into a real global phenomenon. The revival of trade protectionism has considerably disrupted the renewal of the world economy.

Keywords: protectionism, global trading flows, global crisis

Вовед

Неодамнешната глобална криза беше проследена со невиден колапс на глобалната трговија. Глобалниот колапс на трговијата беше евидентен во периодот помеѓу третиот квартал од 2008 година и вториот квартал од 2009 година. И покрај знаците на заздравување и опоравување, тоа беше најстрмниот пад на светската трговија во пишаната историја и најдлабокиот пад по Големата депресија. Економистите од целиот свет нашироко дебатираат за детектирање на причините за овие невообичаено големи и нагли падови на меѓународната трговија. Тие не се согласуваат во однос на сите гледишта, но генерално консензус постои, според кој глобалниот трговски колапс беше главно предизвикан од шокот на страната на побарувачката, иако и факторите на страната на понудата одиграа одредена улога. Потрошувачите, фирмите и инвеститорите од целиот свет одлучија да “почекаат и да видат што ќе се случи”. Но, одложувањето на инвестициите и набавките, корекцијата на трговските биланси и префрлањето на богатството на најбезбедните места, го предизвикаа онаа што повеќето економисти го нарекуваат свесно повикување на фатална состојба. Потрошувачите, фирмите и инвеститорите стравуваа дека ќе почувствуваат каков е капитализмот без капитал.

Ненадејниот колапс на глобалната трговија влеа надеж и за нејзино ненадејно закрепнување. Постојат јасни знаци дека трговијата се опоравува и апсолутно е јасно дека нејзиниот пад е запрен. На прашањето дали заживувањето на трговијата ќе продолжи, неможе да се даде конкретен одговор бидејќи тешко може да се проектира иднината на глобалното економско заздравување. За повеќето земји во светот, оваа криза не е финансиска, туку трговска. Имајќи го во предвид сценариото од претходните кризи, претпоставките се движеа во насока на тоа дека трговијата ќе се врати на вистинскиот пат до средината на 2010 година.

Една група автори ги набљудува глобалните трговски нерамнотежи како една од основните причини за хипотекарната криза. Тие изразуваат загриженост дека доколку ваквата неуррамнотеженост продолжи, светот ќе се соочи со друга глобална економска криза. Друга група автори укажува на комбинацијата од трговските суфицити во Азија и високата невработеност во

САД и Европа како извор на протекционистички притисоци. Општо земено, избегнувањето на протекционизмот овозможува побрз излез од рецесијата.

Новиот трговски протекционизам како одговор на глобалната економска криза-глобални трендови и импликации

Со интензивирањето на кризата во септември 2008 година, прашањето на трговскиот протекционизам почна да добива значително внимание во медиумите, одразувајќи го зголемениот притисок на протекционизмот во светот. Актуелноста на зборот протекционизам најдобро е илустрирана преку следниот график:

Графикон 1: Важноста на зборот ” протекционизам ” во известувањата

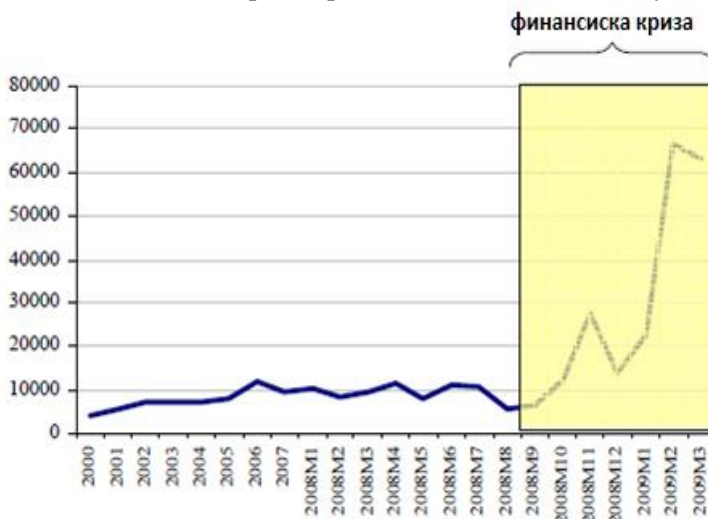

Извор: Matthieu Bussiere, Emilia Pirez-Barreiro, Roland Straub and Daria Taglioni: Protectionist responses to the crisis, European Central Bank, 2010, p.7

Како што можеме да видиме на графикот е прикажан бројот на статии кои го употребуваат зборот протекционизам низ различни временски периоди, при што од 2000-2007 година анализата е правена на годишно ниво, додека за 2008 година и дел од 2009 година анализата е правена на месечно ниво. Протекционизмот како концепт може да биде набљудуван од различни аспекти во поглед на неговото термилошко значење. За многу економисти, ниту една форма на заштита не е легитимна бидејќи таквите интервенции ги нарушуваат цените и ги дислоцираат ресурсите со тек на време. За многу трговски аналитичари, само мерките кои не се конзистентни со правилата на СТО се протекционистички и се сметаат за неприфатливи. За многу креатори на политиките, заштитните мерки кои обезбедуваат помош во услови на криза, се политичка одговорност и неопходност, а не протекционизам. За некои историчари, напорите на земјите да ја подобрат нивната трговска позиција и да им помогнат на домашните индустрии преку наметнување на мерки со кои се зголемува извозот или намалува увозот, го прикажуваат

протекционизмот. За други пак, протекционизмот подразбира враќање на политиките од 1930-тите години, кои подразбираат значајно зголемување на трговските бариери.

Без оглед на термилошката важност, ескалацијата на протекционистичкиот притисок, доведува до интензивирање на протекционизмот како одговор на кризата. И покрај обврзувањето на лидерите на Г-20 за воздржување од наметнување нови бариери на инвестициите или трговијата со добра и услуги, наметнување на нови извозни ограничувања или имплементирање на неконзистентни мерки во рамките на СТО за стимулирање на извозот, 17 од 20 земји во 2008 најавија примена на протекционистички мерки¹⁵⁶.

Глобалната распространетост на протекционистичките трговски мерки во услови на неодамешната криза, илустративно е прикажана на следниот начин:

Слика 1: Глобална распространетост на протекционистичките мерки

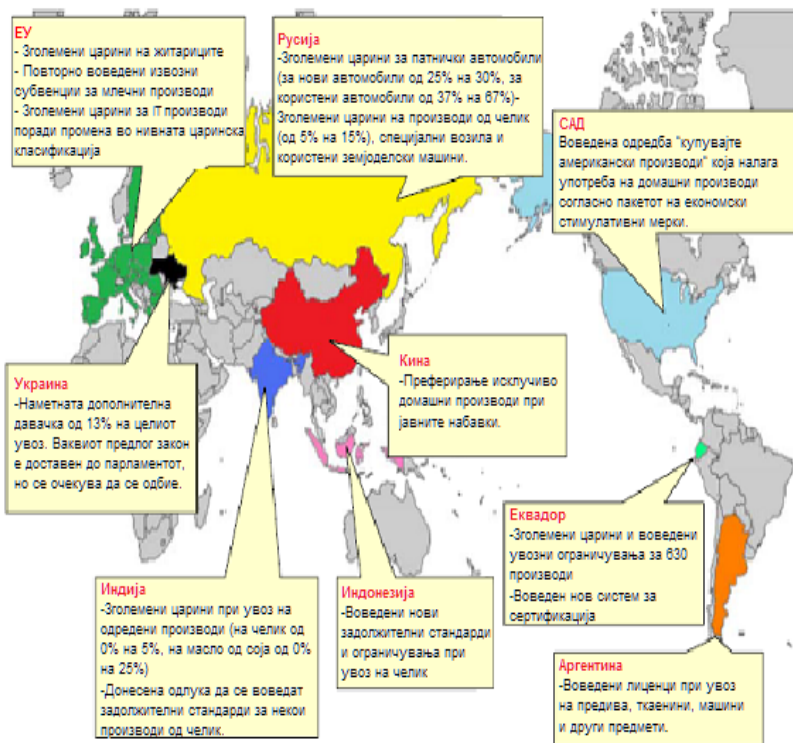

Извор: Free trade system threatened by the global economic crisis p.479

Како што можеме да видиме од гореприкажаното, Украина донесе закон за наметнување дополнителна царина од 13% на увезените стоки, кој стапи на сила во март 2009 година. Бидејќи оваа мерка имаше негативни материјални

¹⁵⁶ Gamberoni, E. and R. Newfarmer, 2009, 52

последници врз извозот на јапонски автомобили, јапонската влада во неколку наврати бараше корекција на ваквата регулатива од страна на владата на Украина. Сепак, владата на Украина тврдеше дека ваквата мерка е дозволена согласно одредбите на ГАТТ, од аспект на заздравување на билансот на плаќања.

Во јануари 2009 година, Русија која беше во процес на преговори за членство во СТО, ги зголеми царините за увоз на автомобили и камиони. Русија ги зголеми и царините на други производи и тоа: телевизори, железо, челик и земјоделски машини. За овие мерки, Русија инсистираше дека се привремени и неизбежни.

ЕУ пак, ја разгледуваше можноста за модификација на класификацијата на царините за мобилни телефони од крајот на 2008 година, кои беа предмет на значително зголемување. Имено, доколку класификацијата на “мобилен телефон со функција на ТВ приемник”, е изменета на “ТВ приемник”, таквите телефони ќе бидат предмет на дополнителна царина од 14%. Јапонската влада побара отфрлање на можноста за модификација на таквата класификација, за што беше покренат трговски спор во рамките на СТО.

Аргентина ја воведо мерката неавтоматско одобрување на увозни дозволи за различни производи, пред се за железо, челик и производи од влакна. Оваа мерка беше во спротивност со релевантините одредби на ГАТТ, кои предвидуваат генерално елиминирање на квантитативните ограничувања и беше неопходна дискусија за тоа дали постои легитимна основа да и се дозволи на Аргентина да применува вакво ограничување како исклучителна мерка. Бидејќи низа компании не дојдоа до потребните дозволи за увоз, јапонската влада побара од Аргентина да даде целосно објаснување во врска со целта поради која се применува ваквата мерка.

Во септември 2008 година, владата на Индија најави дека некои производи од железо и челик ќе бидат предмет на акредитација согласно индустриските стандарди на Индија и дека ќе бидат наметнати дозволи за увоз на одредени производи од железо и челик, како и на автомобилски делови. Регулативата предизвика низа тешкотии за производителите, кои користеа високо квалитетни увезени производи од железо и челик. Владата на Индија ги повика повеќето земји да ги преиспитаат овие мерки, најави дека ќе ослободи некои производи од примената на техничките прописи и дека ќе ја суспендира примената на ваквите мерки на останатите производи на една година. Во јануари 2009 година, Индонезија најави дека ќе наметне технички прописи на одредени производи од железо и челик. Бидејќи примената на ваквата мерка ги засегааше јапонските производители, владата на Јапонија побара преиспитување на истата.

Во февруари 2009 година, САД донесоа Акт за обнова и реинвестирање (the American Recovery and Reinvestment Act) која ја содржеше одредбата “купувајте американски производи”, предвидуваше дека железото, челикот и произведените добра кои се користат за јавни работи, треба да бидат

домашно произведени¹⁵⁷. Оваа одредба донесена и покрај силните протести покренати од страна на трговските партнери вклучувајќи ги Јапонија, ЕУ и Канада, предвидуваше дека железото, челикот и произведените добра неопходни за јавни работи, ќе бидат ограничени на американски производи. По континуираните забелешки од другите земји, Конгресот на САД вметна клаузула која предвидуваше дека одредбата “купувајте американски производи” треба да се спроведува во козистентност со СТО. Сепак, дури ако ваквата одредба не подразбира директна повреда на спогодбите во рамките на СТО, фактот дека САД како земја од која се очекува да послужи како лидер на либерализмот, има превземено протекционистички мерки, може да предизвика загриженост за верижна реакција вклучувајќи одмазда или конкретна акција од страна на другите земји што резултира со негативно влијание врз меѓународната трговија и глобалната економија во целина.

Одредбата “купувајте американски производи” беше предвидена со цел да се спречи одливот на економски стимулативни мерки имплементирани како одговор на глобалната економска криза. Доколку вака предвидените политички цели не се остварат, земјата може да се соочи со среднорочна до долгорочна економска загуба. Според пробните пресметки при анализата на економските ефекти на одредбата, пренасочувањето на производите од железо и челик кон американските производители, ќе го зголеми производството на железо и челик на 50 милиони метрички тони и ова ќе создаде можности за работа за илјада луѓе. Понатаму, според овие пресметки, заменувањето на сите индустриски производи потребни за јавни набавки со производи од американско потекло, ќе генерира можности за работа за околу 9000 луѓе, меѓутоа, ако дванаесете главни трговски партнери на САД превземат контрамерки при што доколку се намали побарувачката на јавни добра од САД за 1% тоа би значело губење на 6.500 работни места, а доколку се намали за 10% тоа би значело губење на 65.000 работни места. Согласно овие пробни пресметки, примената на ваквата одредба укажува на фактот дека потенцијалниот пад на вработеноста е многу поголем од можноста за создавање нови работни места.

Според извештаите на СТО, отпочнувањето на нови анти-дампинг истраги е зголемено за 28% во 2008 година во однос на 2007 година. Иако, начелно сите овие мерки се применуваат за заздравување на трговијата, преовладува загриженост дека нивната примена се злоупотребува за протекционистички цели.

Согласно приложените факти, нецаринскиот протекционизам во својата скриена форма, генерално преовладува во услови на неодамнешната глобална економска криза. Ваквата констатација ја потврдува и случајот на Кина, каде 50% од нејзиниот извоз се соочува со т.н скриени форми на протекционизам, пред се барањата за локална компонента.

¹⁵⁷ Hufbauer, Schott, 2009,4

Заклучок

Имајќи ја во предвид кумулативната штета направена на светската економија од наметнатиот протекционизам во услови на криза, во процесот на закрепнување на светската економија националните креатори на политиките треба да се спротивстават на било какви искушенија во врска со протекционизмот. Националните министри во координација со меѓународните организации треба да ги идентификуваат трговските мерки кои предизвикуваат најголеми дисторзии и истите да бидат ставени во процес на преговори. Покрај тоа, СТО и другите меѓународни организации треба да ги заштитат малите и сиромашни земји од дискриминацијата на нивните трговски партнери. Понатаму, треба да се преиспита улогата на СТО од аспект на современите искуства. Ако досегашните мултилатерални трговски правила не беа доволно силни да се спротивстават на протекционистичките решенија во услови на глобална економска криза, тогаш креаторите на политиките можеби ќе сакаат да отпочнат преговори за новите правила за субвенции, јавни набавки, извозни стимулации и други мерки кои често се применуваат во неодамнешниот период. Таквите преговори ќе бидат надвор од преговорите во рамките на Доха рундата, и останува отворено прашањето дали оваа рунда на преговори иако немодифицирана, најдобро ќе им служи на интересите на светскиот трговски систем.

Conclusion

Having in mind the cumulative damage done to the world economy by the protectionism imposed under conditions of crisis, in the process of recovery in the world economy, the national policy makers have to oppose to any temptations in relation to protectionism. The national ministers in coordination with the international organizations have to identify the trade measures causing the largest distortions and to place the same measures in a process of negotiations. Apart from this, WTO and the other international organizations have to protect the small and poor countries from the discrimination of their trade partners. Furthermore, it has to be re-examined the role of WTO from the aspect of modern experiences. If the former multilateral trade rules were not strong enough to oppose to the protectionist solutions under the conditions of global economic crisis, then the policy makers would possibly want to enter into negotiations for new rules of subventions, public purchases, export stimulations and other measures that were often used in the recent period. The negotiations of such a kind will be out of the negotiations within the framework of the Doha round, and it remains opened the question whether this round of negotiations, although unmodified, will best serve the interests of the world trading system.

Користена литература:

1. Aggarwal and Evenett. Vinod K. Aggarwal and Simon J. Evenett: "Have Long-Established Patterns of Protectionism Changed During The Crisis? A Sectoral Perspective." In Simon J. Evenett (ed.) Broken Promises: A G-20 Summit Report by Global Trade Alert. Centre for Economic Policy Research: London (2009)
2. Baldwin Richard and Simon Evenett: "The Collapse of Global Trade, Murky Protectionism, and the Crisis: Recommendations for the G20." Center for Trade and Economic Integration. The Graduate Institute, Geneva. 2009
3. Bhagwati, Jagdish, Protectionism, MIT Press, Cambridge, Mass (1988)
4. Eichengreen, B. and D. Irwin: "The Slide to Protectionism in the Great Depression: Who Succumbed and Why?", NBER Working Paper 15142. (2009)
5. WTO: 'Trade Protection: Incipient but worrisome trends', Trade Notes, number 37, 2010

ANALISIS OF RESEARCH EXPENSES IN BULGARIA AND ES-27

Under the conditions of transition to market economy in Bulgaria, the attitude towards science, education and innovation was conditioned mainly by emerging strong financial constraints that typically result in lower economic growth. But now, almost 17 years after the start of transition and as a full member of the EU, Bulgaria is facing the other criteria and realities.

The report is based on an international comparison of costs for science and education to outline Bulgaria's place in other EU countries, and thus the acute problems it faces both aspects of catching the level of other countries and in line with the requirements deriving from the Lisbon Strategy.

1. Expenditure for science in the EU

Spending on science is essential to accelerate the growth of labor productivity in Europe. Studies such as that of F. Daveri (Daveri 2003) confirm that the costs invested in research and development (R & D) to generate 40% of the growth of labor productivity and that these costs determine the meaning positive developments in other areas of the economy, depending on how the funds are invested.

Eurostat data on R & D expenditure as a percentage of GDP (GERD) in recent years are as follows:

- Compared with the other two competitive region in the world (U.S. and Japan) in the EU is an overall shortfall, which is even worse in time. In 2005, the share of R & D in GDP in the U.S. is 2.67%, and in Japan - 3.2% and in the EU (15) - 1.91% in the EU (25) - 1.85% in the EU (27) - 1.84%
- There is great diversity among the EU countries. Fastest growth relative R & D spending in Finland - 2.3% in 1994 to 3.5% in the last 2-3 years, which the country through \neg prevarva world's leading U.S. and Japan. Increasing relative R & D spending in many other countries in Europe such as Germany, Belgium, Denmark and others. Developed countries of Western Europe is characterized by the proximity of the structure of these costs to that of the two leading countries in the world where the predominant share of the business sector to government (public) sector and education. The difference is that the share of the business sector

in the U.S. and Japan is relatively higher than in the technologically leading countries in the Eurozone the costs of higher education are higher than those of the public sector, while in developed countries Europe the last two costs are almost equal.

The current structure of R & D spending in economically developed countries formed after the relative reduction of government subsidies and increasing the share of business sector. It must be emphasized that this is not an absolute reduction in government spending on R & D, and for their slow growth compared with those of the business sector¹⁵⁸.

Another trend in developed countries over the past two decades, changing priorities, and the share of government funding for research in the military and increased government participation in health, environmental and basic research.

After 1989, all the countries of Central and Eastern Europe registered a sharp decrease in R & D expenditure today, they are significantly smaller than those in the EU-15. Differences between countries in the group, Central and Eastern Europe are as follows:

- In some countries there is a positive trend of stabilization and increased costs, for example in the Czech Republic by 0.95% in 1995 to 1.42% in 2005, in Hungary - respectively of 0.73% to 0.94%, Estonia - respectively 0.58% of 0.94% and in Lithuania - respectively from 0.44% to 0.76%.
- In Poland, Slovakia, Slovenia, Bulgaria and Romania decreased in the last decade. In 2005, the three countries with the lowest position on an indicator in the EU (27) Romania (0.39%), Cyprus (0.4%) and Bulgaria (0.50%), where the it is 2-3 times smaller than that of Slovenia (1.22%), the Czech Republic (1.42%) and Hungary (0.94%).
- R & D expenditure as a percentage of GDP in Bulgaria showed the strong decrease in the CEE countries that are new members of the EU - from 2.63% in 1989 to 1.64% in 1992, 0.62% in 1995, 0.47% in 2001, and about 0.50% since 2002.

Unfavorable structure of these costs in Bulgaria because today about two-thirds of them come from the government sector and a quarter - from the business sector. This ratio is almost the reverse of the existing not only in developed countries but also in the new EU member states

Comparison of Bulgaria with a random country in Europe, such as Belgium, have the following findings. While in 1994 the share of R & D expenditure in GDP in Belgium is about three times higher than that of Bulgaria, then in 2005 it was almost four times higher. The share of spending on higher education in Belgium is more than eight times greater than that of Bulgaria. The

¹⁵⁸ In 1988-1998, the relative decline in government resources for R & D in OECD countries is 41% to 31%. In 1988-1998, the relative decline in government resources for R & D in OECD countries is 41% to 31%.

share of R&D expenditure in GDP for higher education in Bulgaria, Romania and Slovakia is the lowest, while in Bulgaria it shows a trend of decrease.

Eurostat data on R&D expenditure by source of funding lead to the following conclusions:

- In the EU average (15) 34% for the EU (27) nearly 35% with the smallest share of government R & D funding in the last decade has consistently Belgium (22-23%). Constant share below the EU average is and the UK (30-33%). In most EU countries (15) was observed relative reduction of government involvement in the funding of science, it is sensitive in Denmark, the Netherlands, Finland and Germany. The only country in which there is an increase in the share of government in funding science Ireland - from 22.5% in 1995 to nearly 33% in 2005.
- CEE countries Bulgaria and Poland have the highest share of government spending - nearly two-thirds of the total expenditure in Bulgaria it increased from 35.3% in 1994 to 70% in 2002, then decreased to 65.8% in 2004. In Poland, from start high percentage in 1994 (57.3%) it increased to nearly 68% at the beginning of the century and is now around 61%. Third party with such a high proportion of government spending on R & D Lithuania (about 63%).
- In technologically advanced countries is a major industry participation in the funding of R & D - about 75% of total costs in Japan, 70% in Finland and about two-thirds in Germany. This share is higher in some CEE countries - Slovenia - 60-65% and the Czech Republic - 54%.
- Most CEE countries decreased the share of industry in R & D funding, but the most drastic ↘ but it is for Bulgaria - from nearly 65% in 1994 to 25% in 2003 and 28% in the next two years. This shows the extent of the reduction of the role of industry ↘ s, which mainly generate productivity and growth
- The highest share of R & D expenditure financed from abroad (the average for the EU 8.5%) in Latvia (between 23 and 36% in recent years), then ↘ bath from Britain and Austria (17-20%) Estonia (15-17%), Cyprus (12-15%), the Netherlands, Hungary and Lithuania (10-11%), Ireland (7-12%). For Bulgaria this share rose ↗ tity over the last decade from virtually zero to nearly 6%.

Table 1. Expenditure on research and development

	2007	2008	2009	2010	2011
Expenditure on research and development in Bulgaria (mln BGN)	273.0	325.9	361.1	421.6	429.6
R & D expenditure as% of GDP	0.45	0.47	0.53	0.60	0.57
Bulgaria	1.85	1.92	2.01	2.0	-
EU-27					

Source: http://www.nsi.bg/EPDOCS/NIRD_2011p.pdf

The largest share in total R & D expenditure in 2011 is the sector "Enterprise" - 53.3%, and over 2010 registered a growth of 7.8% (from 212.1 million to 228.7 million levs levs). In 2011 compared with the previous year in the sectors of "Higher Education" and "government" is decreased - by 11.2% (from 49.5 million to 44.0 million levs) to 2.0% (from 157.1 million levs of 153.9 million levs)

2. Change in the number of employees in the R & D sector

In the transition period decreased the number of employees in the R & D sector in Bulgaria - more than 90,000 before 1989 to 30,663 in 1995 and 16,671 in 2001 Reduction of employment in this sector since the beginning of the 90s years of the last century almost \rightarrow you all CEE countries, but in some of them (eg the Czech Republic) in 1996 noted lasting stabilization.

It turns out that our country is in the group with the lowest indicator saturation scientists by 2003 - 2.62 researchers per 1,000 workers from the labor force, then it is only Romania (1.71) and Cyprus (1.09). Other CEE countries this indicator is higher than 3 and up to about 5. For EU (15) average is 5.68, and in Iceland, Sweden and Finland than 10 people.

The majority of researchers in the EU (15) and even the EU (27) are employed in the business sector and a relatively small part - in the public sector.27 Business sector in Bulgaria is still very underdeveloped. According to Eurostat data for 2005, about 60% of the scientific researchers are concentrated in the government sector, nearly 28 - 30% in higher education and less than 13% - in the business sector. With its large share researchers in the government sector R & D Bulgaria's precedent between the parties, the second after her for this indicator is the Czech Republic (co \rightarrow flock is, however, more than two times smaller share of the employed) followed by Slovenia, Slovakia, etc.

It turns out that the business sector is relatively low saturated with researchers in all CEE countries located in the transition to a market economy with the exception of Romania and the Czech Republic. Due to weak demand from ventures employment specialist scientific capital in Bulgaria in the business sector is below the average for the EU-10.

In 2011, staff engaged in research and development amounted to 16,986 people (full time equivalent), which is 2.5% more than the previous year. The share of women in total staff engaged in R & D was 53.3%, the difference in employment rates between the two sexes was 6.6 points in favor of women.

The share of researchers (full time equivalent) of the total staff increased from 2010 year by 3.9 percentage points (from 66.2% to 70.1%), nearly half of the researchers in 2011 (49.9% or 5,939 persons) have doctorate. Due to the nature of the transition in Bulgaria - pronounced deindustrialization of the country lesions of different nature on agriculture, which affected the agriculture science, and the economic migration. The greatest relatively decrease is observed in technical sciences - with nearly two-thirds (64%), followed by, in the agricultural sciences - with nearly 45%, medical sciences - nearly 25%, natural sciences - with nearly 20%. Only in the social sciences and humanities is marked increase in the number of researchers by about 10%. This changes the structure of researchers in fields of science.

Age distribution of staff employed in R & D 31.12.2011 shows that 43.5% of the scientific staff of age to 45 years, the share of employment in this age group increased from 2010 by 1.1 percentage points.

3. Guidelines of the national policy on R & D

- Can not be a matter of choice whether to give priority to the development of science, where this is a requirement of the laws of social development. A major problem faced policy on science and education is the lack of dialogue and a sense of common purpose among the various structures in the country (government, public and private) that are responsible for its implementation
- There are success practices in countries such as Denmark, Finland, Ireland, Estonia, etc., which can be as reference points for the development of a strategy for the development of science and education, and to create better innovative business climate Bulgaria, in terms of which to increase R & D costs and make more efficient usage. Once adopted strategy, it must be performed.

Creating more opportunities for entrepreneurs and opening new jobs and investment in human capital (which is set in the Lisbon strategy) is more important than strengthening state intervention and efforts to compensate for private initiative. European countries still have much work on improving the links between industry and universities, financing firms to start work on innovation and

the development of human capital - activities in which the United States has a significantly better position. EU enlargement to 27 Member States has led to an even greater diversity between countries and population changes, which is a new challenge. Bulgaria for all these questions stays more acute because it is the country with the lowest level of GDP, one of the lowest rates of expenditures for R& D in GDP, which moreover are quite favorable structural split between state business and higher education.

BIBLIOGRAPHY

ENWISE Report 2004. Enlarge Women in Science to East. Eurostat, <<http://ec.europa.eu/research/science-society/pdf>.

Eurostat. Statistics in focus – Sciences and technology. 2005, № 7 and № 8. <http://epp.eurostat.ec.europa>.

Daveri, F. 2003. Why is There a Productivity Problem in the EU? Centre for European Policy Studies, Brussels

Kok W. 2004. Facing the Challenges – The Lisbon Strategy for Growth and Employment, Report from the High Level Group, Nove

- Sasajkovski Slavejko**
- **PhD in Social Sciences, scientific adviser at the Institute for Sociological, Political and Juridical Research – UKIM, bilbilef@isppi.ukim.edu.mk**

- Micanovska Ljubica**
- **Graduated sociologist, micanovskaljubica@gmail.com**

The importance of the reforms of the pension system and the labor market for the global competitiveness of the German economy

Abstract : Undeniable fact is that by the most serious global economic institutions (eg, the International Monetary Fund and the World Bank Group) openly and decisively predicts that Germany's economy in the current 2013 with maximum forces will have to fight to avoid falling into cycle recession. This means that even the German economy is seriously confronted with recessionary future of the economy of the European Union as a whole, and especially the future of the member states of the eurozone, recessionary forecasts are more reliable.

This is one side of the reality and truth about the condition of the German economy and expectations in relation to the movement of its growth in the future and particularly in the current year. The second part is the party who in essence very strongly emphasizes the fact that the German economy within the global crisis financial and economic conditions, and compared with other large and highly developed economies of the EU Member States and especially in the eurozone (for example, France, Italy and Spain) , basically do not stick so bad. In this context looking, the secret of having a proper capacity and potential of resilience and vitality of the German economy in the conflict with the crisis cycle recession, regularly required and inevitably finds in its competitive power in global markets of goods and services. Complex foundation of this competition has a structure which, among other key and crucial elements and components, contains the elements and components of timely structural reforms of the pension system and especially of the labor market (paradigmatic Hartz reform) , generally looking, lining the clear neoliberal basis and premises, and conducted in the late 1990s and early 2000s, rendered up to 2005, when conducted most essential Hartz IV reform (fourth step of the reform) in the labor market.

Keywords: Competitiveness of the German economy, reform of the pension system, Hartz labor market reform, the global financial and economic crisis, the neoliberal premises.

Introduction

Global financial and economic crisis, which very clearly began to manifest with the popping bubble of the real estate market in the U.S., on the surface of the theoretical and political considerations, analysis and recommendations exclude the necessity of social and economic structural reforms, as real productive base on the new cycle of social and economic growth, development and welfare.

This theoretical and politically dominant accepted, promoted and defended position to the necessity of devising and implementing social and economic structural reforms, in fact a complex of several elements of structural reforms, which as completely unavoidable and necessary, contain the relevant elements of the structural reforms of the pension system and the labor market.

Furthermore, this theoretical and political position had always, practically without exception, is associated with social and economic structural reform experience of Germany, as the German pension system, so even more, the German labor market - his flexibilization through and on the basis of the Hartz reform. Moreover, the German reform experience theoretical and political offers and imposes as a global example and as a global paradigm of such reforms, very clearly, along with the established macroeconomic stability, defined and set of nominal anchors which by their nature are monetary aggregates. Especially theoretical and political strongly emphasize the essential importance of the experience of these structural reforms in Germany on the relative vitality of the German economy, of course, comparatively looked at in relation to the situation of the economies of other old, highly developed EU member states (eg, France, Britain, Italy, Spain . . .).

The German economy, especially in the second half of 2102 and in the beginning of the 2013, is located on the edge of recession. But in this same period, although really the volume of foreign trade declines, Germany has very high rates of trade surplus. This indisputable empirical fact, in any case, a factor of cardinal and crucial mentioned relative vitality of the German economy, because export share is very high in GDP creation. Also, provides identification and definition of theory and political line connecting the reforms of the pension system and the labor market with the global competitiveness of the German economy, and continue whit relative economic vitality and structural reforms, including reforms of the pension systems and the markets labor, as the necessary social and economic basis for the realization of a future stable and long - term cycle of social and economic growth, development and welfare.

Competitiveness of the German economy

The German economy is an example and paradigm for highly developed and modern economy, at the same time, a similar example and paradigm developed and modern society. Developed and modern economy and society in

every aspect of development and modernity - for example, in terms of the amount of GDP, and in terms of the level of GDP per capita, and in terms of macroeconomic stability as indicated by the standard and the established set of nominal anchors of macroeconomic stability (inflation rate, budget deficit level and stability exchange rate) , and in terms of the level of technical and technological development, and in terms of the structure of exports, and in terms of the development of the concept of the knowledge economy, and in terms of development and availability of public services (healthcare, education, welfare and other) , and compared to many other such indicators, criteria and standards of modernity and development (more on this, even econometric level in Outlook for the German economy, 2012) .

The German economy is the largest economy in Europe, the fourth largest world economy by nominal GDP, German export is the second largest in the world with \$ 1.408 trillion in 2011, in recent years, the largest German companies are Volkswagen, Allianz, E.ON, Daimler, Siemens, Metro, Deutsche Telekom, Munich Re, BASF, BMW, and most respected and fully verified by global markets German brands are Mercedes Benz, BMW, Adidas, Audi, Porsche, Volkswagen, Bayer, BASF, Bosch, Siemens, Lufthansa, SAP, Nivea . . . (more on this in Export generation: Germany, 2010) .

One of the most essential factors of this development and modernity of the German economy and generally of the German society without any doubt is a factor of global competitiveness of the German economy. Speaking generally, and by the definition of World Bank Group / WB, exports of goods and services essentially represents the value of all goods and services market exported and sold on foreign markets, including, for example, merchandise, transport freight, insurance, transport, tourism, royalties, license fees, and other services, such as communication, construction, financial, information, business, personal, and government services. They exclude compensation of employees and investment income (formerly called factor services) and transfer payments (<http://data.worldbank.org/indicator/NE.EXP.GNFS.ZS>) . According to this very relevant and valid source, the share of German exports of goods and services in the creation of GDP for 2011 was 50%, and it can be concluded that this is the highest level in the last four years for which there is data - in 2008 it participation was 48%, in 2009 was 42%, in 2010 was 47% (<http://data.worldbank.org/indicator/NV.AGR.TOTL.ZS/countries>) . As an illustration, the participation of 2012, according to another source (this source use because WB has not yet published data for 2012) , is 52% (<http://www.dfat.gov.au/geo/fs/fgmy.pdf>) . Germany in december 2012 had a trade surplus of 12 billion euros. These high levels of surpluses continued since 1981, primarily on the basis of the high level of demand for automobiles and various other types of machines (<https://www.destatis.de/EN/FactsFigures/NationalEconomyEnvironment/ForeignTrade/Current.html>) .

Factor that is a very relevant and valid in relation to the global competitiveness of the German economy and in relation to the height of the German trade surplus is the factor structure of the German export – dominated engineering, especially in automobiles, machinery, metals, and chemical goods (Germany's 2012 export growth, 2012) . It is the structure of exports, it is essentially the export of goods and services with very high level of added value, it is exports of final goods in which a very high level is built not only German labor but also, it is very important, German knowledge, German scientific research and innovation - that is the concept of the knowledge economy (more on this in Annesley, 2004) . Is not it, for example, exports of raw materials and semi – finished products, is not it export which is incorporated only German manpower, it is not nor export of energy, as such it, for example, Russian exports, although they should not be denied and can never be denied that Russian exports of energy, thanks to the high level of prices, a very high level raised the value of Russian foreign exchange reserves, making them, along with foreign currency reserves, as the, China, Brazil, India and other rapidly growing economies, a unique source of liquidity for indebted economies and the International Monetary Fund is still in the current conditions of the global financial - economic crisis.

For all German exports is not cheap export, competitiveness of the German economy to global markets not built on low prices. Rather, the competitiveness of German exports are built on high levels of quality, in which is located right on the high level of added value, or built - in German scientific - research knowledge and German technical, technological and organizational innovation (more on this Janz, 2002) .

Also, need to know the importance of other factor and at no point its importance in the context of the theme of this paper do not be overlooked or in any way reduce or relative. That factor is the high level of overall social awareness, including the political, the necessity of quickly and effectively achievement, operationalization and implementation of social contracts / social pacts, while giving priority and primacy of the general social interest (general - national and general – state interest) . Thus, for example, as one of the most essential and fundamental elements of these social agreements or pacts, regularly negotiated and meticulously implemented, the level of growth of wages and all other benefits and financial rights in German society and state to be below the level of productivity growth and generally below the growth of financial performance (including growth rate of profit) of the German corporate / business community (more on this Wagner, 2007) .

The competitive power of the German economy was very noticeable with project of the euro and the eurozone - received lower real value of the euro, than the value that had the mark, and it got more competitive export. Because Germany does not want to break up the eurozone, because Germany was so generous to crisis affected economies (whether it comes to crises generated by the adverse situations and trends in banking systems, whether it comes to crisis situations and trends generated by high levels of budget and public debt) , because Germany is

so innovative and resolute (resolute in terms of their funding) in the construction of various funds and mechanisms for rescue and stabilization within the Eurozone and in general within the EU. Germans obviously that extremely meticulously calculated that these financial costs are still lower cost than they would be if the eurozone breaks up, remembering the fact the high level of exposure of German banks in this crisis and constellations. The Germans are known perfectly clear that if you have to introduce a new currency - the new mark, the new currency, even if officially converted to 1:1 with the euro, almost instantly with high (realistic level and goals 50%) will appreciated, of course, because the demand for new marks will be very great - investors in financial markets and citizens not have confidence in the eventual new currencies of other members of the previous eurozone, nor in the euro and the eurozone if they try continue to exist without Germany (more on this Annand, 2012; Broyer, 2012) .

At the same time, must be know of the fact that the importance of the competitiveness of German exports to EU common market is crucial for the growth and value of German GDP. Actually, the basic reason for the particularly low GDP growth rates of German at the end of 2012 and the beginning of the 2013 (under or around 1%) unmistakably look and are in decline in the total volume and total value of German exports exactly the common European market, due to the crisis recession shocks faced the economies of the EU member state (more on this World Ultra Wealth Report 2012 - 2013, 2013) .

Riester reform of the pension system and the Hartz labor market reform

Required global competitiveness of the German economy, especially the EU common market, as a key factor for the growth of the German economy, general growth, development and welfare of the German society, as well as the relevance of the German state in the EU, general in international relations and especially in EU (more on this In focus: Germany as a competitive industrial nation; Green, 2010; Bornhorst, 2012) , is achieved (this competition) and through the reforms of the pension system and the labor market. These reforms are exposed and confirmed as quite relevant and valid factors for the global competitiveness of the German economy (more on this Borsch - Supan, 2004; Rossler, 2009) .

Reform of the pension system was implemented in the real historical and social moment, when it was inevitably fully productive and efficient way to respond primarily coarse challenge unfavorable demographic trends in German society (more on this Bonin, 2009) . In fact there are two periods of conceptualization, modeling and implementation of these reforms. The first period is that between 1992 and 1999, and the second period is that between 2001 and 2004. This second reform period is also known as Riester pension reform, so named after the then Labor Minister Walter Riester.

These reforms, among other things, contributed to protect mandatory state pension system (in fact one of the three pillars of the complex pension system - one generation - solidarity and pay – as -you - go system) of its load with a high level of deficit, likely in such circumstances would have to be covered by transfers

from the state budget, further, to prevent the possible necessity of a higher burden of the business community with higher contributions for pension insurance and to preserve the social and economic welfare, peace and stability of the German society.

German pension system is mounted on three pillars:

1. Mandatory State Pension insurance. This is a generational solidarity, i.e. redistributive pillar system. In it a certain percentage of their wages paid to all employees and employers – current rate is 19.6%, with half pay for employees and employers. This pillar is also part of the overall system of social and economic protection and security. In Germany the current policy is gradually increasing (increase by one month) retirement age needed, so in 2023 should reach 66 years old, and from that 2023 should continuously increases every two months and also in 2029 to 67 years retirement age.
2. Voluntary Occupational Pension insurance. This insurance is in reality since 1974 as Company Pensions Law and the reality is the benefits that companies give their employees. These benefits are covered 50% of employees and benefits to 2,500 euros are exempt from paying taxes.
3. Private insurance. This insurance is in reality the private pension schemes that personal pension funds. Legally prevented those on any basis can be seized by creditors or by the state. Payments into these funds receive credit of 154 euros per adult and an additional 300 euros for children founders funds. Most reform interventions at this third pillar.

Generally speaking, can be noted that the key to understanding the needs imposed this reform, i. e. the key to understanding its objectives, refers to the necessity of preserving the liquidity of the pension system, and by raising the threshold conditions that should be meet for getting a pension, first threshold age, and by upgrading its capitalization, which additionally outweigh weaknesses generational solidarity pillar confronted with large challenge of unfavorable demographic developments, trends and processes. And that in a way that obviously does not contribute to further financial burden on the German business community, i. e. without negative consequences for the competitive power of the German economy and German exports (more on this Economic Trend Report, 2003; Hagen, 2012).

Reform the German labor market is definitely conceptualized and modeled in 2002 and implemented in the period 2003 to 2005. This reform is famous Hartz

reform, so named after Peter Hartz who was head of the group that conceptualized and modeled reform (more on this Akyol, 2012) . Peter Hartz at that time was the human resources manager at Volkswagen. Reform of the labor market in Germany, as one of the most important of its elements, contained in the fundamental program document Agenda 2010 of the then ruling German Social Democratic Party / SPD (more on this Сасајковски, 2005, Агенда 2010. . .) . Document actually grounds and stems from the EU's 2010 Lisbon strategy, which was adopted in 2000, and whose main goal is the rapid raising the level of global competition economies of the EU member states through their upgrading as knowledge economies (more on this Сасајковски, 2005, Лисабонската стратегија. . .) . Lisbon strategy in 2010 received its continuity whit Strategy Europe 2010, essentially defined as a "Strategy for a smart, sustainable and inclusive growth" (more on this Sasajkovski, 2011) . Meaning of Agenda 2010 is trying to merge into a functional whole neo - liberal labor market defined flexibilization with simultaneous preservation of the basic postulates and functions of the welfare state. The fact is that this determination, task and goal in Germany basically was successfully completed, something that was confirmed during the current global financial - economic crisis (more on this Eichhorst, 2009) .

Also, this place may be mentioned that this concept, even of a way and level of excellence, operational during this global financial - economic crisis in Denmark, where he is known as flexicurity concept - flexible concept of security in the labor market. Whit this flexicurity concept quite successfully given and solute "equation" of social - economic "golden triangle" of the labor market, through original balancing freedom of the labor market whit state interventionism, primarily in the area of elementary social protection of unemployed, as well as participation in the active measures to reduce unemployment. The angles of the "golden triangle" are: labor market flexibilization, financial compensation for the unemployed and active measures for the unemployed, which include both rights and obligations for the unemployed (more one this Madsen 2002, Ibsen, 2012, Krebs, 2012) .

Hartz reform is conceptualized and implemented as a reform in four steps. As an illustration, here are the most basic and most essential goals and measures for each of these steps (more on this Bothfeld, 2007) :

Hartz I:

Formation "Staff Services agencies" .

Support for determining the future education of the German Federal Labor Agency
Financial compensation for the unemployed by the Federal Labor Agency.

Hartz II:

- со ниски или бавно растечки даноци и плаќања за осигуривање. New types of employment, "minijob" and "midijob", with low or slow rising taxes and insurance payments .

- Entrepreneurship Grant, known as "Ich - AG" (Me, Inc.) .

- Increasing the number of Job Centers incorporated in the Federal Labor Institution.

Hartz III:

Реструктурирање и реформирање на центрите за работа, со промена на нивното име во Federal Labour Agency. - Restructuring and reforming the work centers, by changing their name in the Federal Labor Agency.

Hartz IV - in this step, which began to be applied from January 1, 2005, implemented most essential reforms - because often the reform called Hartz IV reform, including, among others, the following:

Payments for the unemployed increased from 374 euros per month to 382 Euros, compensation cost of housing and treatment, including child support.

The full unemployment benefits, which are received within 12 to 36 months, down to 12 months and 18 months for over 55 years, and is reduced by 60 - 67% of the last salary of 53 - 57% of the last salary .

Benefits for unemployed balance their property. So, among other things, can receive compensation even if you have a car, but not more expensive than EUR 7,500, and if you have a house, but not more than 130 square meters.

Conclusion

With every right we can conclude that the reforms of the pension system and especially in the labor market in terms of stag – deflation cycle, i. e. in terms of global financial - economic crisis, practically justified and confirmed the correctness of the decision of the then German government to conceptualized, to model and implement such reforms right. In severe financial - economic crisis conditions, reformed the pension system and especially reformed labor market, demonstrate its flexibility, accommodating quite easily and quickly to emerging crisis circumstances. Thus, especially the German labor market, quite successfully played the role of one of the key pillars of the counter – cyclical opposition of crisis stag – deflation movements and trends.

This very real and objective conclusion about the high level of functionality of selected concepts and specific models of the pension insurance system and particularly the labor market in Germany, with full rights, essentially located in the base of the explanation and justification of broad treatment, theoretical and political promotion and imposition of these reform concepts and models as examples and more as a paradigms for reformed, built and functional concepts and models of systems of pension insurance and the labor markets. Concepts and models of systems of pension insurance and the labor market will be highly functional as one of the key pillars that will be placed, built and developed long - term and stable economic cycles of economic and overall social growth, development and welfare. Also, these concepts and models from those crises, stag – deflation and deflation conditions, also with a high level of functionality, will necessarily be one of the basic pillars of counter – cyclical action.

Mentioned wide treatment, theoretical and political promotion and imposition of German reform of the pension system and the labor market, i. e. the German concepts and models of pension systems and labor markets, primarily to the experience of the theoretical and political conditions and constellations in the EU. The current German government is precisely this that fully committed and very hard requires EU Member States, and especially by the current members of the eurozone countries, to implement packages systemic social and economic reforms in accordance with the German socio - economic system concepts and models, including in these reform packages inevitably separate reforms of pension systems and labor markets, with particularly difficult, extensive and sensitive (and socio - economic and ideological – political) would be conception, modeling and implementation of such reforms in France and in Italy.

Science references (maximum selected)

- Akyol M. – Neugart M. – Pichler S. : Were the Hartz reforme worth doing? , http://www.vw13.wi.tu-darmstadt.de/media/vw13/downloads_1/aktuelles/neugart/laufende_arbeiten/Hartz_Reforms_Revision_Sept_27th.pdf, 2012.
- Annand M. R. – Gupta G. L. – Dash R. : The euro zone crisis. Its dimensions and implication, http://finmin.nic.in/workingpaper/euro_zone_crisis.pdf, 2012.
- Annesley C. : Contemporary German Capitalism: Is Germany a Knowledge Economy? <http://www.psa.ac.uk/cps/2004/Annesley.pdf>, 2004.
- Bonin H. : 15 Years on Pension Reform in Germany: Old Successes and New Threats, <http://ftp.iza.org/pp11.pdf>, 2009.
- Bornhorst F. – Ashoka M. : Tests of German Resilience, <http://www.imf.org/external/pubs/ft/wp/2012/wp12239.pdf>, 2012.
- Borsch – Supan A. – Wilke K. B. : The German Public Pension System: How It Was, How It Will Be, http://www.nber.org/papers/w10525.pdf?new_window=1, 2004.
- Bothfeld S. : Labor Market Institutions in Germany: Current Status and Ongoing Reforms, http://www.ssoar.info/ssoar/bitstream/handle/document/32270/ssoar-2007-bothfeld-Labour_market_institutions_in_Germany.pdf?sequence=1, 2007.
- Broyer C. – Petersen A. K. – Schneider R. : Impact of the euro crisis on the German economy, https://www.allianz.com/v_1349875733000/media/economic_research/publications/working_papers/en/euroimpact.pdf, 2012.
- Eichhorst W. – Marx P. : Reforming German Labor Market Institutions: A Dual Path to Flexibility, <http://ftp.iza.org/dp4100.pdf>, 2009.
- Green A. – Tarek M. – Preston J. : The Chimera of Competitiveness: Varieties of Capitalism and the Economic Crisis, <http://www.llakes.org/wp-content/uploads/2010/08/R.-Chimera-of-Competitiveness.pdf>, 2010.
- Hagen K. – Kleinlein A. : Ten Years of the Riester Pension Scheme: No Reason to Celebrate, http://www.diw.de/documents/publikationen/73/diw_01.c.392354.de/diw_econ_bull_2012-02-1.pdf, 2012.
- Ibsen C. L. : Strained Compromises? Danish Flexicurity During Crisis, <http://ej.lib.cbs.dk/index.php/nordicw/article/view/3312/3551>, 2012.
- Janz N. – Ebling G. – Gottschalk S. – Peters B. – Schmidt T. : Innovation Activities in the German Economy, http://ftp.zew.de/pub/zew-docs/mip/01/MIP01_engl.pdf, 2002.

Krebs T. : Macroeconomic Evaluation of Labor Market Reform in Germany, <http://www.imf.org/external/np/res/seminars/2012/arc/pdf/krebs.pdf>, 2012.

Madsen P. K. : The Danish Model of “Flexicurity” – A Paradise with some Snakes, citeseerx.ist.psu.edu/viewdoc/download?doi=10.1.1.199...pdf, 2002.

Rosler N. : German Pension System, http://www.mayerbrown.com/files/Publication/4e6cee2d-0935-463a-87b1-24c8b23c739b/Presentation/PublicationAttachment/4e22630c-7c70-4ef3-8990-7f6a3ff0dd10/NEWSL_GERMANY_MAY09_GERMAN_P, 2009.

Sasajkovski S. – Micanovska Lj. : STRATEGY EUROPE 2020, THE CONCEPT OF KNOWLEDGE ECONOMY AND GLOBAL COMPETITIVENESS OF EU ECONOMY, 4 th International Conference for Entrepreneurship, Innovation and Regional Development, Ohrid, 2011.

Сасајковски С. : Агенда 2010 – редефинирање на германската социјалдемократија, Годишник на ИСПИИ, Скопје, 2005.

Сасајковски С. : Лисабонската стратегија како основа за развој на новото европско општество на знаење и новата европска економија на знаење, Меѓународна научна конференција “Предизвиците на новата економија“ , Економски факултет – Прилеп, Охрид, 2005.

Wagner J. : , Exports and Productivity in Germany, http://www.leuphana.de/fileadmin/user_upload/Forschungseinrichtungen/ifvw/WorkingPapers/wp_41_Upload.pdf, 2007.

Documents (maximum selected)

Economic Trend Report, Allianz Group Economic Research, https://www.allianz.com/v_1339499583000/media/current/en/media/images/pdf/saobj_1065802_rentenversicherung1.pdf, 2003.

Export generation: Germany, http://siteresources.worldbank.org/ECAEXT/Resources/258598-1284061150155/7383639-1323888814015/8319788-1324485944855/06_germany.pdf , 2010.

Germany's 2012 export growth, http://www.dbresearch.com/PROD/DBR_INTERNET_EN-PROD/PROD000000000297724/Germany%27s+2012+export+growth+hinges+on+a+few+sectors+and+regions.PDF, 2012.

In focus: Germany as a competitive industrial nation, Federal Ministry of Economics and Technology, <http://www.bmwi.de/English/Redaktion/Pdf/germany-industry-nation,property=pdf,bereich=bmwi,sprache=en,rwb=true.pdf>, 2010.

Outlook for the German economy, http://www.bundesbank.de/Redaktion/EN/Downloads/Publications/Monthly_Report_Articles/2012/2012_06_outlook.pdf?blob=publicationFile, 2012.

World Ultra Wealth Report 2012 - 2013, <http://wealthx.com/wealthreport/Wealth-X-world-ultra-wealth-report.pdf>, 2013.

Assoc. Prof. Yakim Kitanov, PhD
University of Insurance and Finance – Sofia
Bulgaria

ENVIRONMENTAL TAXATION IN EUROPEAN UNION

Abstract : This paper presents the latest developments of environmental taxation in the [European Union \(EU\)](#)

The environmental taxes, are defined as taxes whose tax base is a physical unit (or a proxy of it) of something that has a proven specific negative impact on the environment. Besides revenue, the aim of environmental taxes can also be to discourage behaviour potentially harmful for the environment, to provide incentives to lessen the pressures from the economy on the environment and to preserve the environment by integrating the cost of adverse impacts into prices. In this way, environmental taxes can help in implementing the “polluter-pays” principle.

The EU has increasingly favoured such financial instruments for reaching environmental objectives. Bulgaria shows not bad success, following EU directives and conventions to protect the environment.

Keywords: environmental taxation; environmental tax revenue; Harmonized Index of Consumer Prices (HICP)

Environmentally related taxes primarily serve an environmental purpose, but also provide fiscal revenue. Fiscal consolidation, which reduces the scope for environmental policy measures on the expenditure side of the budget, strengthens the need to use taxes as well as other market-based¹⁵⁹ policy instruments in environmental policy. A uniform tax, i.e. price on emissions or other negative

¹⁵⁹ The importance of market-based instruments is underlined in the Europe 2020 Strategy, which refers to the use of these policy instruments as well as the work to phase out environmentally harmful subsidies as essential elements of the climate and energy policy

environmental externalities, has the advantage of providing an incentive to change behaviour as well as allocating emission reduction efforts in a cost-efficient way. Market-based instruments also provide incentives for further technology developments which will reduce the environmental impact.

In terms of environmental policy, there are several tax-related challenges. First, it is important to ensure that the policy instruments in place, including taxes, other market-based instruments and regulation¹⁶⁰ (158), are sufficient to meet the agreed policy objectives. If there is a need for further policy measures, environmental taxes (or other market-based instruments) should play a role in the policy mix to achieve cost-efficiency. Secondly, energy taxes and other environmental taxes should be designed in such a way that they provide appropriate incentives to reduce emissions over time and improve resource efficiency, including through environmentally consistent tax rates across various energy carriers and emissions (e.g. across fuels).

Finally, environmentally harmful subsidies in the tax systems should be phased out.¹⁶¹ Various measures, outlined below, could be taken at national level to improve on existing tax systems.

Environmental tax revenues in European countries

Environmental taxes can be of four types: energy, transport, pollution and resource taxes. Energy taxes include taxes on energy products (e.g. coal, oil products, natural gas and electricity) used for both stationary purposes and transport purposes.

Graph 1. Total environmental tax revenue by type of tax, EU-27, 2000-2011 (EUR 1 000 million)¹⁶²

¹⁶⁰ Which can be substitutes or complements

¹⁶¹ This concerns preferential tax treatment of specific sectors, uses and goods. See e.g. the Inventory of Estimated Budgetary Support and Tax Expenditure for Fossil Fuels (OECD (2011d)).

¹⁶² http://epp.eurostat.ec.europa.eu/statistics_explained/index.php

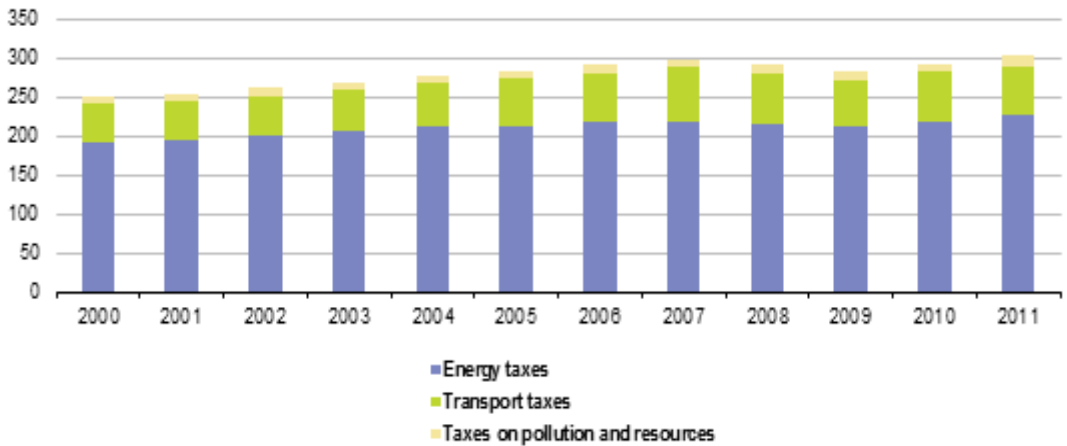

In 2011 almost 75 % of all environmental taxes were energy taxes. By convention, CO₂ taxes are also included in this tax category since they are usually levied on energy products. Including CO₂ taxes with pollution taxes rather than energy taxes would distort international comparisons.

Transport taxes mainly include taxes related to the ownership and use of motor vehicles. In 2011, 21 % of EU-27 total environmental tax revenue came from transport taxes.

Pollution and resource taxes cover different types of taxes: taxes on the extraction of raw materials; on measured or estimated emissions to air (e.g. NO_x and SO₂) and water; on noise and on the management of waste. Only 4 % of EU-27 total environmental tax revenue was raised by pollution and resource taxes in 2011. Compared with 1995 environmental tax revenue has increased by more than EUR 100 billion, which is an increase of 53 %, but in percent of GDP (and TSC¹⁶³) they have declined. In comparison to GDP, environmental tax revenue decreased since 1995 by 0.35 percentage points. Since 2003, environmental tax revenue as a share of GDP has continuously fallen, reaching a historical minimum of 2.34 in 2008. The distribution of the tax types has remained roughly the same.

A vast majority of European countries showed levels of environmental tax revenue in a band ranging from 6 to 10 % of TSC in 2010. Only in Bulgaria and the Netherlands did more than 10 % of TSC come from environmental taxes. In Germany, Austria, Spain, Iceland, Belgium and France less than 6 % of TSC was raised from environmental taxes. The EU-27 average was 6.2 %.

¹⁶³ taxes and social contributions

When comparing the environmental tax revenue to GDP most of the countries are in a range between 2 and 3 % of GDP. Denmark, the Netherlands and Slovenia have far higher ratios, with environmental tax revenue totalling between 3.6 and 4.0 % of GDP. Slovakia, Iceland, France, Lithuania and Spain are the only five countries where environmental taxes are less than 2 % of GDP.

When comparing the distribution of the different tax types across countries, large differences can be seen. Many of the eastern European countries and Luxembourg raise 85 % or more of their environmental tax revenue from energy taxes.

This is due to the higher energy intensity of eastern European economies when compared to the EU-15 which renders their tax bases larger than those in the EU-15. In Luxembourg the high share for energy taxes is due to the high amount of road fuels sold in the country to non-residents which increases the tax base for energy taxes compared to the other European countries. At the other end of the scale, in Malta and Norway transportation taxes were almost as significant as energy taxes. The Netherlands, Iceland and Estonia were the only countries in which pollution and resource taxes accounted for more than 10 % of total environmental tax revenue.

In the current fiscal context, and faced with the serious challenge of climate change, it becomes crucial to use energy taxes to their full extent in climate and energy policy in order to minimize the overall cost of the policy. However, the current structures of excise duty rates in Member States do not normally reflect the environmental and energy properties of the various fuels. In fact, the current structures implicitly promote fuels that are relatively more detrimental to the environment and/or are less energy-efficient. It is important that the relative tax rates reflect the environmental and energy properties of the fuels correctly. Proper ranking of fuels could be achieved by a carbon or an energy tax, or through a combination of the two¹⁶⁴.

Table 2. Environmental taxes by countries and by type of tax, 2010 (EUR and %).png

¹⁶⁴ A carbon tax would be based on the carbon content of the fuel and would thereby rank the various fuels according to their carbon content. A neutral energy tax, in terms of promoting energy efficiency equally across energy products, would tax fuels according to their energy content. The Commission proposal to revise the Energy Tax Directive (COM(2011) 169/3) addresses these issues.

	Energy taxes		Transport taxes		Taxes on pollution/resources		To environ tax
	Mio EUR	Share in environmental taxes (%)	Mio EUR	Share in environmental taxes (%)	Mio EUR	Share in environmental taxes (%)	Mio
EU27	219 114	75	61 964	21	11 356	4	
BE	4 711	64	2 081	28	532	7	
BG	927	88	96	9	29	3	
CZ	3 315	93	204	6	52	1	
DK	5 341	57	3 601	38	504	5	
DE	45 769	84	8 880	16	20	0	
EE	374	88	7	2	45	11	
IE	2 275	62	1 412	38	3	0	
EL	4 004	73	1 484	27	:	:	
ES	14 135	82	2 993	17	205	1	
FR	27 453	76	6 135	17	2 331	6	
IT	31 179	77	8 756	22	490	1	
CY	322	64	184	36	:	:	
LV	359	83	61	14	13	3	
LT	492	96	13	2	7	1	
LU	887	93	66	7	5	1	
HU	1 983	78	462	18	101	4	
MT	93	49	84	44	12	6	
NL	12 006	51	7 311	31	4 219	18	
AT	4 580	68	2 142	32	61	1	
PL	7 601	83	754	8	803	9	
PT	3 153	73	1 153	27	1	0	
RO	2 236	89	252	10	16	1	
SI	1 086	84	146	11	59	5	
SK	1 077	88	128	10	26	2	
FI	3 222	65	1 650	33	103	2	
SE	7 719	81	1 720	18	120	1	
UK	32 816	74	10 191	23	1 602	4	
IS	124	73	20	12	25	15	
NO	3 790	46	3 882	47	535	7	

The Energy Tax Directive currently provides for lower EU minimum levels of taxation (expressed in € per 1000 litre) for diesel than for petrol. In fact all Members States apply lower tax rates on diesel given the higher energy and CO₂ content of this fuel. This results in preferential treatment favouring the road transport sector. It reflects a different tax treatment of fuels mainly used for commercial versus private use, also partly motivated by tax competition. As a result, the market share of diesel cars has increased substantially in the EU since 1995 to around 60%.

Tax rates determined according to carbon or energy content would result in a higher tax rate per volume on diesel than on petrol. A carbon tax on motor fuels would imply a tax rate on diesel which is around 15% higher than the tax on petrol in terms of litres. A tax based on energy content would only translate into a tax

rate which is around 8% higher for diesel. A combination of these two types of taxes would result in a relative rate differential within this range of 9%-15%. In contrast, Member States tend to promote strongly the use of diesel through their relative tax rates. The EU average for the diesel vs petrol tax ratio has increased slightly in 2012 compared to last year. Several Member States have increased their tax on diesel more than their tax on petrol, namely Belgium, Bulgaria, Denmark, Hungary, Poland and Finland. In a few other cases (Latvia and Slovenia) the ratio has fallen, potentially pointing towards a larger tax subsidy to diesel. Overall, substantial progress still needs to be made and the preferential tax treatment of diesel, particularly in Belgium, Germany, Greece, France, Lithuania, Luxembourg, the Netherlands, Portugal, Slovenia, Slovakia, and Finland, to be reviewed.¹⁶⁵ Some countries offset this advantage for diesel by levying a higher annual circulation tax. Such a tax adds to the overall cost of owning the car. However, it has the drawback that it does not impact on the marginal cost of additional driving in the same way as a fuel tax does. Consistent and neutral taxation of all transport fuels is important with a view of providing proper incentives for the development of carbon- and energy efficient fuel technologies without favouring specific fuels or technologies.

There are similar inconsistencies in the taxation of fossil-based heating fuels in many Member States. Normally, heating oil is taxed heavily, while rates on natural gas and coal are relatively low. This rate structure is based on the tradition of taxing oil rather heavily, while coal and natural gas have been brought into the energy tax framework more recently at lower rates. Thus, coal – but also natural gas – is normally given a tax advantage as a heating fuel. The situation is rather complex as conditions vary considerably between Member States according to industrial structure and fuel mix. The issue mainly concerns households and businesses falling outside the scope of the ETS. Several countries also exempt household consumption of heating fuels. It is important to ensure that energy tax rates become more consistent across both fuels and uses, and that the tax system does not unduly favour fossil-based solutions. Consistent tax rates are also important in order to provide correct framework incentives for technology development.

Graph 2. Environmental tax revenue by type, EU-27,1995-2010 (million EUR and % TSC).png¹⁶⁶

¹⁶⁵ Some of these countries are already taxing diesel at relatively high rates in level terms.

¹⁶⁶ <http://epp.eurostat.ec.europa.eu>

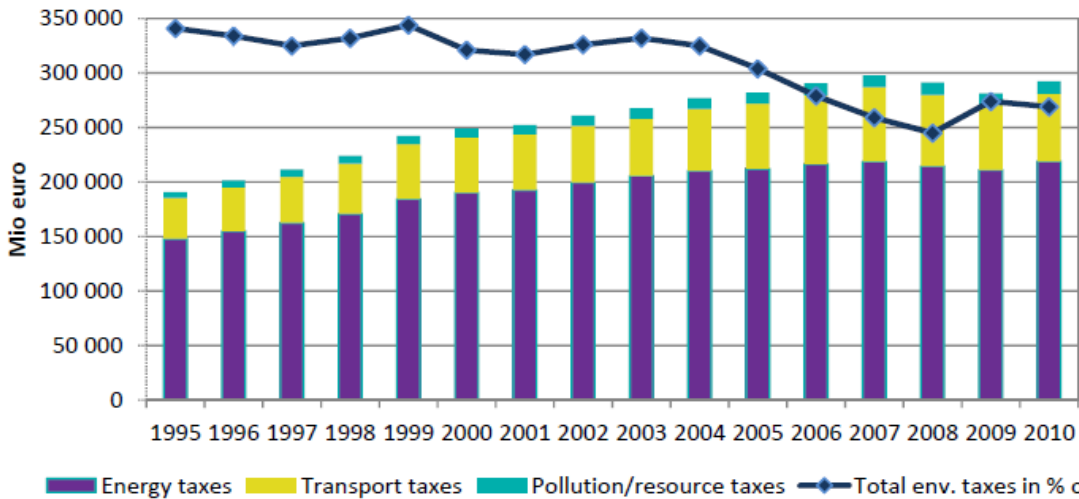

The [EU-27](#) raised around EUR 292 billion from environmental taxes corresponding to 2.4 % of [gross domestic product](#) (GDP) and 6.2 % of taxes and social contributions (TSC) in 2010.

As a percentage of TSC, the trend of environmental taxes has been downward throughout the period 1995 to 2008 with environmental tax revenue dropping by 1 percentage point of TSC to 5.95 % in 2008.

A brief rise to 6.24 % occurred in 2009 due to the fall in [government revenue](#) which resulted from the financial crisis. In 2010 the percentage again decreased to 6.19 % of TSC.

Fulfilment of the agreed limitation targets for green-house gas emissions

Energy taxes, together with the EU Emission Trading System (ETS), are two of the main instruments in climate and energy policy. In this context, the Member States have undertaken to reach legally binding national targets concerning greenhouse gas emissions by 2020.¹⁶⁷ The overall EU-wide target is to reduce greenhouse gas emissions by 20% as compared to 1990 levels, which is equivalent to a 14% reduction in relation to 2005 emission levels¹⁶⁸. National targets, which cover emissions in the sectors outside the ETS, range from limiting the increase in emissions by 20% to implementing a 20% emission reduction (vis-à-vis 2005

¹⁶⁷ The national targets are defined in the Effort Sharing Decision (406/2009/EC, 23.4.2009)

¹⁶⁸ This effort will be divided between the EU ETS and nonETS sectors as follows: a 21% reduction in EU ETS sector emissions by 2020 and a reduction of approximately 10% for sectors that are not covered by the EU ETS.

emission levels). According to the latest projections, the EU-wide target is expected to be reached in 2020. However, several Member States will still need to adopt and effectively implement additional policy measures to achieve their individual targets for non-ETS emissions. The level of ambition relating to these targets varies considerably between Member States.

One sub-set of these countries is expected to achieve their reduction targets provided they implement those additional measures that have so far only been planned. These countries include Austria, Finland, Italy, Slovenia, Cyprus and Denmark. For another sub-set of countries, the measures that are planned but not yet implemented are judged as insufficient. Projections regarding greenhouse gas emissions indicate that Luxembourg, Malta, Ireland, Lithuania, Belgium, Greece, and Slovakia risk not to achieve their targets in 2020 unless they implement new policy measures.¹⁶⁹

All those countries that need to undertake further policy measures to achieve the targeted emission reduction should work primarily with market based measures, i.e. taxes, charges, or emission quotas. Taxes have the advantage of providing fiscal revenue while at the same time allowing for a cost-efficient allocation of abatement efforts. All those Member States should allow carbon and energy taxation to play an important role when designing the policy mix to fulfil their commitments according to the Effort Sharing Decision.

However, the projected distance to 2020 emission limitation targets per se is not specific and targeted enough to assess the extent to which environmental taxation reforms are needed. Even Member States that are projected to meet their targets easily should consider such reforms. The role of environmental taxes in fiscal consolidation policies and tax shifts to more growth friendly tax structures is analyzed in Section 5.1. The following sub-sections consider the need to improve the design of energy taxes and other environmental taxes so that they do not contain any implicit environmentally-harmful subsidies and provide appropriate incentives to reduce emissions over time and improve resource efficiency.¹⁷⁰

Indexation of environmental taxes

¹⁶⁹ COM(2011)624 final. A few countries (i.e. France, Germany, Spain and Sweden) have projected emission gaps close to 0% and have, therefore, not been included in this list. As the emission gaps are based on projections, the future policy might need to be reviewed to take account of changing conditions in order to ensure fulfilment of the emission targets.

¹⁷⁰ The need to achieve resource efficiency is captured by the 2020 renewable energy targets and the 2020 energy efficiency targets.

Neither the current EU Energy Tax Directive nor the majority of the Members States' current tax frameworks require automatic indexation of energy and other environmental taxes¹⁷¹.

Indexing excise duty levels to inflation has two advantages:

- (i) it helps maintain the real value of taxes over time and thereby also prevent an erosion of government tax revenues and - more importantly for the functioning of the tax;
- (ii) it helps maintain the impact of the tax on relative prices and thereby on agents' behaviour¹⁷².

The fact that revenue from environmental taxation fell in relation to GDP in the 1999 – 2008 period is partly attributed to the fact that these excise duties are normally not adjusted to changes in the general price level. Only few Member States currently apply indexation (e.g. Denmark, the Netherlands and Sweden). It is noteworthy that Sweden introduced indexation of major excise duties, including the energy tax, in 1994¹⁷³ as part of fiscal consolidation efforts. The introduction of indexation of excise duties to core inflation in 2012 is included in the Memorandum of Understanding for Portugal.¹⁷⁴

However, indexing environmental taxes does have a few disadvantages that need to be taken into consideration. The major drawback is that it can potentially influence inflation expectations. Hence, there is a risk of damaging feedbacks to inflation and inflation expectations dynamics, in particular if the indexation is endogenised by economic agents. Nevertheless, this effect can be expected to be rather limited as energy accounts for a relatively low share of overall consumption (around 11% of the Harmonized Index of Consumer Prices (HICP)). Moreover, the adjustment should preferably be based on an index of consumer prices that excludes energy and unprocessed food. Using this measure of core inflation (rather than headline inflation (HICP)) diminishes volatility stemming from energy and food prices, which are not included in this core inflation measure. As such, this would lead to a smoother adjustment and, most importantly, it avoids a situation in which the indexation of energy taxes feeds into the same index which is used for

¹⁷¹ Indexation is relevant for all excise duties that are levied on the quantity of the product (i.e. not ad valorem).

¹⁷² Indexing EU minimum level excise rates could also help to reduce (or at least maintain the current degree of) price divergence across Member States and hence the potential for downward tax competition

¹⁷³ Svensk Författningsamling (SFS) 1993:1508; 1512-1513

¹⁷⁴ See European Commission (2012i).

the indexation. This is an important aspect in relation to energy price developments.

Indexation also entails some minor administrative costs related to the decision mechanism and the adjustment of tax rates. However, these costs are no higher than the transaction costs incurred by a discretionary increase of energy taxes. Such costs could also be reduced by adjusting the frequency of the indexation, e.g. by adjusting the rates every second or third year and by setting a minimum HICP change threshold for this indexation. However, at the same time it is vital to maintain regular adjustments in order to secure the real value of the tax rate and of the revenue.

Economic instruments for pollution control and natural resource management are an increasingly important part of environmental policy in the EU Member States AND Bulgaria as well. The range of instruments that are available includes, among others, environmental taxes, fees and charges, tradable permits, deposit-refund systems and subsidies. Environmental taxes have been increasingly used to influence the behaviour of economic operators, whether producers or consumers. The EU has increasingly favoured these instruments because they provide a flexible and cost-effective means for reinforcing the polluter-pays principle and for reaching environmental policy objectives. The use of economic tools for the benefit of the environment is promoted in the 6th environment action programme (EAP), the renewed EU sustainable development strategy and the Europe 2020 strategy.

In 2011, the cost of protecting and restoring the environment at the national level is estimated at 1438, 2 million lev, as their share of GDP is 1.9%. Record the increase in costs from 2010 by 11.4% compared to 2009 and by about 10.9%.

According to Eurostat data for 2011, public spending on environmental protection in Bulgaria represent 0.6% of GDP (in purchasing power parity). According to this indicator the country is close to the average for the EU-27 to 0.66%, and ahead of countries such as Poland (0.53%), Czech Republic (0.51%), Sweden (0.34%) and Slovakia (0, 31%).

The acquisition costs of tangible and intangible assets amounted to 511.8 million lev and their share in total expenditure is 35.6%.

Maintenance and operation of fixed assets with ecological use and implementation of measures to protect and restore the environment are utilized resources valued to 926.4 million lev.

Graph.3. Environmental expenditure on national level (mln BGN) to GDP (%)¹⁷⁵

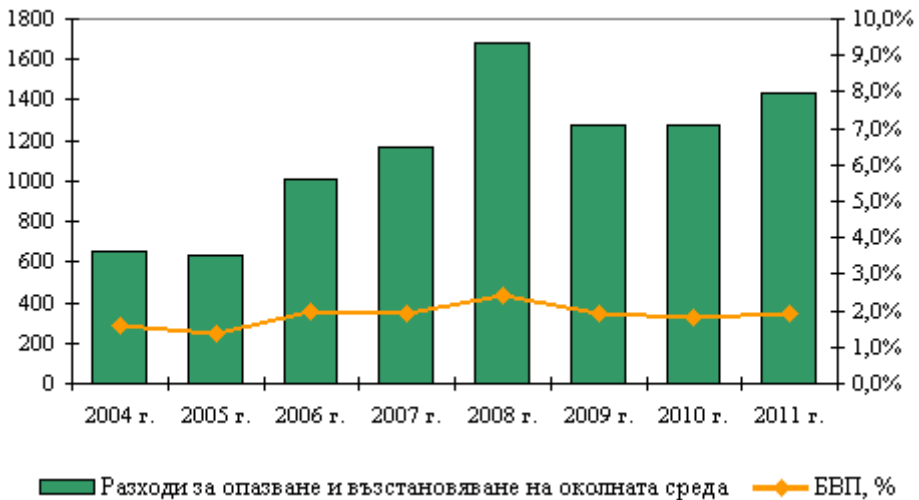

In the cost structure for ecological purposes components and environmental factors, the largest share of funds utilized for waste management - 52.1%, followed by those for the collection and treatment of waste water - 21.5% and air protection - 16.5%. The amount of money spent on waste management and wastewater in 2011 was the highest for the period 2005 - 2011 compared to 2010, the share of the costs of waste management fell by 1 percentage point, the share of the wastewater increased by more than 2 points, while the share of the cost of the air protection increased by 5 points.

Conclusion

Despite the problems related to the implementation of tax policy in the field of ecology, the European Union insists on using these tools in the future for the needs of politics of sustainable development. These tools are seen as a means of improving economic efficiency and enlarging the tax base. The efforts in this direction are synchronous with national fiscal reform for improving the quality and sustainability of public finances, offered by the Pact of Stability and Growth and the Lisbon Strategy.

¹⁷⁵ National Statistics Institute. www.nsi.bg

References

Kitanov, Y. Financial ensuring the sustainable development of the environment. VUZF. 2012

<http://www.eea.europa.eu/bg/themes/households/about-household-consumption>
Sustainable consumption and production, Chapter 6 in Europe's environment — The fourth assessment. http://reports.eea.europa.eu/state_of_environment_report_2007_1/en/chapter6.pdf

PhD Aleksandra Stankovska ' Associate Professor,
Faculty of Economics, EURM, Skopje
PhD Atanas Kozarev, Assistant Professor
Faculty of Detectives and Criminology,
EURM,Skopje

GLOBALIZATION OF FINANCE

Abstract: Globalization of financial markets is part of a wider phenomenon of globalization of national economies. The globalization of finance is widely recognised as one of the most significant features of the contemporary world. The global financial system is a source of strength but likewise a source of risk, and thus calls for close cooperation among the world's major countries. These risks are likely to appear particularly in the short run, when countries open up. Liberalization can lead to financial crises when it is not well managed. If the right financial infrastructure is not in place or is not put in place while integrating, liberalization followed by capital inflows can debilitate the health of the local financial system. Globalization can also lead to crises if there are imperfections in international financial markets. As a consequence, open countries are more prone to crises regardless of their fundamentals. The imperfections in financial markets can generate bubbles, irrational behaviour, herding behaviour, speculative attacks, and crashes among other things.

Keywords: globalization of financial markets, risk, imperfection, irrational behaviour, speculative attacks.

INTRODUCTION

The globalization of finance appeared to be an unstoppable trend over the past 30 years. Financial markets are rapidly evolving in terms of product innovation, technology adoption, and geographic and sectoral integration. The rapid evolution of financial markets presents both benefits and risks to market participants, institutions, and the financial system as a whole. The financial system has benefited from the globalization of financial markets and financial institutions. Financial globalization, however, may have also created new risks to the stability of the financial system. This paper analyzes how the innovation in and the

globalization of financial markets may have contributed to enhanced financial stability while creating new sources of risk.

As the world economy became more tightly integrated, new technology and access to new markets propelled cross-border capital flows to unprecedented heights. But the financial crisis upended many of the world's assumptions about the inevitability of growth and globalization. Growth in financial assets has stalled as banks and borrowers deleverage. Cross-border capital flows have fallen sharply, sending financial integration into reverse.

GLOBALIZATION OF FINANCIAL MARKETS

Over recent decades, there has been a steady increase in cross-border financial flows around the world. First, various financial institutions including banks and institutional investors have expanded their activities geographically. In this process, they acted as an intermediary to channel funds from lenders to borrowers across national borders. Second, the more mature securities markets have gained a clear cross-border orientation. In many instances, newly issued securities are designed and offered to the public in such a way as to maximise their appeal to international investors.

These developments reflected the progressive dismantling of controls on cross-border financial flows as well as the liberalisation of national financial markets more generally.

Figure 1

Two Views of Impact of Financial Globalization on Developing Countries

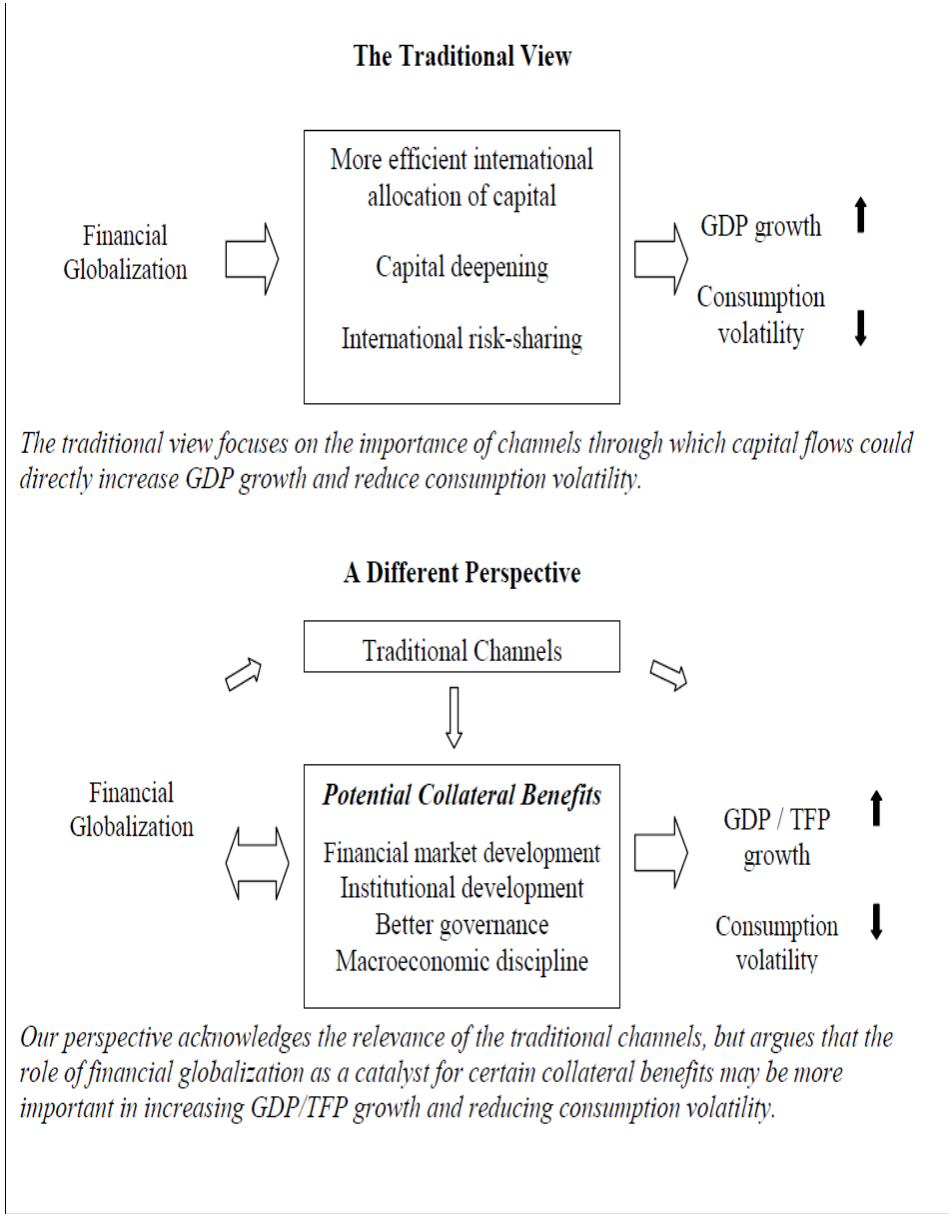

Source: M. Ayhan Kose, Eswar Prasad, Kenneth Rogoff, and Shang-Jin Wei.,Financial Globalization: A Reappraisal“:IMF Working Paper (WP/06/189).

Market efficiency has been greatly facilitated by the marriage of computers and telecommunications. The resulting electronic infrastructure melds the world into one global market for ideas, data, and capital, all moving at almost the speed of light to any part of the world.¹⁷⁶

Figure 2

... But There Are Thresholds

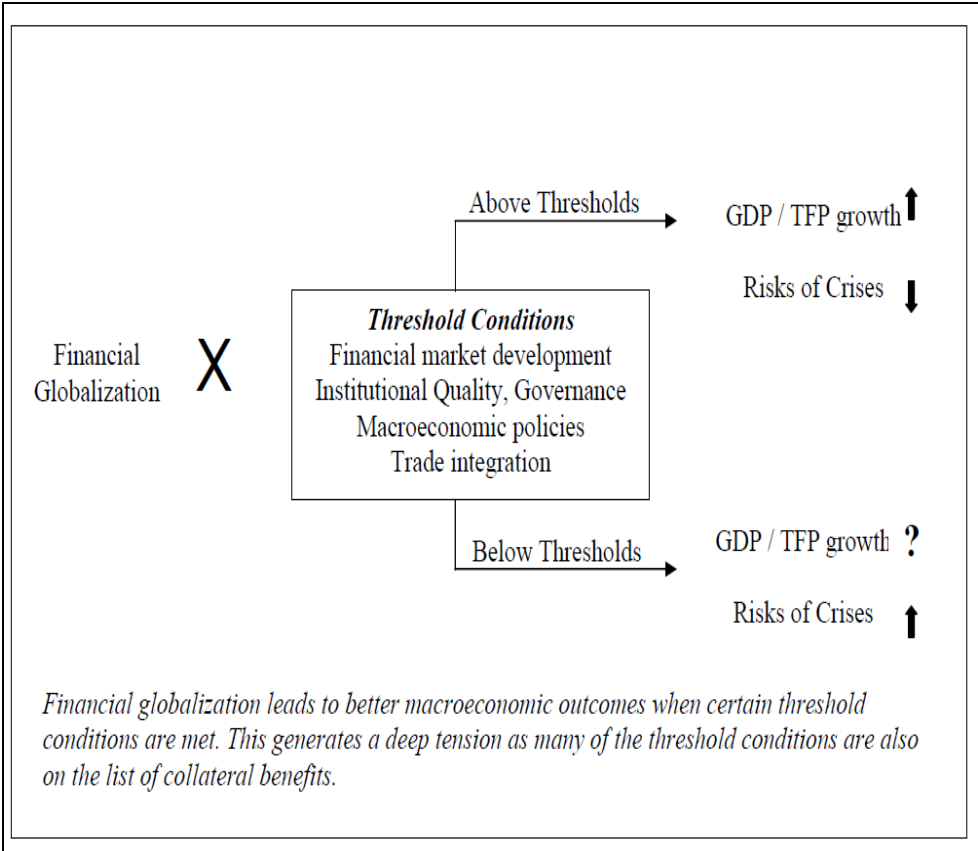

Source: M. Ayhan Kose, Eswar Prasad, Kenneth Rogoff, and Shang-Jin Wei.,Financial Globalization: A Reappraisal“:IMF Working Paper (WP/06/189).

¹⁷⁶ Alan C. Shapiro, Multinational Financial Management. 8-th Edition, John Wiley & Sons Inc. USA, 2006, p.34.

*Financial sector development*², in particular, is a key determinant of the extent of the growth and stability benefits financial globalization can bring. The more developed a country's financial sector, the greater the growth benefits of capital inflows and the lower the country's vulnerability to crises, through both direct and indirect channels.

Another benefit of greater financial sector development is that it has a positive effect on macroeconomic stability, which, in turn, has implications for the volume and composition of capital flows. In developing countries that lack deep financial sectors, sudden changes in the direction of capital flows tend to induce or exacerbate boom-bust cycles. Furthermore, inadequate or mismanaged domestic financial sector liberalizations have contributed to many crises that may be associated with financial integration.

Institutional quality appears to play an important role in determining not just the outcomes of financial integration but the actual level of integration. It also appears to strongly influence the composition of inflows into developing economies, which is another way it affects macroeconomic outcomes. Better institutional quality helps tilt a country's capital structure toward FDI and portfolio equity flows, which tend to bring more of the collateral benefits of financial integration.

The *quality of domestic macroeconomic policies* also appears to influence the level and composition of inflows, as well as a country's vulnerability to crises. Sound fiscal and monetary policies increase the growth benefits of capital account liberalization and help avert crises in countries with open capital accounts. Moreover, for economies with weak financial systems, an open capital account and a fixed exchange rate regime are not an auspicious combination. A compelling case can be made that rigid exchange rate regimes can make a country more vulnerable to crises when it opens its capital markets.

Trade integration improves the cost-benefit trade-off associated with financial integration. It also reduces the probability of crises associated with financial openness and mitigates the costs of such crises if they do occur. Thus, recent studies strengthen the case made by the old sequencing literature that argued in favour of putting trade liberalization ahead of capital account liberalization.

GLOBALISATION OF FINANCE AND THE CRISIS

Financial globalization—the phenomenon of rising cross-border financial flows—is often blamed for the string of damaging economic crises that rocked a number of emerging markets in the late 1980s in Latin America and in the 1990s in Mexico and a handful of Asian countries. Recent bank crises are the outcome of

² <http://www.imf.org/external/pubs/ft/fandd/2007/03/kose.htm> (20.04.2013)

the deregulation and liberalization of national financial systems and of increasing competition in the financial sector. They may be preceded by monetary crises, external-debt crises, stock exchange crises, or sectorial crises.

The market turmoil and resulting bankruptcies prompted a rash of finger-pointing by those who suggested that developing countries had dismantled capital controls too hastily—leaving themselves vulnerable to the harsh dictates of rapid capital movements and market herd effects. Some were openly critical of international institutions they saw as promoting capital account liberalization without stressing the necessity of building up the strong institutions needed to steer markets through bad times.

Accordingly, the global financial crisis provides an important testing ground for the financial globalisation model. While the market panic phase of the global crisis was most intense during Autumn 2008 and Spring 2009, subsequent crisis stages are still playing out, with Europe at the centre of the current phase of the crisis. It is useful to think about three dimensions of the interrelation between financial globalization and the global crisis.³

It is possible to identify two main channels by which globalization of finance contributed to the financial conditions that ultimately gave rise to the crisis:

1. The participation of foreign investors (especially foreign banks) fuelled the accelerated growth of the asset backed securities markets in the United States that were central in the original market panic in 2007-2008. European banks were major purchasers of asset backed securities;
2. Second, financial globalization permitted rapid growth in the balance sheets of many banks. This took place at two levels. In relation to globally active banks, the size and complexity of these banks grew rapidly, making it difficult for national regulators to adequately police risk profiles;
3. Third, the growing role of emerging markets in the world financial system may also have contributed to the buildup of weaknesses in credit markets. In particular, the general equilibrium impact of the demand for low risk debt assets from emerging market official sources and the increased supply of equity opportunities in these countries may have added fuel to the securitization boom .

In these ways, although there is no easy way to quantify its importance relative to other factors, financial globalization plausibly contributed to the credit market vulnerabilities that were at the origin of the global financial crisis. In essence,

³ Philip R. Lane: Financial Globalisation and the Crisis: Trinity College Dublin and CEPR, July 2012.

financial globalization magnified the impact of underlying distortions, such as inadequate regulation of credit markets and banks, by allowing the scaling up of financial activities that might have faced capacity limits in autarkic financial.

SAFEGUARDING FINANCIAL STABILITY

In the globalizing finance, national policymakers are often forced to accept the challenge of financial integration. Faced with the potentially destabilizing effects of international financial markets, they have to strengthen financial regulation, importing international best practices and aligning domestic with foreign regulation, to avoid destabilizing phenomena of regulatory arbitrage.

The crises of the 1990s underscored the need for prudent sovereign debt management, properly sequenced capital account liberalization, and well-regulated and resilient domestic financial systems, to ensure national and international financial stability.⁴

Private financial institutions and market participants can contribute to financial stability by managing their businesses and financial risks well and avoiding imprudent risk taking—in part by responding to market incentives and governance mechanisms, such as maximizing shareholder value and maintaining appropriate counterparty relationships in markets. In effect, the first lines of defense against financial problems and systemic risks are sound financial institutions, efficient financial markets, and effective market discipline.

The IMF itself has an important role to play. In accordance with its global surveillance mandate, it has launched a number of initiatives to enhance its ability to contribute to international financial stability: identifying and monitoring weaknesses and vulnerabilities in international financial markets; developing early warning systems for international financial market imbalances; conducting research into the nature and origins of international financial crises and the channels of contagion; and seeking ways to contain and resolve crises quickly and smoothly, for example, by involving the private sector.

CONCLUSION

This paper has assessed financial globalization from a financial stability perspective. While, in general, financial globalization has opened up opportunities and brought substantial benefits, it has also created additional transmission channels for shocks to be amplified that could, under some circumstances, pose a

⁴ Gerd Häusler: The Globalization of Finance: Finance & Development: International Monetary Fund, March 2002, Volume 39, Number 1.

risk to financial stability. The regulatory and legal frameworks could also limit the diversity of views of market participants and restrict their range of responses during a period of distress and further contribute to the smooth functioning of markets.

REFERENCES

1. Alan C. Shapiro: *Multinational Financial Management: 8-th Edition*. John Wiley & Sons Inc.: USA, 2006.
2. Andrew W. Mullineux & Victor Murinde: *Handbook of International Banking*: Edward Elgar Publishing Limited: UK, 2003.
3. Gerd Häusler: *The Globalization of Finance: Finance & Development*: International Monetary Fund, March 2002, Volume 39, Number 1.
4. Jorge A. Chan-Lau: *The Globalization of Finance and its Implications for Financial Stability: An Overview of the Issues*. International Monetary Fund: *Global Financial Stability Report*, April 2007.
5. Krugman Paul: *The Return of Depression Economics and the Crisis of 2008*: W. W. Norton & Company: New York: USA, 2009.
6. Philip R. Lane: *Financial Globalisation and the Crisis*: Trinity College Dublin and CEPR, July 2012.
7. M. Ayhan Kose, Eswar Prasad, Kenneth Rogoff, and Shang-Jin Wei: „Financial Globalization: A Reappraisal“: IMF Working Paper (WP/06/189).
8. <http://www.imf.org>

Ass. Professor, PhD-Violeta Madzova¹⁷⁷

Assistant, PhD- Ljupco Davcev¹⁷⁸

University “Goce Delcev”-Faculty of Economics-Stip

Krste Misirkov str. –Stip

THE FINANCIAL GLOBALISATION: OPPORTUNITIES AND CHANGES IN THE PERIOD OF FINANCIAL CRISES

Abstract: One of the main benefits of financial globalization is the development of the financial sector. Financial markets become deeper and more sophisticated when they integrate with world markets, increasing the financial alternatives for borrowers and investors. Financial markets operating in a global environment enable international risk diversification and facilitate consumption smoothing. Financial globalization leads to a better financial infrastructure, which mitigates information asymmetries and, as a consequence, reduces problems such as adverse selection and moral hazard.

Although financial globalization has several potential benefits, it also poses new challenges and risks. These risks are more likely to appear in the short run, when countries open up, but it depends if the countries are developed or developing ones. The negative effect of globalization can also be highlighted in the period of financial or other type of crises. So, the crises of the 1990s, after many countries liberalized their financial system, as well as the recent financial crisis from 2007, have questioned in part the gains of globalization. Countries become exposed to external shocks and crises not only generated in their own country but also from contagion effects, as a direct product from globalization process.

¹⁷⁷ Violeta Madzova - e-mail: violeta.madzova@ugd.edu.mk

¹⁷⁸ Ljupco Davcev - e-mail: ljupco.davcev@ugd.edu.mk

This paper tends to present the challenges of the financial globalization on both developed and developing countries (including countries in transition), as well as to analyze whether the globalization can be seen rather as a source and accelerator of the global crises or as a buffer for reducing crisis impact.

Keywords: financial globalization, financial crises, transfer mechanism, deregulation

INTRODUCTION

Globalisation has affected the financial services sector to a greater extent and more quickly than other sectors. Since the “transfer” of money is very rarely a physical transfer and lends itself to computer-based operations, it is perhaps not surprising that this sector was the first to experience the effects of globalisation. Mergers and acquisitions in the banking sector have been both a driver of globalisation and a response to its anticipated potential.

Financial globalization can be defined as an integration of a country’s local financial system with international financial markets and institutions. This integration typically requires the governments to liberalize the domestic financial sector and the capital account.

Integration takes place when liberalized economies experience an increase in cross-country capital movement, including an active participation of local borrowers and lenders in international markets and a widespread use of international financial intermediaries. Although developed countries are the most active participants in the financial globalization process, developing countries (primarily middle-income countries) have also started to participate in the globalization process of the financial sector trying to use all benefits of it.

But the current financial crisis has put globalization on hold, with capital flows reversing and global trade shrinking . Some analysts see the drivers of the recent globalization wave getting undermined, with protectionism on the rise. Even supporters of globalization agree that the benefits of globalization are not without risks and challenges, that need to be analyzed and if possible mitigate the negative impact on the economies and the world as a whole.

The trends of globalization in financial sector –benefits and risks

Economic and financial globalization and the expansion of world trade have brought substantial benefits to countries around the world. Financial liberalization tends to develop the financial system, enhancing the financing opportunities, reducing the cost of capital, and increasing investment and liquidity. Given the potential benefits of globalization, there is scope for a much deeper financial

globalization and for much larger gains. Many countries are already partially open, and the prospect is for an increased globalization of financial markets. The potential benefits of financial globalization will likely lead to a more financially interconnected world and a deeper degree of financial integration of developing countries with international financial markets. Arguably, the main benefit of financial globalization for developing countries is the development of their financial system, which involves more complete, deeper, more stable, and better-regulated financial markets.

An efficient functioning financial system with more access to finance is crucial for the economy, since it fosters the economic growth. There are two main channels through which financial globalization promotes financial development.¹⁷⁹

First, financial globalization implies that a new type of capital and more capital is available to developing countries. Among other things, new and more capital allows countries to better smooth consumption, deepens financial markets, and increases the degree of market discipline.

Second, financial globalization leads to a better financial infrastructure, which mitigates information asymmetries and, as a consequence, reduces problems such as adverse selection and moral hazard.

One of the main benefits of financial globalization is the development of the financial sector. Financial markets become deeper and more sophisticated when they integrate with world markets, increasing the financial alternatives for borrowers and investors. Financial markets operating in a global environment enable international risk diversification and facilitate consumption smoothing. There are also potential indirect benefits of financial globalisation which are likely to be important in three key areas: financial sector development, institutional quality and macroeconomic policies.¹⁸⁰

a) The international financial flows serve as an important catalyst for domestic *financial market development*, as reflected both in straightforward measures of the size of the banking sector and equity markets and in broader concepts of financial market development, including supervision and regulation.

b) The larger presence of foreign banks in a country, improves the quality of its financial services and the efficiency of financial intermediation. As for equity markets, the overwhelming theoretical presumption is that foreign entry increases efficiency, and the evidence seems to support this channel. Stock markets do, in fact, tend to become larger and more liquid after equity market liberalisations.

c) The empirical evidence suggests that financial globalisation has induced a number of countries to adjust their corporate governance structures in response to foreign competition and demands from international investors. Moreover, financial

¹⁷⁹ Sergio Schmukler, Financial Globalization: Gain and Pain for Developing Countries-Federal Reserve Bank of Atlanta Economic Review- Second Quarter 2004, 46 pgs

¹⁸⁰ M. A. Kose, E. Prasad, K. Rogoff, S. Wei, - "Beyond the Blame Game," CEPR Working Paper,

sector FDI from well-regulated and well-supervised source countries tends to support *institutional development and governance* in emerging market economies. In terms of cross-country variation in international financial integration, there are identified ¹⁸¹, a number of robust co-variates. In particular, it seems that those countries with larger domestic financial systems, higher levels of output per capita and smaller populations exhibit the highest values for the IFI ratio. It is not immediately obvious that domestic financial trade and international financial trade should be complements, in view of the potential for substitution between these two activities but the complementarity effect dominates in the data. The positive correlation with output per capita is consistent with a greater capacity in richer countries to pay the fixed costs involved in developing the institutional capacity associated with cross-border financial trade, while the lower capacity for domestic risk diversification is one reason why smaller countries typically run larger external financial positions.

These structural factors help to explain why the level of international financial integration for emerging economies than for advanced economies. A lower level of financial development and lower GDP per capita differentiate these countries from the advanced countries. In addition, emerging economies do not have the same types of institutional linkages that stimulate financial trade among the European countries. Finally, tighter regulation of banking systems (and tigher capital controls in some emerging economies) discouraged emerging-market banks from embracing the financial innovation wave in the mid-2000s in the same manner as banks in many advanced economies.

From the perspective of 2006-2007, it seemed that financial globalisation was a strong secular process that was creating ever-stronger financial linkages across countries. This was especially true among the advanced economies, with the group of emerging economies adopting a more cautious approach.

Financial globalization can also carry some risks and challenges. These risks are more likely to appear in the short run, when countries open up. One well-known risk is that globalization can be related to financial crises. Namely, even the crises of the 1990s, when many countries afterwards liberalized their financial system, posed the doubts about the benefits of the globalization. Countries become exposed to external shocks and crises not only generated in their own country but also from contagion effects. In the initial stages of liberalization, if the right infrastructure is not in place or put in place, financial liberalization can lead to increased risks. Moreover, in a financially integrated economy, policymakers have fewer policy instruments to conduct economic policy. The recent financial crises from 2007 year which has still impact on the global economy, draw some useful lessons for policymaking. As economies become more integrated, governments have fewer policy instruments and have to rely more on international financial policies. For example, governments tend to have fewer options about their

¹⁸¹ Ph. R. Lane, G.M.Ferretti - The Cross-Country Incidence of the Global Crisis -IMF Working Paper ,July 2010, 14pgs

monetary policy and exchange rate policy. Furthermore, in open economies there is a higher transmission of international interest rates and prices to the domestic economy. Bank regulation and supervision by one government is more difficult when liabilities and prices are denominated in foreign currency and when the banking sector is part of an international banking system. Also, in the midst of contagious crises, governments tend to lack sufficient resources to stop a currency attack, and individual governments can do little to stop crises being originated in foreign countries. In these cases, international financial coordination can help individual governments achieve their goals.

Also, in the period of crisis, financial globalization tends to intensify a country's sensitivities to foreign shocks. Moreover, international market imperfections, such as herding, panics, and boom-bust cycles, and the fluctuating nature of capital flows can lead to crises and contagion, even in countries with good economic fundamentals. Another risk of globalization is the segmentation that it can create between those able to participate in the global financial system and those that need to rely on domestic financial sectors. The globalization also poses some new challenges for the countries and their policymakers. One main challenge is to manage financial globalization, so that countries can take full advantage of the opportunities it generates while minimizing the risks it implies. This management is important because financial globalization is likely to deepen over time, led by its potential benefits. Another challenge of globalization is that, in a more integrated world, governments are left with fewer policy instruments. Thus, some type of international financial cooperation becomes more important. Paradoxically, the increased globalization can reduce the scope for risk diversification because integrated financial markets tend to be more correlated.

Financial Globalization impact on the countries with different development level

Countries with a very low degree of integration with world capital markets and with underdeveloped financial markets are more able to delay or reverse the process of financial globalization than countries already partially integrated. A country with a low level of integration should ensure that its financial sector is prepared to cope with open capital markets. If the domestic financial sector does not manage risk properly, does not have sufficient reserves and capital, or does not have the right incentives, large capital inflows and outflows can create severe problems in the domestic financial sector.

However, it is not the case that all the conditions need to be met before governments liberalize the financial sector. Namely, the process of integration itself can in some ways help improve the conditions of the domestic financial sector. When countries develop, more comprehensive policies for risk management will be needed. These measures should try to avoid imperfections in capital markets and the buildup of vulnerabilities. In more open economies, the

distinction between foreign and domestic capital becomes increasingly difficult. As the economy becomes integrated with the rest of the world, restraints to capital movements are more difficult to make effective since they can be circumvented easily. Therefore, a more comprehensive approach will be needed to build solid financial economies. This approach involves proper regulation and supervision of the financial system. Some empirical studies¹⁸² found a close correlation between economic cycles in developed countries. They found that, given the worldwide system of financial centres and the globalised nature of finance, the financial accelerator seems to prevent cycles from decoupling for the time being. In particular, it seems that those countries with larger domestic financial systems, higher levels of output per capita and smaller populations exhibit the highest values for the IFI ratio. It is not immediately obvious that domestic financial trade and international financial trade should be complements, in view of the potential for substitution between these two activities but the complementarity effect dominates in the data. The positive correlation with output per capita is consistent with a greater capacity in richer countries to pay the fixed costs involved in developing the institutional capacity associated with cross-border financial trade, while the lower capacity for domestic risk diversification is one reason why smaller countries typically run larger external financial positions.

These structural factors help to explain why the level of international financial integration for emerging economies than for advanced economies. A lower level of financial development and lower GDP per capita differentiate these countries from the advanced countries. In addition, emerging economies do not have the same types of institutional linkages that stimulate financial trade among the European countries. Finally, tighter regulation of banking systems (and tighter capital controls in some emerging economies) discouraged emerging-market banks from embracing the financial innovation wave in the mid-2000s in the same manner as banks in many advanced economies.

From the perspective of 2006-2007, it seemed that financial globalisation was a strong secular process that was creating ever-stronger financial linkages across countries. This was especially true among the advanced economies, with the group of emerging economies adopting a more cautious approach.

Namely, the credit shocks were more persistent in Europe than in North America, a difference they attributed to geographical differences in the way the financial sector operates (the common use of loan renegotiations in the United States and the prevalence of variable interest rates) and to the fact that European markets are shallower. Accelerator effects typically continue to be felt for 15 quarters (4 years) in Europe, while they disappear after 7 quarters (less than two years) in North America. By contrast, when a temporary shock to credit availability occurs,

¹⁸² F. Roger, C. Dolignon- Transmission of financial shocks to the real economy :the impact of the financial accelerator Working paper Amundi # 4 - January 20, pgs.9

investment initially reacts more intensely in the United States than in Europe, with elasticity of 65% in the United States compared with 43% in France.¹⁸³ While the market-panic phase of the global crisis was most intense during Autumn 2008 and Spring 2009, subsequent crisis stages are still playing out, with Europe at the centre of the current phase of the crisis, mostly due to the specifics of financial liberalization and globalization that occurred in European countries . Namely, the liberalisation of the European financial system and the launch of the euro provided further impetus to cross-border financial trade. Regulatory harmonisation and freedom of establishment facilitated the integration of European financial markets, while the single currency led to especially rapid growth in cross-border trade in money and credit markets. The real investment opportunities provided by the integration of Central and Eastern Europe into the European Union provided a further boost to cross-border financial trade, especially in relation to FDI (with banking-sector FDI especially prominent). While European financial integration disproportionately affected intra-European trade, the creation of a larger single market also boosted trade vis-a-vis non-European financial partners.

Financial globalization and the financial crises

The global financial crisis provides an important testing ground for the financial globalisation model.

Therefore there is discussion in economic literature, whether the financial globalization contribute to the origination of the global financial crisis?

It is possible to identify two main channels by which financial globalisation contributed to the financial conditions that ultimately gave rise to the crisis¹⁸⁴:

First, the participation of foreign investors (especially foreign banks) fuelled the accelerated growth of the asset-backed securities markets in the United States that were central in the original market panic in 2007-2008 while European banks were major purchasers of asset-backed securities. In large part, these banks also obtained dollar funding in the US money markets. For this reason, the role of European banks in enabling the expansion of the US ABS markets did not jump out of the balance of payments data, although the implicit risk exposure of European parent banks grew in line with these US activities.

Second, financial globalisation permitted rapid growth in the balance sheets of many banks. This took place at two levels. In relation to globally-active banks, the size and complexity of these banks grew rapidly, making it difficult for national regulators to adequately police risk profiles. In addition, the capacity of local

¹⁸³ Ibidem,

¹⁸⁴ Ph.R. Lane”Financial Globalisation and the Crisis “Trinity College Dublin and CEPR , July 2012, 6 pgs.

banks to expand lending by tapping international wholesale markets fuelled credit growth in a number of countries.

Third, the growing role of emerging markets in the world financial system may also have contributed to the build up of weaknesses in credit markets. In particular, the general-equilibrium impact of the demand for low-risk debt assets from emerging-market official sources and the increased supply of equity opportunities in these countries may have added fuel to the securitisation boom .

In these ways, although there is no easy way to quantify its importance relative to other factors, financial globalisation contributed to the credit market vulnerabilities that were at the origin of the global financial crisis. In essence, financial globalisation magnified the impact of underlying distortions, such as inadequate regulation of credit markets and banks, by allowing the scaling-up of financial activities that might have faced capacity limits in autarkic financial systems.

Going further, the variation in the cross-country incidence and propagation of the global crisis may be linked to differential levels and types of participation in cross-border financial trade. For instance, Lane and Milesi-Ferretti identify the rate of pre-crisis credit growth and the scale of pre-crisis current account deficits as important correlates of the scale of the decline in output and domestic expenditure during 2009. More generally, credit growth is an important leading indicator of subsequent financial crises. Also the empirical studies show that the scale of pre-crisis " excess" current account deficits has been associated with larger current account turnarounds over 2008-2010, which were mostly accomplished through reductions in domestic absorption. Financial globalisation contributed to rapid domestic credit growth by operating on both supply factors and demand factors. In relation to credit supply, domestic banks and the affiliates of foreign banks can raise various types of wholesale funding on international markets, with foreign investors also an important source of bank equity (both through portfolio equity and FDI). In relation to credit demand, capital inflows can contribute to a low interest rate environment and improve the net worth of domestic borrowers by pushing up domestic asset prices.

At a global level, the factors driving current account balances varied across different phases. Still, international financial integration surely increased the elasticity of capital flows to these underlying forces, both in relation to welfare-increasing factors (such as differences in demographics or productivity) and welfare-reducing factors (asset bubbles, overborrowing distortions).

Regardless of whether financial globalisation contributed to the origination of the crisis, it is important to investigate the mechanisms by which financial globalization either amplified crisis dynamics or provided a buffer that mitigated crisis shocks.

At a general level, in the period of global crises , there is evident smaller volumes of gross capital flows, as investors refrain from making international commitments .

The most dramatic turnaround took place in relation to banking-sector flows, as the foreign

investors redraw liquid liabilities (deposits, short-term wholesale funding) from stressed banks, while domestic investors repatriating foreign liquid assets. In both directions, banks were the main investors in other banks, so the cross-border retrenchment was part of the general breakdown in inter-bank markets during the crisis. While individually rational, the collective exit from these markets contributed to the illiquidity problems that defined the acute phase of the crisis. Given the lack of an adequate international regulatory framework, cross-border liquidity runs were more difficult to forestall than domestic liquidity runs.

In passing, it is worth noting that the exit from foreign markets was far from uniform, with the composition of the investor base mattering for the scale of the capital flow reversal. For instance, the banks were most likely to pull back from destinations that were more geographically distant from the home market, as the foreign investors were more likely to reduce portfolio equity and portfolio debt positions in further-distant host countries.

It might be expected that some types of capital flows could be a stabilising force during a crisis. For instance, in the wake of a decline in domestic asset prices, bargain-seeking foreign investors could

be a source of new capital inflows in the forms of portfolio investment and foreign direct investment. While this mechanism has partially operated during the crisis, it has less force in the context of a banking crisis, in view of the opacity of banking-sector balance sheets and the risks of subsequent regulatory interventions that could harm foreign investors in distressed domestic banks.

For those countries suffering the most severe domestic crises, the opportunity to repatriate foreign assets might assist in domestic recovery. This has most force if there is a low (or even negative) correlation between foreign asset returns and domestic asset returns and if foreign assets are selected to provide diversification against domestic risks. However, the effectiveness of this mechanism is weaker during a global downturn in asset prices; it also is less helpful if foreign asset purchases acted to concentrate risk rather than to diversify risk.

Related to "international balance sheet" effects, the rise in foreign holdings has magnified the quantitative importance of the valuation channel of external dynamics. All else equal, capital gains on foreign assets and capital losses on foreign liabilities improve the net international investment position and such gains in external wealth can provide a stabilising force if excess returns are earned during crisis periods. However, it is also possible to envisage scenarios in which valuation losses occur during a crisis, which is a destabilising pattern. In fact, this was the classic pattern in traditional emerging-market crises, with the toxic pattern of exchange rate depreciation in combination with high levels of foreign-currency debt delivering negative valuation effects that amplified crisis dynamics.

In working out the role played by the valuation channel during the current crisis, a number of factors have to be taken into consideration¹⁸⁵.

First, the strong global co-movement in equity prices during the crisis meant that the overall net equity position of each country was very important in determining the distribution of gains and losses. In this regard, the general pattern was that advanced economies lost and emerging markets gained, in view of the asymmetric positions of the two groups in relation to portfolio equity and FDI net positions.

Second, it is important to differentiate across different debt categories. In relation to the 2008 US-centred phase of the crisis, the foreign investors in loss-making, asset-backed securities were primarily from other advanced economies. In contrast, investors from emerging markets (mainly official investors) held safe government-backed securities and so were not exposed to the meltdown in the ABS markets.

Taking a longer and broader view of the crisis, the full attribution of losses on debt positions is incomplete, since there are typically long delays before losses on bank loan books are fully acknowledged, while the distinction between "hold to maturity" securities and "trading" securities means that the accounting treatment of bank holdings of sovereign debt only partially reflects mark-to-market principles.

Finally, the overall return on foreign assets and foreign liabilities is determined by international investment income flows as well as by capital gains and losses. The general decline in interest rates in the advanced economies during the crisis constituted a reduction in net international payments on the "short debt" positions of these economies. Since 2010, a partial exception has been the euro area periphery, to the extent that rising spreads on sovereign debt liabilities have offset the lower policy interest rates.

The resolution of failing banks is also made more challenging by financial globalisation.

First, the cross-country issues involved in the Lehmans bankruptcy process illustrate the complexity of liquidating internationally-active banks.

Second, cases such as Dexia show the difficulties involved in sharing the fiscal costs involved in the resolution of multi-country banking groups.

Third, (actual or prospective) losses concentrated in overseas affiliates might tempt a home government to cut loose these affiliates in order to protect the parent bank. While this risk remains non-trivial, it is important to recognise that some home governments have accepted substantial fiscal costs in order to support the foreign affiliates of domestic banks.

However, a deeper level of fiscal union would require a greater pooling of area-wide tax revenues in order to finance cyclically-sensitive expenditure lines (such as unemployment insurance) or distribute resources to member states in line with area-wide GDP rather than national-level GDP. Since such schemes could entail

¹⁸⁵ "Financial Globalization: A Reappraisal." in Finance and Development, March 2007, pgs 11

permanent net transfers across member countries in the event of permanent asymmetric shocks, a high level of political integration would be required to ensure the sustainability of this type of deep fiscal union.

Accordingly, the current intense debate about constructing European-level banking and fiscal institutions serves to illustrate the implications of a high level of financial integration for macroeconomic and financial stability, especially when financial globalisation amplifies the costs of various underlying distortions (such as inadequately-regulated banks and overborrowing incentives in different sectors). By way of contrast, the much weaker state of global governance (relative to even existing intra-European governance arrangements) suggests that a similar level of financial integration among a broader set of countries would not be remotely sustainable.

The global crisis has reinforced the importance of an array of policy reforms at international and national levels. There are two broad categories - reforms that can reduce the likelihood and severity of future crises and reforms that can improve macroeconomic and financial resilience in the event of a crisis.

At the international level, the most direct challenge is to improve the regulation of the global financial system. Here, the reform agenda is well known and includes the coordinated, effective regulation of the group of global banks that form the backbone of the international financial system. At a basic level, this would be facilitated by a much deeper knowledge base about the international activities of these banks, which in turn requires much richer data collection, including the full integration of offshore international financial centres into the data matrix on cross-border financial activities .

In related fashion, better analytical models of international systemic risk are needed in order to usefully interpret such data and develop appropriate preventive policy responses .

At the same time, regulatory oversight cannot be an adequate substitute for ensuring that these banks have sufficient incentives to avoid excessive risk taking, while market discipline can also be enhanced through the design of capital structures that increase the incentives for investor monitoring .

In addition to enhancing bank safety, it is essential to develop international resolution regimes that can handle failures among this group of banks.

The other main element in international policy reform is the construction of stronger international safety nets. Given the costliness of avoidable defaults to the debtor country and, through contagion effects, to the global system, international liquidity provision has to remain a fundamental component in the international financial architecture.

Finally, there are international externality effects from national policy choices, especially in areas such as the implementation of financial regulation, reserve accumulation and capital controls. In related fashion, there are international externality effects from national systemic imbalances (banking-system fragilities, external imbalances). Accordingly, an additional role for international institutions

is to flag such externalities through monitoring and surveillance frameworks, even if such "soft" financial diplomacy faces natural limits.

CONCLUSIONS

Financial globalisation, which have positive impact on the economic growth, efficiency and free access to finance in the countries all over the world, suggests that as countries make the transition from less integrated to more integrated, they are likely to encounter major complications. For developing countries, financial globalisation appears to have the potential to generate an array of collateral benefits that may help boost long-run growth and welfare. At the same time, if a country opens its capital account without having some basic supporting conditions in place, the benefits can be delayed and the country can be more vulnerable to sudden stops of capital flows. This tension between the costs and benefits of financial globalisation may be difficult to avoid.

The initiatives that should be undertaken need to be focused on crisis prevention, crisis management, and crisis resolution. The current initiatives include setting international standards for transparency and information dissemination, bank supervision and regulation, disclosure in securities markets, accounting and auditing rules, bankruptcy procedures, and corporate governance.

Sound macroeconomic and financial fundamentals are key in lowering the probability of crises and contagion and in enabling more effective management of crises. Preventing currency and banking crises should be one of the primary objectives of any policymaker because of the high cost of crises. This objective is more important in a world of free capital mobility because both foreign and domestic investors exercise market discipline and because foreign crises might have contagion effects at home. Therefore, countries should focus on key policies that help them prevent and manage crises. These policies include avoiding large current account deficits financed through short-term private capital inflows and large asset-liability currency mismatches. Improving the contractual and regulatory environment is also important. Better institutions make an emerging country more fit to join in the financial globalization process. In particular, they increase the capacity of the domestic financial system to intermediate prudently large international capital flows. Also, improvements in the contractual and regulatory framework can enhance the access of resident corporations (at least in the case of larger countries and for the larger corporations) to financial services supplied abroad.

In summary, we can consider financial globalisation to have contributed to the origination of the crisis by enabling the scaling-up of the US securitisation boom that was the proximate trigger for the crisis -- it is difficult to imagine that the growth in these credit markets would have been of similar magnitude without the participation of foreign investors. In addition, financial globalisation also had a central role in the emergence of large and persistent differences in credit growth and current account imbalances across countries - these imbalances would play a

central role in determining the cross-country incidence and propagation of the original crisis.

Bibliography

1. Daniel Park “What Is Globalisation? “A White Paper- B2B International market research with intelligence, 2003
2. Sergio Schmukler -Financial Globalization: Gain and Pain for Developing Countries-Federal Reserve Bank of Atlanta Economic Review- Second Quarter 2004
3. Florian Roger,Cathy Dolignon- Transmission of financial shocks to the real economy:
the impact of the financial accelerator Working paper Amundi # 4 - January 20
4. “Financial Globalization: A Reappraisal.”in Finance and Development, March 2007, based on CEPR Working Paper 5842,
5. M A. Kose, E. Prasad, K. Rogoff, Sh.J. Wei, “A new look at financial globalisation”,19 June 2007
6. Ph. R. Lane, G.M.Ferretti - The Cross-Country Incidence of the Global Crisis - IMF Working Paper ,July 2010
7. Philip R. Lane”Financial Globalisation and the Crisis “Trinity College Dublin and CEPR , July 2012

Associate Prof. Riste Temjanovski

Faculty of Economics
"Goce Delcev" Stip
Krste Misirkov bb, Stip
Republic of Macedonia

Assist.Prof. Vesna
Georgieva Svrтинov
Faculty of Economics
"Goce Delcev" Stip
Krste Misirkov bb, Stip
Republic of Macedonia

Современите финансиски кризи во ерата на глобализацијата

Апстракт: Глобализацијата на светската економија, која пред се е поттикната од технолошкиот динамизам, претставува патоказ за целосното отворање на светот кон новите карактеристики на информациското општество. Глобализацијата претставува позитивно движење, кое, генерално, ја намалува сиромаштијата, бидејќи поинтегрираните економии имаат поголема тенденција за побрз раст. Сепак, според најновата генерација модели на финансиски кризи, се смета дека финансиската глобализација истовремено може да биде и извор на многу проблеми. Зачестените финансиски кризи во последниве две децении, во значителна мера го сменија ставот на академските економисти за финансиската глобализација.

Пред азиската криза (1997 година) меѓу водечките економисти започна да се назира консензус, дека земјите во развој треба широко да ја прифатат либерализацијата на капиталните текови. Но, после азискиот дебакл од 1997-1998 година, критичарите на финансиската глобализација станаа побројни и погласни, укажувајќи на тоа дека нејзините придобивки се недокументирани и “недофатливи”, а ризиците големи и реални. Во овој труд се анализираат современите финансиски кризи во ерата на глобализацијата.

Преку анализа на одделни финансиски кризи се доаѓа до заклучок дека сите кризи, до последната глобална финансиска криза, беа ограничени на одделни региони или земји. Но, како резултат на финансиската глобализација, која во последниве години особено зеде замав, последната криза (2007 година) претставува криза на глобализација и го зафати речиси целиот свет.

Клучни зборови: глобализација, финансиски кризи, либерализација, капитални текови, земји во развој.

The modern financial crisis in the globalization era

Abstract: The globalization of the world economy, which is induced by the technological dynamism before all, is an indicator for the complete opening of the world towards the new characteristics of the information society. The globalization is positive movement, which, generally, reduces the poverty, since the more integrated economies have bigger tendency for faster growth. However, according to the newest generation of models of financial crises, it is regarded that the financial globalization can be a source for all the problems. The more frequent financial crises in the last two decades have increasingly changed the attitude of the academic economists for the financial globalization.

Before the Asian crisis (1997), a consensus appeared between the leading economists in terms of wide acceptance of the liberalization of the capital flows amongst the developing countries. But, after the Asian debacle from 1997-1998, the critics of the financial globalization have become more numerous and louder, pointing to the fact that its' benefits are undocumented, "unreachable" and the risks big and real. In this study the modern financial crisis in the globalization era are analyzed.

With the analysis of certain financial crises we come up with the conclusion that all the crises, up to the last глобал financial crises, were limited to certain regions. But, as a result of the financial globalization which became enormously big in the last two years, the last crisis (2007) was globalization crisis and it has influenced almost the whole world.

Keywords: globalization, financial crises, liberalization, capital flows, developing countries

Вовед

И покрај тоа што финансиската глобализација генерално се смета за позитивен процес, сепак, таа има и одредени слабости, кои не треба да бидат запоставени. Најпрво, треба да се подвлече зголемениот број финансиски кризи и силни турбуленции на финансиските пазари во деведесеттите години на минатиот век. Всушност, глобалната економија, особено во последниве неколку декади, се соочи со значителна нестабилност. Големите берзански падови, и краховите на пазарите со хартии од вредност во главните финансиски центри, значително ја влошија општата економска клима. Незаузданите промени на девизните пазари и на краткорочните приливи на капитал, ја помогнаа појавата на финансиските кризи во многу земји, како: Велика Британија, Италија и Шведтска во почетокот на 90-тите години на минатиот век, Латинска Америка во 1994/95, Азија во 1997/98, Русија во

1998 година, Бразил 1999 година, Аргентина и Турција во 2001 година (Scholte, 2008, стр. 354-357).

Всушност, од 1992 година, кризите во глобалниот финансиски систем не се повеќе исклучоци, туку постепено прераснуваат во правило. Најголем број од кризите во изминатите децении, се предизвикани и на некој начин генерирани од процесот на финансиска глобализација.

Поради тоа, во поново време се јавуваат голем број економисти, кои, заземаат критичен став кон таквите процеси (Rajan, 1998). Според Џозеф Штиглиц (Joseph Stiglitz, 2002), финансиското отворање во голем број земји во развој, придонесе за појава на финансиски кризи и дестабилизациии. Меѓу поголемиот број негови трудови од таа област, тој тоа го тврди и во познатата книга “Незадоволството од глобализацијата” (“Globalization and its Discontents”, 2002). Истото тврдење го наведува и економистот Џагдиш Багвати (Jagdish Bhagwati, 2004), во својата книга “Одбрана од глобализацијата” (“In Defense of Globalization”, 2004), во која скептично забележува дека бенефициите од глобализацијата е тешко да се постигнат.

Во продолжение ќе направиме анализа на современите финансиски кризи, т.е. на финансиските кризи во ерата на глобализацијата, но и на последната глобална финансиска криза од 2007 година.

Мексиканската финансиска криза од 1994 година

Клучен фактор за избивањето на мексиканската економска и финансиска криза беше фиксниот режим на девизниот курс, кој предизвика значајна апрецијација на пезото и голем дефицит во тековната сметка. Во најголем дел, дефицитот беше финансиран со краткорочни капитални приливи. Владата, пак, најголем дел од своите краткорочни долгови ги индексираше во долари, за да ги убеди инвеститорите дека ќе бидат заштитени од девалвација, но за несреќа, рацете на централната банка беа врзани, т.е. нивото на девизни резерви, со кои таа располагаеше, беше релативно мало. Слабостите на банкарскиот систем ја намалија можноста за раст на каматните стапки, па тешко беше повторно да се привлечат странските инвеститори (Zedillo, 1987). Така, финансиските проблеми прераснаа во вистинска финансиска криза. Надворешните шокови, пред се зголемувањето на каматните стапки во САД, ја намалија желбата на инвеститорите да го финансираат тековниот дефицит во Мексико. Многу девизни дилери сметаа дека националната валута ќе девалвира и почнаа да се ослободуваат од пезото на девизниот пазар.

За да се избегне девалвацијата на пезото, Мексико започна да продава девизни резерви, предизвикувајќи рочна неусогласеност во билансот на состојба на државата (Zedillo, 1987).

Домаќинствата, кои имаа хипотеки деноминирани во странска валута, како и фирмите кои имаа обврски изразени во долари, а недостаток

на приходи од извоз, не беа во состојба да ги исплатат долговите изразени во странска валута, по девалвацијата на пезото. Според тоа, финансиските проблеми во кои се најдоа многу од приватните заемобаратели, беа едни од причините за појавата на кризата во Мексико (Edwards, 1999).

Во средината на декември 1994 година, девизните резерви беа исцрпени и владата неочекувано прогласи девалвација на националната валута. Странските инвеститори почнаа да продаваат финансиски средства деноминирани во песо, што предизвика нагло намалување на вредноста на националната валута (Hill, 2007, стр.385).

Случајот на Аргентина (1999 година)

Во Аргентина, слично како и во Мексико, постоеше фиксен курс на пезото во однос на американскиот долар. Но, кога доларот апрецираше, истовремено дојде до преценување на пезото, кон другите резервни валути, но и кон валутите на нејзините соседи. Обврските, пак, кои беа деноминирани во долари, предизвикаа голема валутна неусогласеност. Речиси целиот домашен и надворешен владин долг на Аргентина беше деноминиран во долари. Исто така, и најголем дел од депозитите на аргентинските банки беа деноминирани во долари, а и населението и фирмите најчесто позајмуваа од банките во оваа странска валута. Обемот на овие валутни неусогласености беше многу голем (во однос на малиот извозен сектор на Аргентина), па беше невозможно заемобарателите да бидат заштитени од девизниот ризик.

Покрај тоа, Аргентина страдаше и од растечка преценетост на реалниот девизен курс, особено во споредба со трговските партнери, (пример Бразил), што уште повеќе ги влоши проблемите во тековната сметка. Можно решение во случајов беше девалвација на националната валута, т.е. понизок девизен курс на пезото, со цел да се намали увозот, а да се зголеми извозот. Сепак, договорот за валутен борд во Аргентина, кој воспостави фиксен девизен курс на пезото во однос на американскиот долар и на кого се гледаше како на извор за стабилност на цените, не дозволуваше лесно да се случи девалвација.

Ваквите внатрешни проблеми во земјата ја намалија можноста на Аргентина да се прилагоди на серијата неочекувани надворешни шокови. Девалвацијата во Бразил, во јануари 1999 година, ги направи бразилските производи поконкурентни отколку аргентинските, на пазарите во Европа, во САД и во Аргентина. Новите странски директни инвестиции полесно се слеваа во Бразил, отколку во Аргентина. Апрецијацијата на САД-доларот во периодот од 1998-2001 година, предизвика номинална и реална апрецијација на аргентинското пезо, во однос на другите трговски партнери на Аргентина. Јасно беше дека земјата не може да се справи со ваквите шокови. (Abel, Bernanke и Croushore 2008, стр.516-518).

Финансиските кризи во Бразил

Бразил доживеа две кризи: едната во 1998/99 година, а другата во 2001/02 година. Режимот на фиксен девизен курс, во комбинација со инфлацијата, предизвика преценетост на националната валута и дефицит во тековната сметка. Дефицитот делумно беше финансиран со СДИ, а делумно со меѓубанкарско прекугранично позајмување. Трговскиот дефицит, заедно со големиот фискален дефицит, предизвикаа дебаланс во тековната сметка и акумулација на домашни и надворешни долгови. Во еден момент, капиталните приливи, кои имаа улога да ја поддржат преценетата валута, исчезнаа (Corbo и Hernandez, 1997).

Во летото 1998 година, бразилските банки и фирми имаа голема рочна и валутна неусогласеност во нивните биланси на состојба, всушност депозитите беа деноминирани во локална валута, но банките и фирмите имаа земено голема сума на странски кредити.

Во периодот кога дојде до неизбежен колапс на девизниот курс, Централната банка изврши продажба на повеќе од 40 милијарди \$ резерви, за да го заджри курсот на стабилно ниво. Но, продажбата на владините резерви и зголемувањето на странскиот долг, осетно ја зголемија валутната неусогласеност во земјата.

Губењето на речиси половина од девизните резерви во 1999 година, предизвика ранливост и причина за наредната криза, која се случи во 2001/02 година, кога земјата не беше во состојба да ги надолжни девизните резерви.

Азиската финансиска криза од 1997 година

Се до 1997 година, земјите од Источна Азија имаа високи стапки на економски раст. Сепак, за кратко време тие се соочија со катастрофална финансиска криза. Брзината со која економскиот успех на Источна Азија се претвори во економски хаос, предизвика шок кај повеќето економисти (Krugman и Obstfeld, 2009 стр. 669-675).

Азиската финансиска криза започна во Тајланд и брзо се прошири во Јужна Кореја, Индонезија, Малезија и во останатите економии во Азија, пред се бидејќи странските инвеститори имаа тенденција да ги групираат земјите од овој регион во иста група. Азиската криза беше класичен пример за „зараза“.

За одбележување е дека сите азиски земји погодени од кризи, имаа фиксен режим на девизен курс. Дефицитот најчесто се финансираше со краткорочно задолжување од странство во странска валута. Домашната супервизија и регулација во азиските земји беше слаба. Дисторзиите во домашните економии, во комбинација со делумната капитална

либерализација во 1990 година, ја зголемија опасноста од финансиски кризи, бидејќи банките не беа во состојба да управуваат со новиот зголемен ризик. Всушност, либерализацијата на капиталната сметка беше спроведена пред да се спроведе соодветна регулација и супервизија на банкарскиот систем. Кредитниот бум кој претежно беше финансиран со надворешно задолжување, предизвика “надуваност” на цените на средствата во азиските земји.

Регионот беше погоден од серија шокови, кога извозот започна да се намалува, пред се како резултат на зголемувањето на конкуренцијата од Кина. Доларот порасна во однос на јенот, ослабнувајќи ја конкурентноста на азиската економија. Јапонските инвеститори започнаа порадо да инвестираат дома, отколку во некоја друга азиска земја. Колапсот на една голема тајландска банка, во средината на 1996 година, беше првиот индикатор за претстојните проблеми. Од сите азиски земји, бахтот беше најпреценет. Капиталните приливи предизвикаа инвестициски бум и ги придвижуваа цените во нагорен тренд. Најголем дел од овие инвестиции беа со сомнителен квалитет.

Во летото 1997 година, девизните резерви беа многу исцрпени, па на втори јули 1997 година, Владата беше принудена да изврши девалвација и да прифати режим на флукуирачки девизен курс.

Врската меѓу финансиската глобализација и ширењето на кризите во одделни национални економии

Анализирајќи ги финансиските кризи, можеме да констатираме дека сите имаат некои слични карактеристики и сите се поттикнати од процесот на финансиска глобализација. Ова особено беше истакнато кај азиската финансиска криза, која беше типичен пример за “зараза”. На пример, кризата во Тајланд, мала економија во југоисточна Азија, предизвика криза во Јужна Кореја, многу поголема економија на оддалеченост од 11 илјади километри. Друг пример беше кога во август 1998 година, ненадејната депрецијација на руската рубља, предизвика шпекулации во однос на бразилскиот реал.

Во последните години на минатиот век, процесот на финансиска глобализација многу се зголеми, а капиталот стана многу поподвижен. Ова влијаеше девизните курсеви да станат почувствителни на шпекулации, бидејќи капиталот ќе побегне од онаа валута која има дури и најмала можност да девалвира.

Сепак, треба да се има предвид дека овие кризи имаа регионален карактер. За разлика од нив, типичен пример за глобална криза, е последната финансиска криза од 2007 година.

Последната финансиска криза, за разлика од кризите во осумдесеттите и деведесеттите години на минатиот век, се одрази на сите сегменти на финансискиот систем и во сите главни региони. За време на ова криза, постоеше цврста и јасна врска меѓу финансиските стресови во развиените

земји и земјите во развој, па кризата, во исто време, се случуваше и во двете групи земји. Треба да се има предвид дека трансмисиониот механизам е посилен кај оние економии во подем кои имаат повисок степен на финансиска интеграција со напредните економии (Claessens and Kose, 2008). Општо земено, степенот на финансиската интеграција има големо значење за економската поврзаност меѓу земјите, како и за степенот на трансмисијата на финансискиот стрес.

Во продолжение, накратко ги подвлекуваме главните карактеристики на глобалната финансиска криза.

Глобалната финансиска криза од 2008 година

Глобалниот финансиски систем, во 2008 година, ја доживеа својата најголема криза по Големата депресија во триесеттите години на минатиот век.

Финансиската криза најпрвин се почувствува во САД, каде што рецесијата започна уште во декември 2007 година. Кризата од САД, по различни канали, се прошири низ целиот свет, па, во 2009 година, глобалната економија влезе во сериозна рецесија.

Последната финансиска криза придонесе за појава на системска банкарска криза, во многу развиени земји. Со зголемувањето на банкарската глобализација, всушност со зголемувањето на меѓуграничните текови на капитал, како и со зголемувањето на бројот на филијали на странски банки, се зголеми ширењето на банкарските кризи меѓу земјите (Петковски, 2008). Во годините пред глобалната криза, инвеститорите од развиените земји со цел да извршат диверзификација на своите портфолија, користејќи ги меѓународните фондови, масовно инвестираа во економиите во подем. Бројот на меѓународните фондови постојано се зголемуваше, пред се поради растот на финансиската глобализација.

Сегашната глобалната финансиска и економска криза (2007), меѓу другото претставуваше и криза на глобализацијата. Зголемената интернационализација на тековите на капитал предизвика универзален ефект на „зараза“ и ги зголеми стравовите за можна ескалација на реакциите против глобализацијата. Во овој контекст, Economist Intelligence Unit (2011), истакна следно: „како глобалната економија се опоравува од последиците на кризата, така светот ќе влезе во една нова фаза на уште поголема глобализација, која првентсвено ќе биде водена од економиите во подем“. Сепак, во економските кругови постои консензус дека глобализацијата треба да биде многу повеќе контролирана. Согласно на тоа, пазарите на капитал треба повеќе да бидат надгледувани преку зајакната регулација на финансиските сектори. Значајна последица од кризата е зголемување на популарноста на капиталните контроли, со цел да се намалат прекумерните приливи на шпекулативен капитал (Economist Intelligence Unit, 2011). Иако

контроверзни, пред глобалната криза, капиталните контроли по нејзиното избивање, повторно добија своја легитимност во академските кругови. Значаен број студии потврдуваат дека капиталните контроли претставуваат корисна алатка за стабилизација на нестабилните краткорочни текови на капитал, за зголемување на независноста на монетарната политика, и привремено намалување на притисокот врз девизниот курс (Петковски и Георгиева, 2012)

Во овој контекст битно е да се истакне дека, воведувањето на капитални контроли од страна на некои земји, може да ги натера и другите земји да го првземат истиот чекор, што на долг рок ќе предизвика негативни последици врз финансиската интеграција и глобализација (Георгиева, 2012).

Заклучок

Новиот економски поредок, настанат како резултат на процесот на глобализацијата, кон крајот на минатиот век, нуди бројни предности за сите учесници во глобалната економија. Глобализацијата има за цел да го зголеми светското богатство, да ги отстрани ограничувањата во тековите на капиталот, да го олесни движењето на стоките, луѓето и на информациите, а истовремено и да го забрза напредокот на човештвото.

Сепак, постојат и критичари на ваквиот процес, кои сметаат дека последиците од наведените појави и постоењето на меѓународни финансиски институции, носат повеќе негативни, отколку позитивни ефекти. Треба да се има предвид дека глобалната економија, особено во последниве неколку декади, се соочи со значителна нестабилност. Според најновата генерација модели на финансиски кризи, се смета дека финансиската глобализација може да биде извор на многу проблеми, особено ако не е спроведувана на соодветен начин.

Во трудот е направена анализа на одделни финансиските кризи во ерата на глобализацијата. При тоа, се доаѓа до заклучок дека сите имаат некои слични карактеристики и сите се на некој начин поттикнати од процесот на финансиска глобализација. Сепак, за разлика од кризите во деведесеттите години на минатиот век, кои беа од национален и од регионален карактер последната глобална криза од 2007 година, претставува типичен пример за глобална криза.

Глобалната финансиска и економска криза, меѓу другото претставуваше криза на глобализацијата. Зголемена интернационализација на тековите на капитал предизвика ефект на „зараза“ на светско ниво и ги зголеми стравовите за можна ескалација на реакциите против процесот на глобализација.

Summary

The new economic order, which appeared as a result of the globalization process at the end of the last century, offers numerous advantages for all the participants in the global economy. The globalization has an aim to increase the world's wealth, to remove the restrictions in the capital flows, to ease the goods, people and information movement and in the same time, to speed up the progress of the human society.

However, there are opponents to such a process who consider that the consequences from the above stated advents and the existence of international financial institutions have more negative, than positive effects. It should be considered that the global economy, especially in the last few decades, has faced with significant instability. According to the newest generation of models of financial crises, it is considered that the financial globalization can be a source for all the problems.

In the study, there is an analysis of certain financial crises in the globalization era. Hence, we come to the conclusion that all of them have certain similar characteristics, they are all initiated by the process of financial globalization. However, as a different from the crises in the nineties of the last century, a typical example for a global crisis is the last financial crisis in the year 2007.

The global financial and economic crisis was actually a globalization crisis. The increased internationalization of the capital flows caused an effect of „infection“ and increased the attitudes for the possible reactions against the globalization process.

Користена литература

1. Abel, B. A., et al.: *Macroeconomics*, Pearson Education Inc, publishing as Addison-Wesley cop.2008.
2. Bhagwati, J.: *In Defense of Globalization*, Oxford University Press: New York. 2004.
3. Claessens S. and Kose M.A.: *What Happens During Recessions, Crunches and Busts?* IMF Working Paper, 2008. No 08/274.
4. Corbo V. and Hernandez L.: *Macroeconomic Adjustment to Capital Inflows: Lessons from Recent Latin American and East Asian Experience*, The World Bank Research Observer, Vol.11, (1997) pp. 61-85.
5. Economist Intelligence Unit: *World Economy: Has the Crisis Dented Globalization Prospects?* (10 Jan. 2011).
6. Edwards S.: *On Crisis Prevention: Lessons from Mexico and East Asia*, Brookings Institution Press, NBER Working Paper 9867. (1999).
7. Георгиева С. В.: *Финансиска либерализација и финансиска стабилност*, Македонска Ризница Куманово. 2011.
8. Krugman P. and Obstfeld M.: *International Economics –Theory and Policy*, 8 th edition, Pearson Education, Inc publishing as Addison-Wesley, 2009.

9. Петковски М.: *Глобалната финансиска криза во 2008 година-причини и последици*, Зборникот на трудови на МАНУ, Скопје. 2009.
10. Petkovski M. and Georgieva S. V.: *The Impact of Capital Controls on Maintaining Macroeconomic and Financial Stability in Emerging Market Economies*” TASAM- Turkish Asian Center for Strategic Studies, 2012.
11. Rajan R.S.: *Economic Globalization: Examining the Issues*, The Singapore Institute of Policy Studies. 1998.
12. Scholte J.A.: *Globalization- A Critical Introduction*, Second Edition, Macmillan Press Ltd, 2008.
13. Stiglitz J. E.: *Globalization and Its Discontents*, W.W.Norton&Company, New York, 2002.
14. Zedillo E.: *Capital Flight and Third World Debt*, Institute for International Economics, Washington D.C. 1987.

ВЛИЈАНИЕТО НА МЕЃУНАРОДНИТЕ ФИНАНСИСКИ ТРАНСФЕРИ ВРЗ ГЛОБАЛНИТЕ ПРОМЕНИ

АПСТРАКТ: Меѓународните финансиски трансакции во голема мера се однесуваат на трансферот на средства за остварени бизнис активности, активности на носители на активности за потребите на државната власт, активности на граѓаните.

Носителите на бизнисот и поединците секојдневно имаат потреби да испраќаат пари од едно место во друго, во земјата или во странство. Причините можат да бидат од различна природа, како на пример: плаќање на обврски, набавки на стоки, испраќање пари на семејството.

Меѓународните финансиските трансфери или преносот на пари од сметка на сметка се остварува со помош на финансиски институции или организации кои парите од една сметка ги пренесуваат на друга или ги пренесуваат од едно место на друго со што влијаат на меѓународната економија и се директни учесници во креирањето на глобалните промени. Ова особено се однесува на големите, т.н. меѓународни компании.

ВОВЕД

Компаниите, владите и нивните институции имаат многу сметки или финансиски средства од кои покриваат разни трошоци, остваруваат приходи кои се резултат на разни бизнис и други активности. Остварувањето на активностите во процесот на работење на стопанските, владините и другите субјекти бара средствата да се префрлаат од една сметка на друга, односно од едно место на друго, од една земја во друга, а сето тоа се одразува на меѓународните економски односи.

Процесот на глобализација и технолошкиот развој, бараат да се преземаат иновативни активности со кои финансиските институции ќе се приспособуваат на промените кои настануваат на пазарот. Мора да согледаат кои се силите кои водат до промени. Промените можат да се направат, ако со помош на направена анализа се осознаат потребите на потрошувачите, за постојните и за нови финансиски трансфери. Мора да истражување, да се

воспоставуваат комуникации и да се остваруваат активности со кои ќе се врши приспособување на новите услови кои се случуваат на променливиот финансиски пазар и на надворешната околина.

1. Финансиски пазар

Пазарот е појдовна основа за формирање и креирање стратегии, за анализа на конкуренцијата и за проценка на резултатите од работењето. За многу меѓународни финансиски трансфери, сега во ерата на глобализацијата, се вели дека финансискиот пазар како определен простор е заменет со пазар на целата Земјина топка, на која многу трансакции се извршуваат електронски¹⁸⁶.

Изнесената дефиниција за финансискиот пазар дава нови димензии на пазарот. Ова од причини што денес финансискиот пазар треба да се сфати како однос меѓу понудата и побарувачката на пари, како остварување на процесот на размена на парите, како глобален пазар на кој размената се врши на просторот на целата Земјина топка и во секое време.

На финансиските пазари предмет на размена се парите како специфичен вид стока. Главната цел на финансиските пазари е трансферот на пари од тие што даваат заеми на тие што примаат заеми. И на пазарот за пари постојат продавачи и купувачи изразени како одредени институции, потоа производ кој се продава и купува, тоа се парите, куповна способност и цени, а тоа се каматите.

Учесниците на финансиските пазари се разликуваат по тоа на кој пазар учествуваат, дали на пазарот на пари или на пазарот на капитал. Во секој случај и едниот и другиот пазар упатува на тоа дека на овие пазари се даваат и се земаат пари на заем.

Карактеристиките на дефинициите за финансискиот пазар може да се потврдат со дефиницијата што ја дава Љ. Трпески¹⁸⁷ “Финансиски пазар е место на кое се среќаваат понудата и побарувачката на финансиски средства. Предмет на купопродажба е една специфична стока - парите. За тие пари треба да се плати одредена цена - таа цена претставува камата”.

¹⁸⁶ Robert D. Buzzel: "Function and Market Evolution", *Journal of Marketing*, Vol. 63, No 4, October 1999

¹⁸⁷ Љупчо Трпески: “Пари и банкарство”, второ дополнето и изменето издание, Скопје, 2003, стр.271

“Пазарот на пари се состои од група на краткорочни пазарни кредитни инструменти¹⁸⁸. Главни учесници на пазарот на пари (во Соединетите Американски Држави) се комерцијалните банки, владини институции, корпорации, претпријатија спонзорирани од владите, парично - пазарни заеднички фондови, носители на девизни работи, брокери и дилери и Народната банка (Federal Reserve Bank,)¹⁸⁹“.

“Пазарот на пари се дефинира како промет со парите на Централната банка во облик на нејзините обврски по видување меѓу кредитните установи и промет на определени хартии од вредност меѓу Централната банка и банкарскиот систем. Пазарот на пари, како сегмент на финансискиот пазар во себе сублимира високо специјализиран вид на операции со краткорочни ликвидни парични средства. Со цел да се задоволи побарувачката на ликвидни средства на пазарот на пари се есконтираат парични побарувања, се даваат краткорочни заеми врз основа на залог, се нудат за продажба благајнички записи и друго¹⁹⁰“.

2. Побарувачката на финансиски трансфери

Кога станува збор за побарувачката на меѓународни финансиски трансфери, треба да се истакне дека таа е поврзана со услугите што им ги даваат банките и другите финансиски институции на нивните коминтенти сврзани со парите, во основа, насочени кон пренос на средствата од еден клиент на друг. Појдовна основа за разработка на побарувачката на трансферот на средства се карактеристиките на побарувачката на пари.

Парите им овозможуваат на луѓето да ги извршуваат нивните финансиски трансакции во одреден временски период. Населението, односно индивидуалните граѓани и бизнисмените сакаат да имаат готови пари, депозити, чекови или пак штедни влогови, сметки за вршење плаќања и други финансиски вредносни хартии (обврзници, акции).

Во овие случаи не станува збор за побарувачка на пари како приход. Приходот се остварува со работа или од други основи. Овде побарувачката на пари се третира како категорија за извршување финансиски трансакции на пазарот.

¹⁸⁸ Кредитни инструменти чиј рок на стасување не надминува 90 дена

¹⁸⁹ Timothy Q. Cook and Robert K. La Roche: "The Money Market", Richmond, 2005, str 1-5

¹⁹⁰ Д-р Тихомор Јовановски: “*Финансиски пазар*”, Економски центар – Скопје – Скопје, 1994, стр.102

Побарувачката на пари е определена од барањата на корисниците на пари, да имаат пари, а не други вредности, сметајќи дека така ќе остварат што поголем интерес.

Кога каматните стапки на пазарот на пари се пониски и трошоците за чување пари се пониски и обратно, кога каматните стапки се повисоки и трошоците се исто така повисоки. Количеството на побаруваните пари зависи обратно пропорционално од висината на каматните стапки.

Во процесот на остварување на финансиските трансфери главна улога имаат банките и другите финансиски институции. Банките вршат работи за барањата на клиентите сврзани со плаќањата. Граѓаните наместо да плаќаат во готово бараат од банките да им ги дадат парите на сметка и тие за нив да вршат плаќања. Со овие трансакции преку банките се намалува ризикот од користење на поголеми суми пари во готово, поради ризикот истите да бидат изгубени или украдени.

Исто така, граѓаните од банките бараат да им бидат одобрувани и кредити со кои можат да задоволат некоја своја идна потрошувачка.

За своите услуги банките пресметуваат одредена сума во вид на провизија или кредитни стапки кои ја одредуваат цената на услугата, односно висината на трошоците што треба да ги направат или приходот што треба да го остварат граѓаните со користење на банкарските услуги.

Потрошувачите, односно корисниците на трансферите на средства, од аспект на банките, мораат да се гледаат како потрошувачи или побарувачи на банкарски услуги во новиот амбиент на функционирање на економијата, постоењето на сè поизразена конкуренција меѓу банките и учеството на овој пазар и на други финансиски институции.

За да може една субјект успешно да работи на пазарот¹⁹¹ и да извршува меѓународни трансфери на средства мора да има конкурентска понуда, која ќе биде подобра од таа на конкурентите:

за подобро да се сфати побарувачката претходно мора да се донесе одлука за понудата (што е тоа што банката сака и може да понуди); пазарот не треба да биде дефиниран на класичен начин, како бизнисот гледа на потрошувачите, туку обратно, како потрошувачите гледаат на бизнисот;

¹⁹¹ BAI Knowelwdge of Bank:Competing on Supply, Winning on Demand, A BAI Study Conducted in Partnership with Cambridge Group, Atricles, August 8 2005, str.1 -3

бизнисот треба да се знае (да се знаат акциите на најдобрите потрошувачи, а тоа конкурентите да не го знаат);

сите бизнис функции треба да бидат насочени кон приоритетните потреби на целните потрошувачи. Тоа значи да се знае каде да се вложат пари, а каде не;

се бара стратемиски пристап во понудата, кој би бил начин на работа и живеење, а не парцијално работење, од време на време.

Банките и финансиските институции кои се водат од побарувачката, се насочуват кон потрошувачот и неговата мотивација. Исто така и промените во технологијата на работа и дерегулацијата на работењето имаат длабоко поместување кон пристапот и однесувањето на потрошувачите, кон градење односи со потрошувачите и воспоставување долгорочна соработка.

За да може да се освои што поголем дел од пазарот, мора политиката на работење да се насочи кон задоволување на барањата на потрошувачите и дасе направи поразлична од таа на конкурентите.

Банките и финансиските институции кои вршат трансфери на средства, во своето работење не треба да бидат водени од нивната понуда туку од побарувачката. Стратегијата на понуда треба да биде на прво место. Кога се знае каква побарувачка треба да се задоволи, активностите се насочуваат кон давање одговор или задоволување на барањата на потрошувачите, целосно и според утврден приоритет.

Во напорите да се задоволат барањата на потрошувачите треба да се знае дека тие се разликуваат според неколку мерливи димензии во пристапот кон користење на финансиските услуги:

- Тие се разликуват според нивните финансиски цели;
- Имаат различно финасиско знаење;
- Различно ги вреднуваат финансиските совети;
- Личните финансии играат различна улога во нивниот живот;
- Имаат различна доверба спрема новата технологија;
- Можат да толерираат различно ниво на ризик;
- Различно ги вреднуваат директните, личните интеракции со банката.

3. Понуда на меѓународни трансфери на средства

Кога станува збор за меѓународните трансфери на средства, тогаш треба да се истакне дека понудата на овие услуги, како и побарувачката е поврзана со парите.

Понудата на пари не зависи само од националните банки, туку и од јавноста, населението и од банките. Можат да се понудат пари само во висина на обезбедените депозити или одобрените кредити.

Комерцијалните банки, како и некои други институции, можат согласно законот, да учествуваат во креирањето на понудата на пари.¹⁹² Тоа им е овозможено со отворањето сметки за депозити на граѓани и на бизнис-компани. Тие, тоа го билансираат со кредитите или со дозволените пречекорувања од тековните сметки. Билансот на средствата и на потрошувачот во врска со трошењето на парите, за дозволеното пречекорување може да се порамни само преку тековната сметка. Банката или финансиската институција може да позајми пари, да даде кредит или дозволено пречекорување, само ако тие пари кои таа ги дава не се претходно дадени од нејзина страна како депозит, значи и стојат на располагање.

Банките и финансиските институции кои вршат трансфери на средства можат да земаат пари и од Централната банка. Во тој случај таа им служи како банка и од таа позиција ги контролира.

Како методи на плаќање се користат:

Чекови - банката е обврзана да исплати пари на некој друг;

Вообичаен налог, се исплаќа определена сума на пари;

Директно задолжување, се исплаќа различна сума на пари;

Кредитна картичка, кога корисникот има специјална картичка (Visa, Master Card, Acces) која може да се користи за плаќање. Имателот на картичката добива извештај за враќање на користените средства, секој месец со пресметана камата на користените средства. Банката не плаќа камата, ако салдото на сметката е позитивно.

¹⁹² Money Supply and Banks: The Supply of Money and Great Banking Confidence Trick, august, 2005

4. Анализа на дејноста

Анализата на конкурентската околина започнува со анализа на финансискиот систем во кој работи банката и финансиската институција која врши трансфер на финансиски средства.

Анализата на системот е комплементарна со анализата на другите фактори на околината. Таа е насочена кон анализа на условите во кои се дејствува и се конкурира со другите банки и финансиски институции. Длабочината и ширината на анализата и податоците што треба да се обезбедат се определени од самата дејност на финансиското работење.

Анализата на дејноста е релевантна во една од следниве ситуации:

1) Кога банката или финансиската институција го дефинира својот бизнис како специфична дејност;

Кога банката или финансиската институција се соочува со нови форми на конкуренција;

Кога банката или финансиската институција размислува да ја прошири својата дејност.

Анализата на перспективите на дејноста е корисна од причини што со тоа ќе се добијат сознанија за банкарските производи и услуги, конкуренцијата, изворите на средства и други показатели значајни за бизнисот со трансферот со средства.

Општо земено, дејноста не е ништо друго, туку збир на економски единици (фирми или бизнис единици во фирмите, граѓани) кои се групираат заедно за аналитички или кооперативни цели.

Анализата на дејноста, односно е насочена кон две примарни цели:

- 1) Структурата и работењето и на финансискиот систем во целина.
- 2) Стратегиите и работењето на одделните конкуренти.

Податоците за анализата на структурата на финансискиот систем во целина се обезбедуваат од јавни и други извори кои можат да се користат заради согледување на движењата во оваа дејност. Овие податоци можат да се користат и за проценување на заедничките можности и проблеми и потешкотии кои постојат во рамките на работењето со трансферите со средства.

5. Планирање на работењето со меѓународни финансиски трансфери

Планирањето е организиран и континуиран процес со кој се подготвуваат проекти за работењето во наредниот период.

Основниот мотив во работењето е да се создаваат вредности за своите клиенти и за акционерите. За да го направат тоа банките и финансиските институции мора да бидат динамични во своето работење, да работат различни работи, да се дисциплинирани и да се ослободат од многу големи очекувања како што се двојно зголемување на приходот, енорно зголемување на вредноста на акциите и целосно враќање на вредноста на акционерите. Банките и финансиските институции кои вршат меѓународни финансиски трансфери своето работење го остваруваат во конкурентска околина во која можат да опстанат само тие кои ќе го планираат своето работење, ќе ги проценуваат кредитните и оперативните ризици и ќе управуваат со средствата.

Треба да се иницираат бизнис процеси, да се идентификуваат иницијативите за развој, да се воведуваат соодветни бизнис линии, оптимално да се алоцираат средствата низ сите свои бизнис линии, да се одржува рамнотежата на билансот, да се зголеми ангажирањето на своите вработени и да се обезбеди зголемување на приходот. Со ваков пристап во процесот на работење можат да се бие т успешен, можат да се оставри зголемување на приходот со зголемување на уделот на пазарот и да се зголеми вредноста на капиталот. Тоа можат да се направи со соодветно планирање на активностите на меѓународните финансиски трансфери.

Предностите од примената на планирањето на работењето се огледаат во следново:

Се создаваат можности за зголемување на профитот. Креираната визија создава можности за воведување на нови бизнис линии и бизнис активности со кои ќе може да се зголеми вкупниот приход, а со тоа и профитот;

Се зголемува навременоста на извршувањето на задачите;

Се намалуваат ризиците;

Се определуваат реалните трошоци на дистрибуцијата на финансиските средства;

Се открива придонесот што го дава секој финансиски трансфер за зголемување на профитабилноста;

Се воведува систем за контрола и известување;

Се унапредува процесот на донесување одлуки

Поефикасно се управува со ризиците;
Се минимизираат загубите, се создаваат конкурентски предности и се чува вредноста на капиталот.

Активности сфрзани со остварувањето на меѓународните финансиски трансфери треба да се насочуваат кон задоволување на потребите на клиентите. Доколку потребите на клиентите не се задоволат поуспешно од конкуренцијата, тогаш не може да се очекува дека ќе се оствари успех.

Планирањето треба да овозможи успешно да се работи. Самото планирање не носи успех, но добро подготвениот план овозможува да се постигнат целите на работењето, да се привлечат клиентите, да работат, не само еднаш, туку постојано, во континуитет.

Процесот на планирање на активностите сфрзани со остварувањето на меѓународните финансиски трансфери треба да обезбеди организиран пристап во работењето и во решавањето на проблемите, кои се јавуваат на пазарот, да се следат состојбите, да се предвидуваат идните настани и да се преземаат мерки и активности за навремено реагирање, доколку дојде до промени на условите во кои се работи.

Суштината на планирањето може да се изрази низ следните активности:¹⁹³

Дефинирање на карактеристиките на планирањето. Ова всушност значи определување на организациските претпоставки, обликот и содржината на планските документи;

Прелиминарна анализа или оцена на позицијата и утврдување на факторите на претходното работење;

Прогнозирање на идните настани. Врз основа на претходната анализа и очекуваните движења и настани во околината се согледуваат и проценуваат сопствените активности за наредниот период;

Дефинирање стратегија за остварување на поставените цели;

Изработка на прелиминарен документ – програма за идното работење и спроведување на расположивите средства со потребите и утврдените цели;

Определување на времето во кое ќе се оствари целта;

Усвојување оптимално решение за остварување на целта и определување на носителите на одделните активности;

Координирање на активностите за остварување на целта.

¹⁹³ Обработка според: Алекса Стаменковски: „Банкарски маркетинг“, ЕУРМ, Скопје 2007 стр. 231-233

Планирањето, за кое се истакна дека само по себе не носи успех, туку ги засилува можностите за успешно натпреварување на банкарскиот пазар, овозможува:

Сткривање на можностите и способностите кои можат да се користат како предности на банката пред конкуренцијата;

Откривање на слабостите и надворешните движења и создавање можности за дејствување и пресретнување на несаканите идни настани;

Мотивирање на секој вработен во банката да се соочи со реалните факти кои се случуваат на банкарскиот пазар;

Обезбедување сопствена процена за тоа кои се реалните цели на банката;

обезбедување мерила за оцена на ефективноста на маркетинг одлуките.

Со планирањето треба да се даде одговор на повеќе прашања:

Каде сме сега?

Каде сакаме да стигнеме?

Како да ги оствариме поставените цели?

Кога сакаме да ги оствариме поставените цели?

Кој е одговорен за извршување на поставените цели?

Колкави ресурси се потребни за постигнување на поставените цели?

6. Карактерот на менаџирањето со финансиските трансфери

Менаџирањето на меѓународните финансиски трансакции mora da obezbedi банките и финансиските институции да работат сигурно i profitabilno i da bidat likvidni, odnosno sekojdnevno da se vo sostojba da gi zadovolat barawata na klientite.

Menaxmentot na bankata и финансиските институции treba da sozdade uslovi da se napravi vistinsko uramnote`uvawe na primenite vlo`uvawa i napravenite plasmani i da se ostvari soodveten profit.

"Menaxmentot e zbir na aktivnosti (vklu~uvaj}i go planiraweto i donesuvaweto odluki, organiziraweto, vodeweto i kontrolata), upravuvaweto so

sredstvata (ov~ki, finansiski, fizi~ki i informati~ki) so cel da se ostvarat postavenite celi na efikasen i efektiven na~in."¹⁹⁴

Menaxment na finasисите трансфери, кои ги вршат банките и другите финансиски институции, sli~no kako i menaxmentot voop{to, pretstavuva proces na vodewe na овие субјекти kon ostvaruvawe na nivnite celi i zada~i. Denes тие, kako i mnogu drugi biznis firmi se soo~uvaat со silni vlijanija кои ги nametnuva regulativata на др`avata, pazarot i tehnologijata. Menaxmentot на овие институции zna~i тaa da se vodi, da se прифатат site rizici, da se sledat promenite i da se ostvari uspeh во raboteweto преку zadovoluvawe на potrebite на klientite.

Менаџирањето со финансиските трансфери zna~i vodewe на vrabotenite во да ги прифатат novite predizvici i да ги sprovedat promenite кои ги nametnuva novata tehnologija. Menaxmentot на извршувањето на финансиските трансфери мора да обезбеди, да се даваат {to подобри uslugi на klientite, odnosno potro{uva~ite со ostvaruvawe на maksimalna efikasnost. Менаџирањето на финансиските трансфери obebeduva:

- Да се извршуваат вистинските финансиски трансфери на vistinskte klienti, odnosno potro{uva~i, во vistinsko vreme i на soodveten na~in;
- Klientite, odnosno potro{uva~ite, да имаат pristap до finansiskite uslugi {to ги nudat преку soodvetni kanali, klasi~ni или elektronski;
- Намалување на tro{ocite на rabotewe i ostvaruvawe на {to poprofitabilno rabotewe;

¹⁹⁴ "Army, Command, Leadership and management", Theory and practice, A. Reference Text U.S Army War College, 1995., стр.2-1

ЗАКЛУЧОК

Меѓународните финансиски трансакции е една од клучните активности на глобалниот свет. Финансиските трансфери се остваруваат во рамките на дефинираниот платен систем на една земја.

Платниот систем претставува збир на инструменти, процедури и инфраструктура за пренос на пари.

Тој е од големо значење за сите економски субјекти бидејќи овозможува брзо и ефикасно извршување на плаќањата.

ЛИТЕРАТУРА

1. Robert D. Buzzel: "Function and Market Evolution", *Jurnal of Marketing*, Vol. 63, No 4, October 1999
2. Љупчо Трпески: "Пари и банкарство", второ дополнето и изменето издание, Скопје, 2003, стр.271
3. Кредитни инструменти чиј рок на стасување не надминува 90 дена
4. Timoty Q.Cook and Robert K. La Roche: "The Money Market", Richmond, 2005, str 1-5
5. Д-р Тихомор Јовановски: "Финансиски пазар", Економски центар – Скопје – Скопје, 1994, стр.102
6. BAI Knowelwdge of Bank:Competing on Supply, Winning on Demand, A BAI Study Conducted in Partnership with Cambridge Group, Atricles, August 8 2005,
7. Money Supply and Banks: The Supply of Money and Great Banking Confidence Trick, august, 2005
8. Алекса Стаменковски: „Банкарски маркетинг“, ЕУРМ, Скопје 2007
9. "Army, Command, Leadership and management", Theory and practice, A. Reference Text U.S Army War College, 1995

СОСТОЈБАТА НА МАКЕДОНСКАТА БЕРЗА НА ХАРТИИ ОД ВРЕДНОСТ И МОЖНОСТИ ЗА НЕЈЗИНА СООДВЕТНА ИНТЕГРАЦИЈА ВО НЕКОЈ ПОГОЛЕМ БЕРЗАНСКИ СИСТЕМ

Апстракт: Берзанскиот пазар е ефикасен алокатор на финансиските ресурси не само во границите на едно национално стопанство, туку и на глобално ниво бидејќи обезбедува пазарен облик на трансформација на капиталот во определени сопственички структури. Институционална концентрација на пазарните агрегати, како и регулирано пазарно позиционирање на истите, преку берзанскиот пазар, е основен предуслов за раст на современите финансиски пазари и нивна интернационализација, како и предуслов за ефикасен и брз развој на националните економии.

Апсолутно е суштествено финансискиот пазар да функционира ефикасно, не само брзо, туку и со пониски трошоци. Оттука, како клучна се наметнува потребата од постојано подобрување на перформансите на берзанското работење, како и за намалување на административните процедури, преку имплементација на современи електронски системи за тргување и користење на високо софистицирани комуникациски системи.

Поставувањето на македонскиот стопански систем на пазарни основи претпоставува и постоење на елементарни услови за брза, ефикасна и сигурна мобилизација и алокација на слободните финансиски ресурси, односно реализација на идејата, берзата да се користи за обезбедување на дополнителни парични средства од алтернативни извори, за подинамично стимулирање на бизнисот и економијата. Тоа е причината за формирањето на Македонската Берза.

Без функционална и современа берза на хартии од вредност не евозможен развој на финансискиот пазар и на националната економија, за што е неопходен брз, ефикасен и нормативно регулиран пристап кон слободните финансиски ресурси, под реални пазарни услови. Поставеноста на Македонската Берза на современи регулативни постулати и нејзина соодветна интеграција во некој поголем берзански систем, претставува и предуслов за подинамичен и позначаен влез на странскиот капитал во македонското стопанство.

Клучни зборови: берза, алокатор, алтернативен извор, интеграција, странски инвеститори

Abstract: The stock exchange market is an efficient allocator of financial resources not only within a given national economy, but also at a global level, as it provides a market form of capital transformation in given proprietary structures. The institutional concentration of market aggregates, as well as a regulated market positioning of the above, are the principal pre-conditions for growth of modern financial markets and their internationalization and a pre-condition for an efficient and fast development of national economies.

It is absolutely essential for the financial market to operate efficiently, and not only fast, but with lower costs as well. Thus, a key need is to provide for a continuous improvement of stock exchange operations performances, also for the purpose of reducing administrative procedures, through implementation of modern electronic trading systems and utilization of highly sophisticated communication systems.

The establishment of the Macedonian economic system on market grounds also implies existence of elementary conditions for fast, efficient and secure mobilization and allocation of free financial resources, that is, realization of the idea the stock exchange to be used for providing additional financial assets from alternative sources, for the purpose of a more dynamic stimulation of the businesses and the economy. That was the reason for the establishment of the Macedonian Stock Exchange.

It is impossible to achieve development of the financial market and the national economy without a functional and modern stock exchange, which requires a fast, efficient and legally regulated approach to free financial resources, under realized market conditions. The set-up of the Macedonian Stock Exchange and its appropriate integration in a larger stock exchange system is a pre-condition for a more dynamic and more significant entry of foreign capital in the Macedonian economy.

Keywords: stock exchange, alternative sources, integration, foreign investors

Основни карактеристики на Македонската берза на хартии од вредност, денес, се :

- Неразвиен, рудиментиран примарен пазар на капитал;
- Неликвиден секундарен пазар на капитал;
- Високо задолжено стопанство;
- Немање на странски порфолио инвеститори;
- Недоволна едукација на широката јавност за можностите што ги нуди пазарот на капитал;
- Мал процент на граѓани инволвирани во третиот доброволен пензиски столб;

- Потценување на вредноста на компаниите;
- Ограничувачки, несинхронизирани и сложени законски решенија;
- Непостоење на интерес за влез во или целосно купување на Македонската берза или нејзина соодветна интеграција во некој поголем берзански систем.

Во Република Македонија, од почетокот на работата на Македонската берза, па се до појавата на надолниот тренд, мечкиниот пазар, најголемиот дел од реализираните трансакции на секундарниот пазар беа во насока на консолидација на сопственичката структура на одделни компании. Од 2001 година, почна влезот на странски портфолио инвеститори, кои почнаа да купуваат евтини акции емитирани од домашни акционерски друштва, далеку под нивните номинални вредности. Во Република Македонија имаме ниско ниво на акумулација на парични средства, немање традиција за инвестирање во хартии од вредност, за разлика од традицијата за штедење во банка. Поради тоа, во периодот од 2001 па се до 2005 година, странските портфолио инвеститори непречено купуваат евтини хартии од вредност во нашата земја. Како резултат на поголем прилив на странски капитал, од една страна, како и ограничениот трговски материјал к на секундарниот пазар на капитал, од друга страна, доаѓа до зголемување како на пазарните цени, така и на обемот на тргување на Македонската берза. Во периодот од 2005 до почетокот на 2008 година рапидно порасна учеството на домашните неискусни и недоволно образовани инвеститори. Во тоа време, во Република Македонија немаше институционални инвеститори (инвестициски фондови, пензиски фондови). Македонската берза беше една од берзите во Европа и пошироко, каде се остваруваа значајни заработувачки и важеше за брзорастечка берза. Никој не обрнуваше доволно внимание за продлабочување и понатамошен развој на берзата, навремено едуцирање на домашните потенцијални инвеститори, на потребата од дополнителни емисии од страна на домашните компании преку вистински јавни понуди, обезбедување на нови акционерски друштва преку Иницијални Јавни Понуди, емитирање на општински обврзници како начин на обезбедување на толку потребните дополнителни финансиски средства од инвеститорската јавност за развој на локалната самоуправа, обезбедување и достапност на повеќе ценовно чувствителни информации неопходни за донесување на соодветни одлуки од страна на инвеститорите.

Со почетокот на светската финансиска криза, како резултат на недостиг на “кеш” на европските пазари, европските инвестициски фондови, странски портфолио инвеститори – правни и физички лица полека почнаа да се повлекуваат од Македонскиот пазар, што пак од своја страна допринесе за почеток на долгиот мечкиниот тренд во Македонија. Продавањето на хартии од вредност од нивна страна, надолното со недоволната информираност и стручност на полето на пазарот на капитал на домашните инвеститори, допринесе, хартиите од вредност кои странските инвеститори порано ги

купуваа во нашата земја по далеку пониски цени, да ги продаваат и истите да ги купуваат нашите домашни инвеститори и тоа во време кога странците се повлекуваа од нашиот пазар, по многу повисоки цени. Намалувањето на цените на домашните компании, а со тоа и на Македонскиот берзански индекс започна од далечниот 31 август 2007 година (кога беше достигнат пикот на Македонската берза), кога МБИ10 изнесуваше 10.057,77 индексни поени, додека своето дно го достигна на 10.03.2009 година, кога МБИ10 изнесуваше 1.598,50. На 31.12.2012 година МБИ10 изнесуваше 1.731,18 (5,8 пати помал од пикот).

Агонијата на домашниот пазар на капитал сеуште трае.

Табела 1. Берзански индекси во поделни земји

	Август 2007	Март 2009	31.12.2012	2012/2007
DAX ¹⁹⁵	7.638,17	4.084,76	7.612,39	99,66%
FTSE100 ¹⁹⁶	6.303,30	3.926,10	5.897,80	93,57%
DJA ¹⁹⁷	4.404,17	2.587,24	4.442,07	100,86%
Индекси на берзите во Словенија, Хрватска, Србија и РМ				
SBITOP ¹⁹⁸	2.674,69	982,67	1.223,34	45,74%
CROBEX ¹⁹⁹	5.043,49	1.291,47	1.729,07	34,28%
BELEX15 ²⁰⁰	2.869,00	354,49	523,89	18,26%
МБИ10	10.057,77	1.598,50	1.731,18	17,21%

Од горенаведените податоци и анализата на истите произлегува дека и покрај постоењето на светската финансиска криза кои своите почетоци и негативни влијанија на пазарите на капитал ширум светот ги пројавува кон крајот на 2007 година, и достигнување на “дното” во март 2009 година, горенаведените индекси на светските пазари скоро ја повратија вредноста која ја имале и пред кризата, а DJA индексот дури и ја зголеми својата вредност.

Што се однесува до индексите на берзите на земјите од бивша Југославија ќе се примети дека намалувањето е далеку поголемо, а опоравувањето потешко. Треба да се истакне дека МБИ10 изнесува само 17,21% од неговата вредност во август 2007 година. Од сето ова може да се заклучи дека, навистина, светската финансиска криза придонесе за намалувањето на вредноста на берзанските индекси, како на развиените берзи во светот, така и на берзите во бившите ЈУ простори, но треба да се

¹⁹⁵ Dax index, Deutsche borse AG

¹⁹⁶ FTSE 100, London Stock Exchange

¹⁹⁷ DJA, Dow Jones Composite Average, American Stock Exchange

¹⁹⁸ SBITOP Index, Ljubljana Stock Exchange

¹⁹⁹ CROBEX Index, Zagreb Stock Exchange

²⁰⁰ BELEX15 Index, Belgrad Stock Exchange

акцентира и тоа, дека, додека останатите индекси ја повратиле својата вредност, а кај некои од нив и ја надминале вредноста од август 2007 година, индексите кај бившите ЈУ простори се далеку под вредноста од август 2007 година, додека МБИ10 е убедливо најнизок. Кога на ваквата состојба ќе се додаде и многу нискиот просечен дневен промет на тргување, кој во 2012 година изнесуваше 5,6 милијарда денари за разлика од 41,7 во 2007 година, ќе заклучиме дека за тоа не е “крива” САМО светската финансиска криза, туку дека влијаеле и некои други фактори.

На примарниот пазар на капитал, во минатиот период ретки беа емисиите на хартии од вредност од страна на домашните компании преку вистински јавни понуди. Од формирањето на Македонската берза до денес воопшто немаме формирање на нови акционерски друштва преку Иницијални Јавни Понуди (поимот Иницијална јавна понуда, во Законот за хартии од вредност за првпат се воведува во најновите негови измени, кон крајот на 2012 година) и котирање на таквите компании на берза, емитирање на општински обврзници како начин на обезбедување на толку потребните дополнителни финансиски средства од домашната јавност за развој на локалната самоуправа. Тешко одеше обезбедувањето на потребни ценовно чувствителни информации за привлекување на домашната инвеститорска јавност да делува исклучително на економска основа. Во претходниот период, во нашата земја, доминираа емисии кои беа однапред договорени со стратешките инвеститори за докапитализација, договорен пласман на емисијата преку т.н. приватна понуда, реинвестирање на добивката на акционерските друштва во акционерски капитал со што постојните или нови акционери на друштвото се стекнуваат со нови акции (капитализација на добивката), претварање на доверителите во траен влог. Па дури и кај оние емисии кои се реализираа како “јавни понуди” однапред беше познат купувачот. На тој начин, во минатиот период не се креираше дополнителен, НОВ, трговски материјал, туку доминираа хв создадени од процесот на приватизација.

Целосното реализирање на емисиите наменети за познат купувач сигнализира на сеуште постоечки процеси на окрупнување на структурата на акционери во акционерските друштва во рацете на еден или неколку доминантни акционери.

Исто така незавиениот примарен пазар на капитал делумно е резултат и на недоволната експертиза и незаинтересираноста на потенцијалните издавачи за овој вид на финансирање на своето работење, како и тешкотиите при реално утврдување на цената на акциите што за прв пат се појавуваат на берза (акции кои немаат своја историја).

Во минатиот период, пред кризата, како резултат на поголем прилив на странски капитал, од една страна, како и ограничениот трговски материјал на секундарниот пазар на капитал, од друга страна, доаѓа до зголемување на пазарните цени. *Се поставува прашањето Дали доколку имавме проактивен примарен пазар, пазар кој нуди широка лепенка на разни*

инструменти за инвестирање, ќе имавме толку изразен биков пазар пред кризата???? Ликвиден секундарен пазар, а неразвиен примарен пазар.Што ќе се случи кога со текот на времето ќе имаме финансиски моќни институционални инвеститори, од една страна, и недостаток и сиромашен избор на финансиски инструменти, од друга страна - КАДЕ би се инвестирале средствата на таквите инвеститори ??? Дали ќе дозволиме и така ограничаните финансиски средства да се одлеваат надвор од земјата, а Република Македонија да се задолжува во странство????

Во текот на 2012 година просечниот дневен промет на Македонската берза изнесуваше 11.201.102 денари за разлика од 123.095.060 денари во 2007 година. На намалувањето на обемот на тргување секако дека свое влијание имаше светската финансиска криза. Но, тука влијаат и некои други фактори: отсуство на странски портфолио инвеститори, недоволен и неразновиден трговски материјал, сеуште недовољно и ненавремено располагање со ценовно чувствителни информации, постоење на компании со чии акции се тргува на Македонската берза а немање на никакви информации за истата, немање на јасно дефинирана дивидендна политика кај довољен критичен број на компании, недовољна информираност на јавноста за можностите кои ги нуди Македонската берза, стравот од премиерно согледување на моќта на “Мечкиниот пазар”, недовољната заштитеност на ситните акционери. Имено, во минатото, дивидендите што ги делеа одредени акционерски друштва често беа неатраaktivни, односно пониски и од активните каматни стапки на банките, заради што кај потенцијалните купувачи на акции не будеа интерес за трајно ангажирање на нивниот капитал без соодветен принос по акција. Секако дека свое влијание има и ниското ниво на акумулација на парични средства на населението. Традицијата, компаниите, потребата за дополнителни средства да ја задоволуваат единствено преку банкарски кредити, со текот на времето, влијаеше на зголемување на банкарската интермедијација за сметка на сеуште неразвиените и рудемнтирани останати облици на финансирање на работењето. Како резултат на тоа, а во комбинација со негативните последици од светската финансиска криза надополнета со европската должничка криза, стопанството во нашата земја, од година во година се наоѓа во се понезавидна состојба во насока на одржување на нормален паричен тек и можност за враќање на веќе земените кредити од банките. Во стопанството се присутна е сликата, компаниите да земаат кредити не за експанзија, ширење на своето работење и освојување на нови пазари и зголемување на извозот, иновации и сл, туку земање на кредити за враќање на старите (т.н. “вртење на кредитите”) кредити, за преживување. Се зголемува процентот на лошите пласмани, и од страна на банките се заоструваат критериумите за давање на нови кредити. Расте debt-to-equity коефициентот, и сега банките или ги одбиваат компаниите при барање за нови задолжувања, или им одобруваат нови кредити но со поголеми камати, пред се заради влошувањето на “категоризацијата” на компаниите.

Табела 2. Учество на странски инвеститори во вкупниот промет на берзата

31.12.2012 ²⁰¹	Купување % учество	Продавање % учество
Странски физички лица	1,24%	2,28%
Странски правни лица	11,33%	11,32%
31.12.2007 ²⁰²		
Странски физички лица	2,85%	2,61%
Странски правни лица	22,39%	20,57%

Ваквото осетно намалување на учеството, особено на странски инвеститори- правни лица, на домашниот пазар на капитал укажува на фактот дека Македонската берза не е перцепирана од страна на странските инвеститори како берза каде постои можност за поголеми профити, односно за задоволителен однос на ризик-добивка. Странските инвеститори се уште сметаат дека ризикот е поголем од можноста за добивка. Безбедносната и политичката несигурност, како и правно-законодавната неконзистентност се крајно демотивиращки фактори за поголемо учество на странските инвеститори на домашниот пазар на капитал.

Во основа нашата популација недоволно е запозната со можностите што ги нуди пазарот на капитал. Инвестирањето во хартии од вредност во Република Македонија нема традиција, поради што купувањето на хартии од вредност како алтернатива за ангажирање на слободните финансиски ресурси на населението, не е често присутна. Имено, поголемиот дел од нашето население традиционално е насочен, вишокот на средства да го вложува во вид на депозити во нашите банки. Во подсвеста на нашата популација е, влогот да е сигурен и покрај малиот принос во вид на камата. За нашата јавност сеуште се мистерија поимите капитална добивка, дивиденда, општинска обврзница, иницијална јавна понуда, како и недоволно позната основата на која се темели и работи пазарот на капитал во нашата земја. Не постојат доволно јавни емисии, образовни програми поврзани за пазарот на капитал во нашата земја, за степенот на развојот на нашата берза, поврзаноста со оние во регионот и пошироко, со проблемите кои се соочува нашата берза, со можните решенија за надминување на сегашната состојба, потребата од преземање на соодветни чекори за вклучување во одделните интеграциони процеси на пазарите на капитал во Европа и пошироко и сл.

Поради недоволноста на широки јавни дебати за потребата и неопходноста, населението помасовно да се вклучува во доброволните пензиски фондови, како единствен и незаменлив начин идните пензионери да обезбедат достоинствена старост, имаме сосема мал процент на граѓани

²⁰¹ Македонска берза АД Скопје, Годишен статистички билтен, година 18, број 203

²⁰² Македонска берза АД Скопје, Годишен статистички билтен, година 12, број 136

кои учествуваат во доброволните пензиски фондови. Со цел да се зачува социјалниот мир, за околу 300.000 пензионери, сегашната влада, секој месец мора да одвојува (да се задолжува) огромна сума на средства, како би обезбедила навремена исплата на пензиите, која пензија претставува единствен извор на egzистенција на сегашните пензионери. Што би се случило, да доброволните пензиски фондови во моментот се големи, располагаат со големи финансиски средства, а во Македонија постои неразвиен примарен пазар на капитал и крајно неликвиден секундарен пазар???? Одлив на средства во странство, односно нивно инвестирање во странски хв, заради неможноста истите да се инвестираат во земјава и на тој начин да допринесат за понатамошен развој на Република Македонија. А во исто време Република Македонија бара кредити по странските пазари на капитал.

Незаинтересираноста за вложување во хартии од вредност; поголемата понуда од побарувачка; поради тоа што домашните инвеститори не се во “кеш” позиција, туку во позиција на поседување на доста скапи хв (купени во времето на бумот); постоењето на крајно неликвиден секундарен пазар на капитал и на непостоењето на јасно дефинирана дивидендна политика кај поголем број на компании во Република Македонија, влијае на т.н. “потценување на вредноста на компаниите”, односно пазарните цени на одделни компании да се далеку испод нивната книговодствената вредност. Во услови на светска економска криза, со оглед на тоа што многу почести се капиталните загуби отколку капиталните добивки, инвеститорите повеќе се заинтересирани за инвестирање во т.н. “пасивните хартии од вредност”, односно за оние хартии од вредност кои носат сигурен принос во вид на дивиденда (кај сопственичките хартии од вредност), односно камата (кај должничките хартии од вредност). Во Република Македонија постојат компании кои остваруваат добивки на крајот на годината, но кои не делат дивиденда, а цената на нивните акции е далеку под нивната книговодствена вредност. Инвеститорите, кои ги купиле акциите во времето пред кризата, доколку сега ги продадат истите би оствариле капитална загуба, од една страна, а недобивањето на соодветен принос во вид на дивиденда, и покрај остварувањето на позитивен финансиски резултат, од друга страна, негативно влијае на зголемување на заинтересираноста за нови вложувања во такви хартии од вредност. *Тогаш, кој би бил интересот на инвеститори за вложување во такви хв?*

Законската рамка која го регулира тргувањето со хартии од вредност во некои делови е ограничувачка, одредбите во подделни закони се несинхронизирани помеѓу себе, доведуваат до конфузија и слободно толкување од страна на одредени институции. Одредени закони се сложени и влијаат ограничувачки и дестимулативно при преземањето на одредени активности кои би допринеле за натамошно развивање на пазарот на капитал.

Владата на РМ со одредени измени во Законот за хартии од вредност (на крајот на минатата година) се обидува да влијае на раздвижување на домашната берза: укинување на данокот на капитална добивка, задолжителна котација за колу 115 компании кои исполнуваат одредени услови, за прв пат дефинирање на поимот Иницијална јавна понуда и сл.

Македонија мора да работи на јакнење на довербата на широка јавност во интегритетот на пазарот на капитал како основен предуслов за привлекување на инвеститори преку кои ќе се изврши прилив и акумулација на нов капитал во Република Македонија. Во Македонија, на сите мора да ни биде јасно дека берзата може, треба и мора да се користи за стимулирање на бизнисот и економијата, а не само за консолидација на сопственичката структура на компаниите, идеја која во РМ изгледа не е најдобро разбрана.

Неопходно е да се работи во насока на:

- Развој на примарниот пазар на капитал
- Зголемување на ликвидноста на секундарниот пазар на капитал
- Насочување на стопанството кон искористување на бенефитите кои ги овозможува Берзата
- Привлекување на странски инвеститори
- Континуирана активна кампања за едукација и осознавање на можностите што ги нуди Берзата
- Измена и синхронизација на сите законски решенија кои имаат допирни точки со пазарот на капитал
- Подобрување на институционалната поставеност
- Зголемување на интресот за странски влез во Македонската берза

Македонија мора да ги насочи своите ресурси во понатамошното развивање и одржување на интегритетот и на адекватна институционална поставеност на пазарот на капитал. Широката јавност треба да биде убедена дека, институциите кои го чинат пазарот на капитал не делуваат само декларативно во насока на заштита на акционерите, развој на пазарот на капитал.

Чинителите на пазарот на капитал мора да бидат инволвирани при изготвување на нови, или измена на постојни законски решениа да не биде само декларативно. Воведување на даночни олеснувања на издавачите на примарен пазар на капитал, субвенционирање на процесот на издавање хартии од вредност, олеснување на процедурите за издавање, воведување обврска за објавување на одредени податоци за компанијата (основни податоци, периодични и завршни сметки и сл.) не само за оние компании кои ги исполнуваат обврските за котација на Македонската берза, туку за сите акционерски друштва во Република Македонија, проактивна улога на Комисијата за хартии од вредност и останатите чинители на пазарот на капитал во насока на зголемување на популарноста на пазарот на капитал како алтернативен извор на финансирање, искрена-не само декларативна

соработка помеѓу сите институции на пазарот на капитал, непосредно инволвирање на овластените членки при изготвувањето на законските прописи... На тој начин да се побуди интерес за интеграција на Македонскиот берза преку превземање или поврзување со некоја од берзите во регионот, на начин што ќе биде добар за развојот на пазарот на хартии од вредност кај нас, а тоа значи зголемување на квалитетот и квантитетот на финансиските инструменти, зголемена транспарентност, зголемен обем на тргување, намалување на оперативните трошоци, подобрување на ликвидноста на Македонската берза, привлекување на нови инвеститори, како и нови инструменти. Со тоа во голема мера ќе се намалат проблемите на страната на побарувачката, но и понудата ќе биде поголема, односно ќе имаме проактивен примарен пазар и ликвиден секундарен пазар на капитал.

Потребно е државата да влијае во насока на искористување на бенефитите што ги овозможува берзата во поглед на обезбедување на алтернативни извори за финансирање на компаниите. Да се влијае на поедноставување и синхронизирање на сите законски прописи кои го регулираат примарниот пазар на капитал. Преку широка кампања (печатени и електронски медиуми, изработка на прирачници и брошури, организирање на тркалезни маси и трибини, стручни посети на компаниите) да се влијае на зголемување на свеста на компаниите и нивно запознавање со можностите што ги нуди примарниот пазар на капитал. За да се привлечат што е можно повеќе компании (приватни или јавни) на примарниот пазар, државата треба да преземе дополнителни стимулативни мерки: даночни олеснувања на издавачите на примарен пазар на капитал, субвенционирање на процесот на издавање на хартии од вредност и др. Со претварањето на приватни во јавни компании преку процесот на Иницијална Јавна Понуда, како и со последователните емисии на веќе јавните компании, пред се ќе се влијае на зголемување како на разновидноста на трговскиот материјал, така и на неговата количина. Од друга страна, тоа ќе овозможи понатамошен раст на емитентите; зголемување на вредноста на акционерскиот капитал; што пак од своја страна влијае на намалување на нивниот „debt to equity“ коефициент, со што ќе им овозможи на емитентите да позајмуваат финансиски средства со пониска каматна стапка од традиционалните финансиски институции; подобрување на корпоративниот имиџ на компанијата; зајакнување на конкурентската позиција на пазарот, и сл.

Исто така, државата активно треба да влијае кон заживување на процесот на издавање на општински обврзници. Обезбедените средства ќе се вложуваат во проекти од локален и регионален карактер, со што во крајна линија се обезбедува и стекнување на поголема финансиска независност од централната власт, како и зголемување на одговорностите на носителите на ЛС (транспарентноста на процесот влијае на повнимателно пристапување кон развојот на проектите и подлежи на поголема контрола од страна на јавноста). Освен што се обезбедува поефтин извор на финансирање, емитентите се во можност да ги диктираат условите на своето задолжување

во смисла на начинот на распределба на средствата за реализација на проектот, изборот на висината на каматната стапка и должината односно начинот на враќање на позајмените средства.

Покрај предностите за општините, неопходно е да се потенцираат и предностите кои овој инструмент ги нуди на потенцијалните инвеститори (домашни и странски), меѓу кои се :

- Добивање на атрактивен принос, кој во зависност од квалитетот на издавачот и рочноста, би се движел и до неколку процентни поени над приносот на безризичните државни хартии од вредност или каматата на банкарските депозити;
- Можност за подобра диверзификација на портфолијата на инвеститорите;
- Приносот од овие обврзници не влегува во даночната основица за персоналниот данок на доход;
- Инвестирање во развој на средината во која живеат (видливост на ефектите).

Државата преку издавање на долгорочни обврзници (за свои потреби), исто така ќе влијае на заживување на примарниот пазар на капитал и на креирањето на толку потребниот трговски материјал и зголемување на ликвидноста на секундарниот пазар.

Потребно е државата да влијае и на зголемување на ликвидноста на секундарниот пазар на капитал, пред се преку зголемување на транспарентноста на сите акционерски друштва во Република Македонија. Не само котираните компании кои исполнуваат одредени критериуми пропишани од страна на Македонската берза, туку сите акционерски друштва во Република Македонија треба да имаат обврска да даваат континуирани податоци од своето редовно работење. Податоци за предметот на работата, својата историја, идните планови, финансиски резултати и сл. На тој начин ќе се обезбедат дополнителни информации врз основа на кои потенцијалните инвеститори би ги темелеле своите одлуки.

Потребно е да се влијае на промена на матрицата на размислување на менаџерите на нашите компании во насока на јасно дефинирање на дивидендна политика, односно исплаќање на дивиденда од страна на оние компании кои оствариле позитивен финансиски резултат. Во услови на криза, за инвеститорите стануваат поинтересни т.н. “пасивни хартии од вредност”, односно оние хартии од вредност кои носат одреден сигурен принос, во вид на дивиденда (кај сопственичките хартии од вредност) и камата (кај должничките хартии од вредност).

Инаки, кој би бил мотивот на инвеститорите да инвестираат во компанија која остварува профит, а не дели дивиденда????

На овој начин не само што ќе се влијае на зголемување на интересот на потенцијалните инвеститори, туку ќе се влијае и на заживување на примарниот пазар, преку олеснување на пласманот на последователните емисии на компанија која има “јасно дефинирана дивидендна политика”.

Државата со стимулативни мерки да влијае на поголема инволвираност на компаниите во примарниот пазар на капитал со примарна или последователни емисии на сопственички или должнички хартии од вредност. Преку даночно олеснување на издавачите на примарниот пазар на капитал, субвенционирање на процесот на издавање на хартии од вредност, одредени царински олеснувања при увозот или извозот на таквите компании и сл. ќе се овозможи обезбедување на потребните средства за понатамошниот делување на компаниите без понатамошно задолжување на истите.

На тој начин државата ќе влијае на намалување на задолженоста на компаниите, намалување на “debt to equity” коефициентот, што пак од своја страна ќе овозможи понатамошно певтино задолжување на компаниите кај банките.

Да се подобри безбедносно-политичката сигурност. Да се влијае на правно законодавната конзистеност. Државата да ги елиминира сите пречки кои го отежнуваат влезот и излезот на странски портфолио инвеститори.

Од друга страна, едукацијата ќе биде насочена и кон идните потенцијални инвеститори, за согледување на можностите кои ги нуди берзата, како алтернатива на доминантните штедни влогови, особено во криза кога каматните стапки на штедните влогови се доста ниски во споредба со приносите кои можат да се обезбедат на берза, за можноста за диверзификација на своите инвестиции, како би се постигнал задоволителен однос ризик-принос.

Државата да го насочи своите внимание на отстранување на ограничувачките одедби во законските прописи кои го регулираат пазарот на капитал, синхронизирање на одредбите во различни закони кои го третираат берзанското работење, елиминирање на било каква конфузија и можност за слободно толкување на пооделни законски одредби од страна на одредени институции. Законите кои ја регулираат оваа област ќе се ревидираат во насока истите да не бидат ограничувачки и дестимулативни при преземањето на одредени активности, со што ќе се допринесе за натамошен развој на примарниот пазар и зголемување на ликвидноста на секундарниот пазар на капитал.

ЗАКЛУЧОК

Реализирањето на горенаведените промени, ќе доведе до подинамичен развој на Македонската берза на хартии од вредност и зголемување на интересот за истата.

На тој начин, да повториме уште еднаш, можна е интеграција на Македонскиот берза преку превземање или поврзување со некоја од берзите во регионот, на начин што ќе биде добар за развојот на пазарот на хартии од вредност кај нас, а тоа значи зголемување на квалитетот и квантитетот на

финансиските инструменти, зголемена транспарентност, зголемен обем на тргување, намалување на оперативните трошоци, подобрување на ликвидноста на Македонската берза, привлекување на нови инвеститори, како и нови инструменти. Со тоа во голема мера ќе се намалат проблемите на страната на побарувачката, но и понудата ќе биде поголема, односно позитивно ќе се делува во насока на зголемување на активноста на примарниот пазар и на ликвидноста на секундарниот пазар на капитал во Република Македонија.

Ако имаме предвид дека:

- ✓ евроатланската интеграција претставуваат придонес кон мирот и стабилност на балканските простори,
- ✓ интеграцијата на РМ во ЕУ и во евроатланските структури, ќе придонесе за зацврстување на безбедноста на регионот, што е предуслов за забрзан раст и просперитет на македонската економија,
- ✓ евроатланските интеграции, независноста на судството, слободата на медиумите и добриот образовен систем се условите за поволна бизнис-клима која ја бараат сите инвеститори за да ги инвестираат нивните пари,
- ✓ ако се акцентира дека реализацијата на евроатланските интеграции претставува своевиден печат на одобрување за странските инвеститори,

и ако се сложиме со фактот дека со евроинтеграциите ќе се:

- надмине ограниченоста на домашниот пазар
- прошири базата на инвеститори
- максимизираат приносите од нови емисии
- овозможат и олеснат нови спојувања и превземања
- зголеми можноста за избор на акции од повеќе компании;
- обезбедат поголеми поврати – многу пазари во развој обезбедуваат повисоки поврати отколку развиените пазари;
- намали на ризикот – не сите национални берзи се во подем или пад во исто време;
- зголеми ликвидноста;
- вовеле единствена европска валута (што во голема мера ќе го олесни и поевтини самото тргување),

тогаш, недвосмислен е заклучокот дека:

- ✓ мораме да опстоиме на патот на евроатланските интеграции, да продолжиме со структурните реформи заради воспоставување на комплетна пазарна економија во Македонија,
- ✓ реформите што ги спроведува Владата во делот на подобрување на бизнис климата и олеснувањето и сигурноста на инвестициите, ќе бидат препознаени од странските инвеститори, во насока на пренесување на дел од својот капитал во РМ.

Евроатланските интеграции и интеграциите воопшто, е најдобрата алтернатива за иднината на нашата берза и за Македонија воопшто. Ние, во основа и немаме друга алтернатива. Во спротивно, остануваме слепо црево на Балканот.

CONCLUSION

The realization of the afore-mentioned changes will lead to a more dynamic development of the Macedonian Stock Exchange and increase of the interest in the above.

In that way, to repeat once again, it would be possible for the Macedonian Stock Exchange to be integrated through acquisition or connection to some of the stock exchanges in the region, in a manner that would bring good to the development of the securities market here. That would mean increase of both the quality and the quantity of the financial instruments, increased transparency, increased trading volumes, decrease of operating costs, improved liquidity of the Macedonian Stock Exchange, attraction of new investors, as well as new instruments. This would decrease to a large extent the problems demand-wise, and also the offer would become bigger, that is, there would be a positive effect in a sense of increased activity on the primary market and the liquidity of the secondary capital market in the Republic of Macedonia.

If we take into consideration that:

- ✓ the Euro-atlantic integration will contribute to the peace and stability in the Balkan region,
- ✓ the integration of the Republic of Macedonia in EU and the Euro-atlantic structures will contribute to enhancing safety in the region, that being a pre-conditions for a faster growth and prosperity of the Macedonian economy,
- ✓ Euro-atlantic integration, independence of the judiciary system, freedom of media and solid education system are conditions for a favorable business climate required by all investors in order for them to decide to invest their money here,

- ✓ if we stress out that the effectuation of Euro-atlantic integration is a marked seal of approval in the eyes of foreign investors,

and if it is agreed as a fact that the Euro-atlantic integration will:

- bring overcoming of the limitations of the domestic market
- expand the investors base
- maximize yields from new issues
- allow for and facilitate new mergers and acquisitions
- increase the possibilities for choice of securities from numerous companies;
- provide for higher returns on investments – many developing markets yield higher returns on investments than the developed markets themselves;
- decrease risks – not all national stock exchanges are rising or going downwards at the same time;
- increase liquidity;
- introduce a single European currency (which would to a large extent facilitate the trading itself and make it cheaper),

then, undoubtedly, it can be concluded that:

- ✓ we must persevere in the process of Euro-atlantic integration, to continue the structural reforms for the purpose of establishing a comprehensive market economy in Macedonia,
- ✓ the reforms conducted by the Government in the part of improvement of the business climate and facilitation and security of investments will be recognized by foreign investors in a sense of decisions to transfer part of their capital in the Republic of Macedonia.

The Euro-atlantic integration and all integrations in general are the best alternative for the future of our stock exchange and for Macedonia in general. In principle, we do not have another alternative. Otherwise, we would remain “the bottleneck” on the Balkans.

Д-р Виолета Мацова (Универзитет “Гоце Делчев”-Штип, Македонија)
Д-р Љупчо Давчев (Универзитет “Гоце Делчев”-Штип, Македонија)

Рејтинг агенциите и потребата од регулаторна интервенција

Апстракт :Финансиските турбуленции во последните неколку години покренала голема загриженост поради улогата што агенциите за кредитен рејтинг ја имаат во проширувањето на кризата. Законодавството на ЕУ ја усвоило Регулацијата 1060/2009, која, за прв пат, претставува утврден правно обврзувачки акт кој се однесува на регулатива во однос на кредитен рејтинг агенциите. Откако турбуленциите се претворија во досега невидена должничка криза, се појавила потреба за построга регулација на овој тип на индустрија. Повикувајќи се на релевантни истражувања, трудот критички ги дискутира принципите на ЕУ Регулацијата 1060/2009 и најновите предлози за негови реформи. Регулацијата на ЕУ се чини дека е добро балансиран инструмент во смисла дека воведува основни проверки кои се обнесуваат на работењето на рејтинг агенциите, додека избегнува прекумерна регулаторна интервенција која би ја нарушила главната функција на овој тип на агенции.

Клучни зборови: агенции за кредитен рејтинг, регулатива, Регулацијата 1060/2009, транспарентност, пазарна дисциплина

Abstract: Financial turbulence in recent years has raised great concern about the role that credit rating agencies had in the spread of the crisis. EU legislation adopted Regulation 1060/2009, which for the first time is setting a legally binding act relating to regulation in terms of credit rating agencies. Once turbulence turned into an unprecedented debt crisis, there is a need appeared for stricter regulation of this type of industry. The paper critically discusses the principles of EU Regulation 1060/2009 and the latest proposals for its reform. Regulation of the EU seems to be well balanced instrument in the sense that introduces basic observations on the work of rating agencies, while avoiding excessive regulatory intervention which distorts the main feature of this type of agencies.

Keywords: credit rating agencies, regulation, Regulation 1060/2009, transparency, market discipline

Вовед

Неодамнешната финансиска криза го стимулира силните критики против речиси секој од столбовите за поддршка на структурата на модерните пазари на капитал и пазари на пари. Предизвиците поставени од страна на финансиските иновации и глобализацијата на пазарот, ефективноста во финансиските институции на механизмите за внатрешна контрола и ефикасноста на регулација и супервизија се актуелни теми околу кои сеуште се дебатира. Улогата на кредитните рејтинг агенции како поддржувачи на сигурноста на финансиските пазари не треба да придонесе овие институции да бидат изоставени од контрола.

Всушност, од основањето на првите рејтинг агенции во 1909 година, ова е трет пат кога кредит рејтинг индустријата доаѓаат под силен притисок. Првите два пати беа во 1997-1998 и 2001-2002 година, по азиската криза и Enron и WorldCom дебаклите, што произлегоа од неуспехот на кредит рејтинг агенциите да се издаде навремено предупредувачки сигнали, при што нивните задоцнети намалени рејтинзи предизвикаа бран на регулаторни реакции. Како последица на хипотекарната криза од 2008 година, кредит рејтинг агенциите повторно се ставени во центарот на вниманието, овој пат заради нивниот заеднички неуспех за точна и навремена проценка на ризикот на хартиите од вредност кои како обезбедување ги имаа хипотеките на станбените кредити.

Сепак, овој пат не може да се бараат сличности со претходната појава. Сериозноста на сегашната криза во смисла на обем и опсег на загубите ја интензивираа повиците да се поставуваат строги регулаторни и надзорните ограничувања во однос на работење на кредит рејтинг индустрија. Законодавството на ЕУ не можеше да остане рамнодушно во однос на настаните од финансиската криза. Регулатива 1060/2009 (изменета и дополнета во 2011 година) е првиот правно обврзувачки текст во историјата на ЕУ во врска со кредит рејтинг индустријата што е усвоен и адаптиран за дефинирање на овластувањата на кредит рејтинг агенциите. Како што кризата ги погоди најранливите земјите на ЕУ, особено мислејќи на Грција, кредит рејтинг агенциите беа обвинети за задоцнета реакција при намалување на кредитниот рејтинг, дополнително дестабилизирање на пазарите и потенцијално олеснување на шпекулациите околу државните долгови. Во овој контекст, во фокусот на вниманието на ЕУ се потенцијалните надградба на регулативата од 2009, како и воведувањето на зголемен надзор на кредит рејтинг индустрија (Европска комисија, 2012).

Вистинско поставување на стручни кредитни рејтинзи или само квази-регулатори

Кредитните рејтинг агенции традиционално беа изземени од било каква регулатива врз основа на едноставен, но не толку значаен аргумент: дадениот рејтинг претставуваат само мислење за релативната кредитната способност на должникот или одредена финансиска обврска, која се изразува во едноставен систем за оценување кој е лесен за употреба. Затоа, кредитните рејтинг агенции вршат чиста новинарска активност на составувањето и анализа на информации во однос на прашања од интерес на јавноста, како и формирање и широко распространување на нивните ставови во врска со овие прашања. Затоа, кредит рејтинг агенциите тврдат дека нивната функција е целосно покриени од страна на слобода на говорот и, како такви, било каков вид на регулаторна интервенција е и неоправдан и неуставен чекор во која било држава (O'Neil, 2002; Joyn, 2002; Bolger 2002). Сепак, пазарот и регулаторната реалноста даваат поинаква слика. Иако користењето на кредитниот рејтинг може да се смета за многу информативно, овој начин на оценување и давање на кредитните рејтинзи е составен дел на финансиските регулатива и супервизорските практики ширум светот (БИС Заедничкиот форум, 2009). Прво, кредитните рејтинзи се користат при оценка на капиталните барања, што служи како средство за определување на кредитниот ризик и поврзување со другите типови на ризици и можни трошоци. Оваа употреба е особено значајна за кредитните институции и инвестициските компании, но исто така и во осигурителниот сектор. Всушност, ЕУ Регулаторната 1060/2009 е првата регулатива што експлицитно ја дава потенцијалната регулаторна употреба на кредитните рејтинзи од страна на финансиските институции кои имаат седиште во земјите од ЕУ. Тука се мисли на кредитните институции, инвестициските компании, осигурителни и реосигурителни компании, друштвата за колективно инвестирање во преносливи хартии од вредност, институциите за пензиско осигурување и алтернативни инвестициски фондови и други, но под услов таквите рејтинзи кои се употребуваат да се издадени од страна на кредитни рејтинг агенции основани и овластени во ЕУ. Второ, рејтинзите се користат во идентификација и категоризација на средствата во смисла дека тие се употребуваат за да се утврди опфатот на дозволени или потребни инвестиции од страна на финансиските компании. Трето, кредитниот рејтинг се користи од страна на надзорните органи во понудените процеси при секјуритизација и понуди кои се покриени или обезбедени со обврзници. Конечно, рејтингот може да се користи како критериум не само за супервизорско одобрување на одредени видови на понуди за секјуритизација, но исто така и за прифаќање на колатерал.

Освен признавањето од страна на регулаторите и супервизорите, дека кредит рејтинг агенциите играат клучна улога во финансиското посредување, тоа е дополнително засилено де факто со пазарните практики. Кредитниот рејтинг влијае на цената на подигање на капитал и е широко усвоен во приватните договори како "поставувачи на рејтингот", што ги поставуваат посебните договорни обврски. Кредитните надградени или деградирани рејтинзи директно влијаат на одлуките за капиталната структура од страна на менаџерите, односно пристапот на издавачите до пазарот на капитал и нивните можности да се справат со обврските. Исто така, банкротите на компаниите од типот на Енрон истакна две значајни карактеристики на кредитните рејтинзи, а тоа е значајно распространетата употреба и т.н. темна или лоша страна на поставувачите на рејтингот за самите компании.

Покрај тоа, како резултат на нивното широко де јуре и де факто признавање, кредит рејтинг агенциите еволуирале до тој степен што поседуваат значајни структурна сила на светските економски пазари и политичките сцени, што им овозможува да делуваат како влијателни поставувачи на економските политики во многу земји. Во либерализирана глобалната економија во која финансирањето на една земја се повеќе зависи од издавањето на странскиот долг, националните влади се повеќе се занимаваат со нивните кредитни рејтинзи и како резултат на тоа се повеќе се под влијание агенциските "препораки за економската политика" за можат да го задржат пристапот до пазарина на капитал. Повеќе од јасно е дека законите за намалување на рејтингот на државата можат да влијаат како значајни принудни сили што би придонеле националните влади да дизајнираат и имплементираат политики кои се под влијание и според мислење на кредит рејтинг агенциите, и политики кои ќе бидат под скенинг пред да бидат одобрени од страна на овие агенции (Gatz, 2004).

Забележувајќи дека доминантните меѓународно активни кредит рејтинг агенции се основани во САД, некои коментари се движат еден чекор понатаму со што се тврди дека рејтинзите играат улогата на тројански коњ да ги "извезуваат" економските и финансиските модели на САД, или, ако се постави директно оваа теза, да шират стандарди на САД на глобално ниво, бидејќи кредит рејтинг агенциите кои се всушност компании основани во САД се во позиција да им кажат на другите влади што да правам и како да се спроведуваат нивните економски политики, на начин кој што не може да го направи владата на САД (Bruner and Abdelal, 2005).

Особено значајна за анализа е структурната моќ на кредит рејтинг агенциите. Најпрвин, рејтинзите кои се однесуваат на соверените долгови имаат значајно влијание врз каматните стапки на долговите издадени од страна на владите. Второ, кредитните рејтинзи на државите се под влијание во значителна мера од страна на бројни економски (на пример, приходот по жител, растот на БДП, инфлација, надворешен долг, нивото на економскиот развој, извоз) и политички (на пример, политички ризик и ефикасноста на владата) фактори. Интересно, фискалната променливи имаат најзначајно

влијание, што дополнително укажува дека владите имаат политика на строга фискална дисциплина во насока на намалување на долговните нивоа имаат поголема веројатност да постигнат повисок рејтинг. Тоа не е никаква изненадување, земајќи во предвид дека кредитните рејтинг агенции се обвинети за помагање на владите да стигнат до пазарите на капитал, во замена за преземање ригорозни, неолиберална економска политика што може да бидат и социјално катастрофални и економски неодржливи (Gatz, 2004).

Загриженост поради улогата на кредит рејтинг агенциите како промотори на американската економска и политички агенда во другите држави не се целосно неосновани, иако нема евидентен доказ за да се потврди определено сомневање. На конференцијата одржана во Вашингтон, тогашниот државен секретар за африкански прашања Валтер Канстеинер, ги повикува претставниците на Фич да им помогнат на африканските земји да добијат пристап до пазарите на капитал. Оваа изјава беше придружена со подеднакво силни опомена од Колин Пауел, тогашниот државен секретар на САД, за учество Африканската Централна Банка и министрите за финансии да се добие рејтинг за нивните земји, со што ќе се добие можност за кредитирање на пазарот на капитал и воспоставување должнички обврски на овие земји.²⁰³

Ова чувство на прикриена недоверба во однос на улогата на рејтинг агенциите со седиште во САД, имаше директно влијание и врз ЕУ регулаторните иницијативи во областа која кулминираше со донесувањето на регулативата на ЕУ 1060/2009. По жалбите на Германија во врска со рејтинзите на Стандард и Пурс (S & P) и оштетување поттикнато од овие рејтинзи во врска со германски корпорации, како и поради се поголемиот револт против рејтинг агенциите чие што седиште се наоѓа во САД, Комитетот за економски и монетарни прашања на ЕУ уште во 2004 година ја истакнува американската бизнис ориентација на постоечките кредит рејтинг агенции, зголемената регулаторна употреба на рејтингот од оние агенции во земјите од ЕУ и недостатокот на супервизорски орган во ЕУ која би била со иста функција како Комисијата за хартии од вредност (SEC) во САД. Исто така, Комитетот за економски и монетарни прашања на ЕУ повикувања за развој на рејтинг агенции чии што седишта и делокруг на влијание се во ЕУ, и кои ќе им дадат поголема тежина на специфични карактеристики и потреби на помалите и средни компании во државите од ЕУ (EU Economic and Monetary Affairs Committee, 2004). Европскиот парламент во целост ги прифати коментарите и предлозите од извештајот на Комитетот за економски и монетарни прашања на ЕУ повикувајќи се на Европската комисија да се разгледа потребата за регулаторна интервенција (Европскиот парламент, 2004). Иако Европската комисија ја отфрли идејата за

²⁰³ “Africa: seek credit rating, Powel urges African ministers” available at <<http://allafrica.com//stories/printable/200204240342.html>>.

законодавни мерки во тоа време (Европската комисија, 2006), неуспехот на рејтинг агенциите во врска со неодамнешната финансиска криза ја оживеа дискусијата, што доведе до донесување на законски обврзувачка ЕУ Регулативата 1060/2009 . Сепак, овде само се забележува дека повеќето рејтинг агенции имаат седиште надвор од ЕУ без да се прави понатамошна анализа во врска нивната потенцијална функција како промотори на стандардите поставени од САД.²⁰⁴

Во 2011 година измената на регулативата на ЕУ 1060/2009, која се совпадна со посветеноста на ЕУ / ММФ за заем кон Грција и последните драстични напори да се реорганизираат јавните финансии во оваа држава членка на ЕУ, ја донесе како тема на дискусија улогата на рејтинг агенциите кои се базирани во САД и нивното влијание врз економијата во ЕУ . Комесарот на ЕУ за економски прашања, Оли Рен, ја критикуваше агенцијата Мудис за намалување на рејтинг на државниот долг на Грција на најнискиот статус (junk bonds). Особено, говорејќи за време на дебата во Европскиот парламент, потенцирал дека сето ова се случува во време кога ревизорите на ЕУ и ММФ имаат сериозниот осврт и даваат сериозна потпора на обидите на земјата за да се намали нејзината долг. Намалувањето на рејтингот во вакви момент повторно покренува прашања во врска со улогата на агенциите за кредитен рејтинг во финансискиот систем. Европскиот економски и социјален комитет (ЕЕСК) забележале дека кога рејтинг агенциите издаваат рејтинзи кои се однесуваат на долговите на земјите, како што е случај со намалувањето на рејтингот на Грција и на другите земји членки на ЕУ со поголема задолженост на меѓународните пазари, прашање е дали овие акции кои се превземени од нивна страна се во согласност со нивните цели за транспарентни информации на пазарот, и дали овде се јавува конфликт на интереси помеѓу приватните меѓународни инвеститори кои ги користат овие рејтинзи при донесувањето на своите одлуки.²⁰⁵

Во текот на 2010 година, без оглед на посветеноста на ЕУ и помошта од 110 милијарди евра за Грција, Стандард и Пурс го намали рејтингот на грчкиот долг до нивото на онаа на Азербејџан. Европскиот економски и социјален комитет (ЕЕСК) експлицитно ја обвинуваат рејтинг агенцијата за издавање проценки кои не се објективни, и исто така, повикува за неутрализирање на ефектите од рејтинзите на рејтинг агенциите од САД во рамките на ЕУ со формирање на рејтинг агенција во рамките на ЕУ која ќе биде задолжена за рејтинг и оценување на задолжувањата на државите членки на ЕУ (Европскиот економски и социјален комитет, 2010).

Од своја страна, Европската комисија иницира решавање на неколку прашања кои не се целосно опфатени со Регулативата 1060/2009 - меѓу

²⁰⁴ Regulation 1060/2009

²⁰⁵ "EU Commission slams US rating agency over Greek 'junk' status", available at <<http://www.dwworld.de/dw/article/0,,5686135,00.html>>.

другото и рејтинзите за долговите на државите членки на ЕУ. Комисијата во контекст на неодамнешната должничка криза во ЕУ потенцира дека, рејтинг агенциите се критикувани за бавно прилагодување на кредитните рејтинзи на одредени членки на Еврозоната во однос на нивните јавни финансии и, последователно, поради бурната реакција и драстичното намалување на кредитните рејтинзи, без да се земат во предвид мерките на земјите-членки на Еврозоната за ублажување на кризата во тие земји. (Европската комисија, 2010). За да се ублажат овие проблеми, неколку предлози се утврдени за дискусија. Прво, рејтинг агенциите треба да ја информира земјата за која тие се во процес на издавање рејтинг најмалку три работни дена пред објавувањето на рејтингот и напомена на главните основи врз кои се темели донесената оценка и рејтинг. Ова време ќе и даде на земјата потенцијална можност да се насочи вниманието на рејтинг агенцијата на било кој фактички грешки и некои нова случувања кои можат да влијаат на рејтингот. Освен ова, временскиот период во кој рејтинг агенциите треба да вршат мониторинг на рејтингот и да ги ревидираат нивните методологии треба да се намали од 12 на 6 месеци за да се обезбеди подобро континуитетот на суверените рејтинзи, намалување на разликите на рејтинзите и да се зајакне стабилноста на пазарот на капитал. За да се олесни разбирањето на инвеститорите на методологиите и моделите кои се користат за креирањето на рејтинзите, рејтинг агенциите треба да имаат обврска да ги вклучат методологиите, моделите и клучните претпоставки во однос на издадениот рејтинг, како и детално објаснување на претпоставките, параметрите, границите и неизвесностите кои би имале било какво влијание врз издадениот рејтинг. Рејтинг агенциите треба да одржуваат редовни (на пример, полугодишни) состаноци отворени за сите заинтересирани страни (отценети земји, финансиски институции и други корисници на рејтинзите од таа институција), да ги презентираат и дискутираат за нивните методологии за суверени рејтинзи. (Европска Комисија, 2010).

Генерално, повеќе од неколку рационални причини даваат потврда дека во реалноста, рејтинг агенциите работат како приватни, ненаметнати регулатори, предизвикувајќи значителни потреби од одговорност на инвеститорите и наметнувајќи проверки и контроли при целиот процес. Всушност, еден од основните принципи на ЕУ Регулативата 1060/2009 е официјален признавање на "значителното влијание врз работењето на пазарите и на довербата на инвеститорите и потрошувачите" кои ја имаат овие агенции, имајќи предвид дека рејтингот "се користи од страна на инвеститорите, должниците, издавачите и владите, како дел од процесот на инвестиции и финансирање на одлуки", како и од финансиските посредници за пресметување на капиталните барања или ризици во нивната инвестициската активност (Европска комисија, 2010).

Заклучок - Пазарна дисциплина или регулаторна интервенција

Втора линија на одбрана на рејтинг агенциите против регулаторна интервенција е дека кредибилитетот претставува највредното богатство на рејтинг агенциите. Затоа, стравот од губење на репутацијата претставува значаен економски ефикасен и ефективен контролен механизам што влијае на однесувањето на рејтинг агенциите (O'Neil, 2002; Saltzman, 2002).

Аргументот за моќта на пазарната дисциплина е значително нарушена со олигополистичката структура на пазарот на кој се натпреваруваат рејтинг агенциите. Во 2008 година извештајот на Европската комисија за оценка на влијанието (EU Commission Impact Assessment) забележува дека на пазарот на рејтинг агенции има доминација на три големи субјекти кои работат на глобално ниво, а тоа се C&P (C&P), Мудис (Mudis) и Фич (Fitch Ratings), каде првите две имаат комбиниран пазарен удел од 80%, а последниот околу 14% удел во целокупниот пазар (Европската комисија, 2008). Во суштина, недостигот на конкуренција го лишува пазарот од ефективен механизам за контрола над квалитетот на производот и цените, а исто така и отстранување на потребата да се додава нова вредност преку иновацијата (IOSCO, 2008).

Некои истражувачи, целата вина за високата пазарна концентрација и ерозијата на пазарната дисциплина ја базираат на широката употреба на рејтингот за регулаторни / супервизорски цели и истовремена официјалното признавање на определени рејтинг агенции да им служат на таквите цели. Потребата од надзор и рејтинг на определена компанија претставува аргумент кој нуди значителна поддршка на доминацијата на актуелните компании, а со тоа работи како пречка за влез на нови компании. Како резултат на тоа, елиминирање на евентуалната потреба од кредитен рејтинг ќе ја зголеми конкуренцијата (Partnoy, 1999, 2006; Hunt, 2009).

Згора на тоа, практиките покажуваат дека инвеститорите и издавачите сакаат рејтинг од оние агенции со воспоставени репутација, а со тоа само се продлабочува циклусот на дискриминација против нови компании кои би се занимавале со издавање на рејтинг за определени земји или компании (Furchtgott-Ruth et al., 2006; White 2010). Секој издавач на долг кои би се обидел да се префрли од актуелна компанија со веќе воспоставена репутација кон рејтинг агенција која е нова на пазарот, ќе привлече сомневање од пазарот, сметајќи дека во природата на инвеститорите е да се претпостави најлошото. Исто така, инвеститор може да се плашат, на пример, дека издавачот е во потрага по подобар рејтинг отколку што заслужува и добива од актуелниот, па затоа се ориентира кон нова рејтинг агенција (Dittrich, 2007). Овој тренд е зајакната со фактот дека на пазарот обично се очекува издавачите да бидат поткрепени со рејтинзи од две веќе етаблирани кредит рејтинг агенции (Hill, 2009).

Како заклучок, пазарната дисциплина и репутацијата е малку веројатно да понуди ефективна контрола врз однесувањето рејтинг агенциите, па затоа, има простор и потреба за регулаторна интервенција. Во суштина, во прилог

на клучната улога рејтинг агенциите во финансиските пазари, потврдувајќи ја неефикасноста на пазарната дисциплина како единствен ефикасен контролен механизам претставува додатен аргумент за потребата од дополнителна регулаторна интервенција во оваа област. И во самата ЕУ Регулаторната 1060/2009 се истакнува потребата од регулаторна интервенција кај рејтинг агенциите кои не придонесоа кон стабилизирање на финансиските пазари со своите рејтинзи и прекасно алармираа со своите рејтинзи за проблемите кои придонесоа кон новата економска и финансиска криза.

Користена литература

- Bolger, R. "Legislative solutions for the rating agency duopoly." Hearing before the Subcommittee on Capital Markets, Insurance and Government Sponsored Enterprises of the Committee on Financial Services, U.S. House of Representatives, 29 June 2005
- Bruner, C. and R. Abdelal. 2005. "To judge leviathan: sovereign credit ratings, national law, and the world economy." *Journal of Public Policy* 25:191–217.
- Bunjevac, T. 2009. "Credit rating agencies: a regulatory challenge for Australia." *Melbourne University Law Review* 33:39–67.
- Bank for International Settlements Committee on the Global Financial System (CGFS). July 2008. *Ratings In Structured Finance: What Went Wrong And What Can Be Done To Address Shortcomings?*
- Bank for International Settlements Committee on the Global Financial System (CGFS). January 2005. *The Role Of Ratings In Structured Finance: Issues And Implications.*
- Bank for International Settlements Joint Forum (BIS Joint Forum). June 2009. *Stocktaking On The Use Of Credit Ratings.*
- Bank for International Settlements Joint Forum (BIS Joint Forum). July 2008. *Credit Risk Transfer: Developments From 2005 To 2007.*
- Dittrich, F. 2007. *The Credit Rating Industry: Competition And Regulation.* Inauguraldissertation zur Erlangung des Doktorgrades der Wirtschafts – und Sozialwissenschaftlichen Fakultät der Universität zu Köln.
- European Central Bank (ECB), *The Implementation Of Monetary Policy In The Euro Area* (February 2011).
- European Economic and Social Committee (EESC), *Opinion Of The European Economic And Social Committee On The 'Proposal for a Regulation of the European Parliament and of the Council on amending Regulation (EC) No 1060/2009 on credit rating agencies'* [2011] OJ C54/37.
- European Parliament Committee on Economic and Monetary Affairs, *Report On Role And Methods Of Rating Agencies* (A5–0040/2004).
- European Parliament, *Resolution On Role And Methods Of Rating Agencies* (10 February 2004, available at: 2003/2081(INI)).
- European Securities Markets Expert Group (ESME), *Role Of Credit Rating Agencies: ESME's Report To The European Commission* (June 2008).
- Gatz, G. 2004. "Reframing development and accountability: the influence of sovereign credit ratings on policy making in development countries." *Third World Quarterly* 25:303–318.

Hill, C. 2010. "Why did rating agencies do such a bad job rating subprime securities?" *University of Pittsburgh Law Review* 71:585–608.

Hunt, J. 2009. "Credit rating agencies and the 'worldwide credit crisis': the limits of reputation, the insufficiency of reform, and a proposal for improvement." *Columbia Business Law Review* 1:109–209.

Joynt, S., Public Hearing Before the U.S. Securities and Exchange Commission, 21 November 2002, available at <http://www.sec.gov/news/extra/credrate/standardpoors.htm>.

Kaminsky G. and S. Schmukler. 2002. "Emerging market instability: do sovereign ratings affect country risk and stock returns?" *World Bank Economic Review* 16:171–195.

Kaminsky, G. and C. Reinhart. 2000. "On crises, contagion, and confusion." *Journal of International Economics* 51:145–168.

Kaminsky, G. and C. Reinhart. 2003. "The center and the periphery: the globalization of financial turmoil." *National Bureau of Economic Research Working Paper* 9479.

O' Neill, L. "Role and function of credit rating agencies in the U.S. securities markets." U.S. Securities and Exchange Commission Public Hearing, 15 November 2002, available at <http://www.sec.gov/news/extra/credrate/standardpoors.htm>.

Partnoy, F. 2006. "How and why credit rating agencies are not like other gatekeepers." *University of San Diego Legal Studies Research Paper* 46.

Saltzman P. November 2002. Public Hearing Before The U.S. Securities and Exchange Commission Public Hearing, available at <http://www.sec.gov/news/extra/credrate/standardpoors.htm>.

White, L. 2010. "The credit rating agencies." *Journal of Economic Perspectives* 24:211–226.

White,L. 2010b. "What should be done about credit rating agencies?" Unpublished working paper available at <http://w4.stern.nyu.edu/blogs/regulatingwallstreet/2010/04/what-should-be-done-about-the.html>.

Влијанието на виралниот маркетинг врз глобалните промени

Апстракт: Првичната цел на овој труд е запознавање со терминот “вирален маркетинг”, како една од тактиките кои ја користат маркетинзите при промоција на производот или услугата на компанијата. Причината за изборот токму на оваа тема беше, големото значење кое му се придава на виралниот маркетинг во последните години, како и се поголемиот подем на оваа стратегија, кој произлегува од двете негови најважни предности: евтината цена на чинење и геометриската прогресија на ширење на маркетиншката порака. Успешната “viral marketing” кампања нуди зголемување на препознатливоста на производот, марката, компанијата, зголемување на продажбите, како и подобрување на имиџот на компанијата. Ефектот од ваквата тактика е уште поголем ако се изврши комбинација со други стратегии за промоција т.е. се направи микс од нив. Стратегијата за вирален маркетинг е поволна за фирми со слаба финансиска поткрепа и на почетокот на развојот, но тоа не ја прави и помалку важна за големи и високо развиени фирми, како на пр. Coca-Cola.

Во свет во кој интернетот станува се посилен медиум, кој се стреми да ја замени телевизиската еден ден, многу маркетинзи ја разбраа неговата важност, па своите напори почнаа да ги насочуваат кон развивање на техники токму во тој правец. Меѓутоа, треба да се напомене дека виралниот маркетинг како техника, не се применува само на интернет, туку и во секојдневната комуникација, преку различни форми. Но најголеми успеси, оваа техника, бележи токму на интернет, па поради тоа и ова истражување ќе биде насочено во тој правец, со тоа што вирусните објекти кој ја содржат пораката, понатаму се реплицираат во нови вирусни објекти кои ја содржат истата порака (пример: споделување на статусот со твоите пријатели, ретвитување)

Клучни зборови: вирален маркетинг, објекти, Интернет, стратегија, корисници.

Abstract : The primary aim of this paper is to introduce the term "viral marketing" as one of the tactics that marketers use when promoting products or service of the company. The reason for the choice of this topic was the importance which he attaches to the viral marketing in recent years, and the increasing rise of this strategy, which stems from his two most important advantages: inexpensive cost and geometric progression and dissemination of marketing message. The

successful "viral marketing" campaign offer increasing of the visibility of the product, brand, company, increase sales, and enhance the company's image. The effect of this tactic is even greater if we perform combination with other strategies to promote or make a mix of them. Strategy for viral marketing is advantageous for firms with low financial leverage and early development, but it does not make it less important for large and highly developed firms, such as. Coca-Cola.

In a world where the Internet is becoming stronger medium, which aims to replace the television one day, many marketer taking it to its importance, and its efforts have begun to turn to the development of techniques precisely in this direction. However, it should be noted that viral marketing as a technique, not only applies to the Internet, but also in everyday communication, through various forms. But the biggest successes, this technique has exactly the internet, and therefore this research will be focused in this direction.

By these viral structures that contain the message further replicate the new viral structures that contain the same message (eg, sharing status with your friends, retweeting)

Keywords: viral marketing, facilities, Internet ,strategy, consumer.

1. Што е вирален маркетинг?

Вирален маркетинг, вирален адвертајзинг е маркетинг техника, која ги користи социјалните мрежи за да доведе до зголемување на свеста кај луѓето за брендот за кој се користи виралниот маркетинг или да постигне други маркетинг цели преку самоумножувачки вирални процеси, аналогно на ширењето на патолошки и компјутерски вируси. Секој кој ќе дојде во контакт со виралниот објект го прифаќа вирусот и воедно станува потенцијален носител на истиот.²⁰⁶

Виралниот маркетинг се одвива на интернет, зошто како свои објекти во кои е содржан вирусот односно пораката ги има: мејловите (пораката како таг во мејлот), постови на форумите, статуси на социјалните мрежи итн. Со тоа што тие вирусни објекти кој ја содржат пораката понатаму се реплицираат во нови вирусни објекти кој ја содржат истата порака (пример: споделување на статусот со твоите пријатели, ретвитување) и со тоа се постигнува ширење на вирусот односно на пораката.

Едно од најчесто поставуваните прашања, од страна на луѓето кои не се запознаени со терминот вирусен маркетинг е следново: Каква е поврзаноста на термините вирус и маркетинг?

²⁰⁶ http://en.wikipedia.org/wiki/Viral_marketing

Вирус од една страна како суб-микроскопски биолошки објект, на работ на живата и неживата природа кој може да инфицира клетки од биолошки организми и маркетингот од друга страна како процес на извршување на деловните активности во насока производитите и услугите да се приближат од производителот до потрошувачот, со намера да се задоволат потребите и желбите на потрошувачите и да се остварат целите на претпријатието, на прв поглед немаат никаква поврзаност. Врската помеѓу овие два термини може да се објасни на тој начин што виралниот маркетинг ќе се објасни како стратегија кој ги охрабрува индивидуите да пренесуваат маркетинг пораки до други лица, креирајќи потенцијал за експоненцијален раст на влијанието и распространувањето на маркетиншката порака. Како и вирусите, така и оваа стратегија, ја користи предноста од брза мултипликација, за да пренесе некоја порака во краток период до илјадници или милиони потрошувачи.

На крај како заклучок за сето она што погоре беше наведено може да се наведе следнава дефиниција за вирален маркетинг:

“Виралниот маркетинг е планирана и таргетирана стимулација на пренесување на порака во и преку социјалните мрежи на луѓе.”

2. Потекло на терминот „viral marketing,,

Терминот “Viral Marketing” односно “вирален маркетинг” е дефиниран од страна на професорот Jeffrey F. Rayport од познатата школа за бизнис-Nagward во 1996 година, во декемврискиот број за списанието Fast Company, во колумната со наслов The virus of Marketing. Подоцна, во 1997 година, овој термин е популаризиран од страна на Tim Draper и Steve Jurvetson кои го користат за да ја објаснат тактиката на Hotmail e-mail сервисот, за припојувачко рекламирање на сопствената компанија преку излезните мејлови на нивните корисници.

Го крстиле вирален, зошто самата техника на функционирање на оваа маркетинг стратегија е слична со вирусната. Doug Rushkoff, кој во периодот на деведесетите години на XX век бил медиумски критичар, бил прв што ја направил оваа аналогија меѓу вирусите и оваа нова маркетинг техника. Вирусот е самата порака, клетката домаќин во која вирусот е инкорпориран е виралниот објект, начинот на кој функционираат и се шират е идентичен,но сепак се случуваат во различни сфери.

Сепак не сите се задоволни од овој термин. Ralph F. Wilson, кој има имиџ на вирал маркетинг гуру, смета дека “терминот viral marketing“ е навредлив. „Да се наречеш себеси вирален маркетер, луѓето ќе бегаат подалеку од тебе. Јас би бегал.“

3. Што не е вирален маркетинг?

Сте забележале, во изминатава година се почесто беше употребуван терминот “вирал“. Пример за вирален хит е Gungnam style на Psy, кој беше глобален интернет хит за 2012 годината и постигна вртоглава гледаност на Youtube, а Кореецот заработи милионски суми.

Често виралниот маркетинг го поистоветуваат со spamming²⁰⁷, но тие се две посебни и различни техники. Имено, виралната порака се пренесува доброволно, бидејќи праќачот има некоја корист и е привлечен од пораката, тој е потикнат и охрабрен да ја прати на своите пријатели. Кај спамингот, има ситуација каде некој злоупотребува контакти оставени на различни сајтови и форуми, со цел на истите да праќа пораки со најчесто адвертајзинг содржина. Ова се прави спротивно од волјата на примачот.

Виралниот маркетинг треба да се разликува од други техники кои се слични и сродни на него како: “од уста на уста“, мрежен маркетинг. Клучната разлика е виралниот објект. Кај виралниот маркетинг најбитна е оваа компонентна да имаме доволно вирозен објект, а пак кај мрежниот маркетинг битна е мрежата која е создадена преку која ќе се движи пораката.

Виралниот маркетинг бара внимание од голем број на луѓе. Кога бројот на лицата кои дошле во контакт со пораката, односно со виралниот објект, се зголемува, тоа е одлично! Зошто овие веќе коментираат за пораката, а тие кои сеуште не се инфицирани ќе се почувствуваат исклучени од толпата и ќе сакаат да ја дознаат пораката и да бидат дел од трендот, заедно со другите.

4. Основни компоненти на виралниот маркетинг

Секој успех има клучни состојки! Кај виралниот маркетинг важат следниве:

Праќач (messenger): кај виралниот маркетинг, пораката преставува вирус со кој треба да се “заразат“ другите. Но пораката не може сама посебе да “инфицира“, туку мора да се вдомаќини во некој објект (објект на вирален маркетинг) и преку споделување да се прошири како епидемија. Затоа праќачите се многу битна состојка во виралниот маркетинг, тие имаат функција на “кивачи“. Особено е важно првиот примач кој ќе биде инфициран од пораката, тој мора да биде личност со висок социјално мрежен потенцијал (high social network potential), односно лице кое има виден број на контакти и ужива репутација на промотор на нови трендови.

„Кивачите се толку важни, што истите треба да се поделат:“

- Market maven/mavin: или на македонски слободен превод “маркет експерти“, а според Малком Гладвел, „се лица кои се интензивни

²⁰⁷ <http://spam.abuse.net/overview/whatisspam.shtml>

собирачи на информации и впечатоци и тие се најчесто првите кои ги промовират новите и забавни трендови.“

- **Social hubs:** или во буквален превод социјални центри, се лица кои имаат профили на социјалните мрежи, се разликуваат од останатите корисници, со тоа што имаат долга листа на контакти. Контактите се лица од различни места, средини, култури. Тие се поволни праќачи ако се има за цел пораката да се шири низ лица со различна културна сфера.
- **Salespeople:** преставуваат тип на праќачи кои се позиционираат, со цел да и дадат одредена веродостојност и сериозност на информацијата која ја содржи виралната порака. На пример, пораката да е содржана во “таг“ кој е препорачана и постирана на блогот на некој познат блогер во некоја област, кој ужива углед и популарност кај одредена група.

Порака (message): Таа е вирусот и со неа треба да се заразат. Пораката ќе биде забележана и ќе се шири вирално само ако исполнува одредени критериуми. Таа треба да биде интересна, забавна, привлечна, смешна, необична за праќачите. За поголем успех, потребно е најчесто, да се даде и одредена вредност за бесплатно или со попуст, со цел да се мотивира праќачот да ја препраќа на своите пријатели и понатаму да се шири пораката. Луѓето, сепак најмногу реагираат на зборот “бесплатно“. Во продолжение следи стручен совет од Steve Chazin кој е автор на „Marketnig Apple“:

...., За да се случи тоа, вашата порака треба да биде супер тесна и лесна за препраќање и со најмалку можни зборови. “1000 песни во твојот џеб“ е одговор на „што има во твојот iPod? Пред тоа, Macintosh беа преставени како “компјутерот за сите останати“. Ако пораката може да се свари поради тоа што е слатка, тогаш можеш да ја почувствуваш неизмерната сила на милиони купувачи како го продаваат производот за тебе.“²⁰⁸

Опкружување (environment): клучен фактор за успешност на виралниот маркетинг. Луѓето се многу чувствителни на средината во која живеат и се реализираат секојдневно, секако тие се чувствителни на промените кои се случуваат во неа. Особено, треба да се внимава на одредени специфики кои

²⁰⁸ Meerman Scott David, „The new rules of viral marketing. How word-of-mouth spread your ideas for free“, 2008, стр.12

се карактеристични за одредена група на луѓе кои живеат во одредена средина, а преставуваат таргет на виралната стратегија.

Вирален објект: најбитната компонента на виралниот маркетинг. Имено, пораката е содржана во некој вирален објект, кој може да биде:

- ✓ човек кој од уста на уста ја пренесува пораката,
- ✓ блог кој има голем број на читатели и ужива популарност кај одредена група на луѓе,
- ✓ производ на проба,
- ✓ е- пошта во која пораката е сочинета во таг прикачен на неа,
- ✓ видео кое на интересен и забавен начин ја соопштува пораката,
- ✓ фотографија,
- ✓ статус на Facebook,
- ✓ tweet на Twitter,
- ✓ пост на форум

5. Елементи на вирал маркетинг стратегијата

Ништо не е гаранција дека вирал маркетинг стратегијата ќе успее!, Виралниот маркетинг е поинаков, не можеш постојано да сметаш на бројки на ист начин. Многу напори паѓаат во вода, а има безброј примери за веб-сајтови, е-книги и видеа кои само мајките на креаторите и нивните шефови ги виделе. Како и да е, утре тие маркетингери може да им се посреќи и милиони луѓе да ја видат пораката и илјадници луѓе да бидат заинтересирани за нивните производи и услуги.²⁰⁹

За посигурен успех, се препорачуваат во стратегијата да бидат вметнати и следните елементи кои ќе бидат образложени, за да се оствари, посакуваната, успешна, вирална маркетинг приказна.

Подарување на вредности:

Како што знаеме, на потрошувачите омилен збор им е **БЕСПЛАТНО!!!** Ова е повеќе психологија на потрошувачите, зошто така чувствуваат дека производителот се грижи за нив, а од друга страна се добива и нивна наклонетост. Искусните маркетингери често при ваквите стратегии со бесплатни производи го следат: Вилсоновиот Закон за купување и продавање.²¹⁰

²⁰⁹ David Meerman Scott, The new rules of viral marketing. How word-of-mouth spread your ideas for free, 2008, стр.16

²¹⁰ Wilson's Second Law of Web Marketing "The Law of Giving and Selling" (<http://www.wilsonweb.com/wmta/basic-principles.htm>).

Обезбедување на лесен начин на ширење на пораката:

сите знаеме дека зимскиот период е најдобар за ширење на вирусите, па така и за виралниот маркетинг треба да пронајдеме погодено време и начин, за полесно негово ширење. Од маркетиншка гледна точка важно е да се симплифицира маркетиншката порака, за да може да се пренесува лесно. Колку е пократка пораката, толку подобро. Класичен пример за ова е следниов:

“Get your private, free e-mail at <http://www.hotmail.com>”. Од примерот се гледа дека пораката е едноставна, збиена и ја има на дното од секоја пратена e-mail порака.

Брзо ширење на пораката од еден до милиони:

една од предностите на виралниот маркетинг е што преставува техника која се шири од “уста на уста“ на/преку интернетот. Тоа овозможува пораката да се шири со огромна брзина! Па така, треба да се биде спремен од технички аспект и серверот да издржи голем број на посети, симнувања итн.

Заеднички мотивации и трендови:

„Паметниот вирал маркетинг план му дава предност на “заедничката мотивација на луѓето“. Желбата да се биде cool.“²¹¹

Употребување на веќе постоечки мрежи за комуникација:

Луѓето развиваат комуникациски врски и преку интернет. Тие прибираат e-mail адреси и омилени веб страни. Клучот на успехот е вметнување на маркетиншката порака во постоечките комуникациски врски помеѓу луѓето. На тој начин пораката ќе биде брзо мултиплицирана.

Виралниот маркетинг користи туѓи ресурси за да ја рашири пораката:

„(традиционалниот) маркетинг со вознемирување на луѓето не е ефективен повеќе. Не можеш да дозволиш да бараш луѓе и да им пракаш непосакувани пропагандни пораки и да очекуваш дека некој ќе ти го купи производот.“²¹²

²¹¹ <http://webmarketingtoday.com/articles/viral-principles/>

²¹² Unleashing the Ideavirus by Seth Godin, 2000, стр.6

Најкреативните viral marketing планови обично користат туѓи ресурси за да ја пренесат пораката. Пример за тоа е поставување на маркетиншката порака (изразена преку текст, графикон, flash анимација...) на туѓи, веќе постоечки веб страни.

6. Виралниот маркетинг во акција – примерот на Европската Унија

Дека вирусниот маркетинг, се применува од различни субјекти (стопански-нестопански, владини-невладини, профитни-непрофитни) најдобро може да се види од следниов, пример. Имено министрите за надворешни работи на Германија и Франција, Штајнмаер и Кушнер, како медиум за промоција на својот R&V дует, го одбраа YouTube. Станува збор за уште еден обид на ЕУ да го подобри својот имиџ меѓу просечниот Европјанин, кој и понатаму ја смета Унијата за досадна. Тие, посебно се надеваат дека песната ќе ги освои младите кои и понатаму одбиваат да учествуваат во донесувањето на одлуките во ЕУ, преку игнорирање на референдуми или избори.

Песната е снимена за време на француско-германскиот самит, на кој ќе присуствуваат и Канцеларката Меркел и претседателот Саркози а освен на YouTube ќе биде објавена и на сајтот на германското министерство за надворешни работи. Политичарите на располагање ќе имаат и цела ергела музичари кои треба да им помогнат во "пакување" на песната, која инаку ќе се снима во студио во Берлин. Овој пример е доста добар за да се покаже големата распространетост на вирусниот маркетинг.

Заклучок

„Адвертајзингот помина поголем дел од 20-тиот век обидувајќи се, да контролира да измери и манипулира со ширење на информации, за да се види бројот на очи и уши што тој би можел да привлече со една порака. Но, овој поим (idea virus) вели дека повеќето успешни идеи се оние кои се шират и растат поради односот на купувачот со други клиенти, а не на продавачот со купувачите.“²¹³

Нова маркетинг алатка за промоција, техника за градење на имиџ, креативен метод, ефтин начин да “слушнат“ за твојот бизнис, брз начин на ширење на пораката, се предностите кои можат да му се препишат на виралниот маркетинг.

Сепак нова маркетинг техника има и некои недостатоци. Кај малите бизниси кои не се многу промовирани, така испратената порака може да биде и неверодостојна, поради анонимноста и игнорирана, или да не и се даде доверба за понатаму да се прошири.

Во Р. Македонија, најчест начин на употреба на виралниот маркетинг е преку присутност на малите бизниси на социјалните мрежи преку нивните профили. Популарноста се мери во лајкови и следбеници, а потрошувачите се информираат за нови попусти и производи.

За да видиме посериозен исчекор во овој домен, треба да се преземат сериозни мерки и во однос на едукација на сопствениците на малите бизниси за значајноста на маркетинг ориентираноста и моќта на новите маркетинг средства за промоција, како што и е виралниот маркетинг, кој беше тема на разработка на овој труд.

Conclusion

"Advertising spent most of the 20th century trying to control to measure and manipulate the spread of information, to see the number of eyes and ears that he could draw with a message. But this notion (idea virus) says that most successful ideas are those who spread and grow because of the relationship of the buyer with other customers, not the seller to purchase. "

New marketing tool for promotion technique for image building, creative method, inexpensive way to "listen" to your business, fast way of spreading the message, are the benefits that can be attributed to viral marketing.

However a new marketing technique has some disadvantages. For small businesses that are not promoted much, also sending a message may be unreliable because of the anonymity and ignored, or not give confidence to further expand.

In Macedonia, the most common way of use of viral marketing is through the presence of small businesses through their social networking profiles. Popularity is measured in likes and followers, and customers about new products and discounts.

²¹³ Unleashing the Ideavirus by Seth Godin, 2000, стр.5

To see more serious step in this domain, should take serious measures in terms of educating small business owners on the importance of marketing orientation and the power of new marketing tools for promotion, as it is viral marketing, which was the subject of elaboration if these paper.

Користена литература:

1. Godin Seth: „*Unleashing the Ideavirus* „, Do You Zoom, Inc.,2000.
2. http://en.wikipedia.org/wiki/Viral_marketing
3. <http://spam.abuse.net/overview/whatisspam.shtml>
4. <http://webmarketingtoday.com/articles/viral-principles/>
5. Meerman Scott David :„*The new rules of viral marketing*„, *How word-of-mouth spread your ideas for free*, Creative Commons License, 2008.
6. Wilson’s Second Law of Web Marketing “*The Law of Giving and Selling*” (<http://www.wilsonweb.com/wmta/basic-principles.htm>).
7. Zimmerman Jan: „*Web Marketing for Dummies*“,Wiley Publishing Inc, 2009

**Assist. professor Olivera Gjorgieva-Trajkovska, UGD Stip,
Faculty of Economics, Macedonia**
**Assist. professor Aleksandar Kostadinovski, UGD Stip,
Faculty of Economics, Macedonia**
**Assist. professor Janka Dimitrova, UGD Stip,
Faculty of Economics, Macedonia**

Implementation of global IFRS in the national accounting regulations, with special reference to Macedonia

Abstract: The process of adoption of IFRS is required by national accounting regulation of the countries, in order to harmonize the financial reporting standards and presentation of financial statements for external use. Conversion from national to IFRS has represented much more than a change in accounting rules and companies main concern is to understand the extent to which accounting differences between national standards and International financial reporting standards could affect their reported performance. Their adoption represents an essential element to obtain an integrated, competitive and attractive European capital market, and also a base for preparation of consolidated financial statements of global multinational companies. The transition to IFRS has meant fundamental changes for many European companies. IFRS conversion has not been viewed simply as an accounting exercise, but as a change in national accounting standards and in whole basis of financial reporting. IFRS information has affected the perception of firm's business performance, and firms have been enabled to produce financial statements that allow them to adopt a global financial reporting language as well as to be evaluated in a global marketplace. Communicating in one language to stakeholders enhances confidence in the business and improves finance-raising capabilities.

IFRS allows companies to benchmark themselves against their peers, and allows investors to compare firm performance with competitors globally. As Macedonia has a written law tradition, the compliance with all IAS enacted after 1999 and all post-1999 amendments to existing IAS was not effectively enforced in practice. The new Trade Company Law was enacted in April 2004, replacing the 1996 Law. The new Law states that the eligible companies, including large, medium sized, banking and insurance trading companies as well as companies listed on the Stock Exchange, should prepare their financial statements in accordance with the IAS, published in Official Gazette.

Keywords: IFRS, implementation, national, conversion, regulation, Macedonia

Introduction

The IFRS (International Financial Reporting Standards) consist of a set of international accounting principles, the adoption of which aims at establishing clear rules within the European Union to draw up comparable and transparent annual reports and financial statements. Their adoption represents an essential element to obtain an integrated, competitive and attractive European capital market, which has impelled the European Commission to introduce this set of uniform accounting standards for listed EU companies.

The European Community Regulation 1606/2002 required companies listed in regulated European markets to adopt international accounting and financial reporting standards for preparing their consolidated financial statements as from January 1, 2005. The transition to IFRS has meant fundamental changes for many European companies. IFRS conversion has not been viewed simply as an accounting exercise, but as a change in national GAAP (generally accepted accounting principles) and in whole basis of financial reporting. IFRS information has affected the perception of firm's business performance, and firms have been enabled to produce IFRS financial statements that allow them to adopt a global financial reporting language as well as to be evaluated in a global marketplace ²¹⁴. Communicating in one language to stakeholders enhances confidence in the business and improves finance-raising capabilities. IFRS allows companies to benchmark themselves against their peers, and allows investors to compare firm performance with competitors globally.

This new performance measurement system has been expected to produce some differences in accounting rules between the set of national standards and IFRS, and firms' main concern has been to understand the extent to which accounting differences could change their performance. Proponents of accounting harmonization believe that comparability of financial statements worldwide is necessary for the globalization of capital markets. They suggest that there are many potential benefits that may arise from the use of one common set of accounting standards throughout the world. These include improved transparency, comparability and quality of financial reporting that lead to lower preparation costs, more efficient investment decisions and lower cost of capital for companies.

Opponents of harmonization note the magnitude of the differences that exist between countries and the high cost of efforts to eliminate those differences. They argue that because of different environmental influences, differences in accounting across countries might be appropriate and necessary.

Regardless of the arguments against harmonization, most agree that "the question is no longer

Whether to strive for harmonization, but to what extent accounting practices can be harmonized and how fast" (Doupnik & Perera, 2007). Global accounting convergence presents a number of challenges for companies involved, their

²¹⁴ (PricewaterhouseCoopers, 2004).

auditors and all users of the financial statements. Despite the widespread adoption of IFRS, there is relatively little research on the actual problems which companies face in implementing these standards.

Key issues and implications in process of IFRS convergence

Those companies that begin preparations sooner rather than later will be in a far better position to make the transition than those that wait until the last minute. Key lessons learned from IFRS conversions in Europe and elsewhere around the world include the need to not underestimate the transition effort and to start the planning process early. Organizations can begin to address and manage myriad critical issues now in order to ensure a smooth transition to IFRS. As a first step, management should have an understanding of the potential impact and implications that a transition to IFRS could have on their organizations. The following questions and answers address some of the many issues:²¹⁵

- How will the move to IFRS impact external financial reporting in organizations?
- How will IFRS affect organization's business policies and procedures?
- How will IFRS affect organization's business processes?
- How will IFRS affect organization's people and resources?
- How will IFRS affect organization's internal management reporting?
- How will IFRS affect organization's methodologies?
- How will IFRS affect organization's financial reporting systems and underlying data?
- What education should be given to external users of financial statements?
- Will IFRS impact organization's stock price?

One of the questions is - will IFRS reduce the current level of complexity that exists in financial reporting? Given that it is a more principles-based reporting system around an accounting framework, IFRS lacks the extensive rules and detailed guidance for handling exceptions that are commonly found in many countries' local GAAP standards. The reduction in the number of accounting rules and exceptions could lead to a reduction in the complexity of financial reporting. However, fewer rules and exceptions will require companies to establish more robust policies and procedures internally to ensure that appropriate judgments are

²¹⁵ Christopher Wright and Steven Hobbs, Journal "BANK ACCOUNTING & FINANCE", June 2010, p.21

made consistently throughout the organization. Companies will also likely have to provide more information

about judgments and assumptions in footnote and other disclosures. The transition to IFRS as one set of comprehensive global accounting standards will further reduce duplication of efforts and complexity in financial reporting. IFRS should enable these companies to streamline their accounting and reporting processes and to develop common policies and reporting systems across the organization and will provide greater flexibility in the use and location of finance resources.

Regarding the transparency of financial reporting a principles-based reporting system such as IFRS that requires consistent application across an organization has long been considered a way to increase the clarity of financial reporting and minimize accounting-motivated structuring of transactions. Under IFRS, some believe that transactions can be reported more on the basis of the substance of the transaction rather than the need to follow complex reporting rules. IFRS also requires consistency within a given company in how it applies judgment to facts, as well as consistency in the reporting of data. IFRS generally requires more disclosures than most countries' local GAAP requirements. It requires companies to disclose accounting policies, judgments and estimates, as well as additional qualitative and quantitative information related to significant accounting transactions. It is expected that the increased disclosures will provide additional clarity

and guidance to the users of financial statements.

How will converting to or converging with IFRS affect company's external audit procedures and related audit fees? IFRS is predominantly more principles based, whereas U.S. GAAP is considered more rules-based. IFRS provides less guidance with regard to the specific interpretation and application of the standards. This distinct difference from current practice requires management to use more judgment in interpreting certain standards and their application to the company's business activities. Moreover, in certain situations, management will be required to exercise a significant amount of judgment in applying the standards, resulting in the need to document the company's rationale for the conclusions reached.

In addition to fees incurred relative to the financial statements audit, conversion to or convergence with IFRS will require updates to accounting policies, procedures and processes. In countries where management and external auditors are required to complete an assessment of internal control over financial reporting, both management and the auditors may need to spend additional time in the initial year ensuring that conversion or convergence efforts are integrated into the compliance requirements for this assessment. These additional activities also will result in higher external auditor fees in the initial year, which subsequently would be expected to decline and return to amounts comparable to prior fee levels.

How will the move to IFRS impact external financial reporting in organizations? First and foremost, IFRS will impact external financial reports through increased disclosure requirements. For certain transactions, IFRS requires

management to use more judgment in making assertions supporting the measurement and recording of transactions. To provide transparency into these transactions and allow users of financial statements to understand clearly the assumptions and estimates used by management in the decision-making process, IFRS requires more qualitative and quantitative disclosures than many country-specific national standards requirements. From an operational perspective, conversion to or convergence with IFRS companywide provides an opportunity for multinational companies compelled to use multiple variations of GAAP for their recordkeeping and financial reporting in different countries, a challenge that is further complicated by the need to prepare various reconciliations between these different GAAP applications. IFRS enables these multinationals to improve the efficiency and flexibility of the financial reporting process. IFRS will allow them to streamline the close process by using a common set of accounting policies and procedures throughout the organization.

How will IFRS affect organization's business policies and procedures? The far-reaching effects of IFRS fall into three general categories: accounting policies and procedures, contractual agreements and covenants and management incentives and compensation linked to financial reporting. Accounting policies and procedures will need to be subjected to a diagnostic review to determine the extent, if any, to which changes need to be made to account for differences between current practice and IFRS. To the extent accounting policies and procedures do not require changes in specific areas, a company will want to ensure it can support and document the rationale for not making changes. Going forward, accounting policies and procedures will need to be subject to dynamic review, with proper revisions made for potential changes emanating from new facts and circumstances, new interpretations and specific issues affecting the geographic, segment or business-unit subsets of a company.

Contractual agreements and covenants are the second major category of policies and procedures affected by IFRS. They pose a unique set of issues in the year of conversion or convergence and in the prior and subsequent year. Many contractual agreements contain references to, and provisions based on, current accounting and reporting practices (U.S. or other GAAP) and even contain specific "books and records" requirements. Naturally, companies must be able to comply with contracts in order to meet their obligations and protect their rights. To the extent companies have historical contracts, or are in the process of entering into new contracts with financially tagged provisions, there are a number of considerations and possibilities.

How will IFRS affect organization's business processes? Any significant change to accounting standards, especially one as expansive as the adoption of or convergence with IFRS, will necessitate changes to internal control over financial reporting. A company will have to determine the extent to which the audit committee and senior management will want or need to weigh in on decisions about policy, choosing among options, the application of judgment and so on.

These considerations may require the company to revisit its entity-level control framework. When policy changes drive procedural changes at either the operational or financial reporting group level, process documentation must also be updated. Companies will need to modify narratives, process maps and work flows; reconsider the nature and extent of key controls and scoping; redesign test plans; and test both the change management process (such as modifications to systems and spreadsheets) and the operation of the controls.

How will IFRS affect organization's people and resources? Companies embarking on a conversion to or convergence with IFRS will need to acquire or repurpose personnel who are conversant with IFRS in order to provide background to existing personnel for whom IFRS is a new phenomenon. Such personnel may come from any of several sources, both internal and external. Many companies operating in international markets may have subsidiaries that already prepare local/statutory reports in accordance with IFRS. Finance directors with such experience could be useful team members or leaders in managing a corporatwide conversion project, as they likely have either operated under IFRS for a while, participated in converting from local standards to IFRS when their country converted or both. Other companies will need to consider training internal personnel on an enterprisewide basis. Still others may need to hire new personnel with the requisite skills. If the latter need exists, companies should recognize that the longer they wait to acquire such personnel, the harder it will be to find them.

How will IFRS affect organization's internal management reporting? As noted above, companies will need to revisit virtually every financial model they use in order to verify their assumptions are correct-or have been modified to be correct—under IFRS. Budgets and forecasts may need to be remodeled due to changes in reported financial results. In M&A, the impact of the expected purchase price will need to be revisited, as well as the calculation of when or if M&A activity will be accretive to reported results postacquisition. In the event of planned divestitures, the reverse effect should be examined.

Operating users and creators of reports will need to be sensitized and kept current on the end use of reporting and the corporate policies and objectives driving their activities. Users and creators of reports will need to understand not only what data must be included in reporting but also why the data is required, where it comes from, where it is going and what its use accomplishes. These users and creators will also need to understand the impact any changes in what they do will have on upstream or downstream accounting determinations based on their work.

How will IFRS affect organization's methodologies? Companies will need and want to reach out to, and achieve consensus with, a variety of sources in deciding how to use judgment, authority and rationale in implementing and operationalizing IFRS.

Sources of information and arbiters of judgment will include the audit committee, disclosure committee, regulators and standard setters, external auditors and other third-party advisors.

How will IFRS affect organization's financial reporting systems and underlying data? A number of IT supporting programs and interfaces will need to be changed or improved, depending on a company's industry and geographic diversity. IT resources, as with operating personnel, will need to be able to understand what needs to be achieved, and why, in order to support the infrastructure needs of both the accounting team and the operating teams that provide supporting data. Specific examples of IT program and support changes that might be necessary include consolidation programs and protocols; inventory costing systems; fixed-asset subledgers, including enabling component depreciation; EPS spreadsheets and programs; M&A and forecasting tools; sales and accounts receivable registers; and project management tools to separately track research and development. In addition to the programs and interfaces required to facilitate external and internal financial reporting, those that support KPI metrics and financial ratios must also be addressed.

What education should be given to external users of financial statements? Although key issues will vary by industry, IFRS will influence the way management runs the business and assesses performance. One of the significant trends reported in Europe, according to Ernst & Young's 2006 Observations on the Implementation of IFRS, was the increased use by management of "non-IFRS" measures: performance indicators not defined under IFRS when communicating business performance to the market. Indeed, the relevance of IFRS to the needs of external users is commonly raised as one of the main perceived weaknesses of IFRS. Clear, continuous and consistent communication with stakeholders will reduce the risk of misunderstandings and aid a smooth transition. Guidance should be developed providing both a high-level overview explaining the effects of IFRS adoption, as well as organization-specific, detailed descriptions of the most significant accounting issues involved. Stakeholders should be made aware of the nature of and reasons for changes in financial statements as a result of the IFRS conversion.

Will IFRS impact organization's stock price? The experience of adopting IFRS in Europe and other parts of the world was that the conversion from the various versions of local GAAP to IFRS did not impact market ratings. However, the experience did show that companies needed to do a good deal of explaining to the market about the change and the potential implications, and the market needed to do a significant amount of internal IFRS education to understand how and where the differences should impact the financial results.

Clear and early communication about the impact of IFRS on financial results can provide a competitive advantage and will, at the very least, minimize the potential negative impact on stock price.

The move towards global standards

The goal of the IFRS Foundation and the IASB is to develop, in the public interest, a single set of high-quality, understandable, enforceable and globally accepted financial reporting standards based upon clearly articulated principles. In pursuit of this goal, the IASB works in close cooperation with stakeholders around the world, including investors, national standard-setters, regulators, auditors, academics, and others who have an interest in the development of high-quality global standards.

Progress toward this goal has been steady. All major economies have established time lines to converge with or adopt IFRSs in the near future. The international convergence efforts of the organisation are also supported by the Group of 20 Leaders (G20) who, at their September 2009 meeting in Pittsburgh, US, called on international accounting bodies to redouble their efforts to achieve this objective within the context of their independent standard-setting process. In particular, they asked the IASB and the US FASB to complete their convergence project.

Table 1 – List of countries that adopted IFRS

Country	Status for listed companies as of December 2011
Argentina	Required for fiscal years beginning on or after 1 January 2012
Australia	Required for all private sector reporting entities and as the basis for public sector reporting since 2005
Brazil	Required for consolidated financial statements of banks and listed companies from 31 December 2010 and for individual company accounts progressively since January 2008
Canada	Required from 1 January 2011 for all listed entities and permitted for private sector entities including not-for-profit organisations
China	Substantially converged national standards
European Union	All member states of the EU are required to use IFRSs as adopted by the EU for listed companies since 2005
France	Required via EU adoption and implementation process since 2005
Germany	Required via EU adoption and implementation process since 2005

India	India is converging with IFRSs at a date to be confirmed.
Indonesia	Convergence process ongoing; a decision about a target date for full compliance with IFRSs is expected to be made in 2012
Italy	Required via EU adoption and implementation process since 2005
Japan	Permitted from 2010 for a number of international companies; decision about mandatory adoption by 2016 expected around 2012
Mexico	Required from 2012
Republic of Korea	Required from 2011
Russia	Required from 2012
Saudi Arabia	Required for banking and insurance companies; full convergence with IFRSs currently under consideration
South Africa	Required for listed entities since 2005
Turkey	Required for listed entities since 2005
United Kingdom	Required via EU adoption and implementation process since 2005
United States	Allowed for foreign issuers in the US since 2007; US SEC committed to global accounting standards and IFRS best placed to meet that need in the US (see SEC February 2010 statement on global accounting standards), awaiting decision regarding use of IFRSs for domestic companies

Source: <http://www.ifrs.org>

Financial reporting framework in Macedonia

Macedonia gained its independence peacefully from Yugoslavia in 1991. Since the Stabilization and Association Agreement in April 2001, the economic orientation of Macedonia has moved increasingly toward Western Europe. Consequently of economic integration, accounting harmonization has become even more important after the European Union (EU) granted Macedonia candidate status on December 17, 2005. According to Company Law (2004, Article 469), each commercial entity shall be obliged to keep accounting records and submit

annual accounts in a manner determined by this law, and the accounting regulations. Each large and medium size commercial entity, commercial entities specified by a law, as well as commercial entities performing banking activities, insurance activities, commercial entities listed on the Stock Exchange and commercial entities, the financial statements of which are included in the consolidated financial statements of the above mentioned commercial entities, shall be obliged to prepare and submit financial statements in accordance with the adopted International Accounting Standards, published in the “Official Gazette of the Republic of Macedonia”.²¹⁶

The Minister of Finance shall prescribe special regulations for the keeping of accounts. The format and contents of the balance sheet and income statement prescribed by the Minister of Finance applies to large and medium enterprises. Simplified balance sheet and income statement apply to small enterprises. Accounting regulation is driven by the Ministry of Finance, which also regulates and collects taxes. On the other hand, implementation of International Accounting Standards (IAS) and International Financial Reporting Standards (IFRS) is not an enclosed process, but it is the standard-setting process which takes into account the needs of all accounting information users.

According to Company Law (2004, Article 471), each commercial entity, in accordance with the principles of proper keeping of accounts, shall keep its trade books in a manner that clearly reflects all business and legal operations and the position of its assets, liabilities, equity, revenues and expenses. The trade books shall be kept in a manner that enables any third party -expert when reviewing the trade books to gain a general overview and insight into the operations of the commercial entity, as well as the financial condition and financial results of the company. The trade books shall clearly present how all of the business transactions

of the commercial entity have been commenced, conducted and completed. The commercial entity shall be obliged to keep one copy of each business letter sent. Such copy shall be identical to the original sent. The trade books shall be kept according to the double entry accounting system. Trade books, kept in accordance with the double entry system shall be the Journal, the Ledger and the Subledger records. According to Company Law (2004, Article 472), the commercial entity shall keep their trade books in the Macedonian language, using Arabic digits and values expressed in denars. All data registered in the trade books shall be comprehensive and complete, prepared in a timely manner, up-dated as necessary and presented chronologically, or shall accurately reflect the time sequence of their occurrence. The trade books shall be kept on the basis of reliable accounting documents. Records registered in the trade books shall not be altered in such a manner that would prevent

²¹⁶ World Academy of Science, Engineering and Technology , 2009

the determination of the originally registered contents. Making changes or modifications in a manner that prevents distinguishing the original and initially entered (registered) contents from subsequent additions or changes shall be contrary to this law.

Trade books may be kept in a hard copy (in separate or bound sheets) or in electronic form, in

accordance with proper accounting principles. The commercial entity shall be obliged, regardless of the method

of keeping and storing the trade books, to provide access to the trade books, at any time and pursuant to a reasonable notice period and to keep and ensure their protection from interference during such stipulated period, and to guarantee their availability at any time. Trade books kept under the double entry accounting system shall be kept by applying single accounts as prescribed by the Chart of Accounts. The Chart of Accounts shall prescribe the accounts that are obligatory for all trade companies, unless otherwise provided

by law. The commercial entity shall, according to its needs, break down the accounts from the Chart of Accounts into analytical accounts (in its Subledger Chart of Accounts). The Minister of Finance shall prescribe the Chart of Accounts.

IAS/IFRS require retrospective accounting so that the correction of an error is excluded from the determination of profit or loss for the period in which the error is discovered. Such inconsistencies result in difficulties for preparers and auditors, who may find themselves unable to comply with both domestic law and international standards (Hegarty et al.).

According to Company Law (2004, Article 473), each commercial entity shall compile an accurate inventory of its entire property. The inventory shall separately present the immovable property, installations, equipment, stock, intangible assets (patents and licenses), cash and cash equivalents and all current assets by stating the value for each part of the property separately. The balances of assets and liabilities in the accounting shall be reconciled, at least once a year, with the actual balances as determined by the inventory as at the 31st December. The commercial entity shall draw up the inventory every business year that shall last one calendar year.

All entities considered to be commercial entities according to their form, as well as sole proprietors, shall be obliged to draw up an inventory. Parts of the property of the same or similar type may be presented together as a group with their total value. The commercial entity shall also draw up an inventory in the event of reorganization, liquidation and bankruptcy proceedings and in other cases stipulated by law.

As we can see, according to Macedonian Company Law, regulation in line of preparing and presentation of financial statements is more a formal than essential a guide. It doesn't mention others criteria like International Accounting Standard 1 for fairly presentation, going concern, accrual basis, consistency of presentation, materiality and aggregation, comparative information, etc. Those are fulfilled in Macedonian Law on Accountancy. But, oriented according two laws,

i.e. Company Law and Law on Accountancy can be an obstacle for companies in line of preparing and presentation of financial statements.

The financial statements must "present fairly" the financial position, financial performance and cash flows of an entity. Fair presentation requires the faithful representation of the effects of transactions, other events, and conditions in accordance with the definitions and recognition criteria for assets, liabilities, income and expenses set out in the Framework. The application of IFRSs, with additional disclosure when necessary, is presumed to result in financial statements that achieve a fair presentation (IAS 1.13).

Conclusion

Increased economic globalization over the past twenty years sparked demand for a single, worldwide set of high-quality accounting standards. Countries gradually began turning to IFRS - the guidelines created by the International Accounting Standards Board. By the end of 2011, 120 nations and reporting jurisdictions permitted or required IFRS for domestically-listed companies. Accurate and transparent business and corporate reporting are in the spotlight today, more than ever before. National and also international market conditions and frequent company failures both highlights needs for transparency and efficiency in the process of generation and dispatching of information. Transparency is necessary in order to meet regulators and authorities requirements, while efficiency is important for enabling company executives to quickly respond to changing market conditions and meet investors and analysts needs.

The benefits of standardized and high quality financial reporting are: lower preparation costs, simplified and international access to information, standardized information recognized and understood by all recipients, high degree of required transparency by regulators, enhanced analytical capabilities and most important of all: enhancement of informed and efficient investment decisions.

Bibliography

1. Christopher Wright and Steven Hobbs, Journal "BANK ACCOUNTING & FINANCE", june 2010
2. Ashbaugh, H. Non-U.S. Firms' Accounting Standards Choices. Journal of Accounting and Public Policy, 2001, Vol. 20, No. 2
3. Brown, P. – Tarca, A. A Commentary on Issues Relating to the Enforcement of International Financial Reporting Standards in the EU.
4. European Accounting Review, 2005, Vol. 14, No. 1, pp. 181-212.
5. Cooke, T. E. The Impact of Size, Stock Market Listing and Industry Type on Disclosure in the Annual Reports of Japanese Listed Corporations. Accounting and Business Research, 1992
6. <http://www.ifrs.org>

проф. д-р Лидија Наумовска
доц. д-р Билјана Андреска Богдановска
м-р Даница Скрческа

КВАЛИТЕТОТ НА ЖИВОТОТ НА ВРАБОТЕНИТЕ И НИВНИОТ МОТИВ ЗА ПОСТИГНУВАЊЕ

Апстракт: Честопати било поставувано прашањето - **зошто човекот работи?** Работата е важна во животот на луѓето од повеќе причини. Имено, секој работник добива некаква форма на награда, во размена за услугата што ја врши. Работното место дава можности за среќавање на нови луѓе и развивање на меѓусебно пријателство. Работата за работникот често е извор на статус или ранг во општеството во целина и во однос на тоа какво лично значење работата има за индивидуата, луѓето тежнеат кон тоа да се оценуваат спрема тоа што се способни да остварат. Луѓето различно се однесуваат во процесот на работа и имаат различни ставови кон работата. Однесувањето на човекот во процесот на работа зависи од неговото воспитување и животното сценарио кое го создал во раното детство врз база на однесувањето на родителите. Во овој труд направено е истражување

Човечкиот фактор е основа за создавање на поголем профит и поголема ефикасност на претпријатието. Работата е значајна, што е потврдено и низ историјата, и факт е дека и натаму ќе биде валидна за напредокот на човештвото, но како во неа потполно да се внесат луѓето? Што е тоа што ги мотивира, внатрешно поттикнува луѓето да работат? Како да се постави менаџерот, за кој најбитен е профитот и потребата за моќ, за да го извлече најдоброто од своите работници?

Ова се дел од прашањата за кои се дискутира во презентираниот труд со посебен акцент на мотивацијата како процес во кој однесувањето е поттикнато, активирано и канализирано кон остварување на целите.

Клучни зборови: мотивација, квалитет на животот на вработените, животно сценарио, задоволство од животот;

Abstract: Often the question is - **why do people work?** The work is important in people's lives for many reasons. Namely, each worker receives some form of reward in exchange for the service they perform, the actual job opportunities for meeting new people and develop mutual friendship, work for the worker is often a source of status or rank in society in general and in relation on what work has personal meaning for the individual, people tend to be assessed against being able to accomplish. People behave in different work process and have different attitudes toward work. Man in the work process fulfills many duties, coming to work on time, perform work for which they are employed, with a different attitude to colleagues and managers. The human factor is the basis for creating more profits and greater efficiency of the company. The work is significant, as evidenced throughout history, a fact that will remain valid for the progress of mankind, but as it fully bring people? What motivates them, internally encourages people to work? How to set manager who profit the most important is the need for power to get the best from your workers? These are some of the issues discussed in the master's thesis presented with a special emphasis on motivation as a process in which behavior is triggered, activated and channeled towards achieving the objectives.

Motivation is the fruit of joint collaboration of two scientific disciplines: management and psychology. The management are getting deep into the essence of the operation and management of enterprises, and psychology are getting into the mystery of human behavior. The motive for achievement is the most

empirically researched. It has been found special procedures for determining the existence and measurement of its intensity. In the available literature no specific studies dealing with the relationship between life satisfaction and motivation to achieve. For these reasons this paper has presented research was conducted in December 2010 at convenient sample of 80 respondents employed in the Public Health - Institute for prevention treatment and rehabilitation of cardiovascular diseases Ss. Stefan - Ohrid in order to determine whether there is a connection between life satisfaction and structural components of the motive to achieve the employees.

Вовед

Мотивацијата е плод на заедничката соработка на две научни дисциплини: менаџментот и психологијата. Со менаџментот се навлегува длабоко во суштината на работењето и водењето на претпријатијата, а со психологијата се навлегува во тајната на човечкото однесување. Притоа, мотивот за постигнување е мотив кој е најсистематски емпириски истражуван. За него се пронајдени посебни постапки за утврдување на неговото постоење и мерење на неговиот интензитет. Во достапната литература не се наведуваат истражувања кои се занимаваат со поврзаноста помеѓу задоволството од животот и мотивот за постигнување. Од тие причини во овој труд е презентирано истражување кое беше спроведено во месец декември 2010 год. на пригоден примерок од 80 испитаници, вработени во ЈЗО – Завод за превенција лекување и рехабилитација на кардиоваскуларни заболувања “ Св. Стефан”- Охрид со цел да се утврди дали постои поврзаност помеѓу задоволството од животот и структурните компоненти на мотивот за постигнување кај вработените.

1. Зошто човекот работи?

Честопати се поставувало прашањето - **зошто човекот работи?** Работата е важна во животот на работниците од неколку **причини:** ²¹⁷ (Кралев, Т., Наумовска, Л. 2008).

Секој работник добива некаква форма на **награда** во размена за услугата што ја врши. Тие награди можат да бидат надворешни: пари и слично или пак внатрешни: лично задоволство што доаѓа од извршената услуга. Работата обслужува повеќе **општествени функции**. Самото работно место дава можности за среќавање на нови луѓе и развивање на меѓусебно пријателство. Работата за работникот често е **извор на статус** или ранг во општеството во целина. Таа може да биде извор на социјални диференцијации, но и извор на социјална интеграција во општеството. Спрема тоа какво лично значење работата има за индивидуата, луѓето тежнеат кон тоа да се **оценуваат** спрема тоа **што се способни да остварат**. Ако тие оценат дека нивната работа е пречка за остварување на нивниот целосен потенцијал, тогаш е тешко во нив да се задржи чувството на целта на работата.

Од сето погоре кажано може да се заклучи дека доколку работникот чувствува дека работата му обезбедува задоволување на неговите цели, истовремено нудејќи му и задоволство при неговото работење, нормално е дека тој својот напор ќе го одржува или зголемува, и обратно.

Пред менаџерите стои најтешката задача за мотивирање на работниците, но и за одржување на висок морал проследен со работна дисциплина и ефикасност за што будно треба да внимава на најразлични фактори како: видот и карактерот на работата, односот со соработниците,

²¹⁷ Кралев, Т., Наумовска, Л. 2008. Основи на менаџмент. Европски Универзитет. Скопје.

воопшто претпријатието како фактор, комуникацијата и начинот на информирање на работниците и повратност кон менаџерите.

Сето ова, не би било можно без мотивирање на самите менаџери кои се карактеризираат со различни стилови, различни способности за мотивација, кај кои можат да бидат битни различни поттици и стимулации за продолжување на нивното работење, како: пари, моќ, престиж, статус, успех и слично.

Основна карактеристика на човековата активност е нејзината поврзаност со свесноста. Таа поврзаност е взаемна. Од една страна, самата свест и психичкиот живот на човекот ја определуваат неговата активност, а од друга страна, самата активност влијае врз развојот на неговата свест и неговиот психички живот. Човекот свесно го споредува планираното со реализираното, внесува измени и поправки со кој поефикасно ќе дојде до конечната цел. Од друга страна, во процесот на активност човекот се развива, сознава, оспособува и самосознава. Во активноста со другите луѓе, предметите и другите живи суштества тој се вреднува самиот себе си, ја проценува својата личност, успешноста на активноста - се самоотценува.

Човекот ги согледува своите можности, способности и други особености (темперамент, карактер, интересирање, ставови, потреби) и во зависност од оценката, зазема активен став кон себе-се менува, го корегира своето поведение, сака да ги надмине своите недостатоци и да ги усоврши своите позитивни страни. Неговиот активен став не е насочен само кон себе, туку и кон околината. Дејноста на човекот не е само лична, таа е и општествена.

Активноста постигнува највисок степен на совршенство тогаш кога станува потреба на човекот. Таа е резултат не само на воспитувањето, туку пред се од самовоспитувањето.

Човекот во својот живот поставува високи цели, со тенденција да се истакне пред другите, да биде поуспешен од другите, да се натпреварува, воден од мотото “да се биде” најдобар.

Освен што се натпреварува со другите, се натпреварува и со своите претходни постигнувања. Тоа се одликува со одговорност во работата но, и со импулсивно реагирање односно возбудување доколку не успее да ја приведе до крај започнатата работа. Мото на успешните луѓе е „она што можеш да го направиш денес, не го оставај за утре“.

Тенденцијата на човекот е и кон планирање на активности како би се остварила определена цел. Овие лица чувствуваат задоволство кога ја остваруваат зацртаната цел а ги избегнуваат можностите на неуспех затоа што тоа би било спротивно од нивните претстави за себе како „успешен човек“. Од грешките извлекуваат поука, но за да ја избегнат горчината на грешката овие лица тежнеат добро да ги испланираат активностите и со упорен (макотрпен) труд тежнеат да ги остварат.

Тенденцијата на човекот била насочена и кон планирање активности како би се остварила целта. Овие лица не можат да си замислат да го започнат денот, неделата или месецот без да го испланираат. Спонтаноста и случајноста немаат место во нивниот речник.

Однесувањето на човекот, личноста, карактерот, се формираат во најраното детство. Затоа, може да се поврзе мотивацијата со теоријата на личност според Ерик Берн, кој ја поставил многу познатата трансакциона анализа, и поимите животен сценарио (скрипт), животни позиции.

1.1. Животни сценарија

Животниот скрипт, или сценарио, за прв пат, како поим, го вовел Ерик Берн во својата теорија за личноста за да го опише несвесниот план на луѓето во врска со начинот на тоа како ќе го живеат својот живот. Главен, или централен дел на оваа теорија на личноста, всушност е концептот на скриптот со кој се објаснува **мотивацијата** на луѓето, нивната тенденција и начин на живеење. Однесувањето на секој човек, во зависност од неговото воспитување, социјално окружување и односот на родителите, како и нивниот животен скрипт е дефиниран уште од најраното детство. Во зависност од тоа, се формираат различни животни позиции.

1.1.1. Животни позиции

Концептот за скриптот укажува дека луѓето иако се слободни и разумни, се однесуваат и делуваат според однапред подготвен план за кој и не се свесни.

- **„ЈАС СУМ ОК - ТИ СИ ОК“**
 - Позиција на успех, здравје и тенденција за наоѓање конструктивни решенија на проблемите. Ова е позиција на **победник**.
- **„ЈАС СУМ ОК-ТИ НЕ СИ ОК“**
 - Карактеристична за оној кој сака да победува без да води грижа за другите. Таа, кај луѓето се препознава како надменост, арогантност преку жалење и обвинување на други и потсмевање. Ова е **проективна позиција**.
- **„ЈАС НЕ СУМ ОК –ТИ СИ ОК“**
 - Позиција на губитник, или е **депресивна позиција**.
- **„ЈАС НЕ СУМ ОК-ТИ НЕ СИ ОК“**
 - Оваа позиција е наречена **бескорисна позиција** и обезбедува чувство на бесмисленост и безизлезност.

Победници, губитници, баналци

- **Победник** е оној кој она што ќе одлучи да биде го остварува, а при тоа е среќен и тоа зависи од напредокот, количината на пари и материјални добра, или пак од статусот.
- **Губитник** е тој кој не ги постигнува своите цели. Самопостигнувањето не е толку важно, колку што е важен степенот на задоволство кое се чувствува за време на постигнувањето.
- **Баналец** или непобедник, им обезбедува на луѓето здодевен живот, во кој нема победа, но нема ниту губитник.

Вредносни цели

- **Работи тешко** - Луѓето со вакви **цели** се јаки, страствени, посветени на работата и посветени се во исправање на неправдите низ светот.
- **Биди совршен** - Човекот со вакви **цели** работи добро, знае што е најдобро и има високи морални стандарди. Тоа го смета и како клуч за својот успех.
- **Биди јак** - Тоа е издржлив човек, доверлив, лојален, отпорен е на стрес, подготвен е да се жртвува и долго може да функционира под многу лоши услови.
- **Задоволи ги другите** - Ваков човек е љубезен, премногу учтив и културен, подготвен е да понуди помош и услуги.
- **Биди брз/а – Брзај** - Ваквиот човек е брз и динамичен, брзо заклучува, разбира и работи.

2. Истражувачки придонес

Цел:

Да се испита **каква** е поврзаноста помеѓу **задоволството од животот кај вработените и структурните компоненти на мотивот за постигнување** (натпреварување со другите, истрајност во остварување на целите, остварување на целите како израз на задоволство и ориентација кон планирање).

Проблем:

Да се испита **дали** постои поврзаност помеѓу задоволството од животот кај вработените и структурните компоненти на мотивот за постигнување?

2.1. Варијабли во истражувањето

Во спроведеното истражување беа вклучени следниве истражувачки варијабли:

A). *Задоволството од животот*

Во ова истражување задоволството од животот е мерено со Скалата за задоволство од животот (**Satisfaction With Life Scale-SWLS**²¹⁸, која содржи 5 ајтеми. Скалата е дизајнирана со идеја дека за да се измери концептот на задоволството од животот, субјектите мора да бидат прашани за глобалната процена на нивниот живот (Diener и сор., 1985, pp. 71-72)

²¹⁸ Diener, Emmons, Larsen & Griffin, 1985,

Независна варијабла во истражувањето:

Б). Мотивот за постигнување, со неговите структурни компоненти: натпреварување со други, истрајност во остварување на целите, остварување на целите како извор на задоволство и ориентација кон планирање.

1. Натпреварување со други. Оваа структурна компонента се дефинира како тенденција на индивидуата да се истакне и да биде поуспешна од другите. Индивидуите со високи скорови на овој фактор поставуваат високи цели, со тенденција да се истакнат пред другите, да бидат поуспешни од другите. Нив ги води мотото „да се биде“ најдобар. Показател за натпреварување со другите е постигнатиот скор на одредени ајтеми од скалата МОП 2002.

2. Истрајност во остварување на целите. Лицето со оваа особина се опишува како лице кое освен што се натпреварува со другите, се натпреварува и со своите претходни постигнувања. Тоа се одликува со одговорност во работата, но, и со импулсивно реагирање, односно возбудување, доколку не успее да ја приведе до крај започнатата работа. Нивното животно мото е „за секоја работа постои само денес, а не утре“. Показател за истрајност во остварување на целите е постигнатиот скор на одредени ајтеми од скалата МОП 2002.

3. Остварување на целите како извор на задоволство. Овој фактор се определува како тенденцијата на лицето кон планирање на активности како би се остварила определена цел. Овие лица чувствуваат задоволство кога ја остваруваат зацртаната цел а ги избегнуваат можностите на неуспех, затошто тоа би било спротивно од нивната претстава за себе како „успешен човек“. Од грешките извлекуваат поука, но за да ја избегнат горчината на грешката овие лица тежнеат добро да ги испланираат активностите и со упорен (макотрпен) труд тежнеат да ги остварат. Показател за остварувањето

на целите како извор на задоволство е постигнатиот скор на одредени ајтеми од скалата МОП 2002.

4.Ориентација кон планирање. Овој фактор е определен како тенденција да се планираат активностите за да се оствари целта. Овие лица не можат да си замислат да го започнат денот, неделата или месецот без да го испланираат. Спонтаноста и случајноста немаат место во речникот на овие лица. Показател за ориентација кон планирање е постигнатиот скор на одредени ајтеми од скалата МОП 2002.

2.2. Методологија на истражувањето

2.2.1. Испитаници

Истражувањето беше спроведено на користен пригоден примерок од 80 испитаници. Примерокот е составен од вработени во ЈЗО – Завод за превенција лекување и рехабилитација на кардиоваскуларни заболувања “Св. Стефан”- Охрид.

Истражувачки прашања

- Дали постои поврзаност помеѓу задоволството од животот кај вработените и натпреварувањето со другите?
- Дали постои поврзаноста помеѓу задоволството од животот кај вработените и истрајноста во остварувањето на целите?
- Дали постои поврзаноста помеѓу задоволството од животот кај вработените и остварувањето на целите како извор на задоволство?
- Дали постои поврзаноста помеѓу задоволството од животот кај вработените и ориентацијата кон планирање?

2.3. Статистичка обработка на податоците

Од добиените податоци од прашалниците, најпрвин пресметани се скоровите за секој испитаник, за секоја од истражуваните варијабли. Потоа, пресметани се дескриптивните статистички показатели: *аритметичка средина* (M), *теоретска аритметичка средина* (M теор.), *стандардно отстапување* (SD), *минимален и максимален скор*, посебно за секоја истражувачка варијабла. За да се провери поврзаноста пресметан е χ^2 -критериум за независност, а податоците за критичните вредности се означени на *ниво 0,05*.

Резултати

Во продолжение ќе бидат прикажани резултатите добиени од статистичката обработка на податоците и резултатите добиени со тестирање на хипотезите.

Табела 1. Дескриптивни статистички показатели за задоволството од животот кај вработените.

	M	Mтеор.	SD	Теоретски		Добиени	
				min	max	min	max
Задоволство од животот	22,36	20	7,04	5	35	8	34

Од резултатите прикажани во табелата 1 може да се види дека аритметичката средина на задоволството од животот изнесува 22,36 што значи дека групата испитаници спаѓа во категоријата *делумно задоволни од животот*. Истите резултати се повторуваат и се очигледни во следната табела 2.

Табела 2. Нивоа на задоволство од животот и фреквенции на застапеност

Нивоа на задоволство од животот	Фреквенција	проценти
многу задоволни од животот (31-35)	13	16%
задоволни од животот (26-30)	11	14%
делумно задоволни од животот (21-25)	26	33%
неутрално, ниту задоволни, ниту незадоволни (до 20)	10	13%
делумно незадоволни од животот (15-19)	9	11%
незадоволни од животот (10-14)	4	5%
многу незадоволни од животот (5-9)	7	9%

Имено од табелата 2 може да се забележи дека најголем број од испитаници **33%** спаѓа во групата *делумно (во одредема мера) задоволни од животот*, **16%** спаѓаат во групата *многу задоволни од животот*, нешто помал е бројот **14%** на групата *задоволни од животот*, **13%** спаѓаат во групата *неутрално, ниту задоволни, ниту незадоволни*, **11%** спаѓаат во групата *делумно незадоволни од животот*, уште помал е бројот **9%** кои што спаѓаат во групата *многу незадоволни од животот*, и на крај **5%** спаѓаат во групата *незадоволни од животот*.

Добиените резултати укажуваат дека кај вработените најзастапено е нивото *делумно задоволни од животот*.

Резултатите од табелата 2 се презентирани во следниот графикон:



Табела 3. Дискриптивни статистички показатели за структурните компоненти на мотивот за постигнување кај вработените.

	M	Mteor.	SD	Теоретски		Добиени	
				min	max	min	max
Натпреварување со други	64,625	57	11,78	19	95	34	91
Истрајност во остварување на цели	53,675	45	9,79	15	75	27	71
Остварување на цели како извор на задоволство	49,425	39	8,84	13	65	20	65
Ориентација кон планирање	27,875	24	4,95	8	40	13	37

Анализирајќи ги резултатите во табелата 3 забележуваме дека вработените постигнуваат повисоки резултати на структурната компонента **натпреварување со другите** ($M=64,625$) од средниот теоретски скор ($M_{\text{теор.}}=57$). Теоретскиот опсег на оваа структурна компонента е 19-95, при што забележуваме дека вработените постигнуваат доста повисоки резултати ($\min=43$, $\max=91$) од теоретскиот скор. Вработените постигнале \max скор 91, близок до теоретскиот \max скор 95.

И кај структурната компонента **истрајност во остварување на целите**, вработените постигнуваат повисоки резултати ($M=53,675$) од средниот теоретски скор ($M_{\text{теор.}}=45$). Теоретскиот опсег на оваа субскала е 15-75, и се забележува дека вработените постигнале доста повисоки резултати на $\min =27$, додека пак на $\max =71$ постигнале пониски резултати од теоретскиот максимален скор.

На структурната компонента **остварување на целите како извор на задоволство** повторно постигнале повисоки резултати ($M=49,425$) од средниот теоретски скор ($M_{\text{теор.}}=39$). Теоретскиот опсег се движи од 13-65, се забележува дека вработените постигнале максимална теоретска вредност $\max = 65$. Најнискиот постигнат скор кај вработените изнесува $\min =20$.

На послесната субскала, **ориентација кон планирање**, вработените постигнале малку повисок скор ($M=27,875$) од средната теоретска вредност ($M_{\text{теор.}}=24$). Теоретскиот опсег на оваа структурна компонента се движи од 8-40, каде вработените постигнале резултати блиску до теоретскиот максимум $\max = 37$. Минималниот постигнат скор изнесува $\min =13$.

Табела 4. χ^2 - Критериум за независност помеѓу задоволството од животот и структурните компоненти на мотивот за постигнување

<i>Варијабла</i>	<i>Задоволство од животот</i>
Натпреварување со други	60,87
Истрајност во остварување на цели	82,44
Остварување на цели како извор на задоволство	82,51
Ориентација кон планирање	39,09

Табела 5. Податоци за критичните вредности на ниво на значајност 0,05 на χ^2 - тестот за независност

χ^2	P (ниво на значајност)	(степени на слобода) ($N_1 - 1$)($N_2 - 1$)
79,08	$P < 0,05$	60
58,12	$P < 0,05$	42
65,17	$P < 0,05$	48
36,42	$P < 0,05$	24

Од резултатите прикажани на табелите 4 и 5 може да се види дека постои поврзаност помеѓу *задоволството од животот* и структурните

компоненти, *истрајност во остварување на цели, остварување на цели како извор на задоволство и ориентација кон планирање* која е значајна на ниво 0,05

Независност се забележува помеѓу *задоволство од животот* и структурната компоненти на мотивот за постигнување, *натпреварување со други*.

Добиениот $\chi^2 = 60,87$ за првата варијабла е помал критичната вредност $\chi^2 = 79,08$ Тоа значи дека нема аргументи да се отфрли претпоставката за независност, односно тврдењето дека ***постои поврзаност помеѓу задоволството од животот и натпреварување со другите*** (како структурна компонента на мотивот за постигнување) не се прифаќа со веројатност на грешка од прв тип помала од 0,05.

Добиениот $\chi^2 = 82,44$ за втората варијабла е поголем од критичната вредност $\chi^2 = 58,12$. Што значи дека има аргументи да се отфрли претпоставката за независност, односно тврдењето дека ***постои поврзаност помеѓу задоволството од животот и истрајност во остварување на цели*** (како структурна компонента на мотивот за постигнување) се прифаќа со веројатност на грешка од прв тип помала од 0,05.

Добиениот $\chi^2 = 82,51$ за третата варијабла е поголем од критичката вредност $\chi^2 = 65,17$. Што значи дека има аргументи да се отфрли претпоставката за независност, односно тврдењето дека ***постои поврзаност помеѓу задоволството од животот и остварување на цели како извор на задоволство*** (како структурна компонента на мотивот за постигнување) се прифаќа со веројатност на грешка од прв тип помала од 0,05.

Добиениот $\chi^2 = 39,09$ за четвртата варијабла е поголем од критичната вредност на $\chi^2 = 36,42$. Што значи дека има аргументи да се отфрли претпоставката за независност, односно тврдењето дека ***постои***

поврзаност помеѓу задоволството од животот и ориентација кон планирање (како структурна компонента на мотивот за постигнување) се прифаќа со веројатност на грешка од прв тип помала од 0,05.

Заклучок

Ова истражување беше спроведено со цел да се утврди *дали постои поврзаност помеѓу задоволството од животот и структурните компоненти на мотивот за постигнување (Напреварување со другите; истрајност во остварување на цели; остварување на цели како извор на задоволство и ориентација кон планирање), помеѓу вработените .*

Резултатите покажуваат дека најголемиот број од испитаниците **33%** се *делумно (во одредена мера) задоволни од животот* ($M=22,36$). **16%** спаѓаат во групата *многу задоволни од животот*, нешто помал е бројот **14%** на групата *задоволни од животот*. Овие групи на испитеници спаѓаат во групата на *победници*. Победникот стигнува таму каде што имал цел да дојде. Неговите цели тој ги остварува и при тоа тој се чувствува среќно и пријатно. Тие групи на испитаници ја имаат позицијата Јас сум ок. –Ти си ок.

По неа **13%** спаѓаат во групата *неутрално, ниту задоволни, ниту незадоволни*. **11%** спаѓаат во групата *делумно незадоволни од животот*, и тие влегуваат во група на *губитници*, кои не ги постигнуваат своите цели. Самопостигнувањето не е толку важно, колку што е важен степенот на задоволство кое се чувствува за време на постигнувањето. Исто така, губитник е и оној кој го постигнал она што го сакал, но не се чувствува среќно и задоволно и се чувствува истрошено од напорите по својот „успех“. Оваа е депресивна позиција, поради тоа што индивидуата ги зема **за себе туѓите негативни мислења и позитивните мислења за другите**.

Уште помал е бројот **9%** кои што спаѓаат во групата **многу незадоволни од животот**, и на крај **5%** спаѓаат во групата **незадоволни од животот**. Оваа група на испитаници спаѓаат во групата на **баналниот** или непобедничкиот скрипт кој им обезбедува на луѓето здодевен живот, во кој нема победа, но нема ниту губитник. Човекот во ваков живот, плашејќи се од губитоци и трагедии, не превзема активности за сопственото задоволство и среќа, од страв да не доживее несреќа и губиток, останува да „чека“ услови и прилика кога ќе го победи. Ваквото чекање се продолжува во текот на целиот живот, а динамиката на животот останува на ниво на стереотипен, неинтересен живот.

Според прикажаните резултати во однос на **натпреварувањето со другите**, од дескриптивната анализа се забележува дека испитаниците постигнуваат повисоки скорови ($M=64,625$) во однос на средната теоретска вредност ($M \text{ теор.}=57$). Значи, вработените се насочени кон натпреварување со другите, сакаат да се истакнат и да бидат поуспешни од другите. Овие испитаници ја поседуваат позицијата **Јас сум ок.- Ти не си ок.** Оваа позиција е позиција на оној кој сака да победува и не води грижа за другите. Оваа група на испитаници може да се каже дека го поседуваат двигателот **работи тешко** – овие луѓе се јаки, страствени, посветени на работата и посветени се во исправање на неправдите во светот.

Во однос на **истрајноста во остварувањето на целите**, од дескриптивните показатели се забележува дека испитаниците постигнуваат повисоки резултати ($M=53,675$) во однос на средната теоретска вредност ($M_{\text{теор.}}=45$). Значи, вработените се истрајни во остварување на целите. Оваа група на испитаници го поседуваат двигателот. **Биди јак** - Тоа е издржлив човек, доверлив, лојален, отпорен е на стрес, подготвен е да се жртвува и долго може да функционира под многу лоши услови. Ова се неговите карактеристики за успех.

Кај третата компонента, *остварување на целите како извор на задоволство*, се гледа дека вработените постигнуваат повисоки резултати ($M=49,425$) од средната теоретска вредност ($M_{теор.}=39$). Минималните постигнати скорови се доста повисоки од теоретскиот минимум, а тоа укажува дека вработените се водени од лично задоволство при поставување и остварување на нивните цели. Оваа група на испитаници го поседуваат двигателот *биди совршен* – овие луѓе работат добро, знаат што е најдобро и имаат високи морални стандарди. Тоа го сметаат и како клуч за својот успех. Но, неговите високи стандарди тешко можат да се следат, тој не е задоволен ниту со себе, ниту со другите, поради тоа што мисли дека можело да биде уште подобро.

Кај структурната компонента *ориентација кон планирање*, вработените постигнале малку повисоки скорови ($M=27,875$) во однос на средната теоретска вредност ($M_{теор.}=24$). Ова покажува дека вработените прават планови како нешто да постигнат, односно помалку донесуваат спонтани и случајни одлуки. Овие испитаници може да се каже дека го поседуваат двигателот *биди брз – брзај* во кој ваквиот човек е брз и динамичен, брзо заклучува, разбира, работи, донесува одлуки.

Добиените резултати исто така потврдија независност помеѓу *задоволството од животот* и структурната компонента *натпреварување со други*. Тоа ни зборува дека, доколку **задоволството од животот е големо и мотивот за постигнување ќе биде голем**. Поквалитетниот начин на живот, доведува до поголема мотивација. Доколку задоволството од животот е големо и мотивот за постигнување ќе биде голем. Поквалитетниот начин на живот, доведува до поголема мотивација.

Основната работа на **менаџерот** е да го мотивира неговиот тим и индивидуално и колективно, за да тимот даде резултати и да биде задоволен со тоа.

Основните алатки со кои менаџерите можат да се послужат за да ги мотивираат вработените се :

- Одобрување, пофалби и признанија за добрата работа,
- Доверба, респект и високи очекувања,
- Лојалност, морал и инспирација,
- Подобрување (збогатување) на работата,
- Добра комуникација,
- Парични стимулации.

Користена литература

- (1) Abraham H. Maslov:1970. *Motivation and personality*, New York. Psychological Review.
- (2) Alderfer, C. 1972. *Existence, Relatedness and Growth*, New York: Free Press.
- (3) Atkinson. R. C., Herrnstein, R. J., Lindzey. G & Luce.R .D. 1988. Stevens' *Handbook of Experimental Psychology*. New York: Wiley.
- (4) Baldoni, J. 2004. *Great Motivation Secrets of Great Leaders*, Hardcover.
- (5) Berne, E.1961. *Transactional Analysis in Psychotherapy*. New York: Grove Press.
- (6) Berne, E.1977. *Intuition and Ego States; The Origins of Transactional Analysis*, Paul McCormick, ed. San Francisco: Harper and Row.
- (7) Bujas, Z. 1958. *Psihofiziologija rada*. Izdavacki zavod Jugoslovenske Akademija znanosti I umetnosti.
- (8) Dunnette, M. D., Hough, L. M.1991. *Handbook of industrial and Organizational Psychology*. Oxford Psychological Press.
- (9) Employee Motivation. 2003. *Motivation in the Workplace- Theory and Practice*.
- (10) Howard M. Carlisle. 1982. *Management: concept, methods and applications*, Chicago.
- (11) Jones, G.2003, *Contemporary Management*, McGraw-Hill, Education (ISE Editions)

- (12) Jucius, Michael J. 2001. *Personel Management*, 6th.ed. Richard D. Irwin., Homewood.
- (13) Krech, D. Crutchfield, R. S. 1958, 1980. *Elements of Psycholody*, University of California, Berkeley.
- (14) Locke, E. A. 1968. *Toward a theory of task motivation and incentives*. Organizational Behavior and Human Performance.
- (15) Nikoloski, T. 1985. *Jedna provjera Herzbergove teorije*. Primijenjena psihologija.
- (16) Pfeffer, J. 2000. "SAS Institute: A Different Approach to Incentives and People Management Practies in the Software Industry" .
- (17) Roth, 2000. "My Job at the Container Store."
- (18) Rot, N. 1972. *Osnovi socijalne psihologija*. Zavod za udzbenika i nastavna sredstva- Beograd.
- (19) Spector, P. E. 1996. *Industrial and Organizational Psychology*. Wiley.
- (20) Steiner, C. 1974. *Scripts People Live*. New York: Grove Press.
- (21) Steers, R. M., Porter, L. W. 1991. *Motivation and work behavior*. McGraw.
- (22) Кралев, Т., Наумовска, Ј. 2008. *Основи на менаџмент*. Европски Универзитет. Скопје.
- (23) Наумовска, В. 2008. *Менаџмент и мотивација*. Европски Универзитет. Скопје.
- (24) Наумовска, Ј. 2008. *Менаџмент на човечки ресурси*. Европски Универзитет. Скопје.
- (25) Николоски, Т. 2001. *Статистика во психологијата*, Филозофски факултет- Скопје.
- (26) Николоски, Т. 2005. *Психологија на трудот*, Филозофски факултет- Скопје.
- (27) Петковски, С. *Вовед во трансакциона анализа*, Модус центар-Скопје, 2006
- (28) Прангоска, Ј. 1999. *Основи на психологијата*, Идеја-Охрид.
- (29) <http://www.motivation123.com/>
- (30) <http://www.edpsycinteractive.org/topics/motivation/motivate.html>
- (31) <http://www.laynetworks.com/TYPES-OF-MOTIVATION.html>

доц. д-р Елизабета Стамевска
Европски универзитет Република Македонија

elizabetha.stamevska@eurm.edu.mk

elizabetha.stamevska@gmail.com

ВЛИЈАНИЕТО НА ОПШТЕСТВЕНИТЕ ПРОМЕНИ ВРЗ КОРПОРАТИВНОТО УПРАВУВАЊЕ ВО ТРАНЗИЦИСКИТЕ ЗЕМЈИ

Апстракт: Во услови на сè позабрзани промени во глобалното општество, земјите во транзиција започнаа амбициозни реформи, со цел да изградат повољно опкружување за развој на приватниот сектор и воопшто на економијата, вклучувајќи ги либерализацијата на трговијата и политиката на инвестирање, мерките за јакнење на финансискиот сектор, поттикнување на извозот и технолошкиот прогрес и привлекување странски инвестиции. Резултатите од овие иницијативи имаа своја рефлексија во постепениот раст на инвестициите, продуктивноста, приходите, извозот, но и проширувањето на финансиските пазари. Меѓутоа, и оние држави во транзиција, кои направија значајни чекори во развојот на деловното опкружување, не можат да ги очекуваат плодовите на реформите доколку не ја почитуваат утврдената регулатива во праксата на корпоративното управување. Затоа, нивна приоритетна задача е да создадат основни претпоставки за унапредување на квалитетот на корпоративното управување, односно воспоставување ефектни пазари на капитал, ефикасен правосуден систем, компетентна регулатива, политичка стабилност, како и обучени, искусни професионалци во улога на независни директори и ревизори.

Клучни зборови: општествени промени, корпоративно управување, реформи, земји во транзиција, пазари на капитал.

THE IMPACT OF SOCIAL CHANGES ON CORPORATE GOVERNANCE IN TRANSITION COUNTRIES

Abstract: In conditions of accelerated changes in the global society, the transition countries have launched ambitious reforms, in order to build a favorable environment for the development of the private sector and the entire economy in general, including trade liberalization and investment policies, measures to strengthen the financial sector, encouraging exports and technological progress and attracting foreign investments.

The results of these initiatives had their reflection in the gradual growth of investments, productivity, revenue, exports and the expansion of the financial markets. However, even those countries in transition that made significant achievements in the development of the business environment, can not gather the fruits of reforms unless they comply with the established regulations while practicing the corporate governance. Therefore, their primary task is to create the basic preconditions for improving the quality of corporate governance, i.e the establishment of effective capital markets, efficient justice system, competent regulation, political stability, as well as trained, experienced professionals in the role of independent managers and auditors.

Keywords: social changes, corporate governance, reform, transition countries, capital markets.

Вовед

Корпоративното управување денес е широко прифатено како моќно средство за воспоставување привлечна инвестициска клима, која ја карактеризираат конкурентни компании и ефикасни економски пазари. Присутна е корелацијата помеѓу ефикасните економски пазари и стопанскиот раст, како на микроекономско, така и на макроекономско ниво, но и поврзаност, условеност и меѓузависност на корпоративното управување и стопанскиот раст.²¹⁹

Корпоративното управување претставува важен елемент во процесот на инвестирање, мобилизација, алокација и пратење на употребата на средствата, а неговата ефикасност обезбедува здрави основи за економски раст и на државите во транзиција. За да можат да опстојат во глобалниот пазарен натпревар, компаниите на стопанствата во транзиција ќе мораат во потполност да ги прифатат фактите дека единствено вистинско мерило на нивниот резултат е растот на вредноста за акционерите.

Унапредувањето на корпоративното управување во транзициските земји е клучен елемент за повторно оживување на довербата на инвеститорите, економската стабилност и раст. Тоа подразбира јакнење на транспарентноста, јавноста и достапноста на информациите, независна контрола на менаџментот, но и раскинување на „нездравите врски“ помеѓу државите, претпријатијата и финансискиот сектор.

1. Состојбата со корпоративното управување во земјите во транзиција

После масовните програми за приватизација кои се спроведени во транзициските држави, конечно, воспоставена е пракса на корпоративно управување и комуникации со акционерите. Најнапредните земји меѓу нив,

²¹⁹Begović, B. i drugi, Unapredjenje korporativnog upravljanja, CLDS, 2003, str.5.

Чешка, Полска и Унгарија, имаат веќе развиена берзанската активност и под притисок на стратешките институционални инвеститори, многу брзо ги усвојуваат основните Кодекси на корпоративното управување.

Компаниите формираат финансиски извештаи по меѓународни сметководствени стандарди и тие се предмет на ревизија од страна на првокласни ревизорски куќи. Листираниите компании објавуваат свои квартални финансиски резултати, а издавањето на годишни извештаи претставува ефикасен начин на комуницирање со акционерите и заинтересираните инвеститори, бидејќи носат важни и благовремени информации за стратешките цели на компаниите, во врска со најважните настани од деловниот живот. Многу компании имаат востановено одделенија за комуникација со инвеститорите и имаат сајтови преку кои остваруваат активен однос со акционерите.

Но, сепак, може слободно да се каже дека, и покрај напредокот, во земјите во транзиција и понатаму постојат крупни проблеми, кои се врзани за корпоративното управување, а се изразуваат низ:

- **Недостатокот на информации** - малцинските акционери не се известуваат на време за местото и времето на одржување на годишното собрание и не добиваат информации за планираните нови емисии на акции;
- **Смалувањето на сопственичкото учество** - ова е тактика на мнозинските акционери, кои со емисија на нови акции значајно ја менуваат сопственичката структура, обично продавајќи акции на влијателните деловни партнери и на богати поединци;
- **Политиката на исплата на дивиденда** - најчеста тактика на менаџментот е одлагање на исплатата на дивидендите, што во инфлаторните економии претставува огромна заштеда на компанијата, а голема загуба за инвеститорите;

- **Пренасочување на приливот** - склучување на договори за набавка, со фирми кои ги поседуваат менаџерите, нивните роднини и пријатели или продажба на производи по привилегирани цени е сигурен начин на скратување на правата на акционерите;
- **Продажба на делови од имотот** - подразбира продажба на делови на фиксна сопственост на претпријатието на одбрани купувачи, а потоа размена на акции (веќе обезвреднети) за акции на холдинг претпријатија, чии сопственици се менаџери или нивни пријатели, зголемување на задолженијата и конечно стечај, кои го водат стечајни управители, именувани од локалните влијателни менаџери.

Изградбата на добри корпоративни структури на управување во земјите во транзиција е важно прашање и има директно влијание на нивниот севкупен економски развој. Пронаоѓањето на адекватни решенија, воспоставувањето рамнотежа на преференците меѓу сите носители на материјални интереси, внатре и надвор од компаниите, обезбедувањето успешно работење, управување и водење на корпорациите е тешка, но неопходна задача. Затоа, потребни се големи и истрајни заложби да се дефинираат продуктивни стратегии на корпоративното управување и да се дадат препораки за понатамошен позитивен развој.

2. Анализа на корпоративното управување во Република Македонија

Корпоративното управување се наметнува како едно од најзначајните прашања и за македонската економија, на кого Владата, правната регулатива и компаниите, му посветуваат сè поголемо внимание. Неговата појава во нашата држава датира уште од времето на донесување на Законот за

општествен капитал,²²⁰ со кој се напушта системот на работничко самоуправување²²¹ и се воспоставува поинаква управувачка структура. Но, радикалниот и сеопфатен процес на напуштање на општествениот капитал започна во 1993 година, кога се донесе Законот за трансформација на претпријатијата со општествен капитал,²²² кој овозможи приватизирање на претпријатијата. Преку овој процес настанаа најголемиот број на акционерски друштва, кога многу претпријатија беа продадени на постоечкиот менаџерски состав во нив, кој најчесто стануваше сопственик на доминантниот број на акции, а со тоа добиваше и контрола во друштвото. Така се создаваше управувачката структура во акционерските друштва во Република Македонија.

Сепак, корпоративната реформа, всушност, најмногу се иницираше со донесувањето на првиот македонски Закон за трговски друштва, во 1996 година, кога беше создадена „здрава“ правна основа за основање на акционерските друштва. Во Јули 2002 година се донесе вториот Закон за трговски друштва, во кој беа понудени т.н. „транзициони форми“, но не беше применет, заради неговата негативна стручна рецензија.

Вистинските правци во корпоративното управување беа поставени со новиот, трет Закон за трговските друштва²²³, во 2004 година, во чие изготвување свој придонес дадоа релевантни претставници на јавниот и приватниот сектор, со што се формира легалната легислативна основа на корпоративното управување во Република Македонија. Со овој закон се овозможи флексибилна структура на управување во трговските друштва, со кои што, по правило, сопственички се управува. Законот дава и механизми

²²⁰Службен лист на СФРЈ, бр. 46/90.

²²¹Види повеќе: Недков М., Беличанец Т., Градишки – Лазаревска Е., „Право на друштвата“, Сигмапрес, 2003, стр. 69 – 74.

²²²Види повеќе: Службен весник на Република Македонија, бр.38/93, 48/93

²²³Закон за трговски друштва „Службен весник на Република Македонија“ бр. 28/2004, 84/2005, 25/2007.

на константна и навремена контрола на акционерите врз органот на управување и Надзорниот одбор кај големите корпорации, во кои што сопственоста и контролата се одвоени.

Од аспект на регулативата, која што го третира корпоративното управување, покрај Законот за трговските друштва, правната рамка ја сочинуваат и Законот за хартии од вредност, Законот за преземање на акционерските друштва, Законот за стечај, Кодексот за корпоративно управување и Правилата за котација на македонската берза.

Според мислењето на експертите, регулативата од областа на корпоративното управување е во висок степен усогласена со регулативата на Европската Унија и дава солидна основа за негова имплементација во компаниите. Глобално земено, може да се каже дека Македонија има солидна законска поставеност на корпоративното управување, кое е изрегулирано преку наведените закони, Кодексот, како и други прописи од т.н меко право (**soft law**), но сепак, генерален заклучок е дека заостанува во нивната примена.

Во таа насока, исклучителна важност има системот на институции, во кои влегуваат Комисијата за хартии од вредност, Македонската берза и Централниот депозитер за хартии од вредност, како главни носители, кои треба да одговорат на предизвиците, што ги носат најновите трендови на корпоративното управување. Во периодот кој предстои останува да се подигне свеста за придобивките од примената на доброто корпоративно управување во компаниите и да се работи на перманентно подобрување на постоечката правна регулатива, во однос на ова битно прашање.

Табела 1: Правна рамка на корпоративно управување во Р. Македонија

Закон/регулатива:	Примена на:	Објаснување:
Закон за трговските друштва	Сите трговски друштва	Го регулира статусот на друштвата
Закон за хартии од вредност	Акционерски и командитни друштва со акции, кои издале хартии од вредност за јавноста	Го регулира начинот на издавање и тргување со хартии од вредност
Закон за преземање на акционерските друштва	Сите јавно поседувани акционерски друштва	Ја регулира постапката на преземање, а особено заштитата на малцинските акционери
Кодекс за корпоративно управување	Акционерските друштва од супер-котирајата, но може и на другите акционерски друштва	Претставува надополнување на ЗТД и ЗХВ
Друга регулатива (стечај, даночна област итн.)	Сите трговски друштва	Регулираат специфични ситуации за друштвата
Правила за котација на Македонската берза	Сите акционерски друштва чии акции котираат на Македонската берза	Го регулира пристапот и учеството на друштвата на Берзата

Извор: Прирачник за корпоративно управување во македонските акционерски друштва, Скопје, 2007, стр.40.

2.1. Органи на корпоративно управување во македонските компании

Согласно законот, во Македонија акционерските друштва можат да изберат дали ќе имаат едностепен или двостепен систем на управување, односно да се определат за Одбор на директори или пак за Управен и Надзорен одбор.

Собранието на акционери е највисокиот орган на управување во друштвото и единствен форум на кој тие ги остваруваат своите права.²²⁴ Чест и посебно нагласен проблем во македонските акционерски друштва е фактот што акционерското собрание, во голем дел, го сочинуваат акционери, кои поседуваат мнозинство од акциите, а истовремено истите се и менаџери и членови на Управниот одбор. Тоа, секако, се коси со добрата практика на корпоративно управување, а концентрацијата на моќ може да предизвика и неетичко работење на првите луѓе во компаниите.

Управните и Надзорните одбори се клучните и најважни органи на корпоративното управување во една компанија. Добрите практики на корпоративно управување упатуваат дека најголемо значење во структурата на Управните и Надзорните одбори имаат неизвршните и независните надворешни членови. Законот за трговски друштва обврзува, најмалку една четвртина од неизвршните членови да бидат независни членови.²²⁵ Но, во реалноста, во македонските акционерски друштва, за жал, *de facto* тие се најмалку застапени, бидејќи најголем број од членовите се акционери или вработени во акционерските компании, кои најчесто се блиски луѓе на генералниот менаџер, луѓе кои немаат доволно знаење и искуство да дадат

²²⁴Види повеќе: Прирачник за корпоративно управување на македонските акционерски друштва, Скопје, 2007, стр.45.

²²⁵Во членот 3, точка 25 од Законот за трговски друштва е утврдено кои лица можат да бидат избрани за независни неизвршни членови на Одборот на директори, односно Надзорниот одбор.

стручен совет и чиј интерес е да молчат и да ги потпишуваат одлуките на менаџерите.

Така, **Управните одбори** добиваат преголема моќ, во поглед на управувањето со компанијата, што претставува доста проблематична ситуација, бидејќи е загрозена независноста во одлучувањето на акционерските собранија, кои треба да делуваат како корективен механизам и да го контролираат менаџментот на компанијата. Тоа може да претставува забележителен проблем, бидејќи во прашање се доведува нивната суштинска независност и реална моќ. Од друга страна, **Надзорниот одбор** во акционерските друштва во Македонија често не е доволно обучен, во однос на контролирањето на членовите на Управниот одбор, па оттука се јавуваат многу случаи на конфликт на интереси.

Во насока на надминување на ваквата состојба неопходно е да се зајакне улогата на Управниот и Надзорниот одбор, односно Одборот на директори, како органи на управување со друштвото, пред сè преку зголемување на бројот на неизвршни и независни членови, кои ќе бидат искусни експерти, ќе имаат советодавна функција, но ќе поседуваат и храброст да му се спротивстават на генералниот менаџер, да го критикуваат или предупредат, доколку неговите одлуки не се во интерес на компанијата. Заради засилување на надзорната функција, добрите корпоративни практики препорачуваат дека е потребно, повеќе од половината, од членовите на Управните одбори, да бидат неизвршни членови, а претседателот на Управниот одбор и неговиот заменик да не се извршно ангажирани во компанијата. Исто така, потребно е Одборите да бидат отворени за професионалци од надвор и да воведат професионална, етничка, старосна, полова и менталитетна диверзификација во своите редови, што претставува основен предуслов за успешност.

Но, во случајот со Македонија, ова сеуште останува само како препорака, бидејќи искуствата и примерите од нашата земја покажуваат дека

повеќе компании, обично оние позатворените и семејните фирми, имаат едностепен систем на управување, преку Одбор на директори, каде што најчесто, генералните менаџери истовремено се и претседатели на Одборот, а како членови во Управните одбори се јавуваат извршни секторски директори од компанијата. На тој начин, една или две личности стануваат носители на целата работа и надзор и имаат максималното влијание врз водењето на компанијата.

Во нашата земја, освен што е запоставена улогата на независните директори, во втор план се става и значењето на внатрешната ревизија, а поединечните акционерски удели се поднесуваат под законскиот минимум за објавување, со цел да останат надвор од увидот на јавноста. Тоа, во голема мера, го отежнува спроведувањето на принципите на доброто корпоративно управување, па затоа од голема важност е македонските компании, час покоро, да преземат одредени активности, базирани на светските искуства, со кои ќе го подобрат работењето на корпоративната структура, која што управува во нив.

Заклучок

Евидентно е дека транзиционите земји заостануваат во квалитетот на управување со компаниите во однос на останатите развиени држави. Причините за тоа лежат не само во слабата законодавна и пратечка регулација, туку и во историското наследство, кое оставило длабоки траги во сфаќањата и навиките на луѓето.

Имајќи ги предвид општествените движења и промени, кои непосредно влијаат на состојбата со корпоративното управување во земите во транзиција, неопходно е да се подигне општото ниво на етички профил и да се создаде атмосфера, во која општествено неприфатливото однесување во компаниите ќе биде ставено пред судот на јавноста. Прифаќањето на

високи оперативни и финансиски правила во корпоративната сфера и воведувањето практика на добро корпоративно управување треба да претставуваат приоритети за јакнење на атрактивноста на компаниите.

Обезбедувањето поволна инвестициска клима за домашните и странски вложувачи од секогаш било мошне важно, посебно денес, кога огромен број пазари отворено ја демонстрираат својата жед за капитал и водат агресивна политика на привлекување инвестиции. Од друга страна, се засилува и притисокот за хармонизација на стандардите на корпоративното управување.

За Македонија, но и за сите транзициски земји, излезот од постоечката ситуација во која што се наоѓа економијата се наоѓа во интензивната примена на корпоративното управување, кое гарантира квалитет и транспарентност во функционирањето на деловните субјекти. Предноста на малите земји, како нашата, треба да се гледа во нивната брзина, адаптивност и отвореноста кон промените. Тие промени имаат директен импакт на корпоративното управување, кое го трасира патот по кој компаниите треба да се движат, за да стигнат до поголем капитал, на сериозен и чесен начин. Затоа, треба да се применат конструктивни решенија за негово унапредување, базирани на најдобрите светски искуства. Иако не постои еден најуспешен модел на корпоративно управување, кој би се презел и кого сите компании би го практикувале, сепак, задача на секоја компанија е перманентно да работи во насока на изнаоѓање продуктивни начини за негово развивање.

Користена литература

Arsić, L., Miličević, Z. & Milaci, „Afirmacija i kvalitet korporativnog upravljanja”, Ekonomika, 2009.

Begović, B. i drugi, Unapredjenje korporativnog upravljanja, CLDS, 2003.

Закон за трансформација на претпријатијата со општествен капитал, „Службен весник на Република Македонија”, бр. 38/93, 48/93.

Закон за трговските друштва „Службен весник на Република Македонија”, бр. 28/2004, 84/2005, 25/2007.

Коевски, Г., „Компаративно корпоративно управување”, Правен факултет „Јустинијан Први”, Последипломски студии од областа на деловното право, Скопје, 2005.

Недков М., Беличанец Т., Градишки - Лазаревска Е., „Право на друштвата”, Сигмапрес, 2003.

Прирачник за корпоративно управување во македонските акционерски друштва, Скопје, 2007.

Службен лист на СФРЈ, бр. 46/90.

д-р Ристо Фотов
д-р Круме Николоски
м-р Катерина Фотова

ЕФЕКТИТЕ ОД ГЛОБАЛИЗАЦИЈАТА НА СВЕТОТ ШТО СЕ МЕНУВА

Апстракт: Кога зборуваме за глобализација од економски аспект се подразбира: интеграција на националните економии во меѓународната економија, директни странски инвестиции, слободни капитални текови, миграција и ширење на технолошки иновации. Несомнено, глобализацијата, како средство на примена на доктрината на неолиберализмот, претставува процес на трансформација на локалните или регионалните феномени во глобални. Глобализацијата како процес во себе вклучува комбинација на економски, технолошки, социокултурни и политички сили.

Клучни зборови: глобализација, меѓународна трговија, трансформација.

Abstract: When we talk about globalization in economic terms this means: integration of national economies into the international economy, foreign direct investment, free capital flows, migration and proliferation of technological innovations. Undoubtedly, globalization as a mean of applying the doctrine of neoliberalism, is a process of transformation of local or regional phenomena into global. Globalization as a process involves a combination of economic, technological, sociocultural and political forces.

Key words: globalization, international trade, transformation.

Вовед

Процесот на глобализацијата е во мошне тесна врска со формирањето на новите области на економијата: »*knowledge economy*« (економија базирана на знаење или економија на знаење) и »*information economy*« (економија базирана на информации или економии на информации)²²⁶.

Како што ќе забележи Фридман: „...глобализацијата претставува нужно случување кое не претставува работа која произлегува по желба ниту од избор“. Тријадата на процесите на **либерализација** (либерализацијата на пазарот на капитал подразбира колебливост, што придонесува за загрозување на растот и го зголемува сиромаштвото) , **дерегулација** (дерегулација – која е производ на глобализацијата)²²⁷ и **развојот на информатичките технологии** го поттикнаа процесот на глобализација која ги укина бариерите помеѓу националните и светските пазари што на ТНК им овозможија услови за побрзо и поедноставно управување со светската економија. Глобалните компании добиле многу значајно место во современиот капитализам. На пример, вкупниот годишен обрт на педесетте најголеми глобални компании земени во целост се искачила од 540 милијарди американски долари во 1975 година на 2.100 милијарди во 1990 година, што преставува околу 10% од светскиот производ. Или најголемите

²²⁶ Ристо Фотов: Економско-финансиски аспекти на процесот на глобализацијата, труд поднесен на меѓународната конференција во организација на Економски факултет при Универзитетот Гоце Делчев-Штип, 13-15 септември 2012 година.

²²⁷ По нафтениот шок во 80-тите години од 20-иот век, доаѓа до промена во економската наука и теорија. Настапуваат економисти кои заговараат и застапуваат идеи на неолиберализмот и бараат преиспитување и усогласување на улогата на поединците, неутралност на државата во стопанството и правна држава. Peter Drucker, еден од водечките следбеници на неолиберализмот, за промените кои се случуваат во 70-тите години од 20-иот век, вели: „Од аспект на стопанството нафтениот шок и одлуката на претседателот Никсон да допушти пливачки девизен курс на доларот, може да се смета за појдовен настан. Но сепак не е така: периодот 1968-73 година претставува период кој во се може да се спореди со 1873 година. Додека 1873 година е година која го означува крајот на периодот во кој владеел либерализмот, 1973 година означува крај на периодот на државниот интервенционизам“ (Друкер, 1992., стр. 9).

350 глобални компании меѓу себе оствариле речиси 40% од светската прекугранична трговија во 1990 година. Напредоците во: транспланетарната телефонија, комјутерските мрежи и воздушниот транспорт, во значителна мера им овозможиле на менаџерите да ја развијат наттериторијалната координација на дистрибуцијата, промоцијата и на продажните активности²²⁸.

Нестанувањето на границите меѓу националните и светските стопанства создадоа предуслови за поголеми можности за работење на финансиските институции. Со тоа слободното движење на капиталот и влез на странска конкуренција во финансиските системи дојде како спас за ЗВР. ЕУ ги напушти капиталните контроли уште во 90-тите години на 20-иот век и го забрза процесот на либерализација на финансискиот сектор.

Процесот на глобализацијата како нов извор на динамизирање на светското стопанство според нивото на либерализација на меѓународните економски односи уште го немаат надминато по интензитет состојбата која се создаваше во периодот од 1870-1914 година.

Тоа што е ново и без сомнени позитивно, во современата светска економска динамика е тоа што во глобализацискиот процес се вклучени покрај поранешните метрополи, и останатиот дел од светот: **“првиот свет”** на РЗ, **“вториот свет”** (поранешните социјалистички земји), **“третиот свет”** односно неразвиените земји, додека надвор од овие текови се наоѓаат се уште земјите од т.н. **“четврт свет”** - тоа се воглавно афричките земји јужно од сахарата (со исклучок Јужноафричката унија).

Глобализацијата со себе носи нов вид на хипер-конкуренција која има три битни карактеристики:

1. Структурно поместување на токовите на трговијата- компаниите од сите делови на светот конкурираат една на друга за се: за

²²⁸ Јан Арт Шолте: Глобализација- критички вовед, второ издание, Академски печат, Скопје, 2008 година, стр.146.

потрошувачи, снабдувачи, партнери, капитал, интелектуална сопственост, суровини, системи на дистрибуција, преработувачки капацитети и таленти;

2. Рушење на досегашната хиерархија на економска сила и влијание: се поместува од традиционалните центри на моќ во РЗ САД, Европа и Јапонија кон компании од ЗВР кои сега поставуваат и нови правила на игра, на кои поранешните лидери мора да се приспособуваат доколку сакаат и понатаму да бидат конкурентни;
3. Појава на нови правила на бизнис и управување кои повеќе им погодуваат на глобалното децентрализирано деловно окружување.

- **Глобализацијата** (преку технологијата, комуникациите и новата економија) му наметна на светот:

1. Нови правила;
2. Нови содржини;
3. Нови димензии; и
4. Нови знаења.

- Глобализацијата внесе доминација на:

1. Паричните;
2. Временските; и
3. Просторните димензии во глобални рамки, што претставува основна цел на крупниот капитал.

- На тој начин крупниот капитал остварува не само конкурентска предност на глобалниот пазар, туку постигнува и монополски топ компетенции, со кои обезбедува профит како основен движечки мотив. Во контекст на ова да додадеме дека профитот како основна цел на крупниот капитал, претставува генераторот на процесот на

глобализацијата. Во тоа најзначајна улога одиграваат ТНК од РЗ, кои според БДП што го реализираат во светот се вбројуваат на 4-то место во рангот на најсилните економии во светот. Тие вработуваат речиси 80 милиони – што е повеќе од половина вработени од најсилната економија во светот-САД. Најголем број на вработени во странските филијали на ТНК има во Кина- 16 милиони работници (2008 година), што е речиси 20% од вкупниот број вработени во странските филијали на ТНК.

- Доминацијата над паричните и временските компоненти претставува одлучувачка можност за поместување на моќта преку промена на просторните облици, во кои се содржани:

1. Ресурсните;
2. Пазарните; и
3. Други предизвици.

Ако се бара идентификација на факторите кои влијаеле врз процесот на глобализацијата се повеќе се верува дека особено влијание имаат два тесно поврзани трендови кои се забележани денес а тоа се:

- Првиот тренд е технолошкиот, преку забрзување на комуникациите, и
- Вториот се состои во промена во политиката: „Револуција на либерализацијата“.

Глобализацијата овозможи работната сила „дома“ да стане достапна по релативно пониски цени. Несомнено, глобалното ширење на светското стопанство придонесе за намалување на значењето на неопходно

подржување на релацијата „пораст на продуктивноста да се рефлектира врз производството и надниците“

Кога зборуваме за глобализацијата, особено нејзината компонента либерализацијата треба да се каже дека либерализмот секогаш бил проект првенствено на економско – социјалните реформи, а не проект на развојот и модернизација на производно-технолошката структура. Во тој контекст економскиот либерализам не се покажал како прикладен со концепцијата за решавање на длабоките економски пореметувања и вонредните состојби. И оттука може да се каже дека ниту за мирновременски прилики економскиот либерализам не ги има покажано тие предности, кои му се припишуваат. Само да се потсетиме дека државното регулирање во САД пораснало во периодот после големата светска криза од 1929-1933 година па се до 70-тите години од 20 век и доаѓањето на Роналд Реган за претседател, и притоа на никого тоа не му сметало. Третирајќи го периодот на економскиот интервенционизам од 1960-1980 година, може да се констатира дека развиените земји забележале 3.2% раст на доходот по жител, додека во периодот на неолиберализмот од 1980-1999 година овие земји забележале стапка на раст од 2,2%, а земјите во развој својата стапка на раст на доход по жител ја преполовиле од 3,0% на 1,5%, пришто голем дел од тој пораст отпаѓаше на Кина и Индија, кои не ги следеле неолибералните препораки²²⁹.

- Глобализацијата придонесе за:

- I. Ширење на извозниот пазар и дополнителна понуда на ефтина работна сила;

²²⁹ Ристо Фотов: Економско- финансиски аспекти на процесот на глобализацијата, труд поднесен на меѓународната конференција во организација на Економски факултет при Универзитетот Гоце Делчев- Штип, 13-15 септември 2012 година.

Глобализацијата придонесе и за продлабочување на јазот меѓу богатите и сиромашните во светот. Распонот меѓу богатите и сиромашните земји во 1930 година бил 3:1, во 1950 година 35:1, 1992. година 71:1, а веќе во 1997 година дури 727:1 во корист на богатите. Само имотот на тројцата најбогати луѓе во светот (Бил Гејтс, Ал Сауд и Филип Аншуц) е поголем од бруто националниот производ на 26 најсиромашни земји во светот заедно.²³⁰

II. Но глобализацијата базирана на неолибералната пазарна идеологија односно на пазарниот фундаментализам, по својата природа содржи механизам на рушење на социјалната компонента на одржливиот светски развој, преку нееднаквата дистрибуција на остварениот доход.

Во последните неколку децении, т.е. пред и после прифаќањето на т.н. „Реганоманика“ во САД и т.н. „Тачеризам“ во Голема Британија, економската наука во тие земји пропагирала екстреман неолиберален капитализам, кој, како што се нагласува од економистите, имаше мошне сериозна системска грешка којашто морала да доведе до колапс на таквиот вид на капитализам. Од особена важност е да се потенцира, на жалост, што економската наука во тие, но и во други земји имала огромен придонес за енормно пропагирање на таквиот и тој модел чии основни карактеристики на дерегулација на стопанските текови, исклучување на државата во сферата на стопанството, потполна доминација на пазарот (т.н. „пазарен фундаментализам“), максимална либерализација на надворешната трговија, односно подобро речено увозот, максимална либерализација на странските директни инвестиции, сеопфатната приватизација и сл.

²³⁰ Наводи од часописот ”Newsweek” цитиран според книгата на - Keković. dr Zoran и Kešetović. Dr Vladimir: “Krizni menadžment I”, Fakultet bezbednosti BU, Beograd 2006, str. 87.

Наместо капитализам во којшто доминирал Кејнзовата макроекономска политика, на сцена настапила политиката која се пропагирала од страна на т.н. „момците од Чикаго“ на чие чело беше познатиот нобеловец Милтон Фридман²³¹. Учењето на овие економисти беше прифатено од страна на Роналд Реган и Маргарет Тачер, а доследна нивна примена во тоа ја проследиле и Клинтон и Блер, а до неодамна тоа го применувал и Гордон Браун. Интересно е да се наведе и ставот на највлијателните германски филозофи Jürgen Habermas, кој со право потенцира дека „општествено-дарвинистичкиот потенцијал на слободниот пазар и тоа сега се одразува не само на политиката спрема оптепо се изгледа поверувале единствено дека неолиберализмот претставува врв на светската мудрост и дека е дојдено времето на вечната вистина“²³²

Таа (глобализацијата) носи бројни ризици и пореметувања-шпекулативни напади на валутите, предизвикува финансиски кризи и непредвидлива алокација на работните места.

И подржувачите и противниците на глобализацијата се сложуваат во едно: глобализацијата работниците, фирмите и државите ги изложува на растечки притисоци и на сите актери им наметнува брзо и ефикасно приспособување. Особено тоа се однесува најмногу на трудот, за разлика од капиталот, од причини што тој не е толку флексибилен и приспособлив како капиталот, што доведува до губење на работни места како резултат на растечката отвореност на националните стопанства. Бројот на загубените работни места се зголемува, отпуштените работници тешко можат повторно да се вработуваат бидејќи се стари и се помалку формално образовани.

Пазарот на капитал е глобален, пазарот на стоки и услуги е регионален, а пазарот на труд е национален. Мобилноста и флексибилноста

²³¹ Статистички искажаниот импресивен раст на БДП во САД не бил базиран врз здрави економски и општествени основи, што е и како последица на тоа. Тоа морало да доведе до општествена и економска криза.

²³² www.diplomacy.bg.ac.yu/pdf/20090429_Mkovacevic.pdf

на трудот е релативно ниска што го прави мошне чувствителен на растечката конкуренција, од отвореноста која ја носи со себе глобализацијата.

Неолибералната платформа на пазарниот фундаментализам доведе до бројни настани регистрирани од 1970 до 2007 година во светот, а кои можат да се претстават преку бројки, кои говорат дека, во овој период во светот се случија:

1. 127 банкарски кризи;
2. повеќе од 208 курсни кризи;
3. 63 должнички кризи;
4. 42 двократни (банкарска и курсна) кризи.

Оттука, наспроти утописката визија дека слободниот пазар и т.н. чиста конкуренција, се окружување кое природно одговараат на индивидуалната слобода, всушност заборава на тоа дека слободата не мора да има морални, законски и еколошки и други општествени ограничувања, поради што алчноста стана основниот движечки нагон на поединците за богатење по секоја цена.

Од тие причини се смета дека на тој начин неолибералната доктрина, и врз таа основа спроведената практика и политика во регулирањето на економските активности, наметнува изопачен индивидуализам како општествена и цивилизациска норма.

Глобализацијата подразбира промена на географијата на производството и потрошувачката, од причини што ја намалува важноста на близината на факторите на производство или на пазарите.

Делумно, глобализацијата е последица и од промената на однесувањето на потрошувачите т.е. смалување на нивната лојалност кон националните производители.

Глобализацијата и т.н. Вашингтонска спогодба

Која како главни елементи на кои се потпира се: ригорозна фискална политика, дерегулација, приватизација и либерализација, а истата (Вашингтонската спогодба) била поттикната од финансиската и економска криза во Латинска Америка во 70-тите години од 20 век. Во тоа време економската ситуација во повеќето земји од Латинска Америка се карактеризираше со големи буџетски дефицити, големи загуби кај државните претпријатија, мошне лабава монетарна политика и хиперинфлација. Оттука радикалните промени во економските политики на овие земји кои ги бараа Вашингтонската спогодба тогаш во такви околности беа логични и оправдани. Тоа беше и времето на Роналд Реган во САД и Маргарет Тачер во Велика Британија, кои се определиле за радикална пазарна идеологија, која енергично се залагаа и ја спроведуваа во своите земји и која ја препорачуваа на останатите земји. А кога таквата политика во голем број земји доведе до паѓање на производството, вработеноста и животниот стандард, ММФ тврдел дека причината за неуспехот не бил во неприпремената и пребрзата приватизација и либерализација, туку обратно, дека препорачаните реформи не се спроведени доволно брзо и доследно.

Заклучок

Треба да се има предвид дека економијата и нејзините законитости секогаш водат едновременно двократен живот, еден во теоријата, друг во практиката, а практиката нагласено ја демантира неолибералната прогноза

за економскиот успех во посттранзицискиот период и токму секоја економска теорија, па така и неолибералната, не мора во практиката во потполност да се верифицира. Така беше случај со ортодоксната либерална класична и неокласична економија кои продуцираа економски кризи на крајот од 19 и на почетокот на 20. век. Исто така таков случај е и со кејнзијанскиот државен интервенционизам и стопанската стагнација од 70-тите години на 20-тиот век. Светот и економијата во 21 век преживуваат кризни состојби, економска и социјална, од кои тие се поврзани со глад, нееднаквост во распределбата на доход и пристап до природните ресурси.

Несомнено, сегашната финансиска криза не претставува само финансиска, туку таа е прв показател за длабока економска криза, а според многу елементи може да се каже дека претставува криза на еден стопански и политички систем: либерален капитализам. Несомнено, проблемите од несигурноста во економијата, како и во екологијата и сиромаштијата, во најголем дел се однесуваат на применетите стратегии (често од неолибералистички вид), а не на самата глобализација.

Финансиските кризи вообичаено се прв показател за деловните, односно економските циклуси. Деловните циклуси се карактеристични за капитализмот, како што се својствени земјотресите за геологијата на земјата. Отсекогаш капитализмот ги имал и секогаш ќе ги има. Со тоа и во современи услови се потврдува тезата на Јозеф Шумпетер дека прифаќањето на капиталистичкиот систем, меѓу другото, значи прифаќање и неговата динамика, односно прифаќање на неизбежноста од просперитет кој го прати рецесија и рецесија која ја прати просперитет. Со други зборови тоа е слабост на капиталистичкиот систем поради што е неопходно отворање на можноста за барање нови системски решенија, пред се, од аспект на долгорочен развој.

Користена литература:

- Јан Арт Шолте: Глобализација- критички вовед, второ издание, Академски печат, Скопје, 2008 година;
- Davor Savin, "Globalizacijski procesi I inflacija", Maribor, Slovenija;
- Ha-Joon Chang, ed., "Rethinking Development Economics", London: Anthem Press. стр. 6. и Делот II, 2003;
- John Stuart Mill, "Principles of Political Economy", ed W. J. Ashley, 1929, book III. p. 582;
- M. Ayhan Kose, Eswar Prasad, Kenneth Rogoff and Shang-Jin Wei, "Finansijska globalizacija: Ponovna procena", PANOECOMICUS, 2009, 2, pp. 143-197;
- OECD 2005, "Economic Survey of China 2005", Paris, OECD;
- R. Freeman, "Labor Market Imbalances: Shortages or Surpluses, or Fish Stories?" Harvard University and NBER, 2006;
- Svetlana Adamović, "Ekonomska globalizacija i kriza", Univerzitet u Beogradu, Fakultet političkih nauka;
- The Economist, Businessspecial, "The battle for efficient markets", 2000
<http://www.economist.com/editorial/freeforall>;
- Tomislav Bandin, "Od globalizacionog vrtloga do globalizacijske kongruencije kao zakonitog civilizacijskog ishoda", Ekonomski fakultet, Subotica, 2009;
- Williamson John, "What Washington means by policy reform", John Williamson (ed.), Latin American Adjustment. How much has happened?, Washington: Institute for International Economics, 1990;
- Ристо Фотов, "Меѓународна економија, Економски факултет", Штип, 2008;
- Стојановиќ, Б. "Современи предизвици на економијата.", Зборник радова: Економска теорија у транзицији, Економски факултет, Београд, 1997;

Ристо Фотов, Економско- финансиски аспекти на процесот на глобализацијата, труд поднесен на меѓународната конференција во организација на Економскиот факултет при Универзитетот Гоце Делчев- Штип, од 13-15 септември 2012 година.

Associate Prof. Riste Temjanovski
Faculty of Economics
"Goce Delcev" Stip
Krste Misirkov bb, Stip
Republic of Macedonia

Assist.Prof. Vesna Georgieva
Svrtinov
Faculty of Economics
"Goce Delcev" Stip
Krste Misirkov bb, Stip
Republic of Macedonia

CREATIVE AND CULTURE ENTREPRENEURSHIP IN GLOBAL BUSINESS WORLD

Abstract: Creativity entrepreneurship is the mental and social process used to generate ideas, concepts and associations that lead to the exploitation of new ideas in the business world. Through the creative process, employees are tasked with exploring the profitable outcome of an existing or potential endeavor, which typically involves generating and applying alternative options to a company's products, services and procedures through the use of conscious or unconscious insight. This creative diversification is the direct result of the global information network – plenty of information from Internet services, scientific experiences, corporates cultures and individuals who possess different attributes and perspectives.

Managers are scrambling to come up with ways to measure and raise the productivity of their innovation efforts. It's not simple way to be successful in globalization world with billion companies and billion ideas and assimilated into something new and something exclusive for customers. Most important, as the

Internet and globalization widen the pool of new ideas, it's about selecting and executing the right ideas and bringing them to market in record time.

In this paper main point is establishing a creative environment to foster innovation and mental mobility and to find right way in global market.

Key words: Entrepreneurship, culture, creativity, innovation, globalization

Вовед

Денес на претприемачот се повеќе се гледа како на клучен актер во економијата и генератор на позитивни економски движења. За да ја изврши оваа функција претприемачот станува *решавач на проблеми*, кој ги усогласува ограничените ресурси со опкружувањето. На претприемачот може да се гледа како лице кое ја има истата функција во секоја економија но, сепак, средината и ресурсите се различни. Основно прашање е како да се креираат можностите во претприемничкиот свет? Како да им се помогне на луѓето да обликуваат нови бизнис идеи кои ќе создадат потенцијал за профит? Зошто некои луѓе креираат нови идеи за производи, услуги или пазари, или ги препознаваат можностите кои можат да создадат успешни бизнис?



Слика 1. Претприемачки екосистем

Извор: Светски Економски форум 2009.

Денешниот глобален свет располага со безброј можности, безброј погодности, но и безброј закани од страна на конкурентите. Претприемничката можност би можела да се искористи во креирањето на нов производ или услуга, отворање на нов пазар, развој на нови начини на организација, користење на нови материјали или воведување на нов производствен процес. Но во момент на реализацијата и креирањето на нов производ, се поставува прашањето дали веќе тој се појавил вчера на некој друг пазар? Затоа секоја идеја на претприемачот мора да биде навремено осмислена и да се делува брзо.

ДИЈАМАНТ НА НАЦИОНАЛНИ ПРЕДНОСТИ

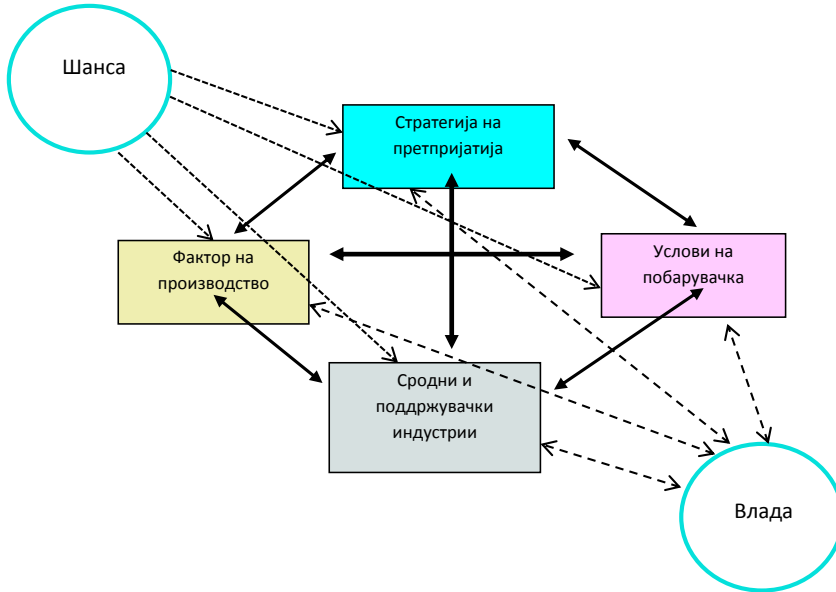

Слика 2. Мајкл Портер: Конкурентски предности на нациите
Извор: Бенет Р., Блит Ц.(2010): *Меѓународен маркетинг: планирање на стратегиите, настап на пазарите и реализација*. Скопје: Арс ламина, 2010. 23 стр

Различни информации и ситуации овозможуваат луѓето да донесат успешни одлуки за бизнис идеи. Некои луѓе имаат критички информации, информации кои помагаат да се помогне и идентификува можноста или да создадат нова идеја, иновативен производ или услуга и да ја најдат можноста што кај другите отсуствува.

Една од најважните улоги на претприемништвото е мобилноста и еластичноста на претпријатието, укинувањето и основањето нови работи во и надвор од пазарните случувања на националниот простор, односно неговиот ефективен механизам за реалокација на капиталот и спроведувањето на промените. Самата динамика е поголема меѓу

претприемачите со конципираната филозофија и системот на претприемништво. Општо земено, високиот профит или забразаниот раст не се цели на новото претприемништво, туку креирање нова организациона поставеност која ќе генерира постојан растеж. Аквизиција се спроведува преку подобрување на оперативноста и низ призмата на маркетингот, додека, организацијата и внатрешната скала на вредности обезбедува мотивација за спроведување на идејата во рамките на претпријатието.

Современата теорија на управување, поаѓа од објективните законитости на развојот на општеството и неговата економија, односно од фактот дека мултидимензионалните активности на претприемништвото се различни. Но, Улогата на претприемништвото е далеку поширока, таа се состои во обезбедување стабилност, поттик, иницијатива и приспособување на стопанството и општеството во целина, на постојаните динамички промени, но и приспособување на различните култури. Таквата улога на претприемништвото е универзална, без оглед на општествениот систем, неговата политичка, економска и културна филозофија.

Претприемништвото и културната димензионираност на компаниите

Современата теорија на управување, поаѓа од објективните законитости на развојот на општеството и неговата економија, односно од фактот дека мултидимензионалните активности на претприемништвото се различни. Но, Улогата на претприемништвото е далеку поширока, таа се состои во обезбедување стабилност, поттик, иницијатива и приспособување на стопанството и општеството во целина, на постојаните динамички промени, но и приспособување на различните култури. Таквата улога на претприемништвото е универзална, без оглед на општествениот систем, неговата политичка, економска и културна филозофија.

Успехот во бизнисот во различни земји со различна културна

„обоеност,, несомнено бара и „писменост,, и разбирање на различните култури. Под писменост во повеќе култури подразбираме разбирање на тоа како разликите во културата во различни земји или во рамките на една иста земја можат да повлијаат врз начинот на кој се практикува бизнисот. Во ова време на глобални комуникации, брз транспорт и светски пазари, кога ерата на глобалното село се чини дека само што не пристигнала, лесно е да се заборави колку навистина се различни разните култури. Под тенкиот површински слој на модерност, често остануваат длабоките културни разлики.

Колку во профилот на претприемачот се содржани одредени „траги,, или нишки од културниот идентитет. Поттикнувачка страна на претприемништвото, способноста за раст и трансценденција, за успехот кој води кон новите потфати, е иницирана од различни културни средини и насочени кон различни национални култури, претставува примарна дарба на креативната природа на претприемништвото, онаа дарба која ја поттикнува човековата имагинација и постојано го охрабрува за постојано докажување и постигнување.

Широм светот компаниите кои постигнале лидерска позиција на меѓународно ниво користат стратегии кои меѓусебно се разликуваат во секој поглед. Меѓутоа, иако секоја успешна компанија користи сопствена, посебна стратегија, основниот начин на делување - карактерот и траекторијата на сите успешни компании во суштина се исти и се должат на почитување на корпоративната култура.

Компаниите исто така ја имаат и „одговорноста,, во јакнењето на културната поврзаност и бизнис заедницата. Многу компании одржуваат семинари за своите вработени за да се запознаат и ги почитуваат различните културни нијанси. Во Силиконската долина, каде се сконцентрирани најголемиот број компании од ИТ секторот, компанијата Интел одржува семинари за своите вработени под наслов „Работење со Индија,,. Семинарот

има за цел да им помогне на вработените поефикасна соработка со 400.000 Индијци колку што се проценува дека живеат во Силиконската долина. Следен пример е компанијата АМД, која им овозможува на вработените од Индија да престојуваат во Тексас на месечна обука со своите менаџери од САД. Таму се запознаваат и едните и другите со различните културни карактеристики, приготвувајќи специфични национални јадења, гледаат индиски филмови, ја проучуваат индиската историја и сл. (Cavusgil, S.T., 2008. p. 127-128.)

Ваквите случувања во компаниите имале значително влијание и врз "созревањата" на поединецот, на неговата личност. Поединецот се ослободил од постојаните забрани и оние "ограничувања и стеги" кои ја загрозувале неговата природна егзистенција, со што се отвориле патиштата за негово слободно искажување. Во идните негови трансформации и промени на општеството и неговите институции, основна карактеристика на иновацијата била неизвесноста и постојаното истражување, ризикот, експерименталноста и пронајдоците. Претприемништвото секогаш ги следи ваквите трансформации, навлегува во длабочината на човековата природа и неговите желби за промена.

Индивидуалната иницијатива, преземањето ризик и одговорност, придонесуваат кон креирање на потфати за сопствена корист и за корист на претпријатието, подобрување на неговата стабилност и ефикасност, воедно ефикасност и стабилност на стопанството и целото општество. Ваквите карактеристики даваат пошироко и универзално значење на претприемчивоста кои се придвижуваат кон воведување новини, создавање идеи и обезбедување здружен капитал за придвижување и реализација на идеите. Во тој поглед ќе ја споменеме изјавата на К.Х. Олсен (K.H.Olsen), основач и претседател на компанијата Digital Equipment Corporation: предизвикот со кој се соочувам денес е дека постојат повеќе од 100.000 луѓе од различни нации и култури, кои работат заедно во еден ист правец, а сепак,

го задржуваат духот на претприемништвото. И навистина централно прашање кое денес се поставува, е вбризување претприемнички дух во општественото културно ткиво на индивидуата, она претприемништво кое теоријата и практиката го земаат како универзална вредност на секое општество.

Организациона културата и успешноста на работењето

Теоретичарите никогаш не успеале да се согласат во корист на една едноствана дефиниција на културата. Повеќето дефиниции ја нагласуваат важноста на заедничките вредности, норми, правила што важат во една организација. Со други зборови, организациската култура е заедничка перцепција поддржана од членовите на организацијата. Доминантната култура претставува пакет од најзначајни вредности споделени со повеќето членови на организацијата, кои ги афирмираат базичните претпоставки, верувања, убедувања и размислувања во конкретната средина. Во тој контекст ја проследуваме афирмацијата на следните вредности: напорна работа, лојалност кон клиентите, лојалност кон организацијата и потребата за внимателно однесување кон потрошувачите. Вака презентираниите вредности креираат доминантна носечка култура во една организација, која го насочува секојдневното однесување на вработените. Важни, иако често незабележани се субкултурите во организацијата. Тие претпоставуваат пакет на вредности споделени од мал број членови на групата.

Во седумдестеите години од деветнаесеттиот век, антропологот **Едвард Тејлор** ја дефинираше **културата** како *“комплексната целина која што вклучува знаење, верување, уметност, морал, закони, обичаи и други способности со кои се здобил човекот како член на општеството”*. Оттогаш беа понудени уште стотици други дефиниции. **Геерт Хофстеде**,

експерт за разлики меѓу културите и менаџментот ја дефинира културата како “*колективно програмирање на умот коешто ги разликува членовите на една човечка група од друга.*” Додека пак социолозите **Нејменвирт** и **Вебер**, на културата гледаат како на “*систем од идеи и тврдат дека овие идеи ја сочинуваат скицата на живеење*” (Hill, Charles W. L. 2007, 90-91)

Постои разлика меѓу ставовите кои ја определуваат, дефинираат организациската култура. Едни тврдат дека тоа е нешто што организацијата го поседува, а други дека е тоа нешто што организацијата всушност е. Еден од поистакнатите автори кој концептот на организациската култура го издига на повисоко научно ниво како концепт на посебна важност во менаџментот и теориите за организација е Едгар Шјан (Edgard Schein). Тој смета дека организациската култура е релевантен фактор за објаснување на индивидуалното и групното однесување во организациите, односно за тоа како тие работат и како проблемите можат подобро да се разрешат со помош на организациската култура.

Организациската култура и водството се меѓусебно поврзани и се мошне зависни. Како такви, тие не можат да се разберат еден без друг. Културата треба да ја третираме како сопственост на една независна одредена и стабилна социјална група и таа воедно претставува "научен" производ (продукт) на групното искуство и можеме да ја откриеме секаде каде што сретнуваме организација со сопствена историја (традиција) на постоење. Теориите за организациската култура се темелат врз претпоставките за луѓето и за организациите, нивното влијание и меѓусебната зависност.

Употребата на поимот култура во рамките на една организација асоцира на нешто што е невидливо, недопирливо, што всушност, е резултат на бихејвиористичката страна на организацијата (меѓусебните односи) и на организациската подлога што ги овозможува тие односи. Културата на организацијата опфаќа стекнати и пренесени технолошки и организациски

способности, навики и обичаи кои се причина за социјалните интеракции, определувајќи ја динамиката на однесувањето. Неуспешното разбирање меѓу луѓето и неусогласеноста на различните пристапи во третирањето на културата се должи на фактот што постојат разлики во мислењето, чувствувањето и дејствувањето на луѓето во најразлични средини. Во тој контекст, секоја индивидуа носи во себе матрица на мислење, чувствување и потенцијално дејствување, што се стекнува и учи во текот на животот.

Кој ја креира културата на претпријатието: основачот, членовите или околината? Едни велат дека културата е одредена од основачот, така што таа влијае врз личните вредности на претприемачот, неговите атрибути и акции. Овој приод предлага монолитна, интегрирана култура во која консензусот е посебно нагласен. На пример, Van Maanen и Barley (Van Maanen и Barley. 1985. p.38) во делото "Културна организација" (Cultural Organization) ја опишале фазата на формирање на организацијата како таква што важи за "социјален систем, обележан со ситни внатрешни или културни разлики". Процесот на креирање на култури може да е многу сложен, и вклучува и луѓе кои придонесуваат во формирањето на вредности, норми и претпоставки. Членовите на организацијата имаат влијание во процесот на креирање на културата, и дека степенот на дадената (придонесената) култура, зависи од задачата или од технологијата која ја користат работодавците со принудите од страна на главните во организацијата: во својот животен циклус и/или со надворешни фактори, како на пример, големите промени во околината на претпријатието.

Основачот на едно претпријатие е способен да вгради некои елементи во културата во претпријатието. На пример, Петигре (Pettigrew, 1979. p.570-581) ги опишал претприемачите како "творци на симболи, идеологии, јазици, ритуали, митови...". Понатаму, тој вели дека претприемачите ги користат овие елементи за да ги придобијат работодавците и членовите на тимот. Личните предрасуди на претприемачот,

исто така, може да се вградат во конкретната култура. Процесот на вградување на културниот елемент беше и опишан како процес на учење заради совладување на проблемите. Шеин вели дека елементите во културата се појавуваат кога некој ќе предложи решение за некој проблем со кој се соочува групата. Кога групата ќе почувствува дека решението на проблемот е добро, тој елемент ќе биде прифатен, и ако решението и понатаму се покаже како добро, елементот ќе биде задржан засекогаш и претставен на новите членови.

За секоја средина е значајно дали поединецот ќе се насочи кон деловност или хиерархиски вредности, односно неделовност, празна реторика и забрани, бидејќи од тоа зависи дали поединецот и општеството ќе постигнат поголеми или помали успеси.

Поаѓајќи од ваквите начела, развиените средини на Запад, дошле до одредени сознанија, дека е најдобро да се ослободи иницијативата на поединецот, најдобар владин апарат е оној кој најмалку наредува, и онаа моралност која најмалку се служи со забрани. Оттука ваквите општества уште многу одамна ги ослободиле своите претпријатија од разни видови политички и верски контроли. Потпирајќи се на таквите сознанија, овие општества развиле систем на слободно претприемништво за кого го адаптирале едукативниот систем на индивидуата. Со мотивацијата за успех овој систем во услови на конкуренција ја развил деловноста до граници кои станале составен дел на секојдневната егзистенција на поединецот.

Соочувањето со вистинската беспопштедна пазарна игра, во денешниот глобален натпревар претставува неминовен предуслов за остварување на промените. Во тој поглед, останува заложбата на нашата држава, дека постојано треба да се вложува во подготовката на стручни кадри, поттикнувајќи ги креативните и инвентивни потенцијали на секој поемец уште од најрана возраст, преку стручни и веќе докажани програми во доменот на претприемништвото. Бидејќи, како што ни покажува и старото

искуство, без темелно подготвени кадри, промените немаат изгледи за поголем и позначаен успех во сите полиња на општествениот развој.

Summary

The use of the term culture within an organization associated with something that is invisible, untouchable, what is the result of behavior party by the organization (relations) and the organizational base provided by these relations. The culture of the organization includes acquired and transferred technological and organizational skills, habits and customs that are the cause of social interactions, defining the dynamic behavior. Every successful company uses its own, separate strategy, unique mode of action, but the character and trajectory of all successful companies are essentially the same respect owed to the corporate culture. Every society today encourages transformation mechanisms and targeting a particular individual "entrepreneurial culture, ideology, religion and education" by means of mass media. What content and mechanisms for "preparation" and "streamlining" of the individual or group will choose a particular society is a fundamental issue, which depends on present and future of that society. In this context, each individual carries within a matrix of thought, feeling and action potential, which acquires and learns throughout life and is applied in the business world.

Successful entrepreneurs need a thorough understanding of all areas of business as well as the knowledge and ability to create business plans that address real market opportunities. The point is that the entrepreneur needs to collect the right information, in the right sequence, and in the right ways.

Користена литература

1. Cavusgil, S.T., Knight G., Riesenberger R.J.: *"International business: strategy, management and new reality."*. New Jersey: Pearson: Prentice Hall, 2008. p. 127-128.
2. Jojić, R.: *Preduzetništvo dileme i zablude jugoslovenske teorije i prakse upravljanja*. Beograd: Privredni pregled, 1988. str. 18-19.
3. Kraus S., O'Dwyer M., Gilmore A. *Entrepreneurial Marketing*, Budapest, Hungary, 2009, p. 1- 2.
4. OECD: *Small and Medium-sized Enterprises: Local Strength, Global Reach*, OECD Observer, OECD, 2002, стр. 3
5. Peter F. Drucker, *Innovation and Entrepreneurship*, Publisher: Harper Paperbacks, 2006, стр. 49
6. Pettigrew, M.A.: *On Studying Organizational Cultures: Administrative Science Quarterly*. Vol.24.(1979).pp.570-581.
7. Поповска, Златка [et all.]: *Менаџерството и претприемништвото во Македонија*. Скопје: Центар за европски и стратемиски истражувања: Економски факултет, 1993. стр. 64.
8. Темјановски Р.: *Претприемнички маркетинг менаџмент*. Скопје: ЕУРМ, 2008.
9. Hill, Charles W. L., *"International business: competing in the global marketplace"*, 6th Edition, McGraw-Hill/Irwin, 2007, 90-91
10. Van Maanen, Barley: *Cultural Organization: Fragments of a Theory*. In *Organization Culture*, 1985. p.38
11. Фити Т.: *Современите макроекономски концепции и економските политики*. Скопје: Економски факултет, 2001.стр. 62.

м-р Емануела Есмерова
СУГС „Арсени Јовков“ Скопје

ЕМОЦИОНАЛНАТА ИНТЕЛИГЕНЦИЈА И ЛИДЕРСТВОТО – ПРЕДИЗВИК ЗА ПРОМЕНИТЕ ВО ГЛОБАЛНОТО ОПШЕСТВО

Апстракт: Емоционалната Интелигенција и лидерството – предизвик за промените во глобалното опшество

Денес, повеќе од секогаш е нагласена потребата од квалитетно лидерство во организацијата. Целта на лидерството е да се развива чувство на припадност кон организацијата и кон заедничките вредности и идеи кои стануваат извор на овластување за сето она што другите мора да го направат. Лидерството подразбира визија, доверба, доследност, посветување, обучување на другите, динамичност, ентузијазам, и истото мора да биде присутно на сите нивоа на организацијата. Постојат голем број на дефиниции кои го опишуваат лидерството, но во сите нив може да се идентификуваат неколку концепти како централни: а) лидерството е процес, б) лидерството вклучува влијание, в) лидерството е феномен на групната динамика, г) лидерството е насочено кон постигнување на цел. Лидерството е процес на влијание врз активностите на индивидуата или групата во нивните напори да ја постигнат целта во дадената ситуација и да покаже и направи промени во глобалното опшество. Клучни особини на добрите, успешни лидери се: висок степен на комуникативност, самоувереност, самосвесност, сигурност, визионерство, прилагодливост, отвореност за промени, кредибилитет, способност за донесување одлуки, аналитичност, политичка свест, енергија, сочувствување со другите, стратегиска дарба,

свртеност кон луѓето и отворен дух кој дава сила и енергија за промените во глобалното општество.

Клучни зборови: лидер менаџер, глобални промени, емоционална интелигенција, глобално општество.

MA Emanuela Esmerova

Abstract: Emotional Intelligence and Leadership – Challenge for the Changes in the Global Society

Today, the need of quality leadership in every organization is more than ever outlined. The aim of leadership is to develop the feeling for affiliation to the organization and to our common ideas and values which are becoming resource in authorization to what other people have to do. Leadership means vision, confidence, consistency, dedication, training other people, dynamic, enthusiasm, and all of these things have to be present to all levels in the organization. There are many definitions describing leadership. However, they all identify a few general concepts: a) leadership is a process, b) leadership involves influence, c) leadership is a phenomenon of the group dynamics, d) leadership is directed to achieving the aim. Leadership is a process of influence over the activities of individuals or the group in their efforts to achieve the goal in a certain situation, and to show and make changes in the global society. The key characteristics of the good and successful leaders are: high level of communication, self-confidence, confidence, visionary attitudes, adjustment, openness for changes, credibility, capacity for making decisions, analytical, political consciousness, energy, compassion with others, strategic gift, directed to people and an open spirit which gives power and energy for the global society changes.

Key words: menager, global societu, leadership, intelligence, emotional, global shange.

1. Лидерство во глобално општество

Феноменот на лидерството е објаснуван преку повеќе теории: лидерството како вродена особина, бихејвиористичко, ситуационо, харизматско, трансформациско и трансакциско лидерство.

Од овие шест споменати теории, денес како најпопуларна се смета теоријата за трансформациското лидерство. Целта на трансформациското лидерство е да ги „трансформира“ луѓето и организациите во буквална смисла: да ги промени во срцата и умот, да ја зголеми визијата, нејзината јасност и разбирање, да ги потврди целите, да го направи однесувањето соодветно на верувањата, принципите и вредностите.²³³ Овој пристап укажува на тоа дека лидерите се создаваат, особините и вештините кои тие ги поседуваат се учат и се развиваат во глобалното општество. Постојат три нивоа на лидерство: стратегиски, оперативен и тимски лидер.

Лидерството ги вклучува и двете страни на човековото искуство, рационалниот и емоционалниот аспект. Сето ова е разбирливо бидејќи луѓето се разликуваат во нивните мислења и чувства, ставови, амбиции, однесувања. Ситуациите со кои секојдневно се среќаваат лидерите се многу сложени и комплексни и од нив бараат употреба на рационален и емоционален пристап полн со глобални промени.. Воспоставувањето на целите и донесувањето на одлуки е рационална активност, додека решавањето на конфликти, надминување на стресните ситуации, исполнети

²³³ Burns, J. M., *Leadership*, Harper Torch books, New York, 1979, p.20

со негативни емоции е активност која вклучува емоционален пристап и свесност за своите и емоциите на другите во глобалното општество.

Успешните лидери изразуваат висок степен на позитивна енергија која се шири во целата организација и придонесува за поголема мотивација на вработените, поголема продуктивност, намалување на стресни ситуации, подобра организациска клима како водич на промени во глобалното општество.

Во денешниот свет, да се биде успешен лидер значи да се остваруваат своите желби, потреби како и цели на организацијата. Остварувањето на истите доведува до чувство на задоволство, мир и радост. Бидејќи малкумина функционираат низ аспект на емоции, многу е пожелно тоа да почнат да се користат. Променливата конструкција на реалноста налага високи способности и квалитети на поединецот, па нема да биде на одмет секој лидер да почне да ја освестува својата емоционална интелигенција. Реалноста која е се помногубројна со информации, бара доза на отвореност кај лидерот. Емоционалната стабилност и зрелост може да придонесе за поуспешна интеракција со другите и одржување на меѓучовечките односи, поголема мотивација, поголеми способности, подобра способност на прилагодување, поголема продуктивност и ефективност, како и подобро водење на комуникација.²³⁴

Процесот на транзиција во Република Македонија остави големи последици во економијата и бизнисот, особено во организациите каде се појави криза на лидерството на сите нивоа: стратегиско, оперативно и тимско. Намалувањето на производството, губењето на работните места и отпуштањата, ниските примања или нив воопшто ги нема, реструктурирањето и приватизацијата, зголемувањето на неизвесноста и социјалната несигурност, се многу силни стресори со негативни последици за

²³⁴ Feldman, D. A., *The handbook of Emotionally Intelligent Leadership*, Leadership Performance Solutions Press, Virginia, 1999, p. 5

производството, креативноста, флексибилноста и општата виталност на голем дел од организациите, а секако и здравствената состојба на вработените. Иако сме уште далеку од тоа да нашите организации и општество ги пресметаат трошоците за ваквата состојба, тие се сигурно големи, како што се краткорочните и долгорочните загуби од недоволно користење на човечкиот потенцијал. Бројните проблеми кои произлегуваат од ваквите тешки состојби се големо време за лидерите во организациите. За нивно надминување и успешно функционирање лидерите мораат целосно да се вложат себе си, сиот свој интелектуален капацитет и вештини стекнати во своето работење. Но нивното искуство им покажува дека не е доволно и не секогаш води до успех овој начин на функционирање. Многу од проблемите кои ги имаат лидерите не можат да се надминат само со користење на рационалното и склоноста кон промени. Со други зборови лидерите во своето секојдневие се соочуваат со ситуации кои се со голем емотивен набој, чести конфликти, нарушени социјални односи, недоверба и разочарување. Во тие моменти тие се доживуваат себе си некомпетентни да ги надминат тие ситуации, бидејќи нивното знаење не е доволно. Нашиот систем на образование, воопшто, е насочен кон стекнување на огромна количина на знаење и информации, меморизирање на факти, податоци. Многу малку е насочен кон развој на аналитичко размислување, а уште помалку кон развој на креативно размислување. Интелигенцијата која толку многу се величи во нашиот систем на образование се покажува дека ниту оддалеку не е доволна за успешно функционирање во работниот живот, во организациите. Лидерите во голема мера го чувствуваат овој недостаток, кој секако се одразува на нивната успешност, ефективност и ефикасност. Академската интелигенција не овозможува подготовка за неволјите или можностите кои надоаѓаат со животните промени. Наспроти тоа што високиот IQ не е гаранција за успехот, угледот или животната среќа, нашите училишта и култура се потпираат на академските способности ставајќи ја во сенка

емоционалната интелигенција или низа особини, кои исто така многу влијаат врз нашата судбина. Емоционалниот живот е предмет кој може да се совлада со помалку или повеќе успех исто како и математика или читањето и вклучува многу способности. Од суштинско значење е вештината на владеењето со овие способности за да се разбере причината поради која една индивидуа во животот напредува, лесно се справува со новите настани, промените, со стресот, додека другата со ист интелект завршува во ќорсокак: емоционалната дарба е метаспособност која определува со каков успех ги користиме вештините што ги поседуваме, вклучувајќи го тука и „ладниот“ интелект.

Daniel Goleman²³⁵ со својот тим направил многу истражувања за следење на развојот на емоционалната интелигенција, начинот на нејзиното пројавување уште од најмала возраст и можностите за поттикнување на нејзиниот развој. Голем број од програмите за развивање на емоционалната интелигенција се воведени во училиштата, но и како редовни предмети во обуките и тренинзите на лидерите. Со подобрување на лидерските вештини како што се: самосвесност, решавање на проблеми (креативни и аналитички), поддржувачка комуникација, мотивирање на себе си и другите, справување со конфликти, делегирање на обврски, се подобруваат капацитетите на емоционалната интелигенција. Резултатите добиени од истражувањата покажале дека вработените кои ги доживуваат своите лидери како поддржувачки и со способност за интерперсонални контакти, што значи со висока емоционална интелигенција имаат:²³⁶

- помало ниво на професионално „согорување“;
- помалку доживуваат стрес;
- поретко заболуваат од болести кои се последица на стрес;
- повисока продуктивност;

²³⁵ Големан, Д., *Емоционална интелигенција*, Клуб Матица, Скопје, 2006, стр. 42

²³⁶ <http://www.eiconsortium.org/>

- повиска лојалност кон нивните организации; и
- поголема ефикасност во својата работа.

Овие резултати отсуствуваат кај вработените кои имаат лидери со пониска емоционална интелигенција. Лидерите со висока емоционална интелигенција влијаат на успехот на своите вработени, како што влијаат на сопствениот успех. Во организацијата каде лидерите се со висока емоционална интелигенција има помалку стресни ситуации, бројот на конфликти е многу помал, индивидуите многу повеќе соработуваат меѓу себе, поефективни се и со поголемо задоволство од интерперсоналните релации кои се развиени помеѓу нив.

Од истражувањата може да се заклучи дека корелацијата помеѓу IQ и успехот во животот (постигнување на високо место на работа во организацијата, задоволство со животот, продуктивноста во работат и слично) е околу нула.²³⁷ Високо интелигентните луѓе немаат поголема веројатност дека ќе бидат успешни во својот живот и задоволни од него од луѓето со пониска когнитивна интелигенција. Од друга страна емоционалната интелигенција се покажала дека е значајно позитивно поврзана со успехот во животот.²³⁸ Исто така, резултатите покажале дека емоционалната интелигенција е значајно позитивно поврзана со успешноста во справувањето со стресните ситуации на глобално ниво во глобалното општество.

Иако, генерално постои криза на лидерството на сите нивоа, сепак во Република Македонија има успешни лидери. Тие успеале да ги надминат проблемите на работа со развивање на определени особини и вештини, како што се: самосвест, мотивација, самоконтрола, емпатија и прилагодливост во односите. Со други зборови овие лидери почнале да развиваат некои од емоционалните вештини и компетенции кои ја сочинуваат емоционалната

²³⁷ Whetten D. A., Cameron K. S., *Developing Management Skills*, Prentice Hall, New Jersey, 2002, p. 122

²³⁸ Ibid. p, 222

интелигенција која подлежи на глобални и емоционални промени. Темата на трудот со наслов „Влијанието на емоционалната интелигенција врз лидерството“ е мошне инспиративна и неистражена, па затоа претставува почетен чекор во согледување на различните аспекти на емоционалната интелигенција и лидерството, како и степенот на развиеност на емоционалната интелигенција кај лидерите во Република Македонија. Намерата на овој труд е и да одговори на следното прашање: Кои особини и вештини на емоционалната интелигенција треба да ги поседуваат успешните бизнис-лидери во Република Македонија?

Лидерите кои имаат развиени емоционални вештини се поефикасни и поефективни во својата работа, од лидерите кои немаат развиени емоционални вештини. Во трудот ќе биде ставен акцент на трансформациското и трансакциското лидерство, како и на емоционално интелигентното лидерство

Емоционалната интелигенција поради своето големо влијание на работното место потребно е да се разгледа и од аспект на организација. Во секоја организација повеќе или помалку се применуваат различните емоционални вештини од страна на лидерите и од страна на следбениците. Токму поради тоа емоционалната интелигенција има свое влијание на организациската ефикасност и ефективност, климата и културата во организацијата. Различниот стил на лидерство остава трага на секој вработен и постојат истражувања кои укажуваат дека еден од најдобрите стилови е трансформацискиот стил на лидерство, каде постои најголем бенефит за организацијата, но и за самите вработени, на степенот на нивната мотивираност за работа, задоволството од работата и организациската лојалност со глобални промени.

Емоционално интелигентното лидерство подразбира ставање поголем акцент на емоционалниот аспект на лидерството, каде со многу поголема свесност ќе се доживуваат емоциите, истите ќе се контролираат и менаџираат во

зависност од потребите. Истражувањата покажуваат дека лидерите со развиени емоционални способности имаат повеќе можности да бидат задоволни и плодотворни (ефективни) во животот и да бидат господари на својот разум кој влијае врз нивната делотворност (ефикасност); а пак лидерите на кои им недостасува контрола на емотивниот живот водат внатрешни борби кои ги онеспособуваат да се посветат на работата и рационално да проценуваат

Заклучок

Квалитетни особини на добрите, успешни лидери се: висок степен на комуникативност, самоувереност, самосвесност, сигурност, визионерство, прилагодливост, отвореност за промени, кредибилитет, способност за донесување одлуки, аналитичност, политичка свест, енергија, сочувствување со другите, стратегиска дарба, свртеност кон луѓето и отворен дух.

Лидерите со висока емоционална интелигенција влијаат на успехот на своите вработени, како што влијаат на сопствениот успех. Во претпријатијата каде лидерите се со висока емоционална интелигенција има помалку стресни ситуации, бројот на конфликти е многу помал, индивидуите многу повеќе соработуваат меѓу себе во глобалното општество. Различниот стил на лидерство остава трага на секој вработен и постојат истражувања кои укажуваат дека еден од најдобрите стилови е трансформациониот стил на лидерство, каде постои најголем бенефит за организацијата, но и за самите вработени, на степенот на нивната мотивираност за работа, задоволството од работата и организациската лојалност. Во организациите каде има трансформациони лидери има помало ниво на стрес кај работените, посветеноста на работа е поголема, конфликтите се поретки. Во вакво претпријатија се подобри меѓучовечките

односи, има подобра клима за работа и соработка , без конфлики и фрустрации.

Претпријатијата се познати и со голема мера на тимско работење , добри односи и почитување на хиерархија на раководење и управување , како и ефикасна биснис и деловна комуникација

Summary

Quality characteristics of good, successful leaders are: high level of communication skills, self-confidence, awareness, confidence, vision, adaptability, openness to changes, credibility, decision-making skills, analytical skills, political awareness, energy, compassion for others, strategic talent, turning towards people and an open spirit.

Leaders with high emotional intelligence affect the success of their employees, as they affect their own success. The enterprises where leaders are with high emotional intelligence, have less stress, the number of conflicts is much smaller, individuals cooperate more with each other. Different leadership style leaves a trail of each employee and there are studies that indicate that one of the best styles is the transformational leadership style, where there is the greatest benefit to the organization, but also for the employees themselves, their level of motivation to work, job satisfaction and loyalty in organization. In organizations where there are transformational leaders, there is a lower level of stress for the employees, commitment to work is on a higher level, conflicts are rare. In such enterprises the interpersonal human relations are much better.

Користена литература

1. Hersey, P. & Blanchard, K. H., *Management of the organizational behavior-Utilizing Human Resources*, Prentice Hall, Inc., New Jersey, 1982, p. 83
- 2.. Burns, J. M., *Leadership*, Harper Torch books, New York, 1979, p.20
- Hughs, R., Ginnet, R., & Curphy,G., *Leadership: Enhancing the Lessons of Experience*, McGraw-Hill Singapore, 1999, p. 109
3. Feldman, D. A., *The handbook of Emotionally Intelligent Leadership*, Leadership Performance Solutions Press, Virginia, 1999, p.5
4. Големан, Д., *Емоционална интелигенција*, Клуб Матица, Скопје, 2006, стр.42
5. <http://www.eiconsortium.org/>
6. Whetten D. A., Cameron K. S., *Developing Management Skills*, Prentice Hall, New Jersey, 2002, p.122

м-р Иван Игњатов
Помошник главен ревизор за ИПА и
Овластен државен ревизор
„Ревизорско тело за ревизија на
ИПА“, Р. Македонија

ПРОЦЕСИТЕ НА ГЛОБАЛИЗАЦИЈА И ПРИБЛИЖУВАЊЕ НА ЗЕМЈИТЕ КАНДИДАТИ И ПОТЕНЦИЈАЛНИ КАНДИДАТИ ЗА ЧЛЕНСТВО ВО ЕВРОПСКАТА УНИЈА ПРЕКУ ИСКОРИСТУВАЊЕ НА ПОМОШТА ОД ИНСТРУМЕНТОТ ЗА ПРЕТПРИСТАПНА ПОМОШ (ИПА)

Апстракт: Со процесите на глобализација во економијата, се повеќе се актуализира прашањето за и приближување на земјите кандидати и потенцијални кандидати за членство во Европската унија преку искористувањето на помошта од инструмент за претпристапна помош (ИПА). Комисијата на Европските заедници во периодот 2007 – 2013 година го вовеле новиот инструмент за прет-пристапна помош за земјите кандидати и потенцијални кандидати за членство во Унијата, со цел да се поттикне соработката и да се помогне на земјата корисник во прогресивното усогласување со стандардите и со политиките на Европската унија во насока на соодветно зајакнување на националните економии и зголемување на конкурентноста при пристапот на странските пазари.

Секоја земја корисничка е должна да воспостави соодветен систем за користење и апсорпција на средствата од европските фондови, но еден од најважните предуслови за отпочнување на користењето на фондовите е воспоставување на соодветен систем за ревизија и контрола.

Системот за ревизија и контрола се состои од две нивоа, и тоа:

- На национално ниво, и
- На европско ниво.

Системот за ревизија и контрола на *национално ниво* се состои од воспоставување на соодветен контролен механизам во земјата корисник на европските фондови со цел наменско и законско искористување на средствата од Европската унија, како и верификација на ефективното функционирање на воспоставениот систем за менаџмент и контрола и веродостојност на финансиските информации кои се доставуваат до Европската Комисија.

Земјата корисник на европските фондови е потребно да воспостави:

- Внатрешен систем на ревизија и контрола (внатре во структурата за имплементација) и
- Надворешен систем на ревизија и контрола (независен од сите актери и структури во системот за имплементација).

Системот за ревизија и контрола на *европско ниво* се состои од:

- Внатрешен систем на ревизија и контрола (воспоставување на соодветни контролни механизми внатре во Европската комисија, преку формирање на сектори за ревизија и контрола внатре во соодветните Генерални Директорати кои се одговорни за следење на искористувањето на средствата од страна на земјата корисник) и
- Надворешен систем на ревизија и контрола (Европскиот суд на ревизори со седиште во Луксембург, институција која ја врши улогата на независен надворешен ревизор за европските средства во рамките на Европската унија).

Раководејќи се според максимата на познатиот мудрец Лао Це „Колку повеќе даваш, повеќе имаш” следува дека колку повеќе се вложува во воспоставувањето на соодветен систем за ревизија и контрола при користењето на европските фондови, до толку се повисоки резултатите од

вложениот труд, кои директно влијаат на правилното, наменско и законско искористување на помошта од Унијата.

Имајќи во предвид комплексноста на правилата и процедурите за користење на Европските фондови во периодот 2007 - 2013, кои се имплементирани во регулативите на Советот на Европа и Европската Комисија како и ратификуваните спогодби со земјите кориснички, со овој труд се настојува подедално да се објасни суштината на самиот процес, значењето и улогата на сите структури и тела кои се вклучени во системот на имплементација и следењето на резултатите од искористеноста на фондовите, како и потребата од воспоставување на соодветен систем за ревизија и контрола на имплементацијата и користењето на европските фондови во периодот 2007 – 2013, што ќе претставува база за понатамошно усвршување на контролниот механизам за наредниот програмирачки период 2014 – 2020 година.

PROCESSES OF GLOBALIZATION AND ACCESSION OF CANDIDATE COUNTRIES AND POTENTIAL CANDIDATES FOR EU MEMBERSHIP BY UTILIZING THE ASSISTANCE FROM THE INSTRUMENT FOR PRE-ACCESSION ASSISTANCE (IPA)

Abstract: The process of globalization of the economy, increasingly raises the question of accession of the candidate countries and potential candidates for EU membership through the use of assistance under the Instrument for Pre-Accession Assistance (IPA).

Commission of the European Communities in the period 2007 - 2013 year introduced a new instrument for pre-accession assistance to candidate countries and potential candidates for EU membership, in order to encourage collaboration

and help the beneficiary country in progressive alignment with the standards and policies of the European Union in order to properly strengthen the national economy and increase competitiveness in accessing foreign markets.

Each beneficiary country shall establish an appropriate system for use and absorption of EU funds, but one of the most important prerequisites for starting the use of funds to establish an appropriate system for audit and control.

System for audit and control consists of two levels, namely:

- The national level, and
- The European level.

System of audit and control at the national level consists of establishing an appropriate control mechanism in the beneficiary of European funds in order dedicated and lawful use of funds from the European Union, as well as verification of the effective functioning of the established system of management and control and reliability of financial information submitted to the European Commission.

The beneficiary of European funds is necessary to establish:

- Internal audit and system control (inside the structure for implementation) and,
- External system of audit and control (independent from all actors in the system and structures for implementation).

System of audit and control at European level consists of:

- Internal system of audit and control (establishment of appropriate control mechanisms within the European Commission, through the establishment of the audit departments within the respective DGs responsible for monitoring the use of EU funds by the beneficiary) and,
- External system of audit and control (European court of auditors in

Luxembourg, an institution that fulfills the role of an independent external auditor to European funds within the European Union).

Guided by the maxim of the famous sage Lao Ce Tung, “the more you give, more you have”, it means that the more we invest in the establishment of an appropriate system for audit and control for the proper use of European funds, we will have higher results from efforts that directly affect the proper, lawful and appropriate use of assistance from the Union.

Taking into account the complexity of the rules and procedures for the use of European funds in the period 2007 - 2013, which is implemented in the regulations of the Council of Europe and the European Commission and ratified agreements with recipient countries, this paper seeks to explain more in details the essence of the process, the role of all structures and bodies involved in system implementation and monitoring of the results of the use of EU funds, and the need to establish an appropriate system for audit and control for the implementation and use of European funds in the period 2007 - 2013 which will be a base for further upgrading of the control mechanism for the next programming period 2014-2020 year.

Вовед

Процесите на глобализација неминовно го актуализираат процесот на приближување на земјите кандидати и потенцијални кандидати за членство во Европската унија преку искористување на помошта од инструментот за претпристапна помош (ИПА).

Процесот на приближување на земјите кандидати и потенцијални кандидати за членство во Унијата преку зајакнување на сопстените економии и имплементација на помошта од европските фондови за земјите кориснички, претпоставува воспоставување и развој на соодветен системот за ревизија и контрола за ефикасно користење на европските фондови.

Основните предуслови за добивање на право за децентрализирано управување со средствата на Унијата е земјата да воспостави соодветен систем за имплементација на ИПА средствата и ефективен систем за ревизија и контрола на ефикасното користење на европските фондови.

Воспоставувањето на ефективен систем за имплементација на европските фондови е јасно пропишано во Регулативата на Европската Комисија бр. 718/2007, каде е укажано дека земјите потенцијални корисници на европските фондови (ИПА) е потребно во рамките на националните економии да воспостават соодветна структура на институции преку кои ќе се имплементираат европските фондови.

Доколку земјите кориснички на европските фондови не воспостават соодветен систем на институции и тела за ревизија и контрола на европските фондови, може да доведе до неправилно искористување на помошта од Унијата со краен резултат кој води кон финансиски корекции, т.е. враќање на европските фондови од националниот буџет на земјите кориснички и со тоа да се направи трајна штета на сопствениот имиџ и репутација на земјата.

Успешниот модел за воспоставен систем за ревизија и контрола на европските фондови, во практиката значи дека фондовите ќе се

имплементираат согласно правилата на Унијата, а согласно препораките од спроведените ревизии ќе се подобри начинот на управување и искористување на помошта, што ќе допринесе кон зголемување на апсорпционите капацитети на земјата корисник, а придобивките ќе ги почувствуваат сите страни: државата, бизнис секторот и граѓаните.

1. Поим ИПА и потребата од воведување на новиот инструмент

Под поимот ИПА се подразбира новиот Инструмент за претпристапна помош, кој е воведен од страна на Европската Комисија и го покрива периодот 2007 – 2013 година.

Всушност уште во 2006 година Советот на Европа ја донесе Регулативата 1085 за воспоставување на новиот инструмент ИПА преку кој Европската Комисија во периодот 2007 – 2013 година ќе им помага финансиски на земјите кандидати и потенцијални кандидати за членство во Унијата.

Помошта од страна на Европската Унија кон земјите кандидати и потенцијални кандидати за членство во Унијата е насочена со цел да се обезбеди континуирана поддршка на нивното прогресивно усогласување со стандардите и политиките на Европската Унија, вклучувајќи го, онаму каде што е соодветно и *acquis communautaire*, во поглед на членството.²³⁹

Инструментот за Претпристапна Помош (ИПА) ги заменува претходните програми (CARDS, ISPA, PHARE, SAPARD, Претпристапниот Инструмент за Турција), преку кои Европската унија обезбедуваше помош на земјите кандидати и потенцијални кандидати во претходниот програмски период, пред 2007та година.

²³⁹ COUNCIL REGULATION (EC) No 1085/2006 of July 2006 establishing an Instrument for Pre-Accession Assistance (IPA), Official Journal of the European Union L210/4, член 1.

Согласно новата финансиска перспектива на Европската Унија од 1ви Јануари 2007та година се воведува новиот Инструмент за Претпристапна Помош (ИПА) која ја опфаќа финансиската перспектива во периодот 2007 – 2013 година.

Во Јуни 2007та година Европската Унија ја донесе регулативата број 718 за спроведување на регулативата број 1085/2006 за воспоставување на Инструментот за Претпристапна Помош (ИПА).

Регулативата број 718/2007 во меѓународната литература може да се сретне и под поимот Регулација за имплементирање на ИПА (IPA Implementing Regulation).

Врз основа на Регулацијата 1085 за воспоставување на новиот инструмент ИПА и на Регулацијата број 718 за спроведување на регулативата број 1085/2006 за воспоставување на Инструментот за Претпристапна Помош (ИПА), секоја земја корисник со Европската унија потпишува:

✓ Рамковна спогодба склучена помеѓу Комисијата на Европските Заедници и земјата корисник, за правилата за соработка во врска со финансиската помош на ЕЗ за земјата корисник во рамките на спроведување на помошта според инструментот за претпристапна помош (ИПА) – Рамковна спогодба, и

✓ Спогодба помеѓу Владата на земјата корисник и Комисијата на Европските Заедници за правилата за финансиска соработка во однос на финансиската помош од Европската Комисија на земјата корисник и спроведување на помошта според компонентата V (ИПАРД) од инструментот за претпристапна помош (ИПА) – Секторска спогодба.

2. Карактеристика на ИПА фондовите

Помошта која што се доделува на земјите кориснички е во насока и се базира на приоритетите кои се идентификувани во:²⁴⁰

- ✓ Европското партнерство,
- ✓ Партнерството за пристапување,
- ✓ Националната програма за усвојување на правото на ЕУ,
- ✓ Изваштаите и документите за стратегија што се содржат во годишните пакети за проширување на Комисијата,
- ✓ Спогодбата за стабилизација и асоцијација и
- ✓ Рамката за преговори.

Поддршката на земјите кандидати и потенцијални кандидати од страна на Европската Унија во периодот 2007 – 2013 преку Инструментот за Претпристапна Помош (ИПА) е насочена кон следните области:

- ✓ Зајакнување на демократските институции и на владеењето на правото, вклучувајќи го и неговото спроведување;
- ✓ Промовирање и заштита на човековите права и на основните слободи и зајакнато почитување на малцинските права,
- ✓ Промоција на половата еднаквост и на недискриминацијата;
- ✓ Реформи на јавната администрација, вклучувајќи го и воспоставувањето систем за децентрализирано управување со помошта намената за земјата-корисничка, во согласност со правилата утврдени во Регулацијата (ЕЗ, Евроатом) бр.1605/2002;
- ✓ Економска реформа;
- ✓ Развивање на граѓанското општество;
- ✓ Социјална вклученост;

²⁴⁰ COMMISSION REGULATION (EC) No 718/2007 of 12 June 2007, Implementing Council Regulation (EC) No 1085/2006 establishing an instrument for pre-accession assistance (IPA), L170/5, член 4.

- ✓ Мерки за помирување, градење на довербата и за реконструкција, и
- ✓ Регионална и прекугранична соработка.

Основен предуслов за користење на помошта преку Инструментот за Претпристапна Помош (ИПА) е земјата кандидат или потенцијален кандидат за членство во Унијата да ги има воспоставено соодветните тела и структури потребни за имплементирање на помошта согласно барањата од страна на Европската Унија.

Потребната структура за имплементација на ИПА фондовите која што земјата корисник е потребно да ја воспостави во својата земја се состои од следните тела и органи.²⁴¹

1. Национален ИПА Координатор
2. Стратешки координатор за компонентата за регионален развој и за компонентата за развој на човечки ресурси
3. Надлежен координатор за акредитација
4. Национален координатор за авторизација
5. Национален фонд
6. Оперативна структура по компоненти на ИПА или во програма
7. Ревизорско тело

Имплементацијата на ИПА фондовите во земјата корисник може да се спроведе преку централизирано управување, децентрализирано управување, заедничко управување и поделено управување.

Централизирано имплементирање на ИПА средствата во земјата корисник значи дека целосната одговорност за имплементацијата на помошта во земјата корисник ја има Делегацијата на Европската Комисија

²⁴¹ COMMISSION REGULATION (EC) No 718/2007 of 12 June 2007, Implementing Council Regulation (EC) No 1085/2006 establishing an instrument for pre-accession assistance (IPA), L170/10, член 21.

која ги спроведува тендерските постапки, склучувањата на договорите и е одговорна за следење и контрола на имплементацијата на проектите.

Децентрализирано имплементирање на ИПА средствата во земјата корисник значи дека земјата корисник ги има воспоставено соодветните органи и тела за имплементирање на ИПА фондовите, има изготвено и доставено до Европската Комисија пакет за акредитација и има добиено позитивна одлука за децентрализирано управување со ИПА фондовите на нејзината територија.

Заедничкото управување со ИПА средствата се користи кога земјите заедно учествуваат во процесот на имплементација на ИПА фондовите. Ова е карактеристично за ИПА компонента 2 – прекугранична соработка и ИПА компонента 1 (ТАИВ) за регионални и хоризонтални програми и програми кои вклучуваат и меѓународни организации.

Поделено управување со ИПА фондовите е карактеристично за ИПА Компонента 2 – прекугранична соработка во случајот кога прекуграничната соработка се воспоставува помеѓу земја членка на Европската Унија и земја кандидат или потенцијален кандидат за членство во Унијата.

Една од карактеристиките на ИПА фондовите е начинот на нивно програмирање односно обезбедување на соодветна кохерентност помеѓу ИПА компонентите, како и планирање на финансиските алокации во текот на програмскиот период 2007-2013 година.

Планирањето на ИПА фондовите и дефинирањето на приоритетните сектори, приоритетните оски и приоритетните мерки и активности се дефинираат во повеќегодишните индикативни плански документи (MIPD), додека финансиските алокации распоредени по години и по земји кориснички е прикажано во повеќегодишната индикативна финансиска рамка (MIFF).

3. Земји кориснички на ИПА фондовите

Инструментот за Претпристапна Помош можат да го користат земјите кандидати и потенцијални кандидати за членство во Унијата.

Помошта која ја дава Унијата на земјите кориснички е насочена во соодветни приоритетни области, кои се распределени во 5 (пет) ИПА компоненти и тоа:²⁴²

- ❖ Помош за транзиција и институционална надградба
- ❖ Прекугранична соработка
- ❖ Регионален развој
- ❖ Развој на човечки ресурси и
- ❖ Рурален развој

Основната карактеристика и разлика помеѓу земјите кандидати и потенцијални кандидати за членство во Унијата од аспект на можноста и пристапот до финансиските алокации преку Инструментот за Претпристапна Помош (ИПА) е во следното:

- Земјите кандидати за членство во Унијата имаат можност и целосен пристап за користење на помошта преку сите 5 ИПА компоненти
- Земјите потенцијални кандидати за членство во Унијата имаат можност и целосен пристап за користење на помошта преку првите 2 ИПА компоненти, а помошта преку ИПА компонентата за Регионален развој, ИПА компонента за Развој на човечки ресурси и ИПА компонента за Рурален развој можат да ја користат преку првата ИПА компонента (ТАИВ).

²⁴² COUNCIL REGULATION (EC) No 1085/2006 of July 2006 establishing an Instrument for Pre-Accession Assistance (IPA), Official Journal of the European Union L210/4, член 3.

4. Можности и предизивици при користењето на ИПА фондовите

Користењето на ИПА фондовите земјите корисници го вршат преку подготовка и имплементација на ИПА проекти. Проектите кои се имплементираат преку ИПА се насочени кон усогласување на земјите кандидатки и потенцијални членки со стандардите на Европската Унија, како и воспоставување на потребните тела и органи и подготовка на земјите кориснички за децентрализирано управување со фондовите од Европската унија.

Децентрализираното управување со ИПА фондовите, вклучува пренесување на одговорноста од страна на Европската комисија на земјата корисник. Земјата корисник е потребно согласно Регулацијата 718²⁴³ (член 21) да ги воспостави потребните ИПА тела и органи, т.е. да воспостави ИПА систем преку кој ќе се имплементираат ИПА фондовите. Откако земјата корисник ќе ги воспостави потребните органи и тела и ќе го подготви и достави до Европската комисија пакетот за акредитација, се очекува земјата корисник да добие позитивна одлука за децентрализирано управување, каде земјата корисник е одговорна за објавување и спроведување на тендерските постапки, како и склучување на договорите, како и одговорна за финансиското и административно управување со ИПА проектите.

Покрај горенаведеното, помошта исто така помага да се подготват земјите кандидати за членство во унијата за методите на раководење кои тие ќе треба да ги применуваат како земји членки во унијата.

При користење на финансиската помош преку ИПА фондовите, земјата корисник преку имплементација на проекти во соодветните приоритетни области кои се распоредени во петте ИПА компоненти, ги има следните можности:

²⁴³ COMMISSION REGULATION (EC) No 718/2007 of 12 June 2007 implementing Council Regulation (EC) No 1085/2006 establishing an instrument for pre-accession assistance (IPA), Official Journal of the European Union L 170

- Преку ИПА Компонента 1 – Помош во транзиција и институционална надградба, се овозможува во земјата корисник создавање на услови за ползување на поефикасни јавни услуги, создавање на поефикасен судски систем, користење на Европските програми за образование итн.

- Преку ИПА Компонента 2 - Прекугранична соработка, земјата корисник има можност за подготовка на проекти за културно и останато поврзување со граѓаните од општините во соседните земји (преку НВО), проекти за заштита на животната средина во пограничниот регион, развивање на туризмот, итн.

- Преку ИПА Компонента 3 – Регионален развој, за земјата корисник се отвараат можности за подготовка на проекти за подобрување и поефикасно користење на современа транспортна мрежа, користење на современи системи за заштита на животната средина (третман на отпадни води, управување со цврст отпад...)

- Преку ИПА Компонента 4 – Развој на човечки ресурси, можностите за земјата корисник се насочени кон користење на грантови за мобилност на работна сила, преквалификација на невработените, како и унапредување на почитувањето на правата на ранливите социјални групи.

- Преку ИПА Компонента 5 – Рурален развој, земјата корисник има можности за подобрување на аграрниот сектор преку пристап до неповратни средства за инвестиции во изградба на фарми и окрупнување на земјоделски економии, неповратни средства за диверзификација на руралната економија и подобрување на руралниот сектор.

Заклучок

Европската комисија во 2006 година го претстави новиот инструмент за претпристапна помош (ИПА) преку кој на земјите кандидати и

потенцијални кандидати, Унијата им овозможува финансиска помош во периодот 2007 – 2013 со цел зајакнување на економиите и приближување кон ЕУ стандардите.

Основните предуслови за добивање на право за децентрализирано управување со средствата на Унијата е земјата да воспостави соодветен систем за имплементација на ИПА средствата и ефективен систем за ревизија и контрола на ефикасното користење на европските фондови во периодот од 2007 – 2013 година.

Воспоставувањето на ефективен систем за имплементација на европските фондови во периодот од 2007 – 2013 година е јасно пропишано во Регулативата на Европската Комисија бр. 718/2007 каде е укажано дека земјите потенцијални корисници на европските фондови (ИПА) е потребно во рамките на националните економии да воспостават соодветна структура на институции преку кои ќе се имплементираат европските фондови, и тоа:

- ✓ Национален ИПА координатор (НИПАК),
- ✓ Стратешки координатор за ИПА компонента 3 и ИПА компонента 4,
- ✓ Надлежен координатор за акредитација,
- ✓ Национален координатор за авторизација,
- ✓ Национален фонд,
- ✓ Оперативна структура (ЦФЦД, ИПАРД Агенција, Тело за управување)
- ✓ ***Орган за ревизија (Ревизорско тело).***

Во рамките на ИПА системот од огромно значење е вооспоставувањето и развојот на ефективен систем за ревизија и контрола на ефикасното користење на европските фондови во периодот од 2007 – 2013 година, односно воспоставување на соодветен систем на интерни контроли во ИПА системот, развој на внатрешната ревизија во ИПА системот, како и

правилно воспоставување и зајакнување на капацитетите на надворешната ревизија на ИПА која се спроведува од страна на Ревизорските тела за ИПА (Audit Authorities).

Ревизорските тела кои всушност ја имаат улогата на независен, надворешен ревизор од системот за имплементација на ИПА, потребно е да бидат воспоставени од страна на Владата на земјата корисник, притоа определувајќи се за опцијата која е најдобра за одржување на нивната функционална, финансиска и професионална независност.

Од искуствата во другите земји може да се заклучи дека пристапот за воспоставување на Ревизорските тела е различен, зависно од програмскиот период во кој се овозможува помошта од Унијата, како и правилата кои треба да се почитуваат во односниот период.

Во периодот пред 2007 година, Ревизорските тела се формирани во рамките на министерствата за финансии, додека во периодот од 2007 година, од спроведените анализи може да се заклучи дека во земјите кориснички на европските фондови во периодот 2007 – 2013, т.е. ИПА фондовите, како најдобро решение за воспоставувањето на Ревизорските тела е нивното формирање во рамките на Врховните ревизорски институции (Државни заводи за ревизија), или како целосно независни правни лица (Агенции).

Формирањето на Ревизорските тела во рамките на државните ревизорски институции (Македонија, Црна Гора), согласно препораките од Европската комисија се решенија на краток рок, но долгорочно, со цел Ревизорското тело да не ја загрозува независноста на Врховната Ревизорска Институција во рамките на која истото функционира, потребно е Ревизорското тело на долг рок гледано, да биде формирано како посебно правно лице, посебен правен субјект кој ќе биде целосно независен од Врховната Ревизорска Институција и од другите тела и структури од ИПА системот.

Ревизорските тела е потребно да имаат соодветни капацитети со цел да ја правилно остваруваат својата основна дејност – вршењето на ревизија со цел верифицирање на ефективното и стабилно функционирање на воспоставениот сиустем за управување и контрола со ИПА средствата, како и веродостојноста на сметководствените информации кои се доставуваат до Европската комисија.

Најголемите предизвици со кои се соочуваат земјите кориснички на европските фондови во периодот 2007-2013 е континуирано зајакнувањето на капацитетите на Ревизорските тела и целосна реализација на годишните ревизорски активности со цел оценка на ефективното и стабилно функционирање на ИПА системот и заштита на интересите на даночните обврзници.

Ревизорските тела за ревизија на европските фондови, ги организираат и спроведуваат ревизиите во согласност со меѓународно прифатените ревизорски стандарди и резултатите од ревизорска работа изработуваат Годишни ревизорски извештаи и Годишни ревизорски мислења, кои ги доставуваат до соодветните Генерални Директорати по ИПА компонентите при Европската Комисија во Брисел и до Надлежниот координатор за акредитација во земјата корисник, односно до Министерот за финансии.

Развојот на ефективен систем за ревизија и контрола на ефикасното користење на европските фондови во периодот од 2007 – 2013 година е голем предизвик на земјите кориснички, а согласно извршените истражувања и практичното искуство во областа, најголемите предизвици со кои се соочуваат Ревизорските тела како и единиците за Внатрешна ревизија се следните:

- ✓ Зајакнување на правната рамка за воспоставување на ревизорските институции за ревизија на европските фондови, преку подготовка

и донесување на посебен закон за ревизија на европските фондови или закон за формирање на ревизорските институции,

- ✓ Зајакнување на институционалните капацитети на ревизорските институции, преку изработка на нови или модифицирање на постојните прирачници за ревизија на европските фондови и нивната целосна усогласеност со меѓународно прифатените ревизорски стандарди, како и подготовка на интерни документи во институциите (долгорочна стратегија за развој, стратегија за ревизија, стратегија за мотивирање и задржување на вработените, годишни планови за работа, Анализа на обемот на работа, планови за обука, ...)
- ✓ Несоодветни или недоволни работни услови – потреба од нови или дополнителни работни простории,
- ✓ Недоволен број на вработени согласно изработената Анализа на обемот на работа,
- ✓ Потреба од континуирана едукација и стручно усовршување на ревизорите преку воспоставување на систем на обуки од областа на ревизијата и европските фондови,
- ✓ Целосна опременост и обученост на ревизорите со соодветна ИТ опрема и специфична опрема за спроведување на контролите на лице место (возила, ласерски мерачи, ГПС уреди, фотоапарати, чизми и униформи...)
- ✓ Воспоставување на добра комуникација со Европската Комисија, како и со националните тела и структури за користење на европските фондови.

Добро воспоставениот систем на ревизија и контрола на начинот на искористување на средствата од европските фондови, значи добро воспоставена внатрешна ревизија во системот, како и постоење на

функционално независна ревизорска институција (Audit Authority) која континуирано ќе ја следи имплементацијата и искористувањето на европските фондови во согласност со правилата и критериумите поставени од страна на Европската Комисија. Внатрешните и надворешните ревизорски институции е потребно меѓусебно да имаат професионална, отворена и континуирана соработка која ќе допринесува до подобар квалитет на спроведените ревизии.

Со цел конкретизирање на начинот на соработка и размената на информации а притоа обезбедување на потребното ниво на професионалност и независност во работењето, а со цел зајакнување на системот за ревизија и контрола, праксата покажа дека е пожелно да се потпишат Меморандуми за разбирање и соработка помеѓу сите актери и тела во ИПА системот, т.е. (НИПАК, КАО, НАО, НФ, ЦФЦД, Линиски министерства, Ревизорско тело, Тело за управување и ИПАРД Агенцијата).

Земјите кориснички на европските фондови во претстојниот период ќе бидат соочени со предизвикот од зајакнување на капацитетите во претстојниот програмски период 2014 – 2020 година, во кој Европската Комисија ќе продолжи со континуирана поддршка на земјите кандидати и потенцијални кандидати во процесот кон добивање статус на земја членка во Унијата.

Од посебно значење е навременото и континуирано зајакнување на капацитетите, имајќи го во предвид и времето и начинот на имплементација на фондовите (n+3), односно во наредните години земјите кориснички на ИПА фондовите сеуште тековно ќе ги имплементираат проектите од програмскиот период 2012 и 2013 година, како и контролите на лице место кои ќе треба да се спроведат откако ќе се имплементира проектот (ex-post), со цел да се контролира и потврди долгорочна одржливост на инвестицијата (5 години по последната исплата). Овие активности од аспект на временската рамка за првиот програмски период (2007-2013) за

имплементација на европските фондови (ИПА I) и вториот програмски период (2014-2020) за имплементација на европските фондови (ИПА II), е потребно да бидат правилно и навремено испланирани, капацитетите зајакнати и институциите целосно подготвени за периодот кога ќе имаат зголемен обем на работа поради преклопување на првиот и вториот програмски период.

Воспоставувањето на ефективен систем за ревизија и контрола на искористувањето на европските фондови, е предуслов и директно влијае врз зголемувањето на ефективноста на воспоставениот систем за имплементација на европските фондови, наменско и законско искористување на средствата, намалување на ризикот од неправилности и можни измами кои се поврзани и резултираат со евентуални финансиски корекции кои ќе треба да се исплатат на Европската комисија од националниот буџет.

Преку воспоставување и развој на системот за ревизија и контрола за ефикасно користење на европските фондови во периодот од 2007 – 2013 година, понатамошно зајакнување на институциите, обезбедување на доволен број на вработени, обезбедување на континуирана обука за мониторинг, контрола и ревизија на проектите, добра соработка помеѓу институциите во ИПА структурата, земјите кориснички на ИПА средствата испраќаат јасна порака до Европската Комисија дека се потполно свесни за ризиците од можни злоупотреби, ненаменско и незаконско искористување на ИПА средствата и подготвени се за предизвиците при имплементирање на европските фондови во новиот програмски период 2014-2020 (ИПА II).

Користена литература

- http://ec.europa.eu/anti_fraud/
- http://ec.europa.eu/anti_fraud/about-us/mission/index_en.htm
- <http://ec.europa.eu/dgs/agriculture/>
- <http://ec.europa.eu/enlargement/>
- http://ec.europa.eu/regional_policy/index_en.cfm
- <http://eca.europa.eu/portal/page/portal/Organisation/Organisationchart1>
- [http://en.wikipedia.org/wiki/DirectorateGeneral_for_Employment,_Social_Affairs_and_Equal_Opportunities_\(European_Commission\)](http://en.wikipedia.org/wiki/DirectorateGeneral_for_Employment,_Social_Affairs_and_Equal_Opportunities_(European_Commission))
- http://en.wikipedia.org/wiki/International_Federation_of_Accountants
- <http://eur-lex.europa.eu/en/index.htm>
- <http://mk.wikipedia.org>
- COMMISSION REGULATION (EC) No 718/2007 of 12 June 2007, Implementing Council Regulation (EC) No 1085/2006 establishing an instrument for pre-accession assistance (IPA), L170/5
- COUNCIL REGULATION (EC) No 1085/2006 of July 2006 establishing an Instrument for Pre-Accession Assistance (IPA), Official Journal of the European Union L210/4,
- AICPA: Codification of Statements on Auditing Standard, AICPA, New York 2011
- Arens A, James K. Loebbecke: Auditind – An Integrated Approach, eight edition, Prentice Hall International, Inc., Upper Saddle River, New Jersey, USA, 2000
- Arens A., Beasley M., Elder R., Auditing and Assurance services (10th edition), Prentice Hall 2005
- Steven M. Bragg “Financial Analysis: A Controller's Guide”, 2012
- Tim Hant, Silvija Gajin, Marina Sretenović “Priručnik za internu komunikaciju”, 2006
- W. G. Kell – W. C Boynton – R. E. Ziegler: Modern Auditing (Third Edition), John Wiley & Sons, New York 1986,
- www.eurosai.org
- www.intosai.org

- Божиновска Лазаревска З., „Ревизија“, Економски факултет, Скопје 2001
- Доц. Д-р. З. Божиновска Лазаревска, „Ревизија“, Економски факултет, Скопје 2001
- Д-р Б. Виторовиќ и Д-р М. Антиќ: “Основи ревизије”, ССРС, Београд 1996
- Д-р Милорад Стојиљковић, “Стање и перспективе развоја државне ревизије у Републици Србији”, Часопис Рачуноводство бр.9-10,Београд 2007год.

ДИРЕКТНИОТ МАРКЕТИНГ ГЛОБАЛЕН ПРЕДИЗВИК

Апстракт: Директниот маркетинг претставува непосредно комуницирање со постојните или потенцијалните купувачи со цел да се обезбеди продажба на производите или услугите или да се зголеми свесноста за нив.

За многу бизнис активности или компании, директниот маркетинг претставува најефективна форма на маркетингот кој го применуваат во нивното работење. Тој овозможува конкретно насочување кон целните купувачи подобро од било кој друга маркетинг метод на комуницирање со купувачите.

Вовед

Директниот маркетинг овозможува да се развијат посебни форми на одговор на целните групи на купувачи. Тој е корисно маркетинг средство за компаниите од причини што овозможува да се насочат ограничените средства кон подрачјата, односно купувачите кои најверојатно ќе донесат очекувани резултати, да се измери резултатот од директниот одговор кон купувачите, да се тестираат маркетинг активностите насочени кон целните купувачи за да се види што треба да се направи пред да се остварат вкупните маркетинг активности.

Директниот маркетинг овозможува да се зголеми продажбата кај постојните купувачи, да се гради лојалност од купувачите, повторно да се воспостават односи со изгубените купувачи, да се развијат нови бизниси.

1. Основни карактеристики на директниот маркетинг

Директниот маркетинг²⁴⁴ претставува активен маркетинг пристап кој ги носи производите и услугите кон купувачите директно, место да се чека тие да дојдат во продавницата или на друг начин да ги побараат за да дојдат до нив. Тој е форма продажба на производи и услуги без користење на продавници и често се нарекува одреден или индивидуален (еден кон еден) маркетинг. Наместо општи комуникации или испраќање пораки на голем број од потенцијалните купувачи, директниот маркетинг, дури и тие кои ги сочинуваат добро определените сегменти, директниот маркетинг е насочен кон целни групи на поединци. Директниот маркетинг не е насочен само кон комуницирањето со купувачите, туку тој се поврзан и со дистрибуцијата на производите и услугите. Со примената на директниот маркетинг компаниите имаат можност да ги отстранат маркетинг посредниците и да ги продаваат нивните производи и услуги директно на купувачите.

Најголемиот број на активности на директниот маркетинг имаат за цел да се остварат резултати во продажбата. Меѓутоа треба да се истакне дека директниот маркетинг не треба да се користи како кусорочно маркетинг средство за комуницирање со купувачите, туку напротив, тој треба да се користи како дел од интегрираниот систем за градење на долгорочни односи со купувачите.

Директниот маркетинг има три основни карактеристики и тоа:

- Директниот маркетинг е интерактивен однос со купувачите што значи дека постои двонасочна комуникација, односно двостран контакт меѓу учесниците во комуницирањето, односно меѓу компанијата и нејзините купувачи,

²⁴⁴ Geoff Lancaster: *Direct Marketing*, 2011

- Директниот маркетинг предизвикува (моментален) одговор, односно реакција на купувачите. Одговорот, односно реакцијата може да биде искажан преку телефон, барање за добивање подетални информации за производот или услугата и начинот на нивно обезбедување, доставување на порачка и слично,

- Резултатите од реакциите на купувачите на директниот маркетинг се мерливи.

Активностите на директниот маркетинг се засноваат на бази на податоци и медиуми за интерактивно комуницирање. Базите на податоци овозможуваат да се одбере целниот пазар кон кој ќе се дејствува. Продажната комуникација на директниот маркетинг бара остварување на контролиран и однапред планиран пристап на преземање на активности. Мерливоста на активностите на директниот маркетинг значи оценување на успешноста на активностите кои се реализирани.

2. Дефинирање на директниот маркетинг

Директниот маркетинг претставува интерактивен систем кој користи повеќе медиуми за да се влијае и да се приедизвика купувачот да оствари некоја акција или трансакција.²⁴⁵ Директниот маркетинг, односно неговата појава се поврзува со каталожката продажба, но треба да се истакне дека таа е само една од формите или техниките, кои се применуваат при употребата на директниот маркетинг. Директниот маркетинг претставува збир на активности со помош на кои продавачот настојува да ги размени своите стоки со купувачот. Продавачот вложува директни напори кон целиот купувач користејќи повеќе медиуми, како на пример, директна

²⁴⁵ Дефиниција на Direct Marketing Association, 2011

продажба, директна пошта, телемаркетинг, кабелска телевизија, е – маил и слично.

Кога станува збор за директниот маркетинг²⁴⁶, треба да се има во предвид фактот дека тој претставува многу повеќе од праќање директна пошта и каталози на потрошувачите преку кои што се промовираат и се нудат производите и услугите. Тој се состои од промовирање базирано на директни реакции од страна на потрошувачите, при што се креираат бази на податоци во врска со потрошувачите.

Овие бази на податоци се базираат на минатото однесување на купувачите, врз основа на што претпријатијата или компаниите ги прилагодуваат/создаваат старите/новите производи во согласност со индивидуалните потреби и желби на потрошувачите. Овој вид на маркетинг активност се темели на активности кои треба да обезбедат ефикасност, односно намалување на трошоците. Директниот маркетинг се дефинира во поширока смисла како процес при којшто се евидентираат однесувањето на клиентите и трансакциите што ги вршат. Притоа прибраните податоци за клиентите се користат во активностите за насочување кон целните групи, како и закон извршување и контрола на релевантните маркетинг активности, коишто се преземаат за започнување, развивање и продолжување на профитабилни односи со клиентите.

Директниот маркетинг се одликува со неколку основни карактеристики, при што овозможува и многубројни поволности како за компаниите така и за потрошувачите:

- Тој не се однесува на јавноста, бидејќи пораките коишто се испраќаат се наменети за одреден, индивидуален потрошувач;
- Тој е промтен, односно пораката којашто ја пренесува може да се подготви, а со тоа и да се испрати, многу брзо;

²⁴⁶ Сања Николовска: Директен маркетинг од аспект на маркетинг комуникациите, Декември 2009

- Пораките коишто се праќаат може да се прилагодат на потребите и желбите на индивидуалните клиенти;
- Тој е интерактивен, бидејќе овозможува интеракција помеѓу компаниите и потрошувачите, пришто пораките коишто се праќаат се менуваат согласно повратните реакции/одговори на потрошувачите;
- Тој е практичен, пришто купувањето го прави многу полесно и поприватно;
- Истиот овозможува подобар пристап и поголем избор на производи и услуги;
- Тој овозможува пристап до многубројни споредбени информации;
- Им дава можност на компаниите да изградат поцврсти/поблиски односи со своите клиенти;
- Намалувањето на трошоците и зголемувањето на брзината на дејствувањето и ефикасноста/флексибилноста во работењето.

Директниот маркетинг овозможува двонасочна комуникација помеѓу компаниите и потрошувачите, пришто компаниите ги прилагодуваат своите пораки до потрошувачите, од една страна, а потрошувачите ги изразуваат своите желби, потреби, позитивни и негативни ставови во врска со промотивните пораки, од друга страна. Освен тоа, истиот им овозможува на компаниите да реагираат и побрзо согласно потребите на купувачите, но и да ја подобрат својата ефикасност и да ги намалат трошоците. На тој начин, истите имаат поголема шанса да изградат поблиски односи со своите клиенти, коишто пак, своето задоволство ќе го изразат со тоа што ќе останат верни потрошувачи на компаниите на подолг рок.

Директниот маркетинг најчесто се дефинира како „Испраќање на промотивни материјали по пошта или телефон до поединечни домаќинства или претпријатија,, или „испраќање на промотивни пораки директно до

потрошувачите, наместо тоа да се прави преку некој масовен медиум, вклучувајќи ги тука методите како директно испраќање на пошта или телемаркетинг,,.

Директниот маркетинг²⁴⁷, во наширока смисла на зборот се дефинира како било која директна комуникација со купувачите или бизнис клиентите која има за цел да предизвика одговор во форма на директна порачка, да се побараат дополнителни информации или да се посети продавница или друго место каде што се остварува бизнис со цел да се набави некој производ или услуга. Овде нагласокот се става на директните комуникации. Директниот маркетинг како процес претставува интерактивен систем на маркетингот кој користи еден или повеќе медиуми за да предизвика мерлив одговор или трансакција од некоја локација.

Директниот маркетинг²⁴⁸ претставува одлука на компаниите за селектирање на каналите на продажба преку избегнување на зависноста од посредниците во маркетинг каналите. Тој е насочен кон активностите на маркетинг комуникациите за директно контактирање со целните купувачи.

Новиот директен маркетинг²⁴⁹ е маркетинг процес кој се води врз основа на информациите, обезбедени во базите на податоци кои им овозможуваат на луѓето што работат на работите од маркетингот да развијат, тестираат, спроведат, измерат и на соодветен начин да ги модифицираат и прилагодат маркетинг програмите и стратегиите.

Директниот маркетинг претставува збир на активности со помош на кои продавачот влијае врз размената на стоки или услуги со купувачот, напорите ги насочува директно кон целиот аудиториум користејќи еден или повеќе медиуми (директна продажба, директна пошта, телемаркетинг, каталожка продажба, продажба преку кабелска телевизија, мобилен

²⁴⁷ Geoff Lancaster: Direct Marketing, 2011

²⁴⁸ Pickton and Broderick (2001)

²⁴⁹ David Shepard Associates, New Direct Marketing, 3rd Edition

маркетинг и сл.) со цел да се предизвика одговор преку телефон, по пошта или да се направи посета од идните купувачи.

Основите на директниот маркетинг се објаснуваат со нагласок на неговото користење на информациите²⁵⁰ за купувачите, при тоа нагласувајќи дека директниот маркетинг е маркетинг систем заснован на индивидуалните евиденциза купувачите кои се чуваат во базите на податоците на компаниите. овие евиденции се основа за маркетинг анализи, планирање и спроведување на програмите и за контрола на активностите.

Директниот маркетинг е стратегија која се користи за креирање личен и посреден слободен дијалог со купувачите. Тоа треба да биде мерлива активност и е многу често потпрена на определени медиуми со насока да се создадат одржливи и заеднички прифатливи меѓусебни односи.

Директниот маркетинг се објаснува и како форма на економска пропаганда со која физичките материјали им се даваат на купувачите со цел да се комуницира со информации во врска со производите и услугите.²⁵¹

Директниот маркетинг се разликува според агресивните тактики кои се настојува да се дојде до нови купувачи, најчесто со средства на небарани директни комуникации. Директниот маркетинг може исто така да има за цел да се дојде до постојните или до поранешните купувачи. Клучен фактор на директниот маркетинг е „да се повика на акција“ - "call to action." Директниот маркетинг треба да нуди иницијативи или наметливи пораки за да се предизвикаат купувачите да одговорат или да преземат акција. Директниот маркетинг опфаќа бизнис обиди за да се лоцираат, контактираат, понудат или да се направат иницијативно засновани информации расположиви за купувачите.²⁵²

²⁵⁰ Pickton and Broderick (2001)

²⁵¹ <http://www.investopedia.com/terms/d/direct-marketing.asp#ixzz1kBceHawR>

²⁵² Lahle Wolfe: Marketing Definitions: What is Consumer Direct Marketing?, 2011

1. Карактеристики на директниот маркетинг

Директниот маркетинг или нулто ниво маркетинг канал²⁵³ не упатува на тоа дека продажбата се врши без стоката да се наоѓа во продавниците. Директниот маркетинг има две основни карактеристики кои треба да се разликуват, а тие се:

- Директна порачка
- Директни односи

При маркетингот со **директна порачка** набавката се врши од дома и испораката на стоката се врши дома кај купувачот. Стоката се дистрибуира без користење на посредници. Ова е маркетинг без користење на продавници. Техниките кои ги користи овој маркетинг се следните:

- Каталози за порачки по пошта,
- Директна пошта,
- Телемаркетинг,
- Електронско купување.

²⁵³ Jean-Jacques Lambin: *Direct Marketing, Market-Driven Management*: Supplementary web resource material, 2007 Published by Palgrave Macmillan

Слика број 1:

ТЕХНИКИ НА ДИРЕКТНИОТ МАРКЕТИНГ

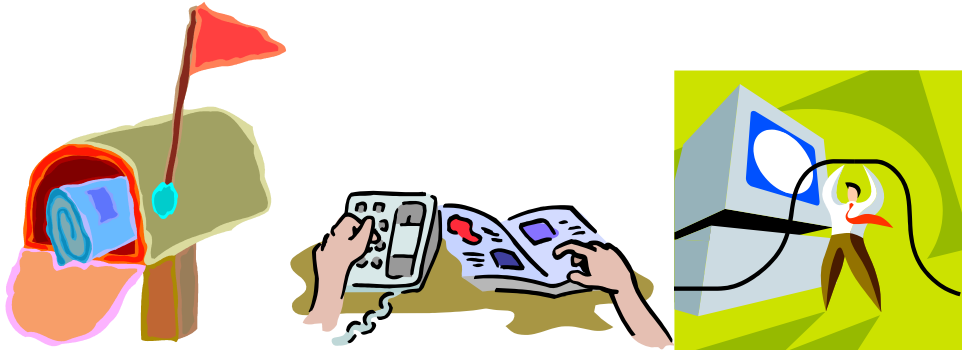

Извор: Lisa Spiler, Martin Baier: Contemporary Direct and Interactive Marketing, Chapter 1, Copyright© 2010 Pearson Education, Inc. Publishing as Prentice Hall

Кај маркетингот со *директни односи* целта е да се поттикне продажбата со воспоставување на директни контакти, со сегашните и идните купувачи, како и да се создават и одржуваат континуирани односи. Овој начин на маркетинг односи уште се нарекува и интерактивен маркетинг. Развојот на интерактивниот маркетинг е поттикнат од значајните промени во процесот на комуницирање меѓу производителите и купувачите. Тој доведува до маркетинг дијалог и на некој начин е замена на масовниот или сегментирано маркетинг.

Слика број 2:

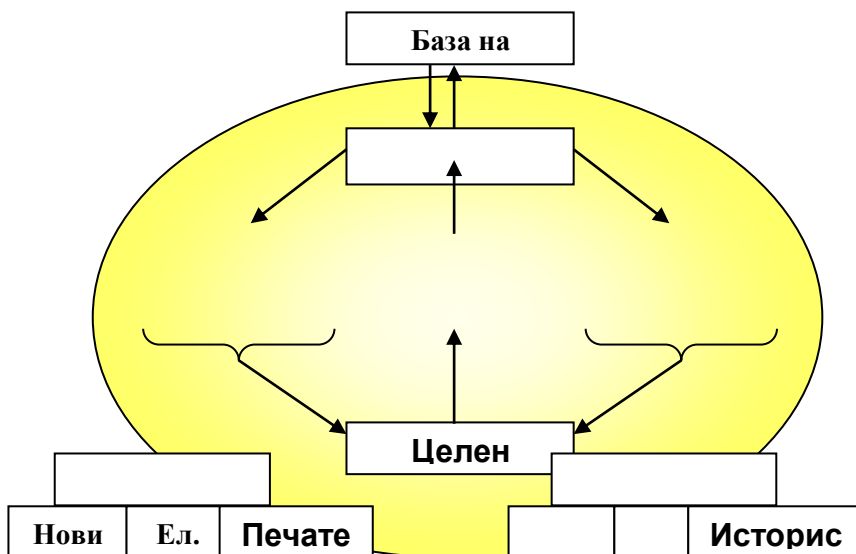

Извор: Lisa Spiler, Martin Baier: Contemporary Direct and Interactive Marketing, Chapter 1, Copyright© 2010 Pearson Education, Inc. Publishing as Prentice Hall

Развојот на директниот маркетинг го поттикнуваат следниве фактори:

- Намалувањето на ефикасноста на промоцијата преку медиумите за масовно комуницирање предизвикана од зголемувањето на пренесувањето на промотивни пораки и промените во навиките на телевизија и порастот на трошоците за промоција на производите,
- Промените и пристапот кон купувањето на купувачите кои имаат поголеми познавања на производите што им се неопходни и кои не

сакаат своето време да го трошат во досадни купување, туку да го искористат за подобри работи,

- Брзиот развој на ефтини компјутери со големи процесорски способности и можности за чување разни видови податоци,
- Остварувањето поголема селективност во комуницирањето со пазарот, индивидуализацијата на пораките и одржувањето континуирани односи,
- Избегнувањето на посредниците и намалувањето на зависноста од добрата воља на малопродавачите,
- Намалувањето на трошоците на продажбата.

Пораките во директниот маркетинг се насочени кон купувачот, кон обезбедување бази на податоци и кон јакнење на одговорноста. Карактеристиките кои го прават директниот маркетинг поразличен од традиционалниот се следните:

- Маркетинг пораките се насочени директно кон купувачите. Директниот маркетинг се потпира на можностите за насочување директно кон целната група купувачи. Насоченоста настанува како резултат на постоењето на разни форми нма комуницирање, како ма пример Емаил, мобилен телефон, Веб пребарувачи, факс, поштенски адреси,
- Директниот маркетинг бара да се оди кон специфично повикување на акција (на пример да се повика идниот купувач да се јави на слободна телефонска линија или да кликне на врската на вебстраницата,
- Директниот маркетинг го нагласува водениот и мерливиот одговор од купувачите.

3. Елементи на директниот маркетинг

Директниот маркетинг е еден од доста ефективните начини за привлекување на сегашните и идните купувачи. Тој може да користи разни форми и да служи за повеќе намени, но како клучни елементи за негов успех треба да се имаат предвид следниве елементи:²⁵⁴

- Познавање на купувачите,
- Процена на базата на податоци
- Креативно извршување,
- Регистрирање на одговорите,
- Анализирање и унапредување,

Познавањето на купувачите значи нивно разграничување по региони, возраст, ниво на приходи, време на годината кога купуваат. Овие информации можат да помогнат да се определи што е тоа што ги прави купувачите деа бидат привлечни и како со нив да се комуницира во иднина.

Процената на базата на податоци значи да се знаат карактеристиките, од аспект на белезите на постојните купувачи, да се гради база на податоци и да се идентификува идните целни купувачи.

Креативното извршување значи врз основа на расположивите информации да се се развие креативна стратегија која ќе даде резултати. Истражувањето во креативните услуги на директната пошта може да помогне да се определат клучните параметри како што се пораките кои ќе се испраќаат, да се има сознанија како се гледа на производот, на неговите предности, како да се повика на акција.

²⁵⁴ Paul Kluding, Meredith Corporation: The 7 Elements Of Direct Marketing Success, 2012, <http://www.allbusiness.com/marketing-advertising/marketing-advertising/11417626-1.html#ixzz1knRoob35>

Бележењето на одговорите значи да се применат сите расположиви форми за регистрирање на одговорите на купувачите добиени преку веб страниците, телефонските разговори, порачките, директната пошта.

Анализирањето и унапредувањето значи штом се регистрираат одговорите на купувачите, тие да се проучат, да се види на што се должат регистрираните одговори и што треба да се направи во иднина да се имаат подобри односи со купувачите.

Директниот маркетинг ги има следниве елементи:

- **Производ и пазар – Product/market:** продажба на вистински производ на вистински пазар,

- **Листа- List:** избор на вистинска листа за да се дојде до саканиот пазар. Листата е список на имиња и информации за контакти со постојните и идните купувачи кон кои треба да бидат насочени активностите на директниот маркетинг. Листата може да се направи со средување на податоците од остварените бизнис интеракции или да се обезбеди од други јавни и слични извори од фирми за давање информации, асоцијации, комори, Интернет. Штом се обезбедат податоците треба да се складираат во бази на податоци. Базите на податоци можат да бидат средени според демографските, географските или психографските карактеристики на купувачите.

- **Понуда - Offer:** да се направи понуда за идните купувачи да можат да одговорат со да или не. Понудата треба така да биде подготвена за да го поттикне примачот или купувачот да одговори на неа. Посакуваниот одговор од купувачот ќе зависи од целите на директниот маркетинг, а тие можат да бидат да се реализира продажба, да се гради лојалност, да се развиваат односи.

- Тајминг - Timing: испраќање на промотивните пораки во вистинско време. Тајмингот всушност значи реализација програмата за директен маркетинг во определено време.

- Документи - Copy: да се направат документи кои јасно ќе ги пренесат предностите на производите и услугите. Документите ги опфаќаат сите пишувани текстови од страна на луѓето од директниот маркетинг со кои ќе се објасни понудата, ќе се информира примачот за производот или услугата и ќе се покрене иницијатива, ќе се дадат гаранции и инструкции за давање одговор.

- Илустрации: да се користат графички презентации за да се засилат пораките, а не да одвраќаат од нив,

- Форма - Layout/format: да се избере соодветна форма за комуницирање со купувачите. Формата на комуницирање треба да биде грижливо избрана со цел да се обезбеди примачот лесно да може да ја разбере понудата, да ги прочита документите и да разбере како да одговори.

Ефективниот директен маркетинг треба да обезбеди соодветно идентификување на целниот аудиториум, пренесување на убедливи пораки, предизвикување внимание од целниот аудиториум, јасно определување на сопствената пазарна позиција, подготвување и информирање на аудиториумот, обучување на продажниот персонал, стекнување доверба кај купувачите, претворање на идните купувачи во вистински купувачи.

4. Фактори кои влијаат на развојот на директниот маркетинг

Факторите кои влијаат на поттикнувањето на развојот на директниот маркетинг можат да бидат групирани во следниве категории:²⁵⁵

Екстерни фактори:

- Економски услови,
- Демографски карактеристики,
- Социјална околина,
- Технолошки фактори.

Интерни фактори:

- Ниво на развиеност на инфраструктурата за примена на директниот маркетинг,
- Прифатеноста на директниот маркетинг,
- Останати фактори.

Економските услови на земјата и нејзините економски текови се од огромно значење за развојот на пазарот, играат важна улога за развојот на директниот маркетинг и на примената на општите техники на директниот маркетинг. Економските показатели кои влијаат на развојот на директниот маркетинг се изразуваат како:

- Економски развој (Бруто домашен производ, стапка на инфлација, ниво на потрошувачка),
- Стапка на невработеност,

²⁵⁵ [II External Trends Affecting Direct Mail in Europe](http://ec.europa.eu/internal_market/post/doc/studies/1998-aa2_en),
ec.europa.eu/internal_market/post/doc/studies/1998-aa2_en

- Останати помали фактори.

Состојбата кога во една земја има економски развој, тогаш се стимулира потрошувачката и инвестициите, се поттикнува развојот на компаниите и трошоците за промоција и директен маркетинг со цел да се постигнат предности и да се добие што поголем дел од потрошувачката на пазарот. Показател кој влијае на побарувачката на услугите од директниот маркетинг е куповната моќ на купувачите. Куповната моќ на купувачите може да се изрази како бруто домашен производ - Gross domestic product – GDP по глава на жител - per capita. Купувањето или продажбата преку директниот маркетинг е повисоко во земјите кои имаат поголем Бруто домашен производ по глава на жител, и во земјите кои имаат поголеми економски активности. Сепак овие односи зависат и од културните, демографските и технолошките фактори.

Демографските фактори на земјата се исто така мошне значаен фактор за развојот на директниот маркетинг. За развојот на директниот маркетинг не е од значење само бројот на жителите и туку и другите демографски фактори кои се во непосредна врска со економските услови, како на пример, населението кое живее во урбаните средини, бројот на семејствата, порастот на бројот на населението, образованието.

Демографските фактори кои влијаат на развојот на директниот маркетинг можат да се искажат како:

- Зголемување на бројот на семејствата,
- Зголемување на бројот на населението,
- Бројот на населението со високо образование,
- Бројот на населението кој живее во урбаните средини,
- Бројот на населението со повисок приход.

Социјалните фактори во земјата можат да играат значајна улога во поттикнувањето и поддршката на развојот на директниот маркетинг. Како социјални фактори кои можат да влијаат на развојот на директниот маркетинг може да се истакнат:

- Нивото на образованието на населението,,
- Правната регулатива,
- Општата прифатливост на директниот маркетинг,
- Бројот на кредитните картички кои се користат,
- Бројот на жените кои работат,
- Социјалните групи.

Технолошките фактори, пред се развојот на информатичката технологија и развојот на користењето на базите на податоци, исто така имаат силно влијание врз развојот на директниот маркетинг, пред се поради тоа што со нив се овозможува да се упатуваат пораки на точно определен целен аудиториум.

Овие фактори укажуваат на фактот дека директниот маркетинг, за да може успешно да функционира, компанијата мора да е во состојба:

- Да го идентификува целниот аудиториум,
- Да определи каде, во кои подрачја живее целниот аудиториум,
- Колкав е минималниот приход на целните купувачи,
- На која возраст и од кој пол се целните купувачи,

Заклучок

Најголемиот број на активности на директниот маркетинг имаат за цел да се остварат резултати во продажбата. Меѓутоа треба да се истакне дека директниот маркетинг не треба да се користи како кусорочно маркетинг средство за комуницирање со купувачите, туку напротив, тој треба да се користи како дел од интегрираниот систем за градење на долгорочни односи со купувачите.

Ефективниот директен маркетинг треба да обезбеди соодветно идентификување на целниот аудиториум, пренесување на убедливи пораки, предизвикување внимание од целниот аудиториум, јасно определување на сопствената пазарна позиција, подготвување и информирање на аудиториумот, обучување на продажниот персонал, стекнување доверба кај купувачите, претворање на идните купувачи во вистински купувачи.

Користена литература

1. Geoff Lancaster: Direct Marketing, 2011
2. Сања Николовска: Директен маркетинг од аспект на маркетинг комуникациите, Декември 2009
3. Geoff Lancaster: Direct Marketing, 2011
4. Pickton and Broderick (2001)
5. David Shepard Associates, New Direct Marketing, 3rd Edition
6. Pickton and Broderick (2001)
7. <http://www.investopedia.com/terms/d/direct-marketing.asp#ixzz1kBceHawR>
8. Lahle Wolfe: Marketing Definitions: What is Consumer Direct Marketing?, 2011
9. Jean-Jacques Lambin: Direct Marketing, *Market-Driven Management: Supplementary web resource material*, 2007 Published by Palgrave Macmillan

10. Lisa Spiler, Martin Baier: Contemporary Direct and Interactive Marketing, Chapter 1, Copyright© 2010 Pearson Education, Inc. Publishing as Prentice Hall
11. Paul Kluding, Meredith Corporation: The 7 Elements Of Direct Marketing Success, 2012,
12. <http://www.allbusiness.com/marketing-advertising/marketing-advertising/11417626-1.html#ixzz1knRoob35>
13. [II External Trends Affecting Direct Mail in Europe](http://ec.europa.eu/internal_market/post/doc/studies/1998-aa2_en),
ec.europa.eu/internal_market/post/doc/studies/1998-aa2_en

проф. д-р Савица Димитриеска
доц. д-р Далиборка Блажеска
Европски Универзитет - Република Македонија

**МЕНАЦИРАЊЕ НА ЛУКСУЗНИТЕ БРЕНДОВИ ВО СВЕТОТ КОЈ
БРГУ СЕ МЕНУВА**
MANAGING LUXURY BRANDS IN A CHANGING WORLD

Апстракт: Луксузните производи се повеќе се истражуваат и од практичарите и од маркетинг теоретичарите. Луксуз значи оддалеченост од се она што значи обично и регуларно. Луксуз е се она што е раритет, ексклузивитет, недостижност, посебан едиција, иновација, безвременост и скапоценост. Но, она што е посебно интересно е што токму луксузот не бил погоден од кризните турбулентни времиња. Луксузните компании не само што лесно ја пребродиле кризата туку оствариле и вртоглави профити. Луѓето, иако криза, купувале луксуз.

Според истражувањата, потрошувачката на луксузни производи се должи на тоа што потрошувачите бараат квалитет. Од друга страна и луксузните компании се менуваат. Тие се враќаат кон традицијата, влегуваат во дигиталната ера и работат на постојани иновации. Луксузните брендови имаат иднина! Благодарение на новите тематски бренд искуства, кастиимизацијата, акцентот на уметноста и онлајн продавниците, тие ќе профитираат уште долго во иднина.

Клучни зборови: луксуз, луксузни брендови,, раритет, квалитет, кастиимизација, уметност, дигитална ера, тематски бренд искуства

Abstract: Marketing theorists and practitioners are increasingly exploring luxury brands. “Luxury” means distance, getting away from everything that is usual, ordinary and regular. Luxury means rarity, exclusivity, special edition, innovation, timelessness, uniqueness. What is particularly interesting about luxury brands is the fact that they were not affected by the crisis and the turbulent times. Luxury companies were not hit by the crisis and in contrary they made high, staggering profits. People, while crisis, were buying luxury.

Some researches show that the consumption of luxury products was increasing because consumers still were looking for quality. On the other hand, luxury companies are changing their attitudes. They return to tradition, enter the digital age and work on continuous innovation. Luxury brands do have a future! Thanks to a new brand themed experiences, customization, tapping on art and online stores, they will profit well into the future.

Keywords: luxury, luxury brands, rarity, quality, customization, art, digital era, thematic brand experiences

Поим за луксуз: “Луксузот е се и ништо!”

Луксузот е “нешто обично за необичните луѓе и нешто необично за обичните луѓе.”- Jean-Noël Kapferer

Луксузот, како концепт, е многу субјективен. Она што е луксуз за еден човек, може да биде само навика за друг. Ако пред неколку декади луксузот се дефинирал како “нешто што не ви треба, но е исклучително важно да го имате”, денес луксузот се смета за потреба на поголем број луѓе. Од каде произлегува луксузот? Најпрво од **традицијата, од историјата**, која го прави брендот временски уникатен од сите аспекти. Втора причина е **иновацијата, оригиналноста** и да се биде прв и различен од другите. Трета е **недостижноста, раритетот, егзотичноста, тешко достапноста**. Недостижноста може да биде резултат на природната реткост на производот (бесценети камења, злато, сребро, ексклузивна супстанца, растение, кожа, кавијар), емоционален недостиг и раритет (сон, младост, време, духовен мир, слобода), премиум цена (високи трошоци и мала количина секогаш значи повисока цена) и бренд во специјална едиција (вино, часовник, производ од слонова коска). Следна причина е **персонализацијата**, направен производ според мерка на потрошувачот. Овие елементи (традиција, иновација, недостижност и персонализација) кои можат да бидат исклучиви или комбинирани заедно се основа за постоење на луксузни брендови.

Но, освен наведените елементи, за да може еден бренд да се смета за луксузен, потребни се и некои константни вредности, како: квалитет, безвременост, стил на живеење, чувство на припадност, ексклузивност, гордост од сопственост на производот и емоционална поврзаност. Луксузот е гаранција за **квалитет**. Според Коко Шанел, “спротивноста на луксузот, не е сиромаштија, туку вулгарност”. **Безвременоста** значи дека луксузот не ги следи модните збиднувања, туку тој е специјален и посебен во иднината,

како што е сега и бил во минатото. Луксузот е **опсесија** и не е производ кој се купува секојдневно или се доживува краткорочно. Тој е стил на живеење. Луксузот значи **емоционално поврзување** и не може да се купи импулсивно. **Сопственоста врз луксузот** значи да се промени перцепцијата за сопствената вредност. **Ексклузивноста** значи дека колку е потешко да се има, толку луксузот е повреден и побесеценет. Кај луксузот, “помалку значи повеќе”. Да се има луксуз значи да сте помеѓу одбраните неколку во светот.

Кризата и луксузните брендови

Во периодот кога целиот свет бил погоден од рецесијата, луксузните брендови, на најголемо неверување, опстанале, па дури и значително профитирале. Звучи парадоксално што компаниите кои продавале еден пар чевли за 1.000 евра најмногу профитирале во турбулентните времиња²⁵⁶. Иако поголемиот број население тешко се справувал со слабата економија, трошењето на богатите продолжило, па дури и допринело за растот на светската економија. Се барал луксуз! Богатите потрошувачи често и редовно купувале луксуз, а луксузните компании заработувале и остварувале вртоглави заработувачки. За време на рецесијата забележани се најкреативни маркетинг стратегии на луксузните брендови со цел да ги задржат потрошувачите. Меѓу таквите нови маркетинг стратегии доминантни биле оние кои го ставаат потрошувачот во центарот на вниманието. Компаниите на луксузот, будно го следеле потрошувачот, и тоа што тој купува, каде купува, колку често купува, колку троши и најзначајно зошто купува, односно кои се неговите мотиви да купува во тешки времиња. Според Извештајот на Brand Finance® Global 500257 потрошувачите и покрај

²⁵⁶ Karen Weiner Escalera, “4 luxury marketing ideas for 2013”, 12.01.2013

²⁵⁷ Sanjana Chaunhan, “Luxury Society: Why some luxury brands thrived despite the Recession?”, luxurysociety.com, 07.02.2013

рецесијата купуваат квалитет. Според истражувањето на агенцијата Bain & Company²⁵⁸, луксузните брендови оствариле профит од 190.000 милиони евра што значи зголемување на нивниот приход за 10% во 2012 година наспроти претходната година. Некои од светските врвни модни синџири оствариле и екстремни профити, меѓу кои Louis Vuitton (\$US 4.9 милијарди), Hermès (\$US 3.4 милијарди), француската групација LVMH (\$US3.43 милијарди) и Polo Ralph Lauren (\$US 3.3 милијарди) и ја зголемиле вредноста на нивните брендови за 10% на годишно ниво. Во 2012 година, Prada имала инкасирано 431,9 милиони евра, а Versace со 340,8 милиони евра забележал пораст од над 17 отсто во однос на 2011 година. Компанијата за луксузен накит Тифани остварила брилијантен биланс од 3,6 милијарди долари, со пораст од 10 отсто во однос на претходната година и 24 отворени нови дуќани низ светот. 2012 година била одлична и за „La Costa“, со фактуриран рекорд од 1,6 милијарда евра и пораст од 10 отсто во однос на 2011.

Луксузниот пазар исто така бргу се пренесува во БРИК земјите (Бразил, Русија, Индија и Кина) каде тој изнесува 18-22% од светскиот луксузен пазар. Прогнозите се дека до 2015 година БРИК земјите ќе претставуваат 36% од глобалниот луксузен пазар и ќе ја сочинуваат најголемата база на луксузни потрошувачи.

Најуспешните пристапи кои ги примениле луксузните брендови за време на рецесијата можат да се групираат во три групи:

- 1) Враќање кон традицијата
- 2) Влез во дигиталната ера
- 3) Постојани иновации

Враќање кон традицијата: од неодамна луксузните брендови своите стари, богати традиционални иконски линии ги претставуваат на иновативни

²⁵⁸ Uche Okonkwo, “Luxury Online-Styles, Systems and Strategies”, Palgrave Macmillan, New York, USA, 2010

начини. Наместо да ги намалат цените или да ги следат трендовите, луксузните компании се определуваат за она што го прават најдобро: да произведуваат скапи, но безвременски класични производи со врвен квалитет. Тоа искуство покажало дека кризата не го убила луксузниот пазар, туку ги направила потрошувачите попретинети, попретинети и посоститирани. Брендите се ориентирале кон нивната историја и уметничките вештини и вредности. Така, Луи Витон (Louis Vuitton) организирал голем број настани под мотото “Уметноста на изработката“ каде ги продавал своите куфери, производи со кои оваа компанија и започнала да работи. Картиер (Cartier) го промовира специјалното издание на часовници наречено Crash, што е линија воведена уште во 1967 година од страна на Картиер Лондон. Инспирација за оваа линија часовници, направена исклучиво за жени, било познатото уметничко дело “Persistence of Memory” на надреалниот уметник Салвадор Дали. Преку понуда на ретки и безвременски производи, брендите стануваат попракувани и му даваат на потрошувачот причина да инвестира во нешто добро и трајно.

Влез во дигиталната ера: луксузните брендови, иако имале голем отпор кон користењето на социјалните медиуми, сепак времето ги натерало да и на тој начин се поврзат со своите потрошувачи. Тие покажале дека со добар производ и креативен маркетинг, можен е раст и за време на рецесија. Прв помеѓу луксузните брендови кои се појавил на нет бил Оскар де ла Рента (Oscar de la Renta) кој користел твитер и веб страница, која освен висока мода, презентирала и јога, ателје, музика и нови модни настани. Фокусот не е само нивниот бренд туку таргетирање потрошувачи со посебен животен стил и додавање вредност на истиот. Целта била да се остварат и задржат врските со постоечките и потенцијалните потрошувачи. Најкреативно користење на социјалните медиуми е на Коуч (Coach) во 2010 година кое донело и големи профити. Коуч го опишува онлајн искуството како внимание, комуникација и твитс со потрошувачите. Заговорниците на

брендот, најчесто модните блогери (кои ширеле позитивни зборови за новите кампањи и за единствените и уникатни производи на Коуч), биле наградувани со производи од луксузната линија на Coach Poppy luxury line.

Постојани иновации: во услови на тешка економија и нестабилно однесување на потрошувачите, луксузните пазари биле принудени да бидат креативни. Така во периодот на сезоната на Благодарноста во 2010 година, Chase Card Services, одделот на JPMorgan Chase & Co. во соработка со Continental Airlines, го отвориле Continental VIP Lounge за потрошувачите-постојани патници. Тие добиле едно поинакво ниво на луксузни услуги. Овој ВИП салон обезбедувал низа гостопримливи услуги, како бесплатно чекирање на багажот, украсно завиткување на поклони, удобни столици за масажа, бесплатен Интернет и ХДТВ која емитувала спортски натпревари и други популарни програми. Гостите добивале и бесплатни напитки, релаксирачки хербални чаеви, како и пристап до полначи за мобилни телефони. Како специјални услуги, гостите можеле да добијат масажи на телото, носете или рацете и покани за посебни настани. Во вакви услови, кој гостин би размислувал за рецесијата? Во 2011 година, Александар МекКвин (Alexander McQueen) ја направил својата изложба “Savage Beauty” во музејот на уметноста Метрополитан во Њујорк каде што ја елаборирал историјата на брендот и зборувал за врската помеѓу брендот и квалитетот. На изложбата се истакнале дизајнот, уметноста, скиловите, деталите на модните парчиња. Изложбата била посетена од потрошувачи од целиот свет, а особено поради прераната смрт и самоубиството на овој 40-годишен светски дизајнер кој создавал креации за Леди Гага, Ријана и Принцот Чарлс. Користењето на музејот како место за изложба се сметало за најсофистициран и артистички начин кој додава посебна вредност на брендот. Ралф Лорен (Ralph Lauren) бил еден од најуспешните брендови за време на кризата. Тој во 2010 година во Менхетен отворил палата од 22.000 квадратни метри која наликувала на моден замок и претставува најголемата продавница за женска галантерија,

долна облека и прекрасен накит. Купувачи се секако најбогатите туристи кои се воодушевени и од гламурозната палата и луксузните производи што претставува уште еден маркетиншки напор за градење на бренд. Дури и за време на рецесија, “секој сака парче од луксузот” и оние луксузни брендови кои го сфатиле тоа опстоиле и профитирале за време на кризата.

Иднината на луксузните брендови

Луксузните пазари докажале дека лесно се снаоѓаат за време на криза благодарение на своите стратегии за понуда на производи со беспрекорна изработка, мајсторство, персонификација, ексклузивност и високо квалитетни дополнителни услуги. Порано, потрошувачите при купување на луксузни производи барале функционална вредност, а денес тие повеќе ставаат акцент на емоционалните и социјалните вредности. Но, како што се менуваат потрошувачките навики така и луксузните компании мора да ги променат своите маркетинг стратегии и да најдат нови решенија за новиот животен стил, искуства, средини, производни линии, дистрибутивни канали.

Тематски искуства: луксузните продавници се повеќе стануваат “тематски бренд продавници” (“themed brand stores”) односно храмови на социјализација или места каде луѓето не само поминуваат, туку тие остануваат, истражуваат, се забавуваат, среќаваат лица со иста опсесија и учат -и сето тоа со стил. Оттука и големината на една просечна продавница сега е зголемена дури за пет пати за да може да понуди најразлични искуства и забава. Џони Вокер (Johnnie Walker House) во Шангај им нуди на фановите да пробаат од виски културата на невиден начин преку интерактивни сензорски патувања, инсипиративни форуми и декадентни луксузни вечери. Светот на Мерцедес Бенз во Лондон (Mercedes Benz World in London) освен изложба на автомобили, нуди и луксузни вечери, пробни возења, центлментски клуб каде мажите можат да се забавуваат со машките

брендови како Dunhill, Louis Vuitton и Austin Reed. Но, иако приоритет е продажба на брендот (автомобил, виски, моден детаљ и сл.) се повеќе се заработува и од понудата на дополнителни услуги, така да ако потрошувачот не го купи основниот понуден бренд, барем ќе ја напушти продавницата со некое друго луксузно парче. Благодарение на тематските и поп-ап хотелите креативноста го достигнува својот врв. Гостите доживуваат необично искуство и се дружат меѓусебно. На пример, Снузбокс (Snoozebox) нуди луксузно краткорочно сместување во сезонски атрактивни места нудејќи им на гостите викенд искуство врзано за одредено место или настан. Така, Снузбокс организира фестивал на автомобили, покажувајќи ги своите олдтајмери и ги превезува гостите до најблиските фарми каде има ресторани кои служат органско месо. Со пијалоците во рака, гостите можат да разговараат за автомобилите, да се дружат и да го помиришаат тркачкото гориво и го да слушаат завивањето на автомобилите во далечината. Тематските хотели се инспиративни за ентузијастите. Хотелот Томо во Сан Франциско е целосно посветен на јапонската поп култура. Хотелот Ариа во Прага, град познат по својата богата музичка историја, е луксузен хотел каде се сплотуваат музичките виртуози со нивните фанови. Секој детаљ во секоја просторија е од грегоријански стил и инспириран од музиката. Додека гостинот престојува во хотелот Москва во Дубаи се чувствува како да е во Русија. Хотелот има дизајн како руските театри, рекреативни активности како во Болшој, библиотека на Толстој, руски ресторани и кафе барови кои служат јако руско кафе.

Достапна кастимизација: традиционално, вистински луксуз значи да се направи индивидуализиран производ спрема личните преференци, вкус и буџет на потрошувачот. Тоа било процес на лично среќавање и договарање помеѓу пооделните клиенти и вештите занаетчии кои го произведувале луксузот. Денес повторно луксузот се обидува да се персонализира, во

дигитална форма. Новиот правец, тн. “**мастиж**” (masstige = mass + prestige)²⁵⁹ значи масовна кастимизација, односно луксузот и се договара и е наменет за масовниот пазар. Ова е моќно оружје на луксузните брендови да формираат подлабоки врски со богатите потрошувачи и истовремено да го задржат идентитетот на брендот. Луксузните модни брендови веќе лансираат платформи за кастимизација. Луи Витон дозволува потрошувачите сами да изберат боја и да ги стават своите иницијали на ќесињата на брендот, а Прада дозволува самите потрошувачи да се потпишат на ќесињата и да ги конфигурираат по свој избор чевлите и очилата за сонце. Но, ако претходните брендови нудат само мали естетски кастимизации, британскиот луксузен бренд Бурбери (Burberry) оди чекор понатаму и им дозволува на потрошувачите вистинска функционална кастимизација. Клиентите можат да побараат да се смени ткаенината, бојата, копчињата, изгледот на јаката на палтото, џебовите и другите елементи. Според Бурбери “постојат 12 милиони опции за потрошувачите!”

Акцент на уметноста: уметноста станува значаен дел од животниот стил на богатите луѓе и веќе кај луксузните брендови се посветува повеќе внимание на уметноста. Така, влијанието на надреализмот се гледа во креациите на Вивиен Вествуд и Филип Трејси (Vivienne Westwood и Philip Treacy), Прада се враќа кон афионските цвеќиња, Карл Лагерфелд ги акцентира острите аголни линии на кубизмот во неговата Фенди колекција. Роберто Кавали (Roberto Cavalli) користи мотиви од новата уметност во неговите дизајни, најмногу инспириран од делата на Хирошиг од 1833 година (Hiroshige’s Ukiyo-e woodcut), а Проенца Шулер (Proenza Schuler) за своите креации добил инспирација од норвешкиот артист Bjarne Melgaard. Во сферата на убавината и шминките, луксузниот бренд Нарс нуди

²⁵⁹ Klaus Heine, “The Concept of Luxury Brands”, Marketing Department, Steinplatz 2, 10623 Berlin, Germany, Edition 2, 2012

косметички производи во филмска амбалажа. Посебно доживување е што нуди апликација на Фејсбук за самостојна шминка на потрошувачите и онлајн доживување на брендот. Кај недвижниот имот, во Мајами, Хорхе Перез (Jorge Perez) нуди луксузни престојувалишта кои се многу ориентирани кон уметноста со комбинации на животен простор, природа и уметност вклучувајќи многу дела на уметници од Латинска Америка.

Онлајн продавници: луксузните продавници иако покажале голем отпор кон електронското претставување, сепак со онлајн продавниците сфатиле дека можат да ја зајакнат лојалноста кај потрошувачите, а фановите бргу да го прошират добриот глас насекаде. Многу хотели, ресорти, бродови-крузери се промовираат на Интернет. Хотелите нудат различни можности и услуги на гостите, а посебно можат да се спомнат Вестин рајските хотели (Westin's Heavenly bedding), Кимптон хотелите (Kimpton's Style) кои на своите веб страници нудат персонализирано хотелско искуство, “во хотел како дома”! Познатите крузери Холанд Америка (Holland America) и Ројал Карибиан (Royal Caribbean) имаат онлајн бутици кои нудат разни производи од своите уметнички репродукции, коктейли, свилени цвеќиња, брендирано производи со нивно лого и сл.

Заклучок

Луксузните брендови успешно ја надминале кризата и добро се справиле во светот кој бргу се менува. Тие се повеќе се оддалечуваат од креацијата на индивидуализирани производи за богати поединци и работат на производство и промоција на луксуз за сите. Новите трендови за казимизација, за мастиж, за присуство во социјалните медиуми, за поврат кон традицијата, историјата, уметноста даваат резултати. Луѓето во минатото, сега и во иднина ќе купуваат квалитет. А луксузот е гаранција за квалитет.

Користена литература

- 1) Ashok Som, "The Logic of Luxury in Emerging Markets", 20.02.2013, <http://knowledge.essec.edu/>
- 2) J.H. Kapferer and V. Bastien, "The Luxury Strategy-break the rules of marketing to build luxury brands", Kogan Page, London, UK, 2009
- 3) Jackie De Lise, "Mass with Class", Zunda Group, 2011
- 4) Karen Weiner Escalera, "4 luxury marketing ideas for 2013", 12.01.2013
- 5) Klaus Heine, "The Concept of Luxury Brands", Marketing Department, Steinplatz 2, 10623 Berlin, Germany, Edition 2, 2012
- 6) Rohit Arora, "8PS of Luxury Brand Marketing", Qualitative Research, Dubai, UAE, 2010
- 7) Uche Okonkwo, "Luxury Online-Styles, Systems and Strategies", Palgrave Macmillan, New York, USA, 2010
- 8) Uche Okonkwo, "The luxury brand strategy challenge", Journal of Brand Management, Palgrave Macmillan, New York, USA, 2009

Доц. д-р Драган Павловиќ-Латас
Асс. м-р Тања Крстева
Факултет за економски науки
Европски универзитет-Република Македонија

ИНФОРМАЦИИТЕ ГО СОЗДАВААТ ГЛОБАЛНОТО ОПШТЕСТВО

Апстракт: Дваесеттиот век е време кога се забележува процесот, и научно се констатира поимот - глобално општество. Создавањето заеднички, глобален систем, низ елементите кои карактеризираат заедничка функционална (хоризонтална) структура на едно општество: економска, политичко-управна и културна поврзаност и систем на вредности несомнено тежнее кон наметнување информации и почитување на економските интереси како основна водилка и базична структура.

Информацијата, со која се создаваат последиците на промените и зацврстување на процесот на глобализација, е основната клетка на процесите. Информацијата е причина за акција. Информацијата е регулатор за изведување заклучоци за предизвиканите процеси. Информацијата, од нејзиното создавање, преку дистрибуција па се до отворање на процесите е непосредно зависна, интерактивно условена со технологиите и економската оправданост и подржаност на нејзиното постоење. Без економска издржаност и технолошка можност, создавањето и дистрибуцијата на информациите не е можна до ниво да претставува глобален процес, и предизвикува глобални промени кои водат кон глобално општество. Тука се основите, причините и условеноста на глобализацијата. Се надвор, и потоа е последица на овој процес, и овие состојби.

Центрите кои создаваат проекции за глобалните процеси се центри

кои имаат најголем економски и информациски потенцијал. Линијата и правецот на движење на промените одат од тие центри кон глобалниот свет. Нивниот систем на вредности, нивната перцепција за одржлив и функционален политички и економски развој и нивната култура се шират и стануваат глобален процес. Степенот на развој на економијата, медиумите и културата на тие центри наметнува доминација над глобалниот свет и станува глобален процес.

Во овој труд се презентира изградбата, доктрината и развојот на постојните центри за создавање глобално општество со користење на економската моќ и силата за создавање и употреба на информациите како алатка за глобализација. Употреба и злоупотреба на тој процес. Улогата на медиумите, развојот и функционалноста на интернет технологиите и политичката поддршка на тие процеси во создавањето глобално општество денес.

Клучни зборови: информација, интернет, медиуми, центри на моќ

Abstract: Twentieth century is a time when the process is observed, and found the notion of a global society. Creating a common global system, through the elements that characterize common functional (horizontal) structure of society: economic, political and administrative and related cultural and value system undoubtedly tends to impose information and observance of economic interests as the main guide and basic structure. Information, which creates the consequences of change and strengthening the process of globalization is the basic cell of those processes.

Information is a cause of action. Information is regulator for extracting conclusions for induced processes. Information from its creation, through the distribution process until the opening of the processes is directly dependent, interactive conditioned, by technology and economic viability and the support of

its existence. Without economic viability and technological possibility, creation and distribution of information is not possible to be a global process level, and causes global changes that lead to global society. Here are the basics, the causes and the temporary nature of globalization. Everything that is outside, and then is the consequence of this process, and these conditions.

Centers that create projections for global processes are those that have the largest economic and information potential. Line and the direction of motion of changes goes from these centers to the global world. Their value system, their perception of sustainable and functional political and economic development and their culture spread around and become a global process. The degree of development of the economy, the media and the culture of those centers imposes dominance over global world and becomes a global process.

This paper presents the construction, the doctrine and the development of existing centers in creation of a global society by using the economic power and the power to create and use information as a tool for globalization. Use and abuse of the process. The role of the media, development and functionality of internet technologies and the political support of those processes in creating global society today.

Keywords: information, internet, media, centers of power

1. Значењето на медиумите во глобалното општество

Историјата памети низа обиди за глобално наметнување на сопствената политичка, економска, културна, етничка или религиска волја од одредени центри врз остатокот од светот. Најчесто, обидите во себе ги содржат сите наведени елементи. Процесите се карактеризираат со синергија на политиката, со економските и другите цели, единство кое е присутно во експанзијата кај сите империи кои историјата ги забележала. Дваесеттиот век, и современото време, не ги напуштаат насилните, воени методи. Но, за

разлика од порано, присутно е масовно користење на медиумите за пласман на информации од полза за експанзијата од глобално значење. Експанзијата се темели на информација која подготвува услови, и утврдува системи на вредности за прифатливост на целите. Медиумите, како носители на таа информација, стануваат силна алатка за глобалната експанзија. Тој процес подразбира употреба и злоупотреба на медиумите. Во тој процес на глобализација, медиумите стануваат економски и политички силни, и во последните децении е забележливо дека од алатка тие стануваат партнери на центрите на експанзивна моќ. Освен што пренесуваат информација тие и ја креираат јавна свест, а креираат и систем на вредности во полза на глобализацијата. Паралелно со тој процес се случува експанзија и на науката и техниката. Од академска категорија под контрола на јавниот сектор науката последните децении станува потенцијал кој е финансиран од комерцијалниот сектор. Освен во служба на јавниот сектор технолошките и научни центри работат за мултинационалните компании кои научните резултати ги ставаат во комерцијална функција на глобализацијата.

Ако во 1969 година интернет мрежата е измислена и градена за потреби на јавниот сектор, прецизно за воениот сектор на САД под назив АРПАНЕТ, само десетина години потоа интернет мрежата станува комерцијално експлоатирана, а со појавата на првите персонални компјутери на почетокот на осумдесеттите компјутерите и интернетот стануваат масовно употребувани, и најсилна алатка за потреби на широката дистрибуција на информацијата и медиумите.

Во техничка смисла, глобализацијата е условена со поставување и развој на процес во кој се создаваат и унапредуваат, шират, медиумите за комуникација: од телефонот и телеграфот, до радиото и телевизијата, па се до денешната интернет мрежа кои по дефиниција се глобален феномен. Без нивното постоење и функционалност процесот на глобализација, без оглед дали се работи за економски, политички или културни процеси - не е можен.

Оттаму, глобализацијата е условена со постоењето, развојот и функционалноста на медиумите кои се едновремено и алатка, но и центри на моќ за спроведување на глобализацијата. Техничката условеност за моќ на глобалните медиуми е клучна. Втората половина на дваесеттиот век, од техничко-научен развоен аспект на медиумските потреби, бележи поголем развој отколку за претходните илјада години. Најголем дел од светот располага со електрична енергија, писмен е за прием на информација, комуникациите почнати со телефонот и телеграфот, а продолжени со радиото, телевизијата и интернетот ги совладуваат сите национални и етнички граници а пласманот на информациите и медиумските продукти станува неограничен. Образованието и медиумите овозможуваат голем дел од светската популација да се обучи и прифати еден јазик, англискиот, како неофицијален јазик за службена и медиумска комуникација ширум светот. Информацијата, со тоа, станува глобално прифатена и разбрана. Потенцијалите на продукцијата, од филмските студија, видео игрите, а особено телевизијата, радиото и интернет производите се доминантно создадени во само неколку големи центри на медиумска моќ, а имаат пристап до над половина од човечката популација. Овие технички потенцијали на медиумите им даваат и неограничени можности за делување. Таа можност креаторите на влијание, од економско и политичко, до културно и етничко, ја препознаваат и ставаат во функција. Со сателитскиот пренос и широкопојасниот интернет кој овозможува прием на мултимедија, што значи дистрибуција на медиумски производи од едно место низ целиот свет. А токму тоа е и основна задача на глобализацијата. Медиумите, притоа, во тој процес се алатка за културните, политички или економски процеси, но создаваат и спроведуваат и сопствени интереси.

Традиционалните трансмитери на културните обрасци и концепти, религијата, просветата, уметноста, па и невладиниот сектор, го губат своето значење и историски стекнатата моќ за влијание и формирање глобални

културни и општествени стандарди. Нивното место го превземаат медиумите, како главен креатор на општествената свет, а потоа и општествените акции. Медиумите создаваат информација, поставуваат системи на вредности, толкуваат историја и поттикнуваат на процеси кај поединецот и во општеството. Тие одамна не се само преносители на процесите креирани во економските, политички или културни центри на моќта, туку се и сопствени креатори на вредностите кои, од локални кај моќните економски и воени центри во западниот свет, стануваат глобални креатори дефинирајќи ја својата улога на партнери со наведените центри на глобален интерес и глобална моќ.

Воспоставен е глобален пазар на медиумите, глобален пазар на информациите, воден од интересите на транснационалните компании кои во основа се финансиери и сопственици на глобалните медиуми. Оттаму, интересот на глобалните медиуми е во основа економски и спроведува постапки и процеси кои одат во прилог на економската глобализација.

Но, моќта која глобалните медиуми ја создале и ја поседуваат, па сето тоа и дава пошироки потенцијали. Моќта на глобалните медиуми е додатна за политички, културни, религиски и етнички влијанија. Од тие причини глобалните медиуми стануваат средство кое се користи за политички, културни или етнички цели како механизам за спроведување на целите. Тој потенцијал глобалните медиуми, во поширока смисла на терминот, го изнајмуваат на заинтересираните центри на моќ остварувајќи заеднички интереси. Овие партнерски релации со политичките, економски и културни центри на моќ во своите средини на глобалните медиуми им даваат привилегија во нивните општества, државни и економски системи. Се зајакнува дополнително нивната економска и општествена положба, и тие од посредник (медиум) стануваат активен креатор и центар на моќ кој е партнер со највлијателните институции од светот на политиката, финансиите, економијата или културата. Медиумите ја надминуваат основната функција:

посредници во комуникацијата помеѓу јавноста, институциите и поединецот, трансформирајќи се во креатор на причините, начинот и правецот на таа комуникација. Кај глобалните медиуми интеракцијата во комуникацијата речиси и да не постои: тоа е едносмерна дистрибуција на информации, ставови и факти од западниот свет кон остатокот од светот. Од центрите на моќ кон јавноста воопшто.

Медиумите, особено глобалните, користејќи ја оваа синергија денес се во кругот на најбитните креатори и спроведувачи на глобализацијата. Во светот, годишно според податоците објавени од ААА (Американска рекламна асоцијација) за 2012 година - за реклами се трошат повеќе од 600 милијарди американски долари. Тоа е повеќе од воените буџети на сите земји во светот, освен САД (800 милијарди долари). Овој економски потенцијал на глобалниот рекламен буџет доволно говори за економската моќ и севкупниот потенцијал на медиумите. Ако се потенцира дека околу 60 проценти од овој износ одат на сметка на телевизиите, сосема е јасно дека телевизиите се главна, најмоќна алатка на глобализацијата.

2. Влијанието на глобализацијата преку медиумите

Основна линија на влијание на глобализацијата преку медиумите се воспоставување и наметнување стандарди и критериуми во културата. Кога ќе се создаде потребен систем на вредности на тој план, културата на живеење во таа средина последователно поставува критериуми по другите прашања - од областа на економијата, пазарот, политиката, уметноста или религијата.

Империјализмот виден во верските мисии во средниот век и подоцна, кога се наметнува сопствен систем на културни, етнички и верски вредности, се користи и во современото време, со таа разлика што мисионерите веќе не патуваат туку седат во студијата и редакциите, а пораките се пренесуваат

преку медиумите. И тогаш, и сега, релацијата на процесите е од западната, економски развиена култура кон остатокот од светот. Поимот глобализација, за прв пат, се среќава во Американскиот-англиски речник на Вебстер од 1691 година. Појавата и процесот се, според тоа, забележани уште во 17. век. Научната примена на поимот и постапките за глобализација се случуваат многу подоцна. Во 70-тите години од 20 век се дефинира поимот глобализација како процес за намалување до укинување на пречките за економска размена во светот. Но, економијата не постои сама за себе. Кумулативно, таа содржи и политички, воени, културни и етнички компоненти кои заедно со движењето на економските интереси и процеси, се движат и тие заедно со економската и финансиската размена.

Медиумите, во тоа време веќе развиени и технички потентни, стануваат алатка на процесот на таквата глобализација. Но, не само за политичките и воени цели. Брзиот технички развој и економската моќ на медиумите стануваат атрактивни за корпоративните, политички и севкупно државни планови. Процесот кога медиумот ја губи својата основна, посредничка и интерактивна функција, користејќи ја создадената моќ тежнее да се однесува како креатор и спроведувач на глобалните процеси воопшто, води кон оддалечување на медиумот од своите цели и задачи. Како и секој друг центар на моќ и голема концентрација на капитал, глобалните медиуми тежнеат кон постојано ширење на своите интереси и сопствената доминација.

Најширокото влијание на глобалните медиуми е културниот империјализам: наменувањето вредности, стандарди и критериуми од страна на културата која е домицилна за глобалниот медиум кон останатите кои, со време ја прифаќаат и се однесуваат кооперативно за економските и политички интереси на државите кои се создавачи или домицили на глобалните медиуми.

Медиумот, се мисли пред се на глобалните и регионални медиуми,

создаден за да служи на јавниот интерес, престанува да биде тоа. Тој е во функција на економските, политички и етнички центри на моќ, како и во функција на сопствените економски интереси и потребата од експанзија на сопствената сила и превласт.

Глобализацијата која станува потенцијал и исклучително интересен процес за економските и експанзивни интереси на медиумите, постојано се користи за остварување на тие цели. Се создаваат емисии, информации, историски документарни медиумски производи, критериуми за добро и лошо, за пожелно и непосакувано, за статусно и афирмативно наспроти назадно и деструктивно... се создава рамка на културни феномени низ музиката, филмот, уметноста која од западните центри на моќ наметнува критериуми кои мора да бидат прифатливи за останатиот свет, иако често се во конфликт со нивните навики, интереси, етнички стандарди, култура и традиција.

Медиумите одбираат арбитража при тие конфликти: кои авторитети се прифатливи да пресудат кој е во право кога се евидентира конфликт на локалното со глобалното во секоја смисла: од политички, културен, етички, воен, економски, или било кој друг аспект на отпор кон интересите на областите.

Медиумите поставуваат стандарди која музика, кои производи, политика, кои појави и навики се прифатиле, општествено продуктивни и прогресивни... а кои не се тоа. Глобалните медиуми создаваат најшироко прифатени профили и стереотипи за изборот кои туристички места се добри, кои ликови од историјата се позитивни а кои негативни, кои се трендовите во модата, музиката, екологијата, исхраната. По правило, тоа се избори од интерес на мултинационалните корпорации.

Кога се критериумите на културата во прашање, за само неколку децении медиумите успеваат да направат трансформации кои не се случиле со векови, иако за нивно наметнување се воделе војни и плаќала цена на

уништувања на цели народи, општества и религии. Денес, повеќе од било кога, западната култура и систем на вредности се наметнати и стануваат дел од културата на живеење во светот на исламот, арапската култура, во живот на хинду народите или оние од далечниот исток и поголемиот дел од Африка. Во таков културен амбиент, сосема логично, се прифаќаат и производите, услугите, политичките критериуми и вредности кои се од интерес за западните центри на моќ.

Секако, по правило критериумите се создадени согласно интересите на големите компании, политичките и етнички центри на воена и политичка моќ од западниот свет и најпосле, самите медиуми. Медиумите создаваат фокус на светот кон интересот на центрите на глобализацијата. Ние многу повеќе знаеме за Нелсон Мендела од Африка, или Гадафи од Либија, за нивните цели и задачи отколку за сопствените историски ликови од нашата средина. Медиумите арбитраат дали и кој од нив е добриот кој се бори против лошите. Определуваат кои од нивните цели и методи се исправни и прогресивни. Поставуваат модел и матрица според која ние потоа треба да се движиме.

Глобалните медиуми наметнуваат критериум дека стоките произведени во Кина се со лош квалитет, често и опасни по здравјето секогаш кога тие производи ги загрозуваат економиите на западниот свет. Патем, фокусот на тие медиуми не го врти глобалното внимание кон фактот дека голем дел од производите кои се пласираат со брендovите на мултинационалните компании се произведени од истата кинеска индустрија која работела за нив. Се создава критериум дека со нивниот бренд производот е во ред, без обележјата на тој бренд е сомнителен. Индустријата (кинеска) е иста а разликата е само во тоа на која сметка одат профитите од производството.

Кинеската индустрија нема медиуми и механизми разбирливи за мнозинството во светот, која медиумски ќе создава фокус од сопствен

интерес.

Филмската индустрија на САД, како и индустријата на видео игри, заедно со телевизијата е најголем креатор на јавното мислење во светот. Во нивните филмови, зависно од потребите на политиката и економијата, лошите се секогаш другите. Во време на студената војна лошите беа од Советскиот сојуз и Русија. Во последниве децении тие се од арапскиот свет и Кина.

Глобално, особено кај граѓанската средина која консумира медиуми и информации, како и кај и младата популација, се формира свест и однос кон себе и околината кој, на овие начини, е согласен со интересите на тие центри на моќ, нивните политички, економски и етнички интереси.

Експанзијата на овие процеси како одговор на глобализацијата, создава се посилни национални движења кои одат и до степен на екстремизам, како одговор на глобалистичката пресија спроведувана, во основа, преку медиумите. Манифестациите на тие процеси отворено се претставуваат со отпор кон медиумите, на исто рамниште со отпорот, јавно презентираан кон воената, политичка или економска глобализација. Оваа појава јасно детерминира дека глобалните медиуми не се веќе посредници, интерактивен информациски процес, туку отпор кон креатор и извршител на глобализацијата.

Одговорот на овој феномен, особено присутен последниве неколку децении, се националните, етнички и верски медиумски движења за заштита на сопствените национални, културни и етнички стандарди наспроти процесите на глобализација од страна на медиумите кои доаѓаат од развениот западен свет.

Во арапскиот свет се создаваат силни регионални медиуми кои имаат тенденција на глобализација, како телевизиската мрежа Ал Џезаира. Медиумите од Латинска Америка, Индија или Турција, создаваат силни продукции на сопствени филмови, серии и документарни производи кои

имаат битно влијание врз сопствената нација но, како извозен производ создаден според високите технички стандарди на западниот свет се извезуваат и пошироко ширејќи свое влијание и информации за вредностите на својата култура, економија и сопствениот систем на вкупни општествени вредности.

Одговорот на медиумскиот империјализам кој со децении се движеше од западот, пред се од англо-американската култура, кон остатокот на светот се случува според истата, веќе видена матрица. Се создава план и развоен тим кој продуцира информација, медиумски и културен производ како механизам за наметнување сопствен систем на вредности кој, потоа, создава и економски ефекти за себе, и за економските центри на моќ кои стојат зад медиумите... за, последователно, да остава последици и врз политиката, традицијата, економијата и етничките вредности врз јавноста каде медиумите се присутни.

Ако со децении под поимот глобализација се подразбираа пред се, политички и економски интереси, последниве децении рамноправно со нив се смета и на медиумските интереси, како составен дел на глобализацијата.

3. Медиумите во функција на глобализацијата

Дали глобализацијата ги намалува или радикализира поделбите и конфликтите во светот? Дали глобализацијата ја поттикнува светската економија, или служи за експанзија на мултинационалните компании и големите воено-политички сили за преземање на глобалната власт по мирен пат? Формално, глобализацијата е процес кој има основна задача да создава амбиент за намалување на разликите и конфликтите. Да обезбеди соработка и повисоко ниво на еколошка, здравствена, образовна, безбедносна и економска размена, повисок степен на заштита на основните човекови права. Но, дилемите дали се тоа навистина целите на глобализацијата и дали

тој процес успева да се држи до своите формални намени, е постојана дилема.

Таа дилема постојано бара одговор на прашањето: дали и како се случува формално избраните влади да го губат влијанието под притисок и интерес на мултинационалните компании. Глобализацијата во нејзината практична појава и изведба, е пред се процес кој е под надзор на мултинационалните компании. Токму тие, а не владите или науката ги контролираат и глобалните медиуми.

Светската економска, а потоа и финансиска криза од 2009 година па наваму покажа дека власта над процесот на глобализацијата е во рацете на мултинационалните корпорации. Медиумите и во тие процеси беа во рацете на корпорациите и информациите со кои оперираа имаа за последица пораз на владите пред интересите на корпорациите. Останува фактот дека загубите и финансиските проневери, сторени од корпоративни цели и интереси, на крајот ги платија владите од буџетите, од јавните пари на граѓаните. Во ниту една држава од каде почна, или значително се разви, финансиската и економска криза не се случи судска одговорност за корпорациите кои кризата ја создале.

Медиумите, во тој амбиент, не бараа корпоративна судска одговорност. Соработуваа со корпорациите во дифузирање на одговорноста и распределба на последиците врз јавноста и јавните пари на граѓаните.

Слични процеси се забележуваат и при дерогирање на институциите: локалните влади, системот на Обединетите нации, верските и етнички домицилни институции, системите на домицилно образование, здравствениот систем под удар на интересите на глобални фармацевтски компании кои преку медиумите постојано создаваат измислени кризни состојби и здравствени закани, кои резултираат со големи формациски корпоративни профити.

Сите овие процеси не би биле можни доколку медиумите не би се

ставиле во функција на спроведувач на истите. Ако глобализацијата како процес некогаш имал пред се политичка и економска димензија, со брзиот развој на технологиите и медиумите тој станува социјален процес кој, дури потоа, создава економски и политички последици. Како последица на глобализацијата, особено во осумдесеттите и потоа кога се случува така наречениот неолиберален економски процес, општествата надвор од неколкуте западни држави кои се сметаат за центри на глобалната моќ, како последица на тоа денес се случуваат коренити, фундаментални промени во социјалната структура на општествата низ светот.

Во периодот од 1950 до 1980 западниот свет развива идеја на социјална држава на благосостојба, во која целата е да се зголеми бројот на луѓето кои ги уживаат сите придобивки на економскиот и друг развој. Имаат социјална заштита, пристап до образованието и капиталот, имаат можност за работа и демократско право на влијание врз политичките процеси во својата средина.

Од 1980 тата се забележува свртување кон неолиберализмот. Таканаречен, и во медиумите познат како тачеризам-реганизам. Радикално се намалуваат буџетите за социјална заштита и јавно образование. Се приватизираат јавните ресурси, а се зголемуваат социјалните разлики. Ако во времето на социјалната држава диспаратот помеѓу богатите и сиромашните држави изнесувал 30:1 во полза на богатите, во времето на неолиберализмот таа разлика се зголемува на 60:1.

Овие процеси се заканувале со големи тензии, домицилно и глобално.

Во смирувањето на тензиите и менаџирање на процесите, најсилна алатка биле медиумите. Во тој период на неолиберализмот, од осумдесеттите години на 20 век па наваму се создадени и најголемите и најмоќни медиуми денес. Особено глобалните медиуми. Без исклучок тие медиуми биле соучесници во спроведување на неолиберализмот и глобализацијата според

неолибералниот концепт. Употребата на медиумите, создавањето и дистрибуција на полезна, а не на вистинита информација за свои корпоративни потреби, е обележје кое е лесно препознатливо но речиси е невозможно променливо.

Заклучок

Медиумите се неделив сегмент на глобализацијата. Тие не се само преносител на потребните информации, тие се активен причинител на процесите и се дел од корпоративните интереси кои се стремат да ги стават во сопствена функција владите, народите и културите. Тие немаат одговорност пред јавноста со каква се соочуваат владите и корпорациите, туку комотно егзистираат помеѓу својата демократска и јавна функција, како претпоставка за постоењето и корпоративниот интерес како цел на делувањето.

Користена литература:

1. The Globalization Website. Februar 2004.
<http://www.emory.edu/SQC/globalization/>
2. The Globalization Website. 2004.
<http://www.emory.edu/SQC/globalization/322>
3. Robertson, R. 1991. The Globalization Paradigm: Thinking Globally. Pp. 207-24 in Religion and Social Order. Greenwich: JAI Press
4. Robertson, R. 1992. Globalization: Social Theory and Global Culture. London: Sage
5. Wallerstein, I. 1995. After Liberalism. New York: The New Press

проф. д-р Трајко Мицески
редовен професор на Универзитетот Гоце Делчев,
Економски факултет Штип
trajko.miceski@ugd.edu.mk

доцент д-р Силвана Пашовска,
доцент (наслово звање) на Универзитетот Гоце Делчев,
Економски факултет Штип,
вработена во Центар за вработување-Прилеп
s_pasovska@yahoo.com

ГЛОБАЛНА МАРКЕТИНГ КОНКУРЕНЦИЈА

Апстракт: Денес процесот на глобализација се развива како нова широко прифатена парадигма во светот, изразена преку глобализацијата на пазарот, глобализацијата на производот, а со тоа и насочување на сите работни активности за глобализн пристап.

Работењето на современиот глобален пазар бара познавање на сложени развојни трендови и основи во остварувањето на маркетиншката конкуренција..

Глобалната маркетиншка конкуренција се повеќе се засновува на рационалното користење на расположливи деловни ресурси, активното воведување на маркетиншките знаења, ориентирањето како на купувачите, така и на конкуренцијата.

Промените во глобалното опкружување бараат и промена на маркетинг програмата и поинаков пристап во зголемувањето на долгорочната профитабилност.

Доброто познавање на конкуренцијата која доаѓа од различни насоки, развивањето и применувањето на најдобри можни маркетинг стратегии се

предуслов за подигнивање на маркетиншката ефикасност и ефективност во глобалните компании.

Клучни зборови: глобализација, маркетинг конкуренција, конкурентна предност, стратегиските алијанси.

Abstract: The process of globalization resulted in development of new paradigms for international business parallel with the globalization of the market, the globalization of the product and the globalization of the working process. The work on the contemporary global market demands knowledge of the complex developing trends and basics in realization of the marketing competition. The changes in the global environment, on one side, allows to the companies realization of a freer approach to the market, while, from other side, unambiguously changes the conditions of the long-term sustainable competitiveness. The global marketing competition more and more is based upon the rational use of the available business resources, the active introduction of the marketing knowledge, the orientation on the buyers as well as on the competition. The change in the global envelopment search change in market program and different access in longtime profitability. The good knowledge to competition come from different courses, development and application on the best possible marketing strategy are condition for heave on marketing effectivity to global companys.

Key words: globalization, marketing competition, competitive advantage, strategy alliance

Вовед

Конкурентноста во глобалниот пазар, првенствено се врзува изградена маркетинг стратегија на компаниите.

Меѓутоа, во макроекономска смисла конкурентноста може да се однесува и на државите и тоа во ситуации кога постои можност земјата да создава нова вредност така што ќе го зголемува националното богатство управувајќи со клучните ресурси во дадениот временски период, поврзувајќи ги со сопствениот економски и социјален модел.

Според тоа стратешките определби за кои ќе одлучува на различни нивоа, треба да бидат во согласност со глобалните критериуми одредени од индустријата.

Постигнувањето на националната конкурентност им овозможува на државите позитивно салдо во надворешно-трговскиот биланс, ја смалува невработеноста, ја засилува борбата против сиромаштијата, го подигнува животниот стандард, овозможува подобра заштита на потрошувачите, ја унапредува инфраструктурата, ја зголемува ефикасноста на јавниот сектор и др. Во секој случај, конкуренцијата се повеќе станува резултат на добро развиена глобална стратегија, а се помалку на добрите природни predispozicii.

Поради тоа и се вели дека конкурентноста е своеврсна комбинација на средства и процеси, при што средствата се наследуваат или создаваат (природни ресурси, односно инфраструктура), а процесите ги претвораат средствата во економски ефекти, како што е случајот со процесот на производство. Па сепак, во стручната и научна јавност, не постои општо прифатено мислење за поимот и феноменот на конкурентноста.

Сложеноста и динамичноста на конкурентноста го отежнува универзалното прифатливо дефинирање, а од друга страна овозможува различни приоди во изучувањето.

Маркетинг конкурентноста во процесот на глобализацијата, подразбира адекватно комбинирање на посебните можности на компаниите, со критичните фактори на успехот. Тоа им овозможува на

компаниите да ги надминат ривалите во одбрана на маркетиншкото опкружување

1. СТРАТЕГИСКИОТ МАРКЕТИНГ ПРИСТАП НА ГЛОБАЛНИОТ ПАЗАР

Пристапот на претпријатието на глобалиот пазар зависи од развиеноста на неговата маркетинг стратегиска ориентација.

Стратегиската ориентацијата би требало да се потпира на мисијата, визијата, целите, големината на претпријатијата, развојот на меѓународните односи и стекнатите искуства на претпријатието на глобалните пазари.

При тоа треба да се знае дека врз претпријатието влијаат различни мотивирачки фактори кои го поттикнуваат за вклученоста на глобалниот пазар. Мотивирачките фактори се специфични по тоа дали се иницирани интерна или од екстерната средина или пак се резултат на проактивното однесување засновано врз интересот на претпријатијата да ја искористат единствената компетентност или пазарните услови.

Вклученоста на претпријатието на дредени локации на глобалниот пазар, зависи од: атрактивната на локацијата, потенцијалот на претпријатијата, согледаниот ризик и остварувањето на неговата визија и цели (Слика 1)



Слика 1. Вклученост во одредени локации на глобалниот пазар

Претпријатието мора да одлучи кој степен на вклученост на претпријатието на одредени локации на глобалниот пазар ќе ги максимизира неговите предности, а минимизира слабост во согласност на формулираната стратегија²⁶⁰.

²⁶⁰ Albaum G. et al. (2005), International Marketing and Export Management, fifth edition, FT/Prentice-Hall, Harlow, England. p.262

Претпријатието преку својата маркетинг стратегија, мора да ги согледува, насочува и прилагодува своите маркетинг активности и потенцијали на глобалните пазарни можности и опасности.

Маркетинг активностите имаат за цел да создадат супериорна вредност за потрошувачите на глобална основа²⁶¹.

Глобалниот маркетинг ги опфаќа маркетинг активностите на претпријатијата кои што се фокусирани на следниве активности²⁶²:

1) намалување на трошоците како резултат на намаување на вложниот труд преку користење на посовремена техника и технологија,

2) поголем трансфер на производот, марката и идеите преку филијалите во другите земји,

3) зголемување на глобалните сегменти (како на примр прожигување на сегментите за глобалните тинејџери и глобалната елита) и

4) подобрување на врските помеѓу националната маркетинг инфраструктура и глобалната маркетинг инфраструктура што резултира со подобро управување и поефикасно и пофктивно работење.

Но ова не значи дека глобалниот маркетинг на претпријатијата треба да биде присутен во секоја земја од светот. Всушност секое претпријатие располага со домашен стратегиски маркетинг, кое го носи со себе, но на глобалниот пазар го преферира глобалниот стратегиски маркетинг.

Разликата помеѓу домашниот и глобалниот маркетинг се манифестира исклучиво од разликите во националните средини во кои што се извршува глобалниот маркетинг и разликите во организацијата и програмите на претпријатијата кои што ја извршуваат работната активност на повеќе различни начини и во различни земји.

²⁶¹ Keegan J. W. and M.C. Green (2005), Global Marketing, forth edition, Pearson/Prentice-Hall, Upper Saddle River, New Jersey. p.29

²⁶² Kumar V. and A. Nagpal, (2001), Segmenting Global Markets: Look BEfore You Leap, marketing Research, Spring. p.8

Точниот глобален стратегиски маркетинг како дел од маркетинг стратегија му овозможува на претпријатијата глобалната присутност. Добро избраната маркетинг стратегија создава претпоставки дека претпријатието еден ден ќе стане глобално. Тоа не значи дека претпријатието треба на сите делови од светскиот пазар да се позиционира на исти начини, туку потребно е да настапи на пазар на кој што стратегиите ќе дадат најдобри ефекти.

Во глобалното производство, претпријатието треба да се гледа повеќе како претпријатие во глобален контекст, како негов компонент, а помалку како домашно претпријатието кое што работи во странство.

Глобалниот пазар е голем пазар со многу национални и регионални пазари, кои се одликуваат со работна, општествена и култура средина. Глобалното претпријатието мора да се прилагоди и да се оспособи за да се соочи со разликите, но во исто време да настојува да го одржи интегритетот на своите производи и услуги. При тоа, ќе бидат успешни оние претпријатија кои што рано ќе забележат кои пазари ќе станат глобални, и со својот активен пристап и самите ќе придонесат кон нивниот развој.

За правилно насочување на стратегискиот маркетинг пристап на претпријатијата од земјите во развој им се сугерира: 1) самодоверба на менаџерите, 2) јасна стратегија, 3) пасионирано учење и 4) лидерство, за да се зголемат важните фактори²⁶³. Ограничувањето е што претпријатијата од земјите во развој подоцна влегле на глобалниот пазар. Менаџерите мораат да бидат свесни за потенцијалите на нивните претпријатија што е предуслов за успехот.

Заради одржување на конкурентска положба на претпријатијата, не треба само да се настојува да се победи постоечката конкуренција, туку треба да се спречи појавата на нова. Во конкурентската состојба и средина претпријатието настојува да ги оствари целите преку потрошувачите и да

²⁶³ Bartlet A. C. and S. Ghoshal (2000), Going Global, Lessons from Late Movers, Harvard Business Review, March-April. p.135

работи во рамките на правилата на играта, но држејќи ги на око конкурентите. Тоа е тип на конкуренција на кој што се заснова најголем број од маркетинг моделите.

Зголемувањето на кооперацијата помеѓу претпријатијата и конкурентите се одвива преку неколку типови на односи помеѓу претпријатијата и конкурентите, како на пример, преку: конфликт, конкуренција, коегзистенција, конкуренција и соработка и кооперација²⁶⁴.

Соочувањето со глобалната средина бара соодветен микс на работни функции прилагоден на целите кои што сакаат да се остварат на целиот пазар. За секое работно подрачје (односно за секоја програма на производи и услуги), потребно е да се согледа состојбата на гранката во која што се конкурира, пред сè, да се отцени, меѓународниот циклус од животот на производот.

Успешното вклучување на претпријатието во глобалната средина а со тоа и постигнување на конкурентска моќ, обично, се заснова на следните претпоставки²⁶⁵:

- идентификување на потенцијалот на пазарот, за да може активно да се вклучи во задоволување на барањата на купувачите,
- континуирана анализа на постоечките и потенцијалните регионални пазари, градење и унапредување на долгорочен пристап за проценка на стратешкиот потенцијал на секој регион,
- континуиран фокус на пазарот како и добивање на информации од луѓето кои што со своето искуство, надобро ги познаваат пазарите во поедините региони,
- формирање на стратешко партнерство за остварување на целите за зголемување на профитот за сите партнери.

²⁶⁴ Holltensen S. (2003), Marketing Management a Relationship Approach, FT/Prentice-Hall, Harlow, England. стр.238

²⁶⁵ Koepfler E. R. (1989), Strategic Plans for Global Market Players, The Journal of Business Strategy, July-August.

Стратегискиот маркетинг пристап во глобалното стопанство, укажува на тоа дека не постои национален или регионален пазар на кој што глобално ориентираното претпријатије нема да се соочи со одредени помали или поголеми проблеми или бариери на влез.

Глобалниот пристап на конкуренцијата претставува способност да се координираат поедини конкурентски стратегии кои што се користат на различни национални и регионални пазари. При тоа, потребно е да се одреди оптимална локација за секоја работна активност, кога таа се набљудува независно, како и да се разгледаат врските кои што постојат помеѓу работните активности кои што нудат добивка од географската близина на локацијата на поврзаните активности.

Претпријатијата, за успешно да се вклучаат во глобалната гранка на конкуренцијата мораат да ги имаат во предвид дека:

- секоја национална единица е извор на идеи, стручност и потенцијали кои што можат да резултираат со добивка (користи),
- работните единици на националните пазари стануваат светски извор за посебни активности и истите се манифестираат преку глобален обем,
- менџментот на претпријатијата мора да утврди нов и комплексен систем на управување со кој што на флексибилен начин ќе го координира односот на работните единици на поедини пазари²⁶⁶.

Бидејќи во глобалниот амбиент на стопанисување пазарите во светот стануваат слични (ефектот од конвергенцијата) во дејноста, претпријатијата мораат да бараат пазари кои што се по можност што послични наместо оние кои што се меѓусебно различни.

Во тој поглед, при креирање на стратегискиот маркетинг пристап во глобалното стопанство, претпријатијата морат да ја имаат во предвид

²⁶⁶ Grant R. M. (1991), *Contemporary Strategic Analysis*, Basil Blackwell, Cambridge, Mass.p.298

маркетинг стратегијата на бечмаркинзните претпријатија, како и креативноста на својата глобална маркетинг стратегијата.

2. РАЗВИВАЊЕ НА КОНКУРЕНТСКА ПРЕДНОСТ ВО ГЛОБАЛНИОТ ПАЗАР

Да се создава и одржува конкурентска предност, во ова современо стопанисување, иако е многу тешко.

Затоа треба да се има предвид дека, не само цените и квалитетот, туку и битните технолошки иновации брзо се имитираат од конкурентите, така што сè, се помалку стратешките позиции кои што можаат лесно се одбранат од конкурентите.

Последично, како еден од начините за зајакнување на конкурентската позиција се јавува создавањето на коалиции или алијанси помеѓу претпријатијата од различни земји. Така, може да се забележи дека на пазарните сегменти, довчерашните сериозни конкуренти кои некогаш биле и во конфликт за истите пазарни сегменти, стануваат партнери, на постојните деловни подрачја или заеднички создаваат нови подрачја на делување.

Коалицирањето и/или алијансирањето на претпријатијата е еден од начините истите полесно да се прилагодуваат на барањата на светскиот пазар.

Со приклучувањето во стратегиски алијанси, претпријатието ги зајакнува своите можности да креира супериорна вредност за потрошувачите преку:

- можностите за освојување на нови пазари,
- можностите за пошироко користење на способности, знаења и стручност на кадрите од повеќе претпријатија за создавање појака конкурентност,
- можности за побрзо создавање на нови компетентности отколку што е можно со интерните напори и

- можности за создавање на критична маса за стекнување и одржување на пазарната позиција на глобализираните претпријатија и сл.

Како *карактеристики на стратеските алијанси за претпријатијата*, спрема Киген се јавуваат:

- 1) задржување на самостојноста на претпријатијата,
- 2) обезбедувањето на контрола над работите и остварувањето на добивка и
- 3) претпријатијата го даваат својот придонес во технологијата, производите и други стратешки области²⁶⁷ (Слика 3).

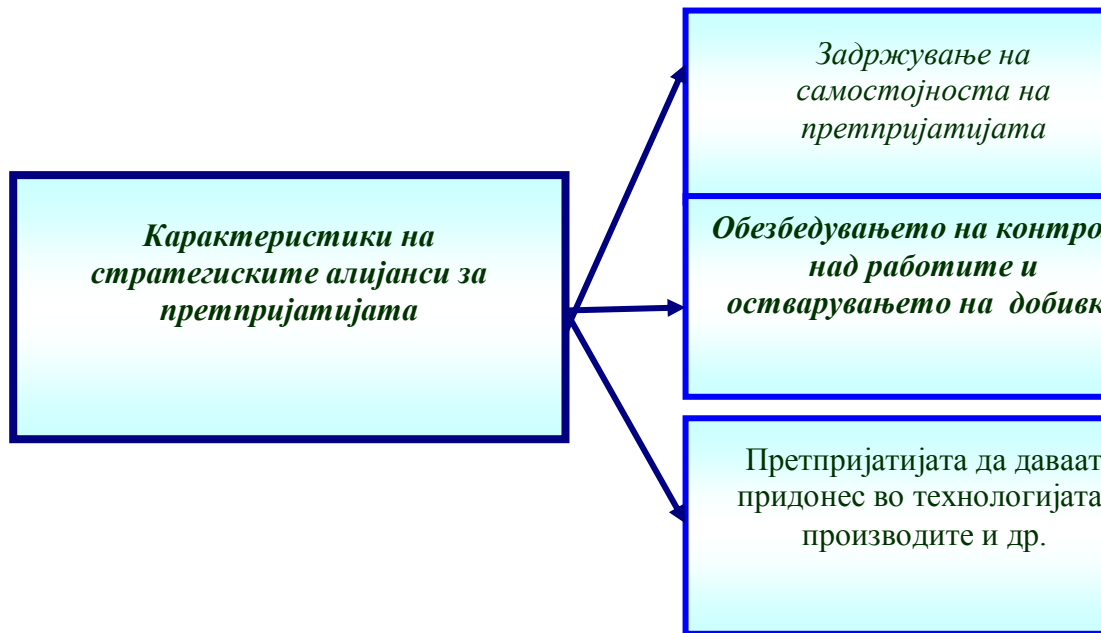

Слика 3. Карактеристики на стратеските алијанси за претпријатијата

²⁶⁷ Keegen J. W. (2002), Global Marketing Management, Prentice Hall International, Inc., Upper Saddle River, N. J.p.261

Како две битни димензии на стратегиите, кои се манифестираат преку *идентификација на целта* и *партнерството*, се добиваат четири односно пет типови на стратегиски алијанси и тоа: *картелни алијанси*, *кооперативни алијанси*, *конкурентни алијанси*, *колабортивни алијанси* и *вирутелни алијанси* (Слика 4.).

1) *картелни алијанси* - кога работните алијанси се формираат за оперативна ефикасност помеѓу конкурентите,

2) *кооперативни алијанси* - кога работната алијанси се формираат помеѓу неконкурентните (добавувачи, потрошувачи и неконкурентните претпријатија),

3) *конкурентни алијанси* - кога работните алијанси се формираат за стратешка цел помеѓу конкурентите,

4) *колабортивни алијанси* - кога работните алијанси се формираат помеѓу неконкурентите за стратешка цел, и:

5) *вирутелни алијанси* кои во поново време се формираат и се *здружени* различни претпријатија кои извршуваат активности поврзани со нивната природа и компетентност и кои се поврзани меѓусебно за да остварат максимална корист од работните можности во доста краток временски период²⁶⁸.

Многубројни фактори кои делуваат врз конкуренцијата, ја зголемува сличноста помеѓу земјите. Така, мобилноста на луѓето, информативната револуција и интегративната улога на технологијата, придонесува кон процесот на конвергенција. Една од последиците на тој феномен е појавата на големиот број на нови конкуренти за кои што до пред неколку години доста малку се знаело во работниот свет. Некои од нив постануваат се повеќе конкурентни на глобална основа.

²⁶⁸ Hanchod A. (2004), Marketing Strategies, FT/Prentice-Hall, London. .112

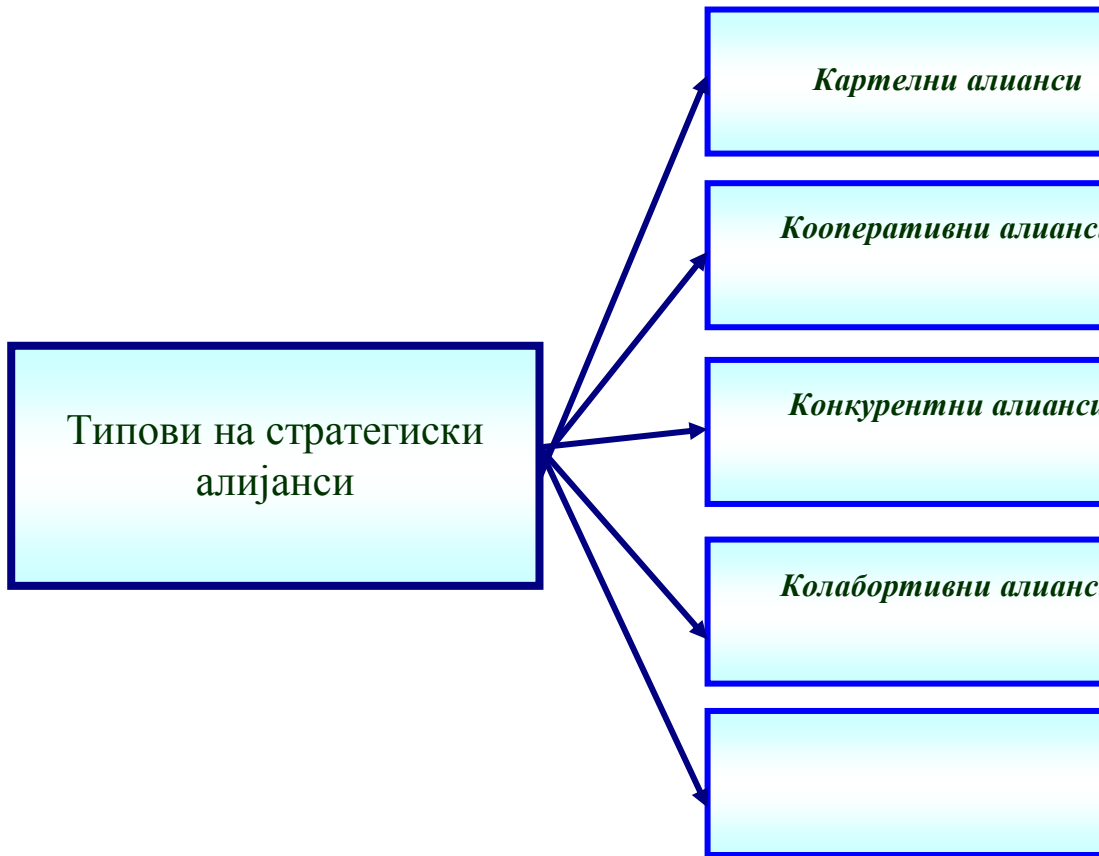

Слика 4. Типови на стратегиски алијанси

Сpreма *Fridman*: „глобализацијата е неизбежна интеграција на пазарот, националните држави и технологиите до претходно невиден степен - на начин кој што овозможува на поединците, претпријатијата и националните држави да бидат присутни во светот подалеку, побрзо, подлабоко и поефтино отколку било кога порано и на начин кој што овозможува светот да се доближи до поединците, претпријатијата и

националната држава подалеку, побрзо, подлабоко и поефтино отколку било кога порано“²⁶⁹.

Денес сè повеќе и потрошувачите постануваат *глобални*, т.е. секаде во светот се купуваат исти производи, се користат исти услуги и сл. Пример, низ целиот свет се возат, автомобили од марката на мерцедес, хонда и други.

Затоа се повеќе се зборува за глобални потрошувачи кои се ориентирани на глобални пазарни сегменти.

Глобалните потрошувачи се група на потрошувачи со хомогени потреби и добивки (користи) на исти производи со исти карактеристики во многу земји или пазари. Нема успешна стратегија без идентификување на глобалните пазарни сегменти.

Глобалните пазарни сегменти се релативно хомогени групи на потрошувачи со слични потреби, интересирања и преференции присутни во повеќе земји, и покрај тоа што не се главни сегменти на многу пазари.

Ситуацијата на меѓународниот пазар видно покажува дека не постои единствен пристап на конкуренцијата на еден тип на стратегија, што води кон работен успех. Карактерот на конкуренцијата постојано се менува и претпријатието не може долги години да остане на иста стратегија. Тоа ја нагласува потребата од *иницирање на промени на стратетијата* и во ситуацијата кога сметководствените податоци покажуваат успешно работење на претпријатијата.

Познавање на глобалниот пазар

Претпријатието кое што сака да биде глобално и конкурентно, мора да се труди не само да пронаоѓа целни пазари, туку и самото да ги создава, при

²⁶⁹ Keegan J. W. and M.C. Green (2005), Global Marketing, forth edition, Pearson/Prentice-Hall, Upper Saddle River, New Jersey. p.5

тоа имајќи ги во предвид преферираните карактеристики кои ги бараат потрошувачите.

Потребите на потрошувачите, на глобалните пазари, иако се слични, сепак, внатре во секоја земја, се јавуваат повеќе сегменти со диференцирани преференции. Меѓутоа, границите на земјите понекогаш не се јавуваат како граници (лимити) на сегментите.

На пример во ЕУ, глобалните пазари се јавуваат како еден вид на регионалните пазари. Всушност, глобалните пазари ги намалуваат разликите во стилот на живеење, вкусот и начинот на однесување. Потрошувачите ги преминуваат границите да купуваат и тоа преку помали бариери. Сè повеќе постои усогласеност во проценката на постоечките производи и услуги и фаворизирањето на одредени марки на производи.

Маркетинг-исражувачот Johanson, смета дека клучот на успехот на глобално стандардизираните производи не е во тоа што тие се доста ефтини или што секој потрошувач ги сака, туку причината е што кај нив се рефлектира најдобрата понуда на пазарот²⁷⁰.

Таквите производи се продаваат по прифатливи цени и имаат добар имиџ. Тие можат да доведат до раст на нивната потрошувачка и на зрелите пазари.

Дали пазарот е глобален или не е, се оценува со констатирање на следниве показатели и тоа: кога потребите стануваат слични помеѓу земјите и кога реткоста или ограниченоста на факторите можат да ја спречуваат глобализацијата. Навистина глобален масовен маркетинг е можен само ако светските потреби и светските извори се хомогени.

Во тој поглед и глобалната сегментација на пазарот ги идентификува и ги групира потрошувачите или земјите спрема заедничките потреби и барања²⁷¹.

²⁷⁰ Johansson K. J. (2003), *Global Marketing*, Mc Grow-Hill/IRWIN, Boston. p.13

²⁷¹ Albaum G. et al. (2005), *International Marketing and Export Management*, fifth edition, FT/Prentice-Hall, Harlow, England. p.258

Глобализацијата на светскиот пазар е процес кој што не може да се набљудува со констатација на купувачите. Имено, купувачите кои што купуваат различни производи не размислуваат за потеклото на деловите од кои што е производот компониран. Купувачите се повеќе бараат производ кој што на најдобар начин ќе ги задоволни нивните потреби со соодветна цена, независно од земјата од која што потекнува.

Како фактори кои делуваат на интернационализација на конкуренцијата и услугите, се јавуваат: сличноста на потребите во услугите, информираноста и мобилноста на купувачите, зголемувањето на економијата, географската распространетост на компаниите, широките можности на услужните претпријатија, поголемата оспособност на менаџерите на услужните претпријатија да ја прилагодуваат програмата на своите активности на барањата на пазарот итн.

Заклучок

Маркетинг конкуренцијата на глобално ниво, во современи услови се поврзува со глобалната стратегија. Глобалната стратегија всушност претставува редица предности на конкуренцијата кои произлегуваат од локацијата, економскиот обем или дистрибуцијата на брендот глобално, на глобалното присуство, одбрана на домашната доминација и надминување на ефектот од фрагментирање на локалните пазари.

Глобалната маркетинг стратегија треба да претставува збир од усогласени активности кои произлегуваат од соодветната конкурентска предност. Успешната стратегија бара разбирање на единствените вредности кои ќе бидат извор на конкурентската предност на компаниите. Со реализирањето на ваквите стратегии успешно се остваруваат целите бидејќи постои препознатлива способност на компаниите да ги реализираат своите активности подобро од конкурентите.

Во глобалниот маркетинг, конкурентската предност се сфаќа како основа на маркетинг стратегиите и вкупните деловни стратегии на компаниите бидејќи го отсликува начинот на кој компанијата сака да ги постигне своите цели на глобалниот пазар, односно начинот на кој сака да постигне глобална конкурентност.

Конкурентската предност е специфична за секоја глобално ориентирана компанија бидејќи се работи за усогласување на посебните способности со критичните фактори за успех. Таа посочува на способноста на компаниите која се подразбира на одреден пазар, а која конкурентите не можат лесно да ја достигнат во краток временски период без позначајно зголемување на деловните трошоци. По правило, конкурентската предност не може да биде лесно или едноставно копирана.

Ефикасното и ефективно конкурирање на глобалниот пазар бара од компаниите да имаат развиена соодветна стратешка инфраструктура неопходна за оптимално комбинирање на маркетиншките инструменти и соодветна распределба на производствените ресурси. Треба да се има во предвид дека во основата на глобалната конкурентска предност се наоѓа маркетиншката предност која претставува своевидна маркетиншка сопственост на глобално ориентираните компании.

Утврдувањето на конкурентската предност им наложува на компаниите да пристапат кон вкрстено споредување на анализите на конкуренцијата, пазарите, соодветните надворешни и внатрешни фактори од аспект на глобалната маркетиншка ориентација и деловното ангажирање. Во овој процес компаниите се определуваат и според основните маркетиншки стратегии кои ќе бидат централни точки во развивањето на глобалните маркетиншки стратегии.

Користена литература

Albaum G. et al. (2005), International Marketing and Export Management, fifth edition, FT/Prentice-Hall, Harlow, England.

Bartlett A. C. and S. Ghoshal (2000), Going Global, Lessons from Late Movers, Harvard Business Review, March-April.

Gale B. T. and R. Klavans (1984), Formulating a Loyalty Improvement Strategy, The Prinsletter, No. 31, Cambridge. p.9

Gale T. B. (1988), The Faces of Making Quality a Strategic Weapon, The Strategic Planning Institute, Cambridge Mass.

Grant R. M. (1991), Contemporary Strategic Analysis, Basil Blackwell, Cambridge, Mass

David A. Aker, V. Kumar, George S. Day, (2007) Marketing Research, 9th edition, John, Willey & Sons, Inc.

Johansson K. J. (2003), Global Marketing, McGraw-Hill/IRWIN, Boston.

Keegan J. W. (2002), Global Marketing Management, Prentice Hall International, Inc., Upper Saddle River, N.

Keegan J. W. and M.C. Green (2005), Global Marketing, fourth edition, Pearson/Prentice-Hall, Upper Saddle River, New Jersey

Koepfler E. R. (1989), Strategic Plans for Global Market Players, The Journal of Business Strategy, July-August.

Kumar V. and A. Nagpal, (2001), Segmenting Global Markets: Look Before You Leap, Marketing Research, Spring

Мицески Т, Стратегиски маркетинг, (2012) УГД, Економски факултет-Штип.

McDaniel C. and R. Gates (2004), Marketing Research sixth edition, John Willey and Sons, New York.

Hanchod A. (2004), Marketing Strategies, FT/Prentice-Hall, London

Holltensen S. (2003), Marketing Management a Relationship Approach, FT/Prentice-Hall, Harlow, England

асс.м-р Тања Крстева
проф. д-р Драган Павловиќ-Латас
Факултет за економски науки
Европски универзитет-Република Македонија

ПРАКТИКАТА НА ГЛОБАЛНИОТ МАРКЕТИНГ

Апстракт: Светската економија се соочува со големи структурни промени. Како што светот се повеќе станува мултиполарен и зависен, мултиполарните решенија се потребни за борба против ризикот и да извлекува полза од интеграцијата. Луѓето денес се меѓусебно поврзани на ниво кое никогаш не е видно во историјата. Најпрофитабилниот и најиздржливиот начин да се максимизираат маргиналните придонеси кон фиксните трошоци е да се зголеми продажбата. Компаниите дојдоа во ситуација во која врз маркетингот пренесуваат поголема одговорност сега отколку во која било предходна ера. Различните дефиниции за глобализацијата, се чини, укажуваат на единствен, самоконтрадикторен бинаризам: крајна фрагментираност и поврзаност. Фокусот врз фрагментираноста го открива неизбежното разградување на постојаните геоопштествените граници, подемот на застапништвото на индивидуалната имагинација, како и резултирачката појава на културолошки меѓусебно поврзани модели на идентитет и на животен стил.

Наспроти ова, теоретичарите на поврзаноста го нагласуваат фактот дека светот сега започнал да се раководи според животната сила на само една економија и според нејзините придружни технологии и очекувања. Како

што луѓето воспоставуваат контакти во текот на еден поширок географски простор, тие ја прошируваат разновидноста на производите кои им се достапни. Го менуваат начинот на живот и нивните очекувања и условите надвор од нивниот непосреден простор повеќе влијаат врз нив (позитивно и негативно). Глобализацијата претставува општествен факт самата по својата природа. Глобалниот корпорацизам има смисла само во контекст на вербата дека глобални пазари навистина постојат за некои производи, реално или потенцијално.

Глобализацијата претставува стратегиска работа која сеуште се одвива, таа е ефикасна како договор за дејствување, бидејќи во компанијата веќе се претпоставува фактичката состојба во светот. Затоа, очигледноста на глобализацијата за менаџерите на корпорациите и за нивните финансиери е од суштествено значење за научна анализа на истата, како множество структурирачки стратегии и практики.

Клучни зборови: Глобализација, корпорација, маркетинг, трошоци, стратегија.

Abstract: The world economy is going through a major structural shift. As the world becomes ever more multipolar and interdependent, multilateral solutions are needed to fight the risks and reap the rewards of integration. People now are interconnected at a level never seen before in history. Most profitable and the most enduring way to maximize the marginal contributions to fixed costs is to increase sales. Companies came into a situation where the marketing carry more responsibility now than in any previous era. Different definitions of globalization, seems to indicate a single only contradictory binarizam: extreme fragmentation and connectivity. Focus on fragmentation reveals the inevitable decomposition constant geo social borders the rise of a representative individual imagination, and the resulting emergence of cultural identity interrelated models and lifestyle.

In contrast, theorists to emphasize the fact that the world now began to be guided by the life force of a single economy and by its associated technologies and expectations.

As people establish contacts over a wider geographical area, they have expanded the variety of products available to them. Change the way of life and their expectations and requirements outside of their immediate area more influence on them (positive and negative). Globalization is a social fact in nature itself. Global corporation has meaning only in the context of faith that global markets do exist for some products, real or potential.

Globalization is strategic work is still underway, it is effective as a contract action because the company already assumed facts in the world. Therefore, the obviousness of globalization for corporate managers and their funders is essential for scientific analysis of the same as set structural strategies and practices.

Keywords: Globalization, corporation, marketing, costs, strategy.

1. Вовед

Глобализацијата е нешто што нè засега сите нас веднаш, на еден или друг начин. Тоа е комплекс од процеси, а не само еден процес (Albrow²⁷², 1990; Гиденс²⁷³, 2003; Held et al²⁷⁴, 1999; Nash²⁷⁵, 2000). Глобализацијата станува феномен со кој се соочуваат современите општества, односно тие се претвораат во места каде што националните белези имаат споредно значење во однос на глобалните карактеристики значајни за анализата на проблемот на глобализацијата. Глобализација е феномен чии историски корени се доста

²⁷² Albrow, M., King, E. (1990). *Globalization, Knowledge and Society*. London: SAGE Publications Ltd.

²⁷³ Gidens, E. (1998). *Posledice modernosti*. Beograd: Filip Višnjić.

²⁷⁴ Held, D., McGrew, A., Golblatt, D., and Perraton, J. (1999). *Global Transformations: Politics, Economic and Culture*. Stanford: Stanford University Press.

²⁷⁵ Nash, K. (2000). *Contemporary Political Sociology: Globalization, Politics and Power*. Oxford: Blackwell.

стари. Нејзиниот развој има долга и фасцинантна еволуција која се движела од појавата на првите цивилизации во медитеранскиот базен, на Блискиот и Далечниот Исток па сè до денешното модерно општество (Friedman²⁷⁶, 1994). Освојувачките стремежи на големите религии и цивилизации, војните и големите царства, се облици на поврзување светови за создавање единствен свет и универзално стремење кон човештвото. Имануел Волерстин, глобализацијата ја поврзува со капиталистичкиот светски систем, додека, пак Роланд Робертсон, најистакнат претставник на културната теорија за глобализацијата, истакнува дека таа се остварува низ целиот тек на развојот на модерноста и тоа низ неколку фази: фаза на зародиш, првобитна фаза, полетна фаза, фаза на борба за хегемонија и фаза на неизвесност (Robertson²⁷⁷, 1992: 53). Еден од авторите кој процесот на глобализацијата го поврзува со модерноста е Ентони Гиденс. Тој смета дека глобализацијата е последица на модерноста (Gidens²⁷⁸, 1998: 166). Според Гиденс, глобализацијата како последица од модерноста е процес на ширење на западните институции и создавање нови облици на меѓузависност во светот. Тие нови облици на меѓузависност во светот Гиденс ги објаснува преку: светската капиталистичка економија, системот на национални држави, светскиот воен поредок и меѓународната поделба на трудот.

Овој кус историски осврт за процесите на глобализацијата, јасно потврдува дека тие се одвиваат со векови. Соодветно на поставените цели на овој труд, во продолжение ќе бидат претставени неколку сфаќања за значењето и за природата на практиката на глобалниот маркетинг. Поради мултидимензионалната природа, глобалниот маркетинг е директно условен од бројни фактори кои јасно упатуваат на неговото значење и отука на промените коишто се случуваат во светот. Инвестициите не се географски

²⁷⁶ Friedman, J. (1994). *Cultural Identity and Global Process*. London: SAGE Publications.

²⁷⁷ Robertson, R. (1992). *Globalization: Social Theory and Global Culture*. London: SAGE Publications.

²⁷⁸ Gidens, E. (1998). *Posledice modernosti*. Beograd: Filip Višnjić.

ограничени, тие течат каде што постојат поволни услови, без многу мешање на државата, индустријата е сè повеќе глобално ориентирана, отколку пред десет години, стратегиите на мултинационалните компании се обликуваат во согласност со новите пазари и ресурсите каде и да се наоѓаат. Исто така, информативните технологии им овозможуваат на компаниите да работат во различни делови од светот без создавање цел работен систем во секоја од земјите во којашто се лоцирани. Индивидуалните потрошувачи се глобално ориентирани, со тоа што гледаат исти ТВ-станции и прифаќаат сличен начин на живот и производи, независно од која земја потекнуваат (Ohmae²⁷⁹, 1995: 37).

2. Методи

Прашањето за присуството на глобализацијата во одделни сфери од македонското општество го анализиравме на теориско и на емпириско ниво. На теориско ниво, го истражувавме преку теориските пристапи кои се однесуваат на глобалниот маркетинг, а на емпириско ниво по пат на анкетно истражување, при што се користи анкетниот прашалник кој служи за мерење на ставовите на граѓаните на Република Македонија за процесите на глобалниот маркетинг и за неговото присуство и влијание во нивната средина.

Анализата заснована на материјалот добиен од анкетното истражување е разработена на две нивоа. Првото ниво на анализа е униваријантна анализа, а второто ниво на анализа е биваријантната анализа.

Примерокот кој се користи за прибирање на податоците по пат на анкетен прашалник спаѓа во групата примероци избрани по принципот на неверојатност. *Предметна популација* во ова истражување се граѓаните на Република Македонија на возраст од 18 и повеќе години. *Единица на*

²⁷⁹ Ohmae, K. (1995). *The End of the Nation State*. New York: Free Press.

примерок е граѓанин на возраст од 18 и повеќе години. Испитаниците се избрани според однапред релевантни карактеристики. При определување на квотите се внимаваше во примерокот да влезат испитаници од различни региони, соодветно на предметната популација. На овој начин се поддржува правилото на географска застапеност на испитаниците.

3. Резултати

Истражувањето е спроведено на 300 испитаници, граѓани на Република Македонија. Податоците кои ги добивме од анкетното истражување упатуваат дека процесите на глобалниот маркетинг се значајно присутни во структурата на македонското општество. Посебно тоа присуство се забележува во примарните групи (семејството), местото на живеење, во сферите на економијата, финансиското работење, политиката, модата, облеката, храната, јазикот, техниката, музиката, медиумите и образованието.

3.1. Присуството на глобалниот маркетинг во семејството на испитаниците

Поради овие тенденции во семејството, во анкетниот прашалник побаравме од испитаниците да одговорат меѓу „да“ и „не“ на прашањето: „Дали сметате дека глобалниот маркетинг има влијание врз вашето семејство?“ Во **Графикон 1** се прикажани одговорите на испитаниците, кои одат во прилог на размислувањето дека процесите на глобалниот маркетинг се навлезени и во рамките на македонското семејство и дека влијае врз карактерот на интерперсоналните и емоционалните односи.

Графикон 1. Влијанието на глобалниот маркетинг врз семејството на испитаниците



Според одговорите, испитаниците го забележуваат влијанието на глобализацијата во нивното најнепосредно опкружување. Речиси две третини (70,%) од испитаниците одговориле дека глобалниот маркетинг влијае врз нивното семејство, 3% оцениле дека глобалниот маркетинг нема влијание врз нивното семејство, 27 % од испитаниците оцениле дека не знаат дали глобалниот маркетинг влијае врз нивното семејство.

Во продолжение следуваат податоците за влијанието на глобалниот маркетинг врз семејството на испитаниците во зависност од степенот на образованието (**Графикон 2**).

Испитаниците со завршено средно и високо образование го препознаваат влијанието на глобалниот маркетинг во нивните семејства (53% и 47%).

Графикон 2. Поврзаноста меѓу степенот на образование на испитаниците и влијанието на глобалниот маркетинг врз нивното семејството



3.2. Присуството на глобалниот маркетинг во местото на живеење на испитаниците

Еден од показателите за влијанието на глобалниот маркетинг е секако и присуството на глобалниот маркетинг во дадена локална средина. Резултатите од нашето истражување покажуваат дека најголем дел од испитаниците сметаат дека глобалниот маркетинг се забележува во нивното место на живеење (види **Графикон 3**).

Графикон 3. Присуството на глобалниот маркетинг во местото на живеење на испитаниците



Податоците покажуваат дека испитаниците го забележуваат присуството на глобалниот маркетинг во нивното место на живеење и тоа 73% одговориле со „се забележува“, а 14% со „немам мислење“. Мал е бројот на испитаници кои одговориле негативно. Имено, 10 % одговориле со „не се забележува“, а 3% со екстремниот одговор „воопшто не се забележува“.

3.3. Присуството на глобалниот маркетинг во одделни сфери од социјалниот живот во Република Македонија

Процесите на глобалниот маркетинг се присутни во бројни сфери во структурата на македонското општество, затоа на испитаниците во прашалникот им беше понудено да изберат неколку од тие сфери, во кои што сметавме дека овие процеси се највидливо присутни.

За таа цел, од нив побаравме да го оценат присуството на глобалниот маркетинг во тринаесет подрачја. Во **Табела 1** се прикажани одговорите на испитаниците за присуството на глобалниот маркетинг во одделни сфери во нашето општество.

Табела 1. Присуството на глобализацијата според одделни сфери во Република Македонија

Сфери	многу големо присуство	големо присуство	умерено присуство	мало присуство	нема присуство	не можам да проценам	вкупно
Економија	(7%)	(40%)	(40%)	(13%)	(0%)	(0%)	100%
Финансиско работење	(3%)	(27%)	(37%)	(30%)	(0%)	(3%)	100%
Политика	(27%)	(27%)	(27%)	(6,33%)	(6,33%)	(6,33%)	100%
Мода	(30%)	(43%)	(17%)	(10%)	(0%)	(0%)	100%
Облека	(37%)	(30%)	(23%)	(7%)	(3%)	(0%)	100%
Храна	(50%)	(17%)	(23%)	(10%)	(0%)	(0%)	100%
Јазик	(7%)	(37%)	(33%)	(23%)	(0%)	(0%)	100%
Техника	(33%)	(27%)	(27%)	(13%)	(0%)	(0%)	100%
Музика	(23%)	(30%)	(34%)	(13%)	(0%)	(0%)	100%
Уметност	(13,5%)	(23%)	(30%)	(20%)	(0%)	(13,5%)	100%
Медиуми	(27%)	(50%)	(17%)	(6%)	(0%)	(0%)	100%
Образование	(14%)	(24%)	(35%)	(17%)	(0%)	(10%)	100%

Од податоците се забележува дека испитаниците, генерално, присуството на глобалниот маркетинг по одделни сфери го оцениле со

модалитетите „големо присуство“ и „многу големо присуство“. Испитаниците оцениле дека глобалниот маркетинг е најсилно присутен во сферата на храната , 50%, веднаш потоа во сферата на облека, 37%, а веднаш потоа и во сферата на техниката, 33 %. Исто така, испитаниците одговориле дека глобалниот маркетинг е силно присутен во сферата на модата, 30% , во сферата на медиумите, 27 % и во сферата на политиката, 27%. Од податоците се забележува дека испитаниците, генерално, присуството на глобалниот маркетинг по одделни сфери го оцениле со модалитетите „големо присуство“ и „многу големо присуство“. Испитаниците оцениле дека глобалниот маркетинг е најсилно присутен во сферата на храната , 50%, веднаш потоа во сферата на облека, 37%, а веднаш потоа и во сферата на техниката, 33 %.

Исто така, испитаниците одговориле дека глобалниот маркетинг е силно присутен во сферата на модата, 30% , во сферата на медиумите, 27 % и во сферата на политиката, 27%. Овие податоци, јасно укажуваат дека процесите на глобалниот маркетинг во македонскиот социокултурен контекст се најманифестно присутни во сферата на храната и облеката.

Податоците покажуваат дека испитаниците оценуваат дека глобалниот маркетинг е умерено присутен во сферата на образованието, (14 %) и во сферата на уметност (13,5%). Значи, според мислењето на испитаниците во уметноста и во образованието глобалниот маркетинг не е силно навлезен, што веројатно произлегува од нивните перцепции дека тие сè уште се институции во кои се присутни традиционални елементи.

4. Дискусија

Податоците од анкетното истражување за присуството на глобалниот маркетинг во одделни сегменти од македонското општество, како што се семејството, местото на живеење и во други сфери, открија дека тоа е големо

и дека е интензивно нејзиното влијание. Податоците јасно покажуваат дека семејството како примарен фактор за општествена интеграција, е длабоко погодено од глобалните процеси. Поточно, речиси повеќе од половината од испитаниците одговориле дека глобалниот маркетинг е присутен во нивното семејство. Тоа го оцениле испитаниците кои имаат универзитетско и повисоко образование. Една третина од испитаниците одговориле дека глобалниот маркетинг не е присутен во нивното семејство. Тој податок што го нагласува негативното мислење на испитаниците за присуството на глобалниот маркетинг во нивното семејство веројатно произлегува од сè уште силно присутната вредносна матрица врзана за локалниот контекст, во која експлицитно се истакнати елементите на отпор кон глобалните процеси.

Во однос на присуство на глобалниот маркетинг во место на живеење на испитаниците, резултатите покажуваат дека повеќето од нив оцениле дека глобалниот маркетинг „се забележува“ во нивната средина. Слична тенденција се забележува и кај одговорите на испитаниците според степенот на нивното образование. Меѓутоа, поради дескриптивниот карактер на истражувањето и структурата на прашалникот, не е можно прецизно да се утврдат промените кои испитаниците ги чувствуваат од глобалниот маркетинг како во нивното семејство, така и во местото каде што живеат.

Анализата на податоците за ставовите на испитаниците во однос на присуството на глобалниот маркетинг во одделни сфери во нашето општество покажува дека кај нив доминираат оценките дека овие процеси се силно присутни во сферата на храната. Значи дека храната е сфера која е највисоко вреднувана од испитаниците.

Користена литература:

1. Albrow, M., King, E. (1990). *Globalization, Knowledge and Society*. London: SAGE Publications Ltd
2. Гиденс, Е. (2003). *Забеган свет*. Скопје: Филозофски факултет.
3. Gidens, E. (1998). *Posledice modernosti*. Beograd: Filip Višnjić.
4. Friedman, J. (1994). *Cultural Identity and Global Process*. London: SAGE Publications.
5. Held, D., McGrew, A., Golblatt, D., and Perraton, J. (1999). *Global Transformations: Politics, Economic and Culture*. Stanford: Stanford University Press.
6. Кастелс, М. (2005). *Подемот на мрежното општество*. Скопје: АЈЕФ.
7. Nash, K. (2000). *Contemporary Political Sociology: Globalization, Politics and Power*. Oxford: Blackwell.
8. Ohmae, K. (1995). *The End of the Nation State*. New York: Free Press.
9. Robertson, R. (1992). *Globalization: Social Theory and Global Culture*. London: SAGE Publications.

доцент д-р Силвана Пашовска,
доцент (наслово звање) на Универзитетот Гоце Делчев,
Економски факултет Штип,
вработена во Центар за вработување-Прилеп
s_pasovska@yahoo.com

проф. д-р Трајко Мицески
редовен професор на Универзитетот Гоце Делчев,
Економски факултет Штип
trajko.miceski@ugd.edu.mk

ПОГЛЕДИ КОН ПОДОБРУВАЊЕ НА САТИСФАКЦИЈАТА НА ПОТРОШУВАЧИТЕ НА НАЦИОНАЛНО И ГЛОБАЛНО НИВО

Апстракт: Големата конкуренција и високите потреби на современите потрошувачи ја наметнаа потребата за континуирано унапредување на квалитетот на производите и услугите со што би се подигнало нивото на сатисфакција и лојалност кон потрошувачите.

Основна цел за мерење на сатисфакцијата на потрошувачите е објективизирањето и квантифицирањето на субјективната перцепција на потрошувачот.

Континуираното следење на сатисфакцијата може да биде значаен показател на претпријатието колку тоа успеало да ја оствари својата примарна цел, пред сè профитот преку задоволување на потребите и желбите на потрошувачите.

Формулирање на соодветна стратегија за подигнување на сатисфакцијата на потрошувачите, претпоставува не само познавање на потенцијалот на претпријатието и потребите и барањата на потрошувачите, туку и бројни елементи на екстерното и интерното окружување, поединците,

организациите и сл.) како и фактори (економски, политички, социолошки, технолошки и др.) кои што делуваат во средината.

Клучни зборови: Сатисфакција на потрошувачите, лојалност на потрошувачите, мерење на сатисфакцијата,.

DIFFERENT VIEWS TOWARDS THE SATISFACTION IMPROVEMENT OF THE CONSUMERS BASED ON NATIONAL AND GLOBAL LEVEL

Abstract: The vast competition and the high needs of the contemporary consumers imposed the need for continuous promotion of the quality of the products and services by which the level of satisfaction and loyalty towards the consumers would be raised.

A basic target for measurement of the consumer`s satisfaction is the objectifying and the quantifying of the subjective perception of the consumer.

The constant dealing with satisfaction can be a significant indicator in the enterprise in what way had it succeeded to achieve its primary goal before it had been accepted in the process of customers` needs and desires. Forming of appropriate strategy for initiating the customer`s satisfaction means not only acquaintance of the enterprise potentiality but the customers` needs as well as the great number of external and internal elements around the individuals as well as the factors(economical political sociological technological etc.) which greatly infect the environment.

Key words: satisfaction of the consumers, loyalty of the consumers, measurement of the satisfaction.

Вовед

На сатисфакцијата на потрошувачите се посветува посебно внимание како од теоретски така и од практичн аспект.

Денес, маркетиншките напори на пазарните субјекти мораат да бидат насочени на потрошувачите, а основна цел е испораката на такви вредности кои што ќе ги задоволат нивните потреби и желби. Оттука, сатисфакцијата се јавува како предуслов за успешна соработка на потрошувачите и претпријата.

Всушност, сатисфакцијата, поеднставно кажано, укажува на задоволството на потрошувачите. Може да се рече дека сатисфакцијата на потрошувачите е емоционален одговор на потрошувачот за добиените користи од производот или услугата. Односно чувство кое што настанува со споредување на очекувањата пред купувањето со веќе видените перформанси на производот или услогата.

Согледувањето на сатисфакцијата е потребно заради проценка за идното однесување на потрошувачите. Креираната сатисфакција на потрошувачите не е цел сама по себе, туку е важен чекор кон создавањето на лојални потрошувачи. Сатисфакцијата и лојалноста се највлијателните фактори за содавање на профит.

Иако е многу корисно мерењето на сатисфакцијата на потрошувачите е постапка која што носи многубројни предизвици и проблеми. Сатисфакцијата е латентно променлива и таа во себе ги вклучува субјективната перцепција на потрошувачот за квалитетот на производот и услугата. Неопходно е истражувачите освен мерењето на сатисфакцијата, во нивните анализи да ги вклучат и сите оние варијабли кои што се наоѓаат на нив во причинско-последичните односи.

Континуираното следење на сатисфакцијата може да биде значаен показател на претпријатието колку тоа успеало да ја оствари својата примарна цел (пред сè профитот преку задоволување на потребите и желбите

на потрошувачите) и тоа да биде патоказ во која насока и на кој начин да се зацврстат односно развијат долгорочните односи со потрошувачи.

Од посебно значење за работниот успех на претпријатието, е неговата умешност да им ги понуди на потрошувачите нивните перцепирано вреднуваните производи и да им обезбеди вистински пристап до нив, на пазарот. Пристапот на пазарот вклучува цела низа на тактички одлуки и акции со кои што се воспоставуваат поблиски контакти со потрошувачите.

При сето тоа, неопходно е, претпријатието, да развие соодветна стратегија на понуда на своите производи и/или услуги на пазарот со цел, подигнувањето на сатисфакцијата на потрошувачите.

РАЗВИВАЊЕ НА СТРАТЕГИЈАТА НА ПОНУДА НА ПАЗАРОТ ЗА ПОДИГНУВАЊЕ НА САТИСФАКЦИЈАТА НА ПОТРОШУВАЧИТЕ

Стратегиското реагирање на претпријатијата кон барањата на потрошувачите, се наметнува како потреба, со цел да се обезбеди конкурентска предност, а со тоа и поволни деловни резултати. Претпријатието без стратешко реагирање, тешко ќе може да ја избегне зајакнатата конкуренција и влијанието на многубројните фактори на сè поширокиот глобален пазар.

При формулирањето на стратегија, еден од најзначајните проблеми со кои што претпријатијата се соочуваат е како да се констатираат и класифицираат потребите на потрошувачите, односно да се утврдат потенцијалните потреби на потрошувачите во дадена ситуација.

Потенцијалните потреби можат да бидат како согледани, така и сеуште несогледани од страна на потрошувачите.

Потребите кои што се согледани од страна на потрошувачите можат да бидат оние кои се задоволени, како и оние кои се незадоволени со постоечките производи.

Незадоволените потреби, претпријатието може да ги задоволи со модифицирање или со репозиционирање на постоечките производи и со развој на новите производ.

Конкурентски пазари со незадоволените потреби, се оние кога:

- постоечкиот пазар достигнал високо ниво на заситеност (сатурација) со дотогашните т.е. постоечките производи;
- потрошувачите не се задоволни со постоечките производи (како од страна на претпријатијата така и од нивните конкуренти);
- се јавуваат нови технологии кои што можат да го променат значително производниот процес на постоечките производи;
- се развиваат нови општествени трендови кои што го менуваат стилот на живеење на постоечките потрошувачи и
- се создаваат нови меѓународни пазари за производи на домашни потрошувачи но постојат значајни културни разлики помеѓу тие пазари²⁸⁰.

Незадоволени потреби, обично се појавуваат како последица на следниве извори, како што се:

- манифестираните или латентните проблеми поради недостаток на понуда на барани производи и
- промените во средината која што доведува до промена во навиките на потрошувачите.

Кога се работи за промени во средината, се согледуваат некои фундаментални промени во различни аспекти во процесот на потрошувачка. Главните истражувачи методи се скенирање на средината и анализа на трендовите на промените на населението, општеството и технологијата²⁸¹.

²⁸⁰ Rao R. V. and J. H. Steckel (1998), Analysis for Strategic Marketing, Addison-Wesley, Reading, Mass. p.80

²⁸¹ Rao R. V. and J. H. Steckel (1998), Analysis for Strategic Marketing, Addison-Wesley, Reading, Mass. p. 83

Денес посебно се акцентира управувањето со процесот на испорака на вредностите до потрошувачите.

Процесот за испорака на вредностите на потрошувачите има три фази и тоа²⁸²:

- дефинирање на вредностите,
- развој на вредностите и
- испорака на вредностите

Дефинирањето на вредностите во многу зависи од способноста на претпријатијата за учење, за собирање на информации, за нивно правилно разбирање, за нивно користење и навремено реагирање.

Развојот на вредности зависи од оперативните способности и начините на реагирање на пазарните промени и мотивираноста на вработените да се извршат промените.

Испораката на вредностите вклучува синџир на снабдување и логистика, но ставот на стручноста на оние кои што даваат услуги кон потрошувачите.

Доколку на пазарот се понуди она што потрошувачот го бара и го очекува, ќе дојде до размена која што води како кон сатисфакција на потрошувачите така и кон остварување на добивка на претпријатијата.

Воведувањето на новиот производ може да доведе до потенцијални промени во пазарната структура, со креирање на новите добивки или трошоци или до ширење на постоечките добивки²⁸³.

Создавањето на адекватна понуда која што ќе овозможи успешна размена претпоставува не само познавање на потенцијалот на претпријатието и потребите и барањата на потрошувачите, туку и бројни

²⁸² Piercey F. N. (1998), Marketing Implementation: the Implication of Marketing Paradigm Weakness for Strategy Execution Process, Journal of the Academy of Marketing Science, No. 3. p. 223

²⁸³ Shocker D. A. et al. (2004), Product Complements and Substitutes in the Real World: The Relevance of "Other Products", Journal of Marketing, January. p.35

елементи (поединци, организации и институции) како и фактори (економски, политички, социолошки, технолошки и др.) кои што делуваат во средината.

КРЕИРАЊЕ НА ПОНУДА И ПРАВИЛЕН ПРИСТАП НА ПАЗАРОТ

Во ова современото производство, и во овој современиот глобален пазар, потребно е правилно креирање на понудата и правилен пристап на пазарот. За да се оствари тоа, мора да претходи, плански пристап за прилагодувањето на производната програмата за потребите на потрошувачите. Планскиот пристап е потребен, затоа што претпријатието најчесто ја насочува производствената програма во повеќе насоки, а не само во една.

При создавањето на производната програма, претпријатието не би требало да биде ориентирано само на неопходните потреби кои што им се познати и потрошувачи како што се промените во технологијата или пазарното однесување. Потребно е да се следат промените во структурата на вкупниот пазар, не само заради разбирање на промените во потребите и барањата на потрошувачите, туку и заради навремено и првично (пред конкурентите) реагирање кон промените во производната програма.

Од посебно значење за работниот успех на претпријатието, е неговата умешност да им ги понуди на потрошувачите нивните перцепирано вреднуваните производи и да им обезбеди вистински пристап до нив, на пазарот. Пристапот на пазарот вклучува цела низа на тактички одлуки и акции со кои што се воспоставуваат поблиски контакти со потрошувачите. Претпријатијата кои што се ориентирани на повеќе сегменти, мора да имаат алтернативни пристапи на пазарот.

При креирањето на својата стратегија на понудата на пазарот, претпријатието, има можност да ги согледува и дефинира следниве активности за успешен пристапат на пазарот и тоа:²⁸⁴.

а) Брзо реагирање и изнајдување на начин на решавање на проблемите со кои што се соочуваат потрошувачите. Тука акцентот, се става на согледување на пројавените проблеми или можни проблеми со потрошувачите, разрешување на истите и развивање соработката со постоечките и привлекување на нови потрошувачи.

б) Истражување и идентификување на местата или услугите во синџирот на вредности и давање на иновативни производи и/или услуги или намалување на трошоци на на потрошувачите (пример, обезбеден бесплатен паркинг, снижување на цените за купена поголма количина и сл.).

в) Фокусирање на производот/марката и идентификување на целните потрошувачи, со цел да се зголеми пазарното учество по пат на диференцирање на производите или фамилиите на производите.

г) Континуирано одржување на флексибилноста на претпријатијата, создавање на центрите на добивка и конкурентската предност врз основа на стручноста.

д) Унапредување на квалитетот во производниот процес, со фокус на трошоците, цената и времето на испорак, а со тоа и унапредување на целокупниот квалитет на работењето на претпријатието.

е) Брзо реагирање на пазарните барања, преку создавање на добар производ или услуга и придобивање на симпатиите од страна на потрошувачите.

ж) Преферирање на навремено настапување на пазарот за привлекување на потрошувачите кои флукутираат од другите претпријатија.

²⁸⁴ Waggoner R. (1999), Have You Made a Wrong Turn in Your Approach to Market, Journal of Business Strategy, November-December.p.19

Претпријатието за да биде успешно, мора, континуирано и внимателно, да го следи движењето на подрачјето на работењето, пазарните трендови, трендовите на однесувањето на купувачите во купувањето, активностите на конкурентите, технолошките промени и сл.

ЗНАЧЕЊЕТО НА ВАРИЕТЕТИТЕ ВО ПОНУДАТА ЗА ОБЕЗБЕДУВАЊЕ НА ПОГОЛЕМА САТИСФАКЦИЈА НА ПОТРОШУВАЧИТЕ

Вариететите може да ги дефинираме како можности односно прилагодувања на активностите на претпријатието во понудата со цел да се оствари подобра положба на пазарот.

Вариететите ја имплицираат разликата на производите. Обично се мисли на производите со различни атрибути, поради задоволување на вкусовите на потрошувачите. Вариетите се нешто на што претпријатијата смислено одат и што на потрошувачите им овозможуваат да избираат. Потрошувачите комбинираат разни производи како комбинација на атрибути кои ги нудаат тие производи, и се одлучуваат за оние кои ним им одговараат односно кои вредносно ги перцепираат.

Во тој, поглед голем број на претпријатија, си поставуваат прашање колку вариетети би требало да вклучат во понудата на претпријатијата, за успешно да се влијае на потрошачите. Систематската продажба или продажбата во групи е прашање на вариететите во понудата. Така на пример во бутик за текстил, можаат да се нудаат различни оддела по дизајн, боја, големина, а исто така можаат да се нудаат разни видови на кошули, вратоврски, џемпери и слично.

Обично, значењето на вариететите на понудата се заснива на неколку претпоставки: 1) потрошувачите се во состојба да ги утврдат и скромните

разлики, 2) потрошувачите имаат свое преферирано ниво и 3) потрошувачите имаат свое фиксно преферирано ниво²⁸⁵.

Честа е претпоставката дека колку е поголем вариететот, подобро е за потрошувачите. Многумина сметаат дека вариететите се во согласност со општествените барања, норми и однесвања.

Формулираната маркетинг стратегија во некои гранки фаворизира прилагодување, а во некои стандардизација. Некои стратегии преферираат комбинирање на стратегиите на посебен начини во своите производи, со процесите и трансакциите со потрошувачите. Последниве години, сепак повеќе се акцентира прилагодувањето во литературата и претпријатијата. Причина за тоа се новите технологии, зголемената конкуренција и барањата на потрошувачите. Денес настојувањето за прилагодување е слично како што било некогаш за стандардизацијата. Стандардизацијата била претпоставка за масовно производство и масовна дистрибуција.

Претпријатијата при масовно производство извршува работни активности во работниот процес што е од значење за гранката, произведувајќи стандардизирани производи по пониски цени, масовно прилагодувајќи се за конкурентно пласирање на пазарот²⁸⁶. Со тоа масовното прилагодување е релевантно за гранките чии што претпријатија извршуваат работни активности на пазарите кои што бараат вариететите на производите што секој може да го најде она што го сака по разумна цена²⁸⁷.

Флексибилноста на вариететите зависи од конкурентната средина. Флексибилноста не се мери само со производите кои што веќе се произведуваат, туку и со производите кои што можат да се произведуваат. Се претпоставува дека флексибилните производни системи овозможуваат

²⁸⁵ Lahman R. D. (1998) Customer Reaction to Variety: Too Much of a Good Thing?, Journal of Academy of Marketing Science, No. 1. p.63

²⁸⁶ Pinell J. B. (1993), Mass Customization: The New Frontier in Business Competition, Harvard Business School Press, Boston.p.27

²⁸⁷ Pinell J. B. (1993), Mass Customization: The New Frontier in Business Competition, Harvard Business School Press, Boston. p.208

модификација на дизајнот на производите во секоја фаза на неговиот животен циклус, како и промените во миксот на производите кога се менува нивото на побарувачка.

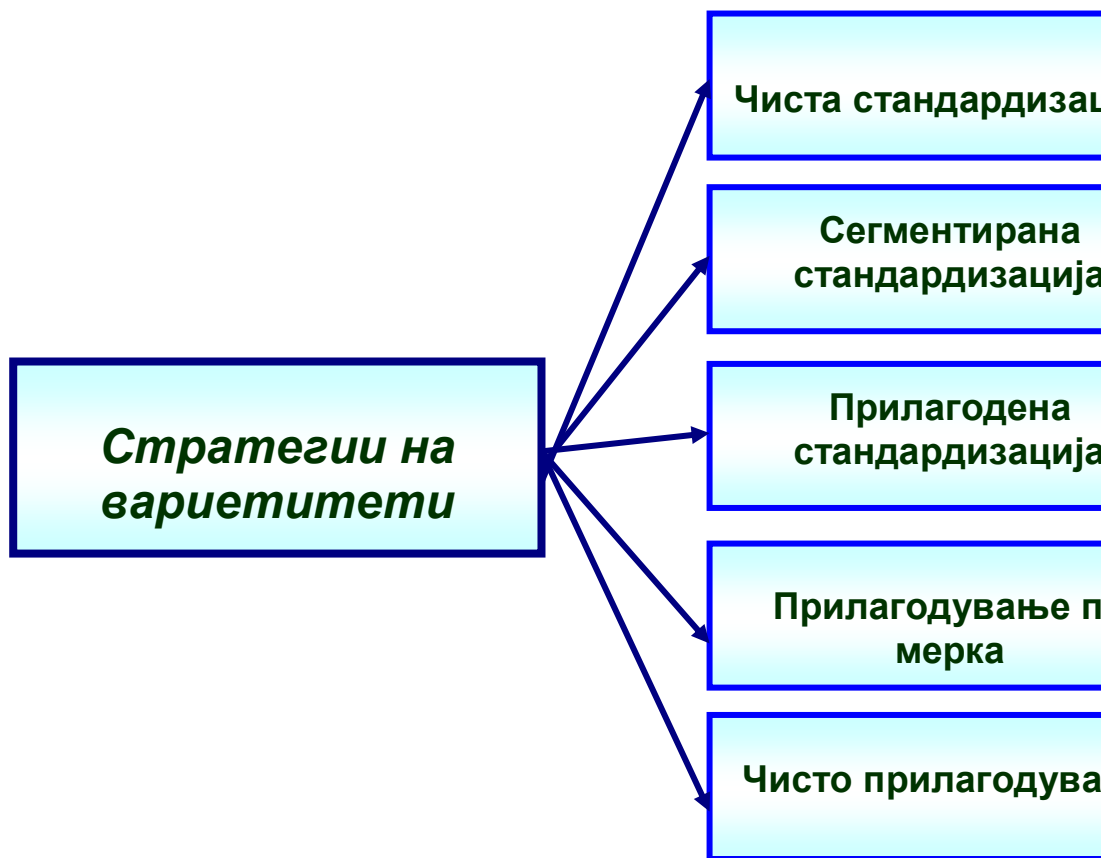

Слика 1. Стратегиски вариететети на понудата

Во литературата, често се спомнуваа повеќе видови на стратегии на вариететети, меѓу кои ќе ја спомнеме онаа стратегија со пет вариетети и тоа:

- чиста стандардизација,
- сегментирана стандардизација,
- прилагодена стандардизација,
- прилагодување по мерка и

- чисто прилагодување²⁸⁸.

Секоја од стратегиите на различен начин му приоѓа на дизајнот, фабриката, монтажата и дистрибуцијата на производите.

Чистата стандардизација се заснива на „доминантниот дизајн“ насочен на најшироката можна група на купувачи на производите во најголемата величина на постојувањето и дистрибуцијата на сите.

Во чиста стандардизација, потрошувачот не може да влијае на сите четири фази (дизајн, фабрикација, монтажа и дистрибуција).

Сегментираната стандардизација нуди стандардизирани производи во тесна рамка со атрибутите. Со тоа се зголемува можноста за избор на потрошувачите, но нивното влијание на дизајнот е лимитирано.

Во сегментираната стандардизација потрошувачот може да влијае на дистрибуцијата но не и на дизајнот, фабриката и монтажата.

Прилагодената стандардизација ја користи „модуларизацијата“ или „кофигурацијата“. Секој потрошувач ја добива својата кофигурација која што е ограничена во рамките на расположливите компоненти кои што го прават производот.

Кај прилагодливоста по мерка на претпријатието се покажува прототипот на производи на потенцијалните купувачи, а потоа соодветно се прилагодува на нивните барања и потреби. Овде прилагодувањето оди наназад до фабриката но не и до етапите на дизајнот.

Во прилагодената стандардизација потрошувачот влијае на дистрибуцијата и монтажата, но не и на фабриката и дизајнот. Во прилагодувањето по мерка, потрошувачите можат да влијаат на три фази со исклучок на дизајнот.

²⁸⁸ Lampel J. and H. Mintzberg (1998), Customizing Costomizzation, Sloan Management, Review, Fall. p. 209

Чистото прилагодување оди до логичниот крај, затоа што потрошувачот сака да дојде до првата фаза (дизајнот) па производот се купува по порачка.

Во чистото прилагодување потрошувачот влијае на сите четири фази од процесот (дизајн, фабрикација, монтажа и дистрибуција)..

Стратегијата на поголеми вариетети во понудата отвора некои посериозни проблеми на кои менаџментот на претпријатијата, мора посебно да обрне внимание

Така на пример може да се јават проблеми со рентабилноста, како што е нс пример зголемувањето на вариететите може да доведе до зголемување на трошоците, ако не се пронајдат креативни методи за да се минимизираат давачките.

Друг проблем се јавува за правилно одредување на бројот на вариететите, при што менаџментот треба добро да размисли за тоа колку вариетети или прилагодувања се потребни и каде во синџирот (ланецот) на испорака би требало тие да се инкорпорираат. Тоа е од причини што, премногуите вариетети предизвикуваат конфузија и преоптеретување.

Третиот проблем е да се разберат кога и во кои услови желбите на потрошувачите за вариететите се зголемуваат и дали таквите барања се под контрола на претпријатијата. Еден од битните аспекти за примена на овие типови на стратегија е методот кој што претпријатието го користи да им помогне на потрошувачите да ја констатираат опцијата која што најдобро им одговара на нивните потреби. Тоа е своевиден процес на учење за потрошувачите и претпријатието може да го олесни со своите акции. На тој начин и претпријатијата стекнуваат знаења за преференциите на потрошувачите што не дава само можност прецизно да се создаде понуда, туку да се создадат и можности за вкрстена продажба на другите поврзани производи.

Се предлагаат начини да се понудат вариетети без зголемување на вистинската ширина на линијата на производи²⁸⁹. Може да се оди на „адаптивно“ и „козметичко“ прилагодување, а и двата нудат исти производи на сите потрошувачи. Притоа козметички прилагодениот производ се претставува како единствено за секој потрошувач, додека адаптивниот производ не е тоа.

Адаптивното прилагодување нуди различност во линијата на производи, овозможувајќи му на потрошувачот да го прилагоди производот за да му одговара на неговите потреби. Адаптивното прилагодување не е соодветно доколку потрошувачот не е доволно софистициран да ги почитува можностите на производот.

Козметичкото прилагодување ги вклучува стандардизираните производи кои што се презентирани на „прилагоден“ начин. На базично ниво, козметичкото прилагодување се случува кога производот се персонализира со нечие име. Не бара големи издатоци за да се спроведе ефикасно.

Некогаш големиот асортиман на производи се набљудува со незадоволство од страна на потрошувачите. Многу потрошувачи сакаат при купувањето да применат едноставни правила за избор на производите и одлуките да ги донесуваат брзо. Битен е перципираниот, а не вистинскиот вариетет на производите. Потрошувачот применува некои свои едноставни правила за стеснување на програмата за избор. За перципираните вариетети постојат два елемента: број на прифатливи опции и износ на саканите разлики помеѓу тие производи. Доколку потрошувачот гледа малку или не гледа никаква разлика помеѓу атрибутите во класата на производот, перципираниот вариетет е мал. Во секој случај, вариететот би требало да има смисла за потрошувачите.

²⁸⁹ Lahman R. D. (1998) Customer Reaction to Variety: Too Much of a Good Thing?, Journal of Academy of Marketing Science, No. 1.p.92

Интересен е примеро на претпријатието на Honda кое што се соочува со конкуренцијата од Yamaha, во мотоциклите реагираше воведувајќи 113 нови модели во само осумнаесет месеци. Тоа била промена на целата производна линија два пати. Така брзата промена на модели имала неколку последици: 1) мотоциклите почнале да се оценуваат од гледна точка на модата од страна на потрошувачите кои што очекуваат новитет и свежина, 2) Honda ја ставила технологијата во првата линија на фронтот со конкурентите давајќи нов мотор, материјали и сл. Така, бројот на новопроизведени производи ја натерал Honda продажбата и сервисот да работат 24 часа дневно. Кај Yamaha дошло до големо натрупување на залихи од непродани мотоцикли. Управувањето со времето овозможило Honda да успее користејќи го флексибилното производство, системот на брзо реагирање и со забрзувањето на иновациите. Потрошувачите се спремни да платат повисока цена за новите производи кои што се појавиле во прво време на модата²⁹⁰.

Во литературата се сретнуваат два начини на кои се утврдуваат преференциите на потрошувачите и тоа: транспарентно или соработнички²⁹¹. Транспарентно утврдената преференција значи дека луѓето од маркетинг претпријатието учат за потребите на потрошувачите без вистинското вклучување на потрошувачите. Транспарентното прилагодување не е можно кога преференциите не се добро дефинирани или согледани, или кога не се очекува серија од интеракции со потрошувачите. За да се откријат преференциите на потрошувачите, вработените од маркетингот (т.е. маркетинг-истражувачите) соработуваат со нив, разговараат и им помогнуваат да ги артикулираат своите потреби и прецизно да ја идентификуваат понудата која што ги задоволува тие потреби.

²⁹⁰ Terpstra V. and R. Sarathy (1997), International Marketing, seventh edition, The Dryden Press, Forth Worth.p. 14

²⁹¹ Gilmor H. J. and B. J. Pyne II (1997), The Four Buses of Mass Customization, Harvard Business Review, Journal - February.p. 99

Најголема добивка од стратегијата на вариететите, е ако истите придонесуваат, нивните потрошувачи да станат лојални на производите и услугите на претпријатијата. Во таков случај, ќе придонесат правилно креирање на понудата и правилен пристап на пазарот.

ПЛАТФОРМСКО РАЗМИСЛУВАЊЕ ЗА ОСТВАРУВАЊЕТО НА СТРАТЕГИЈАТА НА ГОЛЕМИ ВАРИЕТЕТИ

Платформското размислување се дефинира како процес на идентификување и користење на единствената логика и структурање на активностите на претпријатието и понудата, со цел да се оствари поголем раст на вариететите.

Платформското размислување може да се примени на производите, марката, целните пазари, географските пазари и работните процеси на претпријатијата.

Добивките од платформското размислување се брзината (помалку време за развој на производите на деривати), намалување на трошоците на новите производи, подобрување на квалитетот на дизајнот, кохерентноста на понудата, поврзаноста со главните потрошувачи и поголем број на опции.

При размислувањето за платформската стратегија битни се следните димензии: платформа на производите, платформа на потрошувачите, платформа на марката, платформа на процесите и глобална платформа.

Платформата на производи е сет од подсистеми и меѓуповрзаноста што формираат заедничка структура од која што произлегуваат низа деривати на производи кои што можат ефикасно да се развијат и да се произведат.

Платфората на процеси овозможува развој на поголем број од новите производи. Платформата на марката е придвижувач за создавање на нови стратегии на марката.

Глобалната платформа е основ за создавање на глобални производи кои што делумно ќе се прилагодуваат на националните пазари.

Платформското размислување придонесува кон намалување на комплексноста и трошоците кои што ја следат стратегијата на широкиот вариетет²⁹².

Платформското размислување се заснова на разбирањето на заедничкото во понудите на претпријатијата, пазарите и процесите заедно и користењето на заедничкото, за да се креира поголем раст и различност. Тоа би требало да влијае на сите аспекти на стратегиите на претпријатијата и би требало да ги насочува сите одлуки за диверсификација на растот.

Платформата се дефинира како збир на активи која што се издвојува од сетот на производите. Таа актива може да се подели во четири категории и тоа: компоненти, процеси, знаење и луѓе и нивните меѓусебни односи.

1) Компоненти: тоа е дел од дизајнот на производите, фиксна опрема и средствата потребни за да се произведат, дизајнот на односот на компонентите и програмата која што се наоѓа во програмските чипови или складиран во дискови,

2) Процеси: тука се вклучени, опремата која што се користи за да се направат компонентите или да се монтираат во производи и дизајнот на поврзаните производни процеси и синџирот на снабдување,

3) Знаење: тука се дизајнот know-how, применување и ограничување на технологијата, производните техники, математичките модели и методите за тестирање и

4) Луѓе и нивните меѓусебни односи, како што се тимовите, односите меѓу членовите на тимот, односно помеѓу тимот и поголемите организации и односите со мрежата од снабдувачи²⁹³.

²⁹² Sawhney S. N. (1998), Planning for Product Platforms, Sloan Management Review, Summer.

²⁹³ Englewood C. and A. Vallstelos (2000) Marketing High-Technology: Preparation, Targeting, Execution, Business Horizons, May-June.

Претпријатијата кои што користат платформа имаат поголема можност да ги прилагодат производите кон потребите на различните сегменти и потрошувачи.

Платформскиот пристап ги намалува инкременталните трошоци - прилагодување на специфичните потреби и пазарните сегменти или инкременталните потрошувачи, а овозможува да се излезе во пресрет на потребите на пазарот. Се намалуваат трошоците и времето за развој. Деловите и процесите на монтажа создадени за еден модел не мораат да се развиваат и тестираат за другите. Тие добивки се однеуваат како на новоразвиените производи, така и на оние осовремените. Помалите инвестиции потребни за развој на секој создаден производ со платформата имаат за резултат намалување на ризикот за секој производ.

Процесот на платформското планирање е вкрстена активност која што го вклучува маркетинг производот, дизајнот и производната активност.

Најдобро функционира тимот кој што го сочинуваат претставниците од секоја функција.

При платформското планирање се застапени три посебни планови како средство на менаџерите. Првиот план е планот на производот - него го сочинуваат колекција на производи кои што ја опфаќаат платформата и ја сочинуваат маркетинг понудата на претпријатијата. Вториот план е планот на диференцирање, кои што разградува за секој производ, кој што неговите атрибути би требало да ги диференцира. Третиот план е планот на општото и заедничкото и тој ја објаснува рамката до кого производите во планот ги делат заедничките физички елементи.

Во активностите на платформското размислување и платформското планирање неопходно е учество на топ менаџментот за да се донесат добри платформски одлуки за сите активности.

СЛЕДЕЊЕ НА САТИСФАКЦИЈАТА НА ПОТРОШУВАЧИТЕ НА НАЦИОНАЛНО И ГЛОБАЛНО НИВО

Во последните две-три децении се јавува се поголем интерес да се следи сатисфакцијата на потрошувачите како на национално така и на глобално ниво. При тоа, претпријатието мора да го промовира квалитетот на своите производи и/или услуги и да воспоставува воспоставуваат поблиски контакти со потрошувачите со цел да им ги испорачува бараните вредности.

Во теоријата и практиката се развиле голем број на национални модели за мерење на сатисфакција на потрошувачите, кои што имаат големо значење на ниво на националната економија како и на ниво на стопанските гранки и поединечните претпријатија. Иако сеуште не постои општо прифатен светски модел, сепак, забележан е тренд на се поголема глобализација и стандардизација на националните модели, кои што наспроти некои разлики поседуваат и голем број на сличности.

Со примента на идентичниот модел во различните стопански гранки во различни земји, овозможува споредба на добиените податоци, што е и предуслов за подобрување на сатисфакцијата на потрошувачите односно на пазарните перформанси на претпријатието и општата економска состојба на конкретната држава, но и пошироко гледано.

Општо погледнато за согледување на сатисфакцијата на потрошувачите, потребно е да се обрне внимание, покрај другото и на следиве параметри:

- мерење на квалитетот на производот и услугата видени со очите на потрошувачот на константна основа;
- споредување на сатисфакцијата на потрошувачите во земјата со сатисфакцијата на потрошувачите во други земји;
- подигнување на свеста на потрошувачите за нивното значење и

потребата да се согледа нивното мислење;

- развивање на културата за потрошувачка и запознавање на потрошувачите со нивните права и начини да ги остварат;
- воспоставување на цврста соработка со постоечките здруженија за заштита на потрошувачите и поттикнување за формирање на нови здруженија;
- подигнување на свеста на менаџерите на претпријатијата во поглед за ставање на фокус на долгорочна сатисфакција на потрошувачите како гарант за успешно стопанисување, наместо краткорочните финасиски резултати;
- подигнување на свеста на менаџерите во поглед на посматрање на квалитетот виден со очите на потрошувачите, а не само квалитетот како техничка и статистичка компонента;
- промовирање на најдобрите претпријатија од аспект на тоа колку ги задоволите корисниците со нивните производи и услуги и истите тие да бидат пример за останатите стопански субјекти

Предлог методологијата направена е така да овозможи пресметување, компарација и континуирано пратење на вкупниот индекс на задоволување на потрошувачите, но во перспектива да се изврши и интегрално пратење и поврзување на овој индекс со индексот на задоволување на учесниците во каналите на маркетингот на макро ниво на ниво на земја (каде се посматра односот помеѓу производителите, продавачите на мало и продавачите на големо)

Заклучок

Континуираното следење на сатисфакцијата може да биде значаен показател на претпријатието колку тоа успеало да ја оствари својата примарна цел пред сè профитот преку задоволување на потребите и желбите на потрошувачите, а со тоа и развивање долгорочните односи со нив.

Од посебно значење за работниот успех на претпријатието, е неговата умешност да им ги понуди на потрошувачите нивните перцепирано вреднуваните производи и да им обезбеди вистински пристап до нив, на пазарот.

Затоа е неопходно, претпријатието, да развие соодветна стратегија на понуда на своите производи и услуги.

При формулирањето на стратегија, еден од најзначајните проблеми со кои што претпријатијата се соочуваат е како да се констатираат и класифицираат потребите на потрошувачите, односно да се утврдат потенцијалните потреби на потрошувачите во дадена ситуација.

Користена литература

Englewood C. and A. Vallstelos (2000) Marketing High-Technology: Preparation, Targeting, Execution, Business Horizons,

Gilmer H. J. and B. J. Pyne II (1997), The Four Buses of Mass Customization, Harvard Business Review, Journal - February. Sawhney S. N. (1998), Planning for Product Platforms, Sloan Management Review, Summer.

Lahman R. D. (1998) Customer Reaction to Variety: Too Much of a Good Thing?, Journal of Academy of Marketing Science, No. 1.

Lampel J. and H. Mintzberg (1998), Customizing Customization, Sloan Management Review, Fall.

- Lahman R. D. (1998) Customer Reaction to Variety: Too Much of a Good Thing?, Journal of Academy of Marketing Science, No. 1.
- Pinell J. B. (1993), Mass Customization: The New Frontier in Business Competition, Harvard Business School Press, Boston.
- Rao R. V. and J. H. Steckel (1998), Analysis for Strategic Marketing, Addison-Wesley, Reading, Mass
- Piercey F. N. (1998), Marketing Implementation: the Implication of Marketing Paradigm Weakness for Strategy Execution Process, Journal of the Academy of Marketing Science, No. 3.
- Мицески.Т, Стратегиски маркетинг, (2012) УГД, Економски факултет-Штип.
- Shocker D. A. et al. (2004), Product Complements and Substitutes in the Real World: The Relevance of "Other Products", Journal of Marketing, January.
- Terpstra V. and R. Sarathy (1997), International Marketing, seventh edition, The Dryden Press, Forth Worth.
- Waggoner R. (1999), Have You Made a Wrong Turn in Your Approach to Market, Journal of Business Strategy, November-December.

Danco Arsov, PhD
Municipality Suto Orizari
Republic of Macedonia

THE IMPORTANCE OF A COUNTRY'S BRAND ON THE GLOBAL SCENE

Abstract: There are a number of factors which contribute to the strengthening of a country's role on the global scene, whereas globalization brought to changes in this role. On the one hand, globalization annulled the importance of national borders of states. On the other hand, the need of a country to build a distinguishable image which would give it a head start in the race for a piece of the 'global cake' is bigger than ever. Due to developments in the fields of technology, IT, and transport, distance is no longer an issue and there is an increased motility of people and capital. This tendency gave many problems a global character, such as saving the environment, protecting human health, providing better life standards, etc. Consequently, public debates on the advantages and disadvantages of this process are in high demand. Thus, if a country wants to become a global player in the global game, it must break with anonymousness and acquire wide recognition for its positive characteristics which in turn would call for the attention of the global public.

Since there are more than two hundred countries in the world and each has its own history, culture, religion, economy, etc., it is quite difficult to acquire wide recognition for a country. It is thus necessary that each government identifies the benefits of building a country's brand, i.e recognition.

Nation branding is therefore an important process which cannot happen overnight since people do not think about other countries on a daily basis.

Keywords: globalization, global scene, country, brand, branding

д-р Данчо Арсов
Општина Шуто Оризари
Република Македонија

ЗНАЧЕЊЕТО НА БРЕНДОТ НА ДРЖАВАТА НА ГЛОБАЛНАТА СЦЕНА

Апстракт: Постојат голем број на фактори кои имаат предизвикано да се зголеми и зајакне улогата на државата на глобалната сцена, а процесот на глобализација придонесе да дојде до промена на нејзината улога. Ваквиот процес од една страна предизвика да дојде до губење на значењето на националните граници на државите, а од друга страна повеќе од кога и да е, се зголеми потребата секоја држава да изгради слика по која би била препознатлива и би им овозможила конкурентна позиција во борбата за обезбедување на дел од “глобалниот колач”. Техничко-технолошкиот, информатичкиот и транспортниот развој придонесоа одалеченоста да не претставува проблем, а со тоа да се зголеми и подвижноста на луѓето и капиталот. Овој тренд предизвика и многу прашања да станат глобални како што се: заштита на животната средина, заштита на здравјето на луѓето, обезбедување на поквалитетен живот и слично, што значи се зголеми потребата од јавна расправа како за бенефитот кој го донесе овој процес така и за проблемите. Па така, за да некоја држава стане “глобален играч” во “глобалната игра”, потребно е да излезе од анонимноста и да стане препознатлива по некои свои позитивни посебности кои ќе го предизвикат внимание на глобалната јавнос.

За да се постигне ефектот на препознатливост во услови на постоење на повеќе од двеста држави во светот и притоа да се валоризира фактот дека секоја од тие држави има своја историја, култура, вера, економија и т.н. од

аспект на секоја влада потребно е да се согледа беневитот кој може да се очекува ако се креира препознатливоста односно брендот на државата.

Концептот на изградба на бренд на држава претставува значајна област и процес кој не се одвива за неколку години бидејќи луѓето секој ден не размислуваат за другите држави.

Клучни зборови: Глобализација, глобална сцена, држава, бренд, брендирање

1. Поим и дефинирање на бренд и брендирање на држава

Поимот бренд наоѓа своја примена на различни начини и во различни концепции. Брендираните производи се разликуваат од останатите и токму тоа им дава дополнителна вредност која е поврзана со чувствата и перцепцијата на потрошувачите во однос на својствата и името на производот. Токму затоа се смета дека брендвите и нивните имиња создаваат силна мисла и емоција во свеста на потрошувачите.

Во економската теорија се среќаваат повеќе дефиниции во однос на брендот, меѓу другите според Американската маркетиншка агенција (АМА)²⁹⁴ брендот се дефинира како име, термин, знак, симбол, дизајн или комбинација на истите насочена кон идентификација на производите или услугата на некој производ или пак група на произведувачи. Според друго стојалиште²⁹⁵ брендот претставува производ или услуга со дополнителни

²⁹⁴ Philip Kotler, David Gerther; "Country as a brand, product and beyond a place marketing and brand management prespective" destination branding second; edition; Ebvier Butterworth Heinemann; 2004; Ohford; UK. P.46.

²⁹⁵ Premović, Miljan; Damjanović, Vesna. *Strateški pristup brendiranje nacije*, Beograd: Menadzment marketing i trgovina; 2009 god; str. 201.

карактеристики кои на одреден начин се разликуваат од останатите конкурентни производи или услуги.

Од аспект на трудот се смета дека прифатлива е дефиницијата на Котлер²⁹⁶ според која брендот е име, симбол или дизајн, кои го идентификуваат творецот или производителот. Од сето ова може да се заклучи дека брендот претставува сретство за идентификација на производот со што се овозможува негово брзо препознавање.

Од аспект на државите, според една група на автори брендот на државата се дефинира како комбинација од елементите на нацијата, а се однесуваат на културните и историските вредности врз основа на кои се гради диферентноста на нацијата кон целната група.²⁹⁷ Според друга група на автори²⁹⁸ брендот се поистоветува со нацијата која претставува солидарност со минатото и спремноста за прифаќање на предизвиците кои ги носи иднината.

Од аспект на трудот прифатлива е дефиницијата на Симон Анхолт²⁹⁹ според која брендот претставува начин на кој земјата се доживува или ја гледаат во преден план сопствените граѓани, а потоа и граѓаните на другите држави. Според овој автор ако брендот се дефинира како начин на кој една организација комуницира и се разликува од останатите, тогаш државата бренд или националниот бренд го прави истото со целата земја.

Брендирањето како процес се поистоветува со терминот бренд, а во однос на него како процес авторите Котлер и Келер³⁰⁰ сметаат дека истиот може да најде примена во сите сфери. Брендирањето во суштина претставува малку поширок поим кој во себе ги апсорбира името, дизајнот, симболот,

²⁹⁶ Kotler Philip, Lee Nancy; "Marketing u javnom sektoru"; Mate, d.o.o.; Zagreb; 2007god. str.114-115.

²⁹⁷ Milan Premovic; Vesna Damnjanovic; "Strateski pristup brendiranje nacije"; op.cit. str.202.

²⁹⁸ Kotler P. i Keler.K.; Marketing menadzment"; Data Status; Beograd; 2006 god. str.25

²⁹⁹ http://www.sourcewatch.org/index.php?title=Nation_branding

³⁰⁰ ibidem

правно заштитните елементи на производот или услугата.³⁰¹ Валоризирајќи ги дефинициите за брендирањето, тоа се сваќа како мешавина на уметност и наука со која се управуваат асоцијациите помеѓу брендот и меморијата во свеста на целната група.³⁰²

Врз основа на сето ова може да се заклучи дека државата бренд е повеќе од слика или перцепција. Таа претставува емоционална врска со целна група која обезбедува препознатливост и позиционирање на глобалната сцена.³⁰³

2. Значењето и улогата на брендот на државата на глобалната сцена

Во време кога во светот постојат повеќе од шест милијарди луѓе кои живеат во повеќе од 200 држави, од кои 80% живеат во третиот свет исполнет со секојдневна борба против сиромаштијата, нискиот животен стандард, недостаток од работни места и инфраструктура, предизвикот за изградба на бренд на државата претставува добра основа во секојдневната меѓудржавна борба на глобалната сцена. Натпреварот кој постои помеѓу нациите, потребата од создавање на бренд ја претвори во нужност до колку државите сакаат да привлечат туристи, инвеститори, талентирани луѓе или да го зголемат извозот. Според Tench и Yeomans³⁰⁴, глобализацијата се темели на зголемување на меѓународната мрежа на меѓузависност која ја опфаќа еколошката, воената, социјалната и економската димензија. Токму поради ваквото влијание на глобализацијата развојот на државите не може да

³⁰¹Dančo Arsov; "Marketing aspekti vo procesot na brendirawe i gradewe na brend na gradovi na primerot na grad Skopje"; Ekonomski institut; Skopje; Skopje 2010 god. str.15.

³⁰² ibidem

³⁰³ Sopstveno viduvawe

³⁰⁴Tench Realph; Yeomans, Liz; Ehploring Public Relations, Prentice Hall-Financial Times, Harlow; 2006 g.p.115.

се опсервира единствено од воен, економски или политички аспект, но тој се повеќе претставува “маркетиншки предизвик”.³⁰⁵

Ваквата потреба од земјите бара да го сватат концептот на бренд на држава и свесно да создадат бренд.³⁰⁶ Значењето на брендот на државата на глобалната сцена според Anholt³⁰⁷ се засилува како резултат на настаните и факторите кои се поделени во девет групи и тоа:

1. Ширењето на демократијата и демократскиот начин на управување во многу делови од светот има предизвикано да дојде до јавување на свесен пристап во политиката, дипломатијата и меѓународните односи.

2. Зголемената улога и моќ на меѓународните медиуми и невладините организации предизвика да се намали можноста некои држави авторитетно да управуваат.

3. Намалувањето на цените на меѓународниот транспорт, зголемената потрошувачка моќ на средната класа и нивата постојана потрага по нови туристички искуства и дестинации.

4. Ограничениот број на меѓународни инвеститори кои бараат нови индустриски и услужни локации заради нови инвестирања.

5. Големиот асортиман на трговска стока за широка потрошувачка која ја зголемува потребата од воспоставување на однос на доверба како во компаниите така и во земјите на потекло.

6. Зголемениот интерес кај недоволно развиени и сиромашни земји за обезбедување на финансиски средства.

³⁰⁵Bozo Skoko; “Drzava kao brend” op.cit. . .str.92.

³⁰⁶Kotler Philip and Gertner David; “Country as brand, product and beyond; a place marketing and brand management perspective in Morgan, Nigel; Pritchard Annette; Pride, Rogers(ed): Destination Branding Creating the Unique Destination Proposition, Elsevier Butterworth Heinemann, Ohford, 2005 god. str.40-57.

³⁰⁷ Bozo Skoko;”Drzava kao brend”, Zagreb: *Matica Hrvatske*, 2009, str.92.

7.Зголемената борба на градовите и регионите од светот за привлекување на што поголемо внимание.

8.Зголемената побарувачка од страна на потрошувачите за што побогата и разновидна културолошка понуда.

9.Моменталната депресивна популарност во однос на производите и услугите од САД, можат да предизвикаат на глобалниот пазар празнина што создава можности за соодветно позиционирање на другите држави.

Сето погоре наведено во суштина е последица на засилениот процес на глобализација, а довчерашните дезинтегрирани регионални пазари се повеќе се интегрираат во единствениот глобален пазар, па во услови на интеракција на сите наведени процеси, околности и факти, брендот има огромно значење на глобалната сцена бидејќи овозможува државите да создадат своја препознатлива слика.

3. Улогата на брендот и идентитетот на државата

Традиционалниот процес на носење на одлуки започнува со претпоставка дека одлуките ги носи рационален човек кој е запознат со сите аргументи “за” или “против” носењето на одредена одлука, притоа разгледувајќи ги сите можности кои можат да донесат поголема корист во однос на очекуваните резултати.³⁰⁸ Меѓутоа, при носењето на било која одлука од страна на човекот ретко кога нивото на свеста е над човековата егоистична природа и ретко кога не е под влијание на разните форми на страв, авантуризам, условена љубов, омраз или гнев.

Емотивната состојба честопати е предизвикана од надворешните влијанија и е резултат на внатрешни свесни и подсвесни програми на однесување на поединецот. Така брендот и идентитетот на државата претставуваат екстерни фактори кои имаат интеракција на внатрешната

³⁰⁸ *ibid.*...str.94.

емотивна проекција на поединецот при носењето на одлуките, било да станува збор за купување на производи или носење на одлука за инвестирање или пак туристичка посета на некоја држава.

Затоа, можеме да констатираме дека брендот на државата имаат огромна улога која се манифестира при носењето на политички одлуки за државата од страна на меѓународните организации и тела, привлекувањето на странски туристи и инвеститори како и потрошувачката вредност на производите од државата.

Иако е тешко да се истражува колкава е улогата на имиџот на државата при носењето на политичките одлуки сепак може да се тргне од претпоставката дека е голема. Во литературата која ја обработува материјата од областа на меѓународната политика се смета дека носењето на политичките одлуки повеќе е емотивен отколку рационален процес³⁰⁹, а ваквото тврдење го поткрепува и Simon Anholt³¹⁰, според кој, како што потрошувачите со своите предности и недостатоци, ги бираат производите, така и во име на меѓународните организации и држави се носат одлуките.

Од сето оваа може да се донесе логичен заклучок дека при носењето на одредена одлука во меѓународните тела голема улога игра дали и колку носителите на меѓународните јавни функции се запознати со одредена држава, дали ја имаат посетено, каков е впечатокот односно каква слика и претстава имаат за земјата за која се одлучува. Така на пример една е претставата која членките на меѓународната заедница ја имаа за Република Македонија во периодот на деведесетите години кога беше единствена република од поранешната федерација која процесот на сукцесија го помина мирно, а сосема е друга претставата во периодот на 2001 година, време на воениот конфликт кој го наруши имиџот на државата како “оаза на мирот”.

³⁰⁹ ibidem

³¹⁰ ibidem

Иако професионалните носители на тие одлуки настојуваат истите да ги темелат на објективно утврдени факти, сепак во одредени случаи угледот кој го има државата за која одлучуваат има силна интеракција при одлучувањето. Погоре елаборираниот пример би можеле да го компарираме со носењето на деловните одлуки на некоја корпорација, па така Европска унија би можеле да ја споредиме со некоја голема корпорација, која е потребно да донесе одлука за активизацијата на помала компанија (одлука за членство), па во таа смисла “големиот брат” корпорацијата одлучува во која мерка активизацијата ќе придонесе да се зајакне постоечкиот бренд или пак ќе го наруши истиот.

Улогата на брендот на државата има своја значајна улога не само при носењето на политичките одлуки, туку и во настојувањето на државата да привлече што поголем број на странски туристи и инвеститори како и на создавањето на потрошувачката вредност на производите и нивната конкурентска предност на глобалниот пазар.

Улогата на брендот на државата може најдобро да се согледа преку примерот со државите за кои во одреден период постоела глобална перцепција како недемократски, политички нестабилни, економски неразвиени и со висок степен на корупција, па така во вакви случаи веројатноста за привлекување на туристи или инвеститори е многу мала. Тоа е така и кога државата би ги надминала претходно наведените слабости до колку нема превземено ништо или многу малку за поправање на негативниот бренд-имиџ.

Улогата на брендот може да се спореди со свесниот и несвесниот дел кај човекот, па она што претставува свест кај човекот тоа се економските, политичките или воени стандарди кои е потребно одредена држава да ги исполни, додека пак она што е подвеста кај човекот се однесува на културолошките, духовните, историските, емоционалните фактори, односно

брендот на државата кој има нематеријално влијание при носењето на одлуките.

Врз основа на сето оваа може да се заклучи дека улогата на брендот на државата претставува невидлива, нематеријална сила која честопати има клучна улога при носењето на одредени одлуки исто како што и некои човекови постапки се резултат на нематеријалното влијание на некои внатрешни подсвесни содржини кои влијаат при носењето на материјалните одлуки.

Заклучок

Пред десетина години докажувањето на тезата дека имиџот на државата влијае на нејзиниот меѓународен, политички и економски развој, се претстави како тешка задача, а почетоците беа насочени кон докажување на влијанието на имиџот на земјата на производите. Од тогаш до денес на овој и на многу други општествено-економски процеси како резултат на засилената глобализација и влијанието на медиумите со време им се даде на значење.

Како резултат на ова, влијанието на јавноста во носењето на одлуки се зголеми за сметка на влијанието на медиумите, а улогата на имиџот доби на значење за сметка на рационалното размислување и расудување. Така на пример позитивната традиционална слика за демократија во Соединетите Американски Држави се покажа дека се уште ги засенува некои нејзини недемократски потези, а спротивно на ова, после распадот на СССР, Русија и покрај тоа што можеби и имала некоја позитивна политичка намера или иницијатива во меѓународните односи, западната јавност не им веруваше поради сликата од периодот на “железната завеса”.

Предноста на позитивниот имиџ и брендот на земјата од страна на развиените земји беше порано препознаена и сватена, па голем број од нив

од “начинот на нивниот живот” и “нивните вредности” направија “приказна” која ја освои глобалната сцена.

Како резултат на сето ова кон брендот започна да се гледа како на начин на кои земјата се доживува или ја гледаат во преден план сопствените граѓани, а потоа и граѓаните на други држави. Брендот на државата претставува предуслов за нејзин успех и развој на глобален план. Затоа концептот на брендирање претставува значајна област и процес кои се одвива неколку години, а бенефитот го чувствуваат сите.

Глобализацијата иако од една страна го намали значењето на националните административни граници, од друга страна повеќе од кога и да е ја наметна потребата државите да започнат да размислуваат, да бараат и да ги претстават своите посебности на глобалната јавност. Така, државите започнаа внимателно да ги избираат елементите врз основа на кои ќе го градат својот бренд.

Претставувајќи ги во најдобро светло националните вредности на глобалната сцена државите сватија дека брендот на државата е во испреплетена меѓусебна интеракција со националните производи и услуги, притоа еден на друг пренесувајќи дел од својата енергија. На тој начин градејќи ја колективната “аура” на државата, граѓаните и производите активно учествуваат и во изградбата на перцепцијата кај глобалната јавноста.

Користена литература

1. Bozo Skoko; Skoko, Božo. Država kao brend. Zagreb: Matica Hrvatske, 2009 god.
2. Philip Kotler i Vladimir Ferc; “B2B Brend menadment”, CIP Katelogizacija i publikacija; Biblioteka matica srpska; Novi Sad; 2007 god.
3. Kotler Philip, Lee Nancy; “Marketing u javnom sektoru”; Mate, d.o.o.; Zagreb; 2007god.
4. Kotler P. i Keler.K.; Marketing menadzment”; Data Status; Beograd; 2006 god.
5. Philip Kotler, David Gerther; “Country as a brend, product and beyond a place marketing and brand management prespective” destination branding second; edition; Ebvier Butterworth Heinemann; 2004; Ohford; UK.
6. Premović, Miljan; Damjanović, Vesna. Strateški pristup brendiranje nacije, Beograd: Menadzment marketing i trgovina; 2009 god.
7. Данчо Арсов; “Маркетинг аспекти во процесот на брендирање и градење на бренд на градови на примерот на град Скопје”; Економски институт; Скопје; Скопје 2010 год. .
8. Tench Realph; Yeomans, Liz; Ehploring Public Relations, Prentice Hall-Financial Times, Harlow; 2006 g.
9. http://www.sourcewatch.org/index.php?title=Nation_branding

Neoliberalna ekonomija kao uzročnik krize u nacionalnoj bezbednosti

Apstrakt: Proces uspostavljanja novog poretka u globalnom svetu nakon završetka Hladnog rata na temeljima neoliberalne ekonomije doveo je do opšte pometnje na međunarodnom planu na svim nivoima. Temelji globalizacije baziraju se na neoliberalnoj ekonomiji kao instrumentu sprovođenja globalnih promena čiji je cilj samo jedan- obezbeđivanje što većeg profita, dok su načini i sredstva ostvarivanja istog u toj borbi prevazilaze sve poznate oblike i razmere. Upravo načini i sredstva ostvarivanja ciljeva neoliberalne ekonomije, iza kojih se kriju ekonomije najvećih zapadnih zemalja, i opšte pometnje na međunarodnom planu svih nivo uzročnik je i krize i ugrožavanja nacionalne bezbednosti država koje su pretrpele ogromne promene i posledice Hladnog rata. Upravo kriza prema nacionalnoj bezbednosti ima vešestruke i dugotrajne posledice neoliberalne ekonomije kao savremenog oblika vladanja svetom.

Ključni termini: globalizacija, neoliberalna ekonomija, nacionalna bezbednost, Hladni rat, kriza.

Abstract: The process of establishing a new order in the global world after the Cold War, the foundations of neo-liberal economics has led to widespread confusion at the international level at all levels. Foundations of globalization based on neoliberal economics as instrumentu implementation of global changes aimed at providing a one-of greater profits, while the ways and means of achieving the same in this fight beyond all known forms and proportions. That ways and means of achieving the goals of neoliberal economics, which are hidden behind the largest economy of Western countries, and the general confusion at the international level of the level and cause of the crisis and the threat to the national security of the countries that have suffered tremendous changes and consequences of the Cold War. It is the crisis of national security has vešestruke and long-term consequences of neoliberal economics as a modern form of government the world.

Keyterms: globalization, neo-liberal economy, national security, the Cold War crisis.

Uvod

Svedoci smo trajanja velike ekonomske krize koja je proizašla kao glavni produkt neodrživog i nedovoljno razvijenog koncepta neoliberalne ekonomije, forsiranog i formiranog od strane velikog broja kapitalističkih zapadnih sila. Osnovi cilj neoliberalne ekonomije - liberalizacija tržišta, slobodan tok radne snage, novca, pretvorio se u jedini cilj profit, koji podrazumeva iskorišćavanje prirodno resursima zemalja, osvajanje njihovih tržišta pomoću korporativne diplomatije uništavanjem domaćih ekonomija. Temu ovog rada bazirao sam na tipičnom primeru neoliberalnog napada na Srbiju i rezultata koji su proizašli iz te borbe.

Neoliberalizam doktrina savremenog sveta

Pojam ekonomske globalizacije se odnosi na integraciju nacionalnih ekonomija u međunarodnu ekonomiju, direktne strane investicije, slobodne tokove kapitala, migraciju i širenje tehnoloških inovacija. Noam Čomski ukazuje da se pojam globalizacije koristi u doktrinarnom smislu opiše neoliberalnu formu ekonomske globalizacije. Tom Palmer sa Kejto instituta definiše ovaj fenomen kao smanjenje ili eliminaciju državnih restrikcija koje se odnose na razmenu roba i rast integriranog i kompleksnog globalnog sistema proizvodnje i razmene dobara. Za Hermana Dejlija globalizacija predstavlja brisanje nacionalnih granica za ekonomske ciljeve, međunarodna trgovina (rukovođena komparativnim prednostima) postaje interregionalna (rukovođena apsolutnim pogodnostima). Jednostavne definicije neoliberalizma nema. Reč je o skupu ideja koje se kreću od onih koje bih nazvao „neoliberalizam light“, a formuliše ih „Vašingtonski konsenzus“ do nečega što bi se moglo nazvati „hardcore neoliberalizam“ i koji najjasnije oslikavaju ideje Milтона Fridmana ili još radikalnije Grovera Norkvista. Vašingtonski konsenzus je kovanica koju je 1990. godine uveo ekonomista Džon Vilijamson, objedinjujući osnovne principe na kojima treba da počiva ekonomska politika latinoameričkih država. Ista grupa preporuka je kasnije primenjena i na ostatak sveta. U formulisanju ovih principa ključnu ulogu su imali Međunarodni monetarni fond, Svetska banka za obnovu i razvoj i Ministarstvo finansija SAD. Sve tri institucije imaju sedišta u Vašingtonu pa otuda i naziv. Vašingtonske institucije u deset tačaka preporučuju: 1. Budžetsku (fiskalnu) disciplinu; 2. Usmeravanje javne potrošnje u oblasti koje daju visoku stopu ekonomskog povraćaja i imaju potencijal za pravedniju preraspodelu prihoda, poput ulaganja u primarnu zdravstvenu zaštitu, primarno obrazovanje i infrastrukturu; 3. Poresku reformu kojom se smanjuju poreske stope a proširuju osnov za oporezivanje; 4. Ukidanje ograničenja kod formiranja kamatnih stopa, odnosno njihova liberalizacija; 5. Politiku kompetitivnih deviznih kurseva; 6. Liberalizaciju

trgovinskih tokova; 7. Liberalizaciju stranih direktnih ulaganja; 8. Privatizaciju; 9. Deregulaciju tržišta; 10. Zaštitu privatne svojine.

S druge strane za hardcore neoliberalne Vašingtonski konsenzus je preuzak ekonomski, a pogotovo politički okvir. Njihov fokus nije toliko na tržištu čija je uloga nesporna i neprikosnoven- on je daleko više usmeren ka državi, njenom mestu i ulozi. Manje ili više eksplicitno, traži se radikalna reforma države i svodjenje njenih funkcija na minimum. U tom kontekstu, moderna neoliberalna država bi trebalo da liči na onu iz XIX veka. Grover Norquist predsednik udruženja „Amerikanci za poresku reformu" smatra da državu treba tako smanjiti da ona može stati u kadu - a potom je tu i udaviti. Ovo je kratak, silovit i efekatan iskaz koji najbolje objašnjava suštinu neoliberalne ideje.

Neoliberalizam se oslanja na ekonomsku teoriju koja se najčešće naziva neoklasična ekonomija. Njen najznačajniji centar, bar ideološka komisija (u terminima socijalizma) nalazi se na čuvenom Čikaškom univerzitetu. Uticaj ove akademske institucije je bez presedana i prevazilazi moć bilo koje slične svetske institucije. Do danas je 10 Nobelovih nagrada za ekonomiju dodeljeno profesorima ovog univerziteta, dok je čak 25 ekonomista-nobelovaca u nekoj fazi svoje karijere bio vezan za Čikaški univerzitet. Poređenja radi, drugi najbolje plasirani univerzitet po broju Nobelovih nagrada za ekonomiju jeste Berkli (Kalifornijski univerzitet) sa ukupno 5 nobelovaca. slede zatim Kolumbija, Harvard i Princeton sa po 4 Nobelove nagrade. Neoklasičnu ekonomiju podupiru tri teorijska stuba: 1. Hipoteza o racionalnim očekivanjima; 2. Teorija o realnim privrednim ciklusima; i 3. Teorija o efikasnim finansijskim tržištima.

U empiriskoj ravni neoliberalna vera u moć tržišta je morala odavno biti upokojena. Ako su iskustva Velike svetske ekonomske krize bila zaboravljena, sveža iskustva sa neoliberalnim eksperimentom u državama u razvoju tokom devedesetih morala bi još biti živa. Uprkos iskustvu, uprkos tragičnom prosrnuću država istočne Evrope na primer, insistiranje na deregulaciji i sveopštoj liberalizaciji je i dalje snažno. U korak sa tim, pa čak i ispred toga, nastavilo se sve agresivnijim potiskivanjem države i redefinisanjem njene uloge. Naravno, ni države nisu bezgrešne i besmisleno ih je glorifikovati. Razlika je samo u tome što se državama greške ne opraštaju, niti se pred njihovim greškama žmuri. Sve što se može kritikovati, može se i popraviti. Upravo se ekscesi države, njeno preveliko trošenje, korupcija i povlađivanje interesima moćnih lobija (bili oni poslovni ili sindikalni) vratili neoliberalizam na scenu tokom sedamdesetih godina prošlog veka. Iste slabosti države se i danas koriste u promociji neoliberalne ideje u istočnij Evropi.

Dolazak na vlast Margaret Tačer (1979.) i Ronalda Regana (1981.) zvaničan početak neoliberalne ere bio je logičan odgovor na probleme kojima su se našle pre svega anglosaksonske zemlje. Kada je došlo do velikog skoka inflacije tokom sedamdesetih, kada je nezaposlenost počela da raste a privredni rast da se usporava, preobučena stara ideja bila je jedina „nova " ideja u ekonomskom intelektualnom teatru. Istovremeno dobar pokazatelj svodjenje inflacija u okviru proseka 2 i 4 odsto godišnje, sedamdesetih godina, ista politika je suzbila ili

sломila snagu sindikalnih pokreta u anglosaksonskom svetu i uvela novi koncept takozvanog fleksibilnog tržišta rada. Po tom konceptu, iako je nekomplikovano odpuštanje radnika je preduslov i za njihovo brzo zapošljavanje. U konačnom ishodu ovakva politika bi trebalo da smanji stopu nezaposlenosti.

Sumrak neoliberalizma je počeo krajem devedesetih godina prošlog veka krizom jugoistočne Azije, najvažnijom od svih ekonomskih kriza, do ove današnje. Dinamičan region u velikom usponu, poveden novim ekonomskim mantrama, doveden je na rub propasti. Kapitalni tokovi su liberalizovani ali su države u regionu, uprkos odgovornoj budžetskoj politici, izgubile kontrolu nad svojim finansijskim sistemima i jedna za drugom ulazile u valutnu i finansijsku krizu. Golgota kroz koju je jugoistočna Azija prošla krajem devedesetih pretvorena je u otežavajuće iskustvo. Države su promenile ekonomsku politiku, shvatile značaj kapitalne kontrole, važnost suficita tekućeg bilansa i deviznih rezervi izgrađenih na zdravoj osnovi. Ali pre i iznad svega, region je shvatio pogubnost neoliberalnih ideja, za razliku od istočne Evrope, koja do danas kao da ništa nije shvatila. Sledeći žestoki udarac neliberalnoj ideji stigao je u prvoj polovini 2008. godine, kada je Komisija za rast i razvoj (posredstvom je nobelovac Majkl Spens) saopštila svoje rezultate. Ova komisija je bila osnovana sa ciljem da liderima zemalja u razvoju ponudi preporuke u vezi sa optimalnom i održivom stratezijskom razvoja³¹¹. Komisija je proučila iskustva i razvojne modele 13 ekonomski najuspješnijih država u poslednjih šest decenija, sa izuzetkom Bocvane, Brazila, Malte i Omana, sve ostale zemlje su iz regiona jugoistočne Azije i sa Dalekog istoka. Na bazi njihovih iskustava, formulisane su i preporuke u izveštaju. Analiza obuhvata period od 1950. do 2005. godine, svaka od pomenutih 13 država je uspela da ostvari prosečnu godišnju stopu rasta od 7% u nekom kontinuiranom periodu od najmanje 25 godina. Komisija je zaključila da nema jedinstvenog recepta za razvoj, ali da postoji najmanji zajednički sadržalac ekonomskog uspeha. Svi uspešni modeli baziraju se na integrisanosti u svetsku ekonomiju, imaju veliku pokretljivost radne snage, visok stopu štednje i investicija i imaju sposobnost vlade koje su posvećene ekonomskom rastu. Po proverenom metodu ubijanja ćutanjem izveštaj Komisije polako je gurnut pod tepih. Sva je prilika da bi izveštaj pod tepihom i ostao da sredinom septembra 2008. godine nije došlo do propasti finansijske kuće Liman braders. Svetska kriza je time zvanično počla, a postulati neoliberalizma su došli pod udar u njenom najjačim centrima SAD i Velikoj Britaniji. Da je „car go" više nije mogao biti dileme. Bilo je kristalno jasno da su u samom temelju ekonomske krize upravo neoliberalne zablude i da sistem ne funkcioniše onako kako je to tvrdila neoklasična škola. Kao i u socijalizmu građani i privreda su nevidavno izneverili teoriju. Nijedan neoliberalni intelektualac sa gramom pameti nije stao u odbrani neodbranljivog sistema.

Moć neoliberalne ideje nije ni u jenom kvalitetu, ni u univerzalnosti, već u tome šta je u stanju da kontroliše ekonomsku politiku, istovremeno blokirajući svaku

³¹¹ Izveštaj komisije se može pogledati na sajtu <http://www.growthcommission.org/>

kritiku. Snagu joj daju sile koje stoje iza nje, koje je inspirišu, promovišu i podržavaju. Veliki biznis, bio on vezan za finansijski sektor ili farmaceutsku industriju na primer, ima gotovo neograničenu finansijsku moć da politički, intelektualni i medijski prostor oblikuje po svojoj volji. Upravo je veliki biznis inspirator i izbor snage neoliberalizma i ta simbioza efikasno funkcioniše. Zbog svega toga neoliberalna politika trijumfuje i onda kada je ideja potučena do nogu. Aktuelna kriza nije promenila ravnotežu snaga, naprotiv, finansijski sektor, ključni generator krize je spašen, dodatno ukрупnjen i ojačan. Pri tome je demonstrirao zapanjujuću moć- i kada je najslabiji uspeva da iznudi onakvu ekonomsku politiku, kakava mu odgovara. U tržišnim ekonomijama neoliberalnog tipa svi su jednaki, ali je finansijski sektor „jednakiji“ od drugih.

Globalizacija i tranzicija kao instrument neoliberalne ekonomije - ugrožavanja nacionalne bezbednosti

Pad Berlinskog zida označio je konačno odvaranje istočnih socijalističkih zemalja prema zapadu i obrunuto. Takođe, to je bio i povoljan teren zapadnim korporacijama za nova tržišta i povećanje profita. Poseban bezbednosni, a istovremeno i razvojni problem nastaje upravo u nekadašnjim socijalističkim zemljama istočne Evrope, koje posle pada Berlinskog zida, a sa njim i kraja hladnog rat, postaju otvorena tržišta za investicione i za nove tehnološke projekte moćnih kompanija i njihovih težnje za sve veća tržišta, kao produžena ruka neoliberalnih zapadnih ekonomija država zapadnog sveta. Na samom početku tranzicije iz socijalističkih u kapitalističku družavu ili iz planske u liberalnu ekonomiju, na novim tržištima otvorila su se ne samo ekonomska nego i druga, teritorijalna, nacionalna, kulturna i politička pitanja. Iako se njihovo manifestovanje razlikovalo od države do države, njihovo rešavanje je postalo sve više zavisno od stavova međunarodnih institucija, a sve manje od etničkih i nacionalnih interesa. Nažalost u razrešenju „Gordijevog čvora“ najgore su prošle višenacionalne zajednice, kako u političkom tako i u ekonomskom pogledu. Iako u podmaklom stadijumu, posle kraja najvećeg dela procesa tranzicije u tim zemljama, još uvek je teško proceniti da li su zbog neadekvatnih „procedura“ između nacionalnih „elita“ i međunarodnih subjekata moći gore prošli građani ili njihove ekonomije. Međutim, pouzdano se može reći da je na prostorima ovih zemalja u tranziciji došlo do najtežih posledica samim karakterom tranzicije inoim talasom međunarodne finansijske i ekonomske krize koja je počela u leto 2007. godine.

Nobelovac Pol Krugman u zanimljivoj knjizi „Povratak ekonomije depresije i svetska kriza 2008“ govori da se rizik od potpunog ekonomskog kolapsa povlači, ali je još uvek dalek put do toga da možemo da kažemo kako se kriza završila. „Zamislite svetsku ekonomiju kao pacijenta koji je došao u bolnicu u kritičnom

stanju. On sada nije više na listi kritičnih pacijenata, ali je i dalje veoma bolestan, bez naznaka o tome kad bi se moglo potpuno oporaviti. Verovatnost da će se svet suočiti s dugotrajnijom slabošću kao Japan pa čak i izgubljenom decenijom, i dalje je veoma visoka."³¹²

Makroekonomski pokazatelji sve otkrivaju, na vrhuncu zlatnog doba, 2006. i 2007. godine, stopa rasta 124 država što je otprilike dve trećine ukupnog broja država, iznosila je preko 4% na godišnjem nivou. U poglavlju knjige koja nosi naslov „Čaša je prepuna" Zakarije, pored ostalog navodi: „, Zamislite da je januar 2000. godine, a vi ste upitali vidovnjaka da predvidi kako će se razvijati globalna ekonomija u narednih nekoliko godina. Predpostavimo da ste mu malo pomogli kako da tumači prizore u kristalnoj kugli. Objašnjavate mu da će SAD doživeti najgori teroristički napad u istoriji i da će odgovoriti pokretanjem dva rata, od kojih će jedan poći naopako i izazvati višegodišnji kaos u Iraku - zemlji sa trećim po veličini rezervama nafte na svetu. Na Bliskom istoku, Iran će ojačati i potpuno raviti kapacitete za proizvodnju nuklearnog oružja. Severna Koreja odlazi korak dalje i postaje osma priznata nuklearna sila. Rastu neprijateljstvo i apetiti Rusije u njenim odnosima sa susedima i Zapadom. U Latinskoj Americi, venezuelski predsednik Hugo Čavez porkeće jednu od najnadahnutijih antizapadnih kampanja u proteklih četvrt veka, pridobijajući mnoge saveznike i poštovaoce. U južnom Libanu, Izrael i Hezbolah ulaze u rat u koji uvlače Iran i Siriju, destabilišući krhku vladu u Bejrutu i unoseći razdor u ranoliko stavoništvo Izraela. Gaza će posrtati pod vođstvom Hamasa, a mirovni pregovori između Izraela i Palestinaca pokazaće se jalovim".

Nacionalna bezbednost

U teorijskim pristupima određenju pojma nacionalne bezbednosti iz ugla društvenih nauka suočavamo se sa još uvek spornim konceptom ove kovanice, koja se sastoji iz dva izraza : nacionalne i bezbednosti. I jedan i drugi termin podrazumevaju utvrđivanjem jezičkih korena i porekla da bi se moglo ići u dalju razradu koncepta nacionalne bezbednosti ali u svakom slučaju od pojave nacionalnih država tokom skoro četiri veka trajala vestfalskog modela međunarodnih odnosa bezbednost je uz rat i mir središni pojam koji presudno utiče na opstanak civilizacije bez obzira o kom se istorijskom periodu radi. U konkretnom smislu termin bezbednosti koristi se za označavanje pojma koji obuhvata zaštitu država i naroda od svih oblika ugrožavanja, kao i nivoa realizovanja nacionalnih interesa. Država kao složen sistem koji funkcioniše na aktivnostima društva njenom napretku i razvitku, ima definisane interese i ciljeve kojima se usmerava u svom funkcionisanju i delovanju kako na unutrašnjem tako i na međunarodnom planu. Tako svaka država kao jedinka ima definisane

³¹² Krugman, P.: *Povratak ekonomiji depresije i svetska kriza 2008*, Heliks, Smederevo, 2010, str. 126.

nacionalne intrese, koji predstavljaju jedinstvo elemenata na kojima se zasnivaju osnovne potrebe nacije/države, kao što su samoočuvanje integriteta, bezbednost i slično, dok su vitalni nacionalni interesi mogu svesti na ono što je od posebnog značaja za opstanak nacije, što ne može biti predmet pregovaranja i podrazumeva spremnost države na odbranu takvog interesa svim raspoloživim sredstvima. Mada su nacionalni interesi promenljivi, oni uvek predstavljaju osnovnu preokupaciju države kao najopštija programska opredeljenja državnih organa i relevantnih političkih institucija (radi ostvarivanja i zaštite najviših društvenih vrednosti i potreba) u vođenju spoljne i unutašnje politike države. Ovako redukovani nacionalni interesi iz domena nacionalne - državne bezbednosti, odnosno bezbednostnih interesa, formulišu se bezbednostni izazovi, rizici i pretnje, koji uz ciljeve i zadatke čine osnovni sadržaj strategije svake nacionalne bezbednosti. Činioci sa stanovišta društvenih i nacionalnih opredeljenja kao programskog stanovišta za realizovanje funkcije bezbednosti države uprajaju se i : nacionalni interesi i ciljevi, stepen ugorženosti države (izazovi, rizici i pretnje), politička moć države, ekonomska moć države, savezništvo, tehnološki razvoj zemlje, stanje odbrane i vojske.

U savremenim oblicima ugrožavanja nacionalne bezbednosti država, sve manje se podrazumevaju upotreba klasničnih i tradicionalnih ratnih doktrina, ali koje i danas nisu isključene kao završni potez u zaštiti ljudskih i manjinskih prava u državama koje se žele osvojiti. Pre svega upotreba kororativne diplomatije, dovođenje država pred svršen čin, ekonomska izolacija, nemogućnost izvoza, sankcije, međunarodna odsečenost od relevantnih međunarodnih institucija dovodi do ekonomskog posruća i propasti država. Taj složen i dugotrajan proces sprvodi se upravo instrumetima neoliberalne ekonomije kroz tranziciju i globalizaciju, odnosno liberalizaciju tržišta. Tako da nacionalne interese svaka zemlja treba prilagoditi pretnjama korporativne diplomatije razvijenih zapadnih zemalja.

Blagostanje neoliberalizma u Srbiji

Poslednje dve decenije života u Srbiji obeležene su prodiranjem neoliberalnih ideja u reformi privrede i države. Posle kratkotrajnog, opšteg prihvatanja pojavili su se u domaćoj nauci otpori i kritike neoliberalnog koncepta a danas je već moguće reći da je ova ideja doživela poraz oličen u katastrofalnom stanju srpske privrede i države. Profesor Mladen Kovačević učestvovao je u raspravama od pojave ove ideje pa do danas. U svom radu *Primena neoliberalizma i uloga države u privredi Srbije*, profesor Kovačević opisuje uspon i pad ove ideje u našoj zemlji. Kada se pročitaju stavovi koje su napisali saradnici CLDS (u studiji koja je nosila naziv *Novi model privatizacije u Srbiji predstavljena 2001. godine u proleće*) stiče se utisak da na ovoj kugli zemaljskoj nigde nema uspešnijeg preduzeća koje je u većinskom ili potpunom vlasništvu države, a bilo ih je puno i tada ai sada ih ima u velikom broju. Da napomenem da je 2005. godine 20 kompanija iz sektora eksploatacije nafte i prirodnog gasa, a među njima i norveški Petoro bilo u

potpunom, 100% vlasništva države, i mnoga od njih su uspešno poslovala. Postojalo je mnogo drugih uspešnijih firmi iz ovog i iz drugih sektora gde je država imala većinsko vlasništvo, među njima je i norveški Statoil u kojoj je država u 2005. godine imala 64% učešća u kapitalu. Iako ocenjuju da je privatizacija iz 1997 godine 49% kapitala Telekomu bila neuspešna, ova trojka ekonomista se tada zalaže za prodaju što većeg dela ostatka od 51% kapitala ove firme. S druge strane njima ništa nije smetalo kada je norveški Telenor, u kome država ima većinsko učešće kupio Mobtel u kome je država Srbija imala učešće od oko 50% ili kad je NIS prodat Gaspromu, jedina saradnica CLDS je kasnije napisala kako je to primer koji pokazuje da je privatizacija od gubitnika za samo godinu dana stvorila preduzeće koje je godinu dana završilo sa profitom. Međutim ona tada nije bila obavestena da je Gasprom u većinskom vlasništvu ruske države, i da je samim tim ceo njen tekst mogao biti dokaz da državno preduzeće može uspešno polovati, samo ako ima odličan menadžerski tim. Na kraju članovi CLDS i drugi ekstremni neliberali u Srbiji su 2001. godine i danas potpuno ignorisali činjenicu da je najuspešnije preduzeće u zemljama istočne Evrope, sada već transnacionalna kompanija - češka energetska firma ČEZ iako je dvotrećinsko vlasništvo države.

Sa stanovišta teorije Fridmana i Vilijamsona u toj opštoj konfuziji i nakon toliko šokova, u SR Jugoslaviji su stvoreni idealni uslovi za uvođenje ekonomske šok terapije. Međutim da bi se to i ostvarilo morala se što pre formirati prelazna vlada koja vrši znatnu liberalizaciju cena, pa je stopa inflacije u toj godini, pre svega zbog toga iznosila čak 111%. Krajem te godine izvršena je devalvacija dinara sa 7 na 30 dinara za jednu marku. Formiraju se tzv. krizni štabovi, koji silom ili milom ili prevarom zauzimaju sve važne savezne republičke institucije, kao što su Savezauprava carina, Narodna banka Jugoslavije, Telekom. Za ekonomski najznačajniji smatram odluku koju smo doneli na samom početku - da krus dolara bude plivajući nasuprot predlogu sa Zapda da bude fiksiran čemu smo se odlično oduprli³¹³.

Da li slučajno ili ne u martu 2001. godine u Beogradu dolazi vrlo poznat ekonomista Džozef Stiglic koji je u predhodnih nekoliko godina napisao, tada nezamislivo oštre kritike na račun šok terapije, Vašingtonskog dogovora i neoliberalizma uopste. Trebalo bi izuzetno mnogo prostora da se prikažu te njegove žestoke kritike i pre njegovog dolaska u Beograd, a posebno posle toga. Na primer on je 1999. godine izjavio : „prekomerno verovanje ekonomskim modelima uzetih iz udžbenika koji mogu biti korisni pri obuci studenata, ne može biti osnova niti se na njih treba oslanjati pri savetovanju vlada koje pokušavaju da izgrade tržišnu privredu“³¹⁴.

Tokom posete Beogradu a nakon prijema kod predsednika Đinđića, Stiglic je rekao : „Postoje brojni slučajevi koji pokazuju da saveti MMF-a nisu u skladu sa interesima zemlje kojoj su upućeni. Zato se morate diplomatski suprodativiti „šok

³¹³ List Danas, 12,10,2000. godine

³¹⁴ Džozef Stiglic,1999, citirano prema J. Dušanić, 2007. godina strana 132

terapeutima" i „ moderarnim, tržišnim fundamentalistima" iz MMF-a, braneći vlastite interese, jer ulog u tranziciji je mnogo veći od ekonomije - u pitanju je razvoj celokupnog društva"³¹⁵.

Neposredno posle oktobarskog prevrata, brlo sličnu preporuku dao je tada rektor Ljubljanskog univerziteta, glavni „arhitekta" uspešne tranzicije slovenačke privrede Jože Mencinger koja je glasila: „ Poručio bih svojim kolegama u Jugoslaviji da se mnogo ne oslanjaju na savete svetskih ekonomista. Nama su neki od tih ekonomista na početku devedesetih godina predlagali da fiksiramo kurs dolara -čemu smo se odlučno oduprli"³¹⁶.I sada poznati ekonomista dr Branko Milanović je u svom radu „ Skice za jugoslovensku tranziciju" u dnevnom listu Danas krajem decembra 2000. godine izneo niz korisnih predloga za optimalnu tranziciju u SR Jugoslaviji, ali zvaničnici tome nisu poklonili nikakvu pažnju.

Krajem 2000. godine i početkom 2001. godine prof Jovan Dušanić imajući u vidu pobune posledice šok terapije u Rusiji (u kojoj je radio gotovo šest godina u periodu od 1992-1997. g.) i izražena patriotska osećanja i visok profesionalni moral, napisao je dva članka u dnevnom listu Danas i časopisu Finansije u kojima se sa mnogo ubedljivih argumenta zalagao za originalan koncept reformi koji bi kreirali prizanti domaći ekonomisti visoke profesionalnosti i morala uopšte. Pri tome se on posebno pozvao na vrlo pozitivna iskustva Slovenije (koja i pored toga što je Dž. Saks apelovao na parlament da prihvati šok terapiju, nije prihvatila neoliberalizam) kao i na pozitivna iskustva Poljske (posle 1993. godine) i Ruske Federacije (posle 1998. godine)³¹⁷.

S obzrom na činjenicu da su neposredno posle petog oktobra 2000. gdoine političari koji su ranije bili opozicija, obećavali spetukalaran rast i razvoj i da su to činili i brojni ekonomski instituti i akademske ekonomisti i da je to došlo do izražaja na savetovanju ekonomista posvećenom „ Provrednim kretanjima i ekonomskoj politici u 2001. godini" (koje je održano u decembru 2000) dokazivano je da nema osnove za veliki optimizam koji šire neke naučne institucije, neki akademski ekonomisti, a naročito političari.

Sve u svemu u tim turbulentnim vremenima problematika ekonomskih reformi i mera ekonomske politike prepustena je grupi ekonomista vrlo skromnih znanja i njima su dodeljeni resori, odnosno oblasti koje oni u svojoj dotadašnjoj profesionalnoj karijeri nisu izučavali. Tako pravnik po osnovnom obrazovanju, profesor koji je vodio predmet - Politička ekonomija, kasnije preimenovan u Osnovi ekonomije, prof dr M. Labus kako jedno za sebe reče glavni vizionar, ekonomskih reformi postaje u Saveznoj vladi ministar za ekonomske odnose sa inostranstvom. Docent dr Goran Pitić koji je na Ekonomskom fakultetu u Beogradu predavao Ekonomsku istoriju sveta, postaje ministar za ekonomske odnose sa inostranstvu u Vladi Srbije.

³¹⁵ Economist magazi, 12.03.2001. godine

³¹⁶ List Danas, 12.10.2000. godine

³¹⁷ Dušanić, 2000a,2000b i 2001.

Zaključak

Iz svega navedenog mogu zaključiti da je uticaj neoliberalne ekonomije, preko procesa tranzicije i globalizacije usao je u sve sfere funkcionisanja države. Neoliberalna ekonomija direktno je uticala privatizaciju i liberalizaciju tržišta u Srbiji. Kao produkt ulaska i prelaska neoliberalne ekonomije u sistem države dovelo je do posledica na koje su ukazivali poznati ekonomisti, znatno povećanje broja nezapolenih, brojne propale privatizacije koje su sprovedene na sumnjiv način, čije su evropske revizije vratile privatizaciju na početak. Nestabilnu monetarnu politiku koja se vodi na osnovu kredita po veoma nepovoljnim uslovima kod MMF-a i Svetske banke, obezbeđuju trenutno funkcionisanje države. Povećanje stope inflacije koja se ne može svesti u okvir jednocifrenog nivoa, dovelo je do stvaranja loših poslovnih uslova za strana ulaganja koja su smanjena u poslednjim godinama, iako država vodi otvorenu spoljnu politiku i povoljno stimuliše samo strana ulaganja. Monopolistički položaj većine stranih firmi dovelo je do zatvaranja ili propasti domaćih kompanija. Generalno uticaj neoliberalne ekonomije na državu kakva je Srbija koja je iz socijalističkog sistema, čiji propast krenuo ratnim razaranjima u bivšoj Jugoslaviji, pod okriljem zapadnih zemalja. Potom uvodjenjem ekonomskih sankcija čime je cela privreda i država izolovana od međunarodnih ekonomskih i drugih tokova dovela je do potpune izolacije svih sistema države. Iste te zapadne sile koje su nam uvele sankcije devedesetih godina XX veka, nakon petooktobarskih promena i dolaska demokratskih snaga na vlast ukidaju sankcije, i počinju biti najveći ulagači u Srbiji, na prvom mestu to je Nemačka i SAD.

Logično sagledavanje toka događaja kraja Hladnog rata do danas prema socijalističkim državama istočne Evrope može se, sa manjim ili većim izmenama i nijansama, preslikati na sve države u tranziciji. Scenario prvo izolacije a potom i polaganja svih snaga zapadnih sila da se tim zemljama pomogne preslikan je i na afričkim i državama Bliskog istoka. Interesi zapadnih sila doveli su do potpunog preobraza režima u državama socijalizma zarad ostvarivanja strateških interesa. Time je nacionalni identitet napadnutih zemalja sveden na minimum i čak isčezao.

Na žalost uticaj neoliberalne ekonomije od kraja 2000. godine dolaskom demokratskih snaga na vlast, doveo je do propasti celokupne srpske privrede u celini, povećanje stope nezaposlenosti, ulaganja stranih kompanija i njihovo tajno poslovanje i neoporezivanje od strane države, stavio je u tamu dešavanja na području Autonomne pokrajine Kosova i Metohije. Pod međunarodnom arbitražom i pomoći na područje AP Kosova i Metohije je za rekordno vreme koje u istoriji savremenih država nije zabeleženo, dovelo do progona i potpunog etničkog čistog prostora bez domaćeg srpskog stanovništva. Period o 1999. godine do kraja 2012. godine iskorišćen je zahvaljujući Albanskom lobiju koji je veoma jak u Americi, o čemu postoje dokumentovani podaci o finansiranju vlade SAD, iskorišćen je u formiranju Kosovske države. Period od 13 godina ispunjen je pomaganjem zapadnih sila, i evroitegracijama Srbije, podizanjem neoliberalnog

okruženja, podizanjem nevladinog sektora u Srbiji, adaptaciji i primeni pravnih i svih drugih ekonomskih propisa koji su samo prepisani ali i ne i prilagođeni situaciji u kojoj se nalazi Srbija, skrenuo je pažnju idejom o Evropskoj uniji i integracijama u istoj.

Poslednja ekonomska svetska kriza dovela je do obelodanjivanja brojnih podataka aferom Vikeliks, i pojavom brojnih ekonomskih stručnjaka čiji su izlaganja i ukazivanja na loši scenario koji donosi neoliberalna ekonomija. Sve je to dovelo do podizanje nacionalne svesti i zaštite nacionalnih interesa i ostvarivanje istih. Evropska ideja polako sve više i više tone i pada u vodu, nakon propasti i bankrota članica Evropske Unije. Pregovori koji su okončani u aprilu 2013. godine posredstvom EU u rešavanj nacionalnog problema i uspostavljanja i međunarodnog prizanja Republike Kosova, uslovljen je neloberalnim uticajem koji je sproveden procesom tranzicije i klasičnom trgovinom, nacionalnih interesa, integriteta, celovitosti i ustavnosti države, za neizvesnu evropskom budućnosti Srbije. Sve veće okretanje državne politike prema Ruskoj Federaciji i zemaljama Bliskog i Dalekog istoka je najveći udarac za neoliberalnu ekonomiju u Srbiji.

Literatura :

1. prof dr sc Slobodan Marković, Korporativna industrijska bezbdnost, USEE 2009
2. prof. dr sc Slobodan Marković, Logistika savremenog biznisa, USEE, 2009.
3. prof dr David Đ. Dašić, Svremena diplomatija, Multidisciplinarni centar za podsticanje procesa i harmonizaciju prava, Privreni savetnik, Beograd 2008.
4. Dr John Coleman, Diplomacija prijeverom, Izdajničko ponašanje britanske i američke vlade, Detecta, Zagreb 2005.
5. Prof dr Dušan S. Zdravković, Titanik ekonomija, SCERO Print, Niš 2012.
6. Prof dr Mladen Kovačević, Neoliberalizam u Srbiji- Uspon i pad
7. Prof Dr sc Milovan Jovanović, dipl iur Ivo Eškinja, Neki aspekti neoliberalizma u svjetskom gospodarstvu, Pravni fakultet Sveučilištva u Rijeci, 2008.
8. www.evroatija.info/ Nocna mora Brežinskog i kisindžera

д-р Александар Главинов, доцент, Воена академија „Генерал Михаило Апостолски“, Скопје, aglavinov@yahoo.com
д-р Ненад Танески, Воена академија „Генерал Михаило Апостолски“, Скопје, neporeal@yahoo.com
д-р Драге Петрески, Воена академија „Генерал Михаило Апостолски“, Скопје, drage.petreski@yahoo.com

ПРОЦЕНКА НА ШТЕТИ ОД ЕЛЕМЕНТАРНИ И ДРУГИ НЕПОГОДИ – ПОПЛАВИ

Апстракт: Сведоци сме во изминатиот период на територијата на Република Македонија пособено во нејзиниот источниот дел како резултат на обилните врнежи се случила поплави од пошироки размери. Сите владини институции и Министерства навремено земаа учество во постапките за справување со поплавите. Билансот од поплавите се големи материјални штети и на жалост едно лице го загуби животот.

Согласно Координативното тело за справување со поплавите во кое учествуваат (Управувачкиот комитет, Групата за процена, Главниот Штаб, и Регионалните штабови) беа максимално меѓусебно искординирани и согласно нивните надлежности ги превземаа сите мерки за справување со поплавите во источниот дел на Република Македонија.

После настанувањето на елементарните и други видови природни несреќи/катастрофи односно (поплави) се организираат проценки. Предмет на процена се врши според „Единствената методологија за процена на штетите од елементарни и други непогоди“.

Како **штета** од елементарни и други непогоди се сметаат загубите изразени во физички и вредносен израз, кои се јавуваат на средствата и другите блага поради дејство од елементарни и друга непогода (поплавите).

Според оваа Методологија Владата на Република Македонија има обврска да ги санира живеалиштата кои беа делумно или целосно уништени од поплавите, има обврска да помогне и во поправка на инфраструктурата и да им даде поддршка на земјоделците кои претрпеа штети.

За таа цел според Методологијата за процена на штети се формирани специјалени тимови кој ќе треба да изготват извештаи за вкупните оштетувања и предлог-мерки за нивна санација според кои ќе биде определена и висината на помошта за општините во кои има вакви оштетувања.

Клучни зборови: поплави, штети, методологија за проценка, координативно тело, оштетувања

**Aleksandar Glavinov, PhD, Military Academy “General Mihajlo Apostolski” –
Skopje, aglavinov@yahoo.com**

**Nenad Taneski, PhD, Military Academy “General Mihajlo Apostolski” –
Skopje, nenoreal@yahoo.com**

**Drage Petreski Ph.D, Military academy “General Mihailo Apostolski”,
Skopje, drage_petreski@yahoo.com**

DAMAGE ASSESSMENT OF NATURAL AND OTHER DISASTERS - FLOODS

In the last period on the territory of the Republic of Macedonia particular in eastern part as a result of heavy rains flood occurred on a wider scale. All government institutions and Ministries timely participated in the procedures to deal with floods. The results of those floods are tremendous material damage and one causality.

According to the Coordinating Body for dealing with floods (in which participate Steering Committee, Assessment Group, Headquarters and Regional Headquarters) all partner institutions were maximum mutually coordinated and in line with their responsibilities took all measures to deal with floods in the eastern part of the Republic of Macedonia.

After the occurrence of the elementary and other natural hazards/disasters (flooding) assessments are organized. The assessment is carried out according to the "single methodology for the assessment of damages caused by natural and other disasters".

As a **damage** from natural and other disasters consider losses expressed in physical and value expression that occur assets and other mild due to the influence of natural and other disasters (floods).

According to this methodology the Government of RM has an obligation to rehabilitate habitats that were partially or completely destroyed by the floods, has an obligation to assist in the repair of infrastructure and to give support to farmers who suffered damage.

For this purpose, according to damage assessment methodology special teams are formed. Those teams have to prepare reports for the total damage and proposed measures for their rehabilitation under which will be determined and the amount of aid to municipalities that have such damages.

Keywords: flood damage assessment methodology, coordinating body damage

ПРОЦЕНКА НА ШТЕТИ ОД ЕЛЕМЕНТАРНИ И ДРУГИ НЕПОГОДИ - ПОПЛАВИ

1. Општо за поплавите

Поплавите претставуваат елементарна непогода, која речиси секоја година и нанесува големи материјални штети на Република Македонија. Поплавите се екстремни хидролошки појави со невообичаено големи водостои, претек или волумен на вода на некое место во одреден временски период. Причините и последиците за настанување најчесто не можат да се предвидат, но можат да се ублажат. Последиците се загрозеност на човечките животи и материјални добра, огромни материјални штети, ангажираност на голем број луѓе и средства на терен, социјална несигурност на населението. Со сигурност може да се констатира дека во поглед на материјалните штети, поплавите заземаат високо место пред другите видови елементарни непогоди³¹⁸. Затоа е мошне битно да се проценат сите ризици од евентуалното поплавување на одделни подрачја и региони на државата и да се преземаат навремени и соодветни активности за заштита на територијата, населението и материјалните добра од поплавувањето.

Тоа значи дека во рамките на системите за управување со кризи и заштита и спасување, постојано треба да се следат состојбите и да и се обрне внимание на мерката за заштита и спасување од поплави од повеќе аспекти.

Најкратко, поплавата може да се дефинира како: „Голема водена маса која неконтролирано го напушта своето корито и почнува да плави“³¹⁹.

2. Процена на штетите според Единствената Методологија за проценка на штети

Единствената методологија беше развиена за првпат во раните 1970-тите и беше модифицирана и подобрена во 1987³²⁰ и и беше модифицирана и подобрена 2001³²¹ во текот на повеќе од три декади на нејзина примена во периодите после катастрофите (Гевгелија 1990; Битола, 1994, Црна Гора, 1979;

³¹⁸ *Процена на загрозеност на РМ од природни непогоди и други несреќи*, Службен весник на РМ број 117 од 01.10 2007 година

³¹⁹ *Закон за заштита и спасување* Службен весник на РМ, број 36, од 10 јуни 2004 година, член 2 – природни непогоди

³²⁰ „Службен весник на СФРЈ“, бр. 27/87

³²¹ *Единствена методологија за процена на штетите од елементарни и други непогоди*, Службен весник на РМ број 75 од 19.09 2001 година

Копаоник, 1980; Книн, 1986, Алжир, 1980; Мексико, 1985; Иран, 1990, наведени се само катастрофални земјотреси кои беа проследени со оценка на масовните оштетувања и загуби).

Методологијата објавена во „Службен весник на РМ“, бр. 75/01 дава конечна процена на влијанието на катастрофите врз физичките добра кои треба да се самираат или заменат како и на изгубените приходи во периодот до санацијата или обновувањето на добрата.

При процената се анализираат **три главни аспекти**:

- ⇒ **Штети** (директно влијание), што се однесува на влијанието врз добрата, градежниот фонд и друга сопственост, проценети според договорени единични цени на нивна замена.
- ⇒ **Загуби** (индиректно влијание), што се однесува на загуби врз кои катастрофата ќе има влијание како што се намалени приходи, зголемени расходи, итн. во времето до кое добрата ќе станат повторно функционални. Истите се квантифицираат според вредноста на влијанието во времето на катастрофата.
- ⇒ **Економски влијанија** (понекогаш наречени секундарни влијанија) кои вклучуваат фискални влијанија, импликации врз зголемувањето на бруто националниот производ, итн.

Методологијата би можела да се употреби за процена на загубите на поединечни добра, катастрофи од помали размери кои се појавуваат на ограничена територија како и масовни катастрофи кои инволвираат голем дел или дури целата територија на земјата.

Методологијата ефикасно ги поврзува физичките оштетувања со економските загуби како и директните и индиректните загуби.

Процените на загуба се засновани врз официјално усвоена листа на просечни цени за сите работи кои се неопходни за санација/замена и/или санација и зајакнување (враќање на конструкцијата во првобитна состојба) на оштетените добра.

Методологијата обезбедува детален увид во меѓусебно поврзаната структура на директни (физички штети и трошоци поврзани со истите) и индиректни загуби според: степен на оштетување, користење на оштетените добра пред настанот, сопственост на добрата (приватна, државна, владина, правни лица...), доколку се работи за државна, владина сопственост и/или сопственост на правни лица, според сектори на активности (здравство, образование, транспорт, трговија) и други трошоци поврзани со катастрофи.

Методологијата вклучува механизам за валоризација како и повторна евалуација на загубите доколку истата територија била погодена од настан од ист вид во текот на процената на загубите.

Нејзината ефективност и ефикасност се докажани преку бројни процени на загуби во периоди после разни катастрофи (земјотреси, поплави, суши, бури, итн.) кои ја погодиле територијата на Република Македонија и затоа Единствената методологија за процена на загуби од природни и други катастрофи (Службен весник на РМ бр. 75/01) е најсеопфатната и

најнапредната во ова поле во светски рамки како и единствената која е правно ефектуирана по сила на Законот.

2.1. Намена, цел, предмет на проценка според Единствената Методологија за проценка на штети

Намената на единствената методологија за проценка на штетите од елементарни и други непогоди е да обезбеди примена на исти принципи и методи на проценување кај сите организирани процени на штети предизвикани од различни причини.

Цел на проценка по единствената методологија за проценка на штетите од елементарни и други непогоди е утврдување на: видот и големината на штетите во физички и вредносни показатели, по територии средства и други блага, време и причини за настанување на штетите, и тоа по корисници и сопственици. Резултатите од процената се користат за утврдување на конкретни мерки за отстранување на настанатите штети, како и за утврдување на големината на загубите.

Предмет на проценка по единствената методологија за проценка на штетите од елементарни и други непогоди се штетите.

Како штета се сметаат загубите изразени во физички и вредносен израз, кои се јавуваат на средствата и другите блага поради дејство од елементарни и друга непогода. Штетата ја сочинуваат:

- ⇒ директните односно непосредните штети на оштетените и уништените средства, на материјалните и културните блага (во натамошниот текст: средства и блага);
- ⇒ трошоците предизвикани со директните штети и
- ⇒ индиректните штети.

Штетите се проценуваат на сите средства и на други блага што претпеле штета, без оглед на тоа дали се осигурани кај осигурителните друштва. Предмет на проценка се и штетите на објекти градени без градежна дозвола и на објекти градени без конструкциони својства да отпорност на земјотрес.

Сите средства и други блага на кои се проценува штета подетално се разработени во „*Номенклатурата на средствата и другите блага*“³²², која се смета како составен дел на единствената методологија за проценка на штетите од елементарни и други непогоди. Користењето на оваа номенклатура е нужно за правилно и еднообразно распоредување на средствата и другите блага за кои се проценува штета.

³²² Член 73 став 2 од „Единствената методологија за проценка на штети од елементарни непогоди“, (Службен весник на РМ бр 75/01) ја опишува Номенклатурата на средствата и другите блага

3. СТУДИЈА НА СЛУЧАЈ: АНАЛИЗА ЗА СОСТОЈБА ВО РЕПУБЛИКА МАКЕДОНИЈА ОД ОБИЛНИТЕ ВРНЕЖИ НА 25 ФЕВРУАРИ 2013

Источниот дел на Македонија го погодија води за кои постарите велат дека доаѓаат еднаш во сто години. Февруари 2013 година стана најдождливиот месец, во кој, во само два наврата на овој простор паднаа вкупно 143 литри вода на квадратен метар.

Владата на Република Македонија уште од првиот момент редовно ја пратеше состојбата со поплавите и веднаш формирала *„Координативно тело за превенција и справување со последиците од обилните врнежи и поплавите“*, кое ќе менаџира со состојбите, а покрај тоа испрати и свои претставници во сите подрачја погодени од поплавите.

Врз основа на податоци од теренот и барање од општините, веќе се дадени насоки за користење на: градежната механизација во државна сопственост во справување со состојбите, дистрибуирани се материјални средства за превенција од поплавите, вреќи со песок, материјали за тампонирање и ангажирани се пунктни станици и онаму каде што се побарани за истек на водите од поплавлените урбани средини.

Покрај тоа од Владата на Република Македонија апелираше до сите локални субјекти кои поседуваат градежна механизација да помогнат во општините, а општинските комисии за проценка на штета по повлекувањето на поплавите и создавањето услови да извршат увид на теренот и да информираат за натамошни постапки.

3.1.Проценка на штети од од обилните врнежи на 25 февруари 2013 во Република Македонија

Владата на Република Македонија на дневна основа ги следеше состојбите од обилните врнежи од дожд, и презема мерки и активности во насока на санација на последиците од непогодните временски влијанија и настанатите поплави.

Според портпаролот на Владата на Република Македонија Александар Ѓорѓиев, *„првичната извештаи говорат дека последици од поплавите непосредно претрпеле 831 семејство односно домаќинство или околу 3800 лица а последните извештаи говорат дека бројката на куќи кои настрадале или се оштетени како последица на поплавите според проценките изнесува меѓу 1.500 и 2.000“*³²³

³²³ <http://www.vlada.mk/node/5965> (25 Feb.2013)

Владата на Република Македонија донесе повеќе пакет мерки, чиј фокус беше интервентно и приоритетно задоволување на потребите на загрозеното население.

Прв пакет мерки на Владата на Република Македонија

Како прва и најбрза најнеопходна пакет мерка – одлука која ја донесе Владата на Република Македонија е да се исплати по 15.500 денари еднократна неповратна помош за секоја куќа или стан оштетени од поплавите односно за 831 семејство, или со други зборови по 250 евра помош за настраданите домаќинства во поплавите. Овие средства согласно законот се средства трансферирани по основ на елементарна непогода, и кога ќе легнат на трансакциските сметки да се апелира до *извршителите* да се воздржат од извршување на овие средства доколку некое лице од засегнатите на кои им се префрлени средства има нерасчистен должнички долг по друг основ.

Владата на Република Македонија редовно ја спроведува *Методологија за содржината и начинот на проценување на опасностите*³²⁴, како и усвои и Предлог закон за измени и дополнувања на „Законот за царински мерки за заштита на права од интелектуална сопственост“, со кои измени се предвидува и воспоставува можност запленетите добра наместо да бидат уништувани, по нивното демаркирање да бидат доделувани на лица кои претрпеле штети од елементарни непогоди или пак корисници на социјална помош, така да секое од 3800 лица ќе добие по два комплета зимска и два комплета летна облека и обувки сортирани согласно пол и возраст, односно ќе бидат распределени 15200 комплекти облека и обувки,

Покрај горе наведеното испорачани се вкупно 250 кутии на лекови и тоа: антибиотици, лекови за срцеви заболувања, лекови за мозочни удари, лекови за температура и лекови за стомачни заболувања, односно ќе бидат испорачани лекови во количина од околу 400 кутии со што ќе се задоволат месечните потреби на пациентите

Покрај Владата на Република Македонија одреди од ДЗС да ги ангажира *силите за заштита и спасување*³²⁵, и „претставници на подрачните единици на МТСП и на Црвениот крст ќе ги посетат домаќинствата во подрачјата опфатени со поплавите за да направат попис на нивните потреби“³²⁶.

³²⁴ *Методологија за содржината и начинот на проценување на опасностите и планирањето на заштитата и спасувањето*, Седница на Влада на РМ, од 19.06.2006 година

³²⁵ *Уредба за видот, големината и организирањето на силите за заштита и спасување*, Седница на Влада на РМ, од 26.01.2006 година

³²⁶ <http://faktor.mk/archives/33590#.UT8kktYp95Y> (26 Fev.2013)

Останати пакет мерки на Владата на Република Македонија

Покрај паричната помош Владата на Република Македонија усвои и пакет мерки во насока на санирање на настанатите штети од поплавите и природните влијанија во најголем дел во Источна Македонија односно го донесе и усвои вториот пакет на мерки за помош и поддршка на населението и регионите кои се загрозени. Фокус на овој пакет мерки е инфраструктурна поддршка на потребите на населението и на општините.

Прво, Владата на Република Македонија одлучи и ја усвои информацијата во врска со надминување на ситуацијата со лицата на кои поплавата им ги загрози, целосно им ги уништи живеалиштата односно Владата ја усвои „**методологија за категоризација на оштетувањата**“³²⁷ врз основа на која ќе бидат димензионирани помошта и поддршката.

1-ва категорија на објекти се објекти кои немаат видливи конструктивни оштетувања, а освен влагата како и последици од поплавата (оштетување на мебел и покуќнината) во објектот по неговото чистење и дезинфицирање непречено би можело да се живее во исти или слични услови како што биле претходните услови во објектот. Ваквото оштетување би изнесувало 25% оштетеност.

2-ра категорија на оштетени објекти би претставувале објекти кај кои треба да бидат преземени дополнителни санациони мерки од аспект на изведување на дополнителни занаетчиски работи, како што се промена на под, врати, внатрешни санации на просториите, санирање на санитарниот јазол и сл. Ваквото оштетување би изнесувало до 50% оштетување.

3-та категорија на оштетени објекти претставуваат објекти кај кои се делумно оштетени конструктивните елементи на објектот, за кои се потребни преземање на санациони мерки (досидување, бетонирање и сл.), како и извршување на пообемни занаетчиски работи (за објекти за кои ќе се утврди дека е економски исплатливо да бидат санирани) кои би требало да бидат извршени не подолго од 15 до 30 дена, а ваквото оштетување изнесувало до 75% оштетеност.

4-та категорија на оштетени објекти претставуваат објекти кај кои поради влијание на водената стихија се делумно или целосно оштетени конструктивните елементи на објектот, за кои е потребно преземање на санациони мерки (досидување, бетонирање, промена на конструктивни елементи, инсталации и сл.), како и извршување на пообемни занаетчиски работи (за објекти за кои ќе се утврди дека е економски исплатливо да бидат санирани) кои би требало да бидат извршени повеќе од 30 дена, а ваквото оштетување би било 100% оштетеност.

Второ, Владата на Република Македонија одлучи да биде исплатена и оштета за уништените земјоделски површини. Првичните проценки говорат

³²⁷ www.slvesnik.com.mk/.../953837CF3F0446F98EAE2D42E877B182.pdf

дека вкупната површина погодена од поплавите се проценува на околу 10 000 хектари. Од нив околу 4000 ха се под житни култури, луцерка, ораници и ливади, а 600 ха под повеќегодишен насад (овошен и лозов насад). Според информациите од Земјоделскиот факултет и стручните служби, на овие подрачја засадени со вакви култури не би требало да има посериозни оштетувања бидејќи водата е веќе повлечена. Останатите околу 5000 ха се под градинарски култури (раноградинарски под пластеници, зелка и кромид). И за нив се очекува конкретната пресметка на оштетениот земјоделски род, по што Владата на Република Македонија ќе излезе со модалитетот на помош и поддршка.

Трето, Владата формираше специјален тим предводен од заменик-претседателот на Владата на Република Македонија Владимир Пешевски кој ќе има за задача да изготви извештај за вкупните оштетувања на инфраструктурните објекти и предлог мерки за санација на истите.

Четврто, на наредната владина седница врз основа на одлучување ќе се определи количината на сточна храна која од Агенцијата за стокови резерви ќе биде отстапена на земјоделските стопанства.

Владата ќе продолжи да ја следи состојбата активно и на дневна основа, и врз основа на оценките, извештаите и анализите ќе преземе дополнителни мерки и активности за задоволување на потребите.

ЗАКЛУЧОК

Од горе произнесеното важно е да напоменам дека „увидено дека дел од поплавите се настанати како влијание на човечки фактор, односно непрописно фрлање на отпадоци во каналите кои се чистат.“³²⁸

Заштитата и спасувањето од поплави во Република Македонија е мерка која е регулирана и дефинирана со Законот за заштита и спасување³²⁹ *Тоа значи дека во реализацијата на оваа мерка се пристапува законски, организирано, координирано и навремено.* „

Сумарните извештаи на комисиите³³⁰ за процена на штети од природните катастрофи претставуваат солидна и веродостојна основа за воспоставување на Национален регистар за ризик на Македонија, врз основа на националната стратегија за заштита и спасување³³¹.

Заради тоа неопходна е стандардизирана информатичка алатка (софтвер) за обработка, архивирање, анализа и синтеза на податоци во реално време и истата треба да се развие за да се обезбеди: стандардизиран формат на базите на податоци за катастрофи, за извештаи, за централни и терминални влезови на податоци, за веродостојни и дневни податоци за напредокот на процените и за забрзување на процесот на процена на загубите.

CONCLUSION

From the above presented results it is important to mention that the "observed that some flooding is occurring as the human impact factor, or improperly disposing of waste in channels that are clean

Protection and rescue from floods in the country is a measure which is devised and regulated by the Law on Protection and Rescue This means that the implementation of this measure is accessed legally organized, coordinated and timely manner. "

Summary reports of the committees to assess damages from natural disasters are solid and reliable basis for establishing the National Register of risk of Macedonia, based on the national strategy for Protection and Rescue

Therefore it is necessary standardized information tool (software) for processing, archiving, analysis and synthesis of real-time data and should be developed to provide: a standardized format databases for disaster reporting, the

³²⁸ <http://www.vecer.com.mk/?ItemID=23EB08BA82A6424CA47D467668B786AB> (5 март 2013)

³²⁹ „Сл весник на РМ“, 2004, Законот за заштита и спасување Член 75

³³⁰ *Уредба за методологијата за изработка на проценката на загроеноста на безбедноста на РМ од сите ризици и опасности, нејзината содржина и структура, начинот на чување и ажурирање, како и определување на субјектите во системот за управување со кризи на кои им се доставува целосна или извод од проценката*, Седница на Влада на РМ, од 25.01.2011 година

³³¹ *Национална стратегија за Заштита и спасување*, Службен весник на РМ број 23 од 19.02 2009 година

central and terminal Input for reliable data and daily progress evaluations and to accelerate the process of assessing the losses.

ЛИТЕРАТУРА

1. *Закон за заштита и спасување*, Службен весник на РМ број 36 од 10 јуни 2004 година
2. *Уредба за видот, големината и организирањето на силите за заштита и спасување*, Седница на Влада на РМ, од 26.01.2006 година
3. *Процена на загроеност на РМ од природни непогоди и други несреќи*, Службен весник на РМ број 117 од 01.10.2007 година
4. *Единствена методологија за процена на штетите од елементарни и други непогоди*, Службен весник на РМ број 75 од 19.09.2001 година
5. *Уредба за методологијата за изработка на проценката на загроеноста на безбедноста на РМ од сите ризици и опасности, нејзината содржина и структура, начинот на чување и ажурирање, како и определување на субјектите во системот за управување со кризи на кои им се доставува целосна или извод од проценката*, Седница на Влада на РМ, од 25.01.2011 година
6. *Национална стратегија за Заштита и спасување*, Службен весник на РМ број 23 од 19.02.2009 година
7. *Методологија за содржината и начинот на проценување на опасностите и планирањето на заштитата и спасувањето*, Седница на Влада на РМ, од 19.06.2016 година
8. Службен весник на СФРЈ“, бр. 27/87
9. <http://www.vlada.mk/node/5965> (25 Feb.2013)
10. <http://faktor.mk/archives/33590#.UT8kktYp95Y> (26 Feb.2013)
11. www.slvesnik.com.mk/.../953837CF3F0446F98EAE2D42E877B182.pdf
12. <http://www.vecer.com.mk/?ItemID=23EB08BA82A6424CA47D467668B786AB> (5 март 2013)

PhD Andrej Iliev³³², PhD Drage Petreski³³³, MA Dragan Gjursevski³³⁴

EURO-ATLANTIC INTEGRATION IN SEE THROUGH REGIONAL COOPERATION

Abstract: In this paper our research will be focused on the importance of regional cooperation in South East Europe for their further easier integration in NATO and the EU. The initiatives of NATO and EU for regional cooperation in SEE countries, represent the basic platform for establishment of the Regional Cooperation Council (RCC) of SEE countries. In the second part of the paper we will highlight the activities and achievements of the RCC on SEE countries in the field of their Euro-Atlantic integration.

At the end of our scientific research we will focus, to the future activities of the RCC and its future plans in the area of improving regional cooperation in SEE countries in terms of: economic, energy, security, parliamentary cooperation and in the area of justice, which are key priorities of the RCC and the crucial regional precondition for faster Euro-Atlantic integration of SEE countries. But the most important is that they represent a key preconditions for the next wave of NATO and EU enlargement process by 2020 year.

Key words: Regional cooperation, SEE, Euro-Atlantic integration, NATO and EU initiatives, enlargement process

Introduction

The changes that occurred in central and Eastern Europe with the disintegration of the socialist regime and slowly but surely "*importation of Western liberal democracy*" embodied through the capitalistic system of policy, slowly but surely hit the region of SEE. With the fall of communism, many ethnic groups have created their own independent nations separating as independent units of Yugoslavia: Slovenia, Croatia, Montenegro, Macedonia, Bosnia and Herzegovina and Serbia.

The Post conflict period in SEE countries imposed the normalization of the consequences of military conflicts are resolved through regional initiatives for cooperation between the countries of this region. These regional initiatives for cooperation in SEE countries were created from NATO, EU and UN. NATO and

³³² Professor for security and social science in Military academy "Gen. Mihailo Apostolski" - Skopje, R.Macedonia, email: andrej220578@gmail.com; mobile: 0038970330534.

³³³ Head of logistic Sector in Military academy "Gen. Mihailo Apostolski" - Skopje, R.Macedonia, email: drage_petreski@yahoo.com; mobile: 0038970271099.

³³⁴ General Consul of the R. Macedonia in Canada, gjursevski@yahoo.com, mob. 0038970364449

EU regional initiatives divide: political, economic and security sphere³³⁵. EU initiatives for regional cooperation in SEE countries actualize in 1999 year, when the EU conducted two regional initiatives, SAP process (Stabilization and Association Process-SAP) and the Stability Pact for SEE countries³³⁶. SAP process had a regional approach to the EU. In fact this process offers the SEE countries basic perspectives for EU membership, with defined political and economic conditions³³⁷. Stabilization and Association Process represents a bilateral relationship of the SEE countries with the EU. Basically two EU initiatives have the same goals: the establishment of a lasting peace in the SEE region, security and economic development for EU membership as the ultimate precondition prospectively, if the countries besides the good regional cooperation fulfill all other criteria required by the EU candidate countries membership³³⁸. EU stability pact has made considerable progress in the SEE countries in the political, economic and social reforms that have improved in the region³³⁹. The NATO regional initiative for SEE initially was launched during the NATO Washington Summit in April 1999 year³⁴⁰.

The Washington initiative of NATO promoted regional cooperation and long-term stability in the region, whose ideas are integrated into the ongoing activities of the Member States of the Partnership for Peace and cooperation under the auspices of NATO. Initiative, the Partnership for Peace and Cooperation in SEE create many fields of cooperation of SEE countries, such as transparency in defense planning, crisis management and the management of the armed forces³⁴¹. Security Cooperation Steering Group in SEE (SEEGROUP) was established in order to coordinate regional projects, so that meets regularly at NATO headquarters in Brussels and more is directed to expanding the role of the participating countries in the management of regional projects. Regional cooperation in SEE represents a group condition for efficient Euro-Atlantic integration and sustainable development of the SEE.

³³⁵ Конференции за Превенција и човекова безбедност 2005-2007, Партнери во мир и превенција Регионална стабилност преку човекова безбедност, Скопје, 2008, 48.

³³⁶ *Milica Delevic, Regional cooperation in the Western Balkan, European union: Institut for security studies, 2007, 42-44.*

³³⁷ Трајан Бендевски, Право на Европската унија, Скопје, 2001, 125-129.

³³⁸ Стојан Славески, Компаративна анализа на регионалните иницијативи во Југоисточна Европа, Современа македонска одбрана, бр.17,2008, 110-111.

³³⁹ SEECP, Budva Declaration of the 14th Meeting of the Heads of State and Government of the South East European Cooperation Process, Budva, June 30, 2011, 7-8.

³⁴⁰ Oana C. Popa, Ethnic Nationalism and regional security in Southeast Europe. A Multidimensional perspective, Romania, 1999, 20-21.

³⁴¹ Biserka Turković, NATO od Siguronosnog saveza do Savremenih izazova, Sarajevo, 2006, 206-208.

Establishment and activities of the Regional Cooperation Council in SEE

The Regional Cooperation Council was officially established on 27 February 2008, as a successor of the Stability Pact for South Eastern Europe³⁴². The scope of its activities are to focus on the base of regional cooperation in the area of SEE through the actions of regional initiatives that strongly support the way of the SEE countries in the European and Euro-Atlantic integrations³⁴³.

Five priority areas in the field of its activities, where the Regional Cooperation Council pays most attention are:

- Economic and social development;
- Energy and Infrastructure;
- Justice and home affairs;
- Security cooperation of the Member States of the RCC;
- The building of human capital, including here the parliamentary cooperation³⁴⁴.

The RCC are consisting of 45 countries, international organizations and institutions. RCC has its Secretariat located in Sarajevo (Bosnia and Herzegovina). In addition to its main office in Sarajevo, the Secretariat has a liaison office with the Euro-Atlantic and European institutions in Brussels. RCC has regular meetings with all members once a year and the organizing committee are meets every three months. The total budget of the RCC is approximately 3 million dollars annually, which 1/3 of the budget is provided by the member countries of the RCC, 1/3 is provided by the European Commission and the remaining 1/3 from the remaining members of the RCC.

RCC collaborates with several regional organizations and initiatives such as the Adriatic-Ionian Initiative (AJI), Organization of Black Sea Economic Cooperation (BSEC) and Central European Initiative (CEI) and other regional institutions and organizations³⁴⁵. The transformation of the Stability Pact into RCC achieved better results in the past three years since its establishment. Over the past year, RCC focused on the key segments for further economic and social progress of the SEE countries. In this period the activities of the RCC are based on gradual improvement and reform of the democratic norms and values, which were supported with implementation of European and Euro-Atlantic perspective of the SEE countries through institutional dialogue with the bodies of the EU and NATO³⁴⁶. The Strategic Review of the 2011-2013 year on the RCC provides

³⁴² Final Report of the Special coordinator on Regional ownership and Streamlining of Stability Pact Task Forces and initiatives, Sofia, 27 february 2008, 5-7.

³⁴³ Проспект на Совет за регионална соработка, Сараево, 2010, 2-3.

³⁴⁴ Regional Cooperation Council Secretariat, Annual Report of the Secretary General of the Regional Cooperation Council on regional co-operation in South East Europe, Sarajevo, 2009, 22-23.

³⁴⁵ А.Илиев, Д.Петрески, Ј.Илиевски, Иницијативите на НАТО и ЕУ за регионална соработка на земјите од ЈИЕ, Безбедносни дијалози бр.3, 2011,103.

³⁴⁶ SEECР, Budva Declaration of 14th Meeting of the Heads of State and Government of the South East European Cooperation Process, Budva, 30 June, 2011, 5-9.

specific dynamic plan with deadlines for implementation the specific activities of the RCC five priority areas for the future three years. Besides the Strategic review on the RCC for 2011-2013 year, which is highlighted in section 1.3 of this summit, the key points are: Continuation of open doors policy of NATO in point 1.6; The Europe Strategy for 2020 year in section 11.1; Admission for one future member of EU which is not explicitly given but probably refers to Republic of Croatia in European Union till 01 of July 2013 year. Further reports on the 15-th Summit of Cooperation Process of SEE (Southeastern Europe cooperation Process-SEECP) which will be held during June 2012 in Belgrade and the 16-th summit in Ohrid during June 2013 year³⁴⁷.

The 15-th Summit of the RCC for the SEE countries was held on 13 June 2012 year in Belgrade, where were met the foreign ministers and heads of states and governments of SEE countries which are members of RCC. The annual meeting was attended by 37 members of the RCC, including all SEE countries which are members of RCC. This meeting officially considers the request by Kosovo to become a member of the RCC and of course the arrangements for Kosovo under NATO and EU for its Euro-Atlantic orientation. The RCC summit in Belgrade also stressed the need for further strengthen and better coordination of the SEE countries in the field of development the regional transport infrastructure, especially in the terms of road and rail infrastructure³⁴⁸. The RCC summit during the June 2012 year, started with preparation of the activities for the Strategic Work Program (SWP) of RCC for the period 2014-2016 year, which is scheduled to be adopted at the RCC summit in June 2013 year in Republic of Macedonia in Ohrid. On this summit will be represent the priorities of the countries of the SEE region for better economic development, achievement for NATO and EU standards for continuous prospects for faster Euro-Atlantic integration of the SEE region³⁴⁹. Top priority of the new SWP of the RCC will be the inclusion of economic and infrastructure projects, as well the other most important strategic activities in the development program of the RCC. The RCC summit in Belgrade presented numerous projects as: *“Financing social sector in the Western Balkans and possible upcoming challenges and threats”*. Possibilities for financing these projects were presented by creating new regional projects in SEE for 2012-2015 year as: *“Dealing with trafficking and organized crime”*, *“Improving the justice and security in the governance”*, which requires a readiness of the RCC to continues the cooperation with UNODC and the World Bank for implementation of these projects for the benefit of their citizens from SEE region. In 2012 year, the RCC Secretariat participated in the annual meeting with USAID initiative for the

³⁴⁷ RCC, Annual Report of the Secretary General of the Regional Cooperation Council on regional co-operation in South East Europe, Sarajevo, 28 May 2010, 43-46.

³⁴⁸ Report on the Activities of the Regional cooperation council secretariat, from 4 May – 5 October 2012,8.

³⁴⁹ SEECP, Belgrade Declaration of 15th Meeting of the Heads of State and Government of the South East European Cooperation Process, Belgrade, June, 2012, 7-9.

SEE region and Central Asia, which presented some of their activities to develop regional projects in SEE till 2020 year. Among other things the purpose of this meeting was to create a common platform and to explore potential joint regional activities. RCC had regular consultations with GIZ, which has signed memorandum of understanding for cooperation and open regional funds for SEE. Regional activities were supported by: AIDS, Swiss Aid, German Foundation Friedrich Ebert Foundation and UNDP, which continues the next three years until 2016 year, with their active cooperation with RCC for implementation the regional activities in SEE. The meeting of the RCC in Albania on the 9-th November 2012 year was attended by economic teams, officials from NIPAC, European Commission, International organizations and donor business communities, with the main aim to implement the Strategy for Regional Cooperation in SEE till 2020 year . The objectives of the development strategy of the RCC for SEE till 2020 year were planned for sustainable economic growth in the SEE region by 2020 year. Economic Development Strategy for SEE till 2020 year includes: additional ¼ trillion dollars compared with 2010 year, reducing trade deficit, increasing internal regional trade in goods for over 200%. This strategy provides increasing the total FDI inflows in the region for 150% with increasing the GDP and exports per capita, increasing the overall employment rate and improves the performance of the SEE governments for 20%. SEEIC proved to be a catalyst for accelerated development of SEE till 2020 year. RCC Strategy till 2020 year has become the crucial point of the map for regional cooperation in SEE and plays a key role in the development of regional strategies in order to raise the economic development of the SEE region and accelerate the integration of SEE countries into NATO and the EU³⁵⁰. At the end of 2012 year was elected the new Director of RACVIAC and also were discussed regional activities to be undertaken in the period 2013-2015 year. The idea to organize regional activities in the SEEMIC plan are with support of the security and defense cooperation organizations in SEE countries, the RACVIAC. The next annual meeting of the RCC is planned to be held during the June 2013 year in Ohrid in Republic of Macedonia and the next summit will be held in June 2014 year in Romania.

Conclusion

Especially important in the integration process of the SEE countries is reaching incompatibility with the NATO and the EU. In this segment we need to welcome the recent initiative of the RCC for SEE with the project "Strategy SEE 2020" which will realize at the next meeting on the ministers of education and science of the SEE countries, representatives of the European Commission, World Bank and relevant regional and international partner countries which are willing to provide useful suggestions on development strategy and vision of SEE till 2020

³⁵⁰ RCC, South East Europe Investment committee work program for the year 2013, march 2013,5-7.

year³⁵¹. The regional meeting of the SEE countries held in Austrian capital city, Vienna particularly attention paid to the “*smart growth*” at one of the five priority pillars of the regional cooperation in SEE countries in order to effectively meet the requirements for integration in NATO and EU.

In the context of economic growth in SEE countries this regional meeting discussed about the Gross Domestic Product per capita which are employed in state institutions. According to this it’s necessary to find mechanisms in all countries of SEE to increase the salary of the people by 33 %, with implementing this crucial project, which will engage many professors and experts in economics from the SEE countries and the final results of this project will be fully seen in the SEE region until 2020 year. This is the most appropriate task for the “*SEE strategy 2020*”. Each regional task should be complementary to the strategic goals of the RCC of the SEE countries and the benefits of this project will fill not only the SEE countries, even the countries which are the part of regional initiatives. The adoption of high level regional targets for better economic development by the ministers of economy of the SEE region, the RCC countries and its partners initiated the development “Strategy of SEE 2020” as the main framework for regional economic growth. Strategy is based on five pillars:

1. Continuously integrating economic growth and development in the SEE countries;
2. Continuing maintain "smart growth" of SEE;
3. Continuing developing sustainable economic growth;
4. Continuing maintain economic growth and inclusive;
5. Continuing maintain “*good governance of economic growth*” in the SEE.

All these priority goals permanently are developing and maintain economic growth in the SEE countries, which should be adopted by the ministers of economy of the SEE countries in November 2013 year. During 17.04-18.04.2013 year will be a meeting of senior government representatives from SEE countries, this forum will be held in Republic of Bosnia and Herzegovina at the headquarters of the RCC for the SEE in Sarajevo³⁵².

In this forum, the SEE countries will discuss the development strategies at the national level (priorities, visions and finding appropriate solutions and options) to achieve regional coordination and structural priorities arising from joint regional projects, as well as the submission of Application for external funding and continuation of the project SEEFCCA.

The coordination of the activities will go through the regional exchange and national adaptation to climate change in Croatia, Macedonia, Montenegro and the Republic of Serbia, as well from the representatives of the Austrian Red Cross,

³⁵¹ First meeting on Research, Development and Innovation dimension of SEE 2020 strategy, Vienna, Austria, 10.04.2013.

³⁵² South East European Forum on Climate Change Adaptation (SEEFCCA) Network Coordinators Meeting, Sarajevo, Bosnia and Herzegovina, 17.04.2013 - 18.04.2013.

WWF Danube program on climate change and environmental improvement center and regional Cooperation Council³⁵³.

This forum is co-hosted by the Secretariat of SEEFCCA and RCC and with the support of the Austrian Red Cross. From our previous observations of the work of the RCC for the SEE countries euro-Atlantic integration, we can say that the regional plan consists many activities, but the plan for each individual SEE country need to implement and carry the necessary reforms for each state institution in order to not escape the path for euro-atlantics integration.

For the next plan on expanding of NATO, we can say that: Republic of Macedonia, Republic of Montenegro and Republic of Bosnia and Herzegovina are the potential aspirant countries. The Republic of Macedonia has met all the requirements for membership in NATO, but the problem is a bilateral dispute with Greece over the name of our country³⁵⁴. Bosnia and Herzegovina during 2008 year Bosnia intensified talks with NATO signing the Individual Partnership Action Plan and two years later in 2010 year Bosnia signed the Action Plan for NATO membership. Republic of Montenegro during 2008 year signed an Individual Action Plan for cooperation and intensified talks with NATO. In December 2009 year Montenegro signed the Action Plan for NATO membership³⁵⁵. The provided next wave of NATO enlargement with the countries of SEE should be not later than 2017 year. From the mentioned countries the best chance of integration in NATO before 2017 has the Republic of Montenegro, because there are no internal or external problems³⁵⁶. The main problem in Bosnia and Herzegovina are the internal ethnic relations in the country, which in the future the state must show that has effective mechanisms to deal with them without the presence from UN, NATO and EU. Republic of Macedonia has a bilateral problem with Greece over the name of Macedonia, which has historically been a problem for Macedonia's membership in the UN³⁵⁷. What should reasonably be perceived to overcome this obstacle is that the both countries must intense the dialog and cooperate mutually to overcome the issue. The previous regional meetings of the SEE countries and especially the meetings for the reforms under 33 standard sections given by the European Commission, give us certainty directions that Croatia this year will became a EU member and probably it will be no later than 1-st of July 2013 year. The next expected wave on SEE countries integration in the EU will certainly not happen until 2017 year, with real expectation that Albania will become the next

³⁵³ Joint Statement of the Ministerial Conference on the Harmonization of the Regional Activities in Prevention of the Natural and Man-made Disasters Belgrade, 18 November 2011.

³⁵⁴ Vincent Morelli, NATO Enlargement: Albania, Croatia, and Possible Future Candidates, 2008, 33.

³⁵⁵ NATO Statement: Meeting of the North Atlantic Council at the level of Foreign Ministers held at NATO Headquarters, Brussels, August 19, 2008, 16-18.

³⁵⁶ Study on NATO Enlargement, URL: <http://www.nato.int/docu/basicxt/enl-9507.htm>

³⁵⁷ Lorne Cook, "NATO Considers Balkan Membership, as Greeks Threaten Veto," Agence France-Pressewire service, March 6, 2008, 60-62.

EU member state, before Republic of Macedonia and Republic of Montenegro³⁵⁸. Another serious obstacle to the integration of SEE countries into NATO and the EU is that the member states of NATO and the EU, especially driving forces such as the USA, UK, Germany and France, slowly but surely lose their interest in expanding NATO and EU countries with SEE region, which is “*fragile*” with many unresolved internal problems, weak economies and the SEE countries don’t have raw materials such as oil, gas, wood etc.³⁵⁹ Finally, the essential priorities for integration of the SEE countries in NATO and EU are: political, economic, military and strategic reform, which must be conditional on certain standards and effective control of all segments of the state in accordance with the interoperability and compatibility with the institutions of the NATO and EU member states³⁶⁰.

Bibliography:

- RCC, South East Europe Investment committee work program for the year 2013, march 2013.
- First Viena meeting: Research Development and Innovation dimension of SEE 2020 strategy, Vienna, Austria, 10.04.2013.
- SEE Forum on Climate Change Adaptation (SEEFCCA), Sarajevo, 17/18.04.2013.
- SEECP: Belgrade Declaration of 15th Meeting of the Heads of State and Government of the SEE Cooperation Process, Belgrade, 2012.
- SEECP: Budva Declaration of the 14th Meeting of the Heads of State and Government of the South East European Cooperation Process, Budva, 2011.
- Илиев А, Петрески Д, Илиевски Ј: Иницијативите на НАТО и ЕУ за регионална соработка на земјите од ЈИЕ, Скопје, 2011.
- Joint Statement of the Ministerial Conference: Harmonization of the Regional Activities in Prevention of the Natural and Man-made Disasters Belgrade, 18 November 2011.
- Илиев Андреј, Интегративните перспективи на РМ во ЕУ и НАТО низ призма на глобалната безбедност, мултиетничкиот систем и економскиот развој, Меѓународна конференција во Охрид, 2010.
- RCC: Annual Report of the Secretary General of the RCC on regional cooperation in SEE, Sarajevo, 2010.
- RCC: Annual Report of the Secretary General of the RCC on regional cooperation in SEE, Sarajevo, 2009.

³⁵⁸ Андреј Илиев, Интегративните перспективи на РМ во ЕУ и НАТО низ призма на глобалната безбедност, мултиетничкиот систем и економскиот развој, Меѓународна конференција во Охрид, 2010, 276-277.

³⁵⁹ Study on NATO Enlargement, URL: <http://www.nato.int/docu/basicxt/enl-9507.htm>

³⁶⁰ Александар Дончев, Современи безбедносни системи, Скопје, 2007, 221-222

- Cook Lorne: "NATO Considers Balkan Membership, as Greeks Threaten Veto," Agence France-Pressewire service, March 6, 2008.
- Morelli Vincent: NATO Enlargement: Albania, Croatia, and Possible Future Candidates, 2008.
- NATO Statement: Meeting of the North Atlantic Council at the level of Foreign Ministers held at NATO Headquarters, Brussels, August 19, 2008.
- Славески Стојан: Компаративна анализа на регионалните иницијативи во Југоисточна Европа, Современа македонска одбрана, бр.17,2008.
- *Delevic Milica: Regional cooperation in the Western Balkan, EU:Institut for security studies, 2007.*
- Turković Bisera: NATO od Siguronosnog saveza do Savremenih izazova, Sarajevo, 2006.
- Бендевски Трајан: Право на Европската унија, Скопје, 2001.
- Oana C. Popa: Ethnic Nationalism and regional security in Southeast Europe. A Multidimensional perspective, Romania, 1999.

д-р Драге ПЕТРЕСКИ, д-р Елениор Николов, д-р Александар Главинов
drage_petreski@yahoo.com; eleniorn@hotmail.com; aglavinov@yahoo.com;

Воена академија „Генерал Михаило Апостолски“ – Скопје

КОНФЛИКТИТЕ – ПОМЕГУ ПРЕДИЗВИЦИТЕ И ИНТЕРЕСИТЕ

Резиме: На полето на технологијата, информациите, транспортот, трговијата, финансиите и јавното здравство, глобализацијата стигна до степен каде заедно со сите нејзини предности, се појавија нови видови на безбедносни ризици поразлични од досега присутните (т.н. конвенционални ризици). Воената технологија и оружјето со нивната употреба претставуваат еден од ризиците во последните декади, лесно се достапни заради распадат на неколку моќни армии во светот, но и поради неконтролираното производство и промет со оружје како резултат на бројните конфликти во светот. Оружјето стана основен инструмент употребуван во вооружените конфликти мотивирани од експанзијата на милитантниот национализам, етничките чистења, етничките и религиозните конфликти, религиозниот фундаментализам, транснационалниот тероризам, трговијата со дрога, перењето пари и друго.

Клучни зборови: конфликти, предизвици, безбедност, воена технологија, оружје.

PhD Drage PETRESKI, PhD Elenior Nikolov, PhD Aleksandar Glavinov
drage_petreski@yahoo.com; eleniorn@hotmail.com; aglavinov@yahoo.com;

Military academy „General Mihailo Apostolski“ – Skopje

CONFLICTS – BETWEEN CHALLENGES AND INTERESTS

Abstrakt: On the field of technology, information, transport, trade, finance and public health, globalization has reached a level where, together with all its advantages, there were new kinds of security risks, far different from the present ones (so called conventional risk. Military technology and weapons with its use as one of the risks, the last decades has become easily accessible because of the collapse of the mighty armies of the world, but also due to rampant production and sale of weapons as a result of numerous conflicts in the world. Weapons has

become a basic tool used in armed conflicts motivated by the expansion of militant nationalism, ethnic cleansing, ethnic and religious conflicts, religious fundamentalism, transnational terrorism, drug trafficking, money laundering and more.

Key words: conflict, challenges, security, military technology, arms.

Вовед

Кога зборуваме за интегрирање на глобален план, всушност мислиме на процес на големо движење на луѓе, материјални добра, информации, идеи и друго преку реалните и виртуеланите граници, односно процеси кои се одвиваат и се шират симултано на различни дестинации во светот без никакви опструкции од значењето и улогата на државните граници. Надминувањето на класичното значење на државните граници треба да се разбере како ирационално, бидејќи тоа не подразбира бришење на границите на државите и нивните култури, туку претставува премостување на тие граници заради овозможување на повисок степен на општествен развој на државите и подобрување на шансите за изразување на индивидуата во новосоздадените услови на средината или заедницата.

Глобализацијата, на земјите лидери во западниот свет им овозможи градење на униполарен свет со неприкосновени права и моќ на една водечка сила, која сама или заедно со елитата составена од најразвиените земји го диктира движењето на транснационалниот капитал.

Доминацијата на развиените земји им овозможува спроведување на доктрината на универзален империјализам и со тоа се придонесува за ограничување на економско-политичкото движење и слобода на останатите земји и настојувањето самостојно да управуваат со сопствениот потенцијал и ресурси.

Во поедини региони и земји постои диспропорција на националните со колективните интереси, и доаѓа до појава на етнички, расни, културни, цивилизациjsки и други поделби, продлабочување на разликите во општествениот развој и маргинализација на слабите и сиромашните.

Предизвици и конфликти

Импликациите водени од глобалните промените во сите сфери на живеење донесоа нови предизвици во безбедноста и меѓународните односи и го зголемија бројот на меѓународните кризи. Се верува дека безбедносните

предизвици се во согласност со современите глобални движења и претставуваат последица на:

- зголемените разлики во степенот на економски и општествен развој на одредени региони и општества, како и разлики помеѓу богатиот и сиромашниот дел од светот;
- меѓународниот тероризам со сите негови форми на дејствување;
- постојаното загрозување на животната средина како последица на технолошкиот и индустрискиот развој заради остварување на индивидуален и корпоративен профит и заштеди во производството;
- неконтролирано производство и продажба на оружје, вклучувајќи го и оружјето за масовно уништување (нуклеарно, хемиско и биолошко);
- интензивни присилни миграции и азил под притисок на политички и воени конфликти, расни и етнички дискриминации, нетолеранција или политички притисоци на автократски и недемократски режими; и
- разни облици на организиран криминал кои поттикнуваат трајна социјална и политичка нестабилност на државите, а оваа состојба е проследена со општа сиромаштија и ширење на болести кои го загрозуваат целото население.

Кризни состојби овозможуваат непречен развој на трговијата со воена технологија како една од најпрофитните трговските гранки кај технолошко развиените земји. Исто така, трговијата се карактеризира и со можност за политички влијанија од страна на земјите производители на оружје врз конфротираните страни во конфликтите, односно можност за индиректно управување со динамиката на кризната ситуација и друго.

Центарот за Системски мир (CSP) спроведе длабинска анализа на "вооружените конфликти", правејќи дистингција помеѓу традиционалните меѓу-државни војни во однос на "граѓанската војна" која се дефинира како револуционерна и етничка војна.³⁶¹

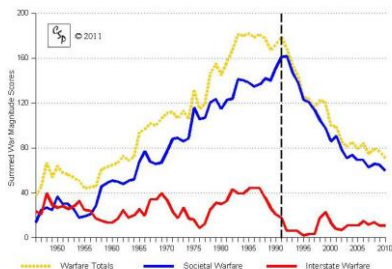

Слика 1. Глобалните трендови на вооружени конфликти, 1946-2010

³⁶¹ Center for Systemic Peace, *Global Conflict Trends. Measuring Systemic Peace*, updated 30 September 2011, <http://www.systemicpeace.org/conflict.htm>.

Како што може да се види на сл.1, од 1950 и после 1980 година, меѓудржавни конфликти, кои ги вклучуваат сите војни за независност од колонијалнијалните системи, биле релативно малку на годишно ниво, додека граѓанските војни биле во подем и драстично се зголемувале.³⁶² Со крајот на студената војна, меѓудржавните војни се помалку ги имало, до приближно една третина во однос на претходниот период, додека граѓанските војни после достигнувањето на нивниот максимум, почнале да се движат во надолен драматичен тренд. Овој континуитет продолжил до 2010 година, кога сумирањето достигнало големина приближна на нивото како во средината на 1960-те години, иако со помал удел на меѓудржавните конфликти.

Осврнувајќи се на сл.2 и сл.3, меѓудржавните конфликти (вклучително и анти-колонијалните) со бројот на изгубени животи во конфликтите покажуваат значителен пад од средината на минатиот век.³⁶³ Од комбинираниот ефект на двете тенденции имаме пад од 60.000 смртни случаи во 1950-те години, на помалку од 1.000 годишно во првата декада од овој век. Додека вториот корисен дел на информациите добиен од *Human Security Report (HSR)*, во соработка со *World Development Report (WDR)*, ни дава јасна корелација и поврзаност помеѓу ризикот од вооружен конфликт кои би се случил во рамките на 5-годишен интервал и бруто домашниот производ (GDP-БДП) по глава на жител, прикажано на сл. 6.

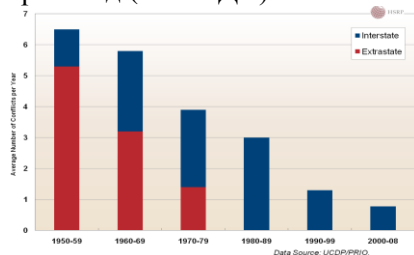

Слика 2. Просечен број на меѓународни конфликти на годишно ниво, 1950-2008

Имаме постојан пад на бројот на меѓународните конфликти - дефинираните овде ги вклучува меѓудржавните и “extrastate” конфликти низ целиот свет. Extrastate или антиколонијалните конфликти, завршија во 70-тите години на минатиот век.³⁶⁴

³⁶² Source: Center for Systemic Peace, *Global Conflict Trends*

³⁶³ Human Security Report Project, *Human Security Report 2009/2010. The Causes of Peace and the Shrinking Costs of War*, New York and Oxford, Oxford University Press, 2011, <http://www.hsrproject.org/human-security-reports/20092010/text.aspx>

³⁶⁴ Human Security Report Project, *Human Security Report 2009/2010*, p. 22

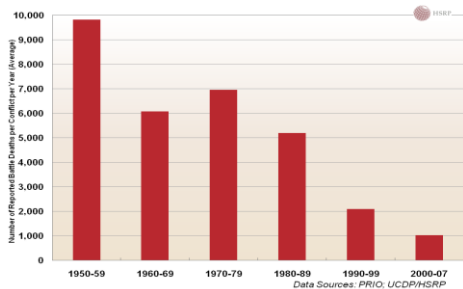

Слика 3. Просечен број на смртни случаи во конфликтите на годишно ниво, за период 1950-2007.

Видливо и далеку од константна имаме намалување на смртноста во вооружените конфликти после Корејската војна. Во 1950-те години, просечно во вооружените конфликти гинеле речиси по 10.000 луѓе годишно, но во новиот милениум просечната бројка на загинати паднала на нешто повеќе од 1.000.³⁶⁵

Круцијалните настани за кои се смета дека одиграа важна улога во предизвиците на планетарно ниво се: распадот на блоковската поделба, распадот на неколку моќни држави и армии во светот, заливските војни од 1991 и 2003 година, терористичките акти во Европа после '90-та и во САД од 2001 година, војните и граѓанските немирите во Ирак, Авганистан, Египет, Либија, Тунис, а во овој момент-2013 година во Сирија, Мали и други држави.

Порастот на насилството во некои региони се поврзува со трговијата на воената технологија и со геополитичките интереси на моќните земји, а продажбата на оружјето допринесува за забрзување на ризиците и кризите во нестабилните подрачја.

Разните немири и бунтови како социолошки феномени ја раздвижуваат воената индустрија. Решенијата за барање на извор за набавка на оружје често се во корелација со нелегалната трговија бидејќи статусот на побунетите групи најчесто е нелегитимен во меѓународните односи, а државите во кои се одвиваат немирите и конфликтите се наоѓаат под одреден ниво на меѓународна контрола. Во ситуации, кога се заобиколени регуларните постапки за набавка на воена технологија, контролата станува комплексна и невозможна. Немањето контрола претставува реална закана за националната и меѓународната безбедност, а сето тоа овозможува непречен трансфер на оружјето во нестабилните региони во светот произведено дури и во земји со развиена демократија и силен правен систем.

³⁶⁵ Human Security Report Project, *Human Security Report 2009/2010*, p. 121

Воените трошоци и економијата

Конфликтите од различен карактер се намалуваат според бројот и убиственоста, но се уште постои ризик од продолжување на граѓанските и етничките судири, како што е примерот во Сирија, Нигерија и други земји, исто така спорото но постепено ширењето на нуклеарното оружје во конкуренција со дефицитот на храна и природните светски ресурси го зголемува ризикот. Показател за зголемениот ризик е трендот на глобалната воена потрошувачка. Како што е наведено во една статија за светските воени трошоци *Global Issues website*³⁶⁶, во текот на доцните 1980-ти и раните 1990-ти години кумулативниот износ во светот го следат намалувања на непријателствата каде најјпечатливо е околу 1985 година. После изминувањето на минатиот век, почнаа повторно да се зголемуваат воените издатоци и успеаа да го надминат од поодамна достигнатиот максимум (сл. 4).

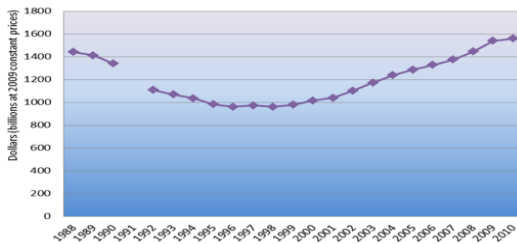

Source: SIPRI Military Expenditure Database 2011, <http://milexdata.sipri.org>

Слика 4. Воените трошоци на светско рамниште, 1988-2010

Големите сили за разрешување на конфликтите и враќањето на мирот во одредени региони се иницијатори за распоредување на меѓународни сили, како надомест за залагањето во рамките на градење на постконфликтното општество, но имаат и интерес да продаваат оружје на официјалните власти. Во зависност од финансиските капацитети на поедини земји од одредени региони, тие имаат можност да воспостават економски врски со страните во конфликтот заради остварување профит или профит на транснационалните компании кои ги менаџираат.

Доволно е да се истакне огромниот удел на издатоци на САД во апсолутна смисла, и на Народна Република Кина во однос на годишниот пораст. Но исто така треба да се спомене и за намалувањата на буџетот за одбраната во Европската унија (ЕУ), и трошоците за одбраната во Азија и други.

³⁶⁶ Anup Shah, "World Military Spending", in *Globalissues.org*, 2 May 2011, <http://www.globalissues.org/article/75/world-military-spending>.

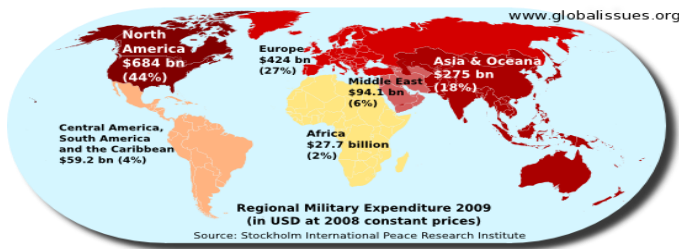

Слика 5. Воените трошоци се сконцентрирани во Северна Америка, Европа и Азија (Shah, 2010)

Историскиот период ставен под опсервација покажува интересна тенденција, колку што економијата е слаба, толку и општеството е со поголеми грижи, и сето тоа со гео-економска промена се одвива во последната деценија на 20 век и почетокот на 21 век. Во процесот на долгорочен раст на економијата прошарано со нестабилности, просперитетот во почетокот беше привилегија на Западот, со Јапонија како свој азиски сојузник, во периодот од 1950 до 1980 година. Светската сцена беше променета од страна на "новите економии", во два дела: прва од страна на Кореја, Сингапур, Тајван и Малезија до азиската финансиска криза од 1997-1999 година; и второ со Кина, Индија и Бразил од почетокот на 21 век.

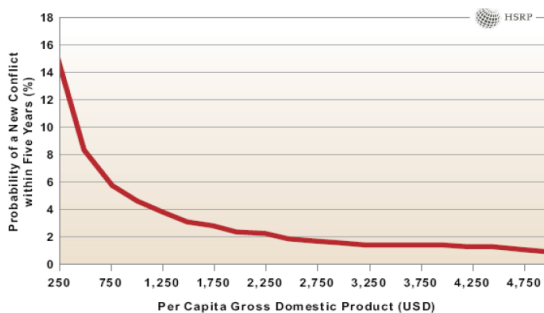

Слика 6. Бруто домашниот производ (ГДП-БДП) по глава на жител во сооднос со можниот ризик од вооружен конфликт.

На сл.6 може да ја согледаме поврзаноста помеѓу нивото на економскиот развој и ризикот од вооружен конфликт. Колку посиромашна земја, толку е поголем ризикот.³⁶⁷

Приходот по жител покажува нагорна тенденција, покрај постојаното зголемување на глобалната популација. Изгледите за она што се нарекува третиот свет последните неколку децении има позитивни промени, особено во последните години од 2005 до 2010 година половина милион луѓе избегнале апсолутна сиромаштија дефинирана како приход по глава помал

³⁶⁷ Human Security Report Project, *Human Security Report 2009/2010*, p. 51

од 1,25 \$ на ден. Три четвртини од овие луѓе живеат во Кина или Индија, но стапката на сиромаштија во Суб-Сахарска Африка исто така паднала под 50%. Во 2010 година, бројот на оние кои се дефинирани како "сиромашни" паднал под 878 милиони луѓе во целиот свет³⁶⁸, (Paul Collier "*Bottom Billion*").³⁶⁹ Тоа значи дека еден од најважните милениумските развојни цели поставени во 2000 година од страна на ОН, е да се преполови глобалната стапка на сиромаштија од 1990 година до 2015 година. Статија од Институтот од Брукинг "*Poverty in Numbers states*", се вели "никогаш порано толку многу луѓе не се спасиле од сиромаштија за така краток временски период".³⁷⁰

Трговската експанзија и либерализацијата на инвестициите како главни двигатели на глобализацијата, допринесоа за импресивен раст во текот на последните две децении. Вредностите на двете компоненти, стоките и услугите може да се видат на сл.7.³⁷¹ На сл. 8 може да ги согледаме директните странски инвестиции во земјите во развој кој е очигледно зголемен од почетокот на 1990-те години.³⁷² Се разбира, ниту трговијата ниту странските директни инвестиции, без оглед на нивниот експоненцијален раст, не обезбедија фер распределба на богатството, но целокупната последица на сето тоа е невиденото зголемување на меѓузависноста помеѓу државите. Овој глобален развој се одвива под водство на западот, а пред се под влијание на САД, и до одреден степен во дефинираните рамки на меѓународните институции формирани во Бретон Вудс на крајот од Втората светска војна. Од тогаш, почнуваат да се појавуваат функционалните групи, како што се Г-20 како потомок на групата Г-7, креација на западот како суштествено битие во текот на 1970-те години, за да се справи со економската нестабилност и да обезбеди потенцијална рамка со надеж за глобално владеење во повеќе сфери.

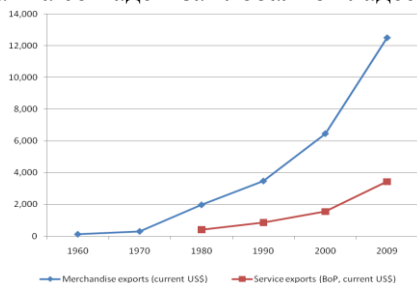

Слика 7. Извоз во светот на стоки и услуги во милијарди американски долари - US \$, 1960-2009.

³⁶⁸ Laurence Chandy and Geoffrey Gertz, "Poverty in Numbers: The Changing State of Global Poverty from 2005 to 2015", in *Global Views*, No. 18 (January 2011), p. 4,

³⁶⁹ Paul Collier, *The Bottom Billion. Why the Poorest Countries are Failing and What Can Be Done About It*, Oxford, Oxford University Press, 2007.

³⁷⁰ Laurence Chandy and Geoffrey Gertz, "Poverty in Numbers ...", *cit.*, p. 3.

³⁷¹ Elaboration of World Bank data

³⁷² The Human Security Report Project, "Human Security Report 2009/10", *cit.*, p. 29.

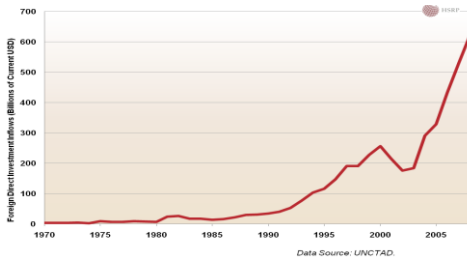

Слика 8. Странските директни инвестиции во земјите во развој, 1970-2008.

Овој економски процут во голем дел од светот е придружена со метаморфозата на човечкото искуство во заедничка и длабока причинско-последичната врска на многу блиски и меѓусебно поврзани трансформации на три појави кои се од примарно значење: ширењето на образованието и писменоста, еманципацијата на жените особено во текот на последните три децении, и експлозијата на интернетот од почетокот на овој век. Последниот развој е евидентен и прикажан во табела 1, која покажува неверојатно брзо ширење на интернетот од крајот на 2000 до крајот на 2011 година. Со појавата на првата веб страница, имаме рапидно брзо ширење во сферата на комуникациите во 1991 година, а географската оддалеченост на разделените индивидуи и народи изгуби на значење.³⁷³

Табела 1. Број на интернет корисници и население во поедини региони на светот, 2000-2011.

World Regions	Population (2011 Est.)	Internet Users Dec. 31, 2000	Internet Users Dec. 31, 2011	Penetration % Population	% Growth 2000-2011
Africa	1,037,524,058	4,514,400	139,875,242	13.5	2,988.4
Asia	3,879,740,877	114,304,000	1,016,799,076	26.2	789.6
Europe	816,426,346	105,096,093	500,723,686	61.3	376.4
Middle East	216,258,843	3,284,800	77,020,995	35.6	2,244.8
North America	347,394,870	108,096,800	273,067,546	78.6	152.6
Latin America	597,283,165	18,068,919	235,819,740	39.5	1,205.1
Oceania	35,426,995	7,620,480	23,927,457	67.5	214.0
World Total	6,930,055,154	360,985,492	2,267,233,742	32.7	528.1

Табела 2. Реализирани договори за трансфер на оружје со светот, од земјите снабдувачи, 2003-2010 (во милиони U.S.\$).³⁷⁴

³⁷³ Miniwatts Marketing Group, *Internet World Stats: Usage and Population Statistics*, <http://www.internetworldstats.com/stats.htm>.

³⁷⁴ U.S. Government, Based on Department of Defense

	2003	2004	2005	2006	2007	2008	2009	2010	TOTAL 2003-2010
United States	17,437	14,640	14,311	16,975	25,511	37,998	22,637	21,255	170,765
Russia	6,347	9,701	10,227	16,352	10,997	6,830	12,805	7,800	81,059
France	3,418	3,431	6,705	8,450	2,242	3,622	8,232	1,300	37,399
United Kingdom	3,662	4,969	3,295	4,500	10,143	310	1,524	1,400	29,803
China	732	1,183	3,182	2,085	2,883	2,173	2,134	900	15,272
Germany	854	4,732	2,273	3,073	1,815	5,692	4,268	100	22,807
Italy	732	473	1,818	1,317	1,495	4,450	3,049	1,800	15,134
All Other European	2,807	6,388	8,636	6,146	7,047	5,485	7,215	3,300	47,025
All Others	2,319	3,904	2,159	3,951	2,776	2,691	3,354	2,500	23,653
TOTAL	38,308	49,420	52,607	62,849	64,909	69,251	65,218	40,355	442,918
Dollar inflation Index:(2010=1) ¹⁾	0.8193	0.8453	0.88	0.9112	0.9366	0.9663	0.984	1	

Како што е прикажано во табела 2, пет држави кои најмногу добиваат од продажбата на воена технологија се петте постојани членки на Советот за безбедност на Организацијата на обединетите нации, нивното учество е околу 80% од пријавениот (легалниот) извоз на воена технологија. Нивната позицијата во меѓународната заедница им овозможува да останат во чекор во трката за моќ и престиж на глобално ниво, а правото на вето често се користи за остварување на националните интереси и доминацијата во светот.

Софистицирана воена технологија која се произведува и продава, и дополнителната воена опрема (опрема за борба во посебни услови, технолошки воени наменски решенија, разни додатоци на оружје и друго), која постепено станува дел од основните верзии на конвенционалното оружје ја зголемува во континуитет цената на побарувачката.

Информатичката и информациона технологија донесоа повисок степен на технолошки развој. Суштината на активностите насочени против нелегалната трговија со воена технологија и луѓе вклучува зголемување на ефикасноста во откривањето, унапредувањето на техничката опрема и вештините на одговорните лица, размена на информации и соработка со регионалните и меѓународните партнери.

Субјектите во рамки на меѓународните организации треба активно да придонесуваат за зајакнување на развојот на меѓународните легитимни средства за контрола на трговијата со воена технологија и луѓе, и тоа покрај правните и дипломатските активности (контрола и лиценцирање), државите треба да создадат капацитети за откривање и заштита на несаканите појави кои се присутни или транзитираат низ нивната територија.

Заклучок

Интересите претставуваат предизвик за развиените земји и тие секогаш се присутни во кризните региони и имаат влијание врз институциите кои имаат големи влијанија на пазарот за воена технологија кои прераснаа во битен елемент за економскиот развој на богатите и

индустриски развиените земји, додека економските интереси ја наметнуваат желбата за развој и вложувања во воената технологија како суштинска и примарна цел. Во поново време наместо конфликти помеѓу државите, се почесто имаме граѓански војни во самите држави што може да се согледа од последните случувања во Арапскиот свет во текот на 2012 и 2013 година.

Зборовите како нестабилност, анксиозност, закана, дури и апокалипса уживаат голема популарност, и покрај јасниот факт дека жртвите на насилните конфликти во однос на глобалната популација се често далеку под просечната бројка во однос на периодот на Втората светска војна.³⁷⁵

Менувањето на типологијата на насилството, исто така може да има некакво влијание, зголемени кукавички убиства на голем број невини цивили од страна на фанатици или криминалци, додека денешните борбени средства се многу попрецизни и покрај честите извештаи за "колатерални" убиства.

Финансиската криза во 2008 година се претвори во потенцијална големата светска депресија. Прашање е дали ќе остане во рамките на економската сфера или ќе се прошири и на другите социјални аспекти, но сигурно ќе се одрази негативно на геополитичкото влијание каде може да се согледа меѓузависноста и кооперативниот пристап кон меѓународните односи како доминантна задача.³⁷⁶ Фокусот е во распространетата перцепција на нестабилност што беше присутна пред 2008 година, со трендови на ширење во повеќе подрачја.

Conclusion

Interests represent a challenge for developed countries and they are always present in the crisis regions and influence the institutions that have a great impact on the market for military technology that grew into an important element for the economic development of the rich and industrialized countries, while economic interests posed by the desire for development and investments in military technology as an essential and primary goal. Lately, rather than conflicts between states, often have civil wars within states as can be seen from recent developments in the Arab world during 2012 and 2013.

Words such as instability, anxiety, threat, even apocalypse enjoy great popularity, despite the plain fact that victims of violent conflicts in terms of the global population are often well below the average figure compared to the period of the Second World War.

³⁷⁵ Christopher J. Fettweis, *Dangerous Times? The International Politics of Great Power Peace*, Washington, Georgetown University Press, 2010.

³⁷⁶ Gideon Rachman, for instance, says that the current "positive sum" game on the global chessboard is bound to be replaced by a "zero sum" one. See Gideon Rachman, *Zero-Sum World: Politics, Power and Prosperity After the Crash*, London, Atlantic Books, 2010.

Changing the typology of violence can also have some influence, increased cowardly murders of many innocent civilians by fanatics or criminals, while today's combat resources are very accurate despite frequent reports of "collateral" murders.

Financial crisis in 2008 has turned into a potential great world depression. Question is whether it will remain within the economic sphere or will be extended to other social aspects, but will certainly be adversely affected geopolitical influence where it can be seen interdependence and cooperative approach to international relations as the dominant task. The focus is in widespread perception of instability that was present before 2008, trends spread in several areas.

Литература

1. Amnesty International, *Death Sentences and Executions in 2010*, 2011, http://www.amnesty.org.uk/uploads/documents/doc_21366.pdf
2. Center for Systemic Peace (CSP), *Global Conflict Trends. Measuring Systemic Peace*, 30 September 2011, <http://www.systemicpeace.org/conflict.htm>
3. Laurence Chandy and Geoffrey Gertz, "Poverty in Numbers: The Changing State of Global Poverty from 2005 to 2015", in *Global Views*, No. 18 (January 2011), http://www.brookings.edu/papers/2011/01_global_poverty_chandy.aspx
4. Paul Collier, *The Bottom Billion. Why the Poorest Countries are Failing and What Can Be Done About It*, Oxford, Oxford University Press, 2007
5. Christopher J. Fettweis, *Dangerous Times? The International Politics of Great Power Peace*, Washington, Georgetown University Press, 2010
6. Robert Kagan, *The World America Made*, New York, Alfred Knopf, 2012
7. Human Security Report Project, *Human Security Report 2009/2010. The Causes of Peace and the Shrinking Costs of War*, New York and Oxford, Oxford University Press, 2011
8. Miniwatts Marketing Group, *Internet World Stats: Usage and Population Statistics*, 13 March 2012, <http://www.internetworldstats.com/stats.htm>
9. Ian Morris, *Why the West Rules - For Now. The Patterns of History and What they Reveal about the Future*, New York, Farrar, Straus and Giroux, 2010
10. Stephen Pinker, *The Better Angels of our Nature. Why violence has declined*, New York, Viking, 2011
11. Gideon Rachman, *Zero-Sum World: Politics, Power and Prosperity After the Crash*, London, Atlantic Books, 2010
12. Anup Shah, "World Military Spending", in *Globalissues.org*, 2 May 2011, <http://www.globalissues.org/article/75/world-military-spending>
13. World Bank, *World Development Report 2011: Conflict, Security and Development*, 2011, <http://wdr2011.worldbank.org>
14. Eriksson, M. & Wallensteen, P. (2004). Armed Conflict, 1989-2003. *Journal of Peace Research*, 41(5), 625-636.
15. Fearon, J.D. & Laitin, D.D. (2004). Neotrusteeship and the problem of weak states. *International security*, 28(4), 5-43.

16. Grimmett, R.F. (2010). *Conventional Arms Transfers to Developing Nations, 2002-2009* (Congressional Research Service, 7-5700, R41403, September 10, 2010). Retrieved June 15, 2011, from <http://www.fas.org/sgp/crs/weapons/R41403.pdf>
17. International academy of Peace. (2000). *From Reaction to Prevention: Opportunities for the United Nations System in the New Millennium* (Report of the Conference of international politics, 13-14 April 2000). New York, USA: International academy of Peace.
18. Lederach, J.P. (1995). *Building Peace: Sustainable Reconciliation in Divided Societies*. Washington, DC: United States Institute of Peace Press.
19. Perlo-Freeman, S., Olawale, I. & Solmirano, C. (2010). Military expenditure (chapter 5). In Stockholm International Peace Research Institute (SIPRI), *SIPRI 2010 Year Book: Armaments, Disarmament and International Security*. Stockholm, Sweden: SIPRI. Retrieved June 15, 2011, from <http://www.sipri.org/yearbook/2010/files/SIPRIYB201005-AB.pdf>
20. Roeber, J. (2005). *Parallel Markets: Corruption in the International Arms Trade*. Goodwin paper #3. London, UK: Campaign Against Arms Trade.
21. Shah, A. (2010). *World Military Spending*. Retrieved June 15, 2011, from <http://www.globalissues.org/article/75/world-military-spending>
22. Smith, J.W. (1994). *The World's Wasted Wealth II*. Cambria, California, USA: Institute for Economic Democracy.
23. Tshuy, T. (1997). *Ethnic Conflict and Religion: Challenge to the Churches*. Geneva, Switzerland: World Council of Churches.

Глобализацијата, феноменот на сиромаштија и безбедноста во современиот свет

Апстракт : Глобализацијата е контрадикторен процес. Тој често се толкува како глорификација на улогата на пазарот во решавање на развојните проблеми: невработеност, одржлив раст, сиромаштија...

Во трудот ќе се разгледува прашањето на реалистичкото толкување на економската глобализација. Посебно ќе се отвори проблемот на глобализацијата на малите и неразвиени земји коишто во рамките на постојниот модел континуирано се маргинализираат и се ставаат во подредена улога на периферија од која капиталот истекува по повеќе основи. Токму затоа сиромаштијата е придружен феномен на земјите од Третиот свет. Во последните неколку децении јазот помеѓу богатите и сиромашните е сè подлабок. Сиромаштијата во средина на богатство е главен предизвик на денешната глобална економија и на општеството. Сведоци сме на време Истовремено ќе се отвори проблемот за меѓународниот криминал, особено транснационалниот криминал кој во поново време доживува вистинска експанзија то на апсурди, контрасти и падови. Борењето за опстанок станува сè посуруво: додека едни се борат за да преживеат, други се борат да имаат сè.

Во трудот истовремено ќе се отвори проблемот за меѓународниот криминал, особено транснационалниот криминал кој во поново време доживува вистинска експанзија. Причината за феноменот на тероризмот, криминалот, растечката корупција, како и продлабоченоста криза на морални вредности во сиромашните земји е заедничка и иста. Лажни се ставовите според кои глобализацијата нуди еднакви шанси за просперитет на богатите и сиромашните. Неспорен е фактот дека криминалот и тероризмот се трансформирани во најглобализиран светски проблем на 21 век.

Клучни зборови: глобализација, сиромаштија, маргинализација, егзистенција, криминал, тероризам

Abstract:The globalization is a contradictory process. It is often explicated as glorification of the role of the market in a process of salving developing problems: unemployment, maintainable growth, poverty...

This paper will discuss the issue of realistic interpretation of economic globalization. Especially the problem of globalization on small and underdeveloped countries will be opened. These countries are put in the frames of small and undeveloped countries and they are continuously marginalized and also have a subordinate role of the periphery wherefrom the capital runs on more bases. The poverty is accompanied phenomenon to the countries from the Third world. During the last few decades, the gap between reach and poor people is deeper. Globalization did not bring the promised benefits for the people in the developing countries. Poverty in the middle of the wealth is central challenge in the present global economy and in the society. We are witnesses of the time of absurd, contrasts and downfalls. The fight for survival is more and more brutal: while some fight to survive, other fight to posses everything.

The paper will also open the problem of international crime, especially transnational crime that recently experienced a real expansion. The reason for the phenomenon of terrorism, criminal and increased corruption, as well as deep crises of the moral values in poor countries, is mutual and the same. There is no truth in the attitude according which the globalization offers the same prosperity of the reach and the poor. Undeniable is the fact that the crime and the terrorism are transformed into the most globalised worldwide problem of the 21st century.

Вовед

Денес глобализацијата се објаснува преку различни вредосни диоптри (развиени-земји во развој), како и од гледна точка на различни методолошки пристапи (рационални - ирационални). Рационалниот пристап кој е поддржан од поддржан од науката, глобализацијата ја објаснува како законитост на модерниот економски развој кој се карактеризира со глобална доминација на меѓународниот финансиски капитал³⁷⁷. Таквата законитост создава нова трансформација на општеството - се менува погледот на светот, основните вредности, социјалната, економската и политичката структура. Ние не сакаме да го наречеме тоа *нов светски поредок* како што го

³⁷⁷ Г. Сорос ги поврзува почетоците на глобализацијата со воспоставувањето на ОПЕС (Организација на земјите извозници на нафта) во 1970-тите години. Огромниот суфицит кој се појави кај овие земји го рециклираа комерцијалните банки поддржани од западните земји. Меѓународниот пазар на капитал продолжи да се развива и во текот на 80-тите годни кога се појави експанзија на должничката криза. По паѓањето на комунистичките режими, глобализацијата стана вистински светски процес.

нарекуваат некои светски политичари, туку нов хаос на кој никој не може да даде одговор до кога ќе трае.

Конфликтот настанал поради последиците од нео-либералната доктрина на слободниот пазар како основен столб на "глобалната интеграција" на која се реагира колективно. Таква реакција создава своевиден отпор кај светската јавност во развиените земји која се нарекува и "тивка револуција". Во Сиетл, Вашингтон, Прага, Монреал, Давос, Женева, Рим, Барселона се одржаа масовни протести против креаторите на правилата на таа игра (ММФ-Меѓународен монетарен фонд, Светска банка, СТО-Светска трговска организација), кои имаат очигледно неповолно влијание на судбината на три четвртини од светската популација која се покажува низ слоганите како на пример "Капитализмот убива...", "Ако сакаш да гладуваш повикај го ММФ", "Сакаме капитализам со човечко лице...".³⁷⁸

Кај неразвиениот дел од светот, регионалните критични точки се мултиплицираат, ескалираат вооружени конфликти поради етнички, религиозни и политички антагонизми, кои стануваат составен дел од секојдневниот живот на различните континенти (Африка, Латинска Америка, Европа). Немирите во Третиот свет, под притисокот на глобалното бреме кај меѓународната јавност сè почесто се идентификуваат како тероризам. "Апстрактното царство" се обедини на терен и им објави војна на непосакуваните споредни ефекти на глобализацијата во сиромашниот свет кој стана вистинска закана за сигурноста, слободата и стабилноста на развиениот дел на светот. Според тоа глобалниот капиталистички систем добива сè појасни контури на извртена форма на "демократска и пазарна економија" и сè поочигледна форма на мек тоталитаризам и пазар структуриран врз база на олигополи. Ако глобализацијата продолжи по патеката по која е тргната, политичките и глобалните притисоци ќе ја раскинат на парчиња. Останува да видиме дали ќе се најдат разумни сили да ги ублажат последиците на природниот процес. И конечно, модерната цивилизација никогаш не била под поголем притисок на толку многу проблеми и дилеми за кои сеуште не се нашле рационални одговори, а од кои зависи здравјето на планетата Земја.

³⁷⁸ Индустијата на односи со јавноста се појави како резултат на потребата да се контролира јавната свест бидејќи индустијалците станаа свесни за заканата врз нив и опасноста од приватна тиранија. - Чомски, Класна Војна, 1996г.

1. Сиромаштијата – најмаркантен феномен на глобалната економија

Светската Банка ја дефинира светската сиромаштија како состојба во која што луѓето живеат со помалку од еден долар дневно. Критериумите на Џефри Сакс во неговата книга "Крајот на сиромаштијата" е уште построг и е поблизок на она што се нарекува апсолутна сиромаштија, каде што луѓето не можат да ги исполнат своите основни потреби како што се храна, вода погодна за пиење, пристап до здравствени услуги и слично. Според него, денес 1/6 од светското население живее во ваков вид на сиромаштија³⁷⁹.

Како резултат на научната, и следствено – индустриската револуција, во минативе 200 години човештвото доживува невиден развој. Ако дотогаш само исклучително мал број луѓе (кралски семејства и аристократија) живееле живот во кој што немале потреба да се грижат за тоа од каде ќе дојде наредниот оброк, денес огромен број од населението живее во своевиден луксуз незамислив дури и за пред-индустриската елита. Но, цената на напредокот во многу случаи е скапо платена со дехуманизација на цели генерации и народи преку безочна експлоатација и потчинување на нивното човечко достоинство на процесот на индустријализација, првобитната акумулација на капиталот, како и неговото округнување.

Прашањето на кое ние би требало да дадеме одговор е: како достигнувањата во различните гранки на науката и нивните технолошки решенија да му помогнат на човештвото кое сè уште не е во можност да си ги задоволи основните животни потреби, да успее во тоа?

Во борбата против сиромаштијата пожелно е да се усвојат мерки кои ќе имаат улога на надомест и со кои ќе се намалат ефектите на исклученост од светскиот систем. Неолибералниот консензус на земјите кои го сочинуваат јадрото на светскиот систем наметнат им е и на периферните и полупериферните земји по пат на контрола на надворешниот долг кој го спроведуваат ММФ и Светската Банка. Затоа тие две институции се сметаат за одговорни за "глобализација на сиромаштијата"³⁸⁰. Новата глобализирана сиромаштија не е резултат на недостиг од човечки и материјални ресурси, туку на невработеноста и намалувањето на платите ширум светот.

Оправдано се смета дека издвојувањето на пари и финансирањето на сиромашните земји е едноставен, но неуспешен метод. Парите се префрлаат преку безброј невладини и владини организации и со секое пренасочување се топат во нечиј џеб или пак се крајно неадекватно инвестирани. Проблемите на тој начин остануваат бидејќи не се решаваат од луѓето кои се директно

³⁷⁹Андрееска И., Докторска дисертација: Глобалната финансиска архитектура и феноменот на сиромаштија, стр 208, Економски факултет, Скопје, 2010 год.

³⁸⁰ Chossudovsky M, The globalization of poverty and the new world order, Global Outlook, 2003, 47.

засегнати од тие проблеми, туку од луѓе на кои тие проблеми им се прилично далечни.

Меѓународните програми за помош на загрозените најчесто ги маскираат другите трансфери преку кои протоколот се одвива пред сè од сиромашните кон богатите земји. Тоа најдобро се гледа од примерот на надворешниот долг. Меѓународниот Монетарен Фонд всушност функционира како институција која им гарантира на сиромашните земји (а многу од нив стануваат уште посиромашни и покрај тоа се задолжуваат) плаќање на нивните долгови кон богатите земји (државите, приватните банки, мултилатералните агенции) по услови (на пример камати) кои им се наметнати. Освен тоа, ликвидниот трансфер од Југ на Север подразбира и многу други форми, како што е "одливот на мозоците".

Оваа забелешка зборува дека сиромаштијата е глобално "зло" што повикува на конкретна колективна акција. Во глобалниот свет, општествата секаде ја редуцираат сиромаштијата, поради негативните екстерналии поврзани со сиромаштијата како што се конфликтот, ширењето на заразните болести и штетата на животната средина. Редуцирањето на сиромаштијата останува централен предизвик во денешната глобална економија. Крајот на сиромаштијата секако нема да се случи. Ако се запрашаме зошто, одговорот би бил следен: затоа што сите богати држави сакаат да ги држат останатите сиромашни за евтина работна рака, потчинетост, или како економски колонии, што би бил можеби најстручниот термин.

2. Безбеност или безредие - светска дилема на иднината

Праксата одамна го докажува фактот дека штедењето на човечкиот труд и капитал не може и не треба да биде бескраен процес дури и ако сите добра можат да се произведат без човечка сила. овој факт. Појавата на новиот феномен, т.н. стагфлација на производството и намалувањето на вработеноста со истовремен раст на нова, досега нечуена форма на инфлација предизвикана од трошоците е неспорна потврда дека ние сме сведоци на финалната криза на профитните стапки и капиталот. Практиката на развиените земји покажа дека секој раст на производството и вработеноста во такви услови води кон трошочна инфлација, додека секое спречување на ваква форма на инфлација со примена на мерки на монетарната и фискалната политика, неповратно води кон намалување на производството и вработеноста. Во таков случај лекот е полош од самата болест, како што ќе рече познатиот нобеловец Паул Самуелсон. Фактот дека стагфлацијата се појави во моментот на исчезнувањето на било каква можност за стекнување на конкурентска моќ и елиминирање на падот на профитната стапка со примена на технологиите на штедење од Третата технолошка револуција, ни обезбедува неспорен доказ дека крајот на

штедењето на човечкиот труд и капиталот мора да ја означи финалната криза на профитната стапка. Голем број современи економисти, не знаејќи како да ја објаснат појавата на стагфлацијата, ја објаснуваат на овој начин. Со тоа всушност се означува конечниот чин на историската тенденција на падот на профитната стапка. Примената на новите стратегии на штедење на Третата компјутерска револуција ја потврдува таа реалност но истовремено го означува крајот на тоа заедно со последиците врз профитната стапка, растечката финансиска криза и можниот инфлаторен хаос.

Неможноста за објаснување на вистинските причини за стагфлацијата и неуспешните обиди да се спречи растот на инфлацијата и да се зачува вредноста на парите и постоечкиот модел на производство при било какви трошоци, во праксата на пазарната економија доведуваат до моментот водечка улога во економската политика да има монетарната, а не производната сфера. Со тоа ценовната стабилност и вредноста на парите стануваат стратешки цели кои се реализираат со предизвикување на раст на невработеноста, пад на животниот стандард, пораст на сиромаштијата, намалување на јавната потрошувачка и други рецесивни процеси кои стануваат неразумност на економската политика. Во услови на финална криза на профитната стапка, водечката улога на монетарната сфера мора да го расчисти патот за глобалната финансиска криза. Оваа криза е само логичен, финален стадиум на постоечкиот производствен модел.

Водечката улога во производството на добрата за широка потрошувачка конечно ја превзеде работната сила на технологијата која, штедејќи го човечкиот фактор мораше да ја продлабочи кризата на профитната стапка и да предизвика глобален апсолутен пораст на невработеноста. Треба да се каже дека верувањето дека економскиот раст на САД е пример на решение кое треба да се следи од страна на сите е опасна заблуда. Овој пример покажува многу очигледно за што всушност се работи. Во финалната битка за профит на светскиот пазар, оваа економија, недофатна според конкурентноста на производите и услугите, само ја забрзува општата рецесија во која што САД во моментот се длабоко навлезени. Овој факт е поткрепен со развојните проблеми и реалноста на најразвиените земји во светот: Јапонија, ЕУ и да не ја спомнуваме растечката агонија на останатиот дел од светот.

Нема изгледи да се повтори веќе завршениот натпревар помеѓу развиените економии, кој беше заснован на ултралиберални фундаменти на економскиот канибализам бидејќи нешто слично на тоа би го негирало постоењето на конкурентноста. Непродуктивниот и мртов капитал излегуваше од развиените земји во кои завршило штедењето на трудот и капиталот. Тоа се правеше со цел да се заработи профит преку експлоатација на нечија друга работна сила. Оваа фаза сепак се придвижува кон крајот, и затоа периферијата - која најмногу реагира на недостигот на профит, се користи при обидите да се применат новите монетарни формули за намалување на цената на работната сила (субституција на валута -

евроизација, доларизација) со цел да се отворат нови региони на евтино искористување на природните ресурси (региони зад Кавказ). Причината поради која сето ова се прави е со единствена цел - да се спречи паѓањето на стапката на профитот.

Кризата на капиталот подразбира дека државниот капитал е примарна цел во сите економии, но суштината на проблемот не лежи во сопственоста. Приватната сопственост никогаш не спасила некој неконкурентен капитал. Кризата на капиталот на националните економии и нивните држави неопходно се рефлектира во општа криза на постоечкиот систем на општествени и политички односи.

Невозможноста за пронаоѓање на начин како да се излезе од економската криза ги обновува митовите од старите времиња и одамна надминатата свест која се формираше по индустриската револуција и воспоставувањето на граѓанското општество. Виновниците за економската криза во државите, вината ја префрлаат на нечија друга политика, на некоја друга нација, на идеологијата на поранешниот систем. Такви размислувања водат кон ескалирање на национализмот, шовинизмот, ксенофобијата, религиозната и идеолошка нетолеранција па сè до ерупција на регионални војни и со тоа поврзаниот феномен на геноцидот на масите.

Феноменот на тероризмот, растечкиот криминал, корупцијата, но истотака продлабочената криза на моралните вредности во сиромашните општества - влечат исти корени. Продолжувањето на глобализацијата по старите патеки ја заматува визијата за иднината. Несигурноста и стравот во поглед на иднината се присутни и кај оние кои уживаат во материјалните благодети на прогресот, како и кај оние кои ги демне гладот и смртта. Бранењето на ставот дека глобализацијата нуди еднакви шанси за просперитет е ноторна бесмисленост, истовремено и пат до пеколот и за најбогатите и за најсиромашните кои се веќе пред портите на пеколот. Жалосно, но вистинито е дека меѓународниот криминал во сите различни форми на глобалниот капитализам станува специфичен проблем на 21 век. Транснационалниот криминал доживува вистинска експанзија, додека криминалните групи стануваат главни профитери на глобализацијата. Компјутерскиот криминал почнува да ја доведува во прашање моќта на полицијата. Најзастапена форма на криминал во минатото беше трговијата со дрога. Со порастот на невработеноста, сиромаштијата, нееднаквоста во Третиот Свет, постепено се воспоставија нови криминални канали - трговија со луѓе. Армијата на невработени, бегалци (од Азија, Африка, Европа) стануваат лесен плен на профитерите и како во некои дамнешни темни времиња се реинкарнираат форми на робовладетелска експлоатација (ова особено се однесува на жените и нивното искористување во проституцијата). Приказната за транснационалниот криминален бизнис не завршува тука. Таа продолжува во форма која го најавува крајот на историјата. Пропаста на индустријата, затварањето на работните места, редуцирањето на образовните и здравствените услуги во земјите од Третиот

свет како директни последици на функционирањето на глобалниот капитализам, имаат растечко влијание врз модерниот патолошки феномен: трансформација на маргинализираниот и обесправен човек, во брутален "човек од раното доба", вклучен во крвави битки и конфронтации, но овој пат вооружен со современо оружје. Конструкцијата на таквиот глобален поредок станува препознатливо сценарио со трансформацијата на тероризмот во најглобализиран светски проблем.

Дали иднината на богатите и сиромашните делови од светот ќе биде обележана со војните меѓу богатите и сиромашните, меѓу вработените и невработените, илегалните емигранти кои се обидуваат да си обезбедат сигурен живот со навлегување дури и во најзаштитениот развиен Север во потрага по работа? Таквата борба во исто време се храни со традиционалниот фундаментализам, со фундаментите на ретроградниот расизам, и се доаѓа до ситуација во која процесите ќе се оценуваат преку пазарниот фундаментализам во амбиент во кој сите вредности имаат еден заеднички именител - парите. За жал, тероризмот денес станува профитабилна професија на луѓе кои потекнуваат од масата на невработените и кои земаат оружје в рака за да заработат кога притоа ништо не губат.

Економистите Џефри Сакс и Џозеф Штиглиц се само некои од големиот број на врвни економисти кои не предупредуваат за иднината на глобалната економија. Господин Г. Сорос не се двоуми да "тврди дека капиталистичкиот систем ќе пропадне поради неговите недостатоци"... , но во име на "рефлексивноста" врз општествените процеси, тој остава простор за надеж велејќи "Освен ако објавиме дека тој систем е дефектен и делуваме навремено за да ги исправиме неговите недостатоци"³⁸¹. Затоа човештвото денес се соочува со најфундаментален предизвик досега во историјата. Ерих Фром, со неговото луцидно научно предвидување, забележал дека ова не е избор помеѓу капитализмот и комунизмот, туку помеѓу "роботизмот" и "хуманизмот".³⁸² Останува отворена дилемата дали човештвото ќе го положи испитот на својата цивилизациска зрелост?!

Заклучок

Интелектуалната елита, меѓународната заедница и граѓанството се соочени со сериозна задача којашто треба да ја намали опасноста од појава на глобална, економска, социјална, општествена и политичка криза. На таа патека неопходно е да се намали брзината на движење во правец на понатамошната либерализација на трговијата и капиталот и да се поттикне

³⁸¹ G. Soros, Kriza na Globalniot kapitalizam, Wujork, BBC, 1998

³⁸² Фром Е., Здраво општество, Загреб, 1989

создавањето на некои институции и политики кои би допринесле за одржување на рамнотежа во глобалната економија. Таквата акција би ги вклучила:

- намалувањето на долговите во некои случаеви и нивно бришење (за најсиромашните земји) под услов тие да ги мобилизираат внатрешните сили за отварање на развоен циклус,

- зголемена заштита на луѓето и работничките права во трговските и инвестиционите договори, со цел да се зголеми преговарачката моќ на тие од дното. Со тоа би се зајакнала позицијата на меѓународната организација на трудот (ILO), како и подготвеноста на ММФ и СТО и другите меѓународни финансиски институции повеќе да ги почитуваат импликациите на стратегиите и политиките врз вработеноста и сиромаштијата како услов за добивање на кредити или либерализација на економските односи.

- намалувањето на финансиската нестабилност, вклучувајќи ја и контролата на капиталот, данок на меѓународните трансфери на хартии од вредност и стопирањето на откупот на долговите од страна на приватните кредитори од меѓународните финансиски институции, оставајќи ги сиромашните држави пред потполна неизвесност во однос на нивната судбина.

Ова во секој случај е амбициозен план, но за тие што сакаат стабилна и просперитетна глобална економија, за ваквиот план не постои алтернатива. Сегашниот меѓународен економски режим на нерегулирани глобални пазари економски и политички е нестабилен. Луѓето коишто заработуваат за живот дома или во странство, сè повеќе тонат во океанот на глобалната конкуренција и во економијата во којашто само најкрупните инвеститори имаат појаси за спасување.

Conclusion

Intellectual elite, international community and citizens are faced with a serious task which should reduce the risk of global, economic, social, social and political crisis. On this path it is necessary to reduce the speed of movement in the direction of further liberalization of trade and capital and to encourage the creation of some institutions and policies that would contributed to maintain balance in the global economy. Such action would include:

- Reduction of debt in some cases and their deletion (the poorest countries) provided they mobilize internal forces to open development cycle

- Increased protection of people and labor rights in trade and investment agreements, in order to increase the bargaining power of those at the bottom. This would strengthen the position of the International Labour Organization (ILO), and the willingness of the IMF and WTO and other international financial institutions to respect the implications of strategies and policies on employment and poverty as a condition for getting loans or economic liberalization relations.

- Reduction of financial instability, including capital controls, taxes on international transfers of securities and stopping the purchase of debt by private creditors by international financial institutions, leaving poor countries before complete uncertainty about their fate.

This in any case is an ambitious plan, but for those who want a stable and prosperous global economy, for this plan there is no alternative. The current international economic regime of unregulated global markets is economically and politically unstable. People who make a living at home or abroad, increasingly sink into the ocean of global competition and the economy in which only greatest investors have lifejackets.

Користена литература:

1. Андреевска И., магистерски труд “Феноменот на сиромаштија во глобалната економија со посебен осврт на состојбите во РМ”, Економски институт, Скопје, 2007 година
2. Андреевска И., докторска дисертација: “Глобалната финансиска архитектура и феноменот на сиромаштија”, Економски факултет, Скопје, 2010 година
3. Chossudovsky M., The Globalization and the new world order, Global outlook, 2003.
4. Social watch 2008, www.socialwatch.org
5. Mander G., Goldsmit E., Globalizacija, argumenti protiv, Klio, 2003,
6. Stiglic D.E, Protivrecnosti na globalizacijata, ww. Norton&company, New York, 2002
7. Soros G, Kriza na Globalniot kapitalizam, Newyork, BBC, 1998
8. Sundac D, Nikolovska N., Scenarij za ekonomski slom zemalja u tranziciji, Rijeka, Internacional Bussiness Consulting center, 2001
9. Фром Е., Здраво општество, Загреб, 1989 година
10. Чомски, Класна Војна, 1996 година

Jelena Ružić
Viskoka akademska
škola za pravne i
poslovne studije dr
Lazar Vrkić Novi Sad

Posledice krize sa aspekta ekoloske bezbednosti

Apstrakt: Politička, ekonomska, društvena pa i ekološka kriza u međunarodnoj zajednici, a naročito na Balkanu kao regionu, nanosi velike posledice po ekologiju i njen razvoj, što se oseća nastankom i razvojem globalnih odnosa. Globalizacija kao međunarodni proces doprinela je u velikoj meri nastanku krize u svim društvenim segmentima pa i ekologiji.

Kriza kao produkt globalnih odnosa, pogađa veliki deo država, kako bogatih tako i siromašnih i sve više utiče na njihov razvoj i održivost ekološkog sistema i njegove bezbednosti.

Posledice po ekologiju i ekološku bezbednost su velike i nenadoknadive za jedan duži vremenski period. U nedostatku političke volje, finansijskih sredstava, a i nerazumevanja posledica koje će dopretni velikom smanjenju prirodnih bogastava, kao i njihovim zagađivanjem koja direktno i indirektno utiču na zdravlje i živote ljudi i svih drugih živih bića pa i nekih prirodnih energenata. Ugrožavanje energenata i životne sredine nastaje istraživanjem, velikim iscrpljivanjem i njihovim uništavanjem, što će katastrofalno uticati na ekološku bezbednost.

Ključne reči: Posledice, kriza, globalizacija, ekologija, bezbednost, resursi.

Consequences of the crisis from the aspect of ecological safety

The political, economic, social and ecological crisis in the International community, especially the Balkans as a region affects the ecology and its development which is seen from the emergence and development of global relations. Globalization as international process has contributed to the development of the crisis of all segments of the society as well as the ecology. Crisis as a product of global relations affects a big part of the society, both rich and poor, and increasingly affects their development as well as the survival of the ecological system and its safety. The consequences of the crisis for the ecology and safety of the environment are irreparable for a longer period of time. In the absence of political will, financial resources and lack of understanding of the consequences that will contribute to a big reduction of natural resources as well as their pollution that will both directly

and indirectly affect humans' and all the other living beings health and natural resources. If the natural resources and the environment are being destroyed by research and great exhaustion, the consequences for ecological safety will be disastrous.

Keywords: Consequences of the crisis, globalization, the environment, safety, natural resources.

1.Uvod

U savremenoj konstelaciji država među glavnim subjektima međunarodnih odnosa odražava se na sve društvene strukture pa samim tim i subjekte ekološke bezbednosti.

Globalizacija je proces privrednog, socijalnog, kulturnog i političkog delovanja koje nadmašuje granice nacionalnih država u kontekstu međunarodne saradnje. Globalizacija ljudi i njihovog odnosa prema životnoj sredini u određenom smislu, postaje „svetsko društvo“ suočeno sa realnim globalnim problemima, među kojima značajno mesto zauzima narušavanje ekološkog balansa na planeti Zemlji koje ugrožava opstajanje uslova života i uslova života čoveka na njoj u meri da se može govoriti o globalnoj ekološkoj krizi. Ekološka i globalna kriza nastala je kao posledica snažnog razvoja nauke i tehnologije koja sve više napreduje. Sam razvoj nije doprineo samo poboljšanju uslova života ljudske vrste, već je imao i štetne posledice za čovekovu okolinu i kvalitet života.

Negativne posledice naročito su izražene i vidljive u oblasti životne sredine. Možemo zaključiti da je ekološki problem segment nacionalne bezbednosti, koja zahteva strateški pristup i očuvanje prirodnih vrednosti celokupne međunarodne zajednice, kao i pažnju državnih organa i rigoroznije mere o očuvanju životne sredine.

1.1 Pojmovno shvatanje i istorijski diskurs posledica krize

Sam pojam posledica krize obuhvata širok pojam, koji može predstavljati posledice ekonomskih kriza, posledice ratova(I svetskog rata, II svetskog rata, period pada Berlinskog zida, kraj hladnog rata) , raznih vremenskih nepogoda (poplava, suše, požara i sl.), tehničko tehnoloških posledica, industrijskih, ekoloških posledica sa velikim promenama samih vremenskih uslova (npr. u toku jednog dana dolazi do velikih promena temperature, smenjivanja sunca, kiše, vetra koji je posledica oštećenja ozonskog omotača)zagaćenje vode, nekontrolisana seča zimzelenog drveća, pojava divljih deponija.

Marksova teorija " kriza profita,, nije nikada odbačena jer period druge polovine XX i početak XXI veka preko privatnih sktora dobija na značaju, jer se država preko privatnih firmi ne prlja svoje ruke, jer preko njih ostvaruje profit.Sve uzrokovane krize sa posledicama su ogled procesa globalizacije.

1.1.1 Globalizacija



Globalizaciji predstavlja osnovna pitanja političkih nauka i politike - pitanja o demokratiji, važenju i poštovanju donesenih odluka i odnosu politike i ekonomije. Reč "globalizacija", iako se radi o relativno novoj reči, sve se više poteže u smislu različitih interesa³⁸³. Uočavanje ovih procesa može da nam donese mnogo više od pukog razumevanja diskusije o globalizaciji. Dok se bavimo pitanjem globalizacije, mi zapravo tretiramo važna pitanja budućnosti sa kojim mora da se usklade politika i obrazovanje. Globalizacija je integracija na osnovu projekta koji ulogu tržišta proširuje na globalni nivo.³⁸⁴ Globalizacija označava sve one procese pomoću kojih ljudi čitavog sveta bivaju inkorporirani u jedno svetsko društvo, odnosno globalno društvo.³⁸⁵ Globalizacija znači da je svet postao globalni supermarket u kome su ideje i proizvodi postali dostupni svuda u isto vreme.³⁸⁶ Ekonomija globalizacije svakako je svakodnevni prikaz u dnevnoj štampi, istaćući (ogroman porast trgovine, direktno investiranje, globalizacija finansijskog tržišta, transnacionalna, integrisana proizvodnja, transnacionalna preduzeća, konkurencija za sedišta preduzeća u državama i regijama, kraj nacionalnih ekonomija).

Politika mora da se bori sa velikim problemima. Globalizacija i takmičenje za pridobijanje sedišta vodećih firmi ograničavaju prostor za delovanje nacionalnih politika, jer mnogi problemi sada mogu da se rešavaju samo na internacionalnom nivou, tj. globalno. Moraju da se pronđu nove političke forme i arene. Evropske integracije se obeležavaju kao jedan od najuspešnijih odgovora na izazove koje sa sobom donosi globalizacija. Politika koja je i dalje organizovana teritorijalno, u okviru nacionalnih država povlači se pred porastom internacionalno, tj. globalno organizovane ekonomije. Slom socijalističkih sistema i prelazak na kapitalizam se u velikoj meri desio upravo zbog toga.

Globalni problemi kao što su zagrevanje zemljine atmosfere, ozonske rupe i uništavanje tropskih šuma najslikovitije predstavljaju globalizaciju, jer se ovde bez sumnje radi o globalnim problemima koji moraju da se rešavaju globalno. Uprkos tome, čak i u oblasti zaštite životne sredine postoje regionalni i lokalni problemi - zagađenje reka. Svet postaje "globalno selo", nova vrsta komunikacije (chat, e-mail) omogućavaju stvaranje prijatelja na daljinu. Ovakva druženja stoje rame uz rame sa tradicionalnim druženjem unutar porodice ili sa komšijama, ali ona ne predstavljaju zamenu za ovu tradicionalnu vrstu druženja.

Produkcije aktuelnih Španskih, Turskih, američkih serija mogu da se vide širom sveta, ali zbog toga ne nestaju lokalne i regionalne kulture. Upravo

383 Sociološka hrestomatija, Globalizacija – mit ili stvarnost, Zavod za udžbenike i nastavna sredstva, Beograd 2003

384 McMichael, Phillip, "Globalization: Myths and Realities" (1996)

385 Martin Albrow and Elizabeth King - Globalization, Knowledge and Society (1990)

386 *Kante*

suprotno: osveščivanje ovih lokalnih i regionalnih kultura i njihovo predstavljanje ubraja se u prateće pojave globalizacije.³⁸⁷

1.2 Uzroci globalizacije

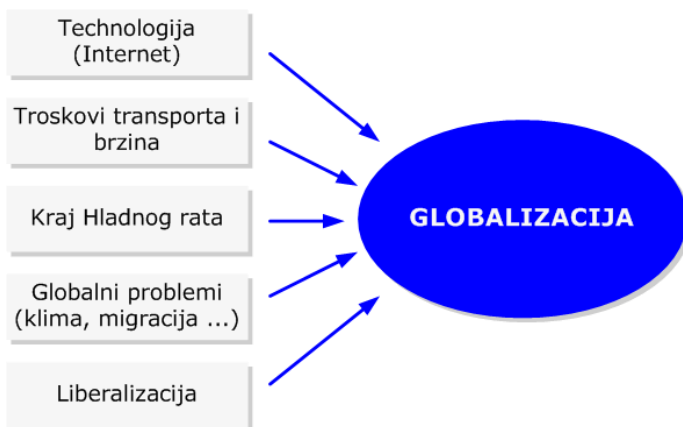

Tehnološke novine, a posebno napredak u oblasti razmene informacija i u oblasti komunikacija, bez sumnje igrale i igraju jednu od najznačajnijih uloga u nastanku i razvoju globalizacije. **Internet** sa više aspekata predstavlja obeležje globalizacije. Globalizacija finansijskog tržišta, prebacivanje novca sa jedne strane zemaljske kugle na drugu, što se odvija u delićima sekunde, organizacija transnacionalne proizvodnje i još mnogo toga bilo bi nemoguće bez ove tehnologije

Kraj Hladnog rata se često imenuje kao jedan od uzroka globalizacije. Tokom trajanja konflikta Istok-Zapad svet je bio podeljen, što je značilo manje saradnje između država, ali padom ove granice - padom tzv. čelične zavese krajem 90. –tih godina dvadesetog veka ukazuju na kontakte i saradnju među državama koje su se pojačale. Bivše države "istočnog bloka" otvorile su se i izašle na svetsko tržište. Sve više država se odlučuje za demokratiju i tržišnu ekonomiju, što onda predstavlja vodeće principe njihovog daljeg razvoja.

³⁸⁷Videti detaljnije: Beleške sa predavanja Ekološka bezbednost Prof. dr. Slobodana I. Markovića

1.3 Posledice globalizacije

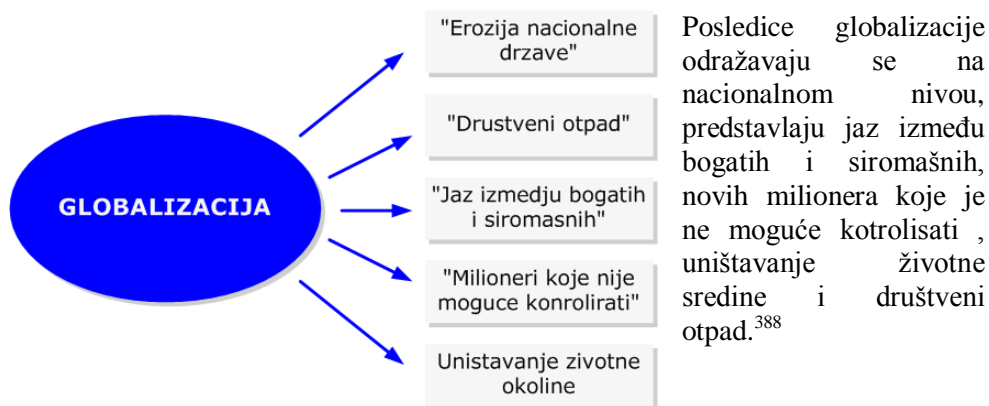

Globalizacija ne znači samo da sve može da se svugde bez problema proizvodi. Globalizacija može da se koristi kao argument protiv pretnji o preseljenju proizvodnje u zemlje "jeftine radne snage".³⁸⁹

Krčenje šuma (posebno tropskih) uništava svetski ekosistem. Industrijski razvoj praćen je zagađenjem tla i vode i emisijom štetnih gasova koji nagrizaju ozonski omotač i zagađuju vazduh. Posledice globalnog zagrevanja izvesno će pogoditi čitavu planetu. Izdizanje nivoa mora uskratice čovečanstvu zamašne količine zemlje. Naravno, to je samo jedan od brojnih problema. Prisutni su i drugi, poput nestašice pitke i čiste vode, koja je sve aktuelnija (tek 3% svetske vode je slatko, 2% od toga je okovana u ledu). Šezdesetih godina problem je u zapadnom svetu uočen i dat mu je veliki značaj. Urađeno je dosta na redukciji "prljave" industrije, filtriranju i pronalaženju alternativnih energetskih izvora. Međutim, socijalističke države, u svom pregnuću da dosegnu, pa i premaše stepen industrijske proizvodnje Zapada, nisu usvojile isti obrazac. Isto važi i za zemlje u razvoju danas, koje nisu spremne da bilo kakvom regulativom na ovom području kompromituju svoje napore industrijalizacije.

Posledice globalnog zagrevanja izvesno će pogoditi čitavu planetu. Izdizanje nivoa mora uskratice čovečanstvu zamašne količine zemlje. Stoga čista računica nalaže bogatim zemljama da pokreću inicijative i investiraju u preventivne tehnike, i tako finansiraju "čistiju" industrijalizaciju siromašnih zemalja. Koraci u tom pravcu već su učinjeni – u Montrealu je 1987. veliki broj država prihvatio okončanje

³⁸⁸ Grafikoni (kao i prethodni) preuzeti sa internet strane www.dadalos.org

³⁸⁹ Grupa autora, Aspekti globalizacije, Beogradska otvorena škola, Beograd 2000

proizvodnje opasnog hlora-floro-ugljenika, pri čemu su se bogatije obavezale da taj proces plate za siromašnije. Naravno, češći su primeri odsustva takve kooperacije, ali će XXI vek, radikalizacijom ekološkog problema, po svojoj prilici naterati međunarodne subjekte na saradnju, u kojoj će prednjačiti (propagandno i finansijski) bogata društva.

Globalizacija nameće i nove vrednosti, od kojih je jedna izvesno i zaštita životne sredine. Ali, mogu li one biti opšteprihvaćene? Zemlje u razvoju prolaze danas kroz fazu ubrzane industrijalizacije, zagađujući životnu sredinu, ali se pozivaju na argument da su

razvijene zemlje kroz tu fazu prošle i same, ne žačeći pritom za prirodom koja nestaje. Stoga je mala verovatnoća da će same izdvojiti sredstva (koja u načelu i nemaju) za neophodna prilagođavanja čistijoj industriji. Politički pritisak na njih u tom pravcu imao bi neželjene posledice u vidu pospešenja antizapadnih sentimentata. Čista računica nalaže bogatim zemljama da pokreću inicijative i investiraju u preventivne tehnike, i tako finansiraju čistiju industrijalizaciju siromašnih zemalja. Verovatno su stoga prvi koraci u tom pravcu već učinjeni – u Montrealu je 1987 veliki broj država prihvatio okončanje proizvodnje opasnog hlora-floro-ugljenika, pri čemu su se bogatije obavezale da taj proces plate za siromašnije.

Društveni pokreti koji se zalažu za očuvanje čovekove sredine se javljaju šezdesetih godina XX veka, u periodu kada razvijene zemlje dosežu dotada neviđene stope rasta i ulaze u postindustrijsku fazu, a zemlje u razvoju (Treći svet) vrše ubranu industrijalizaciju. Budući da su se tada osetile i prve posledice po svetski ekosistem, naučna istraživanja o posledicama efekta zelene bašte, učestalih nuklearnih proba ili nestanka određenih biljnih životinjskih vrsta su prodrli u širu javnost. Tako se, razvila društvena svest (gotovo isključivo u zemljama razvijenog Zapada) o potrebi borbe za očuvanje planete. Formiraju se organizacije, poput *Greenpeace*-a (1971) čiji aktivisti na nenasilan način ometaju aktivnosti koje vode ka uništavanju životne sredine. Budući da je koncept za koji se zalažu ekološki pokreti opšteprihvatljiv, uticaj koji oni imaju na politički život je veliki. Krajem sedamdesetih, neki od pokreta (u Evropi) su se transformisali u političke partije (najuspešniji u tome su nemački Zeleni, nastali 1979). U međuvremenu su osnovne postavke ekoloških pokreta načelno usvojene, posebno u razvijenim zemljama, i sprovode se opsežne mere da bi se izbegla ekološka katastrofa na globalnom nivou. Rešavanje globalnog ekološkog problema često je i stvar međudržavne saradnje, i predstavlja jedan od integrativnih faktora koji ujedinjavaju planetu.³⁹⁰

³⁹⁰ Isto.

1.3 Ekologija

Ekologija je nauka koja proučava odnos živih bića i njihove životne sredine.

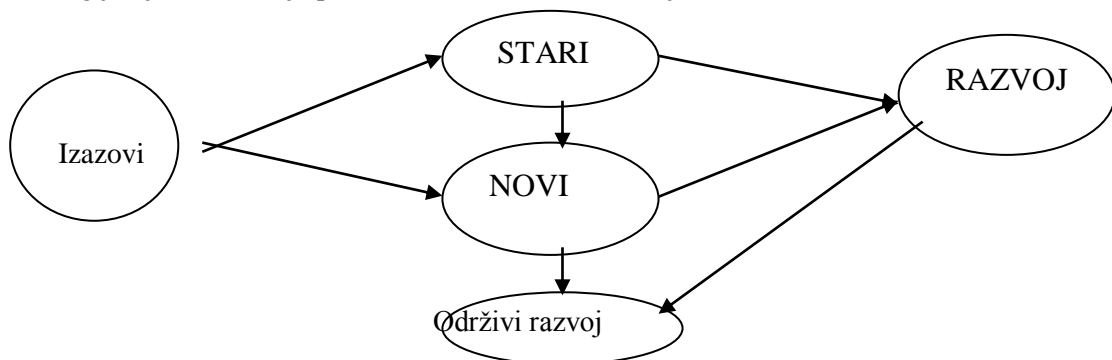

Ekologija obuhvata pitanja od hromozomske osnove od nasleđivanja i evolucije preko populacije i zajednica i ekosistema.

Ekološki procesi koji se događaju u velikim oblastima odvijaju se veoma sporo. Čovečanstvo treba smatrati kao deo ekologije jer sam odnos prema njoj može poboljšati razvoj ekologije kao i smanjiti moguće posledice. Ekologija mora da obuhvati sve procese od onih na mikroskopskom nivou pa sve do onih na planetarnom nivou, nekad i odnose između njih.

Imajući u vidu da je ekologija stara nekih 100 godina, a ekološka bezbednost tek 10 godina ali su u tesnoj vezi i mogu nam pomoći da bolje razumemo svoju vrstu nudeći nam nove poglede na naše životne procese i naš položaj u svetu.

1.5 Ekološka kriza

Ekološka kriza se ispoljava najčešće u tri stupnja životne sredine:

1. zagađenje životne sredine (u ovom prvom najnižem stupnju dolazi do poremećaja ekološke ravnoteže, ali u tolikoj meri da priroda može sama da se regeneriše i vrati u normalno stanje u toku određenog vremenskog perioda);

2. ugroženost životne sredine (dolazi do značajnog smanjenja sposobnosti ekosistema i biosfere za njegovu samoregulaciju, već je potrebna ljudska delatnost radi uspostavljanja ekonomske ravnoteže);

3. destrukcija životne sredine (poslednji stadijum u kome dolazi do razaranja i zagađenja prirode u toj meri, da je obnova svih funkcija određenih ekosistema gotovo nemoguća, ili zahteva velike napore čoveka u dugom vremenskom periodu, koji ne garantuju pozitivan ishod obnove, i normalno funkcionisanje tih ekosistema).

Ovi stadijumi degradacije životne sredine pokazuju da je čovek ekološku ravnotežu u

savremenom svetu doveo u takvo stanje, da su ugroženi osnovni prirodni sistemi nužni i neophodni za održavanje života i funkcionisanje živih bića. Najbolji znaci po kojima možemo uvideti da je nastupila ekološka kriza jesu:

- problemi ishrane u svetu,
- demografska eksplozija
- iscrpljivanje prirodnih resursa-izvora, sirovina i energije
- i zagađenost vode i vazduha.

Nauka koja se bavi odnosima živih bića i životne sredine, kao i uzajamnim odnosima živih bića zove se ekologija. Ekološka kriza je nastala kao posledica velikog razvoja nauke i tehnologije u svetu.

Ekonomske potrebe svakog društva iziskuju stalnu težnju za što većim prostorom i za što

masovnijom proizvodnjom kako bi se obezbedilo bolje materijalno stanje građana. Ogroman tehnološki napredak nije samo poboljšao uslove života ljudi, već je imao i štetne posledice za čovekovu sredinu i kvalitet ljudskog života. Krizu je prouzrokovalo narušavanje ekološke ravnoteže zbog preteranog uticaja ljudskog društva na životnu sredinu, a ta ravnoteža je neophodna za opstanak i dalji razvoj čovečanstva.³⁹¹

1.6 Ekologija u perspektivi razvoja

Kada bi moral bio dostojanstven imali bi ljudsku vrednost i efikasnost u razvoju ekologije. XXI vek je ponašanje amoralnog karaktera. Najvažniji činioci koji će presudno uticati na razvoj budućnosti

1. **Brzina** promena biće zaslepljujuća, sveprisutna i uticaće ne sve vidove života.
2. **Složenost** – Ogromno jačanje brojnih naizgled nepovezanih sila, koje će neposredno uticati na sve, od načina života do rada pa čak i do lične i nacionalne bezbednosti.
3. **Rizik**- Novi rizici, veći rizici i više pretnji od terorizma do zločina globalnih ekonomskih poremećaja uneće promene u sve vidove života.
4. **Promene** – Drastična usklađivanja u radu, zajednici i međuljudskim odnosima primoraće da se brzo prilagođavamo racionalnim promenama.
5. **Iznenadenja**- Ponekada dobra, ponekada teško zamisliva, iznenadenja postaće deo svakodnevnog života često protiv svakog smisla i logike.

³⁹¹ Videti detaljnije publikaciju **Prof. dr Slobodan Nešković: GLOBALIZACIJA ŽIVOTNE SREDINE I MEĐUNARODNA SARADNJA U EKO-BEZBEDNOSTI**; Univerzitet Privredna akademija u Novom Sadu Fakultet za ekonomiju i inženjerski menadžment i Visoka poslovna škola Čačak

Iznenadjenja proizvode rizike sa povećanim pretnjama.

2. Održivi razvoj i ljudska bezbednost

Ljudska bezbednost definisana kao ekonomska bezbednost, bezbednost u pogledu ishrane, zdravlja, životne sredine, kao bezbednost pojedinca, zajednice i kao politička bezbednost. Ne treba zanemariti činjenice i podatke da je smanjen broj znanja, a povećana pretnja ljudskom opstanku koje su posledica niza različitih problema koje su delo ljudskog faktora. Kako bismo povećali bezbednost životne sredine neophodno je povećati svest pojedinca, povećati kulturu, kako bismo smanjili ugožavanje prirodnih resursa, a samim tim i sačuvali deo prirodnog bogatstva kojim raspolazemo.

Ekonomski bezbednost prevazilazi granice država i njihovih suvereniteta i da ima međunarodni karakter. Nalazimo se u vremenu gde je opasnost gde bi profit pojeo potencijale obrazovnih institucija sa tendencijom daljeg razaranja društva. Znanje se vrednuje kroz ljudsku praksu u odnosu na prirodu, a kada sagledamo svo stanje dolazimo do saznanja da bismo na ispitu prakse pali, jer nam ponestaje vaspitanja, obrazovanje, nestala nam je odgovornost prema našim vlastitim sudbinama, prema slobodi govora.³⁹²

2.1 Životna sredina i bezbednost

Ekolozi su ekološku bezbednost iskoristili kako bi sekuritizovali ekološke probleme, a samim tim dali karakter visoke politike, koje podrazumevaju i vanredne odgovore vlada od kojih se zahteva da preduzimaju iste mere i odgovore kao i za vreme konvencionalnih bezbednosnih pretnji. Ekološka bezbednost treba da se bavi pitanjima, prevazilaženju problema i rešavanju već postojećih uz obezbeđivanje sredstava namenjenih za njeno iskorišćenje. Ekološka pitanja su se značajno militarizovala jer je naglasak stavljen na ekološke promene kao uzroke nasilnih sukoba, a ne na pretnje ljudskoj bezbednosti, pa je rešavanje ekoloških pretnji dobilo drugi pravac tj. sukobe umesto usmerenja na uzroke ekoloških promena.³⁹³

³⁹² Videti detaljnije: Moć otpada u civilnom društvu, dr. Mraković I. Slobodan, Šabac 2006, str. 13-34

³⁹³ Videti detaljnije: Zaštita životne sredine u politici održivog razvoja; dr Slobodan I. Marković; dr Ljubo Pejanović; Fakultet za pravne i poslovne studije dr Lazar Vrketić; Novi sad 2012.; str.215

2.2. Koncentracija i odlaganje otpadnih materija

„U razvoju savremene ljudske zajednice otpad spada u grupu problema sa univerzalnim značenjem. To je jedan od problema koji ne poznaje granice. Njegov značaj je istovremeno lični i porodični, nacionalni i globalni. Njegovu univerzalnost izražava visoko rangirana pretnja za zdravlje i opstanak živih bića i njihovog jedinstvenog ambijenta.“³⁹⁴ Upravljanje otpadom je veoma profitabilna delatnost, jer otpad nije đubre za bacanje i tome slično. U svetu se sve više sa naučne i stručne ozbiljnosti ukazuje da je to veliki problem civilizacijskog razvoja i da zahteva sve složenije i odgovornije pristupe od pojedinca pa do šire društveno političke zajednice ili države.³⁹⁵ Spaljivanje otpada izazivaju razna oboljenja kao što su: rak, uzrokuju hormonske i imunološke poremećaje. Znajući da su filteri koji se koriste preskupi i da bi retko ko od vlasnika menjao filtere ugrozio bi život i zdravlje ljudi. Detaljniji opis problema spalionica predstavlja knjiga Prof. Dr Slobodana I. Markovića Moć otpada u civilnom društvu. Krajem XX veka prave se spalionice otpada koje ukazuju na brojne probleme kao što su: ekološki, sociološki, politički, tehnološki. Visoko razvijene zemlje pokušavajući da se reše svog otpada rešile su da izgradnju spalionica nametnu zemljama u tranziciji, jer one ne žele da ugroze stanovnike svojih država, ali i da ne zagađuju svoju zdravu/čistu životnu sredinu, jer su posledice po zdravlje pogubne za ljude koji žive u blizini ovakvih postrojenja. Takođe istoimeni prof. Dr Slobodan I. Marković ukazuje da pepeo koji nastaje tretmanom opasnog otpada odlaže u posebna skladišta. Sistem za prečišćavanje se sastoji od elektrostatičkog filtera, četvorostepenog sistema za struganje, filtera od aktivnog uglja za uklanjanje azotnih oksida. Ukupni troškovi za taj sistem iznose 35 miliona evra. Marković zaključuje da se prilikom spaljivanja kako opasnog tako i komunalnog otpada ostaje uvek isti pepeo koji se mora odlagati u podzemna skladišta. Za naše prilike to su jako skupa postrojenja koja zahtevaju stalno održavanje, stručno obučene kadrove koji će raditi na ovim postrojenjima za spaljivanje opasnog otpada.³⁹⁶

2.3. Iskorišćavanje i zagađenje prirodnih resursa vode, šume

Sve veća potražnja za vodom i konkurencija u njenoj eksploataciji, izazvane narastanjem svetskog stanovništva i nestašicama koje su uslovljene klimatskim promenama i lošim upravljanjem resursima, prete da poremete privredni razvoj zemalja i da dovedu do narastanja napetosti u ovom regionima”. Tokom naredne decenije najverovatnije neće doći do ratova zbog vode, ali da bi zemlje mogle koristiti vodu da izvrše politički i pritisak na svoje susede, kao i da

³⁹⁴ Slobodan I. Marković, Moć otpada u vreme tranzicije, Zaštita životne sredine Republike Srbije Između politike i prakse približavanja EU, Novi Sad 2008

³⁹⁵ Isto

³⁹⁶ Videti detaljnije: Politika 05. mart 2012.

bi veliki objekti, kao što su brane i potrojenja za desalinizaciju, mogli postati mete terorističkih napada. U kombinaciji sa siromaštvom i drugim faktorima, problemi sa vodom bi mogli doprineti čak i političkom kolapsu nekih slabijih zemalja. Zemlje koje su izložene najvećem riziku zbog problema sa vodom, ali se zato analiziraju uslovi u najvećim rečnim basenima i regionima koji imaju veliki potencijal za sukob od Jordana, preko Tigra i Eufrata, do Bramaputre u južnoj Aziji. Upozorava se na situaciju da zemlje koje se nalaze uzvodno (kao recimo Turska, Sirija i Irak na Tigru i Eufratu) sve više koriste brane i druge projekte kako bi "stekle uticaj u regionu i zaštitile svoje interese vezene za vodu" u odnosu na slabije susede koji leže nizvodno npr. Irak.³⁹⁷ Najvažnije od svega je činjenica da su tropske šume sečene brže nego ikada. Procenjeno je da je 1980. godine godišnja stopa uništavanja šuma u tropima oko 11.4 miliona hektara; a jedna procena koja mnogo više uznemiruje (a možda je nerealno visoka) podiže ukupan broj na 20.4 miliona hektara tropskih šuma godišnje - što je jednako veličini Paname. Nestajanje tropskih šuma (posebno u Latinskoj Americi, koja sadrži 60% tropskih šuma u svetu) brine ekologe, iz nekoliko razloga. Prvi je uništavanje načina života mnogih nedužnih plemena. Takođe je tačno i to da ove šume sadrže daleko najveće svetske zalihe biljnih i životinjskih vrsta (sama Panama ima isto toliko biljnih vrsta kao cela Evropa), i da bi uništavanje ovog fantastičnog skupa zadalo težak udarac stalnoj potrebi ljudske vrste da održi obnavljanje (i poboljšanje) useva otpornih na štetočine, a produktivnih. Pritisak stanovništva koji vodi ka uništavanju šuma bi tako ograničio sposobnost globalne poljoprivrede da se obnavlja - i da snabdeva dodatne milijarde potrošača. To bi takođe bio udarac plodnosti i divoti samog života. A sve se to dešava tako brzo. Prema jednom apelu koji je u julu 1991. godine latinoameričkim predsednicima poslao Gabrijel Garsija Marques i ostali ugledni potpisnici, do 2000. godine tri četvrtine američkih tropskih šuma može biti oboreno, a 50% njihovih vrsta biljaka i životinja zauvek izgubljeno. Ono što je Priroda stvorila tokom miliona godina biće od nas uništeno za malo više od 40 godina."³⁹⁸ Jednako važno kao i usaglašavanje i planiranje održivog razvoja na svetskom nivou, jeste i planiranje održivog razvoja na nivou svake pojedinačne zemlje. U maju 2008. godine Republika Srbija donela je "Nacionalnu strategiju održivog razvoja", koja daje viziju razvoja Srbije do 2017. godine.

"Cilj Strategije je da uravnoteži tri ključna faktora, tj. tri stuba održivog razvoja: održivi razvoj ekonomije, privrede i tehnologije, održivi razvoj društva na bazi socijalne ravnoteže i zaštitu životne sredine uz racionalno raspolaganje prirodnim resursima. Istovremeno, cilj strategije je da spoji ta tri stuba u celinu koju će podržavati odgovarajuće institucije."

³⁹⁷ Videti detaljnije blic: 24.03.2012. [http://www.smedia.rs/vesti/cest/89321/Ratovi-ce-se-u-buducnosti-voditi-okovode.html](http://www.smedia.rs/vesti/cest/89321/Ratovi-ce-se-u-buducnosti-voditi-okovode-Snabdevanje-vodom-Voda-Ratovi-ce-se-u-buducnosti-voditi-okovode.html)

³⁹⁸ Videti detaljnije : Pol Kenedi, Priprema za XXI vek.

2.4. Usaglašavanje održivog razvoja

Praksa ukazuje, da bez neusaglašenosti nema održivog razvoja. Da li je moguće zaustaviti i sprečiti zagađenje ako se, primera radi, zakonima jedne zemlje zabrani izlivanje otpadnih voda u reku, ali je u drugoj državi to i dalje dozvoljeno? Razvoj privrede, društva i zaštite životne sredine planiran je kroz ostvarenje jasno definisanih ciljeva. Razvoj civilizacije uslovio je sve veće korišćenje vodenih resursa, ali i njihovo sve jače zagađivanje preko ispuštanja neprečišćenih ili nedovoljno prečišćenih otpadnih voda nastalih u industrijskim proizvodnim procesima kao i gradskih otpadnih voda. Kako bi definisali zagađenje vode? Zagađenje vode predstavlja svaka fizička, hemijska ili biološka promena u kvalitetu vode koja ima negativan uticaj na organizme koji tu vodu konzumiraju ili žive u njoj. Mnogobrojni primarni zagađivači se mogu svrstati u jednu od dve kategorije:

- koncentrisani;
- rasuti.

Koncentrisane zagađivače obično predstavljaju ljudska naselja i razni objekti u kojima se obavlja neka delatnost. Oni su obično locirani na obalama reka, jezera ili mora.

Koncentrisani zagađivači obuhvataju:

- urbana naselja;
- industrijske objekte (hemisjska bazna i prerađivačka industrija, metalna i metaloprerađivačka industrija, prerada ruda, prehrambena industrija, industrija celuloze i papira, tekstilna industrija, proizvodnja građevinskog materijala, proizvodnja deterdženata);
- energetske objekti (termoelektrane, toplane, nuklearne elektrane, hidroenergetski objekti, prerada nafte, prerada uglja);
- poljoprivredni objekti za gajenje životinja;
- deponije;
- curenje iz tankova.

Kod rasutih zagađivača je teško odrediti doprinos zagađenju jer ono dospeva u vodena tela sa širokog područja.

U rasute zagađivače spadaju:

- poljoprivredna zemljišta sa kojih se spiraju pesticidi i đubriva;
- kisele kiše;
- smetlišta;
- saobraćajnice;
- lokacije za eksploataciju peska i šljunka.

Prema poreklu zagađivača, otpadne vode se generalno mogu podeliti na:

- gradske (komunalne i industrijske otpadne vode)
- otpadne vode nastale spiranjem zemljišta.

3. Umesto zaključka

Ovo pismo je 1854. godine indijanski poglavica Sijetl uputio predsedniku SAD-a Frenku Pirsu, kao odgovor na ponudu da SAD od Indijanaca otkupe njihovu zemlju - u zamenu za rezervat:

“Veliki poglavica u Vašingtonu ponudio je da kupi našu zemlju. On nas takođe uverava o svojim iskrenim osećanjima. To je ljubazno od njega, jer znamo da mu naše prijateljstvo nije potrebno. Mi ćemo razmisliti o njegovoj ponudi. Jer znamo da ako je ne prihvatimo, beli čovek će doći sa oružjem i uzeti našu zemlju. Veliki beli poglavica u Vašingtonu može verovati onome što poglavica Sijetl kaže, isto kao što naša bela braća mogu verovati promeni godišnjih doba. Moje reči su kao zvezde - ne blede.

Kako neko može kupiti ili prodati nebo, toplinu zemlje? Ta misao je nama strana. Mi ne posedujemo čistoću vazduha ili odsjaj u vodi. Kako to možete kupiti od nas? Sva ova zemlja sveta je za moj narod. Svaka svetlucava borova iglica, svako zrno peska na rečnom sprudu, svaka izmaglica u mračnim šumama, svako svetlucanje i svaka buba, sveti su u tradiciji i svesti moga naroda. Nektar koji silazi niz drveće nosi sećanje na crvenog čoveka.

Vaši mrtvi prestaju da vole vas i svoju domovinu čim prođu vrata smrti i nađu se među zvezdama. Ubrzo bivaju zaboravljeni i ne dolaze nazad nikad više. Naši mrtvi nikada ne zaboravljaju ovu predivnu zemlju, jer je ona majka crvenog čoveka. Mi smo deo zemlje i ona je deo nas. Mirisne trave su naše sestre. Jelen, konj, veliki orao – svi oni su naša braća. Stenoviti vrhovi, rosa u travi, beskrajne prerije i čovek - svi pripadaju istoj prodoci. Tako da kad Veliki poglavica iz Vašingtona šalje svoj glas da želi da kupi našu zemlju – traži previše od nas. Veliki beli poglavica šalje glas da će nam sačuvati mesto gde možemo živeti u sigurnosti. On će biti naš otac a mi njegova deca. Ali uskoro će beli čovek preplaviti zemlju kao što reke bujaju posle kiše.

Ne, mi nismo istog roda. Naša deca se ne igraju zajedno i naši stari ne pričaju iste priče. Mi ćemo razmotriti vašu ponudu o kupovini naše zemlje ali to neće biti tako lako. Jer ova je zemlja za nas sveta. Čista voda što teče brzacima i rekama nije samo voda, već i krv naših predaka. Ako vam prodamo našu zemlju, morate znati da je ona sveta i morate tome naučiti svoju decu. Da svaki zagonetni odsjaj u bistroj vodi jezera - priča događaje i sećanja moga naroda. Žubor vode je glas oca mog oca. Reke su naše sestre, one gase našu žeđ. Reke nose naše kanue i hrane našu decu. Ako vam prodamo našu zemlju, morate se setiti da tome istom naučite svoju decu, da su reke naše sestre - i vaše. I od sada rekama morate pružiti negu kakvu biste pružili vlastitoj sestri, bratu. Crveni čovek se uvek povlačio kada se beli čovek približavao, kao što se jutarnja magla povlači od jutarnjeg sunca. Ali za nas je pepeo naših predaka svet i njihova grobnica posvećeno mesto. Mi znamo da beli čovek ne razume naše običaje. Za njega je svaki komad zemlje isti, jer on je stranac koji dolazi noću i pljačka zemlju. Ona nije njegova sestra, već njegov neprijatelj i kada je pokori on odlazi dalje. On

ostavlja iza sebe grobnice svojih predaka ali to ne grize njegovu savest. On otima zemlju od svoje dece i ne brine se. Grobovi njegovih očeva i zemlja što mu decu rađa zaboravljeni su. Ponaša se prema svojoj majci-zemlji i prema bratu-nebu, kao prema stvarima koje se mogu kupiti, opljačkati, prodati kao stado ili sjajan nakit. Njegova pohlepa će jednog dana proždrti zemlju i ostaviti samo pustoš.

Ne znam! Naši običaji su drugačiji od vaših. Izgled vaših gradova bolan je očima crvenog čoveka. Ali možda zato jer je crveni čovek divljak koji ne razume ništa? Nema mirnog mesta u gradovima belog čoveka. Nema mesta gde se može čuti otvaranje lišća u proleće ili drhtaj krila mušice. A možda zato jer sam divlji i ne razumem. Buka u gradovima je uvreda mojim ušima.

Šta vredi ljudski život ako čovek ne može čuti usamljeni krik divojarca ili noćnu prepirku žaba u bari? Ja sam crveni čovek i ne razumem. Indijanac više voli blago šaputanje povetarca kad se poigrava licem močvare kao i sam miris vetra pročišćenog podnevnom kišom i mirisom borovine.

Vazduh je dragocen crvenom čoveku, jer sve što je živo deli isti dah - životinje, drveće, ljudi. Izgleda da beli čovek ne opaža vazduh koji udiše. Kao čovek koji umire mnogo dana on je otupeo na zagađen i loš miris vazduha. Ali ako vam ustupimo svoju zemlju, morate se setiti da je vazduh za nas drag prijatelj, da vazduh deli svoj duh sa svim životom koji podržava. Vetar koji je našim precima dao prvi udisaj, takođe će prihvatiti i njihov poslednji izdisaj. Vetar će i našoj deci uliti duh života. I ako vam prodamo našu zemlju morate je čuvati kao svetinju, kao mesto na kome će i beli čovek moći udahnuti vetar zaslađen mirisom poljskog cveća. Tako ćemo razmatrati vašu ponudu o kupovini naše zemlje. Ako odlučimo da je prihvatimo, postaviću jedan uslov: beli čovek se prema životinjama ove zemlje mora odnositi kao prema svojoj braći. Ja sam divlji čovek i ne razumem neki drugi način. Video sam hiljade bizona kako trunu po preriji, napušteni od belog čoveka koji ih je ubijao iz voza. Ja sam divlji čovek i ne mogu da razumem kako gvozdeni konj koji dimi može biti vredniji od bizona, koga mi Indijanci ubijamo samo da bi se održali u životu. Šta je čovek bez životinja? Ako sve životinje odu, čovek će umreti od velike usamljenosti duha, jer sve što se događa životinjama ubrzo će se dogoditi i čoveku. Sve stvari su povezane. Sve što pogađa zemlju, pogađa i zemljine sinove.

Morate naučiti svoju decu da je zemlja pod vašim stopalima pepeo vaših dedova. Da bi vaša deca poštovala zemlju, moraju znati da je zemlja ispunjena dušama predaka, da je zemlja sa nama u srodstvu. Naučite vašu decu ono što smo mi naučili našu, da je zemlja naša majka. Šta god snađe nju snaći će i sinove zemlje. Ako čovek pljuje na tlo pljuje na sebe samoga. Mi znamo: zemlja ne pripada čoveku. Čovek pripada zemlji. Mi to znamo. Sve je povezano kao krv koja ujedinjuje porodicu. Sve stvari su povezane. Čovek ne tka tkivo života, mi smo samo jedna nit u tkanju. Šta god da čini tkanju čini i sebi samom.

Tvoj predlog je razuman i ja verujem da će ga moj narod prihvatiti i povući se u ponudeni rezervat. Tamo možemo živeti odvojeno i u miru. Ne znači nam puno gde ćemo provesti ostatke našeg života, ionako je blizu kraja. Naša deca su videla

svoje očeve ponižene i pobeđene. Naši ratnici su postidjeni - njihovi dani su prazni, trujući svoja tela slatkom hranom i jakim pićem. Još samo nekoliko meseci, nekoliko zima - i neće više ni jedan potomak moćnih plemena koja su lutala ovom zemljom ili živela u srećnim domovima, zaštićena Velikim Duhom, doći nazad i oplakivati grobnice naroda koji je jednom bio moćniji i sa više nade nego tvoj. Ali zašto da žalim za nesretnom sudbinom svoga naroda? Pleme sledi pleme i nacija zamenjuje naciju, kao talasi na vodi. Bog vam je dao vlast nad životinjama, šumama i crvenim čovekom - zbog razloga nama nepoznatim. Možda bi razumeli, kada bi poznavali snove belog čoveka, kada bi znali koju nadu on uliva svojoj deci u dugim zimskim noćima, koje buduće vizije ispunjavaju njihovu svest oblikujući njihove sutrašnje želje. Ali mi smo divlji ljudi. Snovi belog čoveka su nama skriveni. I zbog toga što su skriveni, moramo odabrati svoj vlastiti put. Mi cenimo pravo svakog čoveka da živi onako kako hoće. Ali kada zadnji crveni čovek nestane i kada sećanje na njega bude kao senka oblaka koji plovi prerijom, još uvek će duh mog naroda živeti u ovim šumama. Jer mi volimo zemlju kao što novorođenče voli svaki otkucaj majčinog srca. Ako prodamo svoju zemlju, onda je volite kao što smo je i mi voleli, štitite je kao što smo je i mi štitili. Nemojte nikada zaboraviti u kakvom je stanju bila kada ste je preuzeli. I svom svojom snagom, moćima i srcem - sačuvajte je za svoju decu i volite je kao što Bog voli sve nas. Jednu stvar znamo, koju će možda i beli čovek jednom spoznati - naš

Bog je isti Bog.

Vi sada mislite da ga možete posedovati kao što želite da posedujete našu zemlju. Ali to ne možete. On je Bog čoveka. I njegovo srce isto kuca za crvenog kao i za belog čoveka. Ta zemlja je draga Njemu i vredanje zemlje je preziranje Boga. Tvoj pad je možda daleko ali će sigurno doći. Jer čak i beli čovek, pa kad bi se i sa samim Bogom družio i razgovarao kao sa prijateljem, ne može izbeći zajedničku sudbinu. Beli će takođe otići, možda i brže nego sva druga plemena. Nakon svega, možda možemo postati braća. Videćemo...

Nastavite da prljate svoj vlastiti krevet i jedne noći ugušićete se u vlastitom smeću. Ali u vašoj propasti svetlećete sjajno, potpaljeni snagom Boga koji vas je doneo na tu zemlju i za neku posebnu svrhu dao vam vlast nad njom kao i nad crvenim čovekom. Sudbina je misterija za nas jer mi ne znamo kad će svi bizoni biti poklani i svi divlji konji ukroćeni, kada će tajnovite šume zaudarati na ljude i pogled na zrele brežuljke biti zamrljan brbljajućom žicom...

Gde su divljine? Nestale su. Gde je orao? Nema ga više. Kraj je života i početak borbe za opstanak.³⁹⁹

Ovo pismo podseća na aktuelnu temu i političku propagandu stranaka koje najvljuju moguću eksploataciju u ljunih škrljaca u R. Srbiju kao i izgradnju mogućih nuklearnih elektrana, što se sve više govori pred samim izbornim

³⁹⁹http://ekospark.com/info/11_info_pojmovi/pismo_indijanskog_poglavice/pismo_indijanskog_poglavice.html

kampanjama, a onda zapostavi i zaboravi na neko vreme. Nezainteresovanost i nemarljivost pojedinca, grupa i organizacija trebalo bi brinu i pokušaju da uklone moguće posledice i pobrinu se o očuvanju postojećih prirodnih bogatstva.

3.1 Mali rezime

Iz svega napred navedeno možemo zaključiti da je globalizacija je proces privrednog, socijalnog, kulturnog i političkog delovanja koje ne poznaje granice nacionalnih država.

Šta proces globalizacije menja?

Na prvom emstu ustaljene političke, ekonomske, socijalne i kulturne odnose. Savremeno čovečanstvo u određenom smislu,postaje „svetsko društvo“ ili „veliko globalno selo, suočeno sa realnim globalnim problemima,među kojima značajno mesto zauzima narušavanje ekološkog balansa na planeti Zemlji koje ugrožava opstajanje uslova života i uslova života čoveka na njoj u meri da se može govoriti o globalnoj ekološkoj krizi.

Globalna i ekološka kriza nastala je kao posledica snažnog razvoja nauke i tehnologije u do sada neslućenim razmerama.Ovakav razvoj nije doprineo samo poboljšanju uslova zivota ljudske vrste,već je imao i štetne posledice za čovekovu okolinu i kvalitet života. Ona se može definisati kao „transport materijala na dugim rastojanjima u atmosferu ili okeane,ili bioških materijala kao što su patogeni,ili genetski materijali ,koji utiču na ljudsko zdravlje i blagostanje“.Ekološka kriza predstavlja narušavanje uravnoteženosti uslova i uticaja u čovekovoj životnoj sredini u jedinstvu njene prirodne i društvene komponente i izražava se u ugroženosti stabilnog funkcionisanja kako biosfere tako i društva, dovodeći u pitanje egzistenciju čoveka kao prorodnidruštvenobiće. Obezbeđivanje ekološke bezbednosti na planeti Zemlji,treba shvatiti kao ostvarivanje ekološke bezbednosti ljudskog roda kao i ostvarivanje ekološke bezbednosti svakog pripadnika tog roda.U težnji za iznalaženjem naostao je i model *održiv razvoj*.Njegovu suštinu čini zahtev za usaglašavanjem ekonomskih delatnosti sa ekonomskim mogućnostima tj. sa potrebom očuvanja.

4. Literatura

a) Knjige i udžbenici:

1. GLOBALIZACIJA ŽIVOTNE SREDINE I MEĐUNARODNA SARADNJA U EKO-BEZBEDNOSTI; Prof. dr Slobodan Nešković Univerzitet i privredna akademija u Novom Sadu i Fakultet za ekonomiju i inženjerski menadžment i Visoka poslovna škola Čačak
2. *Kante*
3. McMichael, Phillip, "Globalization: Myths and Realities" (1996)
4. Martin Albrow and Elizabeth King - Globalization, Knowledge and Society (1990)
5. Beleške sa predavanja Ekološka bezbednost Prof. dr. Slobodana I. Markovića
6. Grupa autora, Aspekti globalizacije, Beogradska otvorena škola, Beograd 2000
7. Sociološka hrestomatija, Globalizacija – mit ili stvarnost, Zavod za udžbenike i nastavna sredstva, Beograd 2003
8. Moć otpada u civilnom društvu, dr. Mraković I. Slobodan, Šabac 2006.
9. Pol Kenedi, Priprema za XXI vek. Službeni list Beograd ,2007.god
10. Slobodan I. Marković, Moć otpada u vreme tranzicije, Zaštita životne sredine Republike Srbije Između politike i prakse približavanja EU, Novi Sad 2008
11. Zaštita životne sredine u politici održivog razvoja; dr Slobodan I. Marković; dr Ljubo Pejanović; Fakultet za pravne i poslovne studije dr Lazar Vrketić; Novi sad 2012

b) ČASOPISI

1. Politika 05. mart 2012.

c) Internet sajтови

1. www.dadalos.org
2. <http://www.smedia.rs/vesti/cest/89321/Ratovi-ce-se-u-buducnosti-voditi-okovode-Snabdevanje-vodom-Voda-Ratovi-ce-se-u-buducnosti-voditi-okovode.html> blic: 24.03.2012
3. http://ekospark.com/info/11_info_pojmovi/pismo_indijanskog_poglavice/pismo_indijanskog_poglavice.html

**д-р Методија Дојчиновски, полковник
Редовен професор на Воената академија „Генерал Михаило
Апостолски„-Скопје**

Email: m_dojcinovski@yahoo.com

м-р Љупчо Левковки

Асистент на Воената академија „Генерал Михаило Апостолски„-Скопје

Email: ljupcio22@hotmail.com

АДАПТАЦИЈАТА НА НАЦИОНАЛНИТЕ БЕЗБЕДНОСНИ СИСТЕМИ ВО УСЛОВИ НА ГЛОБАЛНИ ОПШТЕСТВЕНИ ПРОМЕНИ

Апстракт: Процесот на глобализација не е прашање на избор и истиот не може да се запре, се одвива континуирано и никого не остава рамнодушен и неутрален. Сакаме да признаеме или не, сите ние претставуваме дел од целокупните глобализациски процеси и на тој начин сме вклучени во глобалниот поредок.

Денешното опкружување се карактеризира со големи и динамични промени каде влијанието на глобализацијата е евидентно, а последиците се многубројни. Глобалните општествени промени придонесуваат кон комплексноста и обемноста на современото загрозување на безбедноста, при што во таквата рамка поради реципрочитетното влијание законите по безбедноста се потешко можат да се разгледуваат единствено како внатрешни и надворешни закани. Имено, внатрешно-државните загрозувања ги преминуваат внарешните граници и добиваат меѓународни размери и обратно.

Безбедносниот систем на Република Македонија е конституиран како функција на државата и поширокото општество со кој се штитат виталните вредности. Теоретското осмислување и градење на безбедносната нишка во државата значи нејзино конципирање, нормативно-правно уредување и институционализирање во насока на создавање на функционален безбедносен систем. Од друга страна пак, практичното функционирање на воспоставениот безбедносен систем е сосема друго прашање, кое треба да даде одговор дали воспоставениот систем е способен да егзистира како безбедносна практика во услови на брзи општествени промени.

Развојот на општеството во целина и континуируаниот глобализациски процес со себе носат промени и во законите по безбедноста на државата. Токму затоа, безбедносниот систем дефиниран како базична нишка на државното уредување, и како неделлив и интегрален дел, неопходно потребно е да биде адаптивен кон целокупните општествено-

економски и политички процеси, а во функција на заштита и унапредување на вредностите кои ги носат новите промени.

Параметрите на границите на националната безбедност кон глобализацијата треба да се постават на национална основа во која државите водат сметка за пошироките, односно глобални вредности, преминувајќи ги тесните национални рамки вклучувајќи: зајакнување на владеење на правото, спроведување на законите, целосна вклученост на институциите на системот и сл.

Клучни зборови: глобализација, безбедносен систем, закани, загрозувања, општествени промени

Ljupco Levkovski, Metodija Dojcinovski
Military Academy “General Mihajlo Apostolski” Skopje
E-mail: ljupcio22@hotmail.com, m_dojcinovski@yahoo.com

ADAPTATION OF NATIONAL SECURITY SYSTEMS IN CONDITIONS OF GLOBAL SOCIETY CHANGES

Abstract: The globalization process is not a matter of choice and it cannot be stopped, it goes on continuously and leaves no one indifferent and neutral. Whether we admit it or not, we are all part of the whole globalization processes and in that way we are all included in the global system.

Today's environment is characterized by big and dynamic changes where the globalization influence is evident, and the consequences are numerous. The global society changes contribute towards the complexity and amplitude of the contemporary undermining of security, and in this framework due to the reciprocity influence, it becomes more and more difficult to look at the security threats simply like internal and exterior. That is to say, the threats which happen inside the country can cross the inside borders and become international and vice versa.

The security system of the Republic of Macedonia is established as a function of the country and the wider society which protects the vital values. The theoretical creation and building of the security in the country means its drafting, normative-legal establishment and institutionalizing in order to create a functional security system. On the other hand, the practical functioning of the established security system is a completely different issue, which should say whether the established system is capable of existing as a security practice in conditions of rapid society changes.

The society development in general and the continuing globalization process bring changes in the country's security itself. That is why, the security system is defined as basic aspect of the country's constitution and as inseparable, integral part it is necessary for it to be adaptable towards the general social, economical and political processes, and also in function for protection and improvement of the values brought by the new changes.

The parameters of the borders of the national security towards the globalization should be established on national basis in which the countries pay attention to the wider i.e. global values, crossing the narrow national framework including: strengthening of the rule of law, law implementation, complete involvement of the institutions in the system etc.

Key words: globalization, security system, threats, society changes.

ВОВЕД

Во фокусот на трудот се направени обиди за разработка на системот за национална безбедност на Република Македонија, неговата правна, институционална рамка и цели како и потребата од промени и адаптација на истиот во услови на глобални промени.

Системот за национална безбедност е насочен кон одржување на стабилноста на земјата

со користење на економски, дипломатски, безбедносни и политички средства. Системот за национална безбедност е способност да се сочува физичкиот и територијалниот интегритет на земјата, да се одржуваат економски односи со другите земји во светот на рационални основи, да се сочуваат институциите и да се отстранат закани од надвор и од разни видови на криминал, тероризам и да се контролираат границите . Заканите по безбедноста на земјата опфаќаат не само класични непријатели како што можат да бидат некои странски држави, туку тие можат да бидат и недржавни актери, нарко картели, мултинационални компании и невладини организации, како и природни несреќи кои предизвикуваат нарушување на околината.

Етиологијата на глобалните процеси се идентификува низ судирите на интерес, културата и цивилизациската нерамнотежа, појавата на тероризмот, екстремизмот, организираниот криминал, закани со оружје за масовно уништување како и глобалните откритија со тешки последици, меѓу кои како позначајни се: сиромаштијата, ниските економски ресурси, појавата на дискриминација, социјалните неправди и сл. Клучните предизвици кои можат да имаат сериозни импликации за националната безбедност во услови на големи и динамични промени може да се согледаат со правната и

институционална поставеност на безбедносните системи како и нивната подготвеност за адаптирање на промените кои го движат светот.

ПРАВНА И ИНСТИТУЦИОНАЛНА РАМКА НА БЕЗБЕДНОСНИОТ СЕКТОР НА РЕПУБЛИКА МАКЕДОНИЈА

Државите користејќи го правото на остварување на сопствените витални и други интереси, правното уредување на безбедносната област има посебен интерес за секоја држава одделно. Секако, правното уредување на општествените односи врзани за безбедноста на земјата претставува основна претпоставка за успешно организирање и функционирање на системот за безбедност во смисла дека правото во тој случај се јавува како основна претпоставка за ефикасноста на тој систем, но и како граница за дејствување на конкретниот безбедносен систем. Остварувањето на националните интереси во областа на безбедноста и функциите на безбедносниот систем на Република Македонија се засновани и почиваат на нормите на највисокиот правен акт-Уставот (преку утврдените темелни вредности на уставниот поредок и преку соодветните институции кои се должни да се грижат за безбедноста), но и врз одделни системски закони и подзаконски акти, како и во останатите документи кои се однесуваат на безбедноста и одбраната на државата, од кои поголемиот дел се донесени како прилагодување на нашиот безбедносен систем спрема глобалниот безбедносен систем на Европската Унија и НАТО. Дел од тие документи се:

- **Стратегија за одбрана на РМ од 1998 година**⁴⁰⁰ каде се употребуваат термините опасности и извори на загрозувања, за прв пат проценката на ризиците и заканите по националната безбедност беше јавно публикувана;
- **Национална концепција за безбедност и одбрана;**⁴⁰¹
- **Декларација за подршката на стратегиските интереси на РМ** (Ноември 2004 год.);
- **Стратегија за национална безбедност;**
- **Стратегиски одбрамбен преглед** (Политичка рамка, Октомври 2003 год.), **Стратегиски одбрамбен преглед 3-та фаза за**

⁴⁰⁰ Стратегија за одбрана на РМ, Службен весник на РМ бр. 8/92

⁴⁰¹ Национална концепција за безбедност и одбрана, Службен весник на РМ бр. 40/2003

трансформација на одбраната на Армијата на РМ (Мај 2004) и други.⁴⁰²

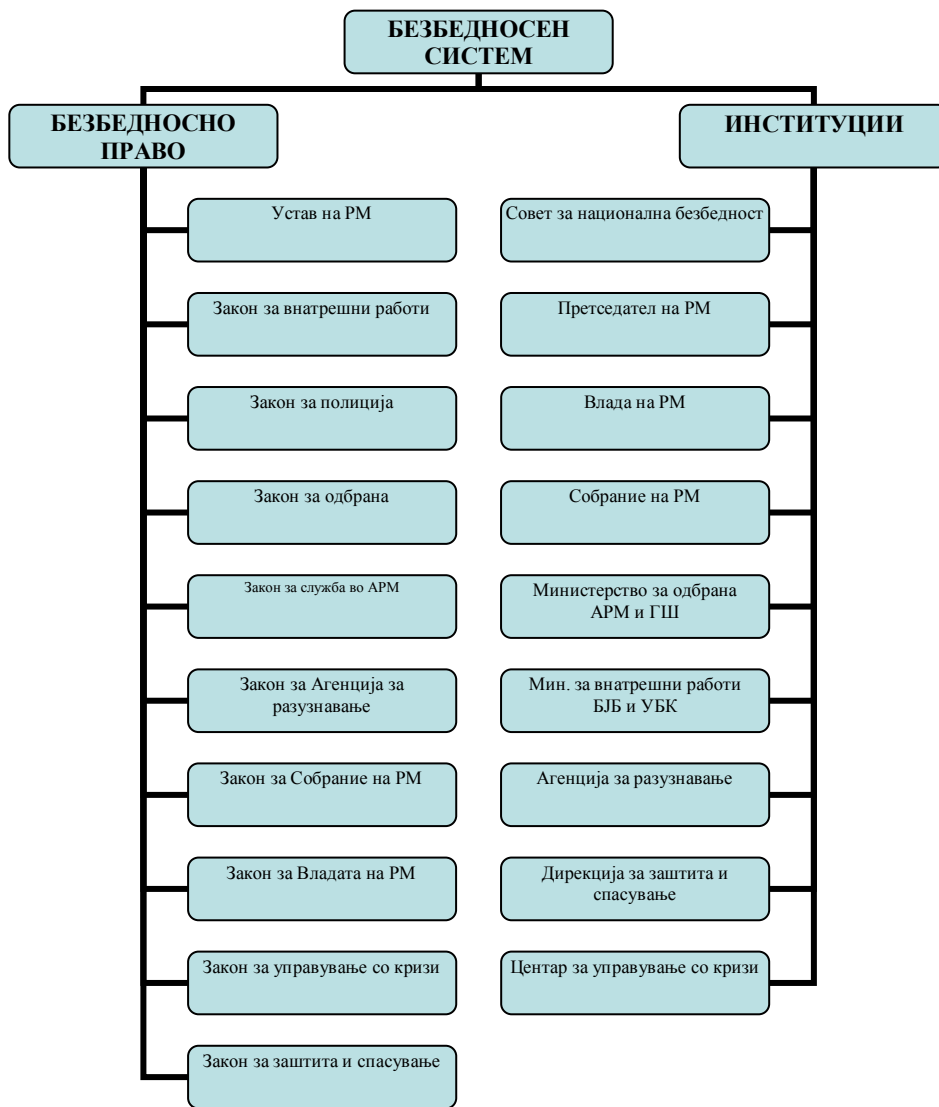

Шема 1. Конститутивни елементи на безбедносниот систем на РМ

⁴⁰² Ј.Спасески, М.Николовски, С.Герасимов, "Безбедносни системи-Прилог кон учењето за безбедносните системи", Универзитет Св.Климент Охридски-Битола, Факултет за Безбедност-Скопје, Скопје 2010, стр.28

Нормативната рамка за безбедносниот систем произлегува од јасно дефинираните политички насоки, стратегии и концепции, односно од утврдените политики од страна на носителите на власт во државата.

Согласно ова, кога правилата за вршење на државната власт се поставени на основа на правото и кога границите за вршење на таа власт се наоѓаат првенствено во уставниот акт, законите и другите прописи, донесени врз основа на правото и во склад со него, тогаш се вели дека државата е организирана според начелата на правната држава.⁴⁰³ Нормативната рамка со која се дефинираат надлежностите, организациската поставеност како и функционирањето на безбедносниот систем воопшто, се карактеризира со постоење на посебен правен режим кои е иманентен на посебниот карактер на институциите кои по својата природа спаѓаат во тој систем. Суштински, како државен апарат кој има овластување за примена на законска присила, безбедносниот сектор претставува составен и нераскинлив дел од системот на државната управа.⁴⁰⁴ Покрај ова, безбедносниот систем функционира во рамките на еден поширок општествен систем во којшто истовремено функционираат политичкиот, социјалниот, економскиот како и останатите системи на општественото живеење, кои функционираат за општото добро на системот и луѓето, нивните норми, вредности и материјални добра.

Како посебна управна област, за безбедносниот сектор важат нормите на општиот управно-правен режим, но секако и бројни норми кои се дел од посебните правни режими. Од правен аспект посебниот правен режим се гради преку посебни и специјални закони (*lex specialis*), на тој начин што се прават поинакви законски решенија кои отстапуваат од општиот законски режим, односно од режимот кој е воспоставен со општите закони (*legi generali*). Кога тоа не е случај, тогаш важат правилата на општиот закон (*lex specialis derogate legi generali*). Практично, кога некои служби од безбедносниот систем, пр. полицијата имаат посебно правно уредување (пр.сузбивање на организиран криминал или тероризам) тогаш се доаѓа до нов степен на посебност, односно до нешто што условно може да се нарече *lex specialisimus*, и тогаш најпрвин се применува специјалниот потоа посебниот и на крај општиот режим. Примената и прашањето за односот на општиот, посебниот и специјалниот режим, секако имаат свое значење и за функционирањето на безбедносниот систем во Република Македонија и во основа ја покажува сета комплексност на таа дејност, обвиткана со потребата од рамнотежа помеѓу законската примена на сила и почитувањето на човековите слободи и права, а со крајна цел остварување на безбедноста на државата и поединецот. За безбедносниот систем како посебна управна област, важат одредбите од Уставот кои се однесуваат на државната управа и

⁴⁰³ A.Savič i Lj. Stajič, "Osnovi civilne bezbednost", Fakultet za pravne I poslovne studije Novi Sad, 2006g.str.224-225

⁴⁰⁴ Timolthy Edmunds, "Security sector reform in transforming societies:Croatia,serbia and Montenegro", Manchester: Manchester University Press,2007, 23

нејзиното функционирање, меѓутоа Уставот на Република Македонија за одбрамбено-безбедносната област како сегмент од системот на власт во Република Македонија содржи само начелни одредби, додека нејзиното остварување, функциите, надлежностите и организацијата се уредени со посебно закони. Единствено, Глава VII од Уставот:⁴⁰⁵ "Одбрана на Републиката, воената и вонредната состојба" утврдува дека: Одбраната на Република Македонија е уставно право и должност на секој граѓанин, додека пак вооружените сили го штитат територијалниот интегритет и суверенитет на Републиката, како и одбраната на Републиката се уредува со закон што се донесува со двотретинско мнозинство гласови од вкупниот број пратеници. Оттука, со ваквата уставна нормираност исклучиво на вооружените сили на Република Македонија како сегмент на безбедносниот сектор, без притоа да се постават основите на полициската организација и разузнавачко-безбедносната заедница, вклучително и демократската и цивилната контрола на виделина го поставува прашањето Дали одбраната е поширока и позначајна функција од безбедноста или тие се еднакви, особено ако се има во предвид дека одбраната е во функција на безбедноста? Во одговор на поставеното прашање тргнуваме од фактот дека безбедносниот сектор во Република Македонија е логична последица на уставно воспоставениот систем за организација на власта каде Уставот само рамковно ги определува надлежностите на одделни носители на власта во сферата на одбраната и безбедноста и со тоа ги поставува границите на нивното дејствување и координација. Меѓутоа, освен уставните норми, правната рамка за безбедносниот сектор е збогатена со повеќе закони од општиот и посебниот, односно специјалниот правен режим кои се однесуваат на одбрамбено-безбедносната сфера во Република Македонија. Во оваа насока, во основата на законската регулатива се наоѓаат одредбите од Законот за државни службеници⁴⁰⁶ и Законот за организација и работа на органите на државната управа⁴⁰⁷ според кои органите на државната управа како дел од извршната власт се основаат во областите и подрачјата кои се од значење за вршење на функциите на државата и за ефикасно остварување на правата и должностите на граѓаните и правните лица. Покрај овие закони кои го сочинуваат општиот правен режим важен за општото правно уредување на безбедносниот сектор, останатата правна рамка е сочинета од повеќе *lex specialis* закони како: Законот за полиција,⁴⁰⁸ Закон за внатрешни работи (вон сила),⁴⁰⁹ Закон за финансиска полиција,⁴¹⁰ Закон за детективска дејност,⁴¹¹

⁴⁰⁵ Устав на РМ, Службен весник на РМ бр. 52/1991

⁴⁰⁶ Закон за државни службеници, Службен весник на РМ бр. 59/2000

⁴⁰⁷ Законот за организација и работа на органите на државната управа, Службен весник на РМ бр. 58/2000

⁴⁰⁸ Закон за полиција, Службен весник на РМ бр. 114/06

⁴⁰⁹ Закон за внатрешни работи, Службен весник на РМ бр. 19/04

⁴¹⁰ Закон за финансиска полиција, Службен весник на РМ бр. 55/2007

Закон за Агенција за разузнавање,⁴¹² Закон за кривична постапка,⁴¹³ Кривичен законик,⁴¹⁴ Закон за следење на комуникациите,⁴¹⁵ Закон за царина (вон сила денешен Закон за царинска управа⁴¹⁶)⁴¹⁷ и други закони и подзаконски акти.

Институциите кои спаѓаат во безбедносниот сектор на Република Македонија во рамките на системот на поделба на власта, условно можат да се поделат на според следниве критериуми: а) Вршење на работи од областа на одбраната и безбедноста, поседување на посебни овластувања и легитимации за вршење на дејноста и б) остварување безбедносен менаџмент и демократска контрола над безбедносниот сектор. Тргувајќи од овие критериуми во рамките на извршната власт во Република Македонија структурата на безбедносниот сектор ја сочинуваат следниве институции:

- **Темелни институции на безбедносниот сектор: Министерство за внатрешни работи** (Управата за безбедност и контраразузнавање и Бирото за јавна безбедност) и **Министерството за одбрана** (Армијата на Република Македонија, Воената служба за безбедност и разузнавање, Воена полиција, Секција Г-2 и цивилна одбрана). Тргувајќи од бифефалниот карактер на извршната власт на Република Македонија, клучна безбедносна институција претставува и Агенцијата за разузнавање.
- **Останати државни милитаризирани институции: Министерство за финансии** (Царинската управа, Управата за спречување на перење пари и финансирање тероризам и Управата за финансиска полиција); **Министерство за надворени работи** (Секторот за безбедност и информатика, Директорат за политичко-безбедносна соработка и мултилатерални односи) и **Министерството за земјоделство, шумарство и водостопанство** (Шумска полиција). Секако, како дел од извршната власт со посебни ингириенции во областа на безбедносниот сектор се јавуваат и следниве **самостојни органи на Владата**: Центар за управување со кризи, Дирекција за безбедност на класифицирани информации, Дирекција за заштита и спасување, Дирекција за радијациона сигурност и Националниот координативен центар за гранично управување.
- **Институции за безбедносен менаџмент и надзор, вклучително и демократска и цивилна контрола над безбедносниот сектор** се витален дел од безбедносниот сектор во Република Македонија и тие

⁴¹¹ Закон за детективска дејност, Службен весник на РМ бр. 80/1999

⁴¹² Закон за Агенција за разузнавање, Службен весник на РМ бр. 19/1995

⁴¹³ Закон за кривична постапка, Службен весник на РМ бр. 150/210

⁴¹⁴ Кривичен законик, Службен весник на РМ бр. 37/1996

⁴¹⁵ Закон за следење на комуникациите, Службен весник на РМ бр. 121/2006

⁴¹⁶ Закон за царинската управа, Службен весник на РМ, бр. 46/2004

⁴¹⁷ Закон за царина, Службен весник на РМ бр. 46/2004

се лоцирани во Собранието (работни тела на Собранието од областа на одбраната и безбедноста и Народниот правобранител), Владата на Република Македонија, Претседателот на Републиката, невладиниот (граѓанскиот) сектор и епистемолошката заедница. Тука влегуваат и **институциите одговорни за спроведување на владеење на правото** (Министерство за правда, Судски систем, Јавно обвинителство, Систем за извршување на санкции и др.)

- **Институции кои ја сочинуваат приватната безбедност во Република Македонија** се јавуваат како: Комората за обезбедување на лица и имот на Република Македонија (Агенции за обезбедување на лица и имот), Агенции за детективска дејност и приватните компании кои се занимаваат со продажба на оружје и муниција.

ГЛОБАЛНИТЕ ПРОМЕНИ И НАЦИОНАЛНА БЕЗБЕДНОСТ

Како што е споменато, ниту една држава во светот, ниту едно парче земјината топка ниту еден човек на планетата не се безбедни како резултат на глобализациските процеси и последиците од човековата активност.

Глобализациските процеси претставуваат движења кои, имајќи ги како последица научно-технолошкиот развој и унапредувањето на модерниот свет, придонесоа за пореметување на планетарниот мир и стабилност како и поларизација на светот. Глобалната меѓународна политика, нерамномерниот економски развој, силната поларизација помеѓу светската популација и етничките групи, влијанието на западните демократии, големите недоразбирања и нетолеранцијата, доведоа до глобални промени со огромни влијанија и последици кон националната безбедност на државите. Во современото општество се јавуваат голем број на различни загрозувања кои во поголема или помала мера ја загрозуваат безбедноста на секоја држава или поедини нејзини делови со што го спречуваат и нормалното функционирање како на поединци од државата така и на државните институции и органи воопшто. Така, влијанијата на светската сцена и глобалните промени се рефлектираат врз државите, а особено врз виталните интереси и зачувувањето и одржувањето на безбедноста. Токму поради таа причина постојат разни видови на системи на безбедност кои имаат за цел да обезбедат непречено остварување на функциите на државата кои се насочени кон заштита на државниот суверенитет, интегритетот на државата, нејзината независност како и заштитата и унапредувањето на човековите права и слободи и уставното уредување на државата. Еден од разните системи на безбедност е и системот на национална безбедност кој то со својата структура и функционирање е насочен кон спречување на разни видови на загрозувања кои што можат да бидат од најразличен карактер и кои што

меѓусебно се разликуваат по својата природа, начинот на делување како и штетите кои ги предизвикуваат и нанесуваат на општеството.

Глобализациските промени пропратени со опасности од асиметрични закани, посебно од тероризмот, за меѓународната заедница претставува сеуште нејасна и непотврдена одредница, која за жал многу брзо инспирира потреба за истражување на однесувањата на поединци, групи, организации, па секако и на цели системи. Така, последиците се огледаат во масовното користење на формите на глобалните невооружени влијанија врз безбедноста кои се однесуваат на употреба на неконвенционални средства за војување, субверзивна и пресвртничка дејност, политичка индоктринација, вештачко создавање општествени кризи и сл.

Во оваа насока, остварувањето на националната безбедност може да биде многу опасно доколку отворено се пристапи кон решавањето на проблемите со оружје. Особено значајни аспекти во спротивставувањето на поддршката на асиметричните закани треба да се бараат во формите за кои секојдневно носителите на истите не мируваат, а секако се однесуваат на промени, реформи со цел адаптација на националните безбедносни системи во услови на глобални општествени промени.

РАЗВОЈ И УНАПРЕДУВАЊЕ НА ПОСТОЕЧКАТА ПРАВНА РАМКА ЗА УСПЕШНО ФУНКЦИОНИРАЊЕ НА БЕЗБЕДНОСНИОТ СИСТЕМ ВО РЕПУБЛИКА МАКЕДОНИЈА

Според Уставот, создавањето, развојот и остварувањето на надлежностите на институциите во системот на парламентарна демократија во Република Македонија е во функција на подобрување на животот на граѓаните и унапредување на демократијата како облик на владеење. Тоа е последица на потребата од развивање на демократијата како основна црта на новите елити или новите демократии кои го сочинуваат крвниот македонски политички плурализам воспоставен по напуштањето на претходниот еднопартиски и тоталитарен режим. Имено, формирањето на институциите на системот кај нас се одвиваше со евидентна изразена граѓанска поддршка на првите повеќепартиски избори за независност на нашата држава и во рамки на уставно воспоставениот систем на поделба на власта. Оттука и првичната перцепција се засноваше на фактот дека од формално-правен и институционален аспект постои целосна демократија која ќе овозможи идна европеизација на државата. Меѓутоа, длабоката анализа на овие процеси од денешен аспект, особено од аспект на остварување на безбедносната функција на безбедносниот систем, покажува дела во организацијата и функционирањето на политичките институции се кријат суштински недостатоци и деформитети како помеѓу носителите на моќ во општеството, така и помеѓу нив и граѓаните. Сето тоа влијаеше на

нормалното функционирање на државата како и остварувањето на безбедносната функција.

Секако, основната препорака би можеле да ја формулираме како потреба од развивање на постоечкиот или градење на нов безбедносен систем со јасно утврдена организација и поставеност на безбедносните институции во системот на власт, како предуслов за остварување на целите на системот на национална безбедност и почитување на основните слободи и права на човекот и граѓанинот. Изградбата на нов безбедносен модел мора да биде комплементарен на европските демократски стандарди и принципи кои се имплементирани во земјите со долгогодишна парламентарна демократија и адаптилен на промените во општеството и опкружувањето. Развојот и унапредувањето на постоечката правна рамка треба да подразбере основа со која ќе се овозможи позицијата на безбедносниот сектор и остварување на надлежностите на политичките институции да биде во функција на вистинските безбедносни потреби во современиот амбиент на социо-економски општествени услови. Во рамките на развојот и унапредувањето на правниот сегмент од безбедносниот систем ќе се овозможи неговото функционирање да биде втемелено врз принципите на владеење на правото во областа на полицијата, одбраната и разузнавачко-безбедносната заедница, деполитизација и депатртизација на полицијата и сл. Понатаму, оваа одредба своја конкретизација ќе има во одделните закони за организација и функционирање на безбедносните и разузнавачките служби, кои ќе се засноваат на начелата на уставност и законитост, почитувањето на основните слободи и права на граѓанинот, политичкиот плурализам, системот на организација на власта и ратификуваните меѓународни договори. Оттука, секако произлегува и клучната улога на Собранието како носител на законите, кое преку законодавната надлежност е вклучено во воспоставувањето на правната рамка за организација и делокруг на институциите на безбедносниот сектор. Имено, единствен сигурен пристап за надминување и прилагодување на националните безбедносни системи во услови на глобални промени, е воспоставување на концизна уставна рамка за институциите на безбедносниот сектор, која понатаму ќе биде имплементирана во одделни системски закони.

РАЗВОЈ И РЕФОРМИРАЊЕ НА СИСТЕМОТ ЗА НАЦИОНАЛНА БЕЗБЕДНОСТ

Појдовна основа за доградба на системот за безбедност на Република Македонија треба во прв ред да претставува неговото дефинирање, како и дефинирањето на одделните поими кои ќе го чинат тој систем. Тргнувајќи од уставното уредување на нашата држава, под безбедносен систем во Република Македонија треба да се подразбере состојба на мир, владеење на

правото, економска стабилност, социјална сигурност и заштита на животната средина и на вредностите на општеството и граѓаните.

Во Република Македонија досега се направени низа конкретни чекори за реформи во безбедносниот сектор. Искуствата покажуваат дека реформите на вака чувствителни сектори, претставува едно од најкомплексните прашања, особено во земјите во транзиција па поради тоа се отвора простор за постојана елаборација и чекори за натамошни подобрувања и усовршувања со цел адаптација и прилагодување на ваквиот витален сектор за државата кон глобалните промени и опкружувања. Имено, при реформирањето на ваквиот систем секако во предвид мора да се имаат целите, интересите и националните карактеристики на земјата што ја исклучува можноста за било каков унифициран модел на реформирање. Понатаму, реформите не треба, но и не можат да се спроведуваат на унифициран и механички начин, напротив истите треба да се модифицираат и да се прилагодат на политиката и на интересите за национална безбедност на земјата, а од друга страна пак треба да создаваат и развиваат нови патишта кон демократијата кои се услов за евроатланските интеграции кон кои се стреми нашата држава. Затоа, сметаме дека секое унифицирање и неприспособување на веќе утврдени мерки и активности кон глобалното опкружување воопшто и кон националните интереси на земјата би било погрешно и би можело да доведе до неуспех на реформите, а со тоа и нефункционирање на безбедносниот сектор. Како предуслов за успех на реформите е да се препознае потребата од примена на прифатлив концепт со што генералните препораки и насоки за реформирање ќе бидат прилагодени кон посебностите карактеристиките на државата, односно реформите да бидат дел од една поширока општествена рамка.

ЗАКЛУЧОК

Комплексноста од глобализациските процеси претставува огромен проблем за националните безбедносни системи. Придобивките од процесот на остварување на демократски развој е проследено со засилено влијание и притисок од надворешни, глобални процеси кои на момент ја влошуваат општата безбедносна состојба и доведуваат до испаничена и избекумена реакција на општестватам државните раководства, институциите, етничките групи па дури и поединци.

Важно е да се напомене дека за успешно функционирање на националниот безбедносен систем потребно и значајно е постоењето на макроорганизација, микроорганизација, хоризонтална организација и вертикална организација, кои што ќе обезбедат негов подобар и побрз развој, ефикасност, трајност, организираност и непречено делување и остварување на своите цели, а секако сето ова ќе придонесе да биде адаптивен на глобалните промени.

Во оваа насока република Македонија треба да биде насочена кон градење на систем на национална безбедност кој ќе биде погоден, ефикасен, компактибилен и адаптибилен до таа мера што секој граѓанин кој што е дел од заедницата ќе се чувствува сигурен, обезбеден и слободен во остварувањето на своите права и интереси загарантирано со Уставот, законите и голем број на меѓународни документи. На крајот, секако Македонија како и сите останати земји во светот, без разлика на степенот на развиеност, политичката и воената ситуираност и национален состав, мора трајно да организира, одржува и развива систем на одбрана, безбедност и заштита кој ќе биде компактибилен на глобалните промени, а ќе биде гаранција за мирен општествен развој.

Користена литература

1. Стратегија за одбрана на РМ, Службен весник на РМ бр. 8/1992;
2. Ј.Спасески, М.Николовски, С.Герасимов, "Безбедносни системи-Прилог кон учењето за безбедносни системи", Универзитет Св.Климент Охридски-Битола, Факултет за Безбедност-Скопје, Скопје 2010 стр.28;
3. Устав на РМ, Службен весник на РМ бр. 52/1991;
4. Закон за државни службеници, Службен весник на РМ бр.59/2000;
5. Законот за организација и работа на органите на државната управа, Службен весник на РМ бр. 58/2000;
6. Закон за полиција, Службен весник на РМ бр. 114/2006
7. Закон за внатрешни работи, Службен весник на РМ бр. 19/2006;
8. Закон за финансиска полиција, Службен весник на РМ бр. 55/2007;
9. Закон за детективска дејност, Службен весник на РМ бр. 80/1999
10. Закон за Агенција за разузнавање, Службен весник на РМ бр. 19/1995
11. Закон за кривична постапка, Службен весник на РМ бр. 150/2010;
12. Кривичен законик, Службен весник на РМ бр. 37/1996;
13. Закон за следење на комуникациите, Службен весник на РМ бр. 121/2006;
14. Закон за царина, Службен весник на РМ бр. 46/2004;
15. Национална концепција за безбедност и одбрана, Службен весник на РМ бр. 40/2003;
16. A.Savič i Lj. Stajič, "Osnovi civilne bezbednost", Fakultet za pravne I poslovne studije Novi Sad, 2006g.str.224-225;
17. Timolthy Edmunds, "Security sector reform in transforming societies:Croatia,serbia and Montenegro", Manchester: Manchester University Press,2007, 23;

TREĆA MEĐUNARODNA NAUČNA KONFERENCIJA
“Promene u globalnim društvu”
(Skopje, Makedonija, 06-07 juni, 2013)
Evropski univerzitet, Republika Makedonija

Dr Mile Rakić⁴¹⁸

KAPACITET BEZBEDNOSTI MALIH ZEMALJA I MOGUĆNOST
ODBRANE OD KOSMIČKOG TERORA⁴¹⁹

Apstrakt:Ugrožavanje odbrane, a samim tim i bezbednosti zemalja, sve više je moguće delovanjem iz kosmosa. Proces pretvaranja kosmosa u bojno polje je već odavno u punom zamahu.Činjenica je da će onaj ko u najvećem bude kontrolisao kosmos, uticati (odlučivati) o bezbednosti na Zemlji.Ovaj uticaj se može ostvarivati na više načina uz primenu različitih metoda i sredstava.Ugrožavanje bezbednosti se može ispoljavati i prema malim i nerazvijenim zemljama te iste moraju biti zainteresovane i direktno uticati da osvajanje kosmosa bude usmereno ka produkciji opšteg dobra za sve.U tom smislu i nauke koje se bave izučavanjem bezbednosti moraju svoje izučavanje više usmeriti ka izučavanju mogućnosti ugrožavanja i zaštite od ove vrste urožavanja.U tom smislu je od krucijalnog značaja razvijati i organizovati kvalitet i kvantitet bezbednosnog kapaciteta na svim nivoima. To znači da i Srbija mora kapacitete nacionalne bezbednosti, ma kako to danas futuristički zvučalo, koncipirati i organizovati ka odbrani i zaštiti od ove, za nas relativno nove ali sasvim realne, mogućnosti ugrožavanja.

Ključne reči: kosmos, bezbednost, odbrana, ugrožavanje, politika

UVODNA RAZMATRANJA

Nesumnjivo je da se i dalje usavršavanju oružja pridaje ogroman značaj. Najčešće se radi o proizvodnji tzv. visokosofisticiranog oružja. Razornost ovog oružja se najčešće može samo naslućivati zbog čega ostaje nada da dok god se ono nalazi pod kontrolom države i njenih institucija isto neće biti nerazumno

⁴¹⁸ Viši naučni saradnik, Institut za političke studije u Beogradu, rakicmile@hotmail.com

⁴¹⁹ Ovaj tekst je nastao kao deo rada u okviru projekta br. 179009, koji finansira Ministarstvo prosvete i nauke Republike Srbije.

upotrebljeno. Međutim, problemi sa ovom vrstom oružja mogu nastati i mimo volje država tj. može doći do zloupotrebe istoga od različitih nedržavnih organizacija pa čak i pojedinaca koji iz samo njima znanih razloga bi ovo oružje mogli upotrebiti.

Interesantna je činjenica da mnoge zemlje, a naročito one vojno-tehnološki slabije razvijene, nisu u mogućnosti da pretpostave na koji način i kojim sve oružjem mogu biti napadnute. Još manje im je poznato na koji način iz kosmosa može biti ugrožena njihova bezbednosti kako se zaštititi u tim uslovima. Pod bezbednošću se podrazumeva stanje u kome države smatraju da nema opasnosti od vojnih napada, političkih prinuda ili ekonomskih prisila, tako da mogu slobodno da se razvijaju⁴²⁰.

U smislu „uvida“ u razvoj kosmičkog oružja potpisan je Sporazum za kosmos 12.12.1963. godine. Ovaj Sporazum je morao biti potpisan zbog, do tada, neviđenih ulaganja u naučna istraživanja za razvoj kosmičkog oružja u SAD i SSSR-u, a nedugo potom u Kini i Indiji i shvatanja mogućnosti njegovog ogromnog destruktivnog učinka. Danas se po pitanju osvajanja kosmičkog prostora vodi pravi, pre svega, politički rat prema državama koje su se kasnije uključile u osvajanje kosmičkog prostora, a naročito za vojne potrebe.

U bivšem SSSR-u 04.10.1957. godine lansiran je „Sputnik“ koji je već tada izazvao političke, vojne, tehničke preokrete u odnosima SAD i SSSR-a. Može se zaključiti da tada u stvari i počinje prava „trka u naoružanju“ između ove dve države koja, bez obzira na mnogobrojne sporazume o demilitarizaciji kosmosa traje do naših dana i bez izgleda da će se ta trka u dogledno vreme zaustaviti – naprotiv.

Međutim, sa aspekta ugrožavanja kapaciteta bezbednosti⁴²¹ malih zemalja, ako bi ono bilo izvršeno iz kosmičkog prostora, postoji ogromna problematika zaštite i dokazivanja tih oblika ugrožavanja. Dakle, činjenica je da male zemlje, zemlje u tranziciji itd. bez obzira na savremeno izgrađen sistem nacionalne bezbednosti, nemaju razvijenu odbranu i zaštitu od ugrožavanja iz kosmičkog prostora. Pre svega, radi se o dejstvima koja u izvesnom smislu i nije uvek moguće odrediti kao borbena dejstva. Pre svega, zbog gotovo nemogućeg dokazivanja primene određenih kosmičkih borbenih sredstava isključivo kao vojnih i u tom smislu namere njihove upotrebe.

Takođe, činjenica je da je ova dela, zbog svoje kompleksne prirode i strukture, ali i sa stanovišta pravne teorije, veoma teško decidno razvrstati (ne retko i dokazati),

⁴²⁰ OUN 1985. godina

⁴²¹ Pod kapacitetom bezbednosti podrazumevamo stalan process osavremenjivanja svih relevantnih elemenata sistema nacionalne bezbednosti značajnih za održanje i razvoj stabilnog stanja unutrašnje i spoljašnje bezbednosti. Pod savremenim razvojem kapaciteta nacionalne bezbednosti podrazumevamo i razvoj stabilnog političko-bezbednosnog stanja unutar države kojima se doprinosi stabilnosti stanja bezbednosti šire međunarodne zajednice.

odnosno egzaktno odrediti kojoj grupi krivičnih dela pripadaju. Nesporno je da za sada ne postoji adekvatna (zadovoljavajuća) pravna uređenost ove problematike i među vojno-tehnološki najjačim državama sveta, a naročito je indikativno da male države u ovoj oblasti čak i ne participiraju ni po kom osnovu. Razvijene države svoje namere i dostignuća u sferi korišćenja kosmičkog prostora i kosmičkog oružja nastoje održati u najstrožoj tajnosti uprkos potpisivanju raznih dogovora, sporazuma, konvencija itd. sa „protivničkom stranom“. U tom smislu se pribegava i raznim lukavstvima i svojevrsnom političko-vojnom nadmudrivanju uz primenu manipulacija putem masmedija, a naročito prema slabije razvijenim državama. U tom smislu se često uveličavaju svoji doprinosi u izučavanju kosmosa, a takođe i omalovažava učinak „druge strane“. U cilju izbegavanja mogućnosti osude npr. oružanih snaga neke države koja razvijaju kosmičko oružje ističu činjnicu da se istraživanjem i razvojem tog oružja sve manje bavi vojska, a sve više su ti poslovi prepušteni civilnim institucijama koje rade za potrebe oružanih snaga. Ovo direktno implicira na problem dokazivanja krivca nastanka eventualne štete od upotrebe kosmičkog oružja. Dakle, sa krivičnog i kriminalističkog aspekta nastaju mnogobrojni i veoma ozbiljni problemi u smislu mogućnosti dokazivanja i „kaznjavanja“ onoga ko je ugrozio bezbednost druge države korišćenjem kosmičkog prostora i kosmičkog oružja u borbene svrhe.

O KOSMIČKOM PROSTORU

Nesporno je da vojno razvijene države nastoje da svoje vojne kapacitete učine znatno modernijim u odnosu na „suprotnu stranu“. U tom smislu, vojni stručnjaci i naučnici su svoje interesovanje usmerili ka mogućnosti korišćenja kosmosa, pa čak i drugih nebeskih tela. Ovo proširivanje u kosmički prostor je moguće iz više razloga, a među njih ubrajaju se: objektivna razvijenost nauke, kako one koja izučava kosmos tako i one koja se bavi razvojem tehnologije, dostignuća u razvoju tehnologije, zadovoljavajuće stanje izvora finansiranja tih projekata, potrebe vojne strategije za razvoj kosmičkog oružja, mogućnost izdavanja u zakup vojnih letelica za civilne potrebe, razvoj kosmičkog oružja objektivno pokreće razvoj vojne industrije (modernog naoružanja) itd. Činjenica je da pronalazak i upotreba novog oružja dovodi do relativno brzog zastarevanja dotadašnjeg korišćenog oružja. Razlika u kvalitetu oružja je zaista ogromna i gotovo da je danas nemoguće praviti neka ozbiljnija poređenja. Međutim, vojna tehnika danas ima ogroman uticaj na ratovanje. Uticaj tehnike na ratovanje se najbolje može sagledati poređenjem veličine ratišta kroz istoriju. Tako je poznato da se 50 000 Kartaginjaca sukobilo sa 86 000 Rimljana u poznatoj Kanskoj bici na prostoru pet puta šest kilometara. Danas bi se rat vodio na nemerljivim prostranstvima ne samo na zemlji već u vazдушnom prostoru, a zna se da se već odavno koristi bezvazdušni prostor za stacioniranje vojnih satelita itd.

U početku se vazдушnim prostorom smatrao zbir atmosfere i kosmičkog prostranstva dubine deset prečnika Zemlje (127 756 km)⁴²²
Danas Zemlji bliski kosmički prostor obuhvata 60(45) – 900 km i njegova podela je:⁴²³

- bliski kosmos obuhvata 160 – 500 km.
- dalji kosmos obuhvata 500 – 900 km, pri čemu nema gornje granice.

Obzirom da danas postoje potrebe za proizvodnjom različitih kosmičkih borbenih sredstava moguće ih je razvrstati u tri grupe:

- a) sistemi veštačkih satelita (za sva tri vida oružanih snaga) – izviđački, špijunski, osmatrački, navigacioni, geodetski sateliti, sateliti za vođenje elektronskog i protivelektronskog ratovanja itd.
- b) strategijsko-odbrambeni sistemi sa sredstvima na Zemlji i u kosmosu namenjeni su za odbranu od protivničkih nuklearnih, a u novije vreme i laserskih dejstava,
- c) operativno-strategijski odbrambeni – za uništavanje ciljeva na Zemlji i kosmosu u koje se svrstavaju sateliti lovci, vasioni lanseri, kosmički bombarderi.

Po tehničkim karakteristikama moguće je napraviti podelu na:

- a) veštački sateliti
- b) orbitalne stanice
- c) kosmički brodovi sa ljudskom posadom sa mogućnošću samostalnog navođenja.

Vojno-kosmički sistemi se često dele i na:

- bombarderske (kosmos zemlja),
- lovačke (kosmos – kosmos),
- kombinovani.

Nesumnjivo je da će daljim razvojem i korišćenjem kosmosa u vojne, kao i civilne svrhe za posledicu imati nove podele. U tom smislu je neophodno razmišljati kako kvalifikovati, analizirati i podeliti tehniku koja se koristi na drugim nebeskim telima. Kako podeliti udaljenost i značaj tih nebeskih tela

⁴²² Poređenja radi Mesec ima prečnik 3473 km, Zemlja 12756 km, Srbija 44 km.

⁴²³ Zvanično ne postoji jedinstveno prihvaćena podela kosmičkog prostora.

obzirom na mogućnost njihovog korišćenja, pogotovo što se već uveliko najavljuje i skorašnji let čoveka do drugih planeta itd.

Uveliko se razmišlja o korišćenju nuklearne energija kao pogonskog goriva kosmičkih letelica, a naročito onih sa ljudskom posadom, međutim, veliki je problem obezbeđenje adekvatnog hlađenja tih minijaturnih reaktora u kosmosu. Svemirsko oružje će verovatno doći u dve varijante: oružje usmerene energije (moćni laseri i slično) i oružje kinetičke energije (rakete koje uništavaju stvari ne nošenjem eksplozivnog punjenja, već time što udaraju (kinetikom) u njih velikom brzinom).

PROBLEMATIČNOST ISTRAŽIVANJA U OBLASTI KOSMOSA

Obzirom na kompleksnost problematike koja se odnosi na korišćenje kosmosa, može se zaključiti da je, sa bezbednosnog aspekta posmatrano, ova problematika nedovoljno izučavana. Osim toga, postojeći zakonski propisi, sporazumi i ugovori koji se odnose na ovu problematiku su nedovoljni, ali i neprecizni. Zbog ovakog egzistirajućeg stanja proizilazi niz drugih problema koji se veoma sporo rešavaju uprkos postojanju realne potreba za regulisanjem i to što bržim, kao i volje koja se za sada uglavnom kreće najčešće samo u granici proklamovanog.

U prilog ovome se može izneti npr. stav administracije bivšeg predsednika Dž. Buša koja prostor oko Zemlje smatra kao još jedno ratište, uporedo sa vazдушnim prostorom, kopnom i morem. Približno isti sadržaj imala je i kosmička doktrina predsednika Bila Klinton. Veći deo tadašnjih teza uključen je u dokument pod nazivom „Nacionalna kosmička politika“ koju je Buš potpisao za vreme svoga predsedničkog mandata. Međutim, posebnu zabrinutost izaziva činjenica da su upravo aktuelne američke vlasti počele da bezočno gaze međunarodne zakone, Povelju UN i da ignorišu svetsko javno mnjenje. Ovo se najčešće objašnjava navodnom brigom o obezbeđenju vitalnih nacionalnih interesa i neophodnošću uspostavljanja globalne demokratije. Ako se ove ideje „supersila“ prenesu na kosmički prostor onda je jasno da one imaju nameru da suvereno vladaju u kosmosu te da u budućnosti može bilo ko biti proglašen njihovim neprijateljem. Ovo bi sasvim sigurno dovelo do nastavka tzv. „rata zvezda“. Poznato je da su SAD bile jedina država koja je 2005. glasala u UN protiv rezolucije o zaključivanju Ugovora o ograničenju naoružanja u kosmosu. Amerika je jednostrano raskinula Ugovor o protivraketoj odbrani iz 1972. godine i odbila da učestvuje u radu na donošenju pravnih normi nemilitarizacije kosmosa. U tom smislu indikativni su npr. planovi Vašingtona za stvaranje globalnog sistema protivraketoj odbrane sa elementima baziranim u kosmosu. U suštini, problem je u činjenici što su svi ovi planovi bremeniti novom trkom u naoružanju

jer „suprotna strana“ svakako neće ostati ravnodušna prema tim namerama što neminovno dovodi u opasnost svetski mir i budućnost čovečanstva.

O začecima sporazumevanja, po pitanju korišćenja kosmičkog prostora između SAD i tadašnjeg SSSR-a, može se kazati da su vezani za 01.12.1959. godine kada je došlo do potpisivanja sporazuma o Antarktiku, kojim se isključuje svako njegovo korišćenje u vojne svrhe. Međutim, potrebno je naglasiti da je ovaj sporazum ukazao na činjenicu da dve sile mogu potpisati sporazum i ustupiti određene koncesije samo kada to njima ide direktno u korist, odnosno kada takav sporazum odgovara njihovoj nacionalnoj bezbednosti. Ovo stanje u vezi potpisivanja sporazuma zadržalo se sve do današnjih dana, odnosno i dalje dve supersile gledaju interese samo svoje nacionalne bezbednosti. Najčešće se potpisuju sporazumi o ne korišćenju nekog već zastarelog i prevaziđenog oružja i sistema tako da se i u tom smislu može govoriti o svojevrsnom strateškom nadmudrivanju, a što opet neminovno dovodi do konstrukcije i primene novog oružja i novih svemirskih letelica.

Do danas je usvojen relativno veliki broj propisa, pravila, potpisano dogovora itd. u vezi korišćenja kosmosa. Radi se o propisima uopštenog značenja čija se mogućnost primene u određenim situacijama dovodi u pitanje. Ovi propisi gotovo da se i ne odnose na druge države, najčešće male i nerazvijene države, jer se smatra da te druge države nemaju nikakvu mogućnost pristupa korišćenju kosmosa. Međutim, danas je očigledno da kosmos može da se koristi i od drugih država koje npr. i ne moraju imati razvijenu kosmičku industriju ili tehnologiju, a putem iznajmljivanja ili kupovinom različitih usluga od razvijenih država.

Od potpisanih sporazuma značajno je spomenuti moskovski sporazum od 05.08.1963. godine kojim je dalje regulisan odnos naoružanja dve supersile.⁴²⁴ Iako se ovaj sporazum ocenio kao izuzetno važan, isti nije potpisan od strane Francuske, Kine i Indije koje su se pojavile kao nove nuklearne sile i koje su u to vreme već uveliko radile na razvoju svog kosmičkog projekta.

Ovaj sporazum ocenjen je kao veoma važan zbog činjenice da je, zahvaljujući njegovom sadržaju i samoj činjenici da su ga prihvatile dve najmoćnije sile sveta, doneta Rezolucija komisije Ujedinjenih nacija o demilitarizaciji kosmosa 17.10.1963. godine. Na taj način je OUN pozvala sve zemlje, da se u orbiti naše Zemlje ili na susednim planetama ne instalira oružje za masovno uništavanje.

Pored ovih sporazuma i Rezolucije OUN doneta je deklaracija o regulisanju delatnosti država (13.12.1963) u istraživanju i korišćenju vasiona. Takođe je 10.10.1967. godine stupio na snagu kompromisni sporazum između SSSR-a i SAD, o osnovnim načelima za regulisanje delatnosti država u istraživanju i eksploataciji vasiona uključujući tu i Mesec kao i druga nebeska tela, a koji izričito zabranjuje prisvajanje nacionalnog suvereniteta i postavljanje oružja za masovno uništavanje u kosmosu i na nebeskim telima.

⁴²⁴ Sporazum je dozvolio vršenje podzemnih nuklearnih proba, ali je zabranio izvođenje istih u vazduhu, vodi i svemiru.

Ovim propisima se zabranjuje svaka gradnja vojnih postrojenja i izvođenje vojnih vežbi na nebeskim telima. Međutim, za ove potrebe je dopušteno angažovanje civilnih lica, a naročito je interesantno i vojnih lica bez ograničenja, što očigledno predstavlja svojevrsan paradoks. Ipak, ovaj sporazum je značajan i zbog dopuštanja prava kontrole potpisnika u pogledu postrojenja i uređaja na nebeskim telima, ali ne i veštačkih satelita ili objekata na Zemlji.

Do danas je potpisan relativno veliki broj sporazuma i dogovora koje se u suštini odnose na bliže regulisanje nekih već usvojenih zakona, stavova itd. No, činjenica je da i pored postojanja relativno velikog broja ovih sporazuma i dalje je prisutna njihova kvalitativna i kvantitativna manjkavost. Tako je npr. prema sporazumu iz 1967.godine, u svemiru zabranjena upotreba oružja za masovno uništenje, ali ne i uništavanje satelita. Kina je tako u januaru 2007. iznenadila svet kada je ispalila balističku raketu na jedan od starih meteoroloških satelita. Očigledan je i nedostatak međunarodno-pravne definicije pojmova „za neratne“ i „za vojne“ potrebe. Ovo za posledicu ima neprecizno regulisanje većeg broja radnji koje zemlje preduzimaju u kosmosu. Svaka radnja se može tako tumačiti na dva različita načina što za posledicu ima nemogućnost osude neke preduzete radnje u kosmosu od strane bilo koje države. Svaka preduzeta radnja može biti kvalifikovana kao radnja koja se odnosi ili preduzima u cilju jačanja odbrane, odnosno u cilju potreba ostvarivanja savremenog razvoja celokupne nacionalne bezbednosti. To znači da svaki potez „druge strane“ može biti okarakterisan kao ofanzivna i ilegalna radnja i obrnuto.

Dakle, sa velikim stepenom pouzdanosti se može zaključiti da do naših dana i pored relativno velikog broja usvojenih propisa i sporazuma isti nisu u mogućnosti da spreče, pa čak ni da ograniče (uspore) razvoj trke u naoružavanju u svemiru.⁴²⁵ Prema zapadnim saopštenjima bivši SSSR je u periodu 1978. – 1983. god. lansirao 450 satelita za vojne potrebe, a SAD u istom periodu samo 80 u šta realno malo ko može poverovati. Danas broj svih lansiranih satelita i drugih objekata, po slobodnoj proceni, prelazi 15-tak hiljada.

Tako je npr. 1962. godine zvanično prvi put odbijen predlog rezolucije SSSR-a u UN-u, a koja se odnosila na potrebu zabrane lansiranja špijunskih satelita u svemir. Naprotiv, razvoj kosmičkog naoružanja i tehnike je od tada često išao upravo u pravcu razvoja špijunskih (vojnih) satelita, koji su od strane SAD smatrani kao nezamenljiva defanzivna sredstva što je sa aspekta nacionalne bezbednosti kao i globalne bezbednosti imalo negativne implikacije. Tako sa potpisivanjem sporazuma SALT – 1 prećutno je omogućena upotreba „nacionalnih tehničkih sredstava“ za odbranu čime su špijunski sateliti dobili legitimnost upotrebe.

Sva dotadašnja nadanja da će doći do pacifikacije kosmosa, pokazala su se samo kao puste želje. Osim dve supersile i drugih, pre svega ekonomski jakih država, u kosmos su svoje satelite lansirali i zemlje kao npr. i Južna Koreja, Kazahstan. Osim

⁴²⁵ Smatra se da je u periodu do sredine 1983. god. lansirano je oko 2000 vojnih satelita, od kojih je oko 75 % svih letelica upućenih sa Zemlje.

toga, ruski i američki zvaničnici međusobno se okrivljuju za nedavni sudar satelita. Niko precizno ne zna kolika je količina svemirskog otpada nastala sudarom i koliko su veliki ostaci satelita. Jedino se zna da otpad kruži na visini između 500 i 1.300 kilometara. I najmanji deo tog otpada može da ugrozi sledeću letelicu napravljenu od lakih legura koje se kreću velikom brzinom.

Pretpostavlja se da se danas u kosmosu nalazi oko 20 hiljada ostataka – „svemirskog otpada“ koji je nastao, pre svega, iz prethodnih letova raznih letelica, a čiji su ostaci vidljivi (mogu se pratiti) savremenim radarima. Međutim, koliki je stvarni broj onih manjih (radarima ne vidljivih) ostataka može se samo nagađati.⁴²⁶ Stručnjaci za svemirski otpad sastaeće se u prvoj polovini 2009. godine u Beču kako bi razmotrili najbolje načine da se spreče budući sudari u kosmosu, a o istoj temi razgovaralo se u martu 2009. god. na petoj Evropskoj konferenciji o svemirskom otpadu. „Potrebna nam je veća preciznost u svemiru. Sadašnje merenje svemirskog otpada nije dovoljno tačno“, (Kaufeler). Ova činjenica sama za sebe govori o još jednoj opasnosti po bezbednost koja, uz sve to ni pravno nije u potpunosti regulisana, iz najmanje nekoliko razloga:

- opasnost po nove letove i letelice
- većina tih ostataka (otpada) privučena gravitacijom pada na Zemlju
- problematičnost (nemogućnost) uklanjanja tih ostataka u svemiru
- mogućnost manipulisanja otpadom

EGZISTIRAJUĆA PROBLEMATIKA

Opasnost po nove letelice od ostataka prethodnih letelica je velika, odnosno ova verovatnoća se povećava proporcionalno sa svakim novim letom. Dakle, nedvosmisleno se može zaključiti da se istom brzinom povećava mogućnost ugrožavanja kapaciteta bezbednosti ne samo malih zemalja. Ono što svakako budi sumnju predstavljaju saznanja o mogućem postojanju namera i mogućnosti da ti ostaci, odnosno delovi koji ostaju da lebde u kosmosu za određeni vremenski period ili za stalno, na određenim visinama, mogu biti i namerno ostavljeni. Sa Zemlje se to veoma teško danas može dokazati, ali nema

⁴²⁶ U suštini problem svemirskog otpada nastaje zbog toga što se ti otpaci kreću brzinom nekoliko puta većom od brzine ispaljenog metka, a često su tako mali da se ne mogu registrovati radarom. Naučnici kažu da svemirski otpad može da bude opasniji od meteorita. Neki od delegata u Beču izneli su mišljenje da je i šatl Kolumbija možda bio oštećen svemirskim otpacima. Jedna od ideja o kojima se raspravlja jeste da se oni sateliti koji oko Zemlje kruže iznad ekvatora, premeste u drugu, takozvanu "grobnu orbitu," gde ne bi predstavljali veliku opasnost. Za sada prepreka tome je da su visoki troškovi takvih operacija. Prema drugom predlogu, svo neutrošeno gorivo izbacivalo bi se odmah po završenom lansiranju, kako bi se smanjila opasnost od eksplozije pri mogućem sudaru u svemiru.

sumnje da se o takvim mogućnostima danas može govoriti obzirom na međusobne odnose među državama koje su „osvojile“ svemirska prostranstva i među kojima se vodi pravi rat za ostvarivanje prestiža prisustva u kosmosu bilo u vojne ili druge svrhe..

Odavno je poznato da Zemlja ima svoju gravitacionu silu i da mnoga tela, a naročito veštačka, koja se nalaze u blizini ili na ivici gravitacionog uticaja budu privučena tom gravitacionom silom. Ono što obeshrabruje predstavlja saznanje da se ta prirodna pojava može relativno lako uz male proračune, iskoristiti za ugrožavanje kapaciteta bezbednosti određene države. Ova aktivnost se može izvesti kao prethodno dejstvo protiv neke države (preventivni udar), a koji oblici bi se primenjivali zavisi od maštovitosti onoga ko ovu radnju vrši i sa kakvom namerom, ali i od (ne)mogućnosti otkrivanja od strane ugrožene države. Indikativno je da se slabije, pre svega, vojno razvijene države ovom obliku ratovanja ne mogu adekvatno suprotstaviti. Dakle, mnoge takve države nisu čak ni u mogućnosti da registruju (otkriju) primenu ovog oblika ratovanja na svojoj teritoriji. U tom smislu nisu u mogućnosti preduzeti ni mere iz oblasti bezbednosne preventive⁴²⁷ u smislu zaštite od eventualnih kriminalnih dela nastalih delovanjem u ili iz kosmosa. Najvažniji među tim razlozima je ne posedovanje visoko sofisticirane tehnologije koja je izuzetno skupa, za otkrivanje tih oblika dejstava. U krajnjem slučaju, pod pretpostavkom da dođe do otkrivanja tih oblika dejstva, teško je dokazati klasičnim metodama ko suštinski stoji iza primene tog oblika ratovanja, a svakako je problematična osuda eventualno otkrivene države koja je ova sredstva primenila. Tako je objektivno, ali i pravno (de jure i de fakto) teško zabraniti ili dokazati da neku zemlju špijunira druga preko satelita. Ako se takva aktivnost eventualno i otkrije, postavlja se pitanje šta se u suštini može učiniti u smislu fizičke i pravne zaštite kao protiv mera?⁴²⁸

Takođe, jedan od ozbiljnih problema mogao bi da predstavlja mogućnost skladištenja radioaktivnog otpada u svemiru. Niko ne može decidno da tvrdi da se ovo deponovanje ne radi i u naše vreme, iako postoje dogovori o zabrani korišćenja kosmosa za ove namene, ali već postojeći mnogi drugi sporazumi i dogovori se ne poštuju. Osim toga, nuklearni otpad ili neki drugi kontaminirajući materijal se može proračunski disperzovati na određeni prostor zemlje. Pri čemu proračunom relevantnih parametara površina zemlje zahvaćena (kontaminirana) disperzovanim materijalom može biti svega nekoliko desetina kvadratnih kilometara. Dejstvo tog disperzovanog materijala može biti naknadno pa je gotovo i nemoguće dovesti ga u vezu sa kosmičkim letelicama.

⁴²⁷Bezbednosnu preventivu bismo mogli označiti kao deo bezbednosti koja ima za cilj teorijsko i empirijsko pronalaženje, proučavanje i usavršavanje mera bezbednosti, sredstava, metoda i postupaka radi sprečavanja ugrožavanja bezbednosti u najširem smislu te reči“.Rakić Mile: Bezbednosna preventiva, IPS, Beograd, 2006.god. str. 31.

⁴²⁸Mnogi teoretičari zastupaju stav da je nedavni sudar u kosmosu između ruskog i satelita SAD došlo namerno (navođenjem) kako bi s onemogućio nastavak špijuniranja iz kosmosa.

Jedina nada da primene ovog oblika ratovanja neće biti je svest o opasnosti primene ovog ratovanja i činjenica je da je primena istog veoma skupa, a s obzirom na stanje svetske privrede danas, i za privredno najrazvijenije države je preskupa.

Uklanjanje svemirskog otpada predstavljalo bi danas veoma skup proces. Obzirom na kvantitet tog otpada najčešće je mišljnje da on još uvek ne predstavlja značajnu opasnost po buduća istraživanja, odnosno po buduća istraživanja kosmosa. Može se takođe govoriti i o pravnoj neregulisanosti ove oblasti, ali i o nastojanju izbegavanja obaveza da se „počisti svoj otpad“. Tako se može prikazati javnosti kako „suprotna“ strana koristi prljavu tehnologiju te o nastojanju prikazivanja te strane kao glavnog krivca za gomilanje otpada u kosmosu. Naročito je ovo interesantno danas kada i druge države počinju samostalno da koriste kosmos za svoje potrebe. U tom smislu je moguće „kažnjavanje“ tih zemalja nametanjem ekonomskih sankcija, ali i drugih oblika pritisaka.

Prema tome, sva dosadašnja dešavanja po pitanju korišćenja kosmosa od strane najrazvijenijih država su dobro isplanirana i ništa se nije prepuštalo slučaju. Na samom početku proširivanja „interesa“ na kosmos, SAD su osnovale tzv. kosmičke jedinice – vojne formacije (1960-te god.), organizovane i osposobljene za pružanje usluga vasionkih sistema. Paralelno sa izradom vojnih smernica i sa odobravanjem ogromnih finansijskih sredstava, osnovani su i Komandni organi za vođenje ratova u kosmosu i iz kosmosa, a konačno 01.09.1982. god. osnovana je „Vrhovna komanda za operacije u vasioni“ u Kolorado Springsu (SAD). Nakon toga SAD su osnovale i „Sjedinjeni centar za svemirske operacije“ koji služi kao štab vasionke vrhovne komande.

Iz navedenoga se jasno da zaključiti da je dosadašnji razvoj kosmičke tehnike bio u nadležnosti oružanih snaga vojnih super sila, što predstavlja svojevrsan problem za bilo kakvo „mešanje sa strane“, odnosno mogućnost uticanja malih država.

Danas je već sasvim jasno da se korišćenjem kosmosa mogu ostvariti, ali i da se ostvaruju ciljevi specijalnog rata, čija se karakteristika danas ogleda u namerama da:

- neprijatelj ne sme da prepozna da je napadnut, već se koriste prikrivena sredstva čiji efekti se najčešće prepoznaju (identifikuju) kao prirodne pojave (bolesti, elementarne nepogode.....),
- napadu bude izloženo celokupno stanovništvo neprijatelja, a moguća su i selektivna dejstva samo na određene (ciljane) grupe,
- jedan od ciljeva uz primenu kosmičkih borbenih sredstava bio bi da neprijatelj npr. gubi reproduktivnu sposobnost i polako nestaje, ili se može delovati na mentalnu matricu čoveka odnosno stanovništva u cilju njene potpune izmene isl.

- se izmeni misaoni proces stanovništva, ne samo neprijateljski nastrojenog, već i sopstvenog stanovništva u cilju sprečavanja otpora i stvaranja poslušnika itd.⁴²⁹

Uobičajeno je da državna politika mora imati odlučujuću ulogu u razvoju i kontroli nad sopstvenim oružanim snagama što se u izvesnom smislu može shvatiti kao ograničavajući faktor za zloupotrebu kosmosa i kriminalne radnje usmerene ka Zemlji. No, sasvim druga je vizija ako se analiziraju dešavanja u totalitarnim režimima i u uslovima da se vojska ne povinuje odlukama političara. Bilo kakav akcident, pa čak i krivično delo da se desi u korišćenju kosmosa, klasični subjekti bezbednosti, odnosno istražni organi (policija, kriminalisti, istražni sudija) ne mogu obavljati svoj posao. Istine radi, mogu da se istražuju samo događaji koji su se desili na Zemlji (posledice) i to najčešće rade pripadnici unutrašnje kontrole čiji nalazi najčešće nisu dostupni drugim subjektima zainteresovanim za ovu problematiku.

ASPEKTI BEZBEDNOSNE PROBLEMATIKE

U izvesnoj meri je već istaknut deo problematike koji se odnosi na mogućnosti korišćenja, odnosno zloupotrebe kosmosa. Međutim, obaveza je da se sve zloupotrebe kosmosa spreče pre svega, a takođe i otkriju, a naročito one radnje zbog kojih može nastati šteta bilo koje vrste i prema bilo kojoj državi. Za potrebe korišćenja kosmosa koristi se visoko sofisticirana tehnologija koja je izuzetno skupa. Danas je za slanje u kosmos 1 kg vojnog ili naučnog materijala potrebna suma oko 20.000 američkih dolara. Predviđa se da će vikend na Mesecu po sadašnjem kursu iznositi oko 20 milijardi dolara itd. Korišćenje ove tehnologije i uopšte kosmosa se odvija striktno pod kontrolom oružanih snaga i političkog rukovodstva zemalja - vojnih super sila. Ovo iz razloga da kosmonauti za 24 h boravka u Kosmosu budu ozračeni dozom koja je ekvivalentna 6-to mesečnog zračenja na zemlji. Takođe obzirom na slabljenje imuniteta u Kosmosu pojedine (banalne) bolesti na zemlji mogu biti smrtonosne u komičkom prostoru itd. Međutim, ovo je značajna informacija iz razloga da se najčešće radi o sprovođenju različitih ciljeva kao i o mogućnostima korišćenja kosmosa i kosmičke tehnologije za različite svrhe i sa različitim ciljevima. Svaka zloupotreba ili akcident koji se eventualno dogodi u sferi visokosofisticirane tehnologije automatski se povezuje sa političkim rukovodstvom neke zemlje, a što za posledicu može izazvati i ozbiljne probleme iz bezbednosnog domena među državama.

⁴²⁹ O tzv. petoj dimenziji specijalnog ratovanja detaljnije videti u delima dr Svetozara Radišića, "Misli, emocije i kosmos", <http://www.blogger.com/profile/17042805588786346.blogspot.com/2011/02/prof-dr-svetozar-radisic-misli-emocije.html>,

Korišćenje kosmosa ni do danas nije u potpunosti pravno regulisano što takođe predstavlja podatak zbog koga može biti ugrožena bezbednost bilo koje države na Zemlji, ali i daljeg kosmičkog razvoja.

Posledice nastale upotrebom kosmičke tehnologije se veoma teško razlikuju od upotrebe druge vrste oružja i teško se identifikuju jer najčešće ne postoje obučeni subjekti bezbednosti (u teorijskom ali i praktičnom smislu) za istraživanje eventualnih krivičnih dela nastalih korišćenjem kosmičke tehnologije. U Srbiji kao i mnogim drugim manjim državama svi podaci i analize u vezi ove problematike se dobijaju i vrše na osnovu podataka dobijenih od vojno-tehnoloških najrazvijenijih država što može rezultirati i negativnim (netačnim) stavovima i zaključcima.

Ako se i ustanovi neko krivično delo, teško ga je dokazati i zbog nedostatka tehničkih i dr. sredstava koja su potrebna za sprovođenje određenih istražnih radnji, a na prvom mestu takva sredstva su veoma skupa (radari velikog dometa, radio-relejni uređaji za praćenje itd.)

Međutim, do saznanja da je do zloupotrebe kosmosa, odnosno dejstva iz kosmosa došlo može se doći na razne načine, ako su jasno ispoljeni efekti tog dejstva i uočeni od npr. građana, oružanih snaga ili drugih instituta i institucija itd.

Ono što takođe predstavlja svojevrsnu problematiku jeste nemogućnost preciznog svrstavanja takvog dela u određenu grupu, odnosno problem egzaktnog određenja kojoj krivičnoj oblasti pripadaju izvršena dejstva. Ko u zemlji treba njima prioritarno da se bavi?

Obzirom na mogućnost uticaja i manifestnih događaja pa i mesta ispoljavanja dejstva i nastanka posledica, realno je ova dejstva i nastale posledice iz ove grupe razmatrati sa aspekta krivičnih dela protiv imovine; krivična dela protiv bezbednosti računarskih podataka; krivična dela protiv zdravlja ljudi i čovekove sredine; krivična dela protiv bezbednosti saobraćaja; krivična dela protiv pravosuđa; sa aspekta međunarodnog prava, itd. Takođe se može posmatrati sa aspekta bezbednosti vazdušnog saobraćaja. Bezbednost vazdušnog saobraćaja, kao stanje, predstavlja njegovu zaštićenost od mogućih opasnosti i ugrožavanja⁴³⁰ ali i sa aspekta međunarodnog ratnog i humanitarnog prava.

Čini se najprimerenije posledice dejstava koja nastaju eventualnim korišćenjem kosmosa i kosmičke tehnologije posmatrati sa aspekta krivičnih dela protiv opšte sigurnosti ljudi i imovine i međunarodnog ratnog i humanitarnog prava.

Krivičnim zakonom iz ove oblasti štiti se opšta sigurnost ljudi i njihove i imovine, i to sigurnost individualno neodređenog broja ljudi i imovine bez obzira na vrstu, vlasništvo i obim. Ovakva zaštita predstavlja svojevrsan odgovor tehničko-tehnološkom razvoju koji je doneo i potrebu i realizaciju korišćenja i kosmosa u različite svrhe i sa različitim ciljevima i mogućnostima. Samim tim došlo je do nastanka do sada istina sporadičnih nesreća koja mogu poprimiti atribut krivičnih dela sa relativno malim posledicama po opštu sigurnost ljudi i

⁴³⁰ Rakić M. Ostojić M.: Upravljanje vazdušnim prostorom kao faktor bezbednosti, Šabac, 2003 str.31

materijalnih dobara. Međutim, „izvršenjem ovih krivičnih dela izaziva se opšta opasnost za život i telo ljudi odnosno imovinu većeg obima.⁴³¹ „Opšta opasnost kao posledica opšteopasne delatnosti sastoji se u ugrožavanju života ili tela individualno neodređenog kruga lica ili pojedinog, ali individualno neodređenog kruga lica ili pak, individualno određenog većeg broja lica, odnosno u izazivanju opasnosti za individualno neodređenu stvar ili stvari koje predstavljaju imovinu većeg obima. Takvo ugrožavanje ima karakter opšte opasnosti jer ugrožava sigurnost svakog lica, odnosno svake stvari koja se nađe u zoni dejstva prouzrokovane opasnosti“.⁴³² Očigledno je da krivično pravo iznetu problematiku ne reguliše i ne obuhvata u potpunosti s obzirom na kvalitet i kvantitet problematike koja može nastati u ovoj oblasti.

No, čini se da ništa bolja situacija nije ni kada se ova problematika posmatra sa aspekta razjašnjavanja i dokazivanja posledica ispoljenog dejstva, odnosno sprovođenjem mera RHB zaštite ili čak kriminalističkih metoda. Mogu se primeniti metode RHB izviđanja, ali je svakako od značaja i primena kriminalističkih metoda obrade koja se sprovodi za razjašnjavanje različitih krivičnih dela, a to znači da se može pristupiti kriminalističkoj obradi kao u slučaju ugrožavanja životne sredine, u slučaju vazдушnih udesa i katastrofa itd. Čini se da je neophodno, između ostalog, postupiti po proceduri koja podrazumeva utvrđivanje vremena i nastanka posledice, da li je pronađen deo letelice ili materijala koji može povezati nastalo (krivično) delo sa kosmičkim letelicama, identifikovati vrstu i tip letelice i zemlju porekla, koja je eventualna sadržina (vrsta) pronađenog tereta ili materijal od koga je izrađena letelica (da li se radi o radioaktivnom materijalu ili bojnim otrovima ili biološkim agensima npr.), mogućnost upoređivanja pronađenog materijala sa sredstvima iz vojnog arsenala koji se proizvodi u nekoj državi, ko je finansirao proizvodnju, odnosno logistiku pronađene letelice ili njenih ostataka ili pronađenog štetnog tovara itd.

Dakle, kada se govori o problematici ispoljavanja dejstava iz kosmosa i nastaloj šteti može se zaključiti da je razjašnjavanje krivičnih dela ili dela moguće ali veoma ograničeno sa primenom samo vojne metodologije. Tačnije rečeno, neophodno bi bilo primeniti kriminalističke metode i taktiku barem u ograničenom obimu. Ako se ovome doda i namera prikrivanja dejstava iz kosmosa, nedovoljna pravna regulisanost, nepostojanje posebno obučenog kadra, odnosno subjekata bezbednosti, potrebom za visokosofisticiranom tehnologijom za otkrivanje ovih dela vezanih za korišćenje kosmosa itd., objektivno su male šanse da se ova vrsta dejstava ozbiljnije uzme u razmatranje pa čak uopšte i dokaže a eventualni počinioci budu otkriveni. Naročito su u tom smislu znatno smanjene mogućnosti malih, privredno i vojno slabo razvijenih država čiji kapaciteti bezbednosti relativno najčešće mogu biti izloženi ovoj vrsti ugrožavanja.

⁴³¹ Jovanović Lj. Đurić V. Jovašević D.: Krivično pravo posebni deo, treće izdanje, Sl Glasnik, Beograd, 2004. god. str. 299.

⁴³² Ibidem str. 300

ZAKLJUČNA RAZMATRANJA

Svedoci smo da se danas kosmos uveliko koristi za različite potrebe i sa različitim namerama, a istraživanja kosmosa u budućnosti će biti intenzivnija više nego ikada do sada. Takođe, sve više je „akcidenata“ (slučajnih ili namernih) u procesu njegovog korišćenja. Kosmos danas mogu koristiti samo privredno, što znači i vojno najrazvijenije države sveta iako se kao novi korisnici kosmosa javljaju i druge države, ali i nedržavne institucije. Sa mnogim istraživanjima koja se vrše u kosmosu do danas, najčešće nije upoznata najšira javnost. O svrsi i sadržaju ovih istraživanja najčešće se može samo pretpostavljati. Za sada ne postoji zakonska regulisanost kojom su zemlje korisnice kosmosa dužne davati bilo kakve izveštaje drugim državama o svojim istraživanjima u kosmosu. Svakako najveći problem predstavlja činjenica da je danas nemoguće izvršiti potpunu zaštitu od eventualnih vojnih dejstava iz kosmosa, a takođe i zaštititi se od namernog (vojnog) ugrožavanja iz kosmosa ili eventualnih akcidenata u kosmosu. Ovo je naročito indikativno kada se radi o manje razvijenim državama. Međutim, nije zanemarljiva ni činjenica da npr. Kanada nije mogla da izbegne i da se zaštititi od pada veštačke letelice na svoju teritoriju koja je imala i radioaktivnog materijala u sebi. Otkrivanje i dokazivanje vojnih dejstava ili akcidenata usled primene kosmičkog oružja i nastalih posledica je veoma ograničena iz više razloga, od kojih su dva dominantna: nepostojanje subjekata (organa) bezbednosti zaduženog isključivo za istraživanje ove vrste krivičnih dela i nepostojanje adekvatnih sredstava za istraživanje ovih krivičnih dela. Osim toga, po pitanju ove problematike gotovo da i ne postoji saradnja među državama, a takođe ista nije dovoljno ni pravno uređena.

Na nacionalnom nivou, pored nepostojanja naučnih saznanja problem predstavlja i nedostatak domaćih propisa o vazduhoplovstvu, kojima treba jasno definisati nadležnosti i postupke svih organa i organizacija koje su, na bilo koji način, uključene u vazdušni saobraćaj.⁴³³

U tom smislu bi neophodno bilo preduzimati radnje na međudržavnom planu u cilju zaštite globalne bezbednosti: regulisanje ove problematike međunarodnim brojnijim i sadržajnijim propisima; formiranjem međunarodnih snaga za istraživanje ove vrste krivičnih dela; formiranje zajedničkih specijalizovanih snaga na međunarodnom nivou za prevenciju i otklanjanje posledica krivičnih dela ove vrste; intenziviranje saradnje civilnih naučnih institucija po pitanju korišćenja kosmosa; uvođenje novih nastavnih programa u već postojećim visokoškolskim i naučnim ustanovama; raditi na smanjenju (sprečavanju) korišćenja kosmosa za vojne svrhe i zabrana korišćenja kosmosa za deponovanje otpadnog materijala, naročito radioaktivnog, hemijskog i biološkog porekla.

Dakle, najveću aktivnost treba usmeriti na kvalitativno i kvantitativno povećanje kapaciteta bezbednosti države, edukaciju subjekata i institucija odbrane

⁴³³ Rakić M. Ostojić M.: Ibidem str. 5

i zaštite, odnosno institucija i subjekata bezbednosti kroz stvaranje posebnih specijalizovanih subjekata zaštite i uopšte bezbednosti. U tom kontekstu potrebno je da izučavanje kriminalistike, ali i kosmičke tehnologije, astronomije, životne sredine itd. bude znatno više zastupljeno u vojnim, ali i civilnim školama, kao i razvijati bezbednosne kapacitete kroz uvođenje novih sadržaja, ali i novih nastavnih predmeta u nastavnim planovima i programima visokoškolskih ustanova, odnosno obrazovnim institucijama koje se bave problematikom odbrane i bezbednosti. Sa aspekta kvaliteta bezbednosnog kapaciteta potrebno je takođe razmišljati i o uvođenju novih nastavnih predmeta za istraživanje i preventivu ove sada već veoma prisutne problematike koja će u budućnosti sasvim pouzdano sve više imati uticaj na kapacitet nacionalne bezbednosti svake države. U tom smislu treba ostvarivati još tešnju saradnju sa državama koje već imaju razvijen sistem odbrane i zaštite vezan za kosmos kroz npr. razmenu studenata i nastavnika visokih škola itd. Takođe, uputno bi bilo jačati međudržavnu, a naročito i vojnu saradnju sa državama koje mogu uzeti učešće u eventualnoj odbrani neke zemlje u slučaju ugrožavanja iz kosmosa, kroz razne vidove i oblike instruktaze pripadnika oružanih snaga kupovine sofisticiranih sredstava odbrane namenjenih za ovu vrstu odbrane i zaštite i sl.

Dakle, već sada je neophodno da koncipiranje savremenog kapaciteta bezbednosti države podrazumeva i mogućnost zaštite i odbrane od eventualnog ugrožavanja iz kosmosa i u tom smislu savremena bezbednost se mora koncipirati i razvijati, ma kako u početku se to činilo suvišnim, previše ambicioznim, skupim itd. U tom smislu je svakako neophodno još više raditi na razvoju i primeni međunarodnog ratnog i humanitarnog prava sa kojim moraju prioritarno biti upoznati pripadnici oružanih snaga i uopšte svi subjekti i institucije bezbednosti.

KORIŠĆENA LITERATURA

- Adams Fred Lohlin Greg, Pet doba svemira (unutar fizike večnosti) Informatika, Beograd, 2006. god.
- Bogdanov I., Bogdanov G., Jovanović Božinov M.: Pre velikog praska, Megatrend univerzitet, Beograd, 2008. god.
- Bošković Mičo: Metodika otkrivanja i razjašnjavanja ekološkog kriminaliteta, VŠUP, Beograd 1993
- Ćirković M. Zorkić A. Spremo S.: Poslednjih 14 milijardi godina, Spremo, Novi Sad, 2006.god.
- Draganić Ivan: Beleške o kosmičkom dvorištu, Beogradska knjiga, Beograd, 2008.god.
- Gačinović Radoslav, Bezbednosna funkcija države, IPS, Beograd, 2012.godina
- Gorbovski Aleksandar: Svet u kome (ne)živimo, treće izdanje, Naučna, Beograd, 2007.god.

- Grupa autora: Prostor i vreme danas, Nolit, Beograd.1987.god.
- <http://dailycaller.com/02/19/cosmic-census-finds-crowd-of-planets-in-our-galaxy-2/2011/>
- http://www.bushstole04.com/Martial%20Law/security_state_crimes.htm
- http://www.dodccrp.org/files/Alberts_Complexity_Global.pdf
- http://www.opendemocracy.net/globalization-institutions_government/article_1242.jsp
- <http://www.tampabay.com/news/politics/national/article1122870.ece>
- Jovanović Lj. Đurić V. Jovašević D.: Krivično pravo posebni deo, treće izmenjeno i dopunjeno izdanje, Službeni Glasnik, Beograd, 2004
- Jović Radovan: Udesi, diverzije i terorizam NHB oružjem (sredstvima), Privredapublik, Beograd, 1989 Beograd 15.03.2009.god.
- Jugin Milivoj: Kosmos otkriva tajne, Prometej, Novi Sad, 1988. god.
- Jugin Milivoj: Svi smo kosmonauti, Narodna knjiga, Beograd 1977.god.
- Milanković Milutin: Kroz vasionu i vekove, Dereta, Beograd, 2008. god.
- Radišić dr Svetozar, [http://www.blogger.com/profile/17042805588786346.blogspot.com /2011/02/prof-dr-svetozar-radisic-misli-emocije.html](http://www.blogger.com/profile/17042805588786346.blogspot.com/2011/02/prof-dr-svetozar-radisic-misli-emocije.html)
- Rakić M. Đorđević M. Jovašević D.: Demokratija i životna sredina, IPS, Beograd, 2008.god.
- Rakić Mile, Ostojić Momir:Upravljanje vazдушnim prostorom kao faktor bezbednosti, Beli anđeo, Šabac, 2003.
- Rakić Mile: Bezbednosna preventiva, IPS, Beograd, 2006.god.
- Ridpad Jan: Veliki rečnik astronomije, Dereta, Beograd, 2007. god.
- Ševarlić B.: Istorija astronautske nauke, Univerzitet u Beogradu, Beograd 1986. god.

д-р Ненад Танески,
Воена академија-Скопје, Македонија

ГЛОБАЛНОТО ИСЛАМСКО ДВИЖЕЊЕ И НЕГОВОТО ВЛИЈАНИЕ ВРЗ СОВРЕМЕНИТЕ ДЕМОКРАТСКИ ДРЖАВИ

Апстракт: Денес во ера на глобализација, муслиманите во современите демократски држави се соочуваат со еден нов феномен, кој се наоѓа помеѓу традиционалното и модерното сваќање за повторно откривање на својот идентитет. Муслиман роден во Англија, со потекло од Египет, не се чувствува ни како Англичанец ни како Еѓипќаец. Новиот идентитет полека ги освојува преку екстремистичките проповеди на имамите во џамиите, во комбинација со пораките од интернет веб-сајтови и арапските сателитски медиуми. Тие го пополнуваат идентитетскиот вакуум кој постои кај младите муслимани и ги убедуваат да веруваат во радикалните сваќања за исламот.

Нивната лојалност и верност кон западните демократии, каде што во минатото емигрирале и се населиле, а денес живеат и имаат свои потомци, е во постојан пад. Од ова најголема корист имаат двигателите и носителите на новиот муслимански идентитет. Како последица од оваа реисламизација и реидентификација се новосоздадените „преродени“ муслимани, кои се повеќе ги отфлаат демократските културни интегративни вредности. Во овој труд ќе бидат детерминирани најважните фактори кои го олеснуваат подемот на радикалниот ислам во демократските држави и мерките кои треба да се преземат од страна на демократските режими за превенција, сузбивање и надминување на оваа состојба која во моментот се наоѓа на една критична точка.

Клучни зборови: глобализација, исламизам, безбедност, реисламизација, демократија

GLOBAL ISLAMIC MOVEMENT AND ITS IMPACT ON MODERN DEMOCRATIC STATES

Abstract: Today in the era of globalization, Muslims in modern democracies are faced with a new phenomenon, which is located between the traditional and modern understanding in rediscovering their identity. Muslim born in England, who is originally from Egypt, doesn't feel like Englishman or as an Egyptian. The new identity has slowly won over extremist preaching of imams in mosques, in combination with messages from Internet websites and Arab satellite media. They fill the identity vacuum that exists among young Muslims and convince them to believe in the radical beliefs of Islam.

Their loyalty and allegiance to the Western democracies, where in the past emigrated and settled, and now live and have their own sons is in steady decline. From this, the biggest benefits have drivers and holders of the new Muslim identity. As a consequence of this re-Islamisation and re-identification are the newly "reborn" Muslims who more and more reject the democratic cultures and integrations values. In this paper are going to be determined the most important factors that facilitate the rise of radical Islam in democratic states, and measures that should be taken by democratic regimes to prevent, suppress and overcome this situation which is currently in a critical point.

Key words: globalization, Islamism, security, re-Islamisation, democracy

Вовед

Денес прашањето за радикалниот ислам се наоѓа на врвот на европската политичка агенда. Муслиманската дијаспора го сочинува најголемото емигрантско население во ЕУ. Спротивно на очекувањата дека муслиманските емигранти биле успешно асимилирани, тие го реafirмираат својот исламски идентитет, како нова политичка идентификација, а некои од нив прибегнуваат кон тероризам против сопствената држава. Неефикасната интеграција и политичката застапеност, како и социјалната исклученост, невработеноста и дискриминација која ја доживуваат муслиманите во Европа, доведе до уште подлабоко исклучување и маргинализација во општеството, притоа олеснувајќи го продорот на исламскиот радикализам и создавање на домашен тероризам.

1. Новиот идентитет на исламот

Денес Европа често се опишува како територија на која постои судир на култури, конфронтација помеѓу исламот и Западот. Веднаш може да се постави прашањето за улогата на религијата во обликување на културата и културата во обликувањето на процесот на интеграција (Brent F., 2007, 20). Според Хантингтон, културата и религијата се едни од поважните фактори во креирањето на глобалната политика. Според неговата теза за „судирот на цивилизациите“, западната култура е под закана од исламската и конфучијанската цивилизација. Како што религијата постепено обезбедува основа за идентитетот, идните конфликти ќе представуваат место на поделба помеѓу „цивилизациите“, „културите“ и различните религии помеѓу Западот и муслиманскиот свет. Потврда за оваа теза се терористичките напади од 2004 година во Мадрид, 2005 година во Лондон, убиството на Холандскиот режисер во 2004 година, нападите во 2011 година во Сараево, 2012 година во Тулуз, Скопје и Бургас.

Денешната втора и трета генерација на европски муслимани не се идентификува преку нивните фамилијарни „корени“, културата на земјата од која потекнуваат, ниту пак со европската земја во која тие живеат, туку прво со исламот. Евидентна е промената кај младите муслимани родени и одгледани во Европа, кои денес се мобилизираат во политичката категорија на „муслимани“ - *исламисти*. Новите муслимани со нов транснационален исламски идентитет ја одвојуваат верата од народноста. Исламот, а не етничката припадност представуваат обединувачка сила за јакнење на чувството за припадност и политичка мобилизација. Терористичките напади кои се случиле во изминатите години докажаа дека Европа стана еден од главните фронтови за борба против меѓународниот тероризам, а истрагите докажаа дека се работи за домашен тероризам (Stemmann J., 2006, 1).

2. Радикализација на муслиманската заедница

Насилната радикализација е дефинирана како феномен, кој на луѓето им наметнува мислења, ставови и идеи кои би можеле да доведат до акти на тероризам (European Commission, 2006). Радикализацијата е постепен процес кој, иако може да се случи многу брзо, нема конкретно дефинирана почетна или крајна фаза. Наместо тоа, радикализација е индивидуален развој кој е инициран од уникатна комбинација на причинско-последични фактори кои предизвикуваат драстична промена во ставовите и однесувањето кај поединците и групите. Според дефиницијата на Европската комисија за радикализација, поимот регрутација можеме да го дефинираме како процес на приклучување кон група и прифаќање на мислења, ставови и идеи кои можат да доведат до акти на тероризам. Суштински елемент кој представува врска помеѓу регрутирањето и радикализацијата е моментот и процесот за влегување во одредена група. Оттука можеме да заклучиме дека радикализацијата представува ментален предуслов за регрутирање (Jenkins B., 2007, 2). Со други зборови, не постои регрутација без радикализација.

Основата за радикализација на европските муслимани се наоѓа во комбинираниите политички, економски и социјални мерки преземени од страна на европските држави. Тие биле третирани како евтина работна сила која порано или подоцна, самоволно би требало да си замине во сопствената родна земја. Гетоизацијата на муслиманските емигранти и нивната прогресивна изолација од европското општество, представува уште еден голем мотиватор за зачувување на нивниот посебен етнички, јазичен и културен идентитет и организирање на изолирани културни институции, синдикати и политички организации (Baker M., 2004).

Емигрантите кои пристигнале во 1950 – тите години на минатот век, се првиот бран муслимани во Европа кои барале азил, подобри економски услови за живот и засолниште. Меѓу нив се наоѓале и екстремни исламистички свештеници, имами, кои проповедале радикален ислам.

Според Мухамед Сифау француски новинар со потекло од Алжир, во Англија и Франција се инфилтрирале најбараните исламисти во светот, кои слободно ја пропагираат нивната идеологија и дистрибуираат исламистичка радикална литература и материјали надвор од џамиите (Campbell J., 2004). Радикалните имами емигранти, проповедаат екстреман исламизам, често издаваат фатви, верски повици, одобруваат или повикуваат на терористички акти, а во џамиите каде што го шират исламизмот користат сателитски интернет конекции за да го прошират нивното учење на глобално ниво.

Џамиите и верските организации се места каде што тие можат да ги извршуваат своите верски обреди, да поставуваат прашања и даваат одговори на луѓе од „ист вид“, да разменуваат искуства и да ги потсетуваат на светите религиозни обврски. Во многу европски џамии се достапни цитати од вахабистичка литература, објавена во Саудиска Арабија:

- „Демократијата е олицетворение на неверието и злото, а нас ние наредено да го одбиеме злото.“
- „Меѓуверскиот дијалог е грев бидејќи го руши ѕидот на незадоволство помеѓу муслиманите и неверниците(немуслиманите).“
- „Слободата на религијата е забранета, затоа што таа овозможува негирањето на исламот. Прифаќањето на било која религија, освен исламот те прави отпадник и треба да бидеш убиен, бидејќи ти го одби Куранот.“
- „Умерените муслимани кои некогаш верувале дека христијаните и евреите обожуваат Бог се неверници.“
- Муслиманите треба да бидат заштитени од варварската култура на Европа.“ (Center for Religious Freedom, 2005)

Позади ваквата реторика скриена е добро смислена стратегија на вахабистичките и салафистичките движења ширум Европа. Нивната прва цел е да се направи контролира и доминација врз муслиманските заедници во разни земји преку мрежата на испреплетени организации и групи што ги исклучуваат умерените муслимани како суфиите. Како резултат на тоа, во муслиманските заедници во многу европски земји денес целосно доминираат исламистичките радикални елементи и покрај честите тврдењата за спротивното. Исламистичките организации „Муслиманското братство“, „Џамат е Ислами“, „Мили Гору“ представуваат најзначајниот дел од мрежата на политичкиот ислам во Европа. Во изминатите години, овие движења имаат воспоставено ќелии во многу европски земји, благодарение на нивниот активизам и странските фондови. Организациите за реисламизација на муслиманите како „Муслиманскиот совет“ во Велика Британија, „Унијата на исламски организации“ во Франција или „Исламското друштво“ во Германија, станаа *de facto* претставници на муслиманската заедница во овие земји. Тие контролираат голем број на џамии и комуницираат со владините институции како повластени партнери. Во медиумите, овие организации презентираат умереност и јавно ја поддржуваат интеграцијата во општеството и демократијата. Меѓутоа во џамиите, исламистичките организации употребуваат дијаметрално различна реторика. Според

безбедносните служби, имамите во овие џамии проповедаат радикален ислам наменет за млади муслимани, „создавајќи клима на нетолеранција, преку која овие млади луѓе можат да станат подложни на радикализација, па дури и вклучување во цихад.“ (AIVD, 2003, 24) Нивната цел е радикализација на Европската муслиманска заедница и создавање на исламски сепаратисти кои бараат посебна социјална изолација со посебна надлежности.

3. Фактори во процесот на радикализација

Не постои еден клучен фактор кој може да се смета за главен двигател во процесот на радикализација. Радикализацијата често започнува од поединци кои се фрустрирани од својот живот, од општеството или од внатрешната или надворешната политика на нивните влади. Она што е особено загрижувачки од безбедносен аспект, е дека денес во ера на глобално поврзување - интернет, за разлика од пред десетина години процесот на радикализација се случува многу брзо, глобално и анонимно. (National Intelligence Estimate, 2006)

Во првата фаза, како клучни фактори кои го прават муслиманското население подложно на екстремизам и радикализација се: муслиманската криза на идентитетот, искуство на дискриминација, оттуѓување и согледаните неправди, лични трауми, трауми на соседите, условите за живот, семејството и релативното отсуство на муслиманска јавна дебата во врска со исламскиот екстремизам во државата во која живеат. Овие фактори се доволни за почеток на радикализација.

Во втората фаза лицата го менуваат нивниот верски идентитет и однесување. Радикализација често започнува во затворите, џамиите, преку интернетот, во училиштата или преку семејството и пријателите. На индивидуално ниво ситуација на криза, како што се развод, губење на работа, смрт во семејството, недостатокот на социјалната безбедност или расизам може да ја предизвика оваа промена. (Wiktorowicz Q., 2005, 19-20) Како посебни мотиватори и забрзувачи се појавуваат: глорификацијата на цихадот, „негативната“ Западна надворешна политика кон муслиманскиот свет, присуството на исламски харизматичен духовен водач во нивната муслиманска заедница, чувство на заедница преку припадноста на група (потрагата по идентитет). Можноста да се биде дел од група и чувството на важност е еден од поважните фактори што придонесува кон постепена прогресија кон радикализација.

Во следната фаза од процесот на радикализација, потенцијалните екстремисти обично почнуваат да се изолираат себеси од нивниот поранешен живот и на повисоко ниво да се идентификуваат со каузата на радикалниот ислам. Олеснувачи на овој процес се врзувањето во групи-ќелии, патување во странство и обука по кампови. Во речиси секој случај на терористички напад во Европа, било вклучено лице кое ги посетил

Пакистан, Авганистан или Ирак. (Rosenbach M., Stark H., 2011) Поединци целосно го прифаќаат концептот на милитантниот ислам, како одговор против Западот кој се смета за директна закана кон исламот. Според нив општеството треба да биде обликувано во согласност со шеријатскиот закон и религијата. Постепено се вкоренува верувањето дека само со насилни методи ќе се унапреди идеологијата на радикалниот ислам. (AIVD, 2006)

Последната најкритична фаза е фокусирана на планирање, селекција и лоцирање на целта, набљудување и изработка на експлозивни или други убојни средства за изведување на терористички акции. Оваа фаза се карактеризира со тоа што секој член од ќелијата ја прифаќа доделената обврска за реализирање на терористичкиот напад. Во споредба со останатите фази, оваа фаза може да напредува релативно брзо - за неколку недели или месеци. Екстремните поединци преку интернет или други екстремистички медиуми ја добиваат финалната морална поддршка за извршување терористички акции, па дури и самоубиствени напади. Тие се изолираат од јавноста и многу вешто користат методи за прикривање, што представува дополнителен отежнувачки проблем за нивно лоцирање од страна на безбедносните служби. Во оваа фаза најголем мотиватор и клучен фактор за милитантна радикализација представува митот за џихад. Тој зазема централното место во идеологијата на милитантниот исламизам и предвидува дека исламот е под постојана закана, а секој добар муслиман мора да се бори против непријателските сили. Џихадот за нив представува борба помеѓу доброто и злото. Ова представува одлучувачки фактор за многу млади радикални муслимани кои имаат желба да „направат нешто“ и кои сакаат да имаат едноставно „решение“ за направените неправди и закани против исламот.

Особено во последните две фази во процесот на радикализација, митот за честа да се стане маченик (shahid) кој ќе влезе во „градината на рајот“, за младите муслимани представува огромен мотивирачки фактор. Овие лица се опишуваат како „ентузијастички доброволци“, кои се обидуваат да ги импресионираат своите пријатели со нивниот хероизам и пожртвуваност. Бомбаши-самоубијци, или shahids како што се нарекуваат себеси, се многу популарни помеѓу младите милитантни муслимани. (Sageman M., 2007, 2).

4. Превенција од радикализација

Попречувањето на исламистичкиот екстремизам и радикализација е многу сложен и тежок процес. Извршителите доаѓаат од сите сфери на општеството и доколку претходно не представувале безбедносна закана, многу е тешко да се идентификува нивната склоност и симпатии кон радикалниот ислам. Сепак, од горе наведеното, неколку индикатори може да се искористат како основа за разоткривање на мрежата на радикалните исламисти. Појавата на екстремизам и домашен тероризмот, во голема мера

може да се смета како социолошки феномен каде што прашањата за припадноста, идентитетот, групните активности и вредности, се важни елементи во процесот на трансформација на младите муслимани и премин кон милитантна радикализација. Најефикасна стратегија за спречување на радикализацијата е да се изолираат младите луѓе или регрути од потенцијално опасната околина. Откако поединецот ќе биде прифатен во радикалната организација, моќта на групата се повеќе ќе доминира во неговата психологија. (Bjorgo T., 2005, 67)

Преку анализа на последните терористички случаи ширум Европа, се докажа дека не е можно да се воспостави причинска врска помеѓу социјалната сиромаштија или социо-економските фактори и екстремизмот. Интегрирана, едуцирана средна класа на поединци со добри работни места и формирани семејства биле вклучени во неколку од неодамнешните терористички настани во Европа. Меѓутоа и лица од маргинализираните делови на општеството, исто така се вмешани во терористички заговори. Повеќето европски влади водат политика за етничката интеграција, со цел да се обезбедат можности за образование, работни места и домување на етничките малцинства. Интересно е да се напомене дека Велика Британија, Холандија, Франција и Данска се познати по нивната интегративни и мултикултурни политики, но сепак и понатаму се меѓу оние земји во Европа со најголем број на случаи на појава на домашен тероризам. Конечно, со цел да се избегне исламофобијата и сепаратизмот, потребни се внимателни политички одлуки и квалификации за одредени исламистички поединци, кои можат да фрлат црна дамка врз муслиманските групи или целата муслиманска заедница.

Исто така за справување со исламистичката идеологија потребно е да се преземат посебни мерки и во образовниот систем. Потребно е да се промовираат демократските вредности, како еднаквоста и слобода на говорот. Преку програми за елиминирање на екстремизмот и намалување на неговото влијанието врз младите, ќе бидат испратени јасни сигнали дека повеќе нема да се толерира и премолчува неговата поддршка. Од суштинско значење е теренската обуката за рано предупредување и препознавање на радикализацијата, која би се организирала на ниво на полицајци, социјални работници, наставници и имами. Довербата и разбирањето се предуслови за плодна соработка и размена на информации. Заеднички компоненти која ги обединува сите мерките кои се преземаат за справување со радикализацијата се дијалогот и улогата на локалните заедници, бидејќи тие имаат огромно влијание и централна позиција во раното откривање и справување со радикалните исламистички елементи во своите редови.

5. Заклучок

Радикалниот ислам во Европа во изминатата деценија е во постојан пораст. Исламистичките милитанти вешто ги искористат младите муслимани

кои имаат „конфликт“ во пронаоѓање на својот идентитет, особено кога чувствата им се растргнати помеѓу западното општество и „културниот“ ислам наследен од нивните родители. Можеме да заклучиме дека радикализацијата е состојба на поединецот предизвикана од комбинација на општествени и индивидуални фактори. Комплексноста и посебноста на факторите за радикализација ни укажуваат дека е многу тешко да се дефинираат социјалните групи кои се ранливи на радикализација. Комплексната повеќедимензионална природата на причините за радикализација побарува подлабоки научни истражувања за основните механизми кои водат кон индивидуална радикализација и радикално однесување и под кои услови поединецот е подготвен да ги промени своите ставови и однесување, до степен на екстремна милитантна радикализација.

Од витално значење е да се спречи „изворот на регрутирање“ кој представува примарен линк до глобалната цихад мрежа. Радикалните имами претставуваат закана за муслиманскиот процес на асимилација во Европските либерално демократски општества. Повеќе од очигледно е дека имамите кои проповедаат во европските медреси и џамии, треба да бидат едуцирани и сертифицирани во Европа, а не во земјите од Арапскиот свет. Појавата на умерени „домашни“ имами и нови муслимански лидери, ќе ги заштитат европските муслимани од влијанието на глобалното исламистичко движење. Истотака, потребна е политика на „нулта толеранција“ која не само што ќе го спречи регрутирањето, туку ќе испрати силна и конзистентна порака дека расизмот и поттикнување на насилството во европските демократии нема да се толерира.

6. Conclusion

During the past decade, radical Islam in Europe has been in constant increase. Islamist militants have skillfully used young Muslims that face ‘conflict’ in the search for their identity, especially when their feelings are torn apart between the Western society and the ‘cultural’ Islam inherited from their parents. It can be concluded that radicalization is state of an individual caused by the combination of social and individual factors. The complexity and particularity of factors for radicalization point out that it is very difficult to define the social groups that are vulnerable to radicalization.

The complex multi-dimensional nature of the causes for radicalization requires deep scientific research on the fundamental mechanisms that lead to individual radicalization and radical behavior and the conditions under which an individual is ready to change his/her attitudes and behavior to the degree of extreme militant radicalization.

It is of vital importance to prevent the ‘source of rerouting’ that represents primary link to the global Jihad network. Radical Imams represent threat for the Muslim process of assimilation in the European liberal-democratic societies. It is

more than obvious that the Imams that preach in the European mosques should be educated and certified in Europe, not in the Arab world countries. The appearance of moderate 'domestic' Imams and new Muslim leaders will protect the European Muslims from the influence of the global Islamist movement. Also, there is need for policy of 'zero tolerance' that will not only prevent the recruitment but will also send strong and consistent message that racism and inciting violence in European democracies shall not be tolerated.

Користена литература

1. Brent F. N., Religion and European Unity: Toward a Cultural Theory of Integration, the Annual Meeting of the American Political Science Association, Chicago, 111, 30 August-2 September, 2007.
2. Stemmann J. J. E., "Middle East Salafism's Influence and the Radicalization of Muslim Communities in Europe"// MERIA Journal Vol. 10 No. 3, September 2006
3. Baker M., "Dutch Immigration (Part 2) – Paying the Price of Political Correctness," Radio Free Europe/Radio Liberty, November 24, 2004.
4. Campbell J., *Why Terrorists Love Britain*, NEW STATESMAN, Aug. 9, 2004
5. European Commission, „Terrorist recruitment: a Commission's Communication addressing the factors contributing to violent radicalisation“, MEMO/05/329, 2006
6. Jenkins B., „Building an army of believers. Jihadist radicalisation and Recruitment“, Testimony presented before the House Homeland Security Committee, Subcommittee on Intelligence, Information Sharing and Terrorism Risk Assessment on April 5, 2007
7. „Saudi Publications on Hate Ideology Invade American Mosques“, Center for Religious Freedom, Freedom House, Washington D.C., 2005
8. NIE, National Intelligence Estimate: Declassified Key Judgments of the National Intelligence Estimate. "Trends in Global Terrorism: Implications for the United States", 2006
9. Wiktorowicz, Q.: *Radical Islam Rising: Muslim Extremism in the West* Rowman and Littlefield Maryland, 2005
10. AIVD 2006: *Violent Jihad in the Netherlands – current trends in the Islamist terrorist threat*, General Intelligence and Security Service in the Netherlands (AIVD), Hague, 2006
11. General Intelligence and Security Service (AIVD), *Annual Report*, Hague, 2003
12. Rosenbach, M., Stark, H., *Homegrown Terror Takes on New Dimensions*, 05.09.2011, <http://www.spiegel.de/international/germany/german-jihad-homegrown-terror-takes-on-new-dimensions-a-761391.html> датум на пристапување 04.06.2012 година
13. Sageman, Marc, *Understanding Terrorist Networks*, University of Philadelphia Press, Philadelphia, 2004
14. Bjorgo, T., *Root Causes of Terrorism: Myths, Reality And Ways Forward*, Routledge, New York, 2005

Вонр. Проф. Д-р Стојан Славески
Факултет за детективи и криминалистика, Европски универзитет – Р.
М., Скопје
Вонр. Проф. Д-р Борис Мургоски,
Факултет за безбедност, Универзитет „Свети Климент Охридски“,
Битола

Историски корени на безбедносниот систем на Република Македонија

Апстракт: Во овој труд се дава преглед за историските корени на безбедносниот систем на државата. Па така поаѓајќи од воената организација на античките Македонци, преку организирањето во периодот на средновековна Македонија и за време на Османлиската Империја сè до организирањето на безбедносните сили за време на Втората светска војна. Особено внимание им се посветува на најважните моменти во организирањето на силите првенствено наменети за национално ослободување на македонскиот народ и изградба на сопствена држава со сите обележја кои таа треба да ги има (сопствена војска, полиција, разузнавачко безбедносен систем итн). Големо внимание му се посветува на развојот на безбедносниот систем во поранешна Југославија, во кој што Република Македонија беше составен дел од федерацијата, како и создавањето на основи за изградбата на автентичен безбедносен систем на нашата држава.

Клучни зборови: безбедност, систем, организација, историски развој

Вовед

Кога зборуваме за историските корени на безбедносниот систем на Република Македонија, тогаш треба да се навратиме на најстарите народи кои живееле на територијата на денешна Македонија и нивните искуства во војувањето и одржувањето на јавниот ред. Првите пишани документи на ова поле се за создавањето на фалангата кај античките Македонци. Имено, македонските историчари од времето на античка Македонија напишале повеќе значајни дела за историјата за македонската војска, кои се зачувани

само во фрагменти.⁴³⁴ По доселувањето на Словените во Македонија и со формирањето на склавините во византиската литература сè почесто почнале да се употребуваат термините Словени и склавини. Во средниот век, кога Словените во Македонија се обидуваа да создадат самостојна држава, Методиј, Словен по мајка, бил испратен од византискиот император Михаил III, воено да ги организира и да ги обедини словенските племиња. Методиј бил поставен за кнез во Брегалничко-струмичката склавинија, каде што работел на воено организирање на Словените и го напишал воениот законик што се смета за прв напишан документ на словенски јазик. Создавањето на Самуиловата војска означува нова етапа во развојот на военото организирање на Македонците. По пропаста на средновековната македонска држава, Македонија влегува во составот на моќни империи и скромни државни творби, целосно или поделена. По распаѓањето на Отоманската Империја, се создавале балкански држави и секоја од нив истакнувала „своје историско право“ на создавање голема држава (Голема Србија, Голема Бугарија, Голема Грција, Голема Албанија). Секоја од нив својата големина ја гледала на сметка на Македонија. Македонските вооружени формации, односно македонската војска дејствувала и во времето кога македонскиот народ присилно го мобилизирале во туѓи војски или кога доброволно учествувал во ослободувањето на соседните држави, очекувајќи за возврат дека и тие ќе учествуваат во неговото ослободување.⁴³⁵

Во сиот овој период имало обиди да се уништат доказите за постоењето на македонските вооружени единици со намера на тој начин да се избрише постоењето на македонскиот народ. Негирање на поимот „македонска војска“ се среќава и во Втората светска војна. На 18 август 1943 година е формиран Првиот баталјон на македонската војска, на 11 јануари 1944 година е формирана Првата бригада на македонската војска. Меѓутоа, тогаш стигнала наредба од Врховниот штаб на Народноослободителната војска на Југославија со која се барало да се избрише додавката „македонска војска“, со објаснување дека таа содржела сепаратистички тенденции.⁴³⁶ Со осамостојувањето на Република Македонија и со отворањето на соседните и

⁴³⁴ Наде Проева, *Студии за античките Македонци*, Скопје, 1997, стр. 31.

⁴³⁵ Македонците кога учествувале во ослободителните борби на други народи го носеле своето етничко име, на пример: Македонскиот полк во Русија во 1759 година, Македонската гвардија во Италија во 1822 година, македонските коњаници во грчкото востание во 1822-29 година, Македонската – Иљова легија во Белград во 1862 година, Македонската дружина во Српско-турската војска во 1877-78 година и во Руско-турската во 1878 година, Македонската дивизија во Бугарија во Првата светска војна, или Македонската армија во Грција во Втората светска војна.

⁴³⁶ Михаило Апостолски, „Создавање на македонската војска“, *Историја*, VII/2, Скопје, 1971, стр. 10; Архив Војноисторискиот институт, Београд, Фонд народно ослободилачког рата (НОР), кут. 26, рег. Бр. 9-2/12.

на други земји се создадоа услови да се прошират сознанијата за историските корени на безбедносниот систем на државата.⁴³⁷

Воената организација на античките Македонци

Воената организација на античките Македонци била максимално централизирана. **Врховен војсководец** и заповедник бил кралот. Тој бил носител на сите планови и акции, освен ако процената му била позитивна им пренесувал на потчинетите некои од своите надлежности. Кралот бил опкружен со претставници од племството кои се нарекувале негови *другари (хетајри)*.⁴³⁸ Од нив кралот избирал највисоки соработници. Тие биле од македонско потекло, а се одликувале по својата способност, чесност, храброст, а, пред сè, морале да му бидат лојални на кралот. Биле организирани во вид на **совет** кој имал советодавна функција, но во исто време биле и телесна гарда на кралот. По проширувањето на кралството на **Филип II**, во редот на Другарите примал и не Македонци. Тие доаѓале од кралски семејства и биле истакнати војни, па како храбри и лојални Филип ги наградувал со земја и со други богатства.⁴³⁹ Македонската војска била составена од два вида: **копнена војска и морнарица**. Копнената војска ја сочинувале *родови* (пешадија, коњаница и инженерци) и *служби (разузнавачи, логистичари, курири, санитар итн.)*, а во родовите постоеле специјалности (тешка, лесна и средна пешадија итн.). Ваквата организација може да биде основата за она што денес велеме дека се вооружени сили и воено разузнавање.

Сите слободни Македонци, племството, селаните, како и другарите имале обврска да одат во војна пешки или на коњ, а кралот одлучувал кога и каде ќе ги повика за вежба или во војна. Заради тоа земјата била поделена на шест округа. Македонската војска била постојана и *професионална*, но, сепак, со силна кохезија. Таа можела да војува во текот на целата година, а не само во летните месеци како грчката. Македонската војска што ја формирал Филип II била најорганизирана и најмоќна воена сила која воопшто постоела дотогаш.⁴⁴⁰ **Александар Велики**, синот на Филип II, само ја продолжил и усовршил успешната мисија на својот татко.

⁴³⁷ Ванчо Стојчев, *Воена историја на Македонија*, Сојузот на друштвата на историчарите на Република Македонија и Воена академија „Генерал Михаило Апостолски“, Скопје, 2000, стр. 201-203

⁴³⁸ Фанула Папазоглу, *Историја на хелинистичкиот период*, Скопје, 1995, стр. 50.

⁴³⁹ Според некои историчари хетајрите во време на Филип II (359-336 г. п.н.е.) биле околу 880 души, додека кај Александар Македонски (336-323 г. п.н.е.) нивната бројка изнесувала 3.300 души.

⁴⁴⁰ Ванчо Стојчев, цитирано дело, стр. 208.

Военото организирање во Средновековна Македонија

Од крајот на 6-от век Словените почнале трајно да ја населуваат византиската територија на Балканот и во Македонија. Словените се населувале во села, повеќе села создавале општина, а од општините биле формирани *склавиниите*. Македонските склавинии се формирале со цел Словените полесно да ги остварат своите воени интереси, односно за изведување стратегиски операции на сиот Балкански Полуостров. Тие се формирале во блиската и подалечна околина на Солун. Населувајќи се во одредени области се формирале македонските склавинии што биле нарекувани според името на словенското племе. По доселувањето на македонска територија Јужните Словени го продолжиле своето родовско-племенско организирање. На чело на склавиниите стоеле **племенски водачи** кои во изворите се познати под имињата: рекс, архонт, егзарх, игумен и други. Највисоката словенска титула била *рекс*, односно крал. Архонтите биле повеќе или помалку зависни и ја признавале власта на византискиот император. На тој начин ги извршувале своите обврски кои произлегувале од таквата положба.⁴⁴¹

Општественото уредување на Јужните Словени по освојувачките походи сè повеќе ги губело обележјата на родовските односи и прераснувало во **воена демократија**. Постојаните ограбувачки походи со времето ја создале имотната нерамноправност, односно дошло до засилување на кнежевската власт на воените водачи. Ропството имало помало значење во нивното општествено уредување. Племенските сојузи, што биле честа појава во нивните воени потфати, во 6-от век се здружувале само привремено, а не како постојана политичка формација.

За овој период е карактеристично да се спомене мисијата на **Методиј**. Имено, тој бил поставен за воен управител на Струмјанско словенското кнежевство, со цел воено да ги организира Струмјаните за одбрана од агресивните Бугари. Притоа, покрај своето воено искуство, Методиј се служел и со *дипломатски* способности. Така, успеал за одбрана на повереното му кнежевство да ангажира голем број словенски војници од кнежевството и од други словенски племиња. Покрај военото организирање и одбраната од Бугарите, Методијевата мисија имала задача да ги привлече Словените кон Византија. Заради тие причини Методиј се соочил со низок морал, недисциплина и немотивираност кај словенската војска. Сето тоа го натерало да состави и да донесе закон со кој би ја отстранил недисциплината кај словенската војска. Тој закон бил напишан на словенски јазик со грчки букви, заради што тој претставува не само прв „словенски судбеник“, туку и првенец во севкупната словенска литература. Во исто време, со овој закон Методиј ги регулирал односите во словенската војска. Всушност, Методиј владејќи со словенското кнежевство на територијата на Македонија

⁴⁴¹ Стјепан Антољак, *Средновековна Македонија*, Т. 1, Скопје, 1985, стр. 114.

формирал словенска македонска војска и сите односи во неа ги регулирал со Закон. Според тоа, **Воениот законик** претставува прв правен акт со кој била формирана првата регуларна словенска македонска војска. Меѓутоа, и покрај сестраното ангажирање и сите мерки што ги преземал, Методиј не успеал да ги зацврсти византиските позиции во словенското кнежевство.

По навлегувањето на Бугарите во Македонија, територијата на Македонија била поделена во неколку воено-административни единици – *комитати*. На нивно чело се наоѓале *управници* – **комити**, кои во своите раце ја имале сета цивилна и воена власт. Тие управници му биле потчинети на бугарскиот владар. Комитатите имале и други органи, послушни и извршни, кои вршеле воени и цивилни должности и кои ја спроведувале бугарската власт во Македонија.⁴⁴²

Во периодот од 970 до 1018 година, односно за 40 години од македонската средновековна држава, речиси постојано траела македонско-византиската војна, со поголеми и помали вооружени судири. **Самоил** ја создал својата држава во приближно истите граници како од времето на Филип II. Војската на Самоил била составена од коњаници, од пешадинци, од инжинерци, од логистичари и од разни специјалности. Самоил немал морнаричка формација. Од посебните вооружени формации, покрај **телесната гарда**, или стража, располагал и со добро обучена **извидница**, и тоа како „*поткажувачи*“ и како „*сопатници*“, формации кои имале разузнавачка задача да го откриваат и да го следат непријателот.

Македонската војска што ја создал Самоил имала припадници речиси од сите балкански народи. Најбројни биле Македонците кои ги држеле главните раководни места, а **врховен командант** бил *кнезот*, подоцна *царот* Самоил. Центарот на моќната средновековна држава и **Главната команда** на македонската војска биле во Преспа. Самоил бил врховен заповедник, односно главен стратег. Лично ја предводел војската речиси во секоја позначајна битка, стратегијата ја разработувал на местото избрано за битка откако ќе ги соберел сите потребни податоци за противникот. Пред секоја битка водел вешта *воена дипломатија*, склучувајќи мировни спогодби, сојузништвата ги зацврстувал со бракови. Ги поткупувал истакнатите војсководители на противникот. На тој начин повеќе византиски војсководители поминале во војската на Самоил, барал сојузници, а за сето време ги извежбувал, ги вооружувал и ги подготвувал воените сили за одлучувачката победа да ја оствари на бојното поле. Заради таквиот однос во раководењето и командувањето, современниците, особено противниците го нарекле „Самоил итрецот“.⁴⁴³

⁴⁴² Бранко Панов, *Дејноста на Кирил и Методиј во Македонија*, Зб. Кирил Солунски 1, МАНУ, Скопје, 1970, стр. 180.

⁴⁴³ Ванче Стојчев, 2000, стр. 252.

Военото организирање за време на Османлиската Империја

Во смисла на военото и одбранбено организирање во рамките на стремежите за национално ослободување и формирање сопствена држава за македонскиот народ, особено се значајни крајот на 19- и почетокот на 20-от век. Всушност, изнаоѓањето на сопствениот самостоен пат кон остранивање на национално-ослободителните стремежи, започнува со појавата на *ајдутското движење* кое има најшироки размери во текот на 17-от и 18-от век, како и организираното создавање на македонската востаничка војска во втората половина на 18-от и почетокот на 19-от век.

Ајдутството претставува најстара форма на вооружен отпор и прв облик на национално-ослободително движење на македонскиот народ против отоманското царство. Поимот ајдути се јавува со доаѓањето на Турците во Македонија и веројатно потекнува од турскиот збор *хаудуд*, што значи своеглав, разбојник, одметник. Турците ги нарекувале ајдути оние што се одметнувале од законот, без оглед на мотивите и целите. Во почетокот ајдутските групи не биле добро организирани и немале поголем успех. Првиот облик на организирање биле *ајдутските дружини*, односно чети што броеле од 10 до 30 луѓе, а понекогаш броеле и повеќе. На чело на дружината се наоѓал арамбаџа. Во некои краеве со дружината командувал *капидан*, а подоцна и *војвода*. Поголемите дружини имале свои писари, а одделни ајдути биле оспособени за *гласници*, за *извидувачи*, *водачи (калаузи)* и за *шпиони*. Целата организација се засновала на другарството и на безусловната дисциплина.

Нивната бројност и организираност ќе бидат инспирација во средината на октомври 1689 година, ослободителното движење на македонскиот народ да прерасне во вооружено востание на чело со ајдукот **Карпош**. Иако конечниот епилог на Карпошовото востание доживува неуспех, македонскиот народ никогаш не го напушта стремежот за национално ослободување. Во тој контекст особено се значајни настаните од 8 мај 1876 година кога во *Разловци* започнува првото организирано востание на македонскиот народ во Источна Македонија. Организирано во сложени воено-политички услови во октомври 1878 година започнува *Кресненското востание*, кое со своите востанички дејства се одвива во временски период од над шест месеци, до мај 1879 година, просторно развивајќи се речиси на целата македонска територија. Значајно е и тоа што е создаден и **Штаб на македонските востаници** како воено-политичко раководство кое ги раководи и обединува активностите на востаничките чети на сиот востанички простор. Од друга страна, на ослободената територија, од вооружените сили е создавана редовна *востаничка војска*.

Во 90-те години на 20-от век борбата на македонскиот народ од локална, според просторната димензија, прераснува во организирана и масовна. На 23 октомври 1893 година, во Солун, група македонски револуционери: *Христо Батанџиев, Даме Груев, Петар Поп Арсов, Антон*

Димитров, Иван Хаџи Николов и Христо Татарчев ја основале **Македонската револуционера организација** (МРО), која во 1894 година била преименувана во **Тајна македонско-одриска револуционерна организација** (ТМОРО). Веднаш по формирањето напишан е Уставот на МРО во кој се објаснети целите на Организацијата (да го организираат македонскиот народ на вооружено востание за ослободување и да создадат автономна македонска држава во рамките на Отоманското царство), нејзиното уредување и функционирање, како и финансирањето и санкциите во работата на организацијата. **Гоце Делчев**, како познавач на воената вештина, добива задача да раководи со создавањето на вооружените сили на Организацијата.

Особено место во развојот на ТМОРО имале **терористичките групи** и **курирската служба**. И двете форми на организирање имале повремениот карактер. Курири на организацијата можеле да бидат само лојални, храбри, снаодливи луѓе кои ги познавале тајните патишта за да можат да пренесат тајна пошта, оружје или да преведат одредени лица во други региони. Првите терористички групи во Организацијата биле создадени кон крајот на 1895 година со задача „да ги казнат уличните шпиони“. Покрај следењето одредени луѓе, тие имале задача да собираат пари за потребите на Организацијата, да го помагаат нејзиното вооружување и друго. Постојењето и зголемувањето на бројот на терористичките групи било неопходно, заради што Централниот комитет на ТМОРО на Конгресот во Солун во 1896 година им посветил особено внимание и официјално ги реорганизираше како **тајна полиција**. Ова може да биде предвесник на она што денес велеме дека е контраразузнавање. Согласно Правилникот на ТМОРО полицијата се состоела од две одделенија – *истражно (иследно) и извршно (казнено)*. Истражната полиција вршела разузнавачка функција. Таа ги откривала, ги следела и ги собирала податоците за непријателите на Организацијата. Извршната полиција ги извршувала одредените казни изречени од месниот комитет над лицата „обвинети за дејност против Делото“.⁴⁴⁴

Агитационо-организаторските чети, се создале нешто подоцна во 1897 година, имале задача, покрај другото, како дојде до апсења на истакнати дејци, да го продолжат делото, да служат ако јадра за регрутација на нови раководители и за прием на нови борци. Главна задача на четите била да ја пропагираат идејата за ослободување на земјата, подготовка за вооружено востание и да го предводат населението во вооружена борба. Создавањето на четите како институции (четни институти) започнало во 1898 година. Во текот на 1900 година бројот на таквите чети значително пораснал. Во втората половина на 1902 година биле создадени **ревизионите (инспекциски) чети** со цел да се зацврсти дисциплината во четите. Во состав на вооружените сили на ТМОРО, покрај вооружените чети, како постојана воена сила, влегувала и **селската милиција** што претставувала

⁴⁴⁴ Вначе Стојчев, 2000, стр. 407-414

еден вид вооружување на народот. Во неа биле вклучени сите членови на Организацијата кои располагале со сопствено оружје. Иако развојот на воената организација нема да биде завршен до почетокот на Илинденската епопеја, што има крајни последици по конечниот успех на Илинденското востание, сепак таа го покрива сиот национален простор и има своја хоризонтално-просторна и вертикално-субординативна димензија.

Епилогот на Илинденското востание од 2 август 1903 година е Крушевската Република како израз на националните и демократските стремежи на македонскиот народ во борбата за формирање на својата слободна држава. За жал Крушевската Република опстојува само 10 дена. Бранејќи ја Републиката, најголемиот дел од организаторите и водачите на востанието загинаат во борбите кај Мечкин Камен, веднаш до Крушево.

Балканските војни, а подоцна и Првата светска војна се периоди значајни по националната обесправеност на македонскиот народ и по обидите за негова присилна денационализација и асимилација.

Организирањето на безбедносните сили во Втората светска војна

Периодот на Втората светска војна претставува окупација од фашистичките сили, но истовремено и вклучување на страната на антихитлеровската коалиција, како и интензивен отпор на македонскиот народ и националностите од овој простор со цврста определба за создавање сопствена држава во рамките на федералната заедница Југославија. Ова е период во кој, почнувајќи од 7 април 1941 година до 2 август 1944 година, доаѓа до создавање на неопходните политички и воени претпоставки за заокружување на македонската државност. Почетокот на организираното вооружено востание, под раководство и команда на воено-политичко македонско национално тело, е нападот на окупаторската жандармериска станица во Прилеп, на 11 октомври 1941 година. Во март 1943 година доаѓа до реорганизација на политичкото и воено раководство при **Главниот штаб на Народноослободителните партизански одреди на Македонија** (ГШ на НОПОМ) кој се проширува и се преименува во **Главен штаб на Народноослободителната војска и партизанските одреди на Македонија** (ГШ на НОВ и ПОМ), а територијата на Македонија во пет оперативни зони ја контролираат *околински и обласни комитети со воени штабови*.⁴⁴⁵ Тоа доведува до формирање на првите единици на **Народноослободителната војска на Македонија**, а како прва поголема воена единица е *баталјонот „Мирче Ацев“*, формиран на 18 август 1943 година.⁴⁴⁶

⁴⁴⁵ Пошироко за ова види кај: Трајан Гоцевски, *Основи на системот на националната одбрана*, Филозофски факултет, Скопје, 2006, стр. 69-85.

⁴⁴⁶ Овој ден се смета за Ден на создавањето на организирана македонска војска и како таков е прифатен и за Ден на Армијата на Република Македонија.

Натамошното организирано формирање на воени единици во ранг на баталјони и бригади доведува до организирање и изведување на воени операции со комбинирани форми на вооружена борба, што резултира со нови ослободени територии. Од особено значење е што овие борбени успеси на 2 август 1944 година се заокружуваат со одржувањето на Првото заседание на АСНОМ на кое Македонија е прогласена за федерална држава во рамките на Демократска Федеративна Југославија. Конституирањето на македонската држава нужно ги разграничува ингеренциите и обврските во областа на военото прашање со јасна концепција за втемелување на македонскиот одбранбен систем како гарант на иднината на државата. ГШ на НОВ и ПОМ се ослободува од дел од политичките функции, пред сè во однос на извршувањето на народната власт. Тоа му овозможува севкупното внимание да им го посвети на вооружената борба и раководењето со завршните операции за ослободување на земјата. Веќе на 4 август 1944 година е донесена одлука да се конституира *Главен одбор* на единствениот Народноослободителен фронт на Македонија, да се спроведе општа мобилизација, да се формираат *дивизии и корпуси* и народното стопанство да се мобилизира за обезбедување на Народноослободителната војска.⁴⁴⁷

За време на Втората светска војна на ослободената територија се формирале првите органи познати како *селски, народни или партизански стражи* со задача да го одржуваат редот и безбедноста и да прибираат информации за непријателските сили, да откриваат шпиони и нивни соработници и да ги ликвидираат, да се грижат за безбедноста во заднината и слично. Во текот на 1941 година Врховниот штаб формирал *Привремен отсек* со задача да ги води управните работи, а подоцна, по првото заседание на АВНОЈ бил создаден и *Отсек за внатрешни работи*. Во 1944 година биле формирани единици познати како „*народна милиција*“, кои по завршувањето на војната преминале во состав на новоформирани органи за внатрешни работи.⁴⁴⁸

На 13.05.1944 година, во Дрвар, е формирано *Одделение за заштита на народот* (ОЗНА), како единствена служба за безбедност. Упатството за организација и работа на ОЗНА ја утврдува разузнавачката и контраразузнавачката заштита на вооружените сили и институции на НОБ (1941-1945 година) и борбата против балистичките и терористички банди. Набргу потоа, Одделенија за заштита на народот се формирани за сите

⁴⁴⁷ Во октомври 1944 година, претходно реорганизираните воени оперативни зони се претвораат во корпусни области и се формираат: Прв македонски, Брегалничко-струмички и Кумановско-скопски корпус. Во завршните операции за ослободување на земјата, до 15 мај 1945 година, организирана во три корпуси, 7 дивизии, 22 ударни, 4 артилериски, 3 пионерски и 1 коњичка бригада, македонската војска брои 110.000 борци и старешини, од кои 26.000 ги дадоа своите животи за иднината на Македонија, а околу 18.000 се најдоа по логорите, затворите и интернациите.

⁴⁴⁸ Стојановски, 1997, стр. 115-120.

републики во состав на федерална Југославија. Во Македонија, ОЗНА е формирана во јули 1944 година во селото Рамно, Кумановско. Во состав на Министерството за одбрана, ОЗНА постоела до 31.01.1946 година, кога со сите свои надлежности преминува во Министерството за внатрешни работи. Со тоа доаѓа до нејзина реорганизација и создавање на **Управа за државна безбедност** (УДБА). Со разузнавачката и контаразузнавачката активност УДБА ја заштитува територијата на ФНРЈ, открива илегални организации и групи, се справува со бандитизмот и остатоците од квислиншки формации и тешки форми на стопански криминал.

Во однос на судскиот систем, во текот на 1944 година во рамките на востановувањето на Македонија, како федерална членка на Југославија, врз основа на одлуките на АСНОМ обвинителството се конституира како дел на југословенската федерална хиерархија. Имено, *Јавното обвинителство на Република Македонија* составено од Јавно обвинителство, обласни и околински обвинителства формално се оформува на 31 март 1944 година кога е именуван **Главниот прокурор** - обвинител на Македонија.

Безбедносниот систем во поранешна Југославија

Со одлуките на АСНОМ, по ослободувањето, Македонија како федерална единица беше во состав на Федеративна Народна Република Југославија, односно подоцна Социјалистичка Федеративна Република Југославија. На ниво на заедничката федерација постоеше **Југословенска армија** (подоцна *Југословенска народна армија – ЈНА*), која во ослободената земја ја презеде и ја продолжи трансформираната улога на Народноослободителната војска и партизанските одреди на Југославија (НОВ и ПОЈ), во чиј состав беше и НОВ и ПОМ. Во неа македонските регрути го отслужуваа својот воен рок, а работно беа ангажирани и македонски активни воени старешини и цивилни лица.⁴⁴⁹

Со измените на Законот за народна одбрана на тогашната СФРЈ, од 1969 година вооружените сили се трансформираат во **Оперативна армија и Територијална одбрана** (ТО), со паралелно функционирање и на Систем на служби и Единици на цивилна заштита. Целта на трансформацијата има за основа пренесување на одговорноста за одбраната на сите сегменти на општествено и работно организирање во Федерацијата, што значи и одделно за секоја република. Од тој аспект, на ниво на републиките и покраините, општините и работните организации се формираат *штабови на територијалната одбрана*.

⁴⁴⁹ Во неа еден број македонски војници и старешини, во состав на одред на ЈНА, од 1956 до 1967 година учествуваа и во мировните сили на полуостровот Синај, а во еден период и во Јемен.

На 19 март 1969 година е формиран *Главниот штаб* за народна одбрана на Социјалистичка Република Македонија. Потоа следи формирањето на штабови по општините и на пониско ниво, со единици на ниво на општините и претпријатијата, вклучувајќи и *младински и милициски единици*.⁴⁵⁰ Обуката се врши во *Центарот за обука* при Републичкиот штаб на ТО, во школските центри на поранешната федерална армија, а подоцна и во Центарот за обука Пепелиште крај Неготино. Територијалната одбрана на Македонија престанува да функционира со донесувањето на Законот за одбрана на Република Македонија во 1992 година, кога е и формирана *Армијата на Република Македонија*.

Во однос на полицискиот ситем, по крајот на Втората светска војна и формирањето на новата социјалистичка Југославија, доаѓа до целосна промена на уставното, политичко и правно уредување, а со тоа и до целосно менување на полицискиот систем во државата. Во овој период полицијата претрпела многу промени. Во термилошка смисла, наместо полиција се користи изразот *орган за внатрешни работи и милиција*, како синоним за униформираниот состав на органите за внатрешни работи.

За време на поранешна Југославија полицијата минува низ неколку фази од својот развој во зависност од уставни промени на земјата (1946, 1953, 1963 и 1974). За секој од овие периоди карактеристични се промени како во поглед на начинот на организирање така и во поглед на задачите кои ги извршува полицијата. Карактеристични се промените од 1974 година кога е заокружен процесот на децентрализација на надлежностите на полициската организација. Исто така, карактеристично за овој период е процесот на деетатизација, односно поопштествување на безбедносните функции (вклучување што поголем број субјекти, правни и физички лица, во извршувањето на безбедносните задачи). Со Законот за внатрешни работи од 1966 година внатрешните работи во државата ги извршуваат две служби, *служба за јавна безбедност* (милицијата, службата за сузбивање на криминалот, безбедност во сообраќајот и службата за гранични работи) и *служба за државна безбедност*⁴⁵¹. Покрај овие две основни служби во Министерството за внатрешни работи постоела и категорија, *останати внатрешни работи*, во која влегувале активностите на здруженија на граѓани, јавни собири, државјанство, лични карти, матични книги, престој на

⁴⁵⁰ Ваквиот територијален принцип на воено организирање во 1970 година придонесува Територијалната одбрана да има можност за вклучување на околу 74.000 македонски воени обврзници. Во 1973 година, во рамките на Територијалната одбрана се формираат маневарски единици (на ниво на баталјони) и просторни (на ниво на работни организации и месни заедници), а веќе во следната година се формираат 14 територијални партизански бригади.

⁴⁵¹ Во 1966 година се поставени темелите на Службата за државна безбедност (СДБ) која открива и попречува дејности насочени кон поткопување или уривање на поредокот утврден со Уставот и загрозување на безбедноста на земјата.

граѓани и слично, и тука органите за внатрешни работи постапувале по правилата за управна постапка.

Со Уставот на Федеративна Народна Република Југославија (ФНРЈ) од 1946 година и Уставот на Народна Република Македонија (НРМ), како и сојузните и републички законски прописи *Јавното обвинителство* се утврдува како уставна категорија, орган чија задача е да го заштити државниот и општествено-економскиот систем и да ја зацврсти законитоста.⁴⁵² Јавното обвинителство на Република Македонија се базира на принципите на централизам и хиерархиска надреденост.⁴⁵³

Основи за изградба на автентичен безбедносен систем

Основите на безбедносниот систем на самостојна независна Република Македонија се поставени на 17 ноември 1991 година кога Собранието го усвојува *Уставот*, според кој таа е суверена, самостојна, демократска и социјална држава, а одбраната на државата се организира со сопствени вооружени сили. На 19 декември таа година Собранието на РМ донесува Декларација за меѓународно признавање на РМ како суверена и независна држава. Потоа, на 14 февруари 1992 година Собранието на Република Македонија донесува *Закон за одбрана* во која таа се организира како систем за одбрана на независноста и територијалниот интегритет на Република Македонија. Во почетокот на 1992 година Владата на РМ ги повикува македонските старешини од поранешните простори на СФРЈ како и старешините од просторот на Република Македонија (без оглед на нивната национална припадност) да пристапат во редовите на АРМ и донесува одлука за нивно работно ангажирање. Поаѓајќи од член 51 од Повелбата на Организацијата на ОН, на секоја суверена држава и се признава правото да организира сопствена одбрана. Според Уставот, Република Македонија е дефинирана како суверена и самостојна држава. Тоа за Република Македонија значи не само основа за организирање своја одбрана, туку и меѓународен легитимитет за формирање *сопствен безбедносен систем*.

⁴⁵² Со Уставот на Социјалистичка Република Македонија (СРМ) од 1963 година и Уставот на Социјалистичка Република Македонија (СРМ) од 1974 година Јавното обвинителство се дефинира како самостоен орган кој го врши кривичното гонење и презема мерки и правни средства заради единствена примена на законот. Јавното обвинителство на Социјалистичка Република Македонија е орган одговорен прет Собранието на Социјалистичка Република Македонија кој се организира во 22 општински, 3 окружни и Јавното обвинителство на Социјалистичка Република Македонија.

⁴⁵³ Јавниот обвинител и неговите заменици се именуваат од страна на Јавниот обвинител на Федеративна Народна Република Југославија.

На 21 февруари 1992 година претседателот Киро Глигоров и претставниците на федералната армија потпишуваат договор за дислокација на ЈНА од Македонија со краен рок до 15 април. Армијата повлекувањето го завршува пред определениот рок, така што на 27 март 1992 година македонската територија ја напушти и последниот нејзин војник. Со одвлекувањето на опремата и вооружувањето со кое располагаше ЈНА на територијата на Република Македонија, нашата земја остана со скромни борбени средства и воена опрема која беше во рамките на Територијалната одбрана. Сепак, со нив успешно почна да се спроведува обуката и да се подготвува новоформираната *Армија на Република Македонија* за извршување на својата уставна улога и задачи.⁴⁵⁴

Истовремено, со осамостојувањето на Република Македонија се создаваат услови за нова организациска поставеност на *Полицијата* и нејзините административно-територијални целини, кои се во согласност со новата положба што ја има РМ како независна и суверена држава. Ова подразбира и воспоставување од одредени правни и демократски принципи во нејзиното работење. Исто така, се воспостави *Јавното обвинителство* на Република Македонија како единствен и самостоен државен орган кој ги гони сторителите на кривични дела и на други со закон утврдени казниви дела и на тој начин прераснува во најзначајниот државен орган во правец на остварување и заштита на темелните вредности на новиот уставен концепт.

Заклучок

Република Македонија, по стекнувањето на независноста по мирен пат, започна со изградбата на својот безбедносен систем што требаше да ги покрива сите аспекти на комплексниот приод кон безбедноста. Својата безбедносна политика таа ја градеше без историското наследство од членството во источноевропските интеграции — СЕВ и Варшавскиот договор. Од друга страна, пак, тој процес се одвиваше со сериозни проблеми предизвикани од нестабилноста во непосредното опкружување.

По осамостојувањето, Република Македонија ги имаше следните алтернативи, секоја со своите позитивни и негативни ефекти, во изградбата на својот безбедносен систем: изградба на сопствени вооружени сили и потпирање врз системот за колективна безбедност на Обединетите нации; прогласување на политика на „неутралност“ и барање од големите сили и

⁴⁵⁴ Претходно, македонските војници организирани во Територијална одбрана успешно го извршија преземањето и обезбедувањето на границите и воените објекти на Република Македонија. Така, на 6 март 1992 година е превземен првиот воен објект - зградата на Републичкиот и Градскиот штаб на ТО во Скопје, а на 11 март 1992 година, од страна на ТО Крива Паланка е преземена првата караула „Рамна нива“ на македонско-бугарската граница. На 26 март 1992 година припадниците на ТО на општина Чаир во Скопје го презедоа и последниот, но и најголем воен објект – сегашната касарна „Илинден“.

соседите да ја почитуваат нејзината неутралност; склучување одбранбени договори со други земји; влегување во евроатлантскиот интеграционен процес; или комбинација на некои од претходните алтернативи.

Политичкото раководство на Република Македонија одлучи да направи комбинација на горенаведените можности, настојувајќи да ги исползува позитивните ефекти на секоја од нив. Одлучено е да се формираат сопствени безбедносни сили и да се ползуваат превентивните механизми на Светската организација. Во однос на војната во поранешна Југославија е прогласена „неутралност“, додека во водењето на безбедносната политика на државата е најавена еднаква подготвеност за соработка со сите соседи и влегување во евроатлантскиот интеграционен процес, со нагласени и јасни чекори за членство во НАТО и во ЕУ.

Причините за овие определби беа следните: да се одбегне прелевањето на конфликтот од територијата на поранешна Југославија во нашата земја; воената инфериорност на Република Македонија; вклучувањето во новата Европска безбедносна архитектура и можноста непосредно да се влијае во одлучувањето, а не само економска интеграција и сознанието дека само НАТО може успешно да и обезбеди одбрана на државата од надворешни закани.

Република Македонија сметаше дека безбедноста во Европа по Студената војна е неделива и затоа целосните гаранции за својата национална безбедност таа може да ги постигне само преку колективните безбедносни и одбранбени системи. За ваквата опретелба постоеше целосен консензус меѓу политичките партии. Како резултат на тоа, се донесе „*Стратегијата за одбрана на Република Македонија*“ и „*Белата книга*“, во септември 1998 година, како и „*Националната концепција за одбрана и безбедност*“, во 2003 година, со што се направи уште еден чекор кон заокружувањето на безбедносната политика на државата.⁴⁵⁵ Со Концепцијата беше предвидено да се донесе „*Стратегија за национална безбедност*“ и да се иновира постојната Стратегија за одбрана.⁴⁵⁶ Со овие документи се воспостави рамката на политиката за национална безбедност на државата.

⁴⁵⁵ Во 2004 година Република Македонија направи Стратегиски одбранбен преглед (Strategic Defense Review), со што направи крупни чекори кон доближувањето кон НАТО.

⁴⁵⁶ Стратегијата за национална безбедност е донесена во текот на 2008 година а Стратегијата за одбрана е иновирани во 2010 година.

Литература

1. Антољак С., *Средновековна Македонија*, Т. 1, Скопје, 1985.
2. Апостолски М., „Создавање на македонската војска“, *Историја*, VII/2, Скопје, 1971.
3. Гоцевски Т., *Основи на системот на националната одбрана*, Филозофски факултет, Скопје, 2006.
4. Панов Б., *Дејноста на Кирил и Методиј во Македонија*, Зб. Кирил Солунски 1, МАНУ, Скопје, 1970.
5. Папазоглу Ф., *Историја на хелинистичкиот период*, Скопје, 1995.
6. Проева Н., *Студии за античките Македонци*, Скопје, 1997.
7. Славески С., *Безбедносен систем*, ЕУРМ, Скопје, 2009.
8. Стојчев В., *Воена историја на Македонија*, Сојузот на друштвата на историчарите на Република Македонија и Воена академија „Генерал Михаило Апостолски“, Скопје, 2000.

Проф. д-р Стојан Кузев
Европски универзитет-Скопје, Р. Македонија
Факултет за детективи и криминалистика
E-mail: stojan.kuzev@eurm.edu.mk

МАКЕДОНСКИОТ НАЦИОНАЛЕН ОДБРАНБЕН И БЕЗБЕДНОСЕН СИСТЕМ И ГЛОБАЛНИТЕ ОПШТЕСТВЕНИ ПРОМЕНИ

Апстракт: Денешниот свет е променлив. Видлив е процес на глобализација, кој своето влијание го манифестира во сите општествени сфери, па со самото тоа и во сферата на одбраната и безбедноста.

Природен е пристапот за адаптација на новите услови и можности на живеење, работење, опстанок. Се адаптираат поединци, групи, народи, држави. Се адаптира економијата, правото, образованието, културата и сите други општествени области.

Во ваквиот променлив и адаптибилен современ свет, посебно внимание заслужува адаптацијата на глобалните промени во сферата на одбраната и безбедноста. Адаптацијата е присутна кај индивидуите кога е во прашање индивидуалната / човековата безбедност, кај групите, без разлика на различноста на основите според кои тие се формирани (национална, верска, културна, социјална и сл.). Сепак, адаптацијата на државата како национална заедница, претставува предмет и проблем на истражување кое заслужува посебно внимание. За тоа зошто е тоа така, веројатно постојат повеќе одговори, меѓутоа, наједноставниот одговор е веројатноста дека индивидуалните и групните одбранбени и безбедносни прашања и те како влијаат на државната./ националната одбрана и безбедност.

Постојат повеќе детерминанти кои ја определуваат адаптацијата. Притоа, секако дека главна детерминантна се различните ризици и закани по безбедноста. Постојат воени закани за безбедноста, економски, социјални, еколошки, здравствени, природни, криминални и други закани. Можна класификација на закание е и на внатрешни, надворешни, регионални, глобални и тн.

Како други детерминанти кои влијаат на адаптацијата на одбранбениот и безбедносниот систем секако се надворешно – политичките определби кои ги гради државата, а тука се пред се стратегиските цели кои таа ги определува. Секако, тука станува збор за партиципацијата на државата во колективната одбрана и безбедност.

Како другите државни заедници, така и Република Македонија во континуитет врши адаптација на одбранбениот и безбедносниот систем.

Како тоа го прави Република Македонија е предмет и содржина на овој труд. Преку критичка анализа на концептуалните и стратегиските определби ќе се направи обид за дескрипција на поставеноста, еволуцијата и развојот на одбранбениот и безбедносниот систем на Република Македонија.

Клучни зборови: одбрана, безбедност, загрозувања, адаптација.

Вовед

Опстојувањето на државата и функционирањето на нејзиниот општествено – политички и економски систем, како своја прва и најважна задача ја има безбедноста од сите видови на загрозувања. Токму затоа, се вели дека безбедноста претставува една од најважните функции на државата во обезбедувањето на нејзиниот територијален интегритет и независност, и ја изразува подготвеноста на државата да се брани доколку биде загрозна.

На (во натамошниот текст: РМ), како суверена, демократска и социјална држава, поради нејзината меѓународна положба (геостратегијска и воено – политичка), историското, културното, духовното и државното наследство, можат да и бидат загрознени територијалниот интегритет и независноста. Тие загрозувања, во зависност од тоа од каде доаѓаат можат да бидат надворешни или внатрешни, а според начинот на дејствување воени или невоени. Покрај овие загрозувања на највиталните вредности на државата, луѓето, нивните материјални добра и природата, во мир и во воена состојба, можат да бидат загрознени и од големи природни непогоди или епидемии, односно од т.н. вонредна состојба.

Одговор на државата на сите овие, и на други современи видови на загрозувања, е организирањето на безбедноста. Притоа, таа треба да биде организирана како систем, што подразбира дека треба да има свои функции, и согласно на нив, своја организациска структура. За системот на безбедност на РМ се вели дека ги има функциите на изградба и одржување на внатрешната и надворешната безбедност, а како елементи ги има воената, полициската и цивилната структура, и дека во остварувањето на безбедноста РМ ќе се потпира и на колективните системи за безбедност и одбрана.

1. Ризици и закани по безбедноста

1.1. Теориски аспекти на ризиците и закани по безбедноста

Ризиците и закани по безбедноста се основната детерминанта за организирањето на безбедносните системи на државите. Оттука, објективизирањето на реалните ризици и закани по безбедноста, директно влијаат на организацијата и карактерот на безбедносниот систем. Постојат повеќе класификации за различните видови и закани по безбедноста. Според содржината на книгата „Поим за глобална безбедност“ од авторот Питер Хју⁴⁵⁷, различните ризици и закани се поделени на:

- Воени закани за безбедноста од држави,
- Воени закани за безбедноста од недржавни актери,
- Економски закани за безбедноста,
- Социјалниот идентитет како закана за безбедноста,
- Еколошки закани за безбедноста,
- Здравствени закани за безбедноста,
- Природни закани за безбедноста,
- Несреќни закани за безбедноста и
- Криминални закани за безбедноста.

Со оглед на глобалниот пристап кон безбедноста во рамките на цитираното дело, може да се смета дека ваквата класификација е сеопфатна и издржана и дека во рамките на широкиот спектар кој го нуди, може да се подведат и конкретните ризици и закани на државните заедници. Во продолжение, да видиме како се дефинирани ризиците и закани по безбедноста во РМ.

1.2. Ризици и закани по безбедноста на Република Македонија

Согласно на **Националната безбедносна концепција и стратегија***, безбедносните ризици и опасности на РМ се:

Иако на долг рок, не постои опасност од конвенционална војна во Европа, распаѓањето на биполарниот свет, рецидивите и последиците од распаѓањето на одделни поранешни социјалистички држави, негативните последици од глобализацијата, националната, верската, големодржавната и

⁴⁵⁷ Хју, П., Поим за глобална безбедност, стр. vi-x, Табернакул, 2009 (превод на македонски).

* Текст, усвоен на седница на Собранието на Република Македонија на 11.06.2003.година

територијалната конфронтација - се потенцијални и реални ризици и опасности кои можат да доведат до кризи и конфликти.

Во ризици и опасности по безбедноста на РМ спаѓаат:

можните манифестации на екстреман национализам, расна и верска нетрпеливост;

облиците и активностите сврзани со меѓународниот тероризам, организираниот криминал, нелегалната миграција, нелегалната трговија со дрога, оружје, луѓе, стратегиските и материјалите за двојна употреба, како и последиците од употребата на средства за масовно уништување;

поседувањето на големи количини илегално оружје;

транзиционите проблеми како што се: корупцијата, урбаниот тероризам, тешкиот криминал, вклучувајќи, уцени, рекетирања, убиства и напади врз сопственоста на граѓаните, економскиот криминал, даночната евазија, недоизграденоста на институциите на демократскиот систем, проблемите во функционирање на судството, социјалните проблеми и невработеноста;

активностите на странските специјални служби насочени кон влошување на безбедносната состојба, а со тоа и забавување на демократските и интегративните процеси, особено оние кон НАТО и ЕУ;

последиците од судир на интереси за користење на изворите и патиштата на стратегиските енергенци, како и попречување и блокирање на нивниот увоз во РМ;

елементарните и други непогоди, техничко-технолошките катастрофи, заразните заболувања на луѓето и животните предизвикани од домашни и/или надворешни чинители;

компјутерскиот криминал, пиратството и злоупотребата на информатичката технологија, посебно во делот на личните податоци на граѓаните, деловната, службената и државната тајна; деградацијата и уништувањето на животната средина.

Согласно на **Стратегијата за национална безбедноста***, безбедносните ризици и опасности на РМ се:

Современите анализи и проценки, ги категоризираат следните видови закани и ризици за РМ:

- конвенционалната војна и агресија (е малку веројатна но не може да се исклучи)
- тероризмот (претставува постојана, реална и сериозна закана со која се загрозуваат мирот и безбедноста и интересите на земјата и светог)
- регионални конфликти и кризи;

*Стратегијата за национална безбедност е од класифициран карактер.

- внатрешните економско-социјални проблеми, економски криминал сиромаштија, невработеност, даночна евазија и несредена бизнис клима,
- транснационалниот организиран криминал во сите форми, корупцијата злоупотребата на стратегиските материјали и технологиите со двоенаменска употреба;
- пролиферација и употреба на оружјето за масовно уништување претставува закана на глобално ниво со најголеми последици и штетни ефекти,
- манифестации на радикален национализам, на верска нетрпеливост и екстремизам и поседување големи количини нелегално мало и лесно оружје.
- недозволените активности на странски специјални и разузнувачки служби,
- компјутерски криминал и загрозување на информатичките системи и технологии;
- природни непогоди, техничко-технолошки (индустриски) несреќи, сообраќајни несреќи од поголем обем и епидемии ;
- деградација и уништување на животната средина и еколошките потенцијали.

Согласно на **Стратегијата за одбрана***, безбедносните ризици и опасности на РМ се:

РМ не се соочува со директна конвенционална закана по националната безбедност, но истата не може да се исклучи. Состојбите и процесите во поширокото и поблиското опкружување ја соочуваат со современите безбедносни закани и ризици.

РМ се соочува со следните видови закани и ризици по националната безбедност:

- тероризмот, со кој се загрозуваат мирот, безбедноста, интересите на земјата и на светот, а претставува и реална закана за персоналот распореден во меѓународни мисии;
- транснационалниот организиран криминал во сите форми, корупција и злоупотреба на стратегиските материјали и технологии со двојна намена;
- пролиферација и употреба на оружје за масовно уништување претставува закана на глобално ниво со најголеми последици и штетни ефекти;
- регионални конфликти и кризи;
- манифестации на радикален национализам и екстремизам;
- етничка и верска нетрпеливост;

* Службен весник на РМ бр. 30/10.

поседување големи количини нелегално мало и лесно оружје и муниција;
недозволени активности на странски разузнавачки служби;
компјутерски криминал и загрозување на информатичките системи и технологии;
природни непогоди и техничко–технолошки (индустриски) несреќи од поголем обем;
епидемии;
деградација и уништување на животната средина и на еколошките потенцијали;
внатрешни економско - социјални проблеми, економски криминал, сиромаштија, невработеност.

РМ ќе остане внимателна и подготвена да се соочи со заканите и ризиците по нејзината национална безбедност. Во таа насока ќе продолжи унапредувањето на системот за одбрана на РМ со развој на воени способности за одбрана на државата, за поддршка на државните институции, за придонес во колективната одбрана и во меѓународните операции.

2 Интереси на Република Македонија

Согласно на **Националната безбедносна концепција и стратегија**, интересите на РМ се дефинирани како: траен, витални и важни интереси.

Траен интерес на РМ е зачувување и унапредување на нејзиниот државен идентитет со слободно изразување на етничкиот идентитет на сите граѓани на РМ, како и заштита на независноста и територијалниот интегритет.

Од виталните интереси, во овој контекст на разгледување, треба да се истакне интересот дефиниран како:

- политичко-одбранбена интеграција во НАТО, политичка, економска и безбедносна интеграција во ЕУ, како и во другите системи за колективна безбедност.

Согласно на **Стратегијата за национална безбедноста**, трајниот и виталните интереси на РМ се дефинирани на сличен начин:

- Траен интерес - зачувување на независноста, сувереноста и територијалниот интегритет и унитарниот карактер како суштествена рамка за зачувување и унапредување на државниот идентитет на РМ и слободно негување и изразување на етничкиот и културниот идентитет на сите граѓани.

Од виталните интереси, во овој контекст на разгледување, треба да се истакне интересот дефиниран како:

- Политичко-одбранбена интеграција во НАТО, политичка, економска и безбедносна интеграција во ЕУ и активно учество во другите облици на меѓународна соработка;

Согласно на **Стратегијата за одбрана**, интересите на РМ се дефинирани потполно на ист начин како и во Концепцијата и Стратегијата за национална безбедност.

Логично, после ваквата презентација на ризиците и заканите по безбедноста и на интересите кои ги има државата, во конкретниот случај РМ, предмет на анализа се барањето на излезните решенија кои ќе ја гарантираат безбедноста на државата, односно изградбата на нејзиниот безбедносен систем.

3 Систем за национална безбедност

Согласно на **Националната безбедносна концепција и стратегија**, **Политиката на национална безбедност** претставува сложен и меѓузависен збир на мерки, активности, планови и програми, кои ги презема РМ заради заштита, одржување и унапредување на безбедноста на РМ и нејзините граѓани, во согласност со расположивите ресурси и со активна соработка со меѓународната заедница. Во себе системски ги содржи политичката, економската, одбранбената, внатрешно безбедносната, социјалната, еколошката и други области.

Во основа, на Концепција погледите на политиката на национална безбедност се групирани во следниве **области**: надворешна, економска, одбранбена, политика на внатрешна безбедност и политика на заштита на животната средина.

Под **инструменти** се подразбираат сите нормативно-правни, организациони, процедурални и други методи и техники кои им стојат на располагање на носителите и учесниците во остварувањето на безбедносната политика, исто така и односите, комуникацијата и соработката со сите владини и невладини, домашни и меѓународни организации, органи, тела, асоцијации и други форми на дејствување и соработка.

Согласно на **Стратегијата за национална безбедноста**, во однос на Систем на националната безбедност се изнесени следните определби:

Тргувајќи од утврдените стратешки приоритети на РМ за интегрирање во НАТО и Европската унија и во тој правец доизградбата на националниот безбедносен систем како целосно компатибилен со безбедносниот систем на НАТО, РМ воспоставува основи за изградба на единствен и интегриран систем за национална безбедност, способен да

одговори на современите безбедносни предизвици, закани и ризици со кои се соочува РМ.

Системот за национална безбедност јасно ја утврдува и дефинира структурата и надлежните субјекти кои во рамките на законски утврдените надлежности преземаат мерки и активности заради спротивставување на заканите и опасностите по безбедноста на РМ, а во истовреме воспоставува механизми за соработка и

Субјекти на системот на национална безбедност се: Претседателот на РМ, Собранието на РМ, Владата на РМ, Советот за безбедност, Министерството за внатрешни работи (Управа за безбедност и контраразузнавање), Министерство за одбрана (Воена служба за безбедност и разузнавање), Агенција за разузнавање, Министерство за надворешни работи. Министерство за финансии, Дирекција за безбедност на класифицирани информации, Центар за управување со кризи и Дирекција за заштита и спасување.

Секој од субјектите на системот на национална безбедност дејствува самостојно во рамките надлежностите утврдени со закон, меѓутоа заради единствен и координиран настап и преземање на мерки и активности за заштита на безбедноста на државата и нејзините највисоки цели и интереси воспоставена е тесна соработка и координација помеѓу разузнавачките и контраразузнавачките служби и агенции преку постојани работни средби, размена на податоци и информации и изготвување на заеднички материјали кои се доставуваат до субјектите кои ја креираат и остваруваат безбедносната политика на РМ.

Системот за национална безбедност е под постојан парламентарен надзор и контрола кој се остварува преку соодветна Комисија на Собранието на РМ. Начинот на остварување на надзорот и контролата над работата на безбедносните служби е уреден со закон.

Безбедносните служби на РМ остваруваат континуирана добра соработка со безбедносни органи на НАТО, а го унапредуваат и нивото на соработка и интензитетот на меѓусебна комуникација со разузнавачките служби на земјите членки на НАТО и земјите членки на Јадранската Повелба.

Согласно на **Стратегијата за одбрана**, во поддршка на националната безбедност, **системот за одбрана** на РМ ги дефинира следните **стратегиски мисии**:

одбрана и заштита на територијалниот интегритет и независноста на РМ;

учество во колективната самоодбрана на НАТО;

придонес во операции во целокупниот спектар на мисии на ООН, на НАТО, и на ЕУ;

заштита на пошироките интереси на РМ.

Одбрана и заштита на територијалниот интегритет и независноста на Република Македонија

Во одбраната и заштитата на територијалниот интегритет и независноста, РМ ќе ги ангажира сите капацитети на системот за одбрана. *Примарна мисија* на АРМ е одбрана на независноста, територијалниот интегритет и суверенитет, унитарниот карактер на државата и заштита на населението од надворешни закани. Во случај на кризна состојба⁴⁵⁸ АРМ ќе ги поддржува силите на полицијата⁴⁵⁹ и државните институции и ќе им дава помош при природни катастрофи и епидемии, техничко-технолошки и други опасности и кризни состојби.

По постигнувањето на полноправно членство на РМ во НАТО, АРМ заедно со силите на земјите членки ќе изведува колективни одбранбени операции за заштита на независноста, територијалниот интегритет и суверенитет на Републиката.

Како и досега, РМ ќе продолжи да дава континуирана поддршка на силите на земјите-членки кои се стационарни или транзитираат низ нашата држава.

Учество во колективната самоодбрана на НАТО

По постигнувањето на полноправно членство на РМ во НАТО, АРМ ќе учествува во колективната самоодбрана на територијата на земјите членки заради возобновување и одржување на безбедноста во Северноатланската област. За таа цел, РМ спроведе сеопфатни национални реформи според барањата на Акциониот план за членство на НАТО и во тој процес целосно ги подготви своите институции за целосно превземање на одговорностите кои произлегуваат од членството на истата Алијанса.

Придонес во операции во целокупниот спектар на мисии на ООН, на НАТО и на ЕУ

РМ континуирано ќе дава придонес во меѓународните операции предводени од ООН, од НАТО и од ЕУ, како начин за промоција на мирот и нејзините безбедносни интереси. Политичките и воените одлуки за активно

⁴⁵⁸ Закон за управување со кризи, 2005 година и Упатство за начинот на учество на дел од АРМ во кризна состојба, 2006 година

⁴⁵⁹ Упатство за оперативни и други постапки за АРМ за поддршка на полицијата во случај на кризна состојба, 2006 година

учество во операциите предводени од ООН, од НАТО од ЕУ или други коалициски партнери ќе се донесуваат од случај до случај.

Навременото и соодветното вклучување во политичкиот и воениот процес за донесување одлуки за конкретната операција е важно за РМ за постигнување учество во употребата на меѓународните сили и во процесот на постконфликтната консолидација на земјата-домаќин.

За придонес во целиот спектар на операции предводени од ООН, од НАТО и од ЕУ РМ ќе развие и ќе одржува распоредливи способности на ниво од 50% од севкупната структура на копнените сили на АРМ. На барање на НАТО, како свој придонес АРМ ќе распоредува максимална воена сила на ниво на една средна пешадиска баталјонска група и национален елемент за поддршка.

Во поглед на долгорочниот придонес во меѓународни операции едновремено ќе учествуваме со единици и воен персонал кој постепено ќе се зголемува до најмалку 8% од севкупната структура на копнените сили на АРМ, соодветно на динамиката на развојот на распоредливите способности.

РМ, како земја-кандидат за членство во ЕУ активно ќе учествува во развојот на Европската безбедносна и одбранбена политика. Ќе продолжи во континуитет придонесот во операциите предводени од ЕУ преку Каталогот на ЕУ капацитетите и борбените групи на ЕУ.

Заштита на пошироките интереси на Република Македонија

За заштита и промоција на пошироките интереси РМ ќе:

одржува регионална и меѓународна одбранбена соработка со земјите членки на ООН, на НАТО, на ЕУ и на ОБСЕ со цел градење доверба и безбедност во регионот и пошироко во евроатлантската област;

обезбедува воено-дипломатска поддршка на сојузниците и на партнерите;

учествува во воени вежби, конференции, состаноци и други форми на соработка;

обезбедува воена обука и поддршка со воени советодавни тимови;

учествува во исполнувањето на меѓународните конвенции и договори за контрола и непролиферација на оружјето за масовно уништување и изградба на мерките за доверба и безбедност.

РМ активно ги поддржува мерките на ООН и на ОБСЕ кои имаат за цел контрола на оружјето, превенцијата на пролиферацијата на оружјето за масовно уништување и капацитети за нивна употреба. Ќе се залагаме за проширување на нашиот придонес во тој правец, како начин на промоција на мирот и на унапредувањето на мерките за изградба на доверба и безбедност

во светот.

Во однос на *Развој на системот за одбрана*, со Стратегијата е утврдено дека

Одбраната на РМ се организира како *систем за одбрана* и заштита на територијалниот интегритет и независноста на Републиката. Системот за одбрана е клучен инструмент за заштита и промоција на трајните, виталните и важните интереси на РМ. Одбраната ја остваруваат граѓаните, органите на државната власт - Претседателот, Собранието и Владата на РМ, МО и АРМ

Трговските друштва, јавните претпријатија, установите, службите и единиците на локална самоуправа може да извршуваат задачи од областа на одбраната.

Одбраната може да се остварува и преку соработка со колективните системи за безбедност и одбрана во кои РМ пристапила.

По изнесувањето на концепциски и стратески насоки и ставови за ризиците и заканите по безбедноста на РМ, нејзините интереси и за системот за национална безбедност, е создадена доволно квантитативна и квалитативна основа за заклучување.

Заклучок

1. Во РМ е создадена доволно концепциска и стратеска основа за изградба на системот за национална безбедност. Запазен е логичниот редослед на донесувањето на документите. Имено, најпрвин во 2010 година е донесена Националната концепција за безбедност и одбрана, потоа, Стратегијата за национална безбедност и на крајот Стратегијата за одбрана во 2010 година. Постои потреба од ревизија на Концепцијата, бидејќи се поминати 10 години од нејзиното донесување и некои ставови и насоки дадени во неа се веќе надминати (во однос на ризиците и заканите, опкружувањето, интересите и сл.). Веднаш потоа, треба да следи и изработката на нова Стратегија за национална безбедност, која треба да добие јавен карактер, т.е. да се избегне нејзиниот класифицираност.

2. Кога се во прашање ризиците и заканите по безбедноста, е потребен многу пообјективизиран пристап. Навистина во глобалното општество доминираат глобалните ризици и закани, најчесто асиметрични, но сепак, работите треба да се гледаат многу по критично и многу поексплицитно да се апосторфираат реалните, национални закани по безбедноста. Кога е во прашање РМ тоа се, пред се, внатрешните закани кои имаат нагласен етнички и верски карактер.

3. Во однос на интересите на РМ, треба да се истакне дека воопшто нема дилема во однос на нејзиниот траен интерес. Меѓутоа, некои од виталните и важните интереси треба да се преоценат. Притоа, не треба да се има дилема во однос на стратеските цели на РМ кои се однесуваат на

полноправното членство во НАТО и ЕУ. Со оглед на реалните состојби за остварувањето на овие цели па дури и на среден рок, РМ својата безбедност, па и воопшто својот иден развој, треба да ги проектира според моделот на самоодржливост и изнаоѓање и на други можности во денешниот глобален свет.

4. Согласно на изнесеното во претходниот заклучок, во однос на изградбата на системот за национална безбедност, треба да се настојува тој најпрвин да одговори на националните безбедносни предизвици, а дури потоа и на глобалните безбедносни предизвици. Објективно, заложбите кои ги прави РМ кон колективните системи за безбедност, особено кон НАТО, и обидите за дуалистички пристап (прво, како држава партнер и второ, како држава полноправна членка), го слабеат националниот безбедносен систем. Сето тоа, го прави македонскиот безбедносен систем постојано да биде незаокружен и во фаза на постојана трансформација.

Литература

1. Гоцевски, Т., *Основи на системот за национална одбрана*, Македонска ризница, Куманово, 2002.
2. Кузев, С., *Основи на стратегјата за одбрана на Република Македонија (општа стратегја)*, Jugoreklam, Скопје, 2001.
3. Кузев, С., *Zbirka na dokumenti od oblasta na bezbednosta i odbranata (strategiski opredelbi)*, Jugoreklam, Скопје, 2001.
4. Кузев, С., “*Krizata i na~inot na spravuvawe so nea – pri~ini za reformi vo bezbednosniot sektor vo Republika Makedonija*” tekst objaven vo spisaniето “*Sovremena Makedonska odbrana*”, broj 7/2001, str. 29-42.
5. Кузев, С., “*Pri~inite, uslovite i na~inot na nadminuvawe na voenata kriza vo 2001 - ta godina*”, *Nau~en sobir: “Republika Makedonija 60 godini po ASNOM”*: 1903 – 2003, Zbornik od nau~niot sobir odr`an vo Skoje na 15 i 16 dekemvri 2004 godina, MANU 2005, str. 445 – 459.
6. Кузев, С., Арсовски, М., и Дамјановски, Р., *Војната во Македонија во 2001 година*, Матица Македонска, Скопје, 2006.
7. Нацев, З., *Теоретски основи на доктрината и стратегијата на националната одбрана*, НИП Гурѓа, Скопје 2000.
8. Нацев З., Петрески Т., *Стратегиски проекции на Република Македонија во надворешната и безбедносната политика*, Европа 92, Кочани, 2013.
9. John Baylis, James Wirtz, Kolin S. Gray i Eliot Kohen „*Strategi in the contemorary world*” Oxford Univerzity Press 2007 (Стратегија на современиот свет, превод).
10. Хју, П., Поим за глобална безбедност, превод, Табернакул, 2009.

Author: Teaching assistant M.Sc Nadica Stoilova
Co-author: Teaching assistant M.Sc Filimena Lazarevska

Macedonian and EU security systems during global social changes

Abstract: The system of military discipline has undergone extensive change since 1996 to ensure that it more closely reflects the provisions of the European Convention on Human Rights (ECHR) to guarantee the objectivity and impartiality of court-martial, largely by removing the conveners, court members, and prosecutors at courts-martial from the normal military chain of command.

The Concordia operations in Macedonia are examples of where the EU has taken over responsibilities from other international organisations, in order to increase its commitment to security in its periphery.

The military operations, in particular, are important test cases for the Union's ability to apply some of the military policy and law instruments it envisaged under the 1999 Helsinki Headline Goal. Although limited in scope and time, the current engagements are the first hands-on manifestation of the EU's security and defence dimension, which may lead to more ambitious interventions within and beyond its periphery.

For the first time, the Union is proactively engaging in security affairs, covering a variety of tasks that stretch from policing tasks to military intervention. The missions show that the EU is capable of reacting to ongoing or emerging humanitarian/security crises and to contribute to peace enforcement, reconstruction and stabilisation.

The Concordia mission is part of the larger commitment of the E.U. to Macedonia and to its rapprochement with the E.U. within the Stabilisation and Association process. The operation makes use of NATO assets and capabilities. This was made possible following the completion of the work on the different issues concerning the relations between the EU and NATO.

However, future peace building tasks are likely to be mixed, encompassing both military and civilian components and involving both EU and national resources.

Keywords: security, NATO, EU, law, reconstruction.

Безбедносните системи во Македонија и ЕУ за време на глобалните промени

Организирањето на државите како свој претходник ја има природната потребата на индивидуата да се организира или да склучува пријателства со други индивидуи со цел да се заштити и да напредува. Истото е и со државите како институции кои имаат природна привлечност кон

организирањето со истите цели кои ги има природно една индивидуална единка во едно општество. Сепак ова е клеточно разбирање на поимот организирање, зад самото тоа стојат и други приоритети во зависност од времето во кое една држава и една организација опстојуваат.

Настанувањето и првичниот развој на меѓународните организации упатува на заклучокот дека тие се нужност на модерната меѓународна заедница, неопходност на современиот свет во кој меѓузависноста се повеќе ги упатува државите едни на други заради поуспешно заедничко справување со серија предизвици кои имаат или регионален или универзален, во секој случај, не тесно национален, туку меѓународен карактер.

Воениот карактер е веќе дефиниран уште на самите почетоци на формирањето на НАТО, каде во првите акти на организацијата стои дека тие се воен сојуз, за подоцна овој воен сојуз да прерасне во еден воено-политички сојуз. Затоа што НАТО е присутен во решавање на скоро сите конфликти кои од почеток се од политички карактер. Улогата која НАТО ја има е спречување на овие политички разгорени конфликти да прераснат во воени конфликти од пошироки размери, и второ вмешување и спречување на веќе започнатите конфликти преку политички и воени мерки.

И Европската Унија како НАТО ги има истите цели а дека политиката е некогаш дури и премногу вмешана може да се види од многу примери.

Сличните цели и мотиви за формирање на двете организации и промените во глобалното општество придонесоа да се испреpletат не само земјите како членки туку и мировните мисии кои истите ги предводат.

НАТО е активен и главен контрибутор во областа на мирот и безбедноста на интернационално ниво. Преку своите операции за менаџирање со кризи, алијансата демонстрира можности каде игра позитивна улога во улогата на зачувување на мирот и стабилноста во светот во 21-от век. НАТО од своето постоење до денес извршувал повеќе мировни операции насекаде низ светот а токму мисијата Конкордија која се одвиваше на просторот на Република Македонија е доказ за соработката меѓу воените сили на НАТО и ЕУ (ЕУФОР)

Операцијата Агил Геније, Сојузникот Добраволја I и II, Ејс Гард, и Операцијата Анкор Гард се само мал дел од многуте мисии распространети низ глобалното општество.

Операциите во Босна и Херцеговина пак најавуваат дека со самиот распад на сега веќе поранешната федерација Југославија, фокусот се поместува на Балканот.

Операција во Босна и Херцеговина започнала рано во летото 1992 година кога било наметнато ембарго за оружје во Јадранското море и наметнуваат забрана за летање кое е декларирано од страна на ОН. За прв пат во својата историја НАТО учествувал во воено вклучување на своите сили кога биле соборени четири српски авиони кои планирале воздушни напади.

Во Август 1995 година, за да стават крај на Српско-воденото насилство во земјата, мировниците од ОН побарале од НАТО да започне воени напади врз

босанските-српски сили и мисијата е наречена Мртво Око, но и со тоа босанските срби не се откажале и не се повлекле. Со тоа заочнува и другата мисија наречена Намерна Сила, која ги таргетирала босанските српски командни пунктови. Овие напади на НАТО биле клучни за тоа што Србија и Босна и Херцеговина седнале на една маса и преговарале околу крајот на војната.

Со потпишувањето на Дејтонскиот мировен договор во Декември 1995 година, НАТО имплементира воени структури заедно со ОН, кои сочинувале 60 000 војници. Подоцна во Декември 1996 година се носат дополнителни 32 000 нови трупи.

Во 2004 година НАТО ја носи својата мировна мисија во Босна и Херцеговина во конклузија или ја сведува на минимум, па тука Европската Унија инсталира нови трупи и нова мисија наречена Алтеа. Сепак структури на НАТО сеуште се присутни во Босна и Херцеговина, со цел реформирање на одбрамбените структури на земјата и со цел полесно справување со истите реформи.

Со цел спречување на етнички тензии во Р. Македонија, НАТО на повик на македонското раководство имплементира три успешни мисии во Македонија од Август 2011 година до Март 2003 година.

Прва била мисијата наречена Неопходна Жетва, во која биле дезоружани албаските групи на Македонска територија.

Втора мисија или мисијата Килибарна Лисица, овозможила надгледување на мировниот процес во земјата.

И последната мисија или мисијата Сојузничка Хармонија била во Декември 2002 година и била со цел советување на раководството во државата за задржување на мирот и стабилноста.

И последната од мисиите на НАТО во Македонија била мисијата наречена Конкордија, која не е само мисија на НАТО, туку е заедничка мисија и на ЕУФОР со НАТО. Таа траела шест месеци и била задолжена за чување на мирот во земјата по воениот конфликт од 2001 година. Мисијата била составена од околу 300 војници. Оваа мисија започнала во Март, 2006 година.

Овие операции во Р.Македонија дмеонтирале силна кооперативна институционална соработка помеѓу НАТО, ЕУ и ОБСЕ. НАТО останува посветен на Евро и НАТО интеграциите на Р.Македонија. Со таа цел бил формиран и НАТО штаб во Скопје во 2002 година кој функционира и денеска.

Во Октомври 2001 година, кога било одлучено дека нападите над кулите во Њу Јорк доѓаат надвор од границите на Соединетите Американски Држави, НАТО направил план од 8 точки со цел обезбедување на Соединетите Американски Држави. Со тоа започнува и првата мисија наречена Игл Асист, која трае од средината на Октомври 2001 до средината на Мај 2002 година. Се состоела од седум НАТО радарски летала кои патролирале над Соединетите Американски Држави, со вкупен број на 830 луѓе, од 13 НАТО

земји членки. Ова е прв пат НАТО да постапува на мисија по основ на членот 5 и првата мисија на НАТО против тероризам.

Од 2004 година до 2011 година НАТО спроведува мисија во Ирак која се состоела од тренинг, менорство на Ирачките безбедносни сили. На Истанбулскиот самит во Јуни 2004 година сојузниците по бројни расправи се согласуваат да бидат дел од меѓународниот напор со цел овозможување на Ирак да има добри безбедносни структури.

Внимателно набљудувајќи го граѓанското востание на народот од Либија против режимот на Гадафи во Фебруари 2011 година ОН усвојува резолуции со цел запирање на насилството врз Либијскиот народ. Резолуциите носеле забрани за летање над Либијска територија, ембарго за оружје итн.

Иницијално НАТО ја ставило во сила забраната за летање уште во Март, и со тоа превзело и голем дел од контролата врз сите воени операции во Либија која завршува на 31 Октомври 2011 година.

И покрај се Афганистан останува до ден денес една од примарните операции со кои се занимава НАТО. Етаблирана со одлука на ОН во 2001 година, мисијата ИСАФ е под водство на НАТО од 2003 година. ИСАФ моментално има 102.000 трупи од 50 различни земји, кои се распространети низ Авганистан. Мисијата и целта е формирање на институции кои ќе се функционални и демократски. Исто така целта е и спречување земјата да стане центар на тероризмот.

ИСАФ е мисија која сеуште трае, но според најавите од Соединетите Американски Држави, таа би требало целосно да заврши, со повлекување на трупите некаде околу 2014 година, но сепак точен временски рок не се знае. Во меѓувреме нашата земја со огромен процент во однос на жителите инвестира во оваа мисија

Ако ја земеме Република Македонија како пример таа има испратено 4% од своите копнени-воени сили и со тоа е далеку пред голем број на земји кои се членки, ако се земе воената сила споредена според глава на жител.

Сепак за влез во НАТО е потребно повеќе од само работа се чини. Македонија и покрај тоа што ги има исполнето сите реформи кои се потребни една земја да стане член на НАТО, таа сепак останува надвор од оваа организација поради билатералниот спор со нејзиниот јужен сосед, кој своите политички битки и приоритети во однос на надворешната политика ги има во прв план преку овој спор. Сепак она што и преостанува на Република Македонија е да продолжи со сите реформи како во однос на НАТО така и во однос на Европската Унија.

Додека Авганистан останува примарна цел на НАТО, сепак операциите во другите делови на светот не изостануваат, такви се и операциите на Балканот или поточно, моментално операцијата на Косово. Операција започнува во 1999 година со цел запирање на крвопроевањето кое се случувало на територијата на Косово. НАТО останува присутен на Косово.

Македонија е во одлични односи со голем дел од членките земји, а тоа се гледа и во изјавите на високите функционери на Соединетите Американски

Држави каде истакнуваат дека Република Македонија е партнер на НАТО и дека тие ја сметаат нашата земја за пријател. Но сепак мора да се биде реален а тоа е дека Македонија заслужува членство во оваа организација а она што не го заслужува е препреки кон ова членство за банални проблеми кои не спаѓаат во ниту еден сектор од НАТО.

Македонија преку своето министерство за одбрана и преку министерството за надворешни работи, во целиот овој период лобира за свое членство во НАТО. Тоа донело до некои успеси и Македонија денес се наоѓа на само чекор до влез. Исто така е учесник во многу мировни мисии кои ги организира НАТО и според процентуалната застапеност, пресметана во однос на населението на земјата, воените капацитети се добива висок процент на војници кои се рамноправни учесници во ваквите мисии, за разлика од голем број на земји членки кои иако се со поголем воен капацитет од Република Македонија и со поголемо население, испраќаат далеку помал број на војници на овие мисии. Ова е можеме слободно да кажеме неправдата на политиката, но и тоа е нешто што нашата држава мора да го знае и мора со тоа да се справи, и наместо зборување да преминеме на делување, и да го чекаме својот “Ден Д” кога Република Македонија ќе стане полноправен член на НАТО.

Македонија уште по самото осомостајување си поставуви неколку прашања околу самиот статус на државата и каде таа би одела по нејзината самостојност и можност сама да одлучува за својата иднина. Пред неа се претставени неколку опции. Првата опција е членството во НАТО и Европската Унија и водење на западен стил на политика. Втората е неменување на дотогашната политика оставање на земјата во социјалистички рамки на политика и со тоа одржување на комуникација со Кина и другите останати комунистички и социјалистички земји. Третата опција била ориентирана на политиката кон Русија. И четвртата опција е опцијата на неутралност, нешто слично на Швајцарија, што реално било и многу тешко за остварување, поради немањето на своја стабилна економија, оформена политичка состојба и слично.

Националниот консензус по ова прашање уште на самиот почеток е да се тргне кон најисплатливиот пат, а тоа е патот кон НАТО и Европската Унија. Тоа го докажуваат и двете политички партии кои досега ја раководеле државата, без разлика на тоа кој бил премиер, со самото спроведување на реформите и ставање на овие членства како приоритетни во надворешната политика.

Изгласувањето на предлогот за пристапување во НАТО на 23 Декември 1993 година го докажува стремежот на Република Македонија кон модерните воено-политички организации и со тоа го потврдува својот стремеж за формирањето на една независна, стабилна, суверена, безбедна, и политички активна во светски рамки земја.

Мораме да заклучиме дека евроатланските интерграции на Република Македонија се приоритет во надворешната политика на државата, затоа што

ова глобално општество ни наметнува да бидеме во тек со политиките на овие две организации во која што опстануваат голем број на ентитети.

Факт е дека денес во светот е тешко зачувувањето на мирот, кога имаме невидена загуба на животи на луѓе, а исто така имаме и големи економски кризи и проблеми од големите штети и трошоци нанесени во текот на тие војни. Друга загриженост може да претставува и зголеменото присуство на милитантни групи насекаде низ светот, почнувајќи од Блискиот Исток па завршвајќи на американско тло. Овие без разлика колку делуваат во моментов незагрижувачки, можат да бидат огромен факт на нестабилност како во регионите каде што ги има така и во светот. Голем проблем претставува и “слободната” трговија со оружје. Буквално денеска секој човек е во состојба да набави ако не повеќе барем еден и два типа на оружје.

Друг огромен проблем со кој се соочуваат дури и најголемите светски воени сили е тероризмот. Овој проблем го има осетено и на своја територија можеби и најголемата светска воена сила во моментов, Соединетите Американски Држави.. Ова сепак е само хипотетички кажано, зошто би било важно членството во воено-политички организации.

Велиме дека НАТО и ЕУ се воено-политички организации. Тоа значи дека делуваат по принципот дека подобро е прва да се разговара околу проблемите одошто да се превземе веднаш воена акција. Ова и тоа како им одговара на сите земји во светот, со цел не трошење на своите воени сили како и неуништувањето нормално на своите економии со сите трошоци што една војна или една интервенција може да ги има.

Кога веќе ја спомнуваме економијата добро е да се напомене дека со самото членување во тие организации инвеститорскиот рејтинг на земјата расте. Со други зборови доколку некоја странска компанија има планови да инвестира на територијата на земја која е членка на НАТО или ЕС, или од друга страна треба да инвестира во земја која не е нивна членка и во која пред само неколку години имало воени судири, логички е дека во 90 отсто од случаевите една компанија би се одлучила да инвестира во земјата која е нивна членка или во најмал случај чека ред за членство во овие организации.

Кога зборуваме за предизвици и перспективи неизоставно е да ги спомнеме и перспективите и предизвиците кои се појавуваат при спроведувањето и воведувањето на новите реформи кои ги налага НАТО кон земјите кои аплицирале за членство во организацијата.

Во делот на одбраната што се однесува за реформите во Армијата на Република Македонија се изнесени стратешки определби со кои треба да се соочи македонската Армија, предизвикани поради реструктурирањето на Армијата според нормите, критериумите и стандардите на НАТО. Имено поради досегашните организационо-формациски решенија на Армијата и динамиката на професионализацијата, потребно е да се оди на повисока фаза на внатрешна реорганизација на Армијата.

Интересно е што реформите се нешто што мора да биде спроведено, особено во македонската Армија, поради тоа што Армијата би имала многу

потешкотии при самата комуникација како и при самото функционирање во НАТО структурите, затоа што Армија на Република Македонија до само пред некое време беше во составотна Армија на Југославија и ги користеше критериумите на оваа Армија која не беше член на ниту еден воен сојуз или воена организација.

Користена литература

1. МАРКОВСКИ Благоја, Кризи и транзиција, Балкански форум за безбедност, Скопје, 2007
2. САЛАМАНОВ В, Јавна информација од сферата на сигурноста и одбраната, Софија, 2000
3. КОТОЧЕВСКИ Митко, Националната безбедност на Република Македонија, 2000
4. www.nato.int
5. www.president.gov.mk
6. www.sobranie.mk

Драган Горгиев
Европски Универзитет
Република Македонија

Интеракцијата помеѓу правото на ЕУ, правата на земјите членки и правата на земјите - кандидати за членки

Апстракт: Во Амстердам се одржала конференција под наслов "Меѓусебно влијание на правото на Европската Унија и националното право" која се одржала на 23 јуни 2006 година. Целта на конференцијата, покрај анализирањето на контроверзните аспекти на способност на правото на ЕУ, било да се изнајдат начини за воспоставување меѓусебно влијание и интеракција помеѓу европските и националните правила во конкретни области. Основното прашање на кое се посветило особено внимание на конференцијата било опис на распределбата на надлежностите меѓу ЕУ и државите членки во широк спектар на области. На оваа конференција биле поставени три основни прашања: дали во некои области на политиките недостига интеракција помеѓу европското право и правото на државите-членки, кои се другите надлежности на државите-членки ако државите-членки сеуште се носители на определени овластувања, дали тие се извршуваат и долготрајно е тоа така, во согласност со кои принципи се прави тоа? Сите различни теми на правото на ЕУ, што биле дискутирани на конференцијата, ако исто така се опфатени во овој труд, покажуваат дека постои континуирана интеракција помеѓу европското и националното право дури и во области што изгледаат целосно заземени од страна на ЕУ или од нејзините држави-членки.

Клучни зборови: ЕУ, држави-членки, Национално право, конференција, Европско право

Abstract: The Amsterdam conference was held under the title "The cumulative impact of the European Union and national law" which was held on 23 June 2006. The purpose of the conference, in addition to analyzing the controversial aspects of the capability of the EU, was to find ways to establish mutual influence and interaction between Europeans and national rules in specific

areas. The basic question of which commit special attention at the conference was a description of the distribution of competences between the EU and member states in a wide range of areas. At this conference were asked three basic questions: in some policy areas lacking intereakcija between european law and the right of member states, which are the other responsibilities of the member states if the member states are still carriers of certain powers, whether they are performed doolkolku and so, in accordance with principles that are doing it? All the different themes of the EU, which were discussed at the conference, if you are also covered in this paper show that there is a continuous interaction between european and national law even in areas that seem completely occupied by the EU or its member states.

Keywords: EU, Member states, National law, Conference, European Law

Правото на Европската унија(во историјата познато како Правото на Европската заедница) е тело на договори, закони и судски пресуди кои функционираат паралелно со правниот систем на секоја земја-членка на Европската унија.

Примарниот извор на законодавството на ЕУ се нејзините договори. Овие договори и даваат моќ на ЕУ да поставува широко политички цели и да формираа иснтитуции кои, меѓу другото, усвојуваат закони за остваравање на тие цели. Законодавните акти на ЕУ имаат две форми: регулативи и директиви. Регулативите добиваат правно значење во сите земји-членки тогаш кога ќе стапат на сила, без обврска за спроведување на било какви мерки со цел автоматски да се избегнат конфликтните домашни одредби. Директивите бараат секоја земја-членка да постигне одредени резултати допуштајќи им право сами да го изберат начинот за тоа како да ги постигнат резултатите. Деталите за тоа како тие се спроведуваат им се препуштаат на земјите-членки. Законодавството на ЕУ произлегува од одлуките донесени на ниво на ЕУ, иако во голема мера тоа се случува и на национално ниво. Според тоа, принципот на еднаквост е централна тема во донесувањето на сите одлуки од страна на Европскиот суд на правда кој има за цел да обезбеди примената и интерпретацијата на законодавството на ЕУ да не се разликува меѓу земјите-членки.

1. Основни вредности и права на Европската Унија

Унијата е заснована врз вредностите на почитување на човековото достоинство, слободата, демократијата, еднаквоста, владеењето на правото и почитувањето на човековите права, вклучувајќи ги и правата на лицата што им припаѓаат на малцинствата. Овие вредности се заеднички за земјите-членки, во општество во кое преовладуваат плурализмот,

недискриминацијата, толеранцијата, правдата, солидарноста и еднаквоста меѓу жените и мажите.

1.1 Еден од стремежите на Унијата е да го промовира мирот, неговите вредности и добросостојбата на своите народи.

1.2 Унијата на своите граѓани ќе им понуди територија на слобода, безбедност и правда без внатрешни граници, во којашто слободното движење на лицата е обезбедено во соодветство со соодветни мерки во врска со контролите на надворешните граници, азил, имиграција и спречување на криминалот и борба против него.

1.3. Унијата ќе воспостави внатрешен пазар. Тој ќе работи на одржлив развој на Европа врз основа на урамнотежен економски растеж и стабилност на цените, висококонкурентна пазарна економија, којашто се стреми кон целосна вработеност и социјален напредок, како и високо ниво на заштита и зголемување на квалитетот на животната средина. Таа ќе промовира научен и технолошки напредок. Ќе се бори против социјалната отфрленост и дискриминацијата и ќе промовира социјална правда и заштита, еднаквост меѓу жените и мажите, солидарност меѓу генерациите и заштита на правата на детето. Ќе го почитува своето богато културно и јазично наследство и ќе се погрижи културното наследство на Европа да биде заштитено и подобрувано.

1.4. Унијата ќе основа економска и монетарна унија чија валута е еврото.

1.5. Во своите односи со поширокото опкружување, Унијата ќе ги почитува и ќе ги промовира своите вредности и интереси и ќе придонесе во заштитата на своите граѓани. Таа ќе придонесува во мирот, безбедноста и одржливиот развој на планетата Земја, солидарно ста и меѓусебното почитување меѓу народите, во слободната и пра ведна трговија, искоренувањето на сиромаштијата и заштитата на човековите права, особено на правата на детето, како и во строго то почитување и развојот на меѓународното право, вклучувајќи го и почитувањето на принципите на Повелбата на Обединетите нации.

2. ВИДОВИ ИЗВОРИ НА ПРАВОТО НА ЕВРОПСКАТА УНИЈА

Гледано од историска и временска перспектива, очигледно е дека равојот на Европската заедница и нејзиниот интегративен процес нераскинливо е поврзан со правниот систем, изворите и видовите на правото.

Оттука, серијата основачки Договори претставуваат креатори на системот со кој се дефинира суштината на правото во целина. Во основа, валидноста на правниот систем зависи од Договорите, а валидноста на Договорите зависи од меѓународното право. Правото на Зедницата е потсистем на меѓународното право. Сепак, ако група на земји членки склучат Договори за уредување на односите во одредена област, меѓународното право во својата правна рамка им дозволува да создадат нов правен систем којшто е самодоволен и издвоен од меѓународното право. Во праксата, вообичаените правила на меѓународното право не мораат секогаш да се применуваат во рамките на тој систем, па оттука следува дека Договорите на Заедницата и не мора секогаш да се толкуваат на начин на кој се толкуваат вообичаените меѓународни договори. И покрај фактот дека Договорите на Зедницата според меѓународното право претставуваат договори, сепак тие имаат специфичен карактер. Оттука следува дека тоа се договори со кои се создава нова меѓународна организација од супранационален вид. По својата правна природа, договорите создаваат нов правен систем.

Поради оваа причина, договорите може да се сметаат за некој вид устав, иако овој термин не треба да го доведе до прашање нивниот статус на меѓународни договори.

При анализата на правото на Зедницата според неговите извори, најзначајно е да се направи разграничување помеѓу формално создадено право и правото што не е формално создадено во некоја формална процедура.

3.Формално/неформално право

Формално создаденото право е креирано од некој орган на власта а формално несоздаденото право е она право коешто не е создадено на овој начин.Формално создаденото право на Заедницата може да биде утврдено од институција на Заедницата или од земјите членки. Помеѓу актите на институциите на заедницата и актите на земјите членки постои разграничување. Во овој контекст, значајно е да се потенцира дека Советот како најзначајна институција на Заедницата е составен од претставници на земјите членки, па така неговите акти се акти на Заедницата а не акти на на земјите членки

4. Неформално создаденото право

Неформално создаденото право на Зедницата се состои од таканаречените „Ошти правни принципи - Common law" на Заедницата, утврдени од страна на Европскиот суд. Овие принципи претставуваат значаен правен извор на Заедницата и играат значајна улога во нејзиниот правен систем. Меѓународните договори коишто се склучени со земји што не се членки на заедницата претставуваат уште еден дополнителен извор на правото на Заедницата. По правило, меѓународните договори може да бидат склучени само од име Заедницата, од Заедницата во содејство со земјите членки, а во одредени случаи само од земјите членки. Овие договори се акти на земјите членки, или акти на Зедницата па поради нивната специфична природа, препорачливо е да се разгледуваат одделно. Со оглед на горенаведеното, можно е да се воспостават четири главни групи на извори на право на Заедницата:

4.1 Акти на земјите членки; акти на Заедницата;

Општи принципи на правото на Заедницата и меѓународни договори склучени со земји кои не се членки на Заедницата. Особено е важно да се апострофира дека не е едноставно со прецизност да се дефинира од каде почнува и каде завршува еден правен систем.

Како и многу други правни системи и Правниот систем на Зедницата има нејасни толкувања и контраверзи кои го следат развојот на заедницата.

5. Правниот систем и правните правила

Правно правило е она правило што има правно дејство коешто доведува до промена на правната позиција на некое лице. Дефиницијата е едноставна, но честопати и тешко да се примени во практиката. Во контекст на Заедницата, постои една цела серија на инструменти, како на пример резолуции, записници, заеднички декларации, меѓуинституционални договори, правила на однесување и препораки кои се наоѓаат на работ на нејзиниот правен систем и често преминуваат од едната на другата страна на системот. Длабоко во својата суштина правното дејство не е конечна карактеристика на правото. Така еден правен инструмент може да произведува само некое правно дејство, но не и целосно. На пример, одреден инструмент можеби немал самостојно правно дејство, но сепак можел да влијае врз толкувањето на друг инструмент и со тоа да произведува индиректни правни последици. Оттука и фразата "меко право" (soft law)

понекогаш се користи за да ги означи инструментите со сомнително, или со непотполно правно дејство.

6. Извори на правото на заедниците

6.1. Примарно и секундарно право

Правото на заедниците кое често е поимувано како право на ЕЗ или комунитарно право се состои од правила што се резултат на делување на земјите членки, институциите и телата на ЕЗ. Изворите на правото на Заедниците можат да се поделат на: примарно и секундарно или изведено право. Примарното право го сочинуваат Договорите за основање на Европската економска заедница, Европската заедница за јаглен и челик, Европската заедница за атомска енергија, вклучувајќи ги и подоцнежните договори што ги дополнуваат (Единствениот европски акт, Договорот од Мастрихт (Договор за ЕУ), Договорот од Амстердам, Договорот од Ница, Договорот од Лисабон и Уставот на Европската Унија). Секундарното право се состои од меѓународни и автономни акти на институциите и телата на заедниците, дополнети со општите принципи признаени во правниот поредок на ЕЗ. Во корпусот на ова право влегуваат сие прописи што се носат врз основа на примарното право или пак материјали што се однесуваат на судски одлуки. Дискусијата околу изворите на правото на Заедниците се темели на оваа разлика, почнувајќи од рангот на различните типови на одредби.

Практиката на Судот на правдата и Судот од прва инстанца е посебен извор на правото на Заедницата и има важна улога во структурата на правниот поредок на ЕЗ, независно од тоа што задачите на двата суда се формално ограничени во толкувањето и примената на другите правни извори.

7. Хиерархија на правните извори

Што се однесува до приматот на правото на Заедниците, односот помеѓу неговите правни извори не е изречно утврден во Договорите. Дури ни во одредбите на Уставот на Унијата не се дефинира хиерархијата, односно редоследот на изворите на правото на ЕУ. Па, сепак, авторите на Договорите, отсекогаш, претпоставувале постоење на хиерархија на нормите. Ова произлегува од членот 230 од Договорот за ЕЗ, според кој меѓу другото, е

можно да се поднесе тужба пред Судот од прва инстанца за поништување на актите на институциите на заедницата, врз основа на повреда на одредбите од договорот и правното правило поврзано со неговата примена. Со оглед на тоа, судската контрола на валидноста на актите се манифестира врз испитувањето на согласноста на оспорениот акт со повисоките правно рангирани правила.

8. Улогата на Примарното право

На врвот на хиерархијата се наоѓаат одредбите на "Примарното право на Заедницата", вклучувајќи ги и општите правни принципи чие што почитување го обезбедува Судот на правдата согласно членот 220 од Договорот за ЕЗ. Со оглед на тоа што институциите и телата на ЕЗ мора да делуваат во рамките на овластувањата што им се доверени со Договорите на заедниците и "Секундарното" или "Изведено" право на Заедниците кое е подредено на примарните норми. Општите принципи на правото имаат улога при толкувањето и примената на одредбите на Договорите и на другите правила на правото на ЕЗ. Со општите правни принципи од уставна природа мора да биде усогласено секундарното право на ЕЗ, за разлика од административните правни принципи имаат дополнителна природа и се применуваат при извршувањето на правото на ЕЗ.

9. Улогата на Секундарното право

Во областа на секундарното право на заедниците, местото на одредена мерка во правниот поредок, не се одредува според нејзината форма, туку, според нејзината природа. Во таа смисла, законските мерки имаат предност пред имплементирачките одредби, независно од тоа што двете мерки би можеле да појават во форма на еден од инструментите наведени во членот 249 на договорот на ЕЗ. Во основа, меѓународното право има посебен приоритет во правниот поредок на Заедниците. Некои од принципите на меѓународното право утврдени со Договорите или по сила на меѓународното и обичајно право, имаат предност во однос на општите принципи на правото на Заедниците. Правната сила на договорите склучени од Заедниците е надредена над онаа на "изведените" акти и не постои претпоставен хиерархиски однос помеѓу различните форми на акти кои што ги усвојуваат институциите.

9.1. Однос помеѓу еднакви одредби

Настрана од тоа што се однесува до односот помеѓу еднаквите одредби на правото на Заедниците, важи принципот според којшто поновата одредба (*Lex posterior*) има предност врз постарата, а посебната одредба (*lex specialis*) врз поопштата одредба.

10. Национално право

Во секоја земја членка, правото на заедниците се применува заедно со применливите правила на националното право. Практично, врз таа базична аксиома, примената на правото на заедниците се потпира врз националното законодавство и толкувањето и примената на правото на Заедницата во националната судска практика. Какви такви, овие национални извори на правото, не претставуваат извори на правото на Заедниците, иако влијаат врз признавањето на општите национални принципи на правото на ЕЗ. Во некои случаи, Судот на правдата и Судот од прва инстанца мора да го применат националното право. Тоа се случува, на пример во спорови изнесени пред судот на Заедниците врз основа на арбитражна клаузула (член 238 на Договорот за ЕЗ, во врска со договор уреден со правото на некоја земја членка.

Во отсуство на изречно обраќање кон национално право, примената на правото на Заедниците би можело да побара неопходно повикување на правата на земјите членки, само во случај кога судовите на Заедниците, во правото на заедниците или во општите правни принципи со независно толкување не можеле да се изнајдат критериуми за утврдување на конкретната одредба.

ПРИМАРНИ ИЗВОРИ НА ПРАВОТО НА ЕУ

11.1 Статус на примарното право на заедниците

1. Поим и карактеристики

Примарното право на заедниците е составено од одредбите усвоени непосредно од земјите членки во својство на конститутивна власт, што на прв поглед се однесува на Договорите на Заедниците и договорите со кои истите се менуваат или дополнуваат. Заедно со општите принципи на

правото, овие договорни одредби ги сочинуваат "Уставните" одредби на правото на ЕЗ. Тоа е така бидејќи истите служат како правна основа за делување во име на Заедниците и несомнено имаат предност врз правото на земјите членки. Кога таквите одредби го задоволуваат текстот за директно дејство формулиран од Судот на правдата, може да им доделуваат права на поединците во текот на постапката.

11. 2. Усвојување и измени (амандмани)

Примарното право на Заедниците се создава со заедничка согласност помеѓу земјите членки и може да биде изменето и дополнето само во соодветно пропишана процедура. Измената на Договорите се врши во согласност со процедурата за измена наведена во членот 48 на Договорот за ЕЗ и со некои други поедноставени процедури кои што во секој случај се условени со одобрение од земјите членки и во согласност со нивните уставни традиции и постапувања. Истовремено, одредбите на актите за пристапување во членство во ЕУ и прилагодувањето на секундарното законодавство приложено кон тие акти или произлезено од нив, претставуваат одредби на примарното право.

Ако не е поинаку предвидено, актите на ЕЗ може да бидат изменети или отповикани исклучиво и само според постапка пропишана за измена на оригиналните договори. Во некои случаи, правилото на примарното право самото предвидува можности за измена и дополнување од страна на институциите на заедниците, со нивна самостојна одлука. Но, во отсуство на изречно овластување во таа смисла, одредбите на секундарното законодавство не може да отстапуваат од одредбите на примарното право.

11.2. Оценка на валидноста на примарното право од судовите

Судот на правдата нема надлежност да пресудува за валидноста на примарното право на Заедниците. Судот единствено може да донесува претходни одлуки околу толкувањето на договорите и нема надлежност да ја оценува нивната легалност. Тоа значи дека одредбите што се интегрален дел на Актите за пристапување во членство во ЕУ, исто така, не може да бидат предмет на оценка на нивната валидност од Судот на правдата.

11.3. Правото за конкуренција во новите држави-членки

Барањето за имплементација на правните режими за конкуренција на новите држави-членки бесе содржано во таканаречениот критериум од

Копенхаген во јуни 1993 година, европскиот совет на Копенхаген го признал правото на овие држави во централна и источна Европа да и се придружат на ЕУ кога ќе се исполнат одреден број политички и економски критериуми. Меѓу другите критериуми од СИЕЗ беше побарано да се воспостават функционирачки пазарни економии, да го инкорпорираат *acquis* на заедницата, да се придржуваат кон различни политички, економски и монетарни цели на ЕУ, како и а развиваат способност за справување со притисоците на конкуренцијата и со пазарните сили во рамките на ЕУ. Ваквите критериуми можат да бидат приведени на следниве елементи: в транспозиција на ЕУ *acquis* во областа на конкуренцијата и државната помош, ефикасна примена на правилата за конкуренција и за државна помош и зајакнување на административната способност преку добро функционирачки органи надлежни за прашањата од областа на конкуренцијата.

11. 4. Права и обврски на држави кандидати членки за членство во Еу

Една земја-членка на Европската унија е земја потписничка на Договорите за Европската унија и според тоа ги има превземено привилегиите и обврските од членството на ЕУ. За разлика од членство во една меѓународна организација, да се биде земја-членка на ЕУ, ја пласира земјата под обединувачки закони во замена за претставништво во законодавството на ЕУ и правните институции. Од друга страна, за разлика од членство во една федерација (како што е С.А.Д) земјите на ЕУ одржаа целосна автономија, вклучувајќи и одржување на нивната национална војска и надворешна политика (каде тие не се согласиле со европскиот процес во таа област).

Од 2007 година , Европската унија брои дваесет и седум земји-членки. Во 1957 година, првите шест земји-основувачки го создале наследникот на ЕУ-Европската економска заедница, а останатите земји се приклучиле во понатамошните проширувања. Пред да се добие дозвола за членство во ЕУ, земјата мора да ги исполнува економските и политичките услови познато како Критериумите од Копенхаген. Во основа, овие критериуми бараат од кандидатот да има демократска влада, слободен пазар заедно со соодветни слободи и институции и почитување на владеење на правото. Проширувањето на Унијата е условно со согласност на секоја членка и прифаќање на кандидатот со сите предходни закони на ЕУ. Има голема нееднаквост во големината, богатството и политичкиот систем на земјите-членки, но сите имаат еднакво право. Додека пак во некои области, каде поголемите земји имаат повеќе гласови од помалите земји, победува

мнозинството ,а помалите земји имаат нерамерно претставништво во споредба со нивната популација. Како на пример од 2010 година ниедна земја-членка се нема повлечено ниту била суспендирана од ЕУ.

Заклучок:

Принципот дека националното право треба да се толкува во смисла на правото на ЕУ е широк.Тој важи важи не само за директивите,туку и за одредбите од договорот за ЕУ, за општите принципи од правото на ЕУ,за меѓународните спогодби склучени од страна на ЕУ и за други форми на необвразувачкото право на ЕУ.

Политиката на ЕУ во која било област се прави со различни формални правни норми. Основната регулатива може да се конкретизира преку директиви или одлуки.Основната одредба може да биде или директива или пак одлука. Овие формално правни норми се надополнуваат со мноштво алатки од мекото право.

Примарниот извор на законодавството на ЕУ се нејзините договори. Овие договори и даваат моќ на ЕУ да поставува широко политички цели и да формираа институции кои, меѓу другото, усвојуваат закони за остварување на тие цели, потпишани се низа на договори од кои ЕУ се отповикува во остварување на своите права и закони, кои земјите треба да ги почитуваат и да се придражуваат кон нив,исто така постојата и низа критериуми и обврски кои треба да ги исполнат и земјите кои сакаат да бидат членки во ЕУ, но исто така има и надлежности и обврски кон државите-членки и државите кандидати членки. Унијата е заснована врз вредностите на почитување на човековото достоинство, слободата, демократијата, еднаквоста, владеешето на правото и почитувањето на човековите права

Conclusion:

The principle that national law must be interpreted in the light of EU law is applicable wide.He applies not only to the directives, but for the provisions of the EU Treaty, the general principles of EU law, international agreements concluded by the EU is not and other forms of neobvrazuvachkoto EU law.

EU policy in any area razlicni do with formal legal norms. The basic framework can specify through directives or odluki.Osnovnata provision may be

either directive or decision. These formal legal norms are supplemented with a variety of soft law tools.

The primary source of EU law in its contracts. These agreements give the EU the power to set broad policy goals and establish agencies with, among other things, adopt laws efficient about those goals, signed a series of agreements which the EU is retired in the exercise of their rights and laws that countries should to respect and accompany them, they are also a series of criteria and obvrski to be met and the countries that want to be members of the EU, but also has responsibilities and obligations to Member States and candidate countries States. Union is founded on the values of respect for human dignity, freedom, democracy, equality, the rule of law and respect for human rights.

Проф. д-р С. Тодороска-Гурчевска
Европски универзитет-Скопје, Р. Македонија
Факултет за детективи и криминалистика
E-mail; slobodanka.todoroska@eurm.edu.mk

СОЦИОЛОШКИТЕ И СОЦИЈАЛНИТЕ КАРАКТЕРИСТИКИ НА СТОРИТЕЛИТЕ НА СЕКСУАЛНИ ДЕЛИКТИ

Апстракт:Криминалитетот е мошне хетерогена општествена појава која ја сочинуваат најразлични девијантни поведенија. Во севкупниот криминалитет спаѓа и сексуалниот (кривични дела против половиот морал и слобода). Овие кривични дела носат извонредно негативен општествен предзнак бидејќи ја загрозуваат најинтимната сафера на човековата личност, личното достоинство, половиот живот и слободите во избор на сексуалниот партнер.

Целта на нашето истражување беше да се утврдат социолошките и социјалните карактеристики на сторителите на сексуалните деликти, нивната меѓусебна поврзаност и нивна партиципација во сексуалниот деликт.

Сознанијата до кои дојдовме треба да бидат успешно имплементирани во практична работа во пеналните установи во нашата земја со цел да допринесат за успешната ресоцијализација и реадаптација на сторителите на сексуални деликти

Главните сознанија кои произегуваат од овој труд се дека сексуалните престапници се лица од машки пол најчесто на возраст од 26-33 г. со ниско

образование, без занимање, невработени. Сметаме дека ним им се неопходно потребни ресоцијализација и содржаен третман кои ќе бидат основа за нивно успешно вклучување во животот надвор од пеналните установи.

Клучни зборови: сексуален криминалитет, сексуални деликти, крвни деликти, личност, нагони, третман, ресоцијализација.

Вовед

Сексуалните деликти ги загозуваат најинтимните сфери на човековата личност, личното достоинство и половиот живот на индивидуата како и слободите во поглед на изборот на сексуален партнер. Сексуалните деликти не само што ја повредуваат најинтимната сфера на човековиот личен живот, и половиот морал, воедно тие го загрозуваат и целокупниот интегритет на личноста која сексуално е злоставена.

Во современи услови во различни земји од светот на различни кривично-правни начини е регулирана оваа проблематика. Широката лепеза на сексуални криминални напади (од кои како најтежок се издвојува силувањето) главно се класифицира во одделна група на кривични дела со кои се атакува против достоинството на човекот.

Иако во севкупниот криминалитет, сексуалниот криминалитет учествува незначително, што всушност е карактеристика секаде во светот, овој вид на криминалитет секогаш е актуелна тема поради:

1. Се работи за мошне тежок облик на криминалитет со типични виолентни елементи кои се усмерени против слободата на човековото сексуално однесување.

2. Поради ова сите квалифицирани облици на силување (како и останатите потешки облици на сексуални деликти) делуваат вознемирувачки на јавноста и перизвикуваат страв, вознемиреност и револт.

Прегледот на истражувањето кое се однесува на социјалните и социолошките карактеристики на сторителите на сексуалните деликти укажува дека сексуалниот престапник не може да биде ставен во некакви дијагностички категории или типологии.

Ова истражување има за цел да одговори на следните прашања:

1. Да утврди дали постои разлика по однос на националната припадност кај сторителите на сексуални и сторителите на крвни деликти.
2. Да утврди дали постои разлика по однос на брачниот статус кај сторителите на сексуални и сторителите на крвни деликти.
3. Да утврди дали постои разлика по однос на местото на живеење кај сторителите на сексуални и сторителите на крвни деликти.
4. Да утврди дали постои разлика по однос на образованието на сторителите на сексуалните и крвните деликти.
5. Да утврди дали постои разлика по однос на занимањето на сторителите на сексуални и крвни деликти.
6. Да утврди дали постои разлика по однос на консумирање на алкохол и наркотични дроги на сторителите на сексуални и крвни деликти.
7. Да утврди дали постои разлика по однос на предбрачното сексуално искуство на сторителите на сексуални и крвни деликти.

8. Да утврди дали постои разлика по однос на манифестирање на сексуални настраности на сторителите на сексуални и крви деликти.

9. Да утврди дали постои разлика по однос претходната осудуваност на сторителите на сексуални и крвни деликти.

Во нашето истражување е применет методот на примерок на сторителите на сексуални и сторителите на крвни деликти. Сторителите на сексуални деликти ја сочинуваат експерименталната група, а сторителите на крвни деликти ја сочинуваат контролната група. Експерименталната група ја сочинуваат 64 испитаници кои сториле сексуален деликт, а контролната група 63 испитаници кои сториле крвен деликт. Двете групи вкупно бројат 127 испитаници кои биле на издржување на казна лишување од слобода во КПД- Идризово.

Експерименталната група ја сочинуваат припадници на машкиот пол на возраст од 18-66 години. 39 испитаници од оваа група се осудени за кривично дело „силување“ по чл.186 од КЗ на РМ. Двајца испитаници од оваа група покрај за кривичното дело силување се осудени и за кривично дело „инцест“ по чл.194 од КЗ на РМ. Еден испитаник покрај за кривичното дело „силување“ е осуден и за кривично дело „киднапирање“ по чл.141 од КЗ на РМ. Двајца испитаници покрај за кривичното дело „силување“ се осудени и за кривично дело „убиство“ по чл.123 од КЗ на РМ. Десет испитаници се осудени за кривичното дело „полов напад врз дете“ по чл.188 од КЗ на РМ. Тројца испитаници се осудени за кривично дело „против природен блуд“ по чл.185 од КЗ на РМ. Двајца испитаници се осудени за кривично дело „блудни дејствија“ по чл.184 од КЗ на РМ. Четворица испитаници се осудени за кривично дело „обљуба на немоќно лице“ по чл.187 од КЗ на РМ. Четворица испитаници се осудени за кривично дело „инцест“ по чл.194 од КЗ на РМ. За овие кривични дела изречени им се казни лишување од слобода во траење од 1-10 години.

Контролната група ја сочинуваат 63 испитаници кои сториле крвен деликт. 53 испитаници се осудени за кривично дело „убиство“ по чл.123 од КЗ на РМ. 7 испитаници се осудени за кривично дело „убиство во обид“ по чл.123 ст.19 од КЗ на РМ. Тројца испитаници се осудени за кривично дело „убиство на миг“ по чл.125 од КЗ на РМ. За овие кривични дела изречени им се казни лишување од слобода во траење од 3 години до доживотен затвор. И оваа група ја сочинуваат испитаници од 18-60 г. Учество во истражувањето беше на доброволна основа, а еден од основните услови беше доброто познавање на македонскиот јазик. Собирањето на податоците траеше од јуни 1999 г. до јуни 2001 г. Испитувањето беше поединечно за сите испитаници. За испитување на социјалните и социолошките карактеристики беше користен прашалник и податоци од личните и стручните досиеа за сите испитаници поединечно. За обработка на добиените податоци користени се статистички постапки како што се χ^2 (хи-квадрат), t (те- тест), факторска анализа и проценти.

1.Влијанието на националната припадност на однесувањето на испитаниците кои сториле сексуален или крвен деликт

Претпоставка во нашето истражување е дека националната припадност влијае на начинот на однесување на испитаниците кои сториле сексуален или крвен деликт и дека двата тестирани примероци статистички значајно се разликуваат.

81 испитаник или 63,77% од целокупната популација на сторители на сексуални и крвни деликти се Македонци. 44 испитаници или 54,3% Македонци сториле сексуален деликт, а 37 испитаници или 45,7% Македонци сториле крвен деликт. Овој податок ни укажува дека постои поголема веројатност Македонците да сторат сексуален отколку крвен деликт.

21 испитаник или 16,53 % од целокупната популација кои сториле сексуален или крвен деликт се Албанци. 8 Албанци или 38,1% сториле сексуален, а 13 или 61,9% сториле крвен деликт. Од овие податоци можеме да заклучиме дека постои поголема веројатност Албанците да сторат крвен отколку сексуален деликт. Застапеноста на другите националности во мострата е мала (под 20) и затоа нема да даваме статистички толкувања за нив. Статистичките податоци ни укажуваат дека по однос на националната припадност двете тестирани популации (сторители на сексуални и крвни деликти) статистички значајно не се разликуваат.

Врз основа на претходно изложените податоци можеме да заклучиме дека националната припадност е ирелевантен фактор за чинење на сексуални или крвни деликти.

2.Влијанието на брачниот статус на однесувањето на испитаниците кои сториле сексуален или крвен деликт

Претпоставка во нашето истражување е дека брачниот статус влијае на начинот на однесување на испитаниците кои сториле сексуален или крвен деликт и дека двата тестирани примероци статистички значајно се разликуваат.

54 испитаници или 42,25% од целокупната популација кои сториле сексуален или крвен деликт имаат брачен статус “оженет“. 27 испитаници или 50% сториле сексуален деликт. 27 испитаници или 50% сториле крвен деликт. Овие податоци ни укажуваат дека постои подеднаква веројатност испитаниците со брачен статус „оженети“ да сторат сексуален или крвен деликт.

46 испитаници или 36,22% од целокупната популација кои сториле сексуален или крвен деликт имаат брачен статус „неоженет“. 22 испитаници или 47,8% со брачен статус „неоженет“ сториле сексуален деликт, а 24 или

52,2% од оваа категорија сториле крвен деликт. Овие податоци ни укажуваат дека постои скоро подеднаква веројатност испитаниците со брачен статус „неоженет“ да сторат сексуален или крвен деликт.

23 испитаници или 1,81 % од целокупната популација кои сториле сексуален или крвен деликт имаат брачен статус „разведен“. 15 испитаници или 65,2% од оваа категорија сториле сексуален деликт, а 8 испитаници или 34,8% сториле крвен деликт. Овие податоци зборуваат дека постои поголема веројатност испитаниците со брачен статус „разведен“ да сторат сексуален отколку крвен деликт. Статистичките податоци по однос на брачниот статус укажуваат дека двете тестирани популации (сторители на сексуални и крвни деликти) статистички значајно не се разликуваат.

Врз основа на претходно изнесените факти можеме а заклучиме дека брачниот статус е ирелевантен фактор за чинење на сексуален или крвен деликт.

2. Влијание на местото на живеењето на однесувањето на испитаниците кои сториле сексуален или крвен деликт.

Претпоставка во нашето истражување е дека местото на живеење влијае на начинот на однесување на испитаниците кои сториле сексуален или крвен деликт и дека двата тестирани примероци статистички значајно се разликуваат.

51 испитаник или 40,15 % од целокупната популација кои сториле сексуален или крвен деликт живеат на село. 23 испитаници или 45,1% од оваа популација сториле сексуален деликт, а 28 испитаници или 54,9% сториле крвен деликт. Овие податоци ни зборуваат дека постои подеднаква веројатност испитаниците кои живеат на село да сторат сексуален или крвен деликт.

22 испитаници или 17,32 % од целокупната популација кои сториле сексуален или крвен деликт живеат во град до 50 000 жители. 12 испитаници или 54,5 % сториле сексуален деликт, а 10 или 45,5 % сториле крвен деликт. Овие податоци ни укажуваат дека постои подеднаква веројатност испитаниците кои живеат во град до 50 000 жители да сторат сексуален или крвен деликт.

32 испитаници или 25,19% од целокупната популација кои сториле сексуален или крвен деликт живеат во град до 150 000 жители. 17 испитаници или 53,1% од оваа категорија сториле сексуален деликт, а 15 испитаници или 46,9 % сториле крвен деликт. Овие податоци ни укажуваат на подеднаква веројатност и кај оваа категорија испитаници за чинење на сексуален или крвен деликт.

22 испитаници или 17,32% од целокупната популација кои сториле сексуален или крвен деликт живеат во град со над 150 000 жители. 12

испитаници или 54,4% сториле сексуален, а 10 испитаници или 45,5 % сториле крвен деликт. И овие статистички податоци ни укажуваат на подеднаква веројатност испитаниците кои живеат во град над 150 000 жители да сторат сексуален или крвен деликт. Статистичките податоци по однос на местото на живеење укажуваат дека двете тестирани популации (сторители на сексуални и крвни деликти) статистички значајно не се разликуваат.

Врз основа на претходно изнесените факти можеме да заклучиме дека местото на живеење е ирелевантен фактор за чинење на сексуален или крвен деликти.

3. Влијанието на образованието на однесувањето на испитаниците кои сториле сексуален или крвен деликт.

Претпоставка во нашето истражување е дека образованието влијае на начинот на однесување на испитаниците кои стоориле сексуален или крвен деликт и дека двата тестирани примероци се разликуваат.

11 испитаници или 8,66% од целокупната популација кои сториле сексуален или крвен деликт се неписмени. Нема да се задржиме на толкување на статистичките параметри за оваа категорија бидејќи застапеноста во мострата е помала од 20.

75 испитаници или 59,05% од целокупната популација кои сториле сексуален или крвен деликт се со завршено основно образование. 36 испитаници или 48,0% од нив сториле сексуален деликт, а 39 испитаници или 52,0% од нив сториле крвен деликт. Овие податоци ни укажуваа дека постои подеднаква веројатност испитаниците кои завршиле основно образование да сторат сексуален или крвен деликт.

36 испитаници или 28,34% од целокупната популација кои сториле сексуален или крвен деликт завршиле средно образование. 17 испитаници или 47,2% се сторители на сексуални деликт, а 19 испитаници или 52,8% се сторители на крвни деликти. Од овие статистички податоци можеме да заклучиме дека постои подеднаква веројатност испитаниците кои завршиле средно образование да направат сексуален или крвен деликт.

4 испитаници или 3,14% од целокупната популација кои сториле сексуален или крвен деликт се со завршено вишо или високо образование. Овие статистички параметри нема посебно да се толкуваат бидејќи застапеноста на мострата е помала од 20.

Врз основа на претходно изнесените факти можеме да заклучиме дека образованието е ирелевантен фактор за чинењето на сексуален или крвен деликт.

4. Влијанието на занимањето на однесувањето на испитаниците кои сториле сексуален или крвен деликт

Претпоставка во нашето истражување е дека занимањето влијае на начинот на однесување на испитаниците кои сториле сексуален или крвен деликт.

74 испитаници или 58,26% од целокупната популација кои сториле сексуален или крвен деликт се без занимање. 35 испитаници или 47,3% од оваа категорија сториле сексуален деликт, а 39 испитаници или 52,7 % сториле крвен деликт. Овие статистички податоци ни укажуваат дека постои подеднаква веројатност испитаниците кои се без занимање да сторат сексуален или крвен деликт.

13 испитаници или 10,23% од целокупната популација на испитаници кои сториле сексуален или крвен деликт по занимање се работници, и исто толку се занаетчи. 8 испитаници или 6,25% од целокупната популација кои сториле сексуален или крвен деликт по занимање се трговци, 4 испитаници или 3,14% се возачи, 5 или 3,95% се службеници, 2 или 1,57% се професори, 6 испитаници или 4,72% се земјоделци и 2 или 4,72% се сточари. Статистичките податоци за овие категории нема посебо да се толкуваат, бидејќи застапеноста во мостара е под 20.

Врз основа на претходно изнесените факти можеме да заклучиме дека занимањето е ирелевантен фактор за чинење на сексуален или крвен деликт.

5. Влијанието на конзумирањето на алкохол и наркотични дроги на однесувањето на испитаниците кои сториле сексуален или крвен деликт

Претпоставка во нашето истражување е дека конзумирањето на алкохол и наркотични дроги влијае на однесувањето на испитаниците кои сториле сексуален или крвен деликт.

68 испитаници или 53,54% од целокупната популација на сторители на сексуални или крвни деликти се изјасниле дека повремено конзумираат дрога и алкохол. 37 испитаници или 54,4% од оваа категорија на испитаници сториле сексуален деликт, а 31 испитаник или 45,6% сториле крвен деликт. Овие податоци ни укажуваат дека кај сторителите на сексуални и крвни деликти кои повремено конзумираат дрога или алкохол постои подеднаква веројатност да сторат сексуален или крвен деликт.

17 испитаници или 13,38% од целокупната популација на сторители на сексуален или крвен деликт редовно конзумираат дрога или алкохол. Застапеноста во мострата е мала под 20 и нема посебно да се коментираат статистичките податоци.

48 испитаници или 33,07% од целокупната популација на испитаници кои сториле сексуален или крвен деликт не се конзументи на дрога и алкохол. 18 испитаници или 42,9% од нив сториле сексуален деликт, а 24 или 57,1% сториле крвен деликт. Овие статистички податоци покажуваат дека кај испитаниците кои не конзумираат дрога или алкохол постои подеднаква веројатност да сторат сексуален или крвен деликт.

Врз основа на претходно изнесените факти можеме да заклучиме дека конзумирањето, повремениот конзумирање или неконзумирањето на дрога или алкохол е релевантен фактор за чинењето на сексуален или крвен деликт.

6. Влијанието на предбрачното сексуално искуство на однесувањето на испитаниците кои сториле сексуален или крвен деликт.

Претпоставка во нашето истражување е дека предбрачното сексуално искуство влијае на однесувањето на испитаниците кои сториле сексуален или крвен деликт.

101 испитаник или 79,52 % од целокупната популација на испитаници кои сториле сексуален или крвен деликт имале предбрачно сексуално искуство. 56 испитаници или 55,4% од оваа категорија сториле сексуален деликт, а 45 испитаници или 44,6% сториле крвен деликт. Овие статистички податоци ни укажуваат дека кај испитаниците кои имале предбрачно сексуално искуство постои поголема веројатност да сторат сексуален отколку крвен деликт.

26 испитаници или 20,47% од целокупната популација кои сториле сексуален или крвен деликт немале предбрачно сексуално искуство. 8 испитаници или 30,8% се сторители на сексуален деликт, а 18,69, % се сторители на крвен деликт. Овие статистички податоци ни зборуваат дека кај испитаниците кои немале предбрачно сексуално искуство постои поголема веројатност да сторат крвен отколку сексуален деликт.

Врз основа на претходно изнесените факти можеме да заклучиме дека предбрачното сексуално искуство е релевантен фактор за чинење на сексуален деликт.

7. Влијанието на манифестирањето на сексуални настраности на испитаниците кои сториле крвен или сексуален деликт.

Претпоставка во нашето истражување е дека манифестирањето на сексуални настраности влијае на однесувањето на испитаниците кои сториле сексуален или крвен деликт.

9 испитаници или 7,08% од целокупната популација на сторители на сексуални или крвни деликти изјавиле дека манифестираше сексуални настраности. Иако учеството во мострата е под 20 сите 9 испитаници се сторители на сексуален деликт. Овој податок ни покажува постоење на тенденција кај испитаниците кои манифестираше сексуални настраности да сторат сексуален деликт.

118 испитаници или 92,91% од целокупната популација на сторители на сексуални или крвни деликти не манифестираше сексуални настраности. 55 или 46,6% од нив сториле сексуален деликт, а 63 или 53,4% сториле крвен деликт. Овие податоци ни укажуваат дека кај испитаниците кои не манифестираше сексуални настраности постои подеднаква веројатност да сторат сексуален или крвен деликт.

Врз основа на претходно изнесените факти можеме да заклучиме дека манифестирањето на сексуални настраности е релевантен фактор за чинење на сексуален деликт.

8. Влијанието на претходната осудуваност на испитаниците кои сториле сексуален или крвен деликт.

Претпоставка во нашето истражување е дека претходната осудуваност влијае на однесувањето на испитаниците кои сториле сексуален или крвен деликт.

51 испитаник или 40,15% од целокупната популација на сторители на сексуални или крвни деликти се претходно осудувани. 33 испитаници или 64,7% од оваа категорија се сторители на сексуални деликти. 18 испитаници или 35,3% се сторители на крвни деликти. Овие статистички податоци ни укажуваат дека кај испитаниците кои се претходно осудувани постои поголема веројатност да сторат сексуален отколку крвен деликт.

76 испитаници или 59,84% од целокупната популација на испитаници кои сториле сексуален или крвен деликт претходно не се осудувани. 31 испитаник или 40,8% од нив сториле сексуален деликт, а 45 или 59,2% сториле крвен деликт. Овие статистички податоци ни покажуваат дека постои поголема веројатност испитаниците кои претходно не се осудувани да сторат крвен отколку сексуален деликт.

Врз основа на претходно изнесените факти можеме да заклучиме дека претходната осудуваност е релевантен фактор за чинење на сексуален деликт.

Заклучок

По својата природа човекот е сложен облик на живата материја и нејзиното движење го обликува како нагонско, емоционално и рационално битие. Ова се основните елементи кои го одредуваат неговото специфично постоење. Од комбинацијата на претходно наброените социолошки и социјални карактеристики и специфичности зависи и начинот на неговото мислење, како и модалитетите и степенот на остварување на неговите нагони и емоции. Човекот се формираше како резултат на историјата и како таков е генеричко битие, односно битие на практиката. Со својот труд човекот ја менува природата и самиот себе. Во согласност со ваквите размислувања настануваат и се реализираат генеричките и индивидуалните карактеристики на човекот, а начинот на кој тој се модифицира зависи од конкретните историски и социолошки услови на развиток. Во рамките на ваквата социолошка димензија на генезата на човековата личност се обидуваме да го сфатиме и објасниме сексуалниот деликт како криминален феномен низ севкупната историја на човековото општество. Во овие рамки се држиме до постулатот дека сексуалната делинквенција претставува тежок и сериозен облик на оттуѓеноста на човекот пред сè во духовната сфера на неговото постоење. Во обидот да ги разреши проблемите кои се насобрале човекот како живо, материјално, рационално и практично битие се однесува во согласност со утврдената смисла на своето постоење. Тој обид кај секој поединец се состои во интимно настојување да се одржи сопствениот живот, да се продолжи човековиот живот и да се пронајдат начини кои сопствената егзистенција ќе ја направат среќна. Во таа борба поединецот секогаш не успева да ја изгради својата индивидуалност во која вистински ќе бидат поставени оптималните интеграциони компоненти кои треба да доведат до разрешување на животните проблеми. Поради овие причини поединецот си поставува ирационални цели одбирајќи го злото (сексуалниот деликт) како начин на однесување преку кого моментално, но само привидно се доведуваат во одреден ред околностите кои го попречуваат реализирањето на интрапсихичките задоволства и индивидуалната слика за сопствените односи во објективната реалност. Националноста, брачниот статус, местото на живеење, образованието, занимањето, косумирањето (повремено, редовно) или неконзумирањето на аклохол и дрога се ирелевантни фактори за чинењето на сексуални деликти. Предбрачното сексуално искуство, манифестирањето на сексуални настраности, претходната осудуваност (рецидивизмот) се релевантни фактори за чинењето на сексуални деликти. Некои општествени моменти од социјалното опкружување во одредени ситуации најчесто го фаворизираат сексуалниот деликт. Само според овие три лични и социјални карактеристики испитаниците од експерименталната и контролната група статистички значајно се разликуваат.

ЛИТЕРАТУРА

1. Ačimović, M. Pravci kriminalne psihologije, Savremena administracija, Beograd, 1976 g.
2. Anderson, W.P., Kunle, J.T. and Rich.B., Sex offenders: The personality: Types Journal of Criminal Psychology, 35/3 str. 671-67 1976 g.
3. Bandura, A. and Wolters, R. . Adolescent aggression, New York, The Ronald press company, str. 134-147, 1965 g.
4. Bertkowitz, L. Aggression, McGraw-Hill, New York, 1962 g.
5. Ellis, A. The sex offenders and his treatment, Legal Criminal Psychology, Hald Rinchard and Winston, New York, 1965 g.
6. Eysenk, J.H. Crime and personality Rontledge Kegan Paul, ELT, Brodwey Hous, 68-74, Center London, E.C. 1980 g.
7. From, E. Anatomija ljudske destruktivnosti, Naprijed, Zagreb, 1976 g.
8. Fulgozi, A. Psihologija ličnosti, Školska knjiga, Zagreb, 1987 g.
9. Hawels, K. and Wright E. The sexual Attitudes of Aggressive Sexual Offenders The British Journal of Criminology, 2. Str. 170-175, 1978
10. Kreč, D. and Krečfild, R. Elementi psihologije, Savremena administracija, Beograd, 1974 g.
11. Kron, L. Problemi psihičkih tumačenja i istraživanja ličnosti seksualnih prestupnika, JKKP, Beograd, 1989 g.

**Author: Filimena
Lazarevska
Coauthor: Nadica
Stoilova
European University
Skopje, Macedonia**

HUMAN TRAFFICKING IN REPUBLIC OF MACEDONIA (2007-2011)

ABSTRACT: The Republic of Macedonia is situated in the Balkan's region where trafficking in human beings is a problem. It has been identified as both a transit and a destination country. In this paper the analysis were based on the data obtained from the reported cases of human trafficking in the Ministry of Internal Affairs, which results allow us to take action to prevent further human trafficking.

Globalization and growing economic interdependence have encouraged and promoted the transformation of crime beyond borders in all parts of the world. Improved communications and information technologies, increased blurring of national borders, greater mobility of people, goods and services across countries and the emergence of a globalized economy have moved crime further away from its domestic base. The nature of organized crime in the contemporary world then cannot be understood separately from the concept of globalization.

“In the 21st century world when freedom and democracy are spreading to every country, it is appalling and morally unacceptable that hundred of thousands of men, women and children are exploited, abused and enslaved by peddlers in human misery....Using force, fraud and corruption, coercion and other horrible means, traffickers prey on the powerless, the desperate and the vulnerable...”⁴⁶⁰

In its attempts to contribute to the building of a unified approach among South-Eastern European countries with respect to the promotion of human rights as well as to the fight against the trans-national organized crime, Republic of Macedonia accepted all the relevant documents of the United Nations, European Union, Council of Europe and the Stability Pact. Although the question of the profits realized by criminals who are engaged in human trafficking is always open to debate, it is widely accepted that trafficking is a multibillion dollar a year business.

⁴⁶⁰ Colin Powell, U.S Secretary of State. Excerpts from his Remarks during the Release of the Trafficking In Persons Report, 2003.

Keyword: human trafficking, Smuggling migrants, Organized crime, globalization.

1. INTRODUCTION

Organized crime as a topic of recent times is present both in Republic of Macedonia as well as in the whole world. Contemporary social currents and rapid expansion of globalization to all processes of social life have undoubtedly contributed that almost all the social factors found organized crime as a strategic objective to fight against. The reason for this is the fact that in the process of globalization and technological progress accompanying factor to the emergence of a positive change is often dissemination of non-legal and abusive activities, whose tendency is to create organized criminal groups. International organized crime has encountered a suitable ground for the development of its many forms, whose expansion is identified in the domain of international trade in drugs, weapons, and stolen vehicles, cultural goods, trafficking in human beings and their body parts, money laundering and its reinvestment in seemingly legitimate business. Organized crime is a complex form of transnational crime, so that's why this form of crime is a danger not only for the legal order of a country, but in large scale also affects decisions in the economy and politics. For these reasons, the fight against organized crime is not just a job of judicial institutions and coercion institutions. There is no state body that is not required to fight against this social sickness. Fighting organized crime requires daily strengthening of social institutions and individual awareness about the dangerous effects it brings and the creation of a united front to oppose to organized crime. The chance for the success will be far greater if the defensive front crosses national borders. Bearing in mind all the methods of actions used by those involved in organized crime, their constant improvements and the fact that organized crime reaches almost all aspects of human life, the fact that it crosses national border lines, the international community's fight against this social evil is marked as a cornerstone of democratic development of each country.

„Organized criminal group” shall mean a structured group of three or more persons, existing for a period of time and acting in concert with the aim of committing one or more serious crimes or offences established in accordance with this Convention, in order to obtain, directly or indirectly, a financial or other material benefit".⁴⁶¹

⁴⁶¹ United Nations,2000, United Nations Convention against Transnational Organized Crime

2.HUMAN TRAFFICKING

*“Trafficking is a complex development issue. It is an economic problem as the vast majority of women seeking to escape poverty are lured into trafficking by the false promise of economic gains. Trafficking is a health problem as trafficked women and children are at the risk of HIV infection. It is a gender problem, as unequal power relations reinforce women’s secondary status in the society. Lastly it is a legal problem, as its victims are stripped of their human rights and lack any access to redress the crimes committed against them”.*⁴⁶²

Human Trafficking is a crime against humanity. It involves an act of recruiting, transporting, transferring, harboring or receiving a person through a use of force, coercion or other means, for the purpose of exploiting them „Trafficking in human beings”⁴⁶³ is a process, with people being abducted or recruited in the country of origin, transferred through transit regions and then exploited in the country of destination. Every year, thousands of men, women and children fall into the hands of traffickers, in their own countries and abroad. „ Every country in the world is affected by trafficking, whether as a country of origin, transit or destination for victim”.⁴⁶⁴

Article 3, paragraph (a) of the Protocol to Prevent, Suppress and Punish Trafficking in Persons defines Trafficking in Persons as the recruitment, transportation, transfer, harbouring or receipt of persons, by means of the threat or use of force or other forms of coercion, of abduction, of fraud, of deception, of the abuse of power or of a position of vulnerability or of the giving or receiving of payments or benefits to achieve the consent of a person having control over another person, for the purpose of exploitation⁴⁶⁵. Exploitation shall include, at a minimum, the exploitation of the prostitution of others or other forms of sexual exploitation, forced labour or services, slavery or practices similar to slavery, servitude or the removal of organs⁴⁶⁶.

⁴⁶² United States Agency for International Development, 1999

⁴⁶³ The Council of Europe Convention Against Trafficking in Human Beings, 2005

⁴⁶⁴ UNODC.,Global Report on Trafficking in Persons, 2009

⁴⁶⁵ United Nations Convention against Transnational Organized Crime and the Protocols Thereto,2004

⁴⁶⁶ United Nations Convention against Transnational Organized Crime and the protocols Thereto, 2004

3. Legal Framework for Incrimination of Acts Related to Trafficking in Human beings

The basic legal framework for trafficking in human beings in the Republic of Macedonia consists of Articles 418-a, b, c of the National Criminal Code (Official Gazette of RM no. 37/96, with the changes and amendments, Official Gazette of RM no. 88/99, 04/2002, 43/2003 and 19/2004) and the United Nations Convention against Trans-national Organized Crime of 2000, with the Protocol on the Prevention, Suppression and Punishment of Trafficking in Human Beings, Especially Women and Children and the Protocol Against Smuggling of Migrants by Land, Water or Air, which the Republic of Macedonia ratified on September 28, 2004.⁴⁶⁷

3.1 International Documents :

- European Convention on the Protection of Human Rights and Fundamental Freedoms, 1950;
- UN Convention on the Elimination of All Kinds of Discrimination against Women, 1979;
- UN Convention on the Rights of Children, 1989 with the Supplementary Protocol regarding Sale of Children, Child Prostitution, and Child Pornography;
- Universal Declaration of the UN on the Protection of Human Rights and Fundamental Freedoms, 1998;
- UN Convention against Trans-national Organized Crime, 2000;
- Protocol on the Prevention, Suppression and Punishment of Trafficking in human beings, Especially Women and Children, 2000;
- Protocol Against Smuggling of Migrants by Land, Water or Air, 2000;
- Temporary Measure of the European Court of Human Rights, Rule 39 of the Court Operating Procedure.

5. PHASES OF HUMAN TRAFFICKING

- Recruitment
- Transit
- Final destination

⁴⁶⁷ IOM, Practicum., On the combat against trafficking in human beings and illegal migration

As previously mentioned, the Republic of Macedonia is most commonly defined as a country of transit and final destination for victims of trafficking in human beings. However, the possibility to detect cases of victims of internal trafficking for the purpose of sexual and labour exploitation in the Republic of Macedonia should be kept into consideration.

Recruitment

This is the phase during which the persons usually attempt to recruit their potential victims by offering false promises for employment, offering assistance to those who want to leave their country of origin for economic reasons, but lack the adequate visas to do so, etc. Usually, these services are advertised both in electronic and printed media. ²⁶To date, the Republic of Macedonia has not been officially recognized as a country of origin of victims of trafficking in human beings. This, of course, does not prevent the Republic of Macedonia from becoming a country of origin due to the same push-pull factors present in other countries. This indicates a need for the AO in the Ministry of Internal Affairs (MoI) to regularly monitor the advertisements in the public media offering employment abroad, mediation in obtaining visas for traveling abroad, various ads recruiting young people for waiter/waitress positions – usually in another city in the state – ads of different agencies for personal contacts, etc.

These AO's should conduct checks to investigate whether any of this is happening in their field of jurisdiction and, if this is the case, they should immediately start gathering information, concurrently informing the special Unit in the MoI that is in charge of combating trafficking in human beings.

Transit

This is the phase where the process of trafficking in human beings process is very difficult to distinguish from the smuggling of migrants. At this stage, the potential victims or the migrants are still unaware of their position, i.e. they still believe in everything that was promised to them. Hence, the migrant or the potential victim of trafficking in human beings is still cooperating with the carriers/potential traffickers, being assured that everything they were told during the recruitment is true and that they will arrive at the desired destination. Some of them have already paid for the services, again to be sure that they will be transferred to the country of final destination. This motivates the potential victims and migrants to cooperate with the carriers/potential traffickers even more and to prevent the police from finding out any details about them.

At this stage, the first to meet with the migrants or the potential victims of human trafficking are the border police AOs, the AOs in charge of controlling traffic –

particularly on the highways – but often other MoI officers. Because of this, their professional approach at such moments is of huge importance. Often it is the case that what these AOs detect early on, later becomes one of the main pieces of material evidence used in the processing of such criminal acts.

Final Destination

This is the phase of the trafficking process in which the sexual or other type of exploitation of the victims begins. This is a stage at which Authorized Official (AOs) may obtain certain information that indicates possible existence of a case of trafficking in human beings. At this stage, in order to capitalize on their criminal activities, traffickers must advertise their merchandise, and this makes them vulnerable and easier to detect. Clients (in cases of sexual exploitation) also approach the victims, use their services and thus become an excellent source of useful information for the AOs. All these pieces of information are significantly valuable to the specialized units for combating trafficking in human beings and they should be regularly collected, checked, and forwarded to these units.

6. Human trafficking all over the world

Organised Crime Group shall mean a structured group of three or more persons, existing for a period of time and acting in concert with the aim of committing one or more serious crimes, in order to obtain, directly or indirectly, a financial or material benefit.⁴⁶⁸

According to UN, human trafficking has become "the world's third largest business around the world," which creates profit approximately of about \$ 9.5 billion year. Approximately 125 000 000 people, or 2% of the world's population, have the status of migrants.⁴⁶⁹

Today it is estimated that the world has two hundred fifteen million international migrants from which 21.4 to 32.1 million are (10-15%) illegal migrants⁴⁷⁰

Between two hundred thousand and three hundred thousand young girls from Eastern Europe illegally go to the Western Europe and the United States, and to the same destination around half a million illegal immigrants arrive each year from the countries of the Western Balkans.⁴⁷¹

ILO has estimated that the minimum number of persons in forced labour, including sexual exploitation, as a result of trafficking at any given time is 2.5 million. Of these, 1.4 million are in „Asia and the Pacific, 270,000 in

⁴⁶⁸ Council of Europe Recommendation Rec. ,2001

⁴⁶⁹ Srdic.C.Lj.,1997

⁴⁷⁰ Illegal immigration, 2012

⁴⁷¹ Miko,F.T, 2006

industrialized countries, 250,000 in Latin America and the Caribbean, 230,000 in the Middle East and Northern Africa, 200,000 in countries with economies in transition and 130,000 in sub-Saharan countries”⁴⁷².

In the absence of a unified and harmonized definition it is established a practice that this phenomenon will be analyzed through working definitions, in terms of the presence of certain common characteristics or criteria. Thus, for example, the working definition of INTERPOL adopted on symposium in 1998 by the 46 participating countries, contains the elements: association or group who perform ongoing illegal activity and whose main goal is profit, regardless of the national limits.⁴⁷³

5.1 Trafficking in Europe

A June 2010 report issued by the United Nations Office on Drugs and Crime (UNODC) shows that trafficking in persons is one of the most lucrative illicit businesses in Europe, generating €2.5 billion per year. At any one time, over 140,000 persons are victims of this modern-day slavery. 84% of the victims in Europe are trafficked for sexual exploitation, and up to 1 of every 7 sex workers in Europe may have been forced into prostitution through trafficking. Victims from Eastern Europe are found throughout Europe. Almost all of the trafficking from South America is for the purpose of sexual exploitation; it includes transgender victims and is concentrated in certain countries. East Asian victims have also been increasingly detected in many European countries, and in some countries represent the top group.

6. Human trafficking in Macedonia

After the criminalization of trafficking and smuggling of migrants with the amendments to the Criminal Code in 2002 and 2004, significant planning measures are taken to detect and these offences, which resulted in their greater representation in the total number of these offences in this area.

In **2007** there were detected total of 38 criminal offences and 91 perpetrators, from which 32 are offences „ smuggling of migrants „, committed by 64 perpetrators and 6 criminal offences „, organizing a group and instigating the crimes of human trafficking and smuggling migrants, trafficking of minors and smuggling of migrants „, committed by 27 perpetrators. Whit these offences are discovered 176 immigrants. As perpetrators are reported 85 Macedonian citizens (17 are reported for two criminal offences),two Swedish and two Albanian

⁴⁷² Geneva, International Labour Office, 2005

⁴⁷³ William C. Gilmore, 1999

citizens, One Moldavian and one Turkish citizens, with their own vehicles transported 176 migrants (79 Albanian, 46 Chinese, 28 Kosovo citizens, 10 citizens from Georgia, 5 Turkish, 6 Macedonians and 2 Moldavian citizens) to secret places on the Macedonian – Greek border.⁴⁷⁴

In this area the Ministry of Internal Affairs participated in the action organized by the SEKI center in Bukurest, that is marked as one of the successful regional actions, because with this action is terminated international link for smuggling migrants. This action resulted with detection and revealing of 19 Macedonian citizens, which for 50 to 1500 eur organized and transported immigrants from Albania, Turkey, China, Pakistan and other countries from the Middle East, and the smuggling is documented for 32 migrants (29 Chinese and 3 Turkish citizens) that illegally entered from Serbia through Republic of Macedonia in Greece.

The situation in the part of detecting the criminal offences for ,, human trafficking ,, as follows: detected three criminal offences, committed by three perpetrators.

In the cases of human trafficking there are submitted two criminal charges against owners and employees of catering facilities (restaurants, night clubs, hotels, Motels, etc.) that sexually exploited six Macedonian citizens (three were minors), also it was mediated and 10 Macedonian and one Bulgarian citizens (four of them were minors) were forced into prostitution with a lot of male persons in houses and apartments, for which the mediators received money.

In **2008** there were detected 57 criminal offences from which 36 are for smuggling of migrants, organizing a group and instigating the crimes of human trafficking and smuggling migrants are 11, human trafficking and minors are 9. In the case of human trafficking there was only one case (Ministry of Internal Affairs, Macedonia, 2008).

During 2009, criminal offenses are detected that criminalize the smuggling of migrants- a total of 31 criminal offenses committed by 70 perpetrators, 26 of which are crimes "smuggling" committed by 53 perpetrators and five offenses are "organizing and encouraging a group to commit crimes - human trafficking and migrant smuggling " that were committed by 17 perpetrators.

The perpetrators were smuggling a total of 141 migrants that were transferred into the country mostly through Serbia and the Republic of Albania, with final destination to Greece or the countries of the European Union. Most of the migrants are Albanians-50, then Chinese-35, Afghan-29, Serbian- 14, Macedonian- 8, Kosovo citizens – 2, Nigerian - 2 and one Turkish citizen.

As of the perpetrators that were 70, most of them are citizens of Macedonia-65, three Serbian and one Albanian and one Nigerian citizen, that on our territory charged from 150 to 1,500 euro per migrant, depending on whether the migrants were transported or were accommodated, which means that were given forged documents.

⁴⁷⁴ Ministry of Internal Affairs, Macedonia, 2007

Good results were achieved in detecting the human trafficking and human trafficking of minors, and were discovered seven offenses " human trafficking of minors " committed by 15 perpetrators and one offense of " human trafficking " committed by one perpetrator, in which as victims occur four Macedonian and one citizen from Kosovo. As mentioned, a case of human trafficking was discovered, and the reported perpetrator, for the sum of 100 euros illegally transferred Macedonian citizen through the Macedonian-Greek border for employment (Ministry of Internal Affairs, Macedonia, 2009).

In 2010, 27 offenses "Smuggling of migrants" were detected, that were committed by 58 perpetrators, as well as six offences " organizing a group and instigating the crimes of human trafficking and smuggling migrants, trafficking of minors and smuggling of migrants", committed by 31 perpetrators. 199 migrants were discovered, from which 150 were Albanian, 32 Palestinian, 5 Afghanistanian, 5 Somali, 3 Serbian, 2 Eritrean, 1 Bulgarian and 1 Kosovo citizen. It is evident that this year the most smuggled were the Albanian citizens.

Given that the organization is the basic element of this type of crime, it is important the discovery of *two international organized crime groups*. The first group that is consisted of 13 members (11 Macedonian, 1 Afghanistanian and 1 Palestinian citizens) smuggled 11 Palestinian citizens from Greece to Republic of Macedonia and was discovered while trying to illegally transfer the immigrants in the Republic of Serbia. The second group consists 18 members (16 Macedonian and two Albanian citizens) and in long period of time smuggled 120 Albanian immigrants by organizing illegal transfer from Albanija in the Republic of Macedonia, as well as the transfer of immigrants in Greece and from there to the western European countries.

In 2010, in our country the ,, internal trafficking of minors ,, emerged and as victims were discovered five 17-year-old Macedonian citizens who, due to the poor economic conditions were in a position to be deceived and sexually abused (Ministry of Internal Affairs, Macedonia, 2010)

There were three such cases and found three offenses for which are reported 12 perpetrators, all Macedonian citizens. In the first case, seven of them acted as an organized group (one police officer) and after a mutual agreement cheated and misled two young girls, who were checked in a hotel and in the house of one of the perpetrators, where after the use of verbal threats were forced to provide sexual services to several customers.

For the second offense two people are reported from Gostivar that as waitresses and dancers employed two young Macedonian citizens in the object they had leased. They knew that the girls were minors, but that was accepted, the girls were labor exploited, while in the latter case had been found that the minor , having failed her intention to find a job, settled in the apartment reported person, and

then by use of force and serious threat on several occasions forced her to have sexual relations with the other two reported.

During 2011, in the area of smuggling of immigrants are carried a total of **29 offenses**, for which 52 perpetrators are criminal reported, including a Pakistani national.

27 offenses "Smuggling of migrants" are detected, committed by 44 perpetrators (one Pakistani citizen), and two offences "organizing a group and instigating the crimes of human trafficking and smuggling migrants, trafficking of minors and smuggling of migrants" committed by eight perpetrators. A total of 172 migrants - 33 Afghanistan, 17 Pakistani, 11 Moroccan, 11 Somali, 9 Albanian, 4 Kosovo citizens, 4 Iraqi, 2 Serb and 1 Algerian, Libyan and Tunisian citizens are detected (in one of the cases, the CSOSK smuggled another 78 Afghanistan, Pakistani and other migrants).

In the area of human trafficking, there were a total of nine offences for which 39 offenders have been reported, all Macedonian citizens, and discovered 10 victims. In fact, there were two offences of "human trafficking" and prosecution measures taken against six perpetrators. Within these cases there were discovered two victims (Macedonian and Bulgarian citizen).

Also, there were five offences "trafficking of minors" and prosecution measures were taken against 29 perpetrators, and in one of the cases four of the perpetrators are reported for two offences "organizing a group and instigating the crimes of human trafficking and smuggling migrants, trafficking of minors and smuggling of migrants". In cases of trafficking of minors eight victims were found, from which seven were Macedonian and one Albanian citizen (Ministry of Internal Affairs, Macedonia, 2011).

Conclusion:

New methods of human trafficking are more converted and harder to reveal. International criminal organizations are adapting the methods according the new measures taken by the government and regional institutions. Several alternative ways of human trafficking appear in South East Europe that go parallel with the traditional and causing hard time to the security forces and the police at the time of their discovery. The criminal organizations are adapting the methods of operation according to the changes occurring in order to avoid the detection and to increase the profit. The criminal approach aims at introducing heavier punishments, improving international Police cooperation and other measures which will lead to more effective prosecution of offenders. The interests of the women are subordinated to those of prosecution. Eliminating the problems of human trafficking presents difficult legal and social challenges of our time. It requires both the resolve of the individual, the community, political will of the State, multi-

sectoral approaches and well coordinated international efforts to combat the scourge of human trafficking effectively. Also, it has to be paid serious work in the field of awareness, bringing the greater media campaign, informing citizens about the problem, so that all of those who need appropriate assistance to obtain it. National commission combating human trafficking and illegal migration in Macedonia had so many successful campaigns and debates combating human trafficking. The building of the Strategy for preventing human trafficking are imperatively required in our country. Also, the country should increase the attention to this kind of crime and to provide harder penalties or other sanctions for perpetrators. The managing of the community means involving all stakeholders and detecting the early signs of trafficking, as well as other features that are associated with the manifestation of the violent behavior.

BIBLIOGRAPHY:

1. Colin Powell, U.S Secretary of State. Excerpts from his Remarks during the Release of the Trafficking In Persons Report, 2003.
2. Council of Europe Recommendation Rec. (2001) on guiding principles on the fight against organized crime adopted by the Committee of Ministers on 19 September 2001
3. Criminal Code of Republic of the Macedonia, Official Gazette of RM no. 37/96, with the changes and amendments, Official Gazette of RM no. 88/99, 04/2002, 43/2003 and 19/2004.
4. Geneva, International Labour Office, 2005
5. Illegal immigration, (November 2012), Retrieved from: http://en.wikipedia.org/wiki/illegal_immigration
6. International Labour Office, (2005 Geneva). International Labour Organization: A Global Alliance against Forced Labour.
7. International Organization for Migration-IOM, Practicum., On the combat against trafficking in human beings and illegal migration
8. International organization for migration. Shatzer, P.: World Migration Report 2000, Co-published by International Organization for Migration and United Nations. Quoted by Danailov-V.: Human trafficking – criminal business- with slave character (the case of Macedonia), IOM, Skopje, 2001, p.2, and similar data for 2005, see: Miko, FT: Trafficking in persons: The U.S. and International Response (CRS Report for Congress), Congressional Research Service The Library of Congress,, January, 19.2006, p.1
9. Ministry of Internal Affairs, Macedonia (MOI), (2007-2011)
10. Srdic, C.Lj., (1997). Transnational Institute of Politics and Economics, Belgrade, Samples and tips transnational migration 'Transnational problems, number 4, 442

11. The Council of Europe (May 16 2005). Convention Against Trafficking in Human Beings, CETS no. 197, and the United Nations Protocol to Prevent, Suppress and Punish Trafficking in Persons, Especially Women and Children, Supplementing the United Nations Convention against Transnational Organized Crime, G.A Resolution 55/25, Annex II, UN Doc A/55/383 (Nov. 25, 2000), refer to trafficking in “human beings” and trafficking in “persons” respectively. Throughout this paper the terms are used interchangeably with human trafficking
12. United Nations (2000). Convention against Transnational Organized Crime: Article 3, Protocol to Prevent, Suppress and Punish Trafficking in Persons, Especially Women and Children.
13. United Nations (2004). Convention against Transnational Organized Crime and the Protocols Thereto
14. United States Agency for International Development, 1999
15. UNODC, February (2009). Global Report on Trafficking in Persons, p. 8
16. U.S. State Department, (June 2005). “Trafficking in Persons Report”: www.state.gov/g/tip/rls/tiprpt/2005
17. William C. Gilmore, (1999 May). Dirty Money: The evolution of money laundering counter measures, Second Edition, Council of Europe Publishing, 15

Криминалистичка практика за верификување на дигиталните докази

Апстракт: Доказот е фундаментален и клучен елемент во форензичката наука кој ја овозможува завршницата на криминалистичкиот случај за да може истиот да биде разрешен т.е. да го добие статусот "запечатен/затворен". Во ера на компјутеризација и дигитализација на работните процеси, физичките докази се сèпомалку, а нивното место го заземаат дигиталните/електронските докази. Во криминалистичка смисла, под дигитален доказ се подразбира било која релевантна информација зачувана во дигитална форма, која е прифатена од судот и има исто значење и влијание како и било кој физички доказ врз неговата конечна пресуда. Иако за прифаќање на дигиталниот доказ важат истите услови како и за физичкиот - да биде релевантен и автентичен, голем дел од експертите се согласуваат дека дигиталните докази бележат битни разлики: можат да заземаат масивен "дигитален" простор, тешко се уништуваат, лесно се модифицираат, лесно се умножуваат. Експертите од лабораториите за форензички дигитални испитувања на дигитални докази користат најсовремени алатки специјализирани за дигитално процесирање и анализа на овој тип на докази.

Клучни зборови: дигитален доказ, електронски доказ, компјутерска форензика, дигитално вештачење, кеш меморија.

Вовед

Напредокот и развивањето на дигитализацијата во процесот на глобализацијата во многу држави, како и кај нас, прави да се погледне домашната и меѓународната безбедносна стратегија од еден поинаков агол – дигиталната форензичка криминалистика. Оваа наука во современата безбедносна стратегија на земјите можеби е од пресудно значење, бидејќи процентуално, од година во година, драстично се зголемува компјутерскиот криминал за сметка на конвенционалниот. Следствено на ова, логично е да следува и заклучокот дека дигиталните/електронските докази се сè почести во кривичните дела за сметка на класичниот тип на докази (пр. оружје, отпечатоци).

Дигиталниот доказ во кривичната постапка

Главната цел на истрагатапри сторено кривично дело од областа на компјутерскиот криминал е, како и во случаите на класичниот криминал, да се изгради за правосудните органи непобитен и цврст доказ на вина или доказ за невиност на осомничениот, и/или праведно санкционирање за стореното кривично дело. Во класичниот криминал, непобитен доказ, на пример за убиство, е пиштол кој чади во раката на убиецот. Таков директен (непосреден) доказ во случајот на компјутерскиот криминал практично е невозможно да се обезбеди. Сепак, можно е да се изгради цврст дигитален доказ од низа посредни докази, какви што се дигиталните податоци по својата природа.

Според меѓународната дефиниција во областа на форензичката наука, **дигитален доказ** е секоја информација во дигитален облик која има доказна вредност и која е или складирана или пренесена во таков облик.

Поимот “*дигитален доказ*” вклучува компјутерски складирани или генерирани доказни информации, дигитални фото, аудио и видео доказни сигнали, дигитални сигнали од мобилен телефон, информации на дигитални факс машини и сигнали од други дигитални уреди. Значи, дигитален доказ е било која информација генерирана, обработена, складирана или пренесена во дигитален облик на која судот може да се потпре како на меродавна, т.е. секоја бинарна информација, составена од дигитални 1 и 0, како и други можни копии од оригинална дигитална информација кои имаат доказна вредност, во контекст на форензичкото прибирање, анализа и презентација на дигиталните докази. Најкористен начин да се прекријат трагите од незаконско работење на компјутер од страна на сторителите е бришењето на податоците со командата *Shift+Delete*. Но со оваа команда компјутерот само става ознака дека на физичко место на податоците на хард дискот, т.е. врз нив, во хард дискот, може да се зачувуваат други податоци. **Просто кажано, во јазикот на компјутерот не постои зборот “бришење”**. За овој парадоксален момент да биде премостен, креаторите на оперативни системи Microsoft во Windows, и Apple во Macintosh и останатите автори на Linux/Unix дистрибуции, функцијата за овозможување на снимање на новите врз местото на старите податоци ја нарекле бришење.

Вештачење на дигиталните докази

Прибирањето и анализирањето на дигиталните податоци се изведува од страна на вештаци за дигитална форензика кои ги користат најсовремените софтвери за оваа намена, меѓу кои најпознати и најкористени се EnCase и Forensic Toolkit (алатка која од неодамна ја користат и нашите

безбедносни служби). Сепак за овие алатки да можат да започнат некаква анализа, првично треба да постојат датотеки кои ќе бидат предмет на таа анализа. Односно, во случај на форензичко трајно бришење на податоците од меморијата со користење на **Гатмановиот**⁴⁷⁵ метод, кој во основа работи на принцип на 35 патно презапишување на произволни податоци врз податоците кои треба да бидат предмет на анализа, се исклучува секоја можност истите да бидат вратени или прочитани, со што пак, погоре споменатата анализа е невозможна.

Форензичките алатки се ограничени и за да бидат во можност да анализираат дадена меморија од која би произлегле автентични докази треба истата со сигурност да биде одземена од осомничениот во истиот момент на вршење на делото, а сите докази кои ќе бидат предмет на излагање пред судот мораат да бидат тесно поврзани само со делото кое било во извршување во моментот на конфискување на носачот на податоци. Ова е вака затоа што не може со сигурност да се тврди дека било кои други доказни материјали кои би биле најдени на истиот за извршени други кривични дела претходно не претрпеле некакви промени, односно изгубиле од својата автентичност.

Се поставува прашањето дали тоа што го имаме како цврст доказ во рака е навистина толку цврста гаранција дека имаме сигурен случај?!

Логично следува прашањето дали може доказите кои се наоѓаат во компјутерот да бидат контаминирани?!

Контаминирање на дигиталните докази

Делото е направено и сторителот прибавил некои инкриминирачки податоци на илегален начин и ако истите ги избрише односно повеќекратно врз нив презапише други податоци, нивното враќање ниту теоретски нема да биде возможно, а не пак практично.

Во случај на еднократно презапишување на други податоци врз инкриминирачка датотека имаме намерно бришење на податоците и огромна можност нешто да биде запишано на нивно место или на дел од нивното место⁴⁷⁶, односно имаме **контаминирање на дигиталниот доказ**. При враќање на податоци во овој случај резултатите би биле делумно успешни. Разновидно намерно повеќекратно пребришување на податоците врз инкриминирачката датотека директно преставува **прикривање и/или уништување на докази**. Уништувањето и прикривањето, за разлика од кај

⁴⁷⁵ Питер Гатман (анг. Peter Gutmann) пронаоѓач на досега најуспешниот метод за трајно и неповратно бришење на документи од компјутерот.

⁴⁷⁶ Еден податок може да биде запишан на различни сектори во хард дискот, па некогаш од кога истиот ќе биде обележан за бришење, новиот помал податок ќе биде запишан само на дел од местото на стариот – контаминирање.

“обичните”, кај дигиталните докази е нешто што технички не може да се докаже со 100% сигурност и секој обид и труд во таа насока може да придонесе некој само да биде неправедно осуден.

Доказ за автентичноста на дигиталниот доказ

Како што можеме преку графолошка експертиза да добиеме податоци за еден лист хартија колку е стар, колку е тежок во грамови, од кој тип е, од кој модел на машина/печатач е печатен, односно со каков тип мастило е пишувано врз него, дали, доколку е рачно пишувано, авторот бил левак или деснак, дали боледувал од некоја болест која предизвикува повремени или постојано тресење/затресување на раката и слично, исто така со помош на анализа на одреден дигитален документ можеме да најдеме дигитални податоци преку кои ќе добиеме слични информации на овие, кои кореспондираат на доказите во дигиталниот свет.

Податоците за една дигитална датотека (*анг. file*) се чуваат заедно со неа, односно во неа. Овие податоци се наречени **метаподатоци** (*анг. metadata*⁴⁷⁷) и претставуваат податоци за податоците - податоци кои ги опишуваат карактеристиките на некој извор во дигитална форма. Метаподатоците за слики се наречени EXIF⁴⁷⁸ податоци. Тие даваат детален преглед на карактеристики за одредена датотека. Сепак, најмногу карактеристики од сите типови на дигитални датотеки имаат сликите, односно дигиталните фотографии, кои пак претставуваат најчест и најкористен дигитален доказ, па затоа најмногу внимание ќе обрнам на нив. Во метаподатоците на една слика се зачувани податоци кои можат да се поделат во две категории: задолжителни и опционални.

Задолжителни:

- име и екстензија (тип на датотека)
- датум и час на создавање/креирање
- датум и час на последна промена
- димензии (ширина и висина во пиксели)
- густина на точките во пикселите
- длабочина на боите, изразена во битови кој означуваат број на нијанси.
- големина во килобајти/мегабајти

Опционални:

- производителот на дигиталниот фотоапарат
- моделот на дигиталниот фотоапарат со кој е фотографирана

⁴⁷⁷ <http://en.wikipedia.org/wiki/Metadata>

⁴⁷⁸ Терминот EXIF претставува кратенка од **Ex**changeable **I**mage **F**ile (прев. Променлива фотографска датотека)

- точната верзија на фабричкиот софтвер на фотоапаратот
- репрезентацијата на бои
- осветленост
- експозитура на бои
- баланс на бела боја
- дали е користен блиц при фотографирањето
- користење на ефект за корекција на црвени очи
- спецификација на фокусот
- авторски права
- софтвер со кој е направена последната промена врз фотографијата, и многу други

Сите овие метаподатоци се заклучени и нивната промена преку стандардните опции во *Windows* и на другите оперативни системи не е возможна. Возможно е дел од нив да бидат избришани, но не и променети. Тоа е така затоа што промената се смета за илегална, бидејќи со бришење или промената на податокот за авторски права (*анг. Copyright*) директно се врши повреда, односно кражба на интелектуална сопственост.

Метаподатоците можат со специјализирани алатки да бидат извлечени и вметнати во друга датотека. На пример, по фиксирањето на извршено кривично дело убиство, еден од екипата кој го фиксирал(фотографирал) местото на настанот на располагање ги има сите слики од истото. Тој човек, за пример, ќе земе дека бил подмитен еден доказ да го “снима” од сликите. Фотографот со специјализиран софтвер прво ги превзема метаподатоците од сликата, потоа ја модификува во некоја графичка програма како што е *Photoshop*, каде што го “отстранува” спорниот доказ од неа и ја зачувува промената. Метаподатоците на променетата слика нема да ги имаат истите вредности како што биле пред промената, односно, тука ќе бидат активирани категориите за “последно зачувување, и од кого е зачувана”, “софтвер со кој е извршена промената”, и слично. Оваа слика, вака, со малку подетално анализирање компјутерскиот форензичар, читајќи ги овие вредности и споредувајќи ги со вредностите на сите останати фотографии од истата серија ќе открие дека истата била подложена на некои промени. Но, да не забораваме дека сторителот на ова кривично дело пред да ја изменува сликата од неа ги преснима нејзините оригинални вредности, па сега, со помош на истиот специјализиран софтвер ќе ги врати назад во променетата слика и таа ќе биде “верна” на оригиналот и без проблем ќе се вклопи во сите останати слики од истата серија.

Различни поединци и институции во светот ја користат и ја препорачуваат најпознатата online-алатка *FotoForensics* за проверка на слика дали истата е фотошопирана. Оваа алатка е наведено на страната дека работи на основа на тоа што ги пронаоѓа оние артефакти на самата слика каде што неколку пати е користена некоја алатка, односно, тоа место би требало да

биде означено со згусната бела боја во однос на останатите црно-сиви нијанси.

Со неколку часовна работа со овој сервис сфатив дека се работи за интернет измама содржана во концептот на неговата работа.



Првично за проверка ја закачив сликата која јас лично ја модификував (сликата во боја - лево), а потоа го закачив оригиналот за проверка (сликата во боја - десно) и ги добив следните резултати.

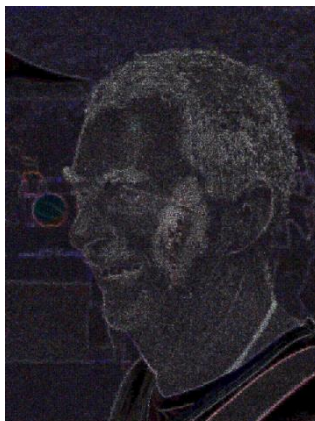

Според овој сервис, резултат⁴⁷⁹ е дека сликата која ја закачив прва за тестирање е оригинална и не е модификувана, а додека за втората слика која всушност е оригиналот покажа резултат дека е модификувана точно на сегментот на левата јабољкница на лицето на човекот. Од ова заклучуваме дека овој сервис секогаш прво-закачената слика ќе ја смета за оригинал а

⁴⁷⁹ Директен линк до првата слика

(монтажата): <http://fotoforensics.com/analysis.php?id=205a52534cf108e5272b82283b78e1724cd27877.677871>

Директен линк до втората слика (оригиналот):

<http://fotoforensics.com/analysis.php?id=7dd261772dc29484622b382222bba0944757cb6.458538>

втората за монтажа, од каде следува дека неговиот концепт на работа е лажен и грешен.

Останати примери:



Пример 1. Левата слика е оригиналот.

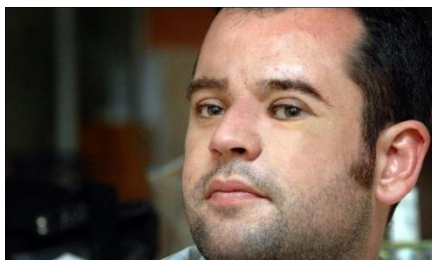

Пример 2. Левата слика е оригинал

Се поставува прашањето на какви се промени може да подлежи една дигитална фотографија?

На кратко кажано, првично на неа може да бидат сменети временските услови, периодот од денот во кој е фотографирана, да бидат вадени и додавани елементи (од жива и мртва природа) од и во неа, да биде менувано количеството на бојата за да се прикаже ефект кој се постигнува со некој специфичен модел на фотоапарат и да и бидат променети сите метаподатоци.

Што може да се направи за се ова да биде откриено? На прв поглед, доколку се работи за аматерска или полу-професионална монтажа, ќе се забележат одредени несогласности на односот на светлината, нејзиниот одблесок и сенките. Претераниот контраст и претераните живи бои исто така би укажувале на тоа дека сликата била подложена на некои промени. Тука може да се наведат заматени региони на сликата каде што сторителот се трудел истите да не доаѓаат до израз, каде самите пиксели не биле доволно ускладени и нивните пресеци биле неприродни.

Единствена олеснителна околност е компјутерските форензичари, специјализирани за дигитална фотографија, да имаат пристап до компјутерот или до копија на хард дискот од компјутерот на кој е направена монтажата.

Во овој случај, податоците од самата слика можат да се анализираат и споредуваат во однос на останатите датотеки на компјутерот од тој период, но не смее да не се земе во предвид дека, ако самата слика се наоѓа на друга несистемска партиција, по форматирање и преинсталирање на системот овој вид на споредба нема да бидевозможен.

Во денешно време видео снимките претставуваат најцврст дигитален доказ, но тие всушност претставуваат број на слики во единица време, односно, најчесто имаме 30 последователни слики за 1 секунда. Значи, за видео клип од 10 секунди ќе имаме 300 слики. Со снимање на низа команди кои биле зададени на првата слика, автоматски истите можат да бидат извршени на сите останати 299 слики и тие повторно да бидат претворени во видео снимка, овој пат монтирана, со изваден/додаден елемент од/во неа.

Desktop [Scar_Man_2.jpg]

File Menu

- Open file...
- Save file
- Save as...
- Import/Export
- PhotoBrowser...
- Settings
- Exit

Overview

File names: C:\Users\j\My\Desktop\Scar_Man_2.jpg
 File type: JPEG
 File size: 472,818

Creation date: 23.06.2007 03:22
 Last modification: 09.05.2013 01:55

Maker: FUJIFILM
 Camera: FinePix S5000
 Software: Digital Camera FinePix S5000 Ver 3.00
 Website: <http://www.fujifilm.com>

Dimensions: 960 x 1280 px (1:2 MP, 3:4) Focal length: 13.6 mm
 Aperture: F6.3 Exposure time: 1/480"
 Program: Auto White Balance: Auto
 Focus Mode: Auto Image Stabilizer: -
 Noise Reduction: -

Flash: Flash did not fire, compulsory flash mode

IPTC-IIMM data (III)

Field	Content	Tag-ID	Tag Name	Length
Envelope Record Version	Version 2	1:000	RecordVersion	2
Coded Character Set	UTF-8	1:090	CodedCharact...	3
Application Record Version	Version 2	2:000	RecordVersion	2

Image

Field	Content	Tag-ID	Tag Name	Data Format
Manufacturer	FUJIFILM	0:10F	Make	ASCII(9)
Image input equipment model	FinePix S5000	0:110	Model	ASCII(15)
Software	Digital Camera FinePix S5000 Ver 3.00	0:131	Software	ASCII(37)
File change date and time	2007-06-23 03:22:17	0:132	DateTime	ASCII(20)
Y and C positioning	Co-Sited	0:213	YCBCPositi...	SHORT
Copyright holder	8288	8:288	Copyright	ASCII(5)
Ext IFD pointer	0x0000008C	8:769	ExtIFDPointer	LONG

Camera

Field	Content	Tag-ID	Tag Name	Data Format
Exposure time	1/480"	8:29A	ExposureTime	RATIONAL
F number	F6.3	8:29D	FNumber	RATIONAL

Find:

Desktop [Scar_Man.JPG]

File Menu

- Open file...
- Save file
- Save as...
- Import/Export
- PhotoBrowser...
- Settings
- Exit

Overview

File names: C:\Users\j\My\Desktop\Scar_Man.JPG
 File type: JPEG
 File size: 472,818

Creation date: 23.06.2007 03:22
 Last modification: 09.05.2013 01:55

Maker: FUJIFILM
 Camera: FinePix S5000
 Software: Digital Camera FinePix S5000 Ver 3.00
 Website: <http://www.fujifilm.com>

Dimensions: 960 x 1280 px (1:2 MP, 3:4) Focal length: 13.6 mm
 Aperture: F6.3 Exposure time: 1/480"
 Program: Auto White Balance: Auto
 Focus Mode: Auto Image Stabilizer: -
 Noise Reduction: -

Flash: Flash did not fire, compulsory flash mode

IPTC-IIMM data (III)

Field	Content	Tag-ID	Tag Name	Length
Envelope Record Version	Version 2	1:000	RecordVersion	2
Coded Character Set	UTF-8	1:090	CodedCharact...	3
Application Record Version	Version 2	2:000	RecordVersion	2

Image

Field	Content	Tag-ID	Tag Name	Data Format
Manufacturer	FUJIFILM	0:10F	Make	ASCII(9)
Image input equipment model	FinePix S5000	0:110	Model	ASCII(15)
Software	Digital Camera FinePix S5000 Ver 3.00	0:131	Software	ASCII(37)
File change date and time	2007-06-23 03:22:17	0:132	DateTime	ASCII(20)
Y and C positioning	Co-Sited	0:213	YCBCPositi...	SHORT
Copyright holder	8288	8:288	Copyright	ASCII(5)
Ext IFD pointer	0x0000008C	8:769	ExtIFDPointer	LONG

Camera

Field	Content	Tag-ID	Tag Name	Data Format
Exposure time	1/480"	8:29A	ExposureTime	RATIONAL
F number	F6.3	8:29D	FNumber	RATIONAL

Find:

Histogram

Thumbnail

Табела 1 : Табеларен приказ од специјализирана алатка. Прикажани се две различни дигитални фотографии (оригинал и монтажа) со идентични метаподатоци.

Од оваа излагање се доаѓа до заклучок дека се што се наоѓа на компјутерот може да се сведе во подкатегијата “рекла - кажала” докази. Всушност, ништо директно поврзано со настанот не се гледа во компјутерот, затоа што логин датотеката може дополнително да се измени, да се обработат податоците, да се променат нивните метаподатоци, што пак значи дека само сторителот кој го извршил компјутерскиот криминал има директно сознание за тоа и е единствениот очевидец, односно непосреден сведок.

Заклучок

Дигиталниот доказ во криминалистиката може да биде со многу флуидни карактеристики, тежок за дефинирање и комплициран за докажување. Овој тип на докази форензичарите за дигитална криминалистика треба да го гледаат како меч со две острици.

Затоа сметам дека моделот на форензичка анализа на дигиталните податоци е нецелосен, нејасно дефиниран и не вклучува експерти од тесно определени области од дигиталната форензика. Така на пример, ако за дигитален доказ имаме дигитална фотографија, потребно е истата да биде извештачена од страна на експерт за дигитална фотографија и фотомонтажа кој ќе може да даде комплетна анализа од секој аспект, нешто што форензичките алатки не можат да го направат.

Докажувањето на веродостојноста на дигиталните докази е од круцијално значење како за форензичката и криминалистичката наука така и за правосудниот систем на државата и е директен показател за успешноста во функционирањето на безбедносните институции на самата држава, која пак се мери со што повеќе затворени случаи.

Користена литература:

1. International Organization on Computer Evidence – IOCE: *Principles and definitions*. Marriott Hotel, London: IOCE 2. Conference, 7.10.1999.
2. <http://fotoforensics.com/tutorial-ela.php>
3. <http://en.wikipedia.org/wiki/Metadata>

МАРКОВСКИ МИХА
ЕУРМ-СКОПЈЕ
МАКЕДОНИЈА

МОДЕЛОТ НА ПОЛИЦИСКО РАБОТЕЊЕ НА БЕЗБЕДНОСЕН РЕОН ВО ПС од ОН-КИЧЕВО

MODEL OF POLICING SECURITY AREI IN PS od ON-KICEVO

Апстракт: Во овој стручен труд се опфатени Уставните и Законски овластувањата како и поставените задачи на Полицијата, структуралната поставеност, начинот на работење, однесување и целите на Полицијата. Правните основи на полициската функција како и односот на Полицијата и кривичните правосудни органи и процесот на демократска и цивилна контрола како надзор на безбедносниот сектор во Република Македонија. Исто така како значаен сегмент од работењето на безбедносните служби и неоминлив дел е почитување на основните права и слободи на човекот и граѓанинот гарантирани со Уставот на Република Македонија како и со ратификуваните меѓународни договори како што се: заштита на правниот поредок, спречување и откривање на казниви дела, превземање мерки за гонење на сторители на казниви дела и одржување на јавниот ред и мир во општеството. Со константно вршење на анализи за сработеното и перманентно во циклуси усовршување и стекнување на дополнителни знаења припадниците на полицијата истите се подготвени да одговорат на предизвиците на модерното живеење и брзото темпо на развојот на општеството односно да ги препознаат новите форми на криминал како од локален карактер така и од пошироки размери.

Полицијата ужива оперативна независност од другите државни органи или институции, особено политичка независност при извршување на своите овластувања за што има целосна одговорност. Исто така е една од четирите компоненти на кривично правниот систем со јасно дефинирана надлежност во однос на функциите на Јавното обвинителство, судот и казнено поправните установи.

Клучни зборови : законски овластувања, полициска функција, безбедносни служби, права и слободи, државни органи, кривично-правен систем.

Abstrakt: This professional work includes constitutional and legal powers and the tasks of the police, structural setting, operation method, police behavior and objectives. The legal basis of the police duty as well as the relation between the police and criminal justice bodies and also the relation between the process of democratic and civilian control are supervising the security sector in the country. Also, a significant segment of the security services and inevitable part is respecting the fundamental rights and freedom of man and citizen guaranteed by the Constitution of the Republic of Macedonia as well as with ratified international agreements such as the protection of the legal order, prevention and detection of criminal offences, taking measures to prosecute perpetrators of criminal offences and the maintenance of public order and peace in the community. With the help of constant analysis of their work and improvement as well as gaining additional knowledge, the police are ready to meet the challenges of modern living and the rapid development of the society, that is to say to face the new forms of crime locally and larger scale.

Police possess operational independence from other state bodies or institutions, especially political independence in the performance of their duties. It is also one of the four components of the criminal justice system with clearly defined authority over the functions of the public prosecutor, the court and penitentiary institutions.

Keywords: legal authority, police office, security services, rights and freedom, government bodies, the criminal justice system.

1. ВОВЕД

Со развивање на правото низ историјата, полицијата во зголемена мерка се занимава со спречување на криминалот, нередите и повредите на законот. Демократските општества имаат искуство со континуирана тензија меѓу желбата за ред, сигурност и слобода. Желбата за слобода и сигурност се две големи човечки надежи. Да се помогне во помирувањето на слободата со сигурноста е голем предизвик на власта низ историјата.

Зборот полиција е поврзан со грчките зборови *Politeuein* што значи да се биде граѓанин или да се биде вклучен во политичка активност, и *Polis* што означува град или држава. Полицијата е најистурена владина институција, претставник на власта шти граѓаните најмногу го набљудуваат и имаат сонца редовен ако не и дневен контакт. За обичниот граѓанин полицијата ја претставува „власта во акција“, и на тој начин може да влијае врз општото мислење за власта во поширока смисла. Активностите на полицијата

може да ја зацврстат или ослабнат јавната подршка неопходна за одржување во живот на демократијата. Кога полицијата дејствува според словото на законот, таа ја штити демократијата со сопствениот пример за почитување на правото и по пат на спречување на криминалот. Иронично е што полицијата во исто време е најголема подршка, но и наголема закана за демократското општество.

Политичкиот систем на парламентарна демократија воспоставен со Уставот на Република Македонија од 1991 година формално ги воспостави основните принципи на демократија чиешто зароднишни елементи беа под силно влијание транзиционите прекинати и проблеми. Промените на политичкиот систем имплицираа значајни реформи и во областа на безбедноста кои беа во функција на обезбедување и остварување на целите на процесот на стабилизација. Реформата на безбедносниот сектор во Република Македонија во исто време беше одговор на предизвиците од глобализацијата, потребата од интегрирано гранично управување, конфликтите во пограничните реони, миграцијата, технолошкиот развој и новата динамика и структура на криминалитетот и другите социопатолошки појави.¹ Во демократските општества полицијата функционира како јавна служба и е чувар на јавната безбедност. Таа е одговорна пред јавноста во извршување на оваа задача. Отука отвореноста и одговорноста се важни аспекти на улогата на полицијата во демократското општество. Полицијата е тело на организирани службеници за одржување на граѓанскиот ред и јавната безбедност, примена на законот и истражување на криминалот. Заедничките карактеристики на повеќето полициски сили вклучуваат квазивоена организација, униформирани патроли и сили за контрола на сообраќајот, и цивилна облека на начин на одделенијата за криминална истрага и група на приоритети за применување кои се рефлектираат на животот во заедницата. Управувањето на полицијата може да биде централизирано на државно ниво сè до долу, или децентрализирано со локални полициски сили со широка автономија. Кандидатите односно регрутите обично добиваат специјализирана обука и полагаат испит.

Кога ќе се постават особено чувствителни прашања како овие : дали полициската служба сака да ја задржи довербата на јавноста, мора да биде подготвена да одговори на она што нејзе ја загрижува. Јавноста има поголема доверба во полициската служба која веднаш ги истражува сите наводи за злоупотреба и ги објавува резултатите што е можно поскоро.

Вршењето на полициската работа е повеќе одошто само професија. Посебната доверба што во неа ја полага јавноста, бара од полицијата да применува највисоки стандарди на етичко однесување

во исполнување на своите задолженија. Документите на ОН-Кодексот за однесување на полициските службеници коишто го спроведуваат законот стандардните минимални правила за третман на затворениците и збирот на принципи за заштита на сите лица во форма на задржување или затворање истакнуваат неколку значајни принципи и предуслов за хумано изведување на полициските функции како што се:

- Секој полициски службеник што го спроведува законот е дел од правосудниот систем, чија што цел е спречување и контрола на криминалитетот и однесувањето на секој поединец има влијание врз вкупниот систем .

- Секој орган што го спроведува законот треба да биде дисциплиниран во придржувањето кон меѓународните стандарди за човекови права а активностите на службениците што го спроведуваат законот треба да бидат отворени за контрола од страна на јавноста. Отука јавното прифаќање е суштинско за една ефикасна полиција . Прифаќањето ќе дојде во најголем дел преку довербата . Оваа доверба може да се изгради преку реципроцитет меѓу полицијата и заедницата ,затоа полицијата мора да го поттикне општествениот консензус за развивање на институционална поддршка и механизми.

Каде полицијата е чесна ,ефикасна непристрасна и се однесува како слуга на јавноста , ќе добие јавни честитки и може да смета на помош од општата јавност во секоја вонредна ситуација. Општо земено етичките и правните принципи врз кои се заснова етичкото и законското вршење на полициските работи се : Придржување кон законот,Почитување на достоинството на личноста на човекот, Почитување и заштита на човековите права. Демократската полиција е политички неутрална полиција . Демократските општества се стремат кон еднаква примена на законот .Полицијата мора да ги исполнува своите обврски на начин кој е недискриминирачки и е во согласност со постојаното право. Под ова треба да се подразбере дека примената на законите ,јавната безбедност и заштитата на човековите права мора да се остварува на фер и еднаков начин. Составот на полицијата треба да ја отсликува јавноста на која таа и служи. Личните ставови на полицајците не смее да влијаат врз нивното професионално однесување. Со нејзините специјални одговорности за одржување на законот и редот, полицијата е важен чувар на општеството во целина. Полицијата секогаш мора да дејствува и тоа да биде очигледно со несомнена праведност кон сите и со јасен резпект на етичките и културните разлики. Поради нејзината неизбежна експонираност, полицијата треба да дејствува како пример за сите јавни служби во промовирање на

фундаменталните права, и уште повеќе полицијата мора да се стреми кон користење на својата специјална и уникатна сила

2. ОРГАНИЗАЦИОНА ПОСТАВЕНОСТ ВО ПОЛИЦИЈАТА, ВО ПС од ОН КИЧЕВО

Организацијата на полицијата секаде во светот па и во нашата држава е заснована на строги законски правила и прописи, односно врз дефинирана организациона шема. Организационата шема на полицијата претставува еден вид органограм, кој ги прикажува односите меѓу организационите единици. Во основа тој ја покажува организацијата на сите организациони единици според делокругот на работа. За да се обезбеди добра и ефикасна тимска работа меѓу организационите единици, треба да има соодветна поделба на работата меѓу нив, треба да има избалансирана ангажираност на поединците со прецизно утврдени задачи, треба да постојат добри услови за работа и добри внатрешни односи меѓу организационите единици, а треба функционалните односи да бидат строго дефинирани. Организационата единица треба да биде одговорна за својот делокруг на работа, и дава придонес за остварување на поставените цели и задачи на Министерството во целина. Во орнагограмот јасно се дефинирани нивоата и позициите на надредените и нивните подредени и односите меѓу нив. Во Република Македонија организациската поставеност на полицијата оди по одреден редослед: со министерството раководи Министер, кабинет на министер, кабинет на заменик министер, кабинет на државен секретар. Првото ниво е олицетворено преку:

--Управата за безбедност и контраразузнавање, како орган во состав на Министерството за внатрешни работи е носител на безбедносната и контра разузнавачка дејност во Република Македонија. Надлежности на Управата за безбедност и контраразузнавање е регулирано со Законот за внатрешни работи, како и со подзаконски акти. Според Законот за внатрешни работи од 2009. година, Управата е надлежна за вршење на работи поврзани со безбедноста и контраразузнавањето, и тоа: контраразузнавачка активност, спротивставување и заштита од тероризам, заштита од други активности насочени кон загрозувањето или насилно уривање на демократските институции утврдени со Уставот на Република Македонија и потешки форми на организиран криминал кој потекнува од или е насочен кон демократските институции на системот утврдени со Уставот на Република Македонија и може да

доведе до нивно загрозување или да има влијание врз безбедноста на државата. Со управата раководи директор кој на предлог на министерот го именува и разрешува Владата на Република Македонија за време од четири години. Организационата поставеност на Управата за безбедност и контраразузнавање е регулирана со Правилник за систематизација на работни места. Покрај овластувањата од полициски карактер, со Законот за внатрешни работи припадниците на УБК се овластени да собираат податоци известувања и информации од граѓани со користење на јавни извори како и собирање на податоци со користење на посебни мерки и постапки под услови и на начин пропишан со законот и друго.

-- Бирото за јавна безбедност кое ги врши полициските и криминалистичките работи во рамките на Министерството за внатрешни работи. Неговата внатрешна организациона поставеност се заснова на линиски и територијален принцип и е уредено со Законот за полиција. Во надлежност на бирото се следните работи: концептуално планирање, следење и анализирање на безбедносната состојба и причините за појавите на криминалитет и загрозување на јавната безбедност, усогласување, насочување, генерален и стручен надзор и контрола над работата на организационите единици на полицијата, едукација на полициските службеници, собирање, обработка, анализа, користење, оценување, пренос, чување и бришење на податоци од делокругот на полицијата, учество во извршување на одредени сложени работи од делокругот на работата на организационите единици на полиција, предлагање на стандарди за опрема и материјално-технички сретства за организационите единици на полиција и друго. Спроведување и ратификување на меѓународни договори за полициска соработка и други меѓународни акти за кои е надлежна Полицијата. Грижа за подготвеност на Полицијата за дејствување и работи во услови на сложена безбедносна состојба како и организирање и извршување на криминалистички вештачења. Генералниот надзор ја опфаќа организационата структура на Полицијата, методологијата на работа на Полицијата и се врши еднаш на четири години. Стручниот надзор се врши по наредба на директорот на Бирото доколку се оцени потреба за надзор на почитување на пропишаните стандарди и постапки за работа на Полицијата².

-- Следно ниво во организациската структура им припаѓа на Централните полициски служби. Тие се формирани за вршење полициско-криминалистички работи за кои е потребно висок степен на специјализираност, како и заради ефикасно и економично извршување одредени специфични и сложени задачи, самостојно, како и работи во содејство со секторите за внатрешни работи и

регионалните центри за гранични работи, според принципот на централизирано работење. Централните полициски служби работите ги вршат на целата територија на Република Македонија, а тоа се работи од областа на спречување на организираните криминали, криминалистичко-техничко истражување и вештачење. Во рамките на Централните полициски служби функционира оддел за организиран криминал³ за спречување и откривање кривични дела за кои гонењето се превзема по службена должност, извршени од организирана група од најмалку три лица, кои дејствуваат во одреден период со цел да оствари непосредна или посредна финансиска корист или друг вид на материјална корист и кое ќе изврши едно или повеќе кривични дела, како и други кривични дела за кои со закон е пропишана казна затвор. Кривични дела извршени од структурирана група или злосторничка организација на подрачјето на Република Македонија или други држави или кога кривичното дело е подготвено или планирано во Република Македонија или во друга држава. Кривични дела злоупотреба на службена положба и овластување од членот 353 став (5), примање на поткуп од значителна вредност од членот 357 и против законско посредување од член 359, сите од Кривичниот законик, извршени од избран или именуван функционер, службено лице или одговорно лице во правно лице. Кривични дела неовластено производство и пуштање во промет на наркотични дроги, психотропни супстанции и прекурсори од член 215 став (2) перење на пари и други приноси од казниво дело од поголема вредност од членот 273, терористичко загрозување како и други КД⁴ Со Централните полициски служби раководи началник.

--Заради поефикасно извршување на полициските работи на територијата на Република Македонија формирани се осум сектори за внатрешни работи. Работата на Секторите за внатрешни работи се уредува со Законот за полиција. Тие ја следат и анализираат безбедносната состојба, ја организираат, усогласуваат, насочуваат и вршат контрола на работата на полициските станици. Вршат криминалистички работи и работи на превенција и спречување на криминалитетот и друго³. Во рамките на секторите формирани се Полициски станици за вршење на полициски работи од општа надлежност и за сообраќајни работи на одредено подрачје.

Со цел на извршување на уставните и законските овластувања, како и поставените задачи полицијата како униформиран и најброен дел од Министерството за внатрешни работи е организирано во Полициските станици од општа надлежност и посебна надлежност и тоа како Полициска станица за придружба и обезбедување на возови, полициским станици за контрола и регулирање и безбедност на сообраќајот на патиштата, Полициска станица за контрола при

премин на државна граница и работа на езерата, Полициска станица за обезбедување на објекти и личности.

Во Полициската станица од општа надлежност се извршуваат следните работи и работни задачи :

- заштита на уставниот поредок
 - Заштита на животот и личната сигурност на луѓето
 - Спречување на извршување на кривични дела , откривање на кривични дела , пронаоѓање и фаќање на сторителите на истите
 - Трагање по лица и предмети
 - Одржување на Јавниот ред и мир и воспоставување кога истиот е нарушен
 - Контрола и регулирање на сообраќајот
 - Контрола на движење во граничен појас и движење на странци.
-

^{2,3} член 15,16, 17 од Законот за Полиција на Република Македонија

⁴ член 215,273, 353,357,359 од Кривичниот законик на Република Македонија

- Обезбедување на личности, објекти,приредби , собири и разни видови на манифестации
- Заштита од пожари
- Контрола на носење и поседување на оружје како и други работи предвидени со Законот внатрешни работи.

За организирање на Полициските станици, каде што најмалку на една Општина се формира една полициска станица , а по потреба може да се формираат две и повеќе полициски станици одлучува Министерството за внатрешни работи на Република Македонија. Во рамките на Полициската станица се формираат Полициски одделенија и полициски канцеларии .Подрачјето кое што го покрива полициската станица во зависност од проблематиката , површината , бројот на население , географски карактеристики се дело на територијален принцип односно на повеќе сектори кои се делат на два или повеќе позорни односно патролни реони, а поделбата се предвидува со

Елаборатот на полициската станица. Безбедносниот реон зафаќа дел од подрачјето на полициската станица а се настојува да во неговиот состав влегуваат цели населби односно месни заедници.

Полициската станица од општа надлежност Кичево како дел од Секторот за Внатрешни работи-Охрид односно како дел од Министерството за внатрешни работи на Република Македонија исто така има своја структурна поставеност односно со истата раководи командир на ПС од ОН Кичево каде што територијата која се покрива е поделена на три полициски одделенија и една полициска канцеларија. Територијата која се покрива е поделена на безбедносни реони и тие можат да бидат постојани и времени односно според потребите истите може да се укинуваат или формираат односно нивните граници не се константни и можат во зависност од потребите и условите да се менуваат. Со безбедносните реони раководат Водичи на безбедносни реони кои се одговорни за состојбите .Водичот на реон кој е со образование и стручност (систематизирано со високо образование) треба да одговара на поставените задачи , а на реонот служба обавуваат полициски службеници при што се настојува да на истиот реон полицајците работат постојано со цел да подобро ја познаваат проблематиката на реонот, населението,објектите и друго. Водичот на безбедносен реон ја планира и ја организира работата на својот реон .За добро следење на безбедносната состојба ,ефикасно планирање и извршување на работите се изготвуваат месечни планови за работа кадешто на крајот од месецот се изготвува и извештај по предвидениот план за работа . Важноста на реонската работа за полицијата е голема , а тоа значи ; добро познавање и следење на безбедносната состојбаи ефикасно работење, со што се обезбедува приспособливост на полициските службеници во подрачјето кое го опфаќа ,воспоставување на добри и долготрајни односи со граѓаните , со што се придонесува за добар улед на полицијата меѓу месното население и негова подобра безбедносна заштита.

3. РАБОТАТА НА ПОЛИЦИЈАТА ВО БЕЗБЕДНОСЕН РЕОН

Во безбедносниот реон се извршуваат сите оперативни работи од надлежност на органот за внатрешни работи кои се

однесуваат на ; Заштита на уставниот поредок (прибирање на податоци и известувања за непријателско дејствување, со кое се загрозува уставниот поредок, соработка со Дирекцијата за безбедност и контраразузнавање), заштита на животната сигурност како на населението така и на имотот , спречување и откривање на кривични дела (опсервација и превземање на потребни мерки и дејствија со цел заштита на имотната сигурност на населението, спречување на вршење на кривични дела како и откривање на пунктови и жаришта како и објекти и спроведување на контрола на истите, оперативно покривање на лица извршители на кривични дела ,пронаоѓање на предмети од извршени кривични дела или со кои се извршени кривични дела како и одржување и воспоставување на нарушен Јавен ред и мир ,превентивно делување на попречување на нарушување на ЈРМ со континуирано и постојано вршење на обиколи на места каде се чести појавите на нарушување односно како такви може да се споменат :угостителски објекти,пазари железнички и автобуски станици,пофреквентни улици ,автобуски постојки и други места кадешто е собирањето на лица е честа појава. Исто така како важен дел е превземањето на мерки против насилничко однесување и вршење на контроли над лица познати нарушители на ЈРМ како и други пропратни мерки и активности кои би се појавиле спонтано и непредвидено. Исто така како значајни и специфични активности се работите од ообезбедувањето, односно обезбедување на митинзи, собири, приредби, спортски натпревари, собири по повод верски празници како и ненајавени и спонтани собирања на помали и поголеми групи. Доста важна постапка при вакви собири е соработката со организаторите на истите укажување на помош како и добивање на информации кои би ни биле од интерес за понатамошно планирање за превземање на мерки без разлика дали станува збор за најавени или ненајавени собирања. Очигледен предуслов за да се убеди општата јавност дека полициската служба е посветена на почитување и заштита на човековите права е довербата дека припадниците на полициската служба нема да ги злоупотребат овластувањата. Најдобар начин за градење на таа доверба е да се убедат луѓето дека во случај на нивните оплаки постои ,брз ефикасен и независен механизам за исправање на незаконитостите⁵.

- Работата на контрола на движење и престој на лица странски државјани , контрола на лицата дали истите престојуваат и се движат со важечки патни исправи и дали го имаат претходно регулирано и пријавено местото на престој ,односно дали истите илегално влезени во нашата

држава и илегално престојуваат спрема кои се превземаат законски мерки . Спроведувањето на контролата над странците проучување за каква цел се дојдени како и оперативно покривање на странци кои би биле интересни за службата, како и контроли на движење на странски возила сопственост и управувани од странските државјани.

- Пограничните работи : (вршење контрола на преминување на државната граница ,откривање и спречување на повреда на државната граница ,откривање на канали за илегално влегување-излегување и пренесување на оружје,дрога,благородни метали,и друго,собирање на сознанија за настани во пограничниот појас, собирање на известувања за контакти на наши граѓани со странски граѓани,органи и организации,откривање на места каде престојуваат илегалци и фаќање на истите, соработка со единиците на АРМ, населението и друго.
- Работи на езерата: (контрола на пловни објекти во граничен појас) спречување и откривање на пловни објекти во забранета зона како и прегледи на сомнителни пловни објекти со кои би се вршел превоз односно криумчарење-илегален транспорт на лица ,стока,оружје, дрога и слично. Како и запознавање на надлежните органи за загаденоста на езерото како и проверки на кампери покрај езерото со цел укажување на можни последици од пожари кои би ги предизвикале истите.
- Работи од безбедноста на сообраќајот: (следење на текот на сообраќајот и превземање на мерки за регулирање на истиот со сообраќајни знаци , семафори или физичко регулирање, остварување на контрола над учесниците во сообраќајот –возила и возачи како и откривање на кривични дела и прекршоци односно пронаоѓање и фаќање на сторители на тие кривични дела како и обезбедување на местото на настанот и вршење на увид при сообраќајни незгоди ,уочување и одстранување на опасности од патиштата како одронаина земјиште, камења, оштетени сообраќајни знаци и друго. Спроведување на превентивни активности посебно во училиштата со што на учениците да им се укаже од потребата за почитување на

сообраќајните знаци и правила како би се избегнале несакани случувања со последици.

- Работа за заштита од пожари и други елементарни непогоди: Превентивно делување со цел на попречување на пожари, откривање на пожари, известување на ПП-Единици како превземање на мерки за гаснење на пожари, откривање на лица сторители на пожари односно кои ги предизвикале намерно со некоја цел или ненамерно односно при работа или пожарот и палењето на огнот излегол надвор од контролата на лицето како што се палење на ниви, меѓи, стрништа и други терени. Постои пример каде одредена група на малолетни лица со желба да ја изгорат сувата трева околу селското игралиште истата ја палат по што огнот со помош на силен ветар неконтролирано се шири и ја зафаќа блиската шума со што се предизвикани големи материјални штети. Превентивно укажување и разговарање и запознавање на лицата за забрани за движење на одредени локации и простори во шума односно палење на огнови.
-

⁵ Војче Зафириовски, Звонимир Јанкуловски, Гордан Калајчиев, Трпе Стојановски, „Полицијата и човековите права“-Прирачник за полициска обука Скопје 2003 година

- Работи при набавување, поседување и носење на оружје. Вршење на проверки на лица кои поднесле барање за набавка на оружје како и откривање на злоупотреба на оружје и привремено одземање на истото кога настанале законски причини за одземање на истото односно поднесување на прекршочна-кривична пријава. Контрола на сместувањето на оружјето чување, евидентирање и користење на оружјето наменето за физичко обезбедување на објекти како и вршење на контрола над организации и продавници кои се занимаваат со продажба на оружје и муниција како и поправки и преправки на истото.
- Останати мерки и работи: Вршење на контрола над спроведување на законите и другите прописи од страна на граѓаните и претпријатијата, контрола над ученички и студентски домови откривање и привремено одземање на радиостаници и други сретства за комуникации кои се поседуваат без одобрение односно со нивното користење се предизвикуваат пречки и проблеми во редовната работа на сретствата за комуницирање. Спроведување на други

Закони кои се ставени во надлежност како што се: Закон за туристичка и угостителска дејност, Закон за трговија, Закон за заштита на животната средина, Закон за лов и риболов, Закон за шуми, Закон за јавна чистота и други закони. Давање на помош при извршување на службени дејствија на установи (Министерство за урбанизам и градежништво, Судови, Болници и друго.)

3-1 ОБЛИЦИ И МЕТОДИ НА РАБОТЕЊЕ НА БЕЗБЕДНОСЕН РЕОН

Работните задачи Полицајците на безбедносен реон ги вршат преку патролна служба, позорна служба (пешачка и мото позорна) како и преку друга оперативна дејност. Патролната и позорната дејност е основен облик на оперативно-превентивно работење, а оперативните работници се распоредуваат се распоредуваат во оваа дејност по време, простор и начин адекватен на безбедносната проблематиката и процена, кое по правило се врши во униформа, а кога безбедносните состојби тоа го бараат и по цивилна облека. Согласно со Законот Полицијата со своето непосредно присуство и превземање на пропишаните законски мерки го одржува јавниот ред и мир на подрачјето кое се покрива, го заштитува животот, личната сигурност и имотот на граѓаните, го спречува вршењето на кривични дела и прекршоци, загрозување на безбедноста во сообраќајот, им укажува помош на граѓаните и врши безбедносно опсервирање на подрачјето од аспект на забележување и проценување на услови и околности кои можат да имаат влијание врз безбедноста на луѓето и имотот.

Во зависност од проблематиката полицајците службата може да ја обавуваат на еден, два или повеќе позорни реони. Оперативните работи се остваруваат координирано и во соработка со останатите служби во Органот за внатрешни работи (дежурна служба, инспектори од криминалистичка полиција и др.) а се остваруваат така да се добиваат благовремено сознанија за појави на безбедносниот реон од интерес за службата.

Обавувањето на позорната служба со оглед на зголемувањето на криминалитетот и се почестите напади полициските службеници се врши со удвојување односно

на еден позорен реон или на два позорни реони истовремено и заедно обавуваат служба по две службени лица а по потреба и по повеќе, особено во ноќните часови ,во денови на викенд,државни празници и слично . Позорната дејност се врши во урбани средини ,индустриски и сообраќајни центри,како и во туристички места врз основа на елеборат. Патролната дејност се врши на одредено подрачје ,селски населби , реки и езера, како и во длабинскиот дел на државната граница. Подрачјето на кое се врши позорна односно патролна служба или мотопатролна дејност се дели на позорни односно патролни реони кои можат како што споменавме да бидат постојани или привремени ,Исто така вршењето на позорната служба се остварува со возило таканаречена ,, Мото позорна служба-мотопатролна дејност,,Мотопатролната дејност се врши на два или повеќе позорни или патролни реони од еден или повеќе безбедносни реони , кога безбедносните прилики (зголемен обем на извршување на КД, почести нарушувања на јавниот ред и мир и сл.) налагаат поголема мобилност на Полицијата ,односно нивно почесто превентивно присуство на одредено подрачје. Во текот на вршење на работните задачи ,полицајците одржуваат врски на пропишан начин (радиоврска, телефонски) со дежурниот работник во полицискара станица ,односно дежурниот оперативен центар и со полицајците од соседните реони. Мотопатролната служба ги има следните предности и квалитети :поголема и побрза подвижност посигурна интервенција со оглед на службата дека ја извршуваат двајца или повеќе полициски службеници , поголема лична сигурност и безбедност при превземање на определени дајствија, поголема ефикасност при превземањето на мерките ,имање на можност за меѓусебни консултации во дадени состојби,заштита на полициските службеници во лоши временски услови (студ,снег и друго) . Полициските службеници со самото свое дејствување на терен обавуваат и превентивна активност ,потоа остваруваат и контакти со роднински,пријателски односно оперативни врски како и преку лично запазување прибираат оперативни податоци во однос на појави и настани како и лица,објекти,пунктови и прекршоци од интерес односно од надлежност на службата.

3-2 ВОДИЧ НА БЕЗБЕДНОСЕН РЕОН, УЛОГА И ЗАДАЧА НА ИСТИОТ

На секој безбедносен реон како што беше погоре споменато се наоѓа Водич на безбедносен реон, кој е носител на целокупната безбедносна и оперативна проблематика на реонот за што сноси одговорност и превзема оперативно-тактички мерки, насочува служби кон попречување на нарушување на ЈРМ како и вршење на кривични дела.

Основни задачи на Водичот на безбедносен реон се:

- Изучување и следење на целокупната безбедносна состојба на реонот и врз основа на тоа изготвува планови за покривање на подрачјето, превентивно дејствување, учество во изработка на дневни распореди за работа, усмерување и издавање на задачи и бара одговори по истите од полициските службеници.
- Самоиницијативно ги насочува полициските службеници за што подобро покривање на теренот, објектите, пунктовите како и безбено интересните места
- Ја следи и ја оценува успешноста на полициските службеници како и на приправниците со што им пружа помош на истите.
- Ги усмерува полициските службеници во откривање на учесници во нарушувања на ЈРМ, сообраќајни и други прекршоци, Учествува во откривање на извршители на кривични дела нивно фаќање и осветлување на К.Д. а за истото им дава задачи и насоки, лично се ангажира за остварување на оперативни позиции со што ги усмерува оперативните работници и им укажува помош при собирање на оперативни сознанија.
- Учествува во изготвување на безбедносната проценка, го анализира движењето на криминалитетот односно видот на криминал на дадениот реон притоа изготвува анализи и извештаи за потребите на службата, организира и води состаноци со полициските службеници, остварува контакти со резервниот состав на полиција и извршува и други задачи како дополние на споменатите односно со кои би се задолжил од страна на повисоките старешини.
- Водичот на безбедносен реон е должен најмалку еднаш месецот да одржува состаноци со полициските службеници кои обавуваат служба на реонот на кои ќе се разгледува состојбата на реонот, движењето на кривичните дела и прекршоци, состојбата на странски државјани нивно

присуство (причини, поводи раздвиженост) безбедносно интересни лица можни извршители на кривични дела или дуги негативности, запознавање со законски одредби, се даваат задачи и задолженија, се изнесуваат предлози од страна на полициските службеници и истите се разгледуваат.

- Водичот на безбедносен реон на почетокот на секој месец изготвува план за работа за престојниот месец каде е анализирана безбедносната состојба и проценка каде се предвидени конкретни задачи и истиот го одобрува Командитот на ПС оид ОН. За секој план за работа на крајот од месецот се изготвува извештај од планот каде се презентирани превземените мерки и активности.

- Соработка и координирано постапување со други водичи на безбедносни реони од Полициската станица, како и со соодветните организациони единици на криминалистичката полиција. Покрај многубројните активности на терен од страна на водичот на безбедносен реон истиот има административни активности и изработува, води и уредува многу :досиеа и помошни досиеа како за реонот така и за други потреби, регистри и помошни регистри, прегледи, списоци, месечни планови, извештаи записници и друго.

Важноста на реонската работа за Полицијата е голема, а тоа значи: добро познавање и следење на безбедносната состојба и ефикасно работење, со што се обезбедува приспособливост на полициските службеници во подрачјето кое го опфаќаат, зголемена одговорност на реонските раководители за безбедносната состојба во својот делокруг на работа, воспоставување на добри и долготрајни односи со граѓаните, со што се придонесува за добар углед на полицијата меѓу месното население и негова подобра безбедносна заштита⁶.

3-3 ОБЕЗБЕДУВАЊЕ НА ЕДИНСТВЕНО ДЕЈСТВУВАЊЕ ВО ИЗВРШУВАЊЕ НА ОПЕРАТИВНИТЕ РАБОТИ НА БЕЗБЕДНОСЕН РЕОН

На реонот се спроведува заемно дејствување на полициските службеници со други оперативни работници

како што се инспекторите од крим.полиција кои се должни да контактираат покрај со останати старешини така и со водичот на безбедносен реон со цел учество во изготвување на безбедносната проценка , следење на безбедносната состојба, организирање на оперативна работа каде се носители на откривачките активности по однос на кривични дела со НН-сторител. Исто така се должни да се координираат со водичот на реон по однос на оперативните сознанија , нивната реализација , давање на помош во ангажирање на оперативни врски .Координирање во превземањето на мерки на полициските службеници од едни со други безбедносен реон како и навремено информирање за појавите кои се од интерес за службата а се случуваат на безбедносниот реон или во другите реони или пошироко.

3-4 СЛЕДЕЊЕ, КОНТРОЛА И УСМЕРУВАЊЕ НА РАБОТАТА НА РЕОНОТ

Следењето на работата на реонот се врши на ниво на Полициска станица од Општа надлежност ,Управа за внатрешни работи и МВР. За правилно извршување на оперативните и други работи на реонот непосредно е одговорен Командирот на ПС од ОН кој врши организирање,усмерување контрола и ја координира работата во акции кои се превземаат во реонот. Организира состаноци со Водичите на безбедносни реони каде се разгледува безбедносната состојба и се утврдуваат приоритетни задачи и цели при што се превземаат и изнаоѓаат методи за поефикасна работа .Исто така ја следи работата на Безбедносниот реон преку увид во реализацијата на планираните задачи ,извештаи и друг посмен материјал како и тоа дали се вршени контроли над полициските службеници од страна Бодичот на безбедносен реона при вршење на служба .

4. ЗАКЛУЧОК

Раководењето во полицијата во себе вклучува користење на моќта која ја има самиот носител на функција, односно

на неговите позиции во зависност од хиерархиското ниво и е израз на самата потреба одредени специјализирани улоги да бидат координирани, насочувани и организирани. Хиерархиските нивоа укажуваат на фактот дека полицискиот систем се врзува со постоење на одделен условно „административен штаб“ што се грижи за извршување на одредени специјализирани задачи.

Секој носител на раководна функција меѓу која и Водичот на безбедносен реон во ПС од ОН е насочен кон задачите и кон оние што се задолжени да ги извршуваат задачите. Строгата определена меѓузависност која се јавува меѓу тие што ги даваат задачите и тие што се задолжени да ги остваруваат истите, дозволува претпоставениот во секое ниво на хиерархијата да биде во можност да му каже на потчинетиот како да ги реализира задачите и како да се однесува во одредени конкретни ситуации.

Во ситуации во кои е потребна поголема специјализација потребно е да се има поголемо познавање на специфичностите на одредени задачи од страна на извршителите.

Пристапот кон зголемена професионализација можат да го наметнат раководните структури преку својот авторитет. Во голем број ситуации авторитетот на раководната структура е еквивалент на авторитетот кој се манифестира во рамките на самата полициска организација. Авторитетот и сите негови аспекти се израз и потреба на раководенето кое всушност не е ништо друго туку состојба на наметнување на одредена волја врз друга волја.

Секој орган што го спроведува законот треба да биде дисциплиниран во придружувањето кон меѓународните стандарди за човекови права, а активностите на службениците што го спроведуваат законот треба да бидат отворени за контрола од страна на јавноста. Во извршување на своите должности полицијата мора да покаже дека се придржува до меѓународно признатите стандарди за човековите права. Тортурата или друг суров нехуман или деградирачки третман, се коси овие принципи и неможе да биде практикуван или толериран од полициските службеници.

ЛИТЕРАТУРА

1. А.Козарев „Парламентарна контрола и надзор на безбедносниот сектор во Република Македонија" Скопје 2011 год.
2. О. Бакрески „Основи на безбедносниот менаџмент" Скопје 2011 год.
3. В.Зафировски,З.Јанкулоски,Г.Калајџиев,Т.Стојановски „Полицијата и човековите права" Скопје 2003 год.
4. Г.Нестороски „Методи на работа во полициска станица" Скопје 2007 год.
5. Закон за Полиција (Службен весник на Р.М. бр:114/06)
6. Закон за внатрешни работи (Службен весник на Р.М.бр:92/09)
7. Европска Агенција за Реконструкција „ Стандардизација на основите на полициските постапки" Скопје 2008 год.

Актуелни состојби во превенцијата и репресијата на организираниот криминал во Република Македонија

Апстракт: Во трудот е даден осврт на актуелни состојби поврзани со организираниот криминал во Република Македонија, со посебен акцент на корупцијата како негов посебен вид. Притоа, покрај дефинирањето на појмовно – категоријалниот апарат, објаснета е нормативната рамка за борба против овој криминалитет, особено имплементирањето на меѓународни договори во Република Македонија. Посебно место во овој правец има Стратегијата во борбата против корупцијата која треба да вклучи три компоненти, и тоа: постоење на правни инструменти, превенција и репресија на корупцијата. За остварување на овие цели неопходно е изградување на меѓуинституционална соработка од национален и наднационален карактер.

Клучни зборови: организиран криминал, корупција, организација, законодавство, сузбивање, мерки за спречување.

Abstract: In this paper, a review of current conditions associated with organized crime in the country, with special emphasis on corruption as its special type. Besides defining conceptually - category apparatus, described a normative framework to combat this crime, particularly the implementation of international agreements in the country. A special place in this direction has strategy in the fight against corruption, which should include three components, namely: the existence of legal instruments, prevention and repression of corruption. To achieve these goals it is necessary to build international cooperation of national and supranational character.

Keywords: organized crime, corruption, organization, legislation, eradication, prevention measures.

1. Дефинирање на организираниот криминал

За дефинирањето на организираниот криминал во литературата постојат неутешно непрегледен број на дефиниции. Авторот на овие редови нема ни најмала намера да го оптоварува текстот со изложување макар и на најреферентните автори кои правеле обиди за дефинирање на организираниот криминал. Овде ќе наведеме само некои од дефинициите, коишто ги апсорбираат речиси сите елементи околу кои се вртат во различни враијации обидите на мноштвото

автори за дефинирање на овој феномен. Инаку, сите тие обиди може да се сублимираат **генерално** во **два приода** за дефинирање на феноменот организиран криминал - **поширок** и **потесен**. Битно за напоменување е и тоа дека за генеричкиот поим на организиран криминал, којшто е многу тешко или речиси невозможно да се дефинира во глобални рамки, како универзален светски феномен (поради објективните причини коишто ги наведовме погоре во текстот), во литературата се прават обиди при неговото дефинирање да се разликуваат **константни** и **варијабилни** елементи (карактеристики)⁴⁸⁰. **Константните елементи** би биле заеднички за генеричкиот поим, глобалниот феномен на организираниот криминал, коишто, всушност преставуваат окосници, заеднички глобални карактеристики независно од неговите специфичности на локално, регионално, национално ниво или во меѓународни рамки.

Варијабилните елементи се оние елементи коишто при дефинирањето на поимот организиран криминал ги рефлектираат специфичните разлики (специфична диференција) во однос на причините за појавување, тенденциите за понатамошно развивање или опаѓање на организираниот криминал. И следствено на тоа рефлексијата врз манифестационите облици во една земја. За еден од претставниците на **поширокиот приод** “организиран криминал претставува планско вршење на кривични дела со цел за остварување добивка или моќ, кои се поединечно или заедно многу значајни. Во нив, врз основа на поделбата на трудот, на подолго или неодредено време учествуваат повеќе од два извршители: а) користејќи специјализирани занатски вештини или структури слични на работодавачите, или б) применувајќи насилство или други средства за заплашување, или ц) во спрега со политиката, медиумите, јавната управа, правосудството или стопанството.”

Според словенскиот теоретичар Б. Добовшек “организиран криминалитет е на претприемачки начин спроведена дејност на злосторничкото здружение, коешто користи насилство или корупција за стекнување на имотна корист или стекнување општествена моќ”. Еден од претставниците на поширокиот приод е Владо Камбовски, кој го дефинира организираниот криминал како “извршување на кривични дела од страна на злосторнички здруженија заради остварување на профит и/или постигнување на моќ, со употреба на насилство, или со користење на посебната положба во општеството, со намалување на ризикот преку вклучување во легалните економски, политички и други активности, како и однапред направен систем за заштита од гонење⁴⁸¹.”

⁴⁸⁰ Камбовски Владо, Организиран криминал, 2-ри Август, Штип, 2005

⁴⁸¹ Камбовски Владо, во “Правна држава и организиран криминал”, Правен факултет, Скопје, 1996, стр.8 и 9,

Истиот автор, како што самиот вели, по десетгодишно проучување на феноменот на организираниот криминал, ја проширува оваа дефиниција со додавање на неколку елементи во нејзиниот втор дел: “(покрај употребата на насилство) употребата на друга сила или притисок, користење на корупција, инволвирање на легалните економски и политички активности и влијание врз политиката, бизнисот, медиумите и судството заради полесно остварување профит и моќ и заштита од казнено гонење.”⁴⁸²

Друг преставник на поширокиот приод (Д. Кустер) го дефинира организираниот криминал како “планирано кршење на законот заради профит, или, за стекнување на моќ, со деликти од поголема општествена важност, што ги вршат повеќе од двајца учесници кои соработуваат во поделбата на трудот за подолг или неопределен временски период, употребувајќи легални или илегални комерцијални структури, насилство или други средства на закана, влијание врз политиката, медиумите, јавната администрација, правосудството и легалната економија”.⁴⁸³

Меѓутоа традиционалните аргументи во поглед на структурата, атрибутите и карактеристиките на организираниот криминал биле изложени на уште поголема критика во дваесет и првиот век додека економските, политичките и општествените услови во кои функционира организираниот криминал минувале низ радикални промени.

Според тоа глобализацијата на светската економија, намалувањето на важноста на државитенаци и националниот суверенитет, заедно со огромното ширење на комуникациските мрежи и медиумите имаат значително влијание врз организираниот криминал.

1.2 Карактеристиките на организираниот криминал

Некои од авторите прават обид таксативно и премногу опширно да ги набројат карактеристиките на генеричкиот поим за организираниот криминал. Така, Б. Петровиќ и Г. Мешко во нивниот учебник “Криминологија” анализирајќи ги трудовите на Добовшек, Дворшек, Сачиќ, Бошковиќ, Игњатовиќ, Абадински, Пфеифер, Мох, Кох, Лупш, Вилиемс и други, дошле до заклучок дека организираниот криминалитет се разликува од класичниот, според следните карактеристики:⁴⁸⁴

⁴⁸² Камбовски Владо, во “Организиран криминал”, 2-ри Август, Штип, 2005, стр.49

⁴⁸³ Д. Кустер кај Петрс ц. Ван Дане ““Organized crime, corruption and ponjer” Crime lanj&social change, Klunjer Academic Publishers, Tilburg, 1997

⁴⁸⁴ Борислав Петровиќ/Горазд Мешко, Криминологија, Правен факултет во Сараево, Сараево, 2004, стр.191-193

20. пораст на рецидивизмот
21. пораст на професионализмот
22. специјализација на деликвентите
23. злоупотреба на техничките достигнувања
24. појава на нови кривични дела (перење пари, фалсификување на кредитни картички, рекет, педофилска порно индустрија, трговија со човечки органи)
25. тајност на организирањето и делувањето
26. интернационализација
27. ослабената ефикасност на органите за кривично гонење и судот
28. пораст на материјалните трошоци за сузбивање на организираниот криминалитет, со што надлежните државни органи доаѓаат во инфериорна положба во однос на организираниот криминал
29. тежнение за стекнување економска и политичка моќ
30. трајна поврзаност на поголем број лица
31. планско сроведување на акциите врз основа на поделба на трудот
32. користење на разновидни облици на заплашување, како што се закана, уцена, присилна заштита, тероризирање. Кога со корупција не можат да ги остварат своите цели, тогаш прибегнуваат кон заплашување.
33. поделба на остварената добивка
34. корупција на подобните деловни структури
35. влијание на средствата за јавно информирање
36. влијание на управата и правосудството 9 организираниот криминал не може да работи без корумпираните поединци во органите на државната управа, извршната и законодавната власт).
37. голема експанзија (натрупаниот нечист профит е погонска енергија за перманентни инвестиции по сите принципи на модерната економија, со што дејностите на организираниот криминал постојано се шират на нови подрачја во светот).
38. голема “темна бројка”.

Ваквиот начин на опширно набројување на карактеристиките на организираниот криминал имплицира определена слабост во однос на јасното разграничување со класичниот и другите облици на обичен криминал. Имено, неспорно е дека сите овие погоре наведени карактеристики (дури може да се додаде уште по некоја), се својствени за организираниот криминал. Меѓутоа, на овој начин не се придонесува за неговото јасно разграничување, затоа што карактеристиките наведени од 1 до 7 (освен под б) се својствени помалку или повеќе за сите други видови и подвидови на криминал.

Во современата ера на глобализацијата, карактеристиките на организиранiot криминал се поместуваат, меѓудругото и поради фактот што неговите припадници ги следат новите текови во современите општества и во континуитет ги менуваат појавните облици и подрачјата на дејствување. Нивната структура се повеќе станува лабава - наместо цврсти организирани структури се почесто е дејствувањето на “вмрежени структури”, наместо имотна корист се поголем е интересот за влијание врз економијата, политиката, медиумите, јавната администрација, судството.

2. Организиранiot криминал во Република Македонија

Македонија има специфична положба на Балканот. Без оглед на тоа дали патувате од север кон југ или од запад кон исток, планинските превои во Македонија ја нудат најпристапната маршрута. Сместена во самото средиште на Балканот, Македонија го поврзува Белград со Солун на Егејско Море и Истанбул со Драч на Медитеранот. Од овие причини, Бизмарк еднаш одлично напомена дека оној кој ја контролира Македонија, го контролира и целиот Балкански Полуостров. Денес, мрежите на организиранiot криминал ги користат предностите коишто ги забележал уште Бизмарк.

Балканскиот пат има различни појдовни точки, во зависност од тоа за која стока станува збор. Круговите на проституцијата започнуваат од Бугарија, каде што се прибираат жени од Романија, Молдавија, Украина, Русија и од Белорусија. Опиумот наменет за Европа потекнува од „Златната полумесечина“ (Пакистан, Иран и Авганистан) и од Кавказ (Грузија и Ерменија). Потоа, во Турција, тој се преработува во хероин и оттука го започнува своето балканско патешествие. Источноевропските жени и азиската дрога се шверцуваат преку македонско-бугарската граница, а потоа го наоѓаат својот пат до албанските делови од Западна Македонија. На таа точка, жените им се „продаваат“ на албански макроа за сума од 500 до 2.500 долари. Дел од жените остануваат да работат како танчерки и проститутки, а другите се испраќаат во Косово и кон Западна Европа. Дрогата се движи по една слична патека, но и кон пристанишните градови во Албанија, од каде што се пренесува во Италија, а оттаму кон натамошните дестинации. За да се согледа важноста на Балканскиот пат, треба да се знае дека на него отпаѓаат 70-90% од сите заплени количества хероин во Европа. Изразено во долари, тоа е бизнис вреден 400 милијарди долари годишно.⁴⁸⁵ Во инаку тмурната

⁴⁸⁵ “Balkan-Albania-Kosovo-Heroin-Jihad,” *The Center for Peace in the Balkans*, Research Analysis, (мај, 2000), <http://www.balkanpeace.org/> ; United Nations Office for Drug Control and Crime Prevention, “Economic and Social Consequences of Drug Abuse and Illegal Trafficking,” UNDCP Technical Series, report no.6, (1998), <http://www.undcp.org/> .

економска слика, за луѓето од подземјето кои се занимаваат со незаконската трговија Балканот е еден голем и просперитетен град.

Организираниот криминал е релативно нов феномен во Република Македонија. Порастот на транснационални криминални организации на глобално ниво, безбедносните проблеми во регионот, проследени со ембарга, напоредно со внатрешните транзициони проблеми, беа факторите кои сериозно влијаа врз појавата на организираниот криминал. Истовремено, поради својата географска положба, Република Македонија е подложна на прекуграничен криминал.

Според податоците од Министерството за внатрешни работи покажува тенденција на зголемување на обемот на најтешките видови на кривични дела, како што се трговијата со дрога и оружје и кривични дела кои статистички се следат во групата за организиран криминалитет.⁴⁸⁶

Податоците укажуваат на зголемување на ефикасноста на надлежните органи, особено во поглед на илегалната трговија со луѓе, илегалната трговија со дрога и корупцијата. Меѓутоа, во практиката, отсуството на квалитетни доказни средства продуцира долготрајни постапки, со што се нарушува и авторитетот на институциите и се добива впечаток на неефикасност на судовите. Оттаму, покрај создавањето на соодветна законодавна и институционална рамка, суштествено е јакнењето на капацитетите на сите инволвирани институции во оваа сфера и алокацијата на соодветни ресурси.

Стратешки интерес на Република Македонија е јакнењето на капацитетите за борба против организираниот криминал и корупцијата – на национално и регионално ниво. Ваквите определби коинцидираат со експлицитните определби на ЕУ определбите на ЕУ изразени на Лондонската конференција (2002) и Солунскиот самит (2003), поддржани и со конкретни програми на ЕУ.

Во ноември 2003 година Владата ги усвои Мерките насочени кон конкретна акција против организираниот криминал, а Националниот акционен план за борба против недозволена трговија со луѓе и за илегална миграција е усвоен во февруари 2002 година.

3.1 Превенцијата и репресијата на организираниот криминал во Република Македонија

За превенција и репресија на организираниот криминал во Република Македонија на регионално ниво е усворна:

- Законодавна рамка*

Во Република Македонија континуирани се настојувањата да се следат и имплементираат меѓународните норми во оваа област. Република Македонија досега ги има ратификувано најважните мултилатерални договори за борба против криминалот⁴⁸⁷.

Во овие рамки спаѓаат поголем број закони, како што е Кривичниот Законик (1996), Законот за кривичната постапка (1997), Законот за спречување на перење на пари (2001), Законот за финансиската полиција (2002). Во декември 2003 година Собранието го усвои амандманот за измена на членот 17 од Уставот на Република Македонија, со што е овозможена примената на специјалните истражни методи. Во новите закони начелно се вградени европските стандарди кои произлегуваат од меѓународните договори и препораки и таа претставува солидна основа за воспоставување на ефикасен систем за превенција и репресија на криминалот.

Со Кривичниот законик на Република Македонија (ноември 1996 година, измени и дополнувања од 1999 година и измени кои се во тек) се инкриминираат кривичните дела од областа на организираниот криминал, согласно со меѓународните стандарди. Кривичниот законик содржи одредби со кои е инкриминирано членувањето во криминални организации, а извршувањето на кривичното дело од страна на повеќе лица или организирана мрежа се предвидени во повеќе други кривични дела карактеристични за организираниот криминалитет.

Од значење за меѓународната соработка е и одредбата која предвидува важење на казненото законодавство за државјанин на Република Македонија и во случаите кога ќе стори казниво дело во странство.

Со најновите измени и дополнувања на Кривичниот законик дополнително се зајакнува казнената политика во однос на кривичните дела од областа на организираниот криминалитет, а се воведуваат и нови одредби и инкриминации кои треба да го олеснат откривањето и докажувањето на овие кривични дела. Во оваа смисла во Кривичниот законик се воведуваат нови казнени одредби кои се однесуваат на криумчарење на мигранти, недозволено влијание врз сведоци и др., Кај поодделни кривични дела се предвидува ослободување од казна на

⁴⁸⁷Конвенција на ООН за недозволена трговија со наркотични дроги и психотропни супстанции (1993), Европската конвенција за трансфер на осудени лица (1999), Европската конвенција за взаемна правна помош во кривични предмети (1999) и Вториот протокол (2001), Европската конвенција за екстрадиција (1999), Казнено-правната конвенција за корупција (1999) и Граѓанско-правната конвенција за корупција на Советот на Европа (2002), Конвенцијата за перење, откривање, заплenuвање и конфискација на криминалните приноси (2000), Римскиот статут на меѓународниот кривичен суд (2002). Во тек е постапката за ратификација на Конвенцијата на Обединетите Нации против транснационалниот организиран криминал, заедно со протоколите кои се однесуваат на трговијата со луѓе и борбата против криумчарење на мигранти.

сторител на делото⁴⁸⁸, со исклучок на организаторот, кој ќе го открие делото или битно ќе придонесе за неговото откривање, а се воведува и казнена одговорност на правните лица, што ќе ги олесни истрагите за организираниот криминал, а посебно на кривичните дела од сферата на економскиот и финансискиот криминал. Дополнителни измени во казненото законодавство се предвидени и во насока на зајакнување на можностите за истрага и казнената политика во сферата на финансискиот криминал, перењето пари и корупцијата,⁴⁸⁹ а се предвидува и воведување на конфискацијата на криминални приноси, како казнена мерка.

Меѓутоа на среден рок потребна е поширока реформа на кривичното законодавство. Во овие рамки дополнително треба да се обезбеди создавање на законска можност за префрлување на обврската за докажување на обвинетиот, што е од особено значење во постапките за организиран финансиски криминал и перење на пари, а се повеќе се наметнува како неопходност и во делот на воспоставување на ефикасни механизми за борба против тероризмот.

При имплементацијата на приоритетите како заеднички именител мора да се постави гаранцијата на човековите и граѓански права, кои се загарантирани со Уставот на Република Македонија.

□ *Институционална поддршка*

Во зајакнувањето на мерките во борбата против организираниот криминал посебен акцент се става на зајакнувањето на институционалната поддршка, особено на специјализираните единици за оваа функција, кои се конкретно предвидени во документот усвоен од Владата Мерки насочени кон конкретна акција против организираниот криминал.

Во рамките на реформата на полицијата, во организациската структура на Криминалистичката полиција се формира посебен Сектор за организиран криминал.⁴⁹⁰

⁴⁸⁸ Кај кривичното дело “Неовластено производство и пуштање во промет на наркотични дроги, психотропни супстанции и прекурзори”

⁴⁸⁹ Од значење во оваа сфера, посебно од аспект на борба против корупцијата е инкриминацијата “Прикривање на потеклото на несразмерно стекнат имот”, која ги опфаќа службените лица и одговорните лица во јавно претпријатие и јавна установа, кои ќе дадат лажни податоци за своите приходи или за кои ќе се утврди дека нивниот имот во големи размери ги надминува нивните легални приходи.

⁴⁹⁰ Пригоа, предвидено е формирање на посебен сектор за финансиски криминал, Сектор за меѓународна полициска соработка, Сектор за специјални истражни техники, Одделение за заштита на сведоци и Одделение за потраги. Исто така предвидено е и создавање на посебен Сектор за криминалистичко разузнавачка анализа, кој ќе разменува податоци со соодветните сектори во другите специјализирани единици, како што се Дирекцијата за спречување на перење на пари, Финансиската полиција и Царинската Управа.

Формирањето на посебен оддел на Јавното обвинителство за организиран криминал, како и специјализиција на судиите за предметите од областа на организираниот криминал е во функција на јакнење на капацитетите за сузбивање на организираниот криминал.

Со Законот за спречување на перење пари во март 2002 година во Министерството за финансии воспоставена е Дирекцијата за спречување на перење пари. Во постапка се измени и дополнувања на Законот за перење пари, со кои треба да се прецизира надлежноста на Дирекцијата и нејзината релација со другите субјекти, физички и правни лица и да се имплементираат европските стандарди. Во Мерките за борба против организираниот криминалитет предвидени се и конкретни мерки за зајакнување на капацитетите на Дирекцијата. Покрај ова, во текот на 2004 година треба да се донесе и посебна Национална стратегија за борба против перење пари. Од особено значење е во текот на 2004 година Дирекцијата да ги исполни неопходните технички, кадровски и оперативни услови за полноправно вклучување во меѓународната организација на овој вид институции т.н. ЕГМУНД група, во рамки на која се одвива непосредна взаемна размена на информации.

Финансиската полиција е оперативна служба за извршување на законот, која согласно Законот за Финансиска полиција е формирана во Министерството за финансии. Финансиската полиција има овластувања директно да прибира докази во фазата на предкривичната постапка, а финансиските полицајци ги имаат истите овластувања на службени лица како и оние вработени во МВР. Во тек е кадровското доекипирање и обука на оваа служба.

За унапредување на ефикасноста во борбата против организираниот криминал суштествена е изградбата на компатибилни и поврзани бази на податоци во сите релевантни институции, со натамошно поврзување во соодветни мрежи на регионално ниво. Оваа задача треба да се реализира на среден рок.

□ *Регионална и меѓународна соработка*

Одредени резултати во настојувањата за јакнење на капацитетите во борбата против организираниот криминал, корупцијата и перењето пари се постигнати преку активната соработка со различните меѓународни организации и иницијативи. Република Македонија активно учествува во Иницијативите на Пактот за стабилност против организираниот криминал

(СПОК), корупцијата (СПАИ), во Групата на држави за борба против корупцијата на советот на Европа (ГРЕКО) и Комитетот за оценка на мерките против перење на пари (МАНИВАЛ), а конкретни резултати во подобрување на капацитетите се постигнати во соработка со единици на ООН и Европската Унија.

Поголем број конкретни активности се преземени од страна на Министерството за внатрешни работи и Царинската управа, кои со соодветните служби во соседните и други држави од регионот имаат потпишано билатерални договори за соработка во областите на борба против криминалот. Во септември 2003 година во Охрид е потпишана и Јадранската повелба (Република Македонија, Република Хрватска, Република Албанија) за подобрување на соработката во борбата против организираниот криминал и трговијата со оружје, дрога и луѓе. Билатерални спогодби за соработка во областа на организираниот криминал се склучени со Република Албанија, со Србија и со Црна Гора, а ќе продолжат активностите на Република Македонија за склучување на такви спогодби со сите земји од регионот.

Заклучок

На преминот во новиот милениум општеството се соочува со голем број на предизвици, од кои, заедно со проблемите на економскиот и на социјалниот развој и се подлабоката поделба на светот на богати и сиромашни, најсериозен е порастот на криминалот и појавата на новите форми, организиран криминал, тероризам, корупција, перење пари, економски криминал и други облици на транснационален криминал. Специфичноста и опасноста на неконвенционалниот криминал се состои во неговата способност, не само за адаптација на конкретните економски, политички и други околности, туку и за инволвирање во процесите на управување со државата, со економијата и со цивилното општество. Напуштајќи ја маргинализираната позиција на вкупност од однесувања „од онаа страна на законот“ организираниот криминал, како заеднички карактеристики на другите негови нови форми, се испреплетува и проникнува во политиката, економијата, јавната администрација, медиумите и во системот на казнената правда, станувајќи се повеќе „стил на живот“, појава на која граѓаните се приучуваат да живеат како „нормален“ сегмент на нивното секојдневие со различни фаталистички интерпретации: еднаш тоа е објаснувањето дека експанзијата на организираниот криминал е „цената“ со која се плаќа преминот кон отворено демократско општество и кон слободен пазар, другпат дека таквиот криминал е „увезен“ од неразвиените (или обратно-од развиените) држави.

Conclusion

At the turn of the new millennium society faces a number of challenges, of which, together with the problems of economic and social development and the deepening division of the world into rich and poor, the most serious is the rise in crime and the emergence of new forms of organized crime, terrorism, corruption, money laundering, economic crime and other forms of transnational crime. The specificity and the risk of non-conventional crime consists in its ability not only to adapt to the specific economic, political and other circumstances, but for involvement in the management process state, economy and civil society. Leaving the marginalized position of the entirety of behavior "beyond the law" organized crime, common characteristics of his other new forms are intertwined and reaches in politics, economics, public administration, the media and the criminal justice system, becoming more "lifestyle" phenomenon where people are accustomed to live as "normal" segment of their daily life with different fatalistic interpretations: one that's the explanation that the expansion of organized crime is the "price" that pays transition towards open and democratic society the free market, once that such a crime is "imported" from undeveloped (or vice versa-from developed) countries.

Користена литература

14. Доц - Др. Миодраг Лабовиќ, Власта корумпира, Де Гама, Скопје, 2006 година.
15. Др. Горге Игнатовиќ, Организовани криминал, II део, Полициска Академија, Белград, 1998 година.
16. Мајкл Д. Лајман, Гари В. Потер, Организиран криминал, (четврто издание), Магор, Скопје, 2009,
17. Lumpe Klaus "The concept of organized crime in historical perspective - <http://prople.freenet.de/kvlampe>
18. Милутиновиќ М. „Криминологија,, Београд, 1967
19. Борислав Петровиќ/Горазд Мешко, Криминологија, Правен факултет во Сараево, Сараево, 2004,
20. Младен Сингер, Ирма Ковчо Вукадин, Ирена Цајнер Мраовиќ, Криминологија, Глобус, Загреб, 2002,
21. Камбовски Владо, во "Правна држава и организиран криминал", Правен факултет, Скопје, 1996,

22. Камбовски Владо, во “Организиран криминал”, 2-ри Август, Штип, 2005,
23. Д. Кустер, Петрс С. Ван Дане ““Organized crime, corruption and ponjer” Crime lanj&social change, Klunjer Academic Publishers, Tilburg, 1997
24. Кајзер Гинтер, Криминологија, Александрија, Скопје, 1996,
25. E. Savone, Organized crime across the borders: Preliminary results, Heuni, 1995, наведено кај Мико Бошковиќ, Транснационален организиран криминал, Полициска академија, Белград, 2003,
26. www.mvr.gov.mk

**Перо Стојчев, студент
на втор циклус на студии на
Факултет за детективи и
криминалистика, ЕУРМ**

Сообраќајниот криминалитет во Република Македонија – актуелни состојби и предизвици

Апстракт: Сообраќајниот криминалитет во Република Македонија претставува актуелен проблем кој покажува значителна инциденца. Во трудот се опишани кривичните дела од областа на сообраќајот, причините за појава и последиците од нив. Посебно е објаснета полициската тактика во случаевите на сообраќајни незгоди, оперативните мерки и активности кои се превземаат со цел нивно разјаснување и докажување. Врз основа на статистичките податоци од Министерството за внатрешни работи, прикажана е структурата, динамиката и феноменологијата на сообраќајните кривични дела со цел нивна превенција. На крајот се дадени предлог мерки за подобрување на полициското постапување во оваа област.

Клучни зборови: сообраќаен криминалитет, етиологија, феноменологија, превенција.

Traffic crime in the Republic of Macedonia - current situation and challenges

Abstract: Traffic crime in the Republic of Macedonia is the actual problem that shows a significant incidence. The paper described the crimes in the field of traffic, causes and consequences. Specifically explained police tactics in cases of accidents, operational measures and activities undertaken with the aim of clarifying and proving. Based on statistics from the Ministry of the Interior, showing the structure, dynamics and phenomenology of traffic offenses with a view to their prevention. Eventually given proposed measures to improve police actions in this area.

Keywords: traffic crime, etiology, phenomenology, prevention.

Вовед

Низ секојдневниот метеж од луѓе и возила во кој секој вработен брза да стаса до работното место, студентот до универзитетот, ученикот до

училиштето, а невработениот во потрага за парче леб, да ја понуди неговата работна сила на некој од пазарите, никој не обрнува внимание ниту пак наслутува дека за миг може да биде изненаден од тап удар на некое забрзано возило, да стане учесник во сообраќајна незгода или жртва на асфалтот.

И како ни при една друга состојба, сообраќајните незгоди можат да му се случат секому, насекаде и во секое време.

Се смета дека не постои човек кој барем еднаш во својот живот не ќе стане причинител, жртва или сведок на сообраќајна незгода, а за разлика од сите други епидемии на заразни болести никој нема вроден имунитет против сообраќајни незгоди, ниту пак може да биде вакциниран против нив.

Тешка, но навистина и се почеста е ваквата глетка објавена преку медиумските куќи, печатот и секојдневните сведоштва на нашите улици - крстосници и на нашите патишта низ цела Македонија.

1.Кривични дела од областа на сообраќајната делинквенција

Клучно прашање во науката е определување на поимите и нивната суштина. Така, класифицирањето значи одредување на местото на некој поим во системотот на поими, додека типологијата значи одредување на издиференциран типови во збирот на единки. Постојат различни класификации и типологија на криминалитетот во зависност од критериумите: тежина и степен на општествената опасност, обележје на кривичното дело, обележје на извршителот и карактер и вид на заштитениот објект. Спрема тежина и степен на општествената опасност, разликуваме: тешки кривични дела, помалку тешки и лесни. Кај типологијата на криминалитетот, зборуваме за: класичен и нов криминалитет, обичен (конвенционален) и организиран криминалитет.

Кривичните дела од областа на сообраќајот се систематизирани во Глава 27 од Казнениот законик на Република Македонија: **КРИВИЧНИ ДЕЛА ПРОТИВ БЕЗБЕДНОСТА НА ЈАВНИОТ СООБРАЌАЈ**, и тука спаѓаат следните дела:

1.ЗАГРОЗУВАЊЕ НА БЕЗБЕДНОСТА НА СООБРАЌАЈОТ (ЧЛЕН 297): (1) Учесник во сообраќај на јавните патишта кој не се придржува кон прописите и со тоа ќе го загрози јавниот сообраќај така што ќе ги доведе во опасност животот или телото на луѓето или имот од значителен обем, па поради тоа некое лице телесно ќе биде повредено или ќе настапи значителна имотна штета, ќе се казни со парична казна или со затвор до три години. (2)

Тој што не се придржува кон прописите за безбедноста на автобуски, железнички, воздушен и бродски сообраќај, сообраќај на жичари или сообраќај со други средства за масовен јавен превоз и со тоа ќе предизвика опасност за животот или телото на луѓето или за имотот од значителен обем, ќе се казни со затвор од шест месеци до пет години. (3) Тој што делото од ставовите 1 и 2 ќе го стори од небрежност, ќе се казни со парична казна или со затвор до една година.

2.ЗАГРОЗУВАЊЕ НА БЕЗБЕДНОСТА НА СООБРАЌАЈОТ СО ОПАСНО ДЕЈСТВИЕ ИЛИ СРЕДСТВО (ЧЛЕН 298):

(1) Тој што ќе уништи, отстрани или потешко оштети сообраќаен уред, средство или знак или уред за сигнализација што служи за безбедност на сообраќајот или ќе даде погрешен сигнал или знак или ќе постави пречка на сообраќајницата или на друг начин ќе ја загрози безбедноста на сообраќајот и со тоа ќе предизвика опасност за животот или телото на луѓето или за имот од значителен обем, ќе се казни со парична казна или со затвор до три години. (2) Тој што делото од став 1 ќе го стори од небрежност, ќе се казни со парична казна или со затвор до една година.

3.НЕСОВЕСНО ВРШЕЊЕ НАДЗОР НАД СООБРАЌАЈОТ (ЧЛЕН 299):

(1) Одговорно лице на кое му е доверен надзор врз состојбата и одржувањето на сообраќајници и објекти на нив, врз превозните средства или јавниот сообраќај или врз исполнувањето на пропишаните услови за работа на возач или на коешто му е доверено раководење со превоз, што со несовесно вршење на должноста ќе предизвика опасност за животот или телото на луѓето или за имот од значителен обем, ќе се казни со затвор од шест месеци до пет години. (2) Со казната од став 1 ќе се казни одговорно лице кое ќе издаде налог за возење и ќе даде дозвола за превоз иако знаел дека возачот поради замор, болест, замаеност или поради други причини не е во состојба безбедно да управува со возилото или дека возилото не е исправно и со тоа ќе предизвика опасност за животот или телото на луѓето или за имот од значителен обем. (3) Тој што делото од став 1 ќе го стори од небрежност, ќе се казни со парична казна или со затвор до три години.

3.ТЕШКИ ДЕЛА ПРОТИВ БЕЗБЕДНОСТА НА ЛУЃЕТО И ИМОТОТ ВО СООБРАЌАЈОТ (ЧЛЕН 300):

(1) Ако поради делото од членовите 297 ставови 1 и 2, 298 став 1 и 299 ставови 1 и 2 или некое лице е тешко телесно повредено или настапи имотна штета од големи размери, сторителот ќе се казни со затвор од една до десет години. (2) Ако поради делото од членовите 297 ставови 1 и 2, 298 став 1 и 299 ставови 1 и 2 настапи смрт на едно или повеќе лица, сторителот ќе се казни со затвор најмалку четири години. (3) Ако поради делото од членовите 297 став 3, 298 став 2 и 299 став 3 настапи тешка телесна повреда на некое лице или имотна штета од големи размери, сторителот ќе се казни со затвор од три месеци до три години. (4) Ако поради делото од членовите 297 став 3, 298 став 2 и 299 став 3 настапи смрт

на едно или повеќе лица, сторителот ќе се казни со затвор од една до пет години.

4. НЕУКАЖУВАЊЕ ПОМОШ НА ЛИЦЕ ПОВРЕДЕНО ВО СООБРАЌАЈНА НЕЗГОДА (ЧЛЕН 301): (1) Возач на моторно возило или на друго превозно средство кој ќе остави без помош лице повредено со тоа превозно средство, ќе се казни со парична казна или со затвор до една година. (2) Ако поради неукажување помош настапила тешка телесна повреда или смрт на повредениот, сторителот ќе се казни со затвор од три месеци до пет години.

5. ГРАБНУВАЊЕ ВОЗДУХОПЛОВ ИЛИ БРОД (ЧЛЕН 302): (1) Тој што со сила или сериозна закана ќе ја преземе контролата над воздухоплов во лет или брод што плови, ќе се казни со затвор најмалку една година. (2) Ако поради делото од став 1 настапила смрт на едно или повеќе лица или е предизвикано уништување на воздухопловот или бродот, сторителот ќе се казни со затвор најмалку пет години. (3) Ако при извршувањето на делото од став 1 сторителот со умисла лишил некое лице од живот, ќе се казни со затвор најмалку десет години или со доживотен затвор.

6. ЗАГРОЗУВАЊЕ НА БЕЗБЕДНОСТА НА ВОЗДУШНИОТ СООБРАЌАЈ (ЧЛЕН 303): (1) Тој што во воздухоплов ќе внесе експлозивна или слична направа или супстанција, ќе ги уништи или оштети уредите за навигација или ќе предизвика друга штета на воздухопловот, ќе даде лажни известувања во врска со летот, непрописно или неправилно ќе управува со летот, ќе ја пропушти должноста за надзор врз безбедноста на воздушниот сообраќај или на друг начин ќе ја доведе во опасност безбедноста на летот во воздухопловот, ќе се казни со затвор од една до десет години. (2) Ако поради делото од став 1 настапила смрт на едно или повеќе лица или е предизвикано уништување на воздухопловот, сторителот ќе се казни со затвор најмалку пет години. (3) Ако при извршувањето на делото од став 1 некое лице со умисла е лишено од живот, сторителот ќе се казни со затвор најмалку десет години или со доживотен затвор. (4) Ако делото од став 1 е сторено од небрежност, сторителот ќе се казни со парична казна или со затвор до три години. (5) Ако поради делото од став 4 настапила смрт на едно или повеќе лица, или е предизвикано уништување на воздухопловот, сторителот ќе се казни со затвор од една до пет години.

7. УНИШТУВАЊЕ ИЛИ ОТСТРАНУВАЊЕ ЗНАК ШТО СЛУЖИ ЗА БЕЗБЕДНОСТ НА ВОЗДУШНИОТ СООБРАЌАЈ (ЧЛЕН 304): Тој што ќе уништи, оштети или отстрани знак за безбедност на воздушниот сообраќај, ќе се казни со парична казна или со затвор до три години.

3. Сообраќајна делинквенција во Република Македонија – актуелни состојби

Во трудот се анализирани податоците за сообраќајната делинквенција текот на 2008 година, кои се добиени од Министерството за внатрешни работи, кое со цел да обезбеди непречено одвивање на сообраќајот и постигнување поголема безбедност на сите учесници во него, постојано преземаше мерки и активности за подобрување на условите од кои зависи безбедноста во оваа област како и мерки за надминување на проблемите што се пројавуваа.

Во оваа насока, се преземаа мерки за сообраќајно-техничко уредување и утврдување режим на сообраќајот, за подобрување на состојбите со патната мрежа и сообраќајната сигнализација, за техничката исправност на возилата, за подобрување на квалитетот на обуката на кандидатите за возачи и спроведувањето на возачките испити, активности од превентивно воспитен и едукативен карактер насочени за подигање на сообраќајно-техничката култура и дисциплина на учесниците во сообраќајот, како и активности за нормативно доуредување и усогласување на нашето законодавство во оваа област, со законодавството на Европската Унија.

Освен овие активности насочени кон подобрување на општите услови за уредно и непречено одвивање на сообраќајот, секојдневно се вршеше и контрола и регулирање на сообраќајните токови, при што ваквите активности првенствено се насочуваа на деловите од патишта, улици и крстосници каде се одвива густ и интензивен сообраќај и на места каде почесто се случуваат сообраќајни незгоди.

Значајни активности се остварени и за сузбивање, откривање и докажување на сообраќајната делинквенција, при што за сузбивање на потешките сообраќајни прекршоци се спроведуваа и бројни селективно-акциски контроли од републички, регионален и локален карактер. При тоа, против сторителите на сообраќајните прекршоци во текот на 2008 година преземени се 334.495 (300.968) превентивно репресивни мерки, од кои 135.384 се поднесени барања за поведување прекршочна постапка, 24.646 се наплатени парични глоби, од сообраќај се исклучени 17.284 возила и 14.582 возачи, времено се одземени 5.150 возачки дозволи, извршени се 71.000 алкотестирања, 2.558 лица се упатени на сообраќајна поука, за полесни сообраќајни прекршоци 53.871 лица се опоменати и тн.

Покрај, обемните активности и голем број превентивно- репресивни мерки, во текот на 2008 година се случиле 4.408 (4.040) сообраќајни

незгоди со потешки последици, како и 11.698 (12.821) сообраќајни незгоди со полесни последици-незгоди во кои е причинета само материјална штета. Бројот на незгодите со потешки последици случени во 2008 година бележи пораст за 9,1%, во однос на претходната година, а бројот на незгодите со полесни последици бележи намалување за 8,5 %. Во сообраќајните незгоди со потешки последици загинале 162(173) лица, повредени се 6.724(6.133) лица и е причинета материјална штета во износ од 132.363.013(125.054.927) денари.

Најмногу незгоди со потешки последици се случиле на подрачјето на Скопје-1.951, Куманово-375, Тетово-312, Прилеп-183, Битола-179, по 156 незгоди се случиле на подрачјето на Струмица и Охрид, Гостивар-137, Кавадарци-113, Штип-109, Кичево-105 и тн.

Од вкупниот број на настрадани учесници-6.886 во сообраќајот најмногу се возачи-3.153 од кои од кои 81 загинале и 3.072 се повредени, потоа патници-2.626 од кои 29 загинале и 2.597 се повредени и пешаци-1.107 од кои 52 загинале и 1.055 се повредени.

Преземени превентивно-репресивни мерки	2008 година	2007 година
Вкупно мерки	334.495	300.968
Барања за поведување на прекршочна постапка	135.384	114.159
Наплатени мандатни казни	24.646	6.304
Исклучени возила од сообраќај	17.284	25.505
Исклучени возачи од сообраќај	14.582	13.937
Времено одземени возачки дозволи	5.150	3.611
Извршени алкотестирања	71.000	55.035
Изречени опомени	2.558	2.903
Повикани на сообраќајна поука	53.871	71.566
Останати мерки	10.020	7.948

Од извршените согледувања може да се констатира дека најголемо влијание за случување на сообраќајните незгоди со потешки последици има недисциплинираното однесување на учесниците во сообраќајот. Имено, од вкупниот број сообраќајни незгоди со потешки последици, 4.378 незгоди или 99,3% се предизвикани од субјективниот фактор, односно по вина на возачите кои предизвикале 93,3% од незгодите, потоа по вина на пешаците кои предизвикале 5,7% од незгодите и патниците-0,1%. Возачите најмногу незгоди предизвикале поради управување со возилата со поголема брзина од дозволената и со неприлагодена брзина спрема условите на сообраќајот и состојбите на патот-1.461 незгоди, потоа поради непочитување на правилата за првенство на минување-757 незгоди, непрописно движење и свртување на пат-539 незгоди, недржење прописна страна на движење-423, непрописно престигнување-231, управување со возило под дејство на алкохол-133 и тн.

Според видот на патиштата, најмногу незгоди со потешки последици се случиле во населените места-3.216 незгоди или 72,9% од вкупниот број, во кои настрадале 4.601 лица или 66,8% од вкупно настраданите, од кои 77 лица загинале и 4.524 лица се повредени. На патиштата надвор од населените места се случиле 1.192 сообраќајни незгоди со потешки последици или 27% од вкупниот број, во кои настрадале 2.285 лица или 33,2% од вкупно настраданите, од кои 85 лица загинале и 2.200 лица се повредени.

По месеци најмногу незгоди се случиле во мај-469, потоа во август-464, во јуни-453, јули-451, септември-395, април-391, октомври-383, март-379, во февруари-281, ноември-277, јануари-244 и најмал број на незгоди во декември-221.

По денови, најзагрозени со сообраќајни незгоди биле понеделниците-659, потоа саботите-647, во средите-646, по 642 незгоди се случиле во вторниците и петоците, четвртоците-604 и најмал број на незгоди во неделите-568.

По часови, најмногу незгоди се случиле во времето од 16,00 до 18,00 часот- 627 незгоди, потоа од 14,00 до 16,00 часот-579, од 12,00 до 14,00 часот-530, од 18,00 до 20,00 часот-505, од 10,00 до 12,00 часот-476 незгоди итн, а најмал број на незгоди се случиле во периодот од 04,00 до 06,00 часот-90 незгоди.⁴⁹¹

491

4. ВИДОВИ СООБРАЌАЈНИ НЕЗГОДИ ВО ПЕРИОДОТ 2001-2010 ГОДИНА⁴⁹²

Во периодот 2001-2008 година бројот на сообраќајните незгоди бележи континуиран пораст, а во 2009 година по по долго време е забележан тренд на намалување на сообраќајните незгоди кој продолжува и во 2010 година.

Забележана е евидентна феноменологија, односно појавни облици, динамика и структура, кои се условени од определени причини, поводи или фактори и сите тие заедно ја формираат перцепцијата за сообраќајната делинквенција во Република Македонија. Се разбира дека овде свое значење има и кривично правната инкриминација на оваа групација на кривични дела кои со своето надворешно манифестирање најчесто имаат карактер на небрежни дела.

Врз основа на податоциет од Министерството за внатрешни работи добиена е следната состојба:

	2001	2002	2003	2004	2005	2006	2007	2008	2009	2010
СООБРАЌАЈНИ НЕЗГОДИ СО ЗАГИНАТИ ЛИЦА	87	144	105	133	123	130	147	155	149	134
СООБРАЌАЈНИ НЕЗГОДИ СО ПОВРЕДЕНИ ЛИЦА	1.2 13	1.4 84	1.8 21	1.8 54	2.6 98	3.1 83	3.8 90	4.2 48	4.2 04	4.0 89

⁴⁹² <http://www.mvr.gov.mk/DesktopDefault.aspx?tabindex=0&tabid=388>

ВКУПНО	1.3 00	1.6 28	1.9 26	1.9 87	2.8 21	3.3 13	4.0 37	4.4 03	4.3 53	4.2 23
--------	-----------	-----------	-----------	-----------	-----------	-----------	-----------	-----------	-----------	-----------



5. ПРИЧИНИ ЗА СООБРАЌАЈНИ НЕЗГОДИ ЗА ПЕРИОДОТ 2001-2010 ГОДИНА

Постојат бројни причини за сообраќајна делинквенција во Република Македонија, а истите може да се сублимираат на следниот начин:

	20 01	20 02	20 03	20 04	20 05	20 06	20 07	20 08	20 09	20 10	ВКУ ПНО
БРЗО	45	64	71	70	99	11	14	14	12	12	9973

ВОЗЕЊЕ	1	1	4	4	0	24	31	61	38	19	
НЕПОЧИТ УВАЊЕ НА ПРАВИЛА НА ПРВЕНСТ ВО НА МИНУВА ЊЕ	19 8	20 6	26 7	27 3	41 9	57 8	65 3	75 7	74 6	74 5	4842
УПРАВУВ АЊЕ ПОД ДЕЈСТВО НА АЛКОХОЛ	81	12 4	12 3	12 9	14 3	10 2	14 0	13 3	15 5	13 2	1262
НЕДРЖЕЊ Е СТРАНА И ПРАВЕЦ НА ДВИЖЕЊЕ	10 7	13 6	16 2	19 9	23 1	29 5	34 2	42 3	46 7	49 2	2854
НЕПРОПИ СНО ДВИЖЕЊЕ И СВРТУВА ЊЕ	14 0	15 2	19 3	17 1	29 7	38 0	46 8	53 9	58 0	51 1	3431
НЕПРОПИ СНО ПРЕСТИГН УВАЊЕ	67	97	10 2	13 5	15 8	17 5	21 9	23 1	20 6	20 1	1591

ПРИЧИНИ ЗА СООБРАЌАЈНИ НЕЗГОДИ ЗА ПЕРИОДОТ 2001-2010 ГОДИНА

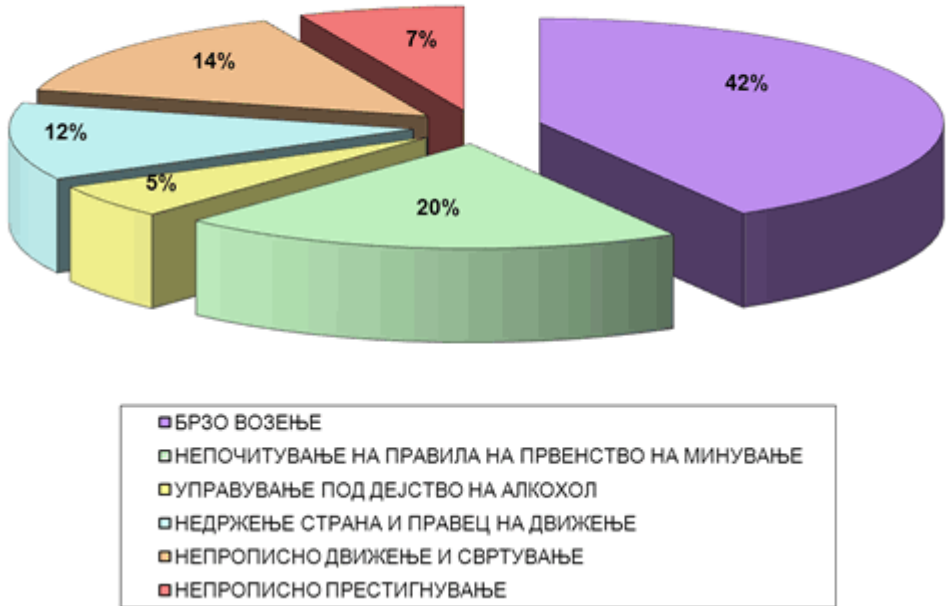

6. Заклучок

Сообраќајната делинквенција во Република Македонија како посебна групација на дела областа на сообраќајот покажува тенденција на евидентен пораст и истата претставува посебна опасна појава од аспект на природата на последиците кои ги остава зад себе.

Постојат бројни етиолошки фактори за појава на сообраќајната делинквенција, односно на нејзните манифестни појави.

Министерството за внатрешни работи посветува посебно внимание на оваа појава со организирање на превентивни активности со кои се настојува да се подигне нивото на сообраќајната култура и етика кај граѓаните како клучно прашање во нејзиното редуцирање.

Сепак, за постигнување на поголема ефикасност во овој правец, потребно е понатаму да се преземе поширока општествена акција во сузбивање и превенирање на сообраќајната делинквенција.

Користена литература

1. Ангелески М., Криминалистика, Студентски збор, Скопје, 1993 година.
 2. Драшковик Д., Основи на методологијата на истражување на безбедносните појави, Универзитетска печатница, Скопје, 1984 година.
 3. Шурбановски Н., и Ангелески М., Криминолошко – криминалистички атлас на Македонија, Скопје, 1997 година.
- <http://www.mvr.gov.mk/ShowAnnouncements.aspx?ItemID=6571&mid=1094&tabId=201&tabindex=0>
- <http://www.mvr.gov.mk/DesktopDefault.aspx?tabindex=0&tabid=388>

Криминалистички аспекти кај компјутерскиот криминалитет

Апстракт: Компјутерскиот криминалитет со развојот на информатиката претставува сериозна закана за функционирањето на економските субјекти во нашата држава, но и сериозен предизвик пред институциите на безбедносниот систем во неговото редуцирање. Затоа во трудот на научно – теоретско и емпириско ниво се истражени и проучени одделните облици на компјутерски криминалитет, нивните нови софистицирани облици кои се присутни во нашата држава. Тоа е неопходно заради градење ефикасен модел на криминалистичка методика за откривање и превенција на овој криминалитет.

Клучни зборови: форензика, компјутерски криминалитет, откривање, превенција.

Forensic aspects in cyber crime

Abstract: Computer crime with the development of information presents a serious threat to the functioning of the economic entities in the country, but serious challenge to the institutions of the security system in its reduction. Therefore, the work of science - theoretical and empirisko level are researched and studied different forms of computer crime, their sophisticated new forms that are present in our country. It is necessary for building an effective model of criminal methodology for detection and prevention of this crime.

Key words: forensic, computer crime, detection, prevention.

1. Вовед

Развојот на информатичката технологија придонесе новите откритија и пронајдоци да се користат и за криминални цели. Денешните криминалци водени од своите мотиви неограничено ги применуваат научните и пред сè информатичките достигнувања за остварување на профит со нелегални активности. Впрочем, развојот на информатиката е важен предуслов за

⁴⁹³ Студент на втор циклус на Факултет за детективи и криминалистика, ЕУРМ, Скопје

интернационализација на криминалот и за поврзување на меѓународните криминалци со што само се потврди познатиот фактот дека криминалот денес многу повеќе (за разлика од порано) не познава граници. Како основни карактеристики на компјутерскиот криминалитет, сфатен како посебен облик на организиран криминал со кој се повредуваат значајни правни добра, интереси и индивидуални сопствености во теоријата се наведуваат:

- Општествено опасни, противправни однесувања за кои законот предвидува кривични санкции;
- Компјутерот, компјутерските системи и компјутерските податоци се цел на овие противправни дејствија;
- Компјутерот или компјутерските програми се јавуваат како средства со чија помош се извршуваат ваквите противправни дејствија и
- Намерата, сторителот за себе или за друг да стекне противправна имотна или друга полза или да предизвика имотна или друг вид штета.⁴⁹⁴

Република Македонија не е заштитена од овој облик на криминалитет. Напротив, неговите појавни облици, феноменологија, нивната динамика и општествена опасност претставуваат сериозен предизвик за денешните институции на безбедносниот систем во целина.

Исто така, современата криминалистика е исправена пред потребата од научно проучување и истражување на криминалната, делинквентска техника и тактика кои се специфични за сторителите на овој криминалитет, да разработува и да ги усовршува основните правила и работни методи, кои му служат на отквивањето и разјанувањето на овие кривични дела со исти или слични криминалистички карактеристики.

Се разбира дека, за да се постигнат овие теоретски цели неопходно е да се навлезе во кривично – правната природа на кривичните дела од областа на компјутерскиот криминалитет, да се истражи криминалната морфологија, криминографија кои се специфични за овие кривични дела.

2.Кривично – правен аспект на компјутерскиот криминалитет

Кривичните дела од областа на компјутерскиот криминалитет се дела на дејствие, односно сторување (комисивни деликти) затоа што претставуваат активно социјално релевантно манифестирање низ телесно движење на определен став на сторителот што е израз на неговата

⁴⁹⁴ Д. Стојановски, Кривичноправната заштита на компјутерските системи во Република Македонија во периодот на транзиција, Зборник на трудови Комуникации – медиуми – македонска транзиција, ЕУРМ, Скопје, 2006 година, стр. 77.

дисјунктивна можност. Значи, сторувањето (активното дејствие) претставува основен начин на извршување на овие кривични дела и оттука комисивитетот е нивна значајна карактеристика. Дејствието на извршување на овие кривични дела се однесува на самото остварување на законското битие (определено сторување) и карактеристично за нив е што законските битија подразбираат повеќе алтернативни дејствија, при што околу дејствието на извршување гравитираат и други дејствија: на соизвршителот, посредниот извршител, соучесникот.

Притоа, нашето позитивно казнено законодавство ги дефинира и клучните поими релевантни за определување на законското битие на кривичните дела од областа на компјутерскиот криминалитет (важни за одделните законски инкриминации) и тоа⁴⁹⁵: а) под компјутерски систем се подразбира каков било уред или група на меѓусебно поврзани уреди од кои, еден или повеќе од нив, врши автоматска обработка на податоци според одредена програма (член 122 став 22); б) под компјутерски податоци се подразбира презентирање на факти, информации или концепти во облик погоден за обработување преку компјутерски систем, вклучувајќи и програма подобна компјутерскиот систем да го стави во функција (став 23).

Во Кривичниот законик на Република Македонија, содржана е следната кривично – правна феноменологија на кривични дела од областа на компјутерскиот криминал:

А) Член 251 од КЗ на РМ – **Оштетување и неовластено навлегување во компјутерски систем**: (1) Тој што неовластено ќе избрише, измени, оштети, прикрие или на друг начин ќе направи неупотреблив компјутерски податок или програма или уред за одржување на информатичкиот систем или ќе го оневозможи или отежне користењето на компјутерски систем, податокот или програмата или на компјутерска комуникација, ќе се казни со парична казна или со затвор до три години, (2) Со казната од став 1 ќе се казни и тој којшто неовластено ќе навлезе во туѓ компјутер или систем со намера за искористување на неговите податоци или програми заради прибавување противправна имотна или друг корист за себе или за друг или предизвикување имотна или друга штета или заради пренесување на компјутерските податоци што не му се наменети и до кои неовластено дошол неповикано лице. (3) Тој што делата од ставовите 1 и 2 ќе ги стори спрема компјутерски систем, податоци или програми што се заштитени со посебни мерки на заштита или се користат во работењето на државни органи, јавни претпријатија или јавни установи или во меѓународни комуникации, или како член на група создадена за вршење такви дела ќе се казни со затвор од една до пет години. (4) Ако со делото од ставовите 1 и 2 е прибавена поголема имотна корист или е предизвикана поголема штета, сторителот ќе се казни со затвор од шест месеци до пет години, (5) Ако со делото од став 3 е прибавена поголема имотна корист или е предизвикана

⁴⁹⁵ Кривичен законик, "Службен весник на РМ" бр. 7/2008 година.

поголема штета, сторителот ќе се казни со затвор од една до десет години, (6) Тој што неовластено изработува, набавува, продава, држи или прави достапни на друг посебни направи, средства, компјутерски програми или компјутерски податоци наменети или поговни за извршување на делата од ставовите 1 и 2, ќе се казни со парична казна или со затвор до една година. (7) Обидот за делото од ставовите 1 и 2 е казнив, (8) Посевните направи, средства, компјутерски програми или податоци наменети за извршување на делото ќе се одземат.

(Б) Член 251 – а - **Правење и внесување на компјутерски вирус:** (1) Тој што ќе направи или ќе преземе од друг компјутерски вирус со намера за внесување во туѓ компјутер или компјутерска мрежа ќе се казни со парична казна или со затвор до една година (2) Тој што со употреба на компјутерски вирус ќе предизвика штета во туѓ компјутер, систем, податок или програма ќе се казни со затвор од шест месеци до три години. (3) Ако со делеото од став е предизвикана поголема штета или делото е сторено во група создадена за вршење на такво дело, сторителот ќе се казни со затвор од една до пет години. (4) Обидот за делото од став 2 е казнив.

(В) Член 251 – б - **Компјутерска измама:** (1) Тој што со намера за себе или за друг да прибави противправна имотна корист со внесување во компјутер или информатички систем невистинити податоци, со невнесување на вистинити податоци, со фалсификување на електронски потпис или на друг начин ќе предизвика невистинит резултат при електронската обработка и преносот на податоците ќе се казни со парична казна или со затвор до три години, (2) Ако сторителот прибавил поголема имотна корист, ќе се казни со затвор од три месеци до пет години, (3) Ако сторителот прибавил значителна имотна корист, ќе се казни со затвор од една до десет години, (4) Тој што делото од став 1 ќе го стори само со намера да оштети друг, ќе се казни само со парична казна или со затвор до една година, (5) Ако со делото од став 4 е предизвикана поголема штета, сторителот ќе се казни со затвор од три месеци до три години, (6) Тој што неовластено изработува, набавува, продава, држи или прави достапни на друг посебни направи, средства, компјутерски програми или компјутерски податоци наменети за извршување на делото од став 1 ќе се казни со парична казна или со затвор до една година, (7) Обидот за делото од ставовите 1 и 4 е казнив, (8) Посебните направи, средства, компјутерски програми или податоци наменети за извршување на делото ќе се одземат. (9) За делото од став 4 гонењето се презема по приватна тужба.

(Г) Член 379 – а - **Компјутерски фалсификат:** (1) Тој што со намера да ги употреби како вистински неовластено ќе изработи, внесе, измени, избрише или направи неупотребливи компјутерски податоци или програми како што се одредени или подобни да служат како доказ за факти што имаат вредност за правните односи или тој што таквите податоци или програми ќе ги употреби како вистински, ќе се казни со парична казна или со затвор до три години, (2) Ако делото од став 1 е сторено во однос на компјутерски

податоци или програми што се користат во работењето на државни органи, јавни установи, претпријатија или други правни и физички лица кои вршат работи од јавен интерес или во правниот сообраќај со странство или ако со нивната употреба е предизвикана значителна штета сторителот ќе се казни со затвор од една до пет години (3) Тој што неовластено изработува, набавува, продава, држи или прави достапни на друг посебни направи, компјутерски програми или компјутерски податоци наменети или погодни за извршување на делото од став 1, ќе се казни со парична казна или со затвор до три години, (4) Обидот за делото од ставовите 1 и 4 е казнив, (5) Посебните направи, средства, компјутерски програми или податоци за извршување на делото ќе се одземат.

Поврзани со оваа групација на кривични дела се и следните:

- Пиратерија на аудиовизуелно дело – член 157 – б
- Пиратерија на фонограм – член 157 –в.
- Повреда на авторско право и сродни права – член 157.
-

3.Манифестни облици на компјутерскиот криминалитет во Република Македонија

Компјутерскиот криминалитет има посебни закономерности. Состојбата, структурата и динамиката на криминалитетот се детерминирани, во крајна линија, од особеностите на социјално-економскиот развој.⁴⁹⁶ Редот на нештата во поглед на закономерностите и егзистирањето на реалниот криминалитет (дотогаш делумно откриен и познат во поголем или помал обем, што зависи од ефикасноста и оспособеноста на општествените превентивно-репресивни механизми, на кои секогаш, повеќе или помалку, како недостапна им се наметнува темната бројка на криминалитетот) може да упатува на криминални напади што се очекува во иднина да бидат извршени со оглед дека во општествената стварност не се, ниту, пак, во поблиска или подалечна иднина можат да бидат елиминирани факторите и причинителите кои придонесуваат да се појават такви начини на извршување кои ќе произлегуваат од специфичните општествени прилики.⁴⁹⁷ Од спроведено истражување на емпириски податоци, базирано на статистиката

⁴⁹⁶ Водинелиќ В., Маркс и криминологија, Архив за правне и друштвене науке, 1/1974, Београд, стр. 24.

⁴⁹⁷ Ангелески М., Криминалистичка тактика, Универзитет "Св. Кирил и Методиј" - Скопје, 2003 година, стр. 81.

на Министерството за внатрешни работи во 2011 година, добиена е следната феноменологија на компјутерскиот криминалитет⁴⁹⁸:

1. Оштетување и неовластено навлегување во компјутерскиот систем во Република Македонија се појавува најчесто во следните појавни облици: 1. неовластено навлегување во компјутерскиот систем на банка со цел прокнижување уплати во корист на сопругот; 2. набавка на фалсификувани (симулатор-електронски) телефонски картички за јавни говорници; 3. Навлегување во компјутерскиот систем на ТВ кука при што се земени и избришани податоци и друго.

2. Правење и внесување на компјутерски вируси: во истражуваниот период не е регистрирано конкретно извршување на ова кривично дело.

3. Компјутерска измама: во Република Македонија се појавува најчесто во следните појавни облици: 1. купување патничко возило од непостоечка фирма; 2. присвојување во обложувалница парични средства со внесување во системот на обложувалницата неистинити податоци за времето на извршената уплата; 3. конкурирање преку електронска апликација со наведување неистинити податоци за завршениот степен на образование и постигнатиот и друго.

4. Компјутерски фалсификат: во Република Македонија се појавува најчесто во следните појавни облици: 1. неовластено изработување печати и штембили од Завод за вработување на РМ, штембил на Фондот за ПИОМ и печати и штембили од приватна фирма и нивно при што изработените печати и штембили во повеќе наврати се употребувани како вистински нанесувајќи ги на обрасци М-1/М-2, при изготвување на барања за издавање на виза за привремена работа во Русија и друго.

Во истражуваниот период евидентирани се случаи на стек на следните кривични дела: **5. Издавање чек без покритие и злоупотреба на кредитна картичка:** во Република Македонија се појавува најчесто во следните појавни облици: 1. употреба на туѓа банковна кредитна картичка од банка и вадење пари од банкомат; 2. употреба на фалсификувани платежни картички сопственост на странски државјани, кои ги поседувале нелегално и ги употребиле во повеќе продажни места и друго.

⁴⁹⁸ Пошироко за ова види кај Козарев А.: Зборник на трудови од V Научен собир: Денови на безбедност – Развој на системот за безбедност и заштита на корпорациите, Универзитет Синергија, Факултет за безбедност и заштита, Бања Лука, 2011 година.

4.Криминалистичка методика на откривање, разјаснување и превенција на кривичните дела од областа на компјутерскиот криминалитет

4.1.Откривање на кривичните дела од областа на компјутерскиот криминалитет

Криминалистичкиот пристап во откривањето на кривичните дела од групацијата на компјутерскиот криминалитет започнува со научна анализа на криминалистичките својства односно обележја, како што се следните:

- Начин на извршување и прикривање на кривичното дело
- Криминална ситуација
- Траги од кривичното дело
- Личноста на сторителот на кривичното дело
- Личноста на жртвата на кривичното дело.

Овие обележја се релевантни за криминалистичка класификација на кривичните дела од областа на компјутерскиот криминал, која е неопходна за криминалистичка и логична поделба на овие дела. Имено, криминалистичката класификација на кривичните дела од областа на компјутерскиот криминалитет се базираат на критериуми кои се во функција на поефикасна примена на средствата, методите и начините на криминалистиката за поцелосно истражување на нивната феноменологија.

Откривањето на компјутерските кривични дела е во конекција со воспоставување на кривично – правниот однос кој "настанува токму во моментот на извршување на кривичното дело, бидејќи тогаш (а не подоцна) тој настанува како своевиден однос помеѓу сторителот на кривичното дело и државата, која има право (и должност) да казнува (*ius puniendi*). Тој однос според својата природа може да биде само објективен, не може да се појави поинаку освен со извршување на кривичното дело и постои до застареноста. Оперативниот однос се јавува со откривање на почетните (иницијални) основи за сомневање и завршува со изградување на основано сомнение.⁴⁹⁹

Откривањето на кривичното дело воопшто и посебно од групацијата на компјутерските кривични дела, придонесува за воспоставување на првите тактички ситуации во рамките на откривачката оперативна дејност. Со нив се изградува динамички систем или сложен збир од повеќе меѓусебно детерминирани елементи (како поединечни собироци) во вид на услови, околности и односи, кои и даваат печат на вкупната состојба и го формираат

⁴⁹⁹ Водинелиќ В., Криминалистичка тактика I, Скопје, 1995 година, стр. 126.

целокупниот амбиент создаден од преземените или планираните претстојни оперативни и процесни дејствија при водењето на конкретен оперативен и кривичен предмет, така што го одредуваат и правецот на криминалистичко – спознајниот процес за откривање и утврдување на вистината во преткривичната и кривичната постапка. Проучувањето на својствата, проценката и типизацијата на тактичките ситуации претставува значаен индикатор за востановувањето и разработувањето на теоријата на било која криминалистичка методика.⁵⁰⁰

Постојат криминалистички процедури кои се применуваат во процесот на откривањето, а кои се познати и во криминалистичката теорија. Тука во прв ред се мисли на начините на дознавање за сторено или подготвено кривично дело, развивање на стадиуми на оперативната дејност зависно од динамиката на откривање на делото (криминалистичка контрола и криминалистичка обработка), обезбедување на докажен материјал и поднесување на кривична пријава или предлог до надлежното јавно обвинителство.

4.2.Расветлување на кривичните дела од областа на компјутерскиот криминалитет

Завршувањето на криминалистичката дејност не е остварено само со дознавање за делото и откривање на неговиот сторител. Потребно е да се преземаат оперативно – тактички и мерки и истражни дејствија за негово расветлување. Независно од начинот на кој се утврдеи основите за сомневање дека е извршено кривичното дело, полициските службеници пристапуваат кон нивна анализа, проверување и оценување од аспект дали е потребно итно да се преземаат оперативно – тактички мерки или пак истражни дејствија за кои се известува надлежниот истражен судија и јавниот обвинител. Од нивното активирање зависи и почетниот капацитет на индиции со кои располагаат овластените службени лица. Кај овие кривични дела, до индиции се доаѓа преку следните мерки и дејствија, кои се концизно наброени во Правилникот за начинот на вршење на полициските работи: собирање на информации, приведување, задржување, потрага по лица и предмети, привремено одземање на предмети, обезбедување и преглед на местото на настанот, увид, претрес, вештачење, посебни истражни мерки и друго.

Во постапката на собирање информации, полицијата може да преземе мерки на прикриено полициско дејствување кога ќе се утврди дека со други полициски мемтоди не може да се постигне целта (засилено прикриено набљудување и оперативен надзор на јавни места.

⁵⁰⁰ Ангелески М.

Кај расветлувањето на овие кривични дела посебно доаѓа до израз примената на вештачењата, од кои одредени особено овие се вршаат во соодветни лаборатории во Одделот за криминалистичка техника во Централните полициски служби, а во случаи за кои не располога со соодветни услови, може да побара мислење или наод од стручни лица, одредени од судот во согласност со принципите на стручност и научно верифицирана методологија.

Исто така, согласно член 146 од Законот за кривична постапка, заради обезбедување податоци и докази неопходни за успешно водење на кривичната постапка кои на друг начин не можат да се соберат или нивното собирање би било сврзано со поголеми тешкотии, за кривичните дела за кои е пропишана казна затвор од најмалку четири години и за кривични дела за кои е пропишана казна затвор до пет години за кои постои основано сомнение дека се извршени од страна на организирана група, банда или друго злосторничко здружение, може да се нареди преземање на следните посебни истражни мерки карактеристични за кривичните дела од областа на компјутерскиот криминалитет:

- Следење на комуникации и влез во дом и други простории или во превозни средства заради создавање на услови за следење на комуникации, под услови и постапка утврдени со закон;
- Увид и пребарување во компјутерски систем, одземање на компјутерски систем или дел од него или базата за складирање на компјутерски податоци;
- Користење на лица со прикриен идентитет за следење и собирање на информации или податоци.

Добиените информации преку примената на овие мерки и дејствија понатаму се фиксираат, што според Белкин значи нивно запаметување на законски одредени форми на фактички податоци кои имаат значење за правилно разрешување на кривичното дело, како и за условите, средствата и начините за нивно откривање и утврдување.⁵⁰¹

Разјаснувањето на кривичните дела поврзани со компјутерскиот криминалитет е понатаму се поврзано со:

- Конкретизирање на кривичниот настан од кого произлегува определен облик на компјутерски криминалитет;
- Дешифрирање на механизмот на настанување на кривичниот настан;
- Откривање на мотивот за извршување на делото;
- Волјата, свеста за извршување на кривичното дело како израз на субјективниот однос на сторителот кон делото;

⁵⁰¹ Белкин Р.С., Криминалистика: проблеми, тенденции, перспективи. Обшчаја и частни теории, стр. 220.

- Утврдување на штетата односно повреденото правно заштитено добро или интерес.

Овие елементи од криминалистичко-спознајниот систем, исполнети со плански спроведени најприкладни дејствија и нивни тактички начини и комбинации, ја надополнуваат сликата за оперативецот, односно за кривичниот предмет, така што е овозможено натамошно непречено одвивање на криминалистичкото и кривично – процесното постапување, заклучно со пресудувањето како завршен чин на спознајниот процес.⁵⁰²

Разјаснувањето на релевантните факти и околности, кое често е поврзано со натамошно откривање доказни информации, значи, да се утврдат (докажат) дека тие навистина постојат или постоеле во минатото на кривичното дело; дека во конкретен кривичен предмет тие имаат само едно значење; и дека се наоѓаат во некоја сосема одредена врска со други факти и околности во тој кривичен предмет. Разјаснувањето на кривичниот предмет конечна разврска добива на главниот претрес, кога судот со својата пресуда одлучува дали во тој кривичен предмет постоел само (неуспешен) процес на откривање или тој е крунисан со откритие, откриеност.⁵⁰³

5. Заклучок

Криминалитетот поврзан со информатичката технологија и нејзиниот непрестан развој доживува подем и завзема значајно место во вкупната маса на криминалитет во Република Македонија. Неговите манифестни облици претставуваат предизвик за денешната полиција која доколку сака да биде ефикасна мора да го следи темпото на научно – технолошкиот развој и неговата потенцијална злоупотреба за криминални цели.

Кривичните дела од областа на компјутерскиот криминалитет претставуваат посебна групација на дела со исти или слични криминалистички карактеристики (начин на извршување, криминална техника и тактика, мотиви, личност на сторител, оштетен итн.).

Во Република Македонија покрај класичните оперативно – тактички мерки и дејствија, во борбата против овој криминалитет посебно место имаат и новите елементи во структурата на оперативната дејност: криминалистичкото разузнавање, создавање на национална база на податоци, посебните истражни мерки, научните сознанија итн.

⁵⁰² Ангелески М., сп. труд, стр. 203.

⁵⁰³ Водинелиќ В., Што е откривање, а што разјаснување на кривичното дело и разоткривање на сторителот, Прирачник, 1/1990, Загреб, стр. 18-19.

Со цел јакнење на превентивно – репресивните капацитети на надлежните институции навремено откривање на оваа групација на кривични дела, неопходно е во моделот на полициско постапување фокусот да биде свртен кон следните прашања:

- Проучување на каузалноста и каузалните врски за појава на кривичните дела од областа на компјутерскиот криминалитет, како и нивната меѓузависност од други појави или настани;
- Развивање на оперативната дејност во зависност од криминалистичките карактеристики на кривичните дела од областа на компјутерскиот криминалитет;
- Потпирање врз достигнувањата на криминалистичката прогноза (предвидување на нови појавни облици, идните сторители и планирање на оперативната дејност;
- Примена на достигнувањата од криминалистичката географија, заради градење на оптимален модел на организација на полицијата и
- Подигнување на нивото на професионализација на полициската организација со јакнење на капацитети кои се однесуваат на образовното ниво, континуирана едукација и криминалистичка национална инфраструктура.

5. Користена литература

1. Ангелески М., Криминалистика, НИО "Студентски збор", Скопје, 1993 година.
2. Ангелески М., Криминалистичка тактика, Универзитет "Св. Кирил и Методиј" - Скопје, 2003 година.
3. Белкин Р.С., Криминалистика: проблеми, тенденции, перспективи. Обшчаја и частни теории, Москва, 1987 година.
4. Водинелиќ В., Маркс и криминологија, Архив за правне и друштвене науке, 1/1974, Београд, 1974 година.
5. Водинелиќ В., Криминалистичка тактика I, Скопје, 1995 година, стр. 126.
6. Водинелиќ В., Што е откривање, а што разјаснување на кривичното дело и разоткривање на сторителот, Прирачник, 1/1990, Загреб.
7. Козарев А., Зборник на трудови од V Научен собир: Денови на безбедност – Развој на системот за безбедност и заштита на корпорациите, Универзитет Синергија, Факултет за безбедност и заштита, Бања Лука, 2011 година.
8. Стојановски Д., Кривичноправната заштита на компјутерските системи во Република Македонија во периодот на транзиција, Зборник на трудови Комуникации – медиуми – македонска транзиција, ЕУРМ, Скопје, 2006 година.
9. Кривичен законик, "Службен весник на РМ" бр. 7/2008 година.

**ПРИВАТНАТА БЕЗБЕДНОСТ ВО РЕПУБЛИКА МАКЕДОНИЈА
ОД АСПЕКТ НА НЕЈЗИНА ИМПЛЕМЕНТАЦИЈА ВО
ГРАДОТ РАДОВИШ**

Јован Стојановски, криминалист, ЕУРМ, Скопје

Апстракт: Последните две децении во развојот на демократијата во нашата држава се случуваат значајни и коренити реформи на целокупниот општествено – економски и политички систем. Од тој аспект неминовно беше да се реформира и унапреди и самиот безбедносен систем како од аспект на ниво на државни органи така и во поглед на приватната, лична безбедност на граѓаните, која е загарантирана со Уставот на РМ. Во Уставот на Република Македонија од 1991 година, формално се воспоставени основните принципи на демократијата чишто зародишни елементи беа под силно влијание на транзиционите препреки и проблеми.

Приватната безбедност подразбира обезбедувањето на лица и имот и таа е дејност од јавен интерес. Приватната безбедност е гарантирана со закон и во уставот на Република Македонија. Таа се постигнува и спроведува преку правни лица кои имаат дозвола за обезбедување лица и имот и кои можат да преземаат мерки и активности заради спречување и откривање на штетни појави и противправни дејствија кои ги загрозуваат телесниот интегритет и достоинството на личноста и имотот што се обезбедува. За извршување на овие активности се применуваат оперативни методи и средства кои со закон се дозволени или за чија примена врз основа на посебни прописи и правилници се овластени тие или само надлежни државни органи.

Клучни зборови: реформи, безбедност, лична заштита, активности, прописи

PRIVATE SECURITY IN MACEDONIA FROM ASPECT OF ITS IMPLEMENTATION IN RADOVISH CITY

Jovan Stojanovski, criminal, EURM, Skopje, R. Macedonia

Abstract: The last two decades in the development of democracy in our country, occur significant and fundamental reform of the entire socio - economic and political system.

From that point it was unavoidable to reform and improve the security system and taking into consideration the level of state authorities and in terms of private, personal security of citizens, which is guaranteed by the constitution.

The Constitution of the Republic of Macedonia in 1991, formally established the basic principles of democracy whose elements were strongly influenced by the transitional difficulties and problems.

Private security means security of persons and property, and it is an activity of public interest.

Private security is guaranteed by law and the Constitution of the Republic of Macedonia.

It is achieved and implemented by entities that are licensed to provide persons and property, and which can undertake activities for the prevention and detection of harmful phenomena and illegal actions that endanger the physical integrity and dignity of the person and property is protected. To perform these actions apply operational methods and means permitted by law or the application based on the specific rules and regulations authorized them or just competent authorities.

Keywords: Reform, Security, Personal care, Activities, Regulations

1. ВОВЕД

1.1 Модел на приватниот сектор за безбедност во Република Македонија

Приватниот сектор за безбедност се појавува во услови на промовирана државна акција за реформа на целокупниот сектор за безбедност, а во контекст на вкупната општествена реформа на новата македонска држава. Почетните нукулци се поврзуваат со појавата на првите

агенции за обезбедување на имот и лица кои од страна на експертската и стручна јавност беа перцепирани и оценети со негативни тонови, поради следните причини:

- 1.евидентно партиско влијание врз сопственичкиот карактер на првите агенции за обезбедување на лица и имот, така што јавна тајна е дека секоја политичка партија во Република Македонија има своја агенција;
- 2.офанзивата на агенциите за обезбедување врз стопанските субјекти, кое е евидентно во период кога политичката партија која е на власт ја форсира агенцијата која е нејзин приверзок;
- 3.постоечкиот судир помеѓу припадниците на агенциите за обезбедување и полицијата;
- 4.недоволна отчетност и одговорност во функционирањето на агенциите за обезбедување;
- 5.недоволна развиеност на детективската дејност во Република Македонија.

Агенциите за обезбедување на лица и имот, претставуваат правни субјекти кои се вклучени во вршење на еден дел од приватната дејност, т.е. во обезбедување лица и имот во вид на давање на услуги е вршење на дејност на приватна заштита како физичко и техничко обезбедување лица и имот од страна на правно лице кое има извршено упис во Централниот регистар на Република Македонија.

Детективската дејност е сеуште во почетна фаза поради отежната процедура за добивање на лиценца како од финансиски, така и од суштински карактер.

Секторот за приватна безбедност како „потсистем од Националниот безбедносен систем на Република Македонија го сочинуваат:

- Правните норми и правила со кои се уредуваат односите во оваа сфера (Одредби од Уставот на РМ, Законот за внатрешни работи, Законот за полиција, Законот за обезбедување на лица и имот,⁵⁰⁴ Законот за детективска дејност⁵⁰⁵ и други подзаконски акти);
- Институциите кои се регистрирани за вршење на таква дејност:
 - (а) Агенции за обезбедување лица и имот кои даваат услуги на други субјекти;
 - (б) Лица со лиценци за вршење детективска дејност и
 - (в) Служби за обезбедување кои ги формираат поголемите стопански организации за свои потреби и

⁵⁰⁴Законот за обезбедување на лица и имот, „Службен весник на РМ”, бр. 80/99.

⁵⁰⁵ Закон за детективска дејност, „Службен весник на РМ”, бр. 80/99.

Кон оваа структура на приватната безбедност, ги вбројуваме и приватните компании во Република Македонија кои се занимаваат со увоз, извоз, продажба на оружје, муниција и воена опрема.

1.2 Ниво на развој на приватниот сектор за безбедност во рм

Приватниот сектор за безбедност во Република Македонија се појави и се развива во услови на создавање на нова демократска држава која како свои стратешки приоритети ги постави – евроатлантската интергација. Тоа беше период на големи реформи на концептот за општествено – политичко уредување, со имплементација на нов каталог на уставни вредности на општествениот поредок. Брановите од процесот на реформа на безбедносниот сектор во земјите од Западниот Балкан со сета своја сила ја заплиснаа и Република Македонија. Покрај базичните термилошки промени (милиција-полиција, државна безбедност – безбедност, контраразузнавање, разузнавање) кои има за цел да покажат дека се напуштаат реликтите од минатиот, еднoпартиски и тоталитарен систем, се остварија и значајни, суштински промени во функционирањето на безбедносниот сектор во целина. Институционалниот пристап применет во процесот на реформи се рефлектира низ јасната дистинкција помеѓу јавниот и приватниот сегмент на безбедноста, кои понатаму се диференцираа низ бројни владини тела (Управа за спречување перење пари и финансирање на тероризам, Управа за финансиска полиција итн.), но и приватни безбедносни трговски друштва (Агенции за обезбедување на лица и имот, детективски агенции) кои беа во зачеток, за разлика од нивната долгогодишна традиција во развиените демократии.

Почетните нукулци се поврзуваат со појавата на првите агенции за обезбедување на имот и лица кои од страна на експертската и стручна јавност беа перцепирани и оценети со негативни тонови, поради следните причини:

- 1.евидентно партиско влијание врз сопственичкиот карактер на првите агенции за обезбедување на лица и имот, така што јавна тајна е дека секоја политичка партија во Република Македонија има своја агенција;
- 2.офанзивата на агенциите за обезбедување врз стопанските субјекти, кое е евидентно во период кога политичката партија која е на власт ја форсира агенцијата која е нејзин приверзок;
- 3.постоечкиот судир помеѓу припадниците на агенциите за обезбедување и полицијата;
- 4.недоволна отчетност и одговорност во функционирањето на агенциите за обезбедување;
- 5.недоволна развиеност на детективската дејност во Република Македонија.

Приватната дејност во областа на безбедноста во Република Македонија е во ситуација на постојан развој и има тренд на брз подем во поглед на примена на современи методи, техники и искуства од развиените земји во овој поглед.

Во тој развоен пат актуелен за идниот правец на развој претставува новиот - предлог законот за приватна безбедност. Значи, со новиот концепт се напушта традиционалниот поим – обезбедување на лица и имот и се воведуваат нови категории и поими како што се:

1. **„Обезбедување лица и имот во вид на давање на услуги“** е вршење на дејност на приватна заштита како физичко и техничко обезбедување лица и имот од страна на правно лице кое има извршено упис во Централниот регистар на Република Македонија и има добиено дозвола за обезбедување во вид на давање на услуги;

2. **„Обезбедување лица и имот за свои потреби“** е обезбедување на правно лице заради заштита на неговиот имот и на лицата кои се наоѓаат во него, што се врши од страна на работници за обезбедување лица и имот кои имаат засновано работен однос во правното лице што се обезбедува;

3. **„Физичко обезбедување“** е обезбедување на лица (живот, телесен интегритет) кое се врши заради нивна лична заштита и обезбедување на имот од пристап на неповикани лица, уништување, оштетување, противправно одземање и други форми на штетни дејствија, што се врши од страна на работници за обезбедување лица и имот.

4. **„Техничко обезбедување“** е обезбедување лица и имот со примена на технички средства и уреди, нивно проектирање, инсталирање и одржување;

5. **„Телесна заштита“** е физичко обезбедување со кое непосредно се обезбедуваат лица и имот од страна на работници на обезбедување лица и имот;

6. **„Мониторинг обезбедување“** е физичко обезбедување што се врши како постојан физички надзор над вградени технички системи и уреди за обезбедување лица и имот и телекомуникациски пренос на алармни сигнали во центар за обезбедување и надзор;

7. **„Мониторинг-патролно обезбедување“** е физичко обезбедување лица и имот со постојан физички надзор над вградени технички системи и уреди за обезбедување лица и имот и телекомуникациски пренос на алармни сигнали во центар за обезбедување и надзор и ангажирање на работници за обезбедување лица и имот и употреба на возила за обезбедување заради спречување на штетни дејствија над лицата и имотот што се обезбедуваат и обезбедување лица и имот по пристигнат алармен сигнал од центар за обезбедување и надзор;

8. **„Обезбедување на транспорт и пренос на пари и други вредносни пратки“** е физичко обезбедување на превоз и пренос на пари, злато, скапоцени камења, уметнички дела, хартии од вредност и на други

вредносни пратки со работници за обезбедување лица и имот и посебни возила;

9. „Обезбедување на јавни собири и на други приредби“ е физичко обезбедување со работници на обезбедување лица и имот и со употреба на технички средства заради одржување на јавниот ред на јавни собири, спортски натпревари, културни, забавни, верски, хуманитарни, социјални, политички, економски и други приредби;

Spored analizite napraveni vo 2011god.vo vrska so privatnoto obezbeduvawe vo Republika Makedonija, dobieni se slednite rezultati:

- Vкупно 1.192 nadzori se izvr{eni kaj правните лица od koi kaj 710 so Agencii za obezbeduvawe , a kaj 482 firmi обезбедувањето се врши од сопствено вработени лица.
- Isto taka se izvr{eni i 226 nadzori kaj fizi~ki лица

1.3 Приватни агенции за обезбедување

Како носители на приватното обезбедување на нашата држава се приватните агенции за обезбедување кои во новиот систем на приватна безбедност опфаќаат:

- **Физичко обезбедување лица и имот**
- **Телесна заштита**
- **Мониторинг-патролно и мониторинг обезбедување (Центар за обезбедување и надзор)**

Правно лице кое врши мониторинг обезбедување лица и имот воспоставува центар за обезбедување и надзор.

Центарот за обезбедување и надзор е посебна просторија опремена со технички уреди за автоматски прием и обработка на алармни сигнали и други информации кои пристигнуваат од уреди и инсталации во објекти или возила инсталирани за таа намена.

Центарот за обезбедување и надзор задолжително има дежурство од 24 часа.

По пристигнат алармен сигнал во центарот за обезбедување и надзор правното лице кое врши обезбедување лица и имот во вид на давање услуги мора да ангажира патрола за обезбедување.

➤ Патрола за обезбедување

Патролата за обезбедување се користи превентивно, заради спречување на штетни дејствија над лицата и имотот што се обезбедуваат, како и заради

интервенција по пристигнат алрмен сигнал од центар за обезбедување и надзор.

Патролата е составена од едно возило и работник за обезбедување.

- **Обезбедување на транспорт и пренос на пари и други вредносни пратки**
- **Обезбедување на пренос на пари и други вредносни пратки, без возило**

Правно лице кое врши обезбедување лица и имот може да врши обезбедување на пренос на пари и други вредносни пратки што се пренесуваат пешки, без возило, доколку поседува сигурносен куфер чија конструкција е така изработена да може да спречи насилно отворање и отуѓување на содржината, а обидот за насилно отворање да го алармира или дојави со звучен, светлосен или друг сигнал.

Работите на обезбедувањето ги вршат најмалку двајца работници за обезбедување со заштитен прслук, од кои најмалку еден е вооружен со соодветно огнено оружје и е опремен со мобилен телефон или со систем на преносни радио врски за свои потреби.

Сигурносниот куфер во кој се пренесуваат пари или други вредносни пратки не смее да биде механички врзан за лицето кое го носи.

Обезбедување на јавни собири и други приредби

Правно лице кое врши обезбедување лица и имот во вид на давање на услуги може да врши работи на одржување на јавниот ред на јавни собири, спортски натпревари, културни, забавни, верски, хуманитарни, социјални, политички, економски и други приредби со работници за обезбедување и со употреба на технички средства и уреди во согласност со прописите за јавни собири и спречување на насилство на спортски натпревари.

Работниците за обезбедување носат работна облека и имаат на себе прслуци со светлоодбојни ленти на кои има натпис „Обезбедување“ и во текот на вршењето на работите на одржување на јавниот ред работниците за обезбедување не смеат да регулираат сообраќај.

- **Техничко обезбедување лица и имот**

Техничко обезбедување лица и имот се врши со употреба на технички средства и уреди заради спречување на противправни дејствија насочени кон лица и имот, а особено за заштита од:

1. недозволен пристап во објекти и простории што се обезбедуваат;

2. неовластено користење и отуѓување на предмети што се обезбедуваат;
3. неовластено внесување на огнено оружје, експлозивни, радиоактивни, запаливи и отровни материи;
4. провалување, диверзија или насилен напад на објектот што се обезбедува;
5. неовластен пристап до податоци и документација;
6. напад на возила за транспорт на пари и други вредносни пратки и
7. напад на работници за обезбедување кои вршат пренос на пари и други вредносни пратки.

1.4 Заштита на приватноста и известување за вршење видео надзор

Техничките средства и уреди не може да се користат на начин на кој надзор од објектот што се обезбедува или надзор од границата на просторот што се обезбедува се нарушува приватноста на други лица.

Кога обезбедувањето на одреден објект или просторија кои се користат за јавна употреба се врши со технички средства и уреди за видео надзор, правното лице кое го врши обезбедувањето е должно на видливо место да истакне известување за тоа дека се врши видео надзор, согласно прописите за заштита на личните податоци.

Овој безбедносен потсистем гледан и анализиран од аспект на вкупната безбедност треба да се сфати и да се разбере како дел од целината на единствениот безбедносниот систем во Република Македонија.

Овластените фирми и поединци кои даваат услуги за обезбедување имаат основа на договор склучен помеѓу барателот на услугите и давателот на услугите. Обезбедувањето се однесува само на имотот на власникот, односно обезбедуваното лице.

Со тоа тие се ограничени просторно и по конкретни лица, а немаат право, должност и одговорност да превземаат мерки за обезбедување на простор на кој нема имот од барателот на услугата. Тие го сочинуваат подсистемот за приватна безбедност во државата. Со тоа се зголемува степенот на безбедност и заштита на тие вредности.

Постоењето на јавен (државен) сектор за безбедност и приватни институции и поединци за обезбедување на лица и имот, во поглед на нивните надлежности, овластувања и одговорности постојат бројни потешкотии во практичната работа. Тие потешкотии би требало да се откриваат, да се следат и континуирано да се решаваат преку упатства, налози или измени и дополнувања на правните норми со кои се нормирани таквите прашања.

2.0 Имплементација на приватната безбедност во општина Радовиш

Denes na teritorijata na Opština Radoviš se nema registrirano nitu edna Agencija za obezbeduvawe na imot i lica . Obezbeduvaweto se vrši od strana na Agencii registrirani vo drugi Opštini , a koi imaat područnici vo Radoviš , kako što se Agenciите **НИКОБ, SGS i SECURICOM**

Edna od najgolemite kompanii vo Radoviš što vrši obezbeduvawe e фирмата НИКОБ и тие го обезбедуваат pudnikot ВУ^ИМ. Ovde se vrši fizičko i monitoring - patrolno obezbeduvawe.

Na ista način od НИКОБ се обезбедуваат i фирмите Јака табак i T-mobile

Kaj desetina privatni pravni lica, kako što se Avtoservis-KITKA; Makom Maja - magacin; Jovan petrol-benzinska pumpa; Medika Vet- veterinarska stanica ; Eko milk - mlekara; Alfa inžineri; Avtosigurnost - stanica za tehnički pregled i dr. postoi monitoring - patrolno obezbeduvawe i video nadzor od strana na НИКОБ. Kaj sekoe od ovie pravni lica na vlezot go ima postaveno znakot na НИКОБ, што е во согласност со постојниот Закон за обезбедување на имоти и лица.

Isto taka vo Radoviš ima i поголем број на помали фирми и слушбени канцеларии i privatni kuќi што се обезбедени od ova agencija so Monitoring - video nadzor .

Во двете основни улични i трите детски gradinki obezbeduvawe vrši преку agencijata SGS so monitoring - patrolno obezbeduvawe i video nadzor.

Ovaa Agencija isto taka vrši fizičko obezbeduvawe vo popladnevните i večernите часови po kafićite vo Radoviš i vo nekoj drugi ugostitelски objekti.

Agencijata SECURIKOM vrši fizičko i monitoring-patrolno obezbeduvawe vo Sobranieto na Opština Radoviš, a vo trite marketi na KIT - GO vrši video nadzor .

Ima повеќе pravni lica vo Radoviš koi imaat svoe sopstveno obezbeduvawe - nivni vraboteni koi imaat licenca za obezbeduvawe . Takov primer e zgradata na факултетите кои работат во состав на Универзитетот Гоце Делчев од Штип. Исто така ваков вид обезбедување имаат и Gimnazijata „Kosta Susinov“, Avtobuskata Stanica, Sportskata sala „25 Maj“, AD Goldmak ; Restorant Šampion; Фабриката за експлозиви „Detonit“ i.dr.

Ima slučaji koga isto lice obezbeduva eden do dva objekti koi se locirani eden do drugi i taka vrši patrolirawe na dvata objekta. Takov eden slučaj e so правните lica: „ 22-ri Oktomvri“ i „Best-Fud“.

Pogolemite firmi, kako што се konfekciите, a isto taka i site filijali na banki што gi ima vo Radoviš imaat video nadzor. Potoa, skoro site prodani mesta (

marketi; butici; prodavnici za bela tehnika i dr.) imaat исто така сопствен video nadzor.

ЗАКЛУЧОК

Vrz osnova na ovie istra`uvawa mo`eme da zaklu~ime deka нивото на безбедност и имплементација на приватната безбедност на територијата на општина

радовиш е на средно ниво со можности за нејзино унапредување и тоа пред се во поглед на методите и анализите на сигурност, дообука на постојниот и усовршување на постојниот кадар. Техничките средства и електронските уреди се на добро ниво со висока доверливост и прецизност на регистрација и дојава.

Се javuva потреba od promena na postoe~kiot zakon za obezbeduvawe (Cl. vesnik na RM br.166 od 2012g), a istovremeno следејќи го trendot na postojnite promeni vo pravniot poredok na RM и Evropskoto zakonodavstvo.

Златко Ристов⁵⁰⁶

Откривање, разјаснување и спречување на кривичното дело "Кражба" на подрачјето на Радовиш

Апстракт: Имотниот криминалитет завзема посебно место во феноменологијата на кривични дела на подрачјето на Радовиш. Постојат повеќе ендогени и егзогени причини, поводи и фактори кои влијаат врз динамиката, структурата на кражбите како посебен облик на криминалитет. Полицијата делува на локално ниво во првентивно-репресивната борба против овој криминалитет. Се применуваат оперативно – тактички мерки и дејствија кои се наброени во основните акти за работење на министерството за внатрешни работи. Меѓутоа, покрај овој полициско истражувачки апарат, потребно е да се превземат и пошироки општествени активности во правец на градење на стратегија за намалување на учеството на кражбите во вкупниот криминалитет.

Клучни зборови: имотен криминалитет, кражба, полиција, превенција, репресија.

⁵⁰⁶ Студент на втор циклус на студии на Факултетот за детективи и криминалистика, ЕУРМ Скопје.

Detection, Disclosure and Prevention of Theft in Radovis Area

Abstract: Property crime occupies a special place in the phenomenology of crime in the area of Radovis. There are several endogenous and exogenous reasons, causes and factors that influence the dynamics, structure of theft as a distinct form of criminality. Police act locally in preventive-repressive combat this crime. Apply operational - tactical measures and actions that are listed in the basic regulations for the operation of the Ministry of Interior. However, despite this police research apparatus, it is necessary to undertake and broader social activities towards building a strategy to reduce the share of the total theft crime.

Key words: property crime, theft, police, prevention, repression.

Вовед

Имотниот криминалитет е посебно интересен за криминалистичката теорија затоа што за истиот постои едно значајно обележје, а тоа е неговата зачестеност, постојаност во сторувањето и динамика која добива на интензитет во транзиционите општества какво што е македонското. Имено, главна негативна тенденција во создавањето на новите демократии е токму процесот на приватизација на поранешните индустриски капацитети кои во основа беа извор на егзистенција на луѓето и благосостојба воопшто. Меѓутоа, криминалната приватизација имаше за последица осиромашување на граѓаните, безработица, промена на системот на вредности и сето тоа заедно имаше свои реперкусии на полето на криминалитетот. Годвин наведува две главни причини за имотните деликти (особено кражбите и измамите). Тоа се: а) крајното сиромаштво кое неизбежно води кон пораст на криминалитетот, б) тој контраст уште повеќе се зголемува со раскалашеноста на богатите, така што оние кои се економски слаби уште посилено ја чувствуваат сета бедотија на својата положба.⁵⁰⁷

Имотниот криминалитет претставува научен интерес на повеќе научни дисциплини и тоа: а. кривичното право кое ги дефинира основните кривично – правни елементи кои го сочинуваат категоријалниот систем на кривичните дела од областа на имотниот криминалитет: дејствие на извршување, вина, субјективен однос на сторителот кон делото, последица и противправност; б. криминологијата навлегува во етиолошките и феноменолошките обележја на имотниот криминалитет, со што придонесува за негова успешна превенција, криминалистиката ги разработува моделите на откривање, разјаснување и спречување на имотните деликти и други.

⁵⁰⁷ Сулејманов З., Македонска криминологија, Графохартија, Скопје, 2000 одина, стр. 479.

Посебна важност претставува прашањето за неговото навремено откривање за што е потребно осовременување на традиционалните криминалистички методи, практично искуство, или накратко кажано унапредување на постоечката тактика, техника и методика во превентивно – репресивното постапување.

Притоа, потребно е да се почитуваат специфичностите кои ги има моделот на откривање, разјаснување и превенирање на имотните деликти, во однос на останатите кривични дела, заради што евентуални клишеа и субјективности може да влијаат во негативен правец на водењето на оперативната дејност. Така на пример, покрај општите, универзални карактеристики, постојат значајни разлики кај методиката на откривање, истражување и разјаснување на цепни кражби од тешките кражби. Оттаму, е сосема "логично прво да се изложуваат општите правила и работни методи, а потоа посебностите. Всушност во практиката, секоја извршена оперативно – тактичка мерка, истражни и други дејствија значат вешто поврзување, создавање на една одливка во примената на сите тие сознанија, искуства и емпириски правила. Покрај тоа, треба да се има предвид дека во методиката на поодделен вид на кривично дело доаѓа да израз целосната и сестрана примена не само на учењето на криминалистичката тактика и техника, туку и на судската медицина, кривичната психологија и криминалната психопатологија."⁵⁰⁸

2.Кривично правен аспект на кривичното дело кражба

Кривично – правниот аспект на кривичното дело кражба се однесува на видовите кои се карактеристични за овој вид на имотен криминалитет. Така, во зависност од намерата на сторителот, разликуваме дела што се вршат со намера за прибавување противправна имотна корист за себе или за друг и дела што се вршат без таква намера – 247-252. Во зависност од тоа, дали со казненото дело само се оштетува (намалува) имотот на друг, или со тоа истовремено се зголемува имотот на сторителот, можеме да разликуваме дела на оштетување на друг и дела на зголемување на имотот на сторителот (или трето лице) – 242-245. Според објектот на напад се врши следнава поделба: дела против сопственоста врз подвижни предмети (против подвижен имот) и дела против имотот воопшто, имотните права и интереси.⁵⁰⁹

Овие дела во основа се умислени, додека во однос на субјективниот однос на сторителот кон делото потребно е да постои посебна намера како елемент на забранетоста. Во однос на иницијативата за кривичен прогон за

⁵⁰⁸ Водинелиќ В., Криминалистичка тактика, Скопје, 1995 година, стр. 9-10.

⁵⁰⁹ Камбовски В., Казнено право – посебен дел, Скопје, 2003 година, стр. 295-296.

одделни дела таа се презема со приватна тужба, додека зе други со предлог на оштетениот.

Кривичното дело кражба спаѓа во Глава 25 – Кривични дела против имотот, конкретно во член 235: (1) Тој што од друг ќе одземе туѓ подвижен предмет со намера противправно да го присвои, ќе се казни со парична казна или со затвор до три години. (2) Ако вредноста на украдениот предмет е помала и сторителот одел кон тоа да присвои предмет од таква вредност, ќе се казни со парична казна или со затвор до една година. (3) Со казната од ставот (1) на овој член ќе се казни и сторителот што ќе одземе од туѓа шума дрвја чие количество е поголемо од еден кубен метар со намера за противправно присвојување. (4) Обидот од ставовите (1), (2) и (3) на овој член е казнив. (5) Гонењето за делото од ставот (2) на овој член се презема по приватна тужба.

Дејствието на извршување се состои во одземање како акт со кој се прекинува нечија фактичка власт. Притоа, владејачка е теоријата на апрехензија: дејствието на извршување на кражбата се состои во прекинување на фактичката власт на поранешниот владетел и засновање нова фактичка власт; одземањето е довршено со засновањето нова фактичка власт.⁵¹⁰ Објект на дејствието е туѓ подвижен предмет, додека умислата кај овие дела содржи свест дека се прекинува нечија фактичка власт врз подвижен предмет што не му припаѓа на сторителот. Намерата на сторителот е следен кумулативен услов. Со тоа субјективната страна на делото е формулирана така што секогаш треба да ја опфати и вредноста на украдените предмети, односно ситно дело кражба постои само ако сторителот знае дека одзема предмети од помала вредност. Со други зборови, секогаш треба да постои директна умисла за одземање на предмети од помала вредност.⁵¹¹

Покрај кривичното дело кражба во групацијата на имотниот криминалитет влегуваат и следните кривични дела: тешка кражба (член 236), кое се појавува во следните манифестни облици: 1) со кршење или провалување во затворени простории, со совладување препреки или на друг начин совладување поголеми пречки, 2) од страна на повеќе лица здружени заради вршење кражба, 3) на дрзок начин, 4) од страна на лице кое кај себе имало некакво оружје или опасно орудие заради напад или одбрана, 5) за време на пожар, поплава или слична несреќа и 6) со искористување на немоќта или несреќата на друг; разбојништво (член 234), кое се врши со употреба на сила или закана дека непосредно ќе се нападне врз животот или телото на друг и ќе одземе туѓ подвижен предмет со намера противправно да го присвои; разбојничка кражба (член 238) постои кога тој што, затечен во кражба, ќе употреби сила или закана дека непосредно ќе нападне врз животот или телото на друг со намера украдениот предмет да го задржи.

⁵¹⁰ Таховиќ Ј., Коментар кривичног закона, Београд, 1962 година, стр. 322.

⁵¹¹ Златариќ Б, Кривични законик у практичној примени, II, Загреб, 1966 година, стр. 455.

Кривичното дело кражба го вршат пригодни и професионални сторители. Пригодните сторители кражбата ја вршат само во одредени прилики или пригоди и моментно претставуваат сторител на кривично дело, затоа што кражбата не е нивен постојан извор на приход, иако секогаш постои можноста и тие со тек на времето да станат професионалци. Кај професионалните сторители кривичното дело кражба (или крадци по занимање) им е занимање и главен извор на приход од кој живеат. Тие најчесто вршат цепни и тешки кражби. Освен поделбата на кражбите во кривично – правна смисла, криминалистичката методика извршила и адекватна поделба на обичните кражби според местото на извршување, видот на предмет кој се одзема и присвојува и вредноста на противправно присвоената имотна корист. Најкарактеристични се следните облици: цепни кражби, кражби по трговски дукани, кражби по домови и интернати, кражби од станови, хотелски кражби, кражби по кампови, кражби во средства за јавен сообраќај, кражби на велосипеди, кражби при полово општење, селски кражби и друго.⁵¹²

Во Република Македонија, јадрото на општиот криминал го сочинуваат кривичните дела против имотот, а меѓу нив најзастапени се тешките кражби, кражбите и разбојништвата. Во периодот од 2001 до 2010 година, освен во 2005 година, бројот на тешките кражби е во постојан пораст, додека имотните деликти проследени со насилство, односно разбојништвата до 2004 година бележат пораст кој својот максимум го достигнува во 1004 година кога се регистрирани 758 разбојништва, во 2005 година е прекинат овој негативен тренд со намалување од 12% кое продолжува и во 2006 година, а во наредните години состојбата е променлива и се карактеризира со благо намалување или зголемување на овие дела.⁵¹³

3.Оперативно тактички мерки и активности кои се преземаат за откривање на имотниот криминалитет

Откривањето на имотните деликти е поврзано со постоење на основни на сомневање односно индикации, кои како почетни сигнали упатуваат на потенцијалниот сторител. Затоа, при постоење на основни на сомневање дека е извршена кражба, полицијата презема потребни мерки во правец на:

- Пронаоѓање на сторителот на кражбата, сторителот или соучесникот да се не сокријат или побегнат;

⁵¹² Бошковиќ М., Основи на криминалистика, УСЕС, Нови Сад, 2009 година, стр. 191-192.

⁵¹³ <http://www.mvr.gov.mk/DesktopDefault.aspx?tabindex=0&tabid=394> (16.04.2013)

- Откривање и обезбедување на траги од извршената кражба и предметите кои може да послужат како доказ во кривичната постапка (*corpora delicti*) и
- Собирање на информации кои може да бидат од корист за понатамошно водење на постапката.

За да се утврди постоење на основи на сомневање (што претставува фундамент за иницирање на криминалистичка контрола), дека е извршена кражба, потребно е да бидат познати одредени релевантни факти и податоци врз основа на кои сериозно може да се претпостави дека истата е извршена. Претпоставките кои укажуваат дека кривичниот настан е реален резултат на кривично дело кражба треба да се засновуваат врз докажен материјал за неговата вистинитост (со директни докази или индиции).

Без оглед на начинот на дознавање за криминалниот настан (дело на кражба) полицијата пристапува кон негова анализа, проверување и оценување од аспект дали е потребно итно да се преземаат оперативно – тактички или криминалистичко – технички мерки или пак истражни дејствија за кои се известува надлежниот истражен судија и јавен обвинител. Основно проверување на добиените основи за сомневање и елементи за настанот се врши со излегување на лице место – упатување на овластени службени лица на местото на извршување на кражбата, заради обезбедување на лице место и извршување проценка кои мерки и дејствија треба да се преземат со цел документирање на настанот, пронаоѓање и обезбедување на трагите на кривичното дело и предметите што можат да послужат како доказ. Исто така, може да се врши и прибирање на известувања од граѓани кои можат да дадат известување за кражбата.

Доколку се утврди постоење на основи на сомневање дека е извршена кражба и дека за утврдување на фактичката состојба мора да се врши увид, вештачење или сослушување на лицата на самото место на настанот, а е веројатно дека нивното сослушување подоцна не би можело да се изврши или би ја одложило постапката или ќе предизвика други потешкотии, полициските службеници го известуваат истражниот судија и јавниот обвинител. За применото почетно сознание дека е извршена кражба, за излегувањето на местото на настанот и за известувањето на истражниот судија и јавниот обвинител, полициските службеници составуваат службена белешка.

Полициските службеници ги применуваат следните овластувања во постапката на откривање на кривичното дело кражба и нејзиниот сторител или соучесник:

- Обезбедување на местото на настанот и вршење на увид: се обезбедува местото на кое можат да се најдат траги кои можат да помогнат во расветлувањето на кражбата;
- Вештачење: само во случај кога истражниот судија кој бил известен не е во можност веднаш да дојде на местото или ако

самиот им препушти вршење на истражни дејствија на полициските службеници;

- Проверка и утврдување на идентитет на лица и предмети;
- Повикување;
- Приведување;
- Задржување;
- Потрага по лица и предмети
- Привремено одземање на предмети и други.

Понатаму, криминалистичката откривачка дејност "продолжува со истражните дејствија (со вештачење, со претрес, со распрашување на обвинетиот, со сослушување на оштетениот и сведокот итн.), но веќе сега на поцврста основа бидејќи истражниот судија, продолжувајќи го продорот во непознатото, поаѓа од одреден квантитет и квалитет на фактички информации за кривичниот настан, односно за делото и за предизвикувачот односно за сторителот (всушност, дека обвинетиот е сторител). Негова несомнена задача е да не остане на ниво на тие информации, туку нив да ги провери, но и понатаму да открива доказни информации, создавајќи доказна зграда токму со единството на истражните дејствија кои имаат истовремено откривачка (хеуристичка) и утврдувачка димензија."⁵¹⁴

4.Разјаснување на кривичното дело кражба

Расветлувањето (разјаснувањето, утврдувањето) често пати не е возможно без понатамошно откривање на доказните информации. Разоткривањето (разобличувањето) на осомничениот претставува откривање на факти преку оперативно – тактичката дејност и со поднесување на пријава на ниво на основано сомнение, што зборува дека одредено физичко лице (идентитетот може да биде лажен или, пак, непознат), кое според возраст може да биде казнувано и е пресметливо, е веројатниот сторител на кривичното дело, со што се овозможува поведување на истрага против тоа лице. Разоткривањето на обвинетиот го врши истражниот судија преку истражни дејствија (откривачки и утврдувачки заедно), а натамошното разоткривање на обвинетиот му припаѓа на обвинителот со обвинениот и на процесната борба во текот на главниот претрес.⁵¹⁵

Во Министерството за внатрешни работи за објаснување на процесот на разјаснување на кривично дело се оперира со терминот реализирани кривични дела, под што се подразбира дека постои конкретно лице или лица сторители на кривично дело кражба против кое/кои е поднесена кривична пријава и отпочната истражна постапка пред истражен судија. Статистиката

⁵¹⁴ Водинелиќ В., Криминалистичка тактика I, Скопје, 1995 година, стр. 141.

⁵¹⁵ Водинелиќ В., сп. труд, стр. 176.

на МВР која е користена во трудот ни овозможи да ја добиеме следната перцепција за ефикасност во разјаснувањето на кривичните дела на ниво на Републиката во периодот 2001-2010 година: од извршени 235703 кривични дела вкупно разјаснети се 135186 дела, или процентот на расветлени кривични дела изнесува 57,3%. Со оглед на фактот дека подрачјето на Радовиш припаѓа во СВР Струмица, посебно е анализирана ефикасноста и на целокупното подрачје, при што од вкупно извршени 13764 кривични дела, реализирани се 9472, или процентот на расветлени кривични дела изнесува 68,8% (Табела 1).

ДВИЖЕЊЕТО НА КРИМИНАЛОТ ВО РЕПУБЛИКА МАКЕДОНИЈА ВО ПЕРИОДОТ 2001 - 2010 ГОДИНА⁵¹⁶

	2001		2002		2003		2004	
	ВК. КР. ДЕЛ А	РЕА Л. КР. ДЕЛ А	ВК. КР. ДЕЛ А	РЕА Л. КР. ДЕЛ А	ВК. КР. ДЕЛ А	РЕА Л. КР. ДЕЛ А	ВК. КР. ДЕЛ А	РЕА Л. КР. ДЕЛ А
ВКУПНО	171 39	1041 0	183 08	1069 6	225 47	1412 3	226 63	1314 8
СВР СТРУМИ ЦА	100 5	666	938	679	145 8	1254	979	771

	20 05		20 06		20 07		20 08		20 09		20 10	
	В К. К Р. Д	РЕ А Л. КР Д	В К. К Р. Д	РЕ А Л. КР Д	В К. К Р. Д	РЕ А Л. КР Д	В К. К Р. Д	РЕ А Л. КР Д	В К. К Р. Д	РЕ А Л. КР Д	В К. К Р. Д	РЕ А Л. КР Д

⁵¹⁶ <http://www.mvr.gov.mk/DesktopDefault.aspx?tabindex=0&tabid=393> (16.04.2013).

ВКУ ПНО	22	13	22	12	26	14	28	15	27	15	28	14
	63	87	02	88	22	70	32	69	33	12	48	54
	4	0	4	1	4	0	7	0	0	8	9	0
СВР СТР УМИ ЦА	10	81	10	73	15	10	15	96	20	12	21	12
	33	7	90	5	05	10	61	5	26	85	93	90

Табела бр. 1

Заради добивање на попрецизни сознанија за состојбите со динамиката, откривањето и разјаснувањето на кривичните дела крајби на подрачјето на Радовиш, извршено е истражување на податоците кои се однесуваат на оваа проблематика (добиеени од СВР Струмица), при што може да се наведат следните заклучоци: во периодот од 01.01.2012 година до 31.12.2012 година според **член 235 став 1** од КЗ на РМ на подрачјето на ПС Радовиш по евидентирани се вкупно 63 дела на кражба. Од нив со познат сторител 9 дела, додека со непознат сторител 54 дела. Местото на извршување е разновидни и ја има следната структура: 10 к.д. во куќи-станови; 2 к.д. во продавници-супермаркети; 5 к.д. во моторни возила; 4 к.д. во двор, а по едно во викендица, магазин-склад, подрум и 39 останати места. Модусот операнди е исклучително во згодна прилика - отсуство на сопственици (незаштитени необезбедени објекти). Најчести извршители се припадници на машкиот пол и тоа од Ромска и Македонска националност. Висината на материјалната штета се движи од 18.000.00 до 50.000.00 денари, а во случај на кражба на електрична енергија материјална штета и до 502.339.00 денари. Расветлени се вкупно 30 дела.

Во периодот од 01.01.2012 година до 31.12.2012 година според **член 235 став 2** од КЗ на РМ на подрачјето на ПС Радовиш по евидентирани се вкупно 168 дела на кражба. Од нив со познат сторител 9 дела, додека со непознат сторител 54 дела. Модусот операнди е исклучително во згодна прилика - отсуство на сопственици; (незаштитени, необезбедени објекти). Најчести извршители се припадници на машкиот пол и тоа од Ромска и Македонска националност, додека процентот на повратници изнесува 60-70%. Висината на материјалната штета се движи од 500.00 до 10.000.00 денари. Расветлени се вкупно 85 дела.

Значи од вкупно 231 извршени кривични дела крајби на подрачјето на Радовиш, разјаснети се 115 или процентот на откривање и разјаснување изнесува 49,7%. Овој процент е помал во однос на вкупното реализираните/разјаснетите кривичните дела на ниво на нашата држава за 7,6%, а во однос на вкупната реализација на кривични дела на подрачјето на СВР Струмица, каде и што припаѓа ОВР Радовиш, тој процент е помал за 19,1%, што претставува значајно отскокнување во негативен правец.

5.Превенција кај имотниот криминалитет

Овластените службени лица заради спречување на вршење на кривични дела и на други општествено штетни однесувања, преземаат плански организирани мерки за осознавање на причините кои условуваат криминални и асоцијални однесувања. (општа превенција). Согледување на феноменолошките и манифестните облици на криминално однесување се врши преку нивно континуирано следење и анализирање со цел соодветно насочување на превентивната активност. Општата превентивна дејност се остварува преку:

- Квалитетно материјално документирање во врска со другите општествено штетни однесувања;
- Вклучување или иницирање заради преземање на заеднички превентивни активности со други институции или субјекти кои се надлежни за остварување на воспитно – образовни, социјално – хуманитарни, старателски и други слични цели;
- Соодветна јавна презентација на практични искуства во врска со успешно спроведени активности на превентивно организирање и настапување.

Превентивните активности кај имотниот криминалитет се наброени во член 155 од Правилникот за начинот на вршење на полициските работи и тие во прв ред опфаќаат:

- Совети преку средствата за јавно комуницирање, преку организирани разговори и слично, со цел укажување на граѓаните на пропустите кои ги чинат при преземање на мерки за заштита;
- Согледување за надворешното обезбедување на објектите од кражби и функционирањето на чуварско-стражарската служба, а за утврдените состојби во врска со тоа се иницираат активности за отстранување на недостатоците (примена на современи сигурносни и алармни уреди при заштита на објекти и имот од провални кражби);
- Формирање на посебни мобилни групи од полицајци (претежно во цивили) и од криминалистичката полиција кои можат да се јават и доброволно, со цел планирано по време и место преку мотопатроли и пешачки патроли, поврзани со средства за комуницирање, да вршат безбедносно покривање на локалитетите

каде се вршат или може да се очекува зачестено вршење на имотни деликти.⁵¹⁷

6.Заклучок

Кражбите како посебен облик на имотен деликт завземаат посебно место во вкупната маса на криминалитет на подрачјето на општина Радовиш, со следните феноменолошки карактеристики: се вршат во пригодни прилики, изврштелите се најчесто од машки пол, постои висок степен на рецидивизам и на самиот почеток на нивното извршување најголем дел од нив се извршени од непознат сторител.

Во однос на откривањето и разјаснувањето на кривичното дело кражба како доминантно во групација на кривични дела против имотот, добиените сознанија укажуваат дека досегашниот модел на полициско постапување не е на адекватно нивно и истиот потребно е понатаму да се унапредува особено во делот на превентивното работење. Притоа, акцентот треба да биде фокусиран кон доследна имплементација на механизмите на моделот полицијата во заедницата, со што ќе се обезбеди вклученост на граѓаните во пријавувањето на овие кривични дела, но и други виктимогени, патогени и криминогени жаришта и пунктови. Исто така, како неопходност се наметнува и јакнење на човечките капацитети, подигнувањето на едукативното и професионалното ниво на полициската организација со што ќе се придонесе за подигнување на ефикасноста и ефективноста во откривањето, разјаснувањето и превенцијата на кривичните дела кражби.

Литература

- Сулејманов З., Македонска криминологија, Графохартија, Скопје, 2000 година.
Водинелиќ В., Криминалистичка тактика, Скопје, 1995 година.
Таховиќ Ј., Коментар кривичног закона, Београд, 1962 година.
Златариќ Б, Кривични законик у практичној примени, II, Загреб, 1966 година.
Бошковиќ М., Основи на криминалистика, УСЕЕ, Нови Сад, 2009 година.
Водинелиќ В., Криминалистичка тактика I, Скопје, 1995 година.
Камбовски В., Казнено право – посебен дел, Скопје, 2003 година.
<http://www.mvr.gov.mk/DesktopDefault.aspx?tabindex=0&tabid=393> (16.04.2013).
<http://www.mvr.gov.mk/DesktopDefault.aspx?tabindex=0&tabid=394> (16.04.2013)

Литература

⁵¹⁷ Правилник за начинот на вршење на полициските работи, МВР на РМакедонија.

1. EU LAW: TEXT, CASES AND MATERIALS, FOURTH EDITION was originally published in English in 2008

2. CRAIG Paul i DE BURCA, Graiaonne: EC Law, Text Cases and Materials, Oxford, Oxford University Press, 1996.

3. DE BURCA, Graiaonne: "The Constitutional challenge of new goveranace in the European Union", European Law Review, V.28, N.6, December 2003, p 814-839.

4. MEHDE, Veith: Responsibility and accountability in the European Commission, Common Market Law Review, V.28, N.6, April 2003, p 423-442.,

5. PERNICE, Ingolf: Multilevel Constitutionalism in the European Union, European Law Review, v.27, n. 4, 2002, p 511-529.

<http://www.dadalos-europe.org>

<http://eeas.europa.eu>

Доц.д-р Ивица Максимоски, Европски универзитет - Република
Македонија, Република Македонија

ПРЕДИЗВИЦИТЕ НА НОВИТЕ ТЕХНОЛОГИИ

Апстракт: Во овој труд ќе се осврнеме на новите технологии и предизвиците кои истите ги носат со себе. Ќе се обидеме да дадеме одговор на прашањето дали новите технологии се нужна и насушна потреба или тренд. Ќе го загатнеме прашањето дали новите технологии се предност или аномалија на современиот општествен живот. Ќе пишуваме за компјутерите, мобилните телефони, дигитализацијата, социјалните мрежи и правото на слободен избор на граѓаните. Ќе го истакнеме значењето на технолошко-техничкиот развој и желбата за подобар и посовремен начин на живот. Предизвиците на новите технологии со себе носат и некои опасности како што се избегнување на личниот контакт, разговорот во четири очи, влегување во еден виртуелен свет и неможност да се гледаат реакциите на соговорникот, но имаат и свои предности како што се: комуницирање на далечина, постигнување на контакт со нови познаници и подалечни роднини, побрзи и поточни информации, посовремен начин на живот и рапиден општествен напредок.

Со еден збор кажано оваа тема нуди широк дијапазон на нови идеи, дилеми и проблеми кои се вредни за истражување и за кои има многу нешто да се пишува, а сето тоа ќе се обидеме на скроман начин со нашата маленкост да го објасниме во трудот.

Клучни зборови: предизвик, нови технологии, компјутеризација, дигитализација, паметни телефони, социјални мрежи, технолошко-технички развој.

THE CHALLENGE OF NEW TECHNOLOGIES

Abstract

This paper analyses the new technologies and their challenges. The paper attempts to give answer to the question whether new technologies are a necessity or a trend. Are new technologies an advantage or an anomaly of modern living? Computers, mobile phones, digital era, social networks, and the right of free choice of people are among the issues raised in this paper. An emphasis is placed on the importance of technological progress and the need for a better life-style. New technologies pose certain dangers such as avoiding personal contact, face-to-face conversations, entering a virtual world, and the inability to see the peer's reactions. However, there are some advantages: distance communication, making new contacts and contacting distant relatives, modern way of living, and rapid progress of society.

In short, this subject is a vast one, and raises many new dilemmas and problems that should be researched, yet, we will try to sum it up in the following pages.

Kew words: challenge, new technologies, computers, digital age, smartphones, social networks, technological progress

Новите технологии – опасност, предизвик или тренд?

Новите технологии ни овозможуваат глобална комуникација на едно претходно недостижно ниво. Предизвикот да комуницираме со некого, оддалечен илјадници километри од нас, со стискање на само едно копче, не е веќе само далечен сон. Моќностите се бесконечни. Нови технологии – нови идеи – безброј предизвици. Но тука доаѓа и опасноста од губење на личниот однос со луѓето, нецелосниот проток на информацијата која во обични околности(кај контакт во четири очи) подразбира и внесување на емоции во разговорот, изразување чувства и гестови при комуникација, личниот допир кој некогаш вреди и повеќе од илјада зборови. Но од друга страна влијанието на новите технологии на лично ниво може да биде исто така големо. Компјутерите претставуваат одлична метафора за разбирање на постмодерниот поглед кон идентитетот на човекот. Тие може да ги претставиме како “објекти преку кои размислуваме” – заедно и отелотворување на, и метафора за постмодерниот живот. Луѓето ги користат компјутерските екрани за да се чувствуваат удобно со новиот начин на размислување и сфаќање за еволуцијата, врските, сексуалноста, политиката и идентитетот. Кога ќе стигнеме до точка каде ги опишуваме мозокот и компјутерот во однос едни преку други, тогаш сме стигнале до една

културна пресвртница, еден културен слив каде новите технологии имаат голема улога во постмодерниот идентитет. На крај сфаќаме дека новите технологии играат голема улога во формирањето на постмодерниот идентитет, влијаат во нашата комуникација со луѓето, влијаат на нашиот начин на размислување, ни отвораат нови порти во нашиот живот, ни даваат нови предизвици и можности. Можност да комуницираме со далечни роднини, пријатели, познаници. Да шириме нови познанства. Некој би рекол дека тоа е лошо, дека се губи од личноста, нема веќе лице во лице комуникација, го губиме идентитетот и стануваме робови на сопствениот технолошки напредок. Но дали ние тоа ќе го сфатиме како нешто лошо што не уназадува, или како нешто добро кое не издигнува погоре и го гради нашиот личен идентитет кон подобро, тоа е тука, тоа се случува, промената е веќе започната и никој не може тоа да го запре.

Слобода на печатот или слобода на медиумите е слободата на комуникација и изразување преку разни електронски медиуми и печатени материјали. Додека таквата слобода во голем дел налага отсуство на вмешување на други лица, неговото зачувување може да се бара преку уставна или легална заштита.

Со почитување на владините информации, секоја Влада може да разликува кои материјали се јавни, а кои се заштитени од објавување во јавност преку класификација на информациите како чувствителни, класифицирани или тајни, или пак на друг начин се заштитени од објавување, поради релевантноста на информациите за заштита на националните интереси. Многу Влади пак исто така изнесуваат на виделина закони или информации за законодавството, кои се користат за да се дефинира опфатот на националните интереси.

Универзалната декларација за човекови права гласи: "Секој има право на слобода на мислење и изразување. Ова право вклучува слобода да се задржи мислењето без некој да се вмеша и да се даваат информации и идеи преку кој било медиум без оглед на тоа каде се наоѓа."

Оваа филозофија обично е придружена со закон кој обезбедува повеќе степени на слобода, слобода на научни истражувања (познато како научна слобода), на објавување, на печат, а статиите за тоа колку длабоко овие закони се вкоренети во правниот систем на државата може да одат до таму колку што дозволува нејзиниот Устав. Концептот на слобода на говор и оној за слобода на печат, често е опфатен со истиот закон, давајќи му ист третман на усното и писменото изразување.

Есенцијалното значење на интернетот и социјалните мрежи за нашите животи

Секој ден и во кое било време од денот се повеќе и повеќе го користиме интернетот и Facebook заради безброј причини.

Меѓу другите се и следниве: комуницирање со другите луѓе, да бидеме опкружени и блиски со настаните од нашето секојдневие, да запознаваме нови луѓе, заради поврзаност со колегите и работните обврски, како и низа причини и погодности.

Сè повеќе интернетот станува неизбежен дел од нашето секојдневие и нашите животи, што понекогаш сите информации околу нас ни се засноваат само на интернетот и социјалните мрежи. Но, мораме да се запрашаме, кои се лошите а кои добрите произлезени работи од овој тренд на пост-модерниот дваесет и први век и секако, најважното, што повеќе преовладува.

Како најпрво преку социјалните мрежи ние сме блиску до нашите пријатели и тогаш кога не можеме да се видиме и да се дружиме со нив т.е. кога сме раздалечени со километри од нив.

Секако, тоа е овозможено со онлајн разговорите или преку поврзаноста со настани кои заеднички нè зближуваат.

Како втора добра карактеристика можеме да ја сметаме тоа што секогаш сме во допир со настаните кои се од големо значење за нас, па и во странските држави, на други континенти.

Исто така преку новите интернет технологии, се запознаваме со луѓе од целиот свет, со кои делиме заеднички интереси, познавања или не, при што раѓа цврсти пријателства.

Многу важно е тоа што, преку новите интернет медиуми се нудат најбрзи, најточни и најсигурни информации, од каде што граѓанинот може сам да ги донесува заклучоците кои се од клучно значење за регулирање на општествените односи. Освен тоа, многу значајни настани од општествен, политички, културолошки или социо-економски поглед, како што се настаните на Блискиот Исток во блиското минато, се случуваат заради новите медиуми – социјалните мрежи и интернетот. Или како и да е, едноставно преку интернет комуникацијата, едноставно се разменуваат мислења, нови и стари знаења или нови контакти кои ја сочинуваат глобализацијата во деншницата.

Но, од друга страна пак, интернетот и социјалните мрежи и медиуми имаат и лоши страни. Пред сè, преку нив не се знае вистиноста на блискоста создадена преку виртуелните пријателства, бидејќи сепак, вистинските вредности „едноставно зјапајќи во екранот“ не се дознаваат за личноста со која што се комуницира.

Потоа, може слободно да се наведе и лошото информирање или злоупотребата од видливоста за присуство на настани кои лесно може да

биде применлива во практиката. И информациите кои ги добиваме од социјалните медиуми можат да бидат извртени, злоупотребувани и изманипулирани до мера каде што корисникот би се согласил со сè што би пронашол „со еден обичен клик“. Исто така преку интернетот и социјалните мрежи приватноста на човекот опаѓа екстремно, и блискоста и пријателствата во светот кои се добри погодности, може лесно да се пренасочи во глобален говор на омраза насочен кон некоја одредена цел. И се разбира како за крај, и покрај сите можни заштити, информациите на сите корисници на модерните технологии поврзани со интернетот се лесно достапни за хакерите, за оние кои би ги искористиле за неблагоприятни цели, па дури и од овластените лица кои се грижат за нашата безбедност.

Како за заклучок, како што би се рекло : „секое нешто што е на нашата планета има две лица – добро и лошо“. Па така и новите интернет и социјални технологии и пронајдоци го следат, разбирливо, овој тренд на корисност.

Сè што останува е на свеста на самите корисници за јавноста на нивните информации, за прифаќањето на точноста на информациите кои се добиваат преку интернетот и за редица други работи кои произлегуваат од ова. Битен и неопходен дел кој е од есенцијално значење се новите социјални медиуми, но самиот граѓанин мора да го достигне задоволителното ниво на свесност за заштита на своите податоци и нивото на прифаќање на вести кои се нудат од разни канали на информирање.

Како интернетот ја промени комуникацијата кај младите ?

Интернетот и социјалните мрежи го променија потполно животот во 21-виот век, но сè уште постојат дилеми дали има повеќе позитивни или негативни влијанија.

Социјалните мрежи се потпираат на односите, врските и интеракциите на повеќе нивни корисници (индивидуалци или организации), засновани на културни сличности и/или заеднички интереси. На социјалните мрежи најчесто свои профили имаат луѓе кои сакаат да ги прошират/зацврстат (ако е тоа возможно по пат на виртуелна комуникација) своите познанства, да пронајдат луѓе со слични ставови, да се едуцираат, да го кажат своето мислење, да се организираат, да се борат за промени итн. Листата е бесконечно долга, но пред воопшто да преминеме на последиците од користењето на социјалните мрежи, ќе се вратиме чекор наназад и ќе го поставиме прашањето: има ли реална потреба од нив ?

Почнувајќи од писмата кои многу одамна биле единствениот начин за да се пренесат важни информации, преку телефоните кои постојано се во развој и достигнуваат многу напредни нивоа, доаѓаме до интернетот и (не)ограничените можности за комуникација преку социјалните мрежи. Факт е дека интернетот е многу поевтин, практичен и побрз начин за комуницирање, договарање и организирање, но не за сметка на

комуникацијата во живо бидејќи тие не се (барем не би требало да се) заемно исклучливи. Сè додека меѓучовечките односи не се сведуваат на like, tag, tweet, emoticons, post, comment и слично, користењето на социјалните мрежи ќе носи повеќе бенефиции отколку што ќе предизвикува загуби.

Важен аспект што ретко се анализира е влијанието на интернет комуникацијата врз образованието на младите. Лексичкиот состав на јазикот како и синтаксичките правила во последно време трпат огромни промени, поради зголемената употреба на социјалните мрежи. Новооформени скратеници, длабоко навлезени варваризми во јазикот и невообичаен синтаксички редослед се само неколку од примерите. “ И by the way лошото е што нешто дека уств ситнициве што ни се чинат небитни, in future ќе сменат мн работи. ” Или литературно кажано, лошо е тоа што не знаеме (или знаеме, ама не се трудиме да смениме нешто) дека ситниците што ни се чинат неважни, во иднина ќе променат многу работи.

Исто така кога станува збор за образованието мора да се спомнат многуте информации кои се достапни на интернет, од можните решенија на задачите до кратки содржини на лектирите па и до цели домашни задачи и есеи. Готовите работи пронајдени на интернет или добиени од пријател/ка по пат на социјалните мрежи не помагаат во умствениот развој на младите. Малку мозгање за да се реши задачата ќе помогне во подобрувањето на интелигенцијата. Читањето на лектирите од 100-тина странички кои не се напразно задолжителни ќе помогне во подобрување на елоквентноста и креативноста на младите. А вистинските оценки се добиваат кога навистина ќе се вложи сопствен труд и време во она што е поставено како задача, не кога ќе се направи обично сору – paste – print на информациите.

Социјалните мрежи сепак вклучуваат многу повеќе активности од сè што наведовме до сега. Круцијални се слободното изразување на ставови, неограничените можности за граѓански активизам и мобилизирање, лесно достапните информации за разни културни случувања и општествени настани и употребата на социјалните мрежи како алатки за воведување промени во реалниот свет.

20 апсурди кои ги донесе новото време во животот на младите

Да живееш значи да се бориш и да создаваш. Секојдневно да бидеш дел од средината во која функционираш, да земаш од неа, но и да придонесуваш во нејзиниот развој.

Животот сега е многу поразличен од животот во минатото. Младите живеат во истата средина, но значително поразвиена и променета.

Новото време и новиот начин на живеење на животот неминовно носи и нови навики. Навиките се современи, но истите лошо влијаат на

младината. Таа станува бесперспективна и останува без здрави навики за живот.

Јас сум млад човек, но во оваа статија правам паралела на живењето некогаш и сега. Зборуваме за лошите работи и аспурдите на новото време во кое живееме.

Потсетуваме дека ова не се однесува на младината во целост, туку на најголемиот дел од младите луѓе. Секоја чест за исклучоците.

Ова е само дел, ако нешто сме заборавиле – слободно надополнете.

1. Во минатото младите водеа љубов и секс, сега сè е сведено на социјални мрежи и боцкање.
2. Порано млади пешачеа и спортуваа на Водно, сега кафеаните се нивната глава преокупација.
3. Во минатото во мода беше да работиш и да имаш обврски, сега модерно е да спиеш и да цаболебариш по цел ден.
4. Порано престиж беше да завршиш факултет, сега купувањето дипломи е поважно од сè.
5. Порано девојките бараа културни и фини момчиња, сега фраери се момците со улично однесување.
6. Некогаш во мода беше да си спортист, сега е ин да пушиш или пак да земаш дрога.
7. Тогаш големите друштва значеа и многу забава, сега големите друштва се синоним на многу озборувања.
8. Човекот се ценеше по степенот на образование, а сега по цената на автомобилот кој го возел.
9. Тогаш љубов значеше врска помеѓу машко и женско, сега на секој чекор имаме хомосексуалци и лезбејки.
10. Порано ако градиш и создаваш значи дека си човек, сега треба да рушиш за да те почитуваат.
11. Порано моралот и етиката беа столбовите на општеството, сега општеството се потпира на некултурата и безобразлукот.
12. Во минатото животот се сведуваше на силно меѓусебно почитување и доверба, сега истите се редок вид во истребување.
13. Порано беше важно да си млад (во духот и телото), сега е важно да си богат (во сè, само не во умот).
14. Порано да си млад значеше дека си силен, сега младоста значи заспаност.
15. Порано угледот на човекот во општеството се мерел по добрите дела кои ги направил, а сега по бројот на девојките/момчињата со кои спиел.
16. До пред некое време младите твореле и создавале сами, сега политичката партија е нивниот втор дом.
17. Тогаш семејството било клучно во социјализацијата, сега улицата си го има последниот збор.
18. Порано тинејџерите се радуваа на Ресана, сега животот им поминува со Родео и Малборо.
19. Порано во диско се одеше слободен и весел, сега напиен и полн со пари.

20. Порано ако си вратар со диско не си ништо, сега си главен фраер во градот.

И ова е само дел, но има уште многу. Ова е за жал реалноста во која живееме ние младите. Животот тече понатаму, времето ќе ги донесе лошите последици од ова.

И да завршиме со еден цитат:

Проблемот со мојата генерација е дека сите мислиме дека сме пропаднати генијалци. Создавањето на нешто за нас не е доволно добро и никој не продава ништо, ништо не учи, па дури и ништо не работи; сите мораме да БИДЕМЕ нешто.

За негативните аспекти од користењето на социјалните интернет мрежи

Заедницата и комуникацијата меѓу луѓето се едни од автентичните дарови со кои е обдарена човековата природа. Да се општи, да се биде во заедница со другиот човек е вистинска среќа. Всушност црковнословенскиот збор срешта значи средба. Во средбата и заедницата со Бога и ближниот се чувствува вистинска радост.

Заедницата и комуникацијата се случуваат на повеќе начини и преку повеќе средства. Преку јазикот како алатка за рабирање на луѓето, преку чувствата, преку пишувањето и преку дружењето.

Ние во Православната Црква знаеме заедницата да ја релизираме на најсовершен начин, преку молитвата за другиот човек. Преку соборната и заедничката молитва на светата литургија, преку заедничкото причестување со Телото и Крвта Христови, а и преку личната молитва за другите. Преку искреноста и спонтаноста на заедницата, заедница во која се разголува душата од маските, која многу јасно се изразува во светата тајна исповед, каде ги откриваме раните на душата, за со помош Божја, која повторно доаѓа преку ближниот да ги исцелиме истите. За жал векот во кој што живееме, како никогаш до сега ни го донесе оттуѓувањето од Бога, од ближните, како и од сопствената автентична природа. Човекот оттуѓен и надвор од Црквата копнее по заедница, за која поради остареноста постанал неспособен.

Освен ова векот во кој што живееме ни ги донесе и најсовремените технолошки достигнувања како што е интернетот и социјалните мрежи(Facebook) и останатите преку кој луѓето комуницираат, но преку која комуникација скоро невозможно е да се воспостави вистинска заедница, и да се залечи алиенацијата.

Немаме намера во овој текст да го критикуваме интернетот и социјалните мрежи, затоа што ако се користат како што треба тие не може да

му наштетат на духовното и психичкото здравје на човекот. Имаме намера да ја искритикуваме и да укажеме на штетноста од тоа вистинската заедницата да се замени со социјалните мрежи. Имено се случуваат неколку суштински негативни дејствија, коишто веќе алиенираниот, оттуѓениот човек го втурнуваат во уште поголемо оттуѓување. Оттуѓениот човек започнува потребата од вистинска заедница да ја заменува со комуницирање со луѓе коишто воопшто не ги запознал, коишто не ги видел и преку пишување почнува да ги споделува своите чувства и мисли со личности кои не ги познава, на посреден начин преку компјутерот, а на непосреден начин со компјутерот. Сето тоа му дава слобода да се претстави во најдобро светло, често нереално каков што не е. За сметка на тоа да добива пофалби и утеха од другиот човек кого не го познава. Затоа што да бидеме сосема реални, не знаеме кој е навистина човекот од другата страна на тастатурата. Ваквите разговори можат да траат и со часови, како и да му даваат лажна надеж и утеха на човекот. На крајот кога ќе го исклучи компјутерот таквиот човек чувствува повторно празнина и копнеж зашто тој не бил во вистинска заедница туку во квази односно во виртуелна заедница. Со наредното вклучување на компјутерот повторно својата потреба по заедница ја заменува со квази заедница, и повторно празнина, така неретко залажувајќи се долго време некој и до смртта. Друго суштинско негативно дејство, се состои во тоа што многу луѓе кај кои процесот на оттуѓување бил на почеток, но луѓе кои што комуницирале, кои што се дружеле со своите роднини, пријатели, другари од малото, истата комуникација ја замениле со facebook комуникација. Па се случува еден човек со својот другар од соседната зграда, наместо да прошетаат заедно, да се видат, да се дружат, тие комуницираат преку социјална мрежа, неретко за жал почесто преку социјална интернет мрежа отколку вистински. На таков начин човекот го заменува својот реален, свет и реална заедница со виртуелна, правејќи се себеси постепено но сигурно неспособен за заедница, затворен, и маскиран со превезот на маската што самиот за себеси ја искреирал.

Наредното негативно дејство се состои во феноменот на сеирциството. Имено многумина се на социјалните мрежи за себеси да се постават во улогата на мал Бог. Удобно сместени во фотелја, во своите топли домови со помош на тастатурата ги разгледуваат семејните фотографии на другите луѓе, често пати потсмевајќи им се или критикувајќи ги, нуркајќи по приватноста на другите луѓе. Плодот на ова е бура од помисли и расеаност, кои ја попречуваат молитвата односно општењето со Бога. Бидејќи ако се занимаваме со животите на другите луѓе, ние не можеме да го собереме умот на молитва ниту да ја видиме сопствената гревовност. Резултати на замената на вистинското заедничарење со социјалните мрежи накратко кажано се квазикомуницирањето или општењето под превезот на маските, сè подлабоко оттуѓување, расеаност, неспособност за молитва.

Сега се поставува прашањето дали и во која мера може да ги користиме социјалните мрежи? Може да ги користиме според потребите за

доброто наше и доброто на ближните во умерени мерки, кога навистина е целисходно и потребно. Но, во никој случај вистинската заедница да не ја замениме со оваа квази заедница, и во никој случај со часови да не седиме на социјалните мрежи водејќи празни разговори. Ако се случува ова да ја менуваме реалната заедница со квази заедница, реалноста со виртуелна реалност, доколку оттуѓувањето се продлабочува, ако нашето присуство на социјалните мрежи не го ограничеме на пократко време, во тој случај најдобро е да се откажеме од користењето на социјалните мрежи и да ја лекуваме нашата оттуѓеност. Како пак се лекува оттуѓеноста? Почетокот е светата тајна исповед и покајание каде нашите рани ќе ги откриеме пред Црквата, потоа учеството во светотаинскиот живот и соборноста на Црквата, преку причестување со телото и крвта Христови. Склопување на вистински пријателства преку отворање на нашата душа, и што е најважно од сè општење со Живиот Бог Христос преку молитвата. Учество во целосниот подвижнички живот, како и со секојдневно испланирани активности, како што е читањето, пишувањето, спортските активности и слично.

Влијанието на технологијата и социјалните мрежи врз младите

Живееме во епохата на технологијата, во време кога човекот сериозно започнува да се запрашува: Каде е крајот? Каде е границата на човечките достигнувања? Гледајќи ги околу нас сите технолошки врвни достигнувања кои нè опкружуваат, човекот, а посебно младите денес се чувствуваат толку супериорни така што сметаат дека можат да владеат со светот, не затоа што се способни или неспособни за такво нешто, туку затоа што во нивната свест тие не гледаат кој би можел да ги сопре во остварувањето на таа цел. Таков е животот без Бога. Горд исполнет со самообендисаност и затвореност во себе.

Навистина, во првата книга од Библијата кога се опишува создавањето на човекот се вели дека Бог го поставил човекот за господар на овој свет. Но, зборот господар во никој случај не треба да се поистоветува со тиранин. Господар, значи дар од Бога, од Бога даруван. А такво битие е човекот од Бога дарувано да се грижи и да го негува овој свет.

Навраќајќи се назад низ историјата и гледајќи ги сите тие технолошки достигнувања, со која цел се започнати да се создаваат и кои се нивните првобитни намени, ќе видиме дека сите тие и компјутерите и телевизијата, радијата, телефоните, превозните средства и т.н. се направени со цел за да му служат на човекот и да му обезбедат што поспокоен живот исполнет со љубов и благосостојба, но тука се појавува и најголемиот парадокс. Имено колку луѓето повеќе зборуваат за љубовта, за мирот и благосостојбата, толку тие се пооскудни во нашите животи. Колку луѓето се трудат да измислуваат машини што ќе им го поедностават животот, толку повеќе животот на човекот станува сè посложен и посложен. Зошто е тоа така, затоа што денес луѓето сакаат да да ги пронајдат мирот, љубовта и благосостојбата во еден свет надвор од Бога, а такво нешто е невозможно,

затоа што само Бог е вистинското мерило за љубовта, за мирот и за благосостојбата.

Бог е љубов и затоа Е единственото мерило за љубовта. Денес луѓето копнеат да бидат сакани и очајуваат затоа што не можат да најдат некој што ќе им пружи онаква љубов каква што тие сакаат, но човекот кој што во своето срце го има Бога, тој не чека некој друг да му искаже љубов, туку тој ги љуби другите и тоа без некоја посебна причина, туку само затоа што се дело на рацете Божји и не очекува таа љубов да му биде возвратена, бидејќи љубовта од корист и престанува да биде љубов.

И токму затоа младите денес се затвораат во еден свој виртуелен свет. Затоа што растеле во свет во кој не се знаело за Божјата љубов, во свет каде што љубовта воопшто била поистоветувана со користољубивоста и морала да биде возвратена. Бегајќи од овој суров свет младите започнале да трагаат по еден свет кој ќе им ги пружи сите тие задоволства кои произлегуваат од горделивото срце. Така се случи телевизорите да ги заменат семејните огништа за кои денес слушаме како за некои измислени бајки каде децата се воспитувале во секое добро, не според финансиската моќ на родителите, туку според животното искуство на постарите. Така се случи и интернетот да ги замени сите средби и другарувања, каде се напредуваше и духовно и физички.

И сега нормално секој човек веќе би си го поставил прашањето: Кој е ставот на Црквата кон ова прашење? Дали Црквата ги осудува интернетот, телевизијата и другите технолошки изуми? Дали ги смета за зло на современиот човек? Одговорот е: Не, никако.

И не само што не ги смета за зло научните достигнувања, напротив Црквата секогаш се радува на новите изуми и на технолошките достигнувања. Духовните чедата на старецот Порфириј исто така биле лично засегнати од овие прашања и затоа кога го прашале дали смеат или не смеат да се ползуваат со компјутерите тој им одговорил: Секако дека смеете, штом Бог допуштил да се измислат, тогаш тие ни се потребни и секако дека не се грев. Затоа вие чедата Божји ползувајте се со нив за добри работи, за да не ве излажат чедата на Лукавиот во нечестивите работи.

Овој одговор на старецот Порфириј би можел да се земе како најдобар православен став кон овие прашања. Ништо што Бог допуштил луѓето да измислат не е грев и не може да се осуди, напротив, таквите нешта можат да ни користат и за спасение доколку правилно се ползуваме со нив, значи важен е нашиот однос кон нештата.

Затоа секогаш треба да имаме на ум дека компјутерите и целата технологија ни е дарувана за корисно да се ползуваме со неа, ние да бидеме тие кои ќе раководат со машините и токму тука да го искористиме нашето право како господари како од Господа дарувани битија. Кога велиме дека ние треба да бидеме господари на машините, а не тие над нас, на ум имаме дека современите изуми и тоа како можат да бидат духовни тирани над човекот доколку тоа им се допушти, се разбира од наша страна.

Еве еден пример како тоа е можно: Компјутерот е создаден како помошно средство кое ќе му биде од полза на човекот, една од многуте работи со кои може да се ползува човекот од него е и збогатувањето на речникот, во книжевноста компјутерите се претставени како помошни средства кои ги надминале сите проблеми во составувањето на новите ремек-дела и потребни ни се само уште брилијантни духовени умови кои ќе ги состават тие класици. А младината читајќи ги овие дела се разбира дека духовно ќе се збогатува и ќе го знае како правилно да се изразува. Но, наместо тоа, наместо оваа блескава замисла што имаме денес? Зборот ја губи силата во динамиката во денешниот свет. Кратенките и лозинките станаа дел од нашето секојдневно изразување. Сликите и визуелните пораки станаа основа на нашето изразување и тогаш и кога сакаме да се идентификуваме себеси.

Современиот човек ќе рече дека тука нема ништо лошо, дека сето тоа е дел од денешната култура на економичност која започна да се применува и во говорот. Но, дали е тоа така? Говорот таа света работа што Бог ни ја дарувал, доколку вака ја сквернавиме, колку може да ни помогне во надминувањето на осаменоста? Дали правилно можеме да ја положиме исповедта на нашата душа и дали можеме да го слушнеме гласот на нашите ближни кога ни се исповедаат доколку се користиме со овие кратенки и лозинки? Наместо позбогатени и уметнички побогати, средствата за изразување и општење на современиот човек се сè пооскудни и поредуцирани, така што наместо да напредува кон висините, човекот како да се спушта во бездните на својата цивилизација. Мудроста на комуникацијата повеќе не е дел од нас.

Затоа користејќи се со овие научни достигнувања, посебно со компјутерите и телевизиите, луѓето никогаш не смеат да заборават на основните христијански заповеди: Љубовта кон Бога и љубовта кон ближните. Во никој случај не смееме да дозволиме како што вели старец Порфириј чедата на Лукавиот да нè прелажат преку овие работи, туку секогаш мудро користејќи се со нив да ги ползуваме за поголеми добра и за спасение на нашите души.

Заклучок

Уште кога се одлучивме да пишуваме за оваа тема бевме свесни дека се наоѓаме пред море со неисцрпни информации и затоа се одлучивме да дадеме одговор на прашањето дали новите технологии се опасност, предизвик или тренд. Пишувавме за есенцијалното значење на интернетот и социјалните мрежи; како интернетот ја промени комуникацијата кај младите; за 20-те апсурди кои ги донесе новото време во животот на младите; за негативните аспекти од користењето на социјалните мрежи; влијанието на технологијата и социјалните мрежи врз младите. Ги истакнавме предностите кои со себе ги носат новите технологии, но не заборававме да ги забележиме и негативните страни и недостатоци. Во овој текст нашето целосно внимание

го посветивме на интернетот и социјалните мрежи, сосема свесни за обемноста ги изоставивме освртите за дигитализацијата и паметните телефони. Оваа тема нуди можност за научно истражување и изработка на магистерска теза или за докторска дисертација. Новите технологии и предизвиците кои ги носат со себе е многу илустративна и инспиративна тема за пишување и за истражување. Компјутерите, телевизиите, радијата, дигитализацијата, паметните телефони, интернетот, социјалните мрежи и новите технологии во медицината и стоматологијата се дел од секојдневниот живот кои истовремено го збогатуваат и олеснуваат опстојувањето во цивилизацијата. Предизвиците на новите технологии понекогаш нè оддалечуваат едни од други, но не треба да заборавиме дека тие се тука за да ни го олеснат животот и да ни го направат поубав и подобар. Затоа сè што со себе ќе ни донесат новите технологии да го искористиме во позитивна насока и да се зближиме со своите ближни и да не ја загубиме вербата и љубовта кон бога. Доколку успееме да го постигнеме тоа новите технологии ја исполниле својата цел.