



**EUROPEAN UNIVERSITY  
REPUBLIC OF MACEDONIA  
Skopje**

**INTERNATIONAL SCIENTIFIC CONFERENCE  
FACES OF THE CRISIS**



**Skopje, March 2012**

**ЕВРОПСКИ УНИВЕРЗИТЕТ  
РЕПУБЛИКА МАКЕДОНИЈА  
Скопје**

**МЕЃУНАРОДНА НАУЧНА КОНФЕРЕНЦИЈА  
ЛИЦАТА НА КРИЗАТА**



**Скопје, март 2012**

**EUROPEAN UNIVERSITY  
REPUBLIC OF MACEDONIA  
Skopje**

# **PROCEEDINGS**

**Skopje, March 2012**

**ЕВРОПСКИ УНИВЕРЗИТЕТ  
РЕПУБЛИКА МАКЕДОНИЈА  
Скопје**

**З Б О Р Н И К  
НА ТРУДОВИ**

**Скопје, март 2012**



## *Покровител на Конференцијата*

**ЕВРОПСКИ УНИВЕРЗИТЕТ –  
РЕПУБЛИКА МАКЕДОНИЈА - Скопје**

### *Почесен одбор:*

Проф. д-р **Бојо Андрески** (Претседател на ЕУРМ)  
Доц. д-р **Билјана Андреска - Богдановска** (Директор на ЕУРМ)

### *Програмски одбор:*

#### **Претседател:**

Проф. д-р **Лидија Наумовска** (Ректор на ЕУРМ)

Проф. д-р **Рамо Маслеша** (Декан на Факултетот за криминалистика, криминологија и сигурносни студии во Сараево, Босна);

Доц. д-р **Здравко Скакавац** (Факултет за правни и деловни студии во Нови Сад, Србија);

Проф. д-р **Стефан Симеонов** (Академија на Министерство за внатрешни работи на Република Бугарија);

Д-р **Густав Фогхамар** (Шведска);

Д-р **Мајкл Енедува** (Нигерија);

Д-р **Драган Триван** (Србија);

Д-р **Јованка Матиќ** (Србија);

Проф. д-р **Алекса Стаменковски** (Проректор на ЕУРМ);

Проф. д-р **Биљана Перчинкова** (Проректор на ЕУРМ);

Проф. д-р **Живко Андревски** (Декан на Факултетот за правни науки);

Доц. д-р **Стојан Славески** (Декан на Факултетот за детективи и криминалистика);

## *Организационен одбор:*

### **Претседател:**

Проф. д-р **Биљана Перчинкова**

### **Членови:**

Проф. д-р **Ристо Христов** (Декан на Факултетот за информатика);

Доц. д-р **Савица Димитриеска** (Декан на Факултетот за економски науки);

Доц. д-р **Слободан Шајноски** (Декан на Факултетот за политички науки);

Доц. м-р **Стојанка Манева Чупоска – Јана** (Декан на Факултетот за арт и дизајн);

Проф. д-р **Славјанка Оцаклиевска** (Декан на Факултетот за стоматологија);

Проф. д-р **Виолета Наумовска** (Факултет за економски науки);

Проф. д-р **Љупчо Стојчески** (Факултет за економски науки);

Проф. д-р **Јован Лозановски** (Факултет за политички науки);

Доц. д-р **Јован Пехчевски** (Факултетот за информатика);

Доц. д-р **Атанас Козарев**(Факултет за детективи и криминалистика);

Асистент м-р **Славко Гавриловски**(Факултет за економски науки);

Асистент м-р **Васко Богдановски**(Факултет за економски науки);

Дипл. инж. **Љубица Карева** (Печатница „АБЦ Принт“)

**Самоил Крстевски**(Факултет за информатика).



## СОДРЖИНА

*Покането предавање*

**Методот Делфи во Foresight истражувањата - Method Delphi in Foresight Research.**

*Проф. д-р Бојо АНДРЕСКИ, доц. д-р Билјана АНДРЕСКА БОГДАНОВСКА,  
м-р Александра АНДРЕСКА САРЕВСКА.....*

### **СЛУШНИ ГО ГЛОБАЛНИОТ ШЕПОТ**

Модератор: **Лидија НАУМОВСКА.....**

**The economic crisis in europe and its impact on mental health.** *Aleksandar GRIZHEV, M.Sc.,  
Dimitar GRIZHEV.....*

**Креативното однесување - инвестиција во интелектуален Капитал.** *Проф. д-р Лидија  
НАУМОВСКА, доц. д-р Билјана АНДРЕСКА БОГДАНОВСКА.....*

**Academic inflation.** *Prof. Lidija NAUMOVSKA, Phd. ....*

**Tourism in Macedonia - before and after the crisis.** *Assistant Professor Biljana PETREVSKA,  
Ph.D. ....*

**Кризата и филозофијата на воспитувањето.** *Милан ТАСИЌ.....*

**Religion, xenophobia, “new racism”: ontological primacy of state and psychological  
primacy of self.** *Nonka BOGOMILOVA, Doctor of Sciences /DSc/.....*

**Faces of the crisis in education.** *Associate professor Natalija JOVANOVIĆ, Phd.....*

**Сиромаштијата – најцрното лице на кризата.** *Доц. д-р Јанка ДИМИТРОВА.....*

**Епидемиологија на синдромот на хиперактивност/дефицит на внимание кај учениците  
од 7 до 11 годишна возраст гледан низ ретроспектива на конфликтите во земјите  
од Балканот.** *М-р Ирена КОСТОВА, д-р Андреј ИЛИЕВ, д-р Драге ПЕТРЕСКИ.....*

**The stress and the spiritual crisis – the faces of today.** *Монахиња СИНКЛИТИКИЈА (М-р  
ФОТЕВСКА).....*

### **КРИЗАТА И ПРЕДИЗВИЦИТЕ ВО БЕЗБЕДНОСНИОТ СЕКТОР**

Модератор: **Стојан СЛАВЕСКИ.....**

**Конфликт, типови на конфликти и можни ефекти при појава на конфликт.** *Д-р Драге  
ПЕТРЕСКИ, д-р Андреј ИЛИЕВ, м-р Валентина СИМОНОВА, м-р Марина МИОВСКА*

**Neki aspekti uticaja globalne svetske ekonomske krize na problematiku organizovanog  
kriminaliteta.** *D-r Zdravko SKAKAVAC, Tatjana SKAKAVAC.....*

**Уставно-правна и политичка концепција за безбедноста и безбедносниот систем на  
Република Македонија.** *Доц. д-р Атанас КОЗАРЕВ, д-р Драган ТРИВАН.....*

- National security under parliamentary scrutiny: conditions and mechanisms.** *Prof. Lada SADIKOVIĆ, Phd* .....
- Глобалните и регионалните конфликти низ призма на мултикултурализмот и мултилатерализмот.** *Д-р Андреј ИЛИЕВ, д-р Драге ПЕТРЕСКИ, д-р Славко АНГЕЛЕВСКИ, м-р Александар ПЕТРОВСКИ* .....
- Улогата на граѓанскиот сектор во глобалниот безбедносен систем на Република Македонија.** *Доц. д-р Марјан НИКОЛОВСКИ* .....
- Поврзаноста на организираниот криминал и тероризмот.** *М-р Фердинанд ОЦАКОВ*....
- Влијанието на глобалните промени врз системите за национална безбедност.** *Доц. д-р Методија ДОЈЧИНОВСКИ* .....
- Standard operating procedures in crisis management system.** *Assistant Professor Metodija DOJČINOVSKI, PhD Kemo DOJZO, Nikola KLETNIKOV*.....
- Исклучување на приватниот сектор од законите за слободен пристап до информациите од јавен карактер: импликации од перспектива на почитувањето на човековите права.** *Доц. д-р Стојан СЛАВЕСКИ, проф. д-р Оливер БАКРЕСКИ, м-р Тања МИЛОШЕВСКА*
- Неки облици угрожавања човека у кризним временима.** *Д-р Љубо ПЕЈАНОВИЌ, д-р Миле РАКИЌ* .....
- Принципи на проценка на мулти ризици, интеракција помеѓу природните ризици и ризици предизвикани од човек.** *Д-р Елениор НИКОЛОВ, Орце ПОПОВСКИ, д-р Драге ПЕТРЕСКИ, Александар ГЛАВИНОВ*.....
- Мисија, визија и делокруг на државните органи во постапките за донесување одлуки во процесот на пристапување кон ЕУ.** *Дарко ДОНЕВ* .....
- Контролата на набавките во областа на одбраната и безбедноста.** *М-р Ѓоко ПОПОВСКИ*
- Психоанализата за криминалитетот.** *Доц. д-р Слободанка ТОДОРСКА – ЃУРЧЕВСКА*

## **ГЛОБАЛИЗАЦИЈАТА-ЛИБЕРАЛНАТА ДЕМОКРАТИЈА –НОВИТЕ ПОЛИТИЧКИ ИДЕИ**

Модератор: Доц. д-р Слободан ШАЈНОСКИ .....

- Данското – не за шенгенскиот договор – почеток на дезинтеграцијата на европската унија?** *М-р Светлана ВЕЉАНОВСКА* .....
- Глобализација, либерална демократија, нови идеи.** *Асс. д-р Ивица МАКСИМОСКИ*.....
- „Трансформативна“ држава - нов глобализациски модел на држава за надминување на кризата на нејзиниот суверенитет и улога.** *М-р Светислав ТОВЕСКИ* .....
- The Macedonian parliamentary elite between the economic crisis and the european perspective: A comparative political analysis 2006 – 2011.** *Goran SHIBAKOVSKI* .....
- Стекнување на знаење и неговиот трансфер во стратегиски сојузи.** *Д-р Викторија КАФЕЦИСКА* .....

**Моделот на организација на власт во Република Македонија – компаративен пристап.** М-р Луан ЈОНУЗИ.....

**Дали малите политички партии во Република Македонија се во криза?** Асс. д-р Бојана НАУМОВСКА.....

**Израелско – палестинскиот конфликт – генеза, развој, актуелни предизвици.** Проф. д-р Славејко САСАЈКОВСКИ, Љубица МИЦАНОВСКА.....

**Republic of Macedonia and Common Foreign and Security Policy of the European Union.** Assistant Professor Stojan SLAVESKI, Phd, Nevenka SOFKAROVSKA, MSc.....

### **НОВОТО ПРАВО КАКО ИНСТРУМЕНТ НА МОДЕРНИОТ ЧОВЕК**

Моделатор: **Живко АНДРЕВСКИ**.....

**Правото и одговорноста во радикални општествени промени.** Доц. д-р Слободан ШАЈНОСКИ

**Креирање на системи за рано предупредување и сценарија за надминување на последиците од кризата на микро ниво.** Доц. д-р Анастас ЃУРОВСКИ .....

**Република Македонија има потреба од правна теорија.** Проф. д-р Живко АНДРЕВСКИ

**Остварување на правото на работа и слободниот избор на вработување во услови на криза.** Д-р Биљана ТОДОРОВА .....

### **ЗЛОУПОТРЕБА И ЗАШТИТА ОД ЗЛОУПОТРЕБИ НА ИНФОРМАТИЧКО-КОМУНИКАЦИСКИТЕ ТЕХНОЛОГИИ**

Модератор: проф. д-р Биљана ПЕРЧИНКОВА.....

**Платформи: DVB-C vs IPTV.** Доц. д-р Сашо ГЕЛЕВ, Огнанче ОГНАНОВ.....

**Криза на толкувања во квантната физика и современата наука.** Проф. д-р Биљана ПЕРЧИНКОВА .....

**ЦО далеку од Мо, колку Ајнштајн од Бор – парадокси на современата наука.** Александар ТОШЕВСКИ, проф. д-р Биљана ПЕРЧИНКОВА.....

**The new way of communication: SOCIAL NETWORKS.** Erol MAKSUD, Marija SANDULOVSKA, Assistant Professor Saso GELEV, Phd .....

**Usability aspect of the cloud solutions in used in enterprise environment, the case of Microsoft 365.** Јелена ЃОРЃЕВ, Мартин МИЛОСАВЉЕВ-АПОСТОЛОВСКИ, доц. д-р Сашо ГЕЛЕВ, м-р Александар СОКОЛОВСКИ .....

**Ict business value of using a cloud based system in an enterprise environment, the case of microsoft 365.** Јелена ЃОРЃЕВ, Милена ЖИВАДИНОВИЌ, доц. д-р Сашо ГЕЛЕВ, м-р Александар СОКОЛОВСКИ .....

**Индустриски САЈБЕР напади – глобална безбедносна закана.** Д-р Митко БОГДАНОСКИ, Александар РИСТЕСКИ, Марјан БОГДАНОСКИ .....

***E-OADMIN***, концептуален модел на електронски образовен центар за целоживотна едукација на јавната администрација на Република Македонија. *Александар СПАСОВСКИ*, проф. д-р *Ристо ХРИСТОВ* .....

**Перспектива на употребливост на модерните социјални мрежи и влијанието на графичкиот кориснички интерфејс на нивната користеност.** *Сања ЈОВАНОВИЌ*, *Стефан ТРАЈКОВСКИ*, проф. д-р *Ристо ХРИСТОВ* .....

**Развивање на начин на мислење со помош на компјутерски системи.** *Стефан ТРАЈКОВСКИ*, *Сања ЈОВАНОВИЌ*, проф. д-р *Ристо ХРИСТОВ* .....

### ***КРЕИРАЊЕ НА ДИЗАЈН СТРАТЕГИЈА ВО УСЛОВИ НА КРИЗА***

Модератор: доц. м-р **Стојанка МАНЕВА ЧУПОСКА – ЈАНА** .....

**Можности за примена на максимален минимализам при проектирање на внатрешен простор.** *Проф. д-р Мирче КОКАЛЕВСКИ* .....

**Редизајнираниот традиционален костум како потенцијал на опасност за креирање модна кич естетика.** *М-р Стојанка МАНЕВА ЧУПОСКА – ЈАНА* .....

**Кризата во контекст на загрозувањето и заштитата на културното наследство.** *Доц. д-р Зорица САЛТИРОВСКА* .....

**Влијанијата на економската криза врз современиот дизајн.** *Доц. д-р Петар НАМИЧЕВ*

### ***АКТУЕЛНИТЕ РЕЛАЦИИ И СПЕЦИФИКИ НА ГЛОБАЛНО, РЕГИОНАЛНО И ЛИКАЛНО НИВО ВО ДИЗАЈНОТ***

Модератор: проф. д-р **Мирче КОКАЛЕВСКИ** .....

**Анализа на типографијата на дневните весници на локално, регионално и глобално ниво.** *Доц. м-р Марија ВЕТЕРОСКА* .....

**Влијанието на актуелниот општествено-економски амбиент врз музејската дејност во Македонија.** *М-р Анита ИЛИЕВА НИКОЛОВСКА* .....

**Social and economic circumstances in Macedonia from the end of the XIX century and the beginning of the XX century –factor crises over the national folk costumes.** *Sonja PLJAKOVA, MBA* .....

**Личната и социјалната провокација во уметноста.** *М-р Јане БАКРЕСКИ*, *м-р Мерсиha ИСМАЈЛОСКА* .....

**Специфики на локално ниво во организација на просторот.** *Проф. д-р Мирче КОКАЛЕВСКИ*, *доц. д-р Петар НАМИЧЕВ* .....

## **ЛИЦАТА НА КРИЗАТА И МАРКЕТИНГОТ**

Модератор: проф. д-р **Алекса СТАМЕНКОВСКИ** .....

**Улогата на маркетингот во време на економска криза.** Проф. д-р *Бојо АНДРЕСКИ* ...

**Дали кризата треба да ги намали буџетите за маркетинг.** Доц. д-р *Далиборка БЛАЖЕСКА*, проф. д-р *Ленче ПЕТРЕСКА* .....

**Интернет промоција и нови стратегии на електронскиот маркетинг во услови на криза.**

Проф. д-р *Ленче ПЕТРЕСКА*, доц. д-р *Савица ДИМИТРИЕСКА* .....

**Дали кризата ги менува потрошувачките навики.** Доц. д-р *Савица ДИМИТРИЕСКА*, доц. д-р *Далиборка БЛАЖЕСКА* .....

**Кризата – извор на претприемнички можности: адаптација на (маркетинг) стратегијата кон новите пазарни услови.** Д-р *Ристе ТЕМЈАНОВСКИ*, м-р *Тамара ЈОВАНОВ МАРЈАНОВА*

**Маркетинг патишта за излез од кризата.** Проф. д-р *Алекса СТАМЕНКОВСКИ* .....

**Marketing activities in the small business during the economic crisis.** *Vladimir GRUJOVSKI*

**Одржување лојалност во време на криза.** М-р *Ана КОВКАРОВА* .....

**Конкурентност – фактор на успехот во кризата.** М-р *Сашо НЕФОВСКИ* .....

## **ЛИЦАТА НА КРИЗАТА И МЕНАЏМЕНТОТ**

Модератор: проф. д-р **Виолета НАУМОВСКА** .....

**Претприемништвото како генератор на македонската економија.** М-р *Елена НАУМОВСКА*

**Алокација на ресурси во фармацевтските истражувања и развој.** М-р *Костадинка ГАВАЗОВА – КОЗАРЕВА* .....

**The time of economic crisis and the training needs, processes and objectives of training the staff in enterprises.** Prof. *Lidija NAUMOVSKA, Phd, Emanuela ESMEROVA, MBA* .....

**Обука на човечките ресурси во претпријатијата и вредности на менаџерите во условите на економска криза.** М-р *Емануела ЕСМЕРОВА* .....

**Во рацете на глобалната економска криза.** М-р *Александар ТРАЈКОСКИ* .....

**Раководење со човечките ресурси.** Асс. м-р *Благица ЈОВАНОВА*, асс. д-р *Александар КОСТАДИНОВСКИ* .....

**Кризата како менаџерски предизвик.** Проф. д-р *Виолета НАУМОВСКА*, *Татјана МАЖЕНКОВСКА – ТРАЈАНОВА* .....

**Strengthening the performance of smes and the creation of stimulating entrepreneurial environment—a key factor to overcome the economic crisis.** *Мартина КРСТЕВСКА*

## **ЛИЦАТА НА КРИЗАТА И ФИНАНСИИТЕ**

Модератор: проф. д-р **Љиљана КОНЕСКА** .....

- Optimal portfolio of securities listed on the Macedonian stock exchange.** *M-r Vasko BOGDANOVSKI, prof, Biljana PERCINKOVA, Phd* .....
- Нестабилноста во евро зоната и можните закани за нејзин колапс.** *М-р Емилија МИТЕВА-КАЦАРСКИ, м-р Марина РАДОСАВЉЕВИЌ-БОЈЧЕВА* .....
- Канибализација или ревитализација како нужност да се остане на пазарниот врв.** *Проф. д-р Љиљана КОНЕСКА, доц. д-р Павлина СТОЈАНОВА* .....
- Состојбата со банките во Република Македонија, во услови на светската финансиска криза.** *М-р Елизабета СТАМЕВСКА* .....
- Влијание на глобалната финансиска криза врз финансирањето на малите и средни претпријатија.** *Доц. д-р Оливера ГОРГИЕВА –ТРАЈКОВСКА, м-р Благица ЈОВАНОВА*
- Оптимална регулација на финансискиот систем.** *Доц. д-р Александар КОСТАДИНОВСКИ, доц. д-р Оливера ГЕОРГИЕВА ТРАЈКОВСКА*.....
- Causes and consequences of global financial crisis.** *Assistant Professor Aleksandra D. STANKOVSKA, PhD*.....
- Поместувањата во светската економија како последица на светската економска криза.** *Доц. д-р Никола ПОПОВСКИ, доц. д-р Емилија СТЕВАНОВСКА*.....

## **ЛИЦАТА НА КРИЗАТА И ФИНАНСИИТЕ**

Модератор: проф. д-р Љупчо СТОЈЧЕСКИ .....

- “Islamic banking in the time of crises”.** *Agon BAFTIJARI, MBA, Ivana STOJČEVSKA, MBA.*
- Financial crisis and lmandatory pension system in developing economies the consequences of the crisis, measures that these countries are taking to overcome the crisis.** *Prof. Ljupco STOJCESKI, Phd, Sherif GASHI, MBA, Jakim KITANOV, Phd* .....
- Одговорноста на ревизорите во услови на глобална финансиска криза.** *Доц. д-р Павлина СТОЈАНОВА, проф. д-р Љиљана КОНЕСКА* .....
- Политика на пласмани на банкарскиот сектор во услови на економска криза.** *Проф. д-р Љупчо СТОЈЧЕСКИ, м-р Агон БАФТИЈАРИ* .....
- The current recession and the rise of unemployment – will there be a hysteresis effect?** *Assistant Professor Emilija STEVANOVSKA, Phd, assistant Professor Nikola POPOVSKI, Phd* .....
- Иницијална јавна понуда.** *Д-р Зоран КОЛЕВ* .....
- Financial derivatives - instruments that can cause a financial crisis.** *М-р Наталија КАРАМАНОВА, м-р Емилија БАШЕСКА, м-р Надалина СТОЈАНОВСКА, Елена СТОИЧКОВА, Славко ГАВРИЛОВСКИ*.....
- “Глобалната економска (финансиска) криза и македонската економија”.** *Јасмина МИШОСКА, м-р Биљана ПЕТРЕВСКА* .....
- International regulatory framework for banks response to the financial crisis.** *Assistant Professor, Aleksandra STANKOVSKA, PhD, Assistant Natalija KARAMANOVA, M Sc* .....
- Приходите од директните даноци во буџетот на Република Македонија пред и во текот на економската криза (1999 – 2010 ГОД.).** *Стефанија СИМЕОНОВА, Александра СИМЕОНОВА* .....

---

CIP - Каталогизација во публикација  
Национална и универзитетска библиотека "Св. Климент Охридски", Скопје

304.4(100)"2000/11"(062)

МЕЃУНАРОДНА научна конференција : лицата на кризата : зборник на апстракти : Скопје, март 2012 = International scientific conference : faces of the crisis : proceedings : Skopje, March 2012. - Скопје : Европски универзитет - Република Македонија ; = Skopje : European university - Republic of Macedonia, 2012. - 142 стр. ; 24 см

Текст на мак. и англ. јазик. - Фусноти кон текстот

ISBN 978-608-4574-47-7

1. Насп. ств. насл.

а) Општествено-политички прилики - Свет - 2000-2011 - Собири  
COBISS.MK-ID 90630154

---





Проф. д-р **Бојо АНДРЕСКИ**, доц. д-р **Билјана АНДРЕСКА БОГДАНОВСКА**, м-р  
**Александра АНДРЕСКА САРЕВСКА**

## **МЕТОДОТ ДЕЛФИ ВО FORESIGHT ИСТРАЖУВАЊАТА**

### **Апстракт**

Претставени се основните карактеристики на Foresight истражувањата. Даден е преглед на развојот на методот Делфи, како најчесто применувана алатка во истражувањата од видот Foresight во областа на општествениот, стопанскиот и техничко-технолошкиот развој. Методот Делфи е познат во научната јавност и е опишан во поголем број на објавени публикации, затоа на ова место ќе бидат набележани само одредени специфички карактеристични и значајни за изведување на истиот, кои помалку се познати или се познати на помал број научни работници.

Објаснети се етапите на изведување на методот Делфи како: дефинирање на истражувачките области, кои се предмет на предвидување и донесување на решенија, со земање во предвид на активно учество врз развојот на влијателните фактори кои се пресудни за исполнувањето на прогнозите; правилен избор на учесниците во истражувањата; изработка на прашалниците со соодветна форма и содржина; проследување на прашалниците до учесниците во истражувањето; собирање на мислењата и коментарите од учесниците; обработка на мислењата и коментарите и донесување на одлуки за завршување на истражувањата. Етапите од методот Делфи претставени се во облик на алгоритам. Дадени се формите и содржината на прашалниците кои се користат во првиот, вториот и останатите циклуси, како и формата и содржината на формуларот за претставување на конечните резултати.

Опишани се начините на обработка на мислењата добиени од учесниците во истражувањата со земање во предвид на нивната претходно доставена самооцена на компетенцијата по поедини прашања. Набележани се и позитивните и негативните страни на методот Делфи. Дадени се и заклучоци кои се поврзуваат со целта за создавање на методолошки пристап за изведување на Foresight истражувања, во насока на креирање на научната, техничко-технолошката и иновационата развојна стратегија во земјата.

**Клучни зборови:** Foresight истражувања, метод Делфи, методи за предвидување

### **Method Delphi in Foresight Research**

#### **Abstract**

In the paper basic Foresight research characteristics has been presented. Review of the development of Delphi method has been given as most frequently used tool in the research of Foresight type in social, economic and technical-technological development. Delphi method is well known and broadly used in scientific community and it has been presented in a large number of printed publications – therefore in this paper only specifics less known and significant for a minor number of scientist workers in the field of Delphi implementation will be presented.

Implementation stages of Delphi method such as defining research areas which are subject to foreseeing solutions and decision making with taking into account the impact factors decisional for fulfillment of the prognosis; right choice of the research participants; distribution of the questionnaires to

the research participants; collecting the opinions and commentaries from the researchers as well as processing the opinions and commentaries and making decisions for the research closure. Delphi method stages has been presented in the form of algorithm. Templates and content of the questionnaires used in the first, second and all the others cycles, as well as the form and content of the formulary for presenting the final results has been also given.

Techniques of processing the research participants opinions has been given with taking into account their previously completed self evaluations about their competence in various matters. Both positive and negative aspects of Delphi method has been given. Conclusions connected with the objective of creating methodological approach towards implementing Foresight research have been provided, aimed towards creating scientific, technical-technological and innovative development strategy in the country.

**Key words:** Foresight research, Delphi method, prediction methods

# **МЕТОДОТ ДЕЛФИ ВО FORESIGHT ИСТРАЖУВАЊАТА**

**проф. д-р Бојо Андрески, доц. д-р Билјана Андреска Богдановска, Александра Андреска Саревска**  
**Европски Универзитет – Република Македонија**

## **1. ВОВЕД ВО FORESIGHT ИСТРАЖУВАЊАТА**

Истражувањата од видот foresight се основно обележије на развиените земји за дефинирање на стратешките области, клучни за идниот развој на земјите од стопански, општествен и технолошки аспект.

За foresight истражувањата нема еднозначно толкување, но може да се поистоветува со проактивна визија за градење на развојот во иднината, по пат на стекнување на неопходните информации за креирање на правците и приоритетите на развојната политика, со можност за влијание врз развојот на текот на настаните.

Во суштина foresight истражувањата не треба да се поврзуваат само со пасивното предвидување на иднината, туку и со проактивното учество во нејзиното создавање.

Во зависност од примената, foresight истражувањата може да се класифицираат на технолошки foresight (Technology Foresight) и регионален foresight (Regional Foresight). Но треба да се напомене дека оваа класификација не е еднозначна и согласно препораките во литературата [1,2] најадекватно би било класификацијата да се усогласи во зависност од аспектот на изведување на истражувањето.

Технолошкиот foresight претставува процес на истражување во кои се изведуваат активности за систематизирање на мислењата од експертите, кои се однесуваат за долги временски периоди и на развојот на науката и техниката, економијата и општеството во иднина, со посебен акцент на адекватниот избор на стратешките технологии, како движечка сила на индустријата, кои треба да придонесат за пораст на економски и општествен план.

Почетоците на истражувањето во областа на технолошкиот foresight датираат од пеесеттите години на XX век во САД, применети во Rand Corporation, Santa Monica, California, во областа на воената индустрија [1].

Foresight истражувањата во основа треба да обезбедат услови за добивање на релевантни и аргументирани ставови и мислења. Обезбедувањето на најдобрите и најсоодветните аргументирани мислења е постапка во која неминовно треба да бидат вклучени личности кои се врвни познавачи на конкретната проблематика, во литературата познати како експерти, специјалисти, специјалисти-експерти или истражувачи. Обезбедувањето на таквите мислења, подразбира користење на езотерични (строго научни) методи. Во литературата [1,2] познати се неколку такви методи, но акцентот во foresight истражувањата се става на методот Делфи.

Хеуристиката како наука за методите за анализа на истражувачките проблеми во услови на непотполна информација го вбројува методот Делфи (Delphi method), познат како Делфи техника (Delphi technique) или како Делфи истражување (Delphi study), во групата на еден од најефективните интуитивни истражувачки творечки техники и методи за анализа на мислењата од експертите [3,4,5,6,7,8,9,10,11,12,13].

Методот Делфи е познат во научната јавност и е опишан во поголем број на објавени публикации, затоа на ова место ќе бидат набележани само одредени специфички карактеристични и значајни за изведување на истиот во рамките на foresight истражувањата, кои помалку се познати или се познати на помал број научни работници.

## **2. ЕВОЛУЦИЈА НА МЕТОДОТ ДЕЛФИ КАКО АЛАТКА ВО FORESIGHT ИСТРАЖУВАЊАТА**

Методот Делфи припаѓа во групата на субјективно-интуитивните методи за предвидување, развиен од страна на истражувачките тимови, за потребите на Rand Corporation, Santa Monica, California, во 1950-тите години од XX век [1,3,6].

Во [1,11] е даден развојот на методот Делфи од аспект на неговата примена за решавање на различни проекти во одделни држави во светот. Во САД 1950 година е карактеристична за примена на методот Делфи за потребите на воената индустрија, а покасно во 1964 година и во индустрискиот и јавниот сектор. Периодот од 1970 до 1990 година е значаен за Јапонија, каде по примерот на САД и користејќи ги нивните искуствата, развиен е технолошки foresight, со примена на методот Делфи, со вклучување на експерти од САД и Јапонија. Опфатени се притоа повеќе гранки од индустријата, со учество на научни, развојни и владини институции. Интересно е да се напомене дека foresight истражувањата во Јапонија започнаа седумдесетите години од XX век, за период од 30 години, како поддршка за креирање на развојната стратегија на Јапонија, и се изведуваат секој пет години до денес.

Во Холандија со foresight истражувања опфатени се хемиската индустрија, транспорт, земјоделието, енергетиката, нанотехнологиите, едукацијата, економијата, социјологија и здравствениот систем. Интересно е да се напомене дека во Холандија во рамките на foresight истражувањата применувани се освен методот Делфи и други методи, при што акцентот е ставан на разгледување и решавање на конкретни проблеми, а не на решавање само на генерални развојни стратегии. Врз основа на изведени стручни разговори идентификувани се ограничувачките можности на поедините технологии и проучени се можностите за нивен развој. Воедно направени се истражувања за оцена на можностите за примена на одредени технологии во различни организации.

Во Германија првите foresight истражувања со примена на методот Делфи започнаа во 1993 година, после обединувањето на Германија [11]. Со овие истражувања опфатени се 86 технологии со највисока потенцијална општествена и економска применливост. Во Германија се изведени и заеднички foresight истражувања со јапонските експерти, каде вклучени се специјалисти од индустријата, како и од владините институции.

И во Франција, осумдесетите години од XX век, се реализирани foresight истражувања, со цел да се укаже на можностите за развој на технологии кои ќе треба да обезбедат напредок на економски и општествен план во земјата. Треба да се истакне дека во Франција 1994 година започна со реализација технолошки foresight во областа на високото образование и науката и во областа на индустријата. И во овој случај

применет е методот Делфи, како алатка со чија помош се овозможи во истражувањата да се користат искуствата и знаењата на три илјади експерти.

Слични или идентични студии се реализирани и во Северна Кореја, Велика Британија, Австрија, Северна Африка, Унгарија, и во скоро сите foresight истражувања доминантна е примената на методот Делфи.

Интересно е да се одбележи дека почнувајќи од 1999 година, бројот на реализирани foresight истражувања со примена на методот Делфи, е со значајна тенденција на наголемување. Така да според [11] до 2006 година во Европа реализирани се поголем број на foresight истражувања, чии преглед по држави е прикажан на слика 1.

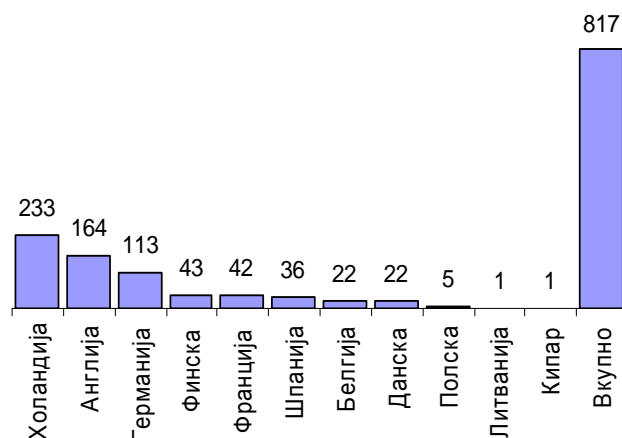

Слика 1. Преглед на реализирани foresight истражувања [11].

Горенаведените foresight истражувања, земајќи го во предвид развојот на методот Делфи, се наменети за решавање или предвидување на национални или меѓународни развојни стратегии, за идентификација на ограничувачките фактори во областа на економскиот и општествениот развој и за можните проблеми или потешкотии што се очекуваат да се појават во иднина, или за решавање на тековни проблеми од национален интерес.

Во својот еволутивен пат, методот Делфи континуирано се надоградува и дополнува, така од научно поддржан метод за предвидување прераснува во сериозна алатка за решавање на конкретни проблеми и задачи во областа на бизнисот, едукацијата, науката, при решавање на задачи во областа на здравствениот систем, во областа на техничко- технолошкиот развој. Овој начин на примена на методот Делфи, како алатка во foresight истражувањата, овозможи услови за воочување но и проучување на врвните достигнувања во светот, е развиена и во насока да може да се користи како научна метода и алатка во областа на менаџментот, особено во областа на стратемскиот менаџмент. Во почетокот методот Делфи не се користел за предвидувања на така долги временски периоди како денес. Денес периодот на предвидување во foresight истражувањата опфаќа временски период и до 30 години.

### 3. ОСОБЕНОСТИ И СПЕЦИФИКИ НА МЕТОДОТ ДЕЛФИ

Во суштина методот Делфи претставува форма на неистовремена, групна дискусија, која се реализира на дистанца, со повеќекратно писмено изјаснување на група експерти во однос на поставените прашања [3,4,5,6,7,8,9,10,11,12,13]. Преку формализирана процедура се дефинира структурата на процесот на комуникацијата со групата на експерти, а со цел да се овозможи систематизирано собирање и обработка на мислењата добиени од експертите, учесници во истражувањето, согласно со дефинираната на почетокот истражувачка област, цел и хипотези. Процесот на комуникација најчесто се одвива во неколку циклуси, познати како повратни врски и е со интерактивен карактер, се до постигнување на определена усогласеност на одговорите од експертите на поставените прашања. Експертите своите оценки, забелешки и мислења ги запишуваат на претходно подготвени за таа намена прашалници. Методот Делфи во суштина има за цел во процесот на спроведување да обезбеди услови да се дојде до прифатлив консензус помеѓу мислењата на експертите, стеснување на квадратната девијација, што помага во процесот на поаргументирано донесување на одлуки. Но, методот Делфи може да се примени и во случаеви кога сакаме само да дознаеме за можните ставови на експертите по поедините прашања во прашалниците. Постапката на изведување на методот Делфи овозможува промена на распределбата на одговорите од експертите во текот на последователните циклуси, која промена свесно треба да резултира со стеснување на квадратната девијација. Методот Делфи е флексибилен, може да се модифицира, со цел да се изведуваат истражувања со многу различен карактер. Како резултат на тоа бројот на експерти, но и бројот на циклуси на комуникација (повратни врски) е во зависност од областа, целите и дефинираните хипотези на истражувањето. Методот Делфи го води модератор кој непосредно комуницира со експертите, ги обработува заклучоците и одговорите и ги испраќа до членовите на групата експерти со барање за повторно изјаснување во однос на претходно дадениот одговор, а во однос неговото позиционирање согласно статистичките големини медијаната и квадратната девијација.

Големата прифатеност на методот Делфи, како и нејзината водечка улога во foresight истражувањата, се должи на неколкуте карактеристики кои можат да се сметаат за предност во однос на другите методи, а такви се: потполното избегнување на личните контакти помеѓу експертите; обезбедување анонимност на мислењата, оценките, аргументите и заклучоците; елиминирање на меѓусебното влијание на учесниците во истражувањето; избегнување на влијанието на доминирањето на силниот индивидуализам; анонимноста на експертите се изведува и преку шифрирана идентификација позната само на модераторот на методот Делфи; ниски трошоци за истражување, и сл.

Но сепак како карактеристиките какви што се: можноста за непредвидено откажување на учеството на експертите во истражувањето во некои од поодминатите циклуси; влијание врз квалитетот на одговорите како резултат на повеќекратното поставување исти прашања на иста група експерти; влијание на околината врз обликувањето на мислењето на експертот во случаеви на изведување на истражувањата во долги временски интервали помеѓу циклусите; компетенциите на експертите се

различни во однос на различноста на прашањата содржани во прашалникот; резултатите од истражувањето во значителен степен зависат од правилното и еднозначно формулирање на прашањата; можност за поделба на експертите во групи со конвергентни мислења, но без постигнување вкупна согласност на експертите во групата, се сметаат за недостатоци на овој интуитивен метод.

Цел на истражувањата со примена на методот Делфи може да биде идентификација и рангирање на значајните фактори при решавање на формулирани и неформулирани истражувачки задачи; идентификација на ризикот, причините, особеностите за однесувањето на одредени истражувачки појави, од теоретски и практичен аспект; потребата за проучување на знаењата по дисциплини во дефинираната истражувачка област; предвидување на развој на настани; стекнување знаења; запознавање со досегашни и идни можни решенија и развојни концепции.

#### **4. УЛОГА И НАЧИН НА ИЗБОР НА ЕКСПЕРТИТЕ**

Одлучувачко значење врз квалитетот и веродостојноста на конечните резултати и донесените одлуки од спроведеното истражување со помош на методот Делфи, има правилниот избор на експертите, учесници во истражувањето. Под поимот експерт, во насока на спроведувањето на методот Делфи се подразбира специјалист избран за целите на истражувањето, кои располага со знаења и искуство, со широки хоризонти и компетенции во областа опфатена со истражувањето.

Начинот на повикување на експертите за учество во истражувањата може да биде различен. Експертите може да се повикаат врз основа на препораки добиени од познати научни работници, но експертите може да бидат поканети и од страна на модераторот на истражувањето. Фазата на избор на експерти вклучува и можност за селекција на експертите.

Начинот на ангажирање на поканетите лица за соработка во истражувањата, зависи од видот на водените предвидувања.

Учеството на поканетите експерти во истражувањата може да се оствари по пат на кореспонденција, со писма или електронска пошта, или по пат на непосреден контакт реализиран на претходно организирани конференции, панел дискусии итн.

Потребно е да се напомене дека за време на истражувањата со методот Делфи од експертите се бара да го дефинираат нивото на своите знаења во дадената област. Најчесто, по барање на модераторот на истражувањето, самооцената експертите ја даваат за секое прашање од прашалникот, иако прашањата се од иста истражувачка област, а самооценувањето го реализираат преку степенеста скала на оцени. Така како можни квалификации кои можат сами субјективно да си ги доделат експертите во рамките на прашалниците кои ги пополнуваат се: сум специјалист во областа што е опфатена со прашањето; сум компетентен во областа што е опфатена со прашањето; ја познавам областа што е опфатена со прашањето; се ориентирам во основните проблеми во областа што е опфатена со прашањето; не ја познавам областа што е опфатена со прашањето.

Практичната примена на методот Делфи овозможува да се констатира дека резултатите во прашалниците се анализираат со земање во предвид на степенот на знаење (компетентност) декларирана од експертот.

Јапонските искуства истакнуваат интересен начин на прикажување на резултатите од спроведените истражувања. Прво, на самиот почетокот од истражувањето, се елиминираат експертите со нулто, најниско ниво на знаења (не ја познавам областа што е опфатена со прашањето), односно не се зема во предвид целосно мислењата на анкетираниите експерти кои декларираат најниско ниво на знаења. Потоа, резултатите од истражувањето се претставуваат прво за целата група на експерти кои својата компетентност ја декларираат повисоко од најниското нулто ниво на знаења за областа опфатена со поставените прашања, а следствено се претставуваат и резултатите од спроведеното истражување само за групата експерти со највисокото ниво на познавање во областа што е опфатена со прашањата.

Германските и Австриските искуствата, покажуваат дека експертите кои декларираат највисоко ниво на знаења во областа, имаат најчесто склоност за давање на многу оптимистички ставови кои најчесто се однесуваат на датумите за реализација на избраните истражувачки хипотези, отколку другите учесници во експертизата, се разбира доколку прашалниците ја опфаќаат и временската димензија за реализација на истражувачките хипотези, или пак ако целта на истражувањето е определување на временска рамка за реализација на некој процес, појава и сл. Притоа, треба да се напомене дека значаен е констатираниот факт дека во поголемиот број на случаи најчесто споменуваниот оптимизам се прифаќа како неаргументиран, што може да предизвика во одредени, екстремни ситуации и до искривување на резултатите од истражувањето.

## **5. ОСОБЕНОСТИ ПРИ СПРОВЕДУВАЊЕТО НА МЕТОДОТ ДЕЛФИ**

Предвидувањето на потребниот временски период за реализација на дефинираните foresight истражувања со примена на методот Делфи, како и определувањето на вкупниот број на експерти кои учествуваат во истражувањето, со земање во предвид на нивната наобразба, зависат од целите и хипотезите на истражувањето.

На слика 2 се прикажани неопходните последователни чекори при спроведувањето на методот Делфи.

Според [3,4,5,6,7,8,9,10,11,12,13], реализацијата на методот Делфи започнува со формирање на работна група и именување на модератор. Оваа работна група пред се е задолжена за техничкиот дел од спроведувањето на методот Делфи, додека модераторот е тој што го води и координира спроведувањето на методот Делфи, комуницира со експертите и сл.

За еднозначно и правилно дефинирање на истражувачката област, цел и хипотеза се формира експертска група од неколку членови. Во зависност од природата на посакуваната цел што треба да се постигне со реализација на ова истражување, можат да бидат дефинирани повеќе од една хипотеза.



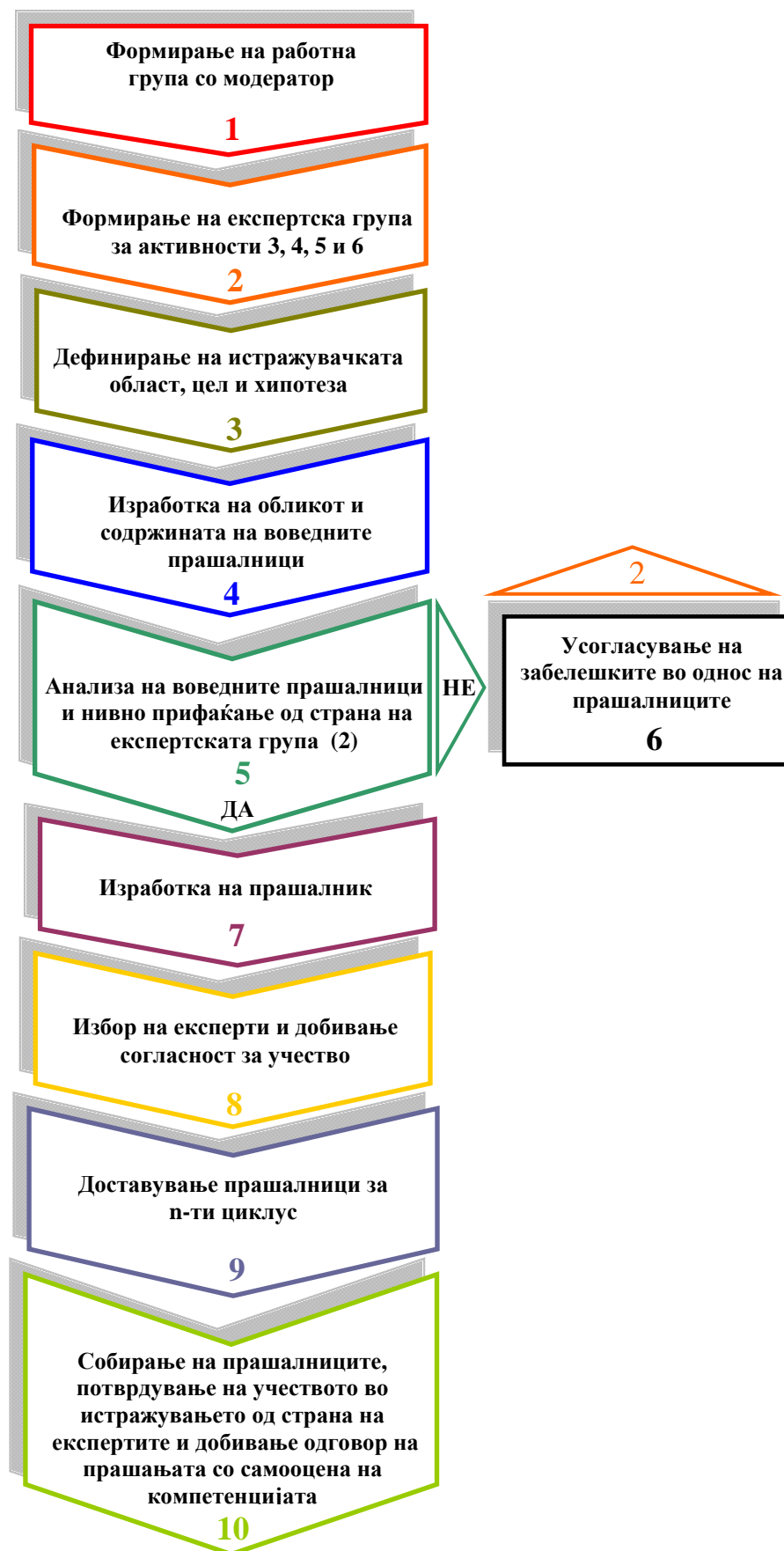

Слика 2. Шематски приказ на неопходните последователни чекори при спроведувањето на методата Делфи, со неопходните повратни врски.

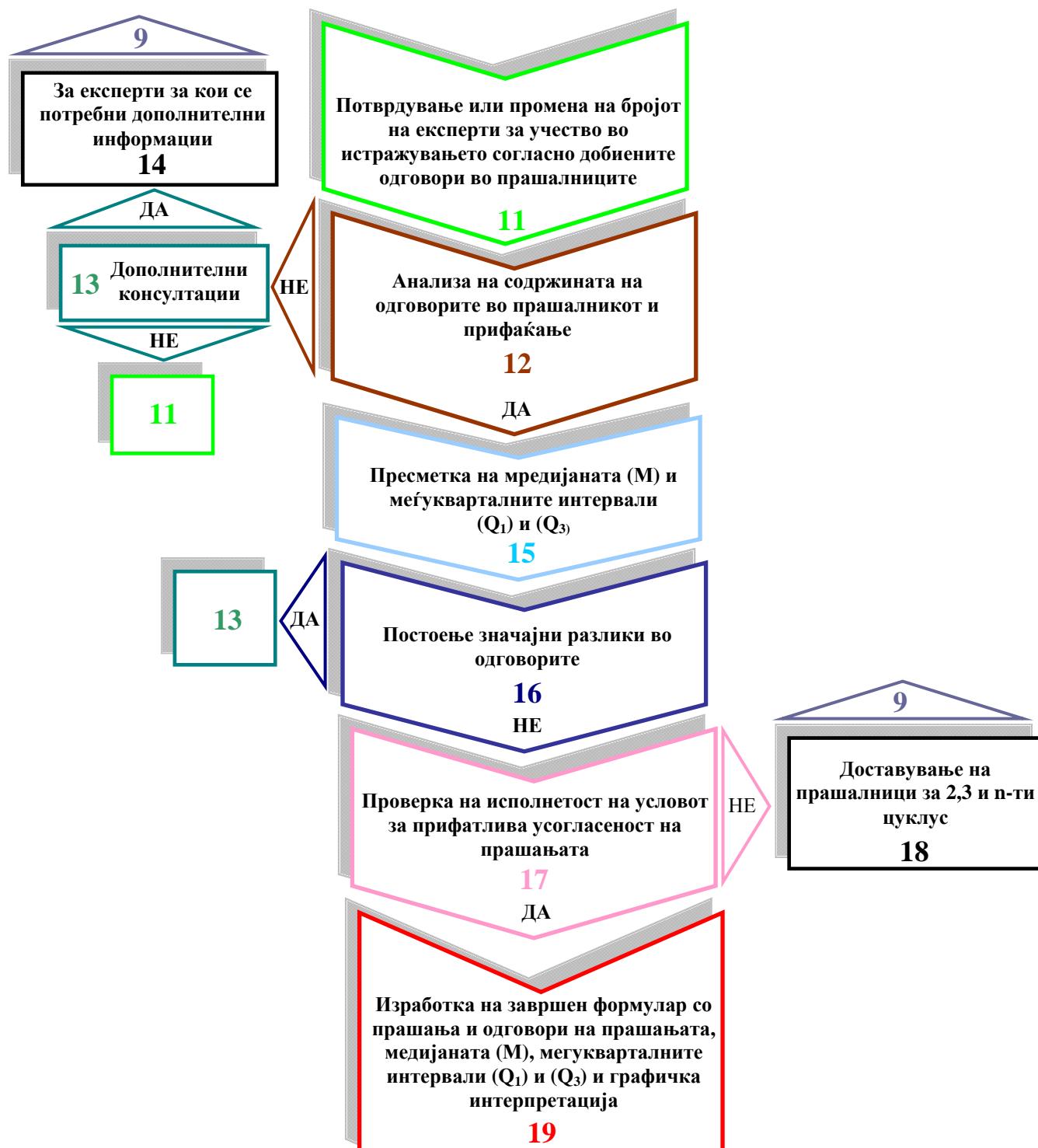

Слика 2. Шематски приказ на неопходните последователни чекори при спроведувањето на методата Делфи, со неопходните повратни врски (продолжение).

Самото набележување на истражувачките хипотези претставува процес, кој произлегува најчесто како резултат на претходно постигнати цели и резултати во поранешни, изведени истражувања, како и од достапните информации за тековно

изведуваните експериментални истражувања, кои во услови на потреба за донесување на одлуки за воведување на развојни истражувања во иднина, може да придонесат за создавање на иноваторски решенија.

Табела 1.(Прашалник за прв циклус)

Foresight истражување:		МЕТОД ДЕЛФИ		
Област на истражување:				
Цел на истражување:				
Хипотези	1-ва			
	2-ра			
	n-та			
Прашалник за експертот од :	1 - ЦИКЛУС	Датум на доставување на прашалникот:	Датум на враќање на прашалникот:	
Презиме и име на експертот:		e-mail:		
Степен на образование:		тел.:		
Работно место на експертот:		моб.тел.:		
Специјаност на експертот:		фах:		
Доделена шифра (код) на експертот				
Се означува само едно поле	Потврдувам дека ќе учествувам во истражувањето без разлика на времетраењето		Потврдувам дека ќе учествувам во истражувањето, но во иднина моето учество не е сигурно	
			Одлучив да не учествувам во истражувањето	
	Ред. број	Прашања	Бројчан одговор на прашањата (од 1 до n)*	Самооцена на експертот за неговата компетенција за секое прашања (од 1 до 5)**
1-ва хипотеза	1.			
	2.			
	n.			
2-ра хипотеза	1.			
	2.			
	n.			
n-та хипотеза	1.			
	2.			
	n.			
Забелешки за поставените хипотези:				
Забелешки за поставените прашања:				

\* - 1- најмала важност (влијание), n- најголема важност (влијание);

\*\* - 5 - сум специјалист во областа што е опфатена со прашањето; 4- сум компетентен во областа што е опфатена со прашањето; 3- ја познавам областа што е опфатена со прашањето; 2- се ориентирам во основните проблеми во областа што е опфатена со прашањето; 1- не ја познавам областа што е опфатена со прашањето.

Освен тоа истаржувачите при дефинирање на хипотезите во истражувањата ги земаат во предвид актуелните знаења за најважните општествени потреби, кои одлучуваат за подобрување на условите на живеење, со земање во предвид на критериумите за заштита на здравјето и животната средина. После поставувањето на истражувачката област, цел и хипотезите се поминува на изработка на обликот и содржината на воведните прашалници, за првиот циклус, чекор 4.

Воведниот прашалник (табела 1.) се препорачува да ги содржи областа, целите и поставените истражувачки хипотези потребни за постигнување на целта, лични податоци за експертот како и информации за неговата специјалност, шифра под која ќе се води експертот при обработката на податоците, потврдување на согласноста за учество во истражувањето, претходно дефинираните прашања со полиња за нивно оценување, оцена на компетентноста по секое прашање и простор за евентуални забелешки на експертот. Треба да се напомене потребата за јасна и еднозначна формулација на прашањата кои се предмет на разгледување во прашалникот, со цел да се избегне појава на дилеми во врска со одговорите на поставените прашања. Уште повеќе пред испраќање на прашалниците, содржаните во нив (текстови, прашања) треба уште еднаш да се прегледаат и евентуално допрецизираат. Дури после решавање на сите недоследности и дилеми се испраќаат прашалниците до учесниците на експертската група задолжена за давање мислења..

Кога експертската група (2) ќе ја усогласи содржината на прашалникот како и неговиот облик се поминува кон избор на експерти. Повторно ќе напоменеме дека нивниот број зависи од природата на целта што сакаме да ја постигнеме. Ова група на експерти (8) потребно е да биде различна од експертската група (2) и вообичаено брои поголем број на членови. Најчесто поради обезбедување на статистичка стабилност на обработката на мислењата неопходно е вклучување на минимум 25 лица кои земаат учество во сите фази. Модераторот е тој што ги прибира препораките за избор на експертите во групата (2), но без запознавање на другите учесници во истражувањето за неговиот конечен избор. Во случај на предвидување од поголеми размери, кога целта е доста поширока и тангира национални интереси, потребно е како во групата на експерти кои ги дефинираат хипотезите, така и во групата која одговара на прашањата, да се вклучат претставници од централната или регионалната власт, стопанството, научно-истражувачките и развојно-истражувачките институции, како и од факултетите. Избраните експерти за одговарање на поставените прашања не припаѓаат на експертската група која ги подготви прашалниците.

Модераторот ги контактира експертите и бара првична согласност за нивно учество во истражувањето. Доколку контактираните експерти изразат согласност за учество, модераторот им го испраќа прашалникот за првиот циклус. Вообичаено е да се чека на одговор 10 дена.

Во следниот чекор (10) и (11) модераторот ги добива назад прашалниците од првиот циклус, при што најпрвин се анализира нивното потврдување за учество во истражувањето, а потоа нивната компетентност во однос на поставените прашања. Доколку некој од експертите не го потврдил своето учество, модераторот овој факт мора да го има во предвид. Втората анализа се однесува на содржината на одговорите на прашањата. Ако тие се прифатливи и нема конфронтација на мислења тогаш се пристапува кон пресметка на медијаната (M) и кватилната девијација ( $Q_3-Q_1$ ). Доколку анализата на содржината на одговорите на прашањата покажа дека постојат дијаметрално спротивни ставови за поедини прашања, модераторот прави дополнителни консултации со експертите кај кои одговорите значително отскокнуваат од другите. Ако се претпостави дека експертот оценката ја дал како резултат на некоја дилема или нејасност на прашањето, се даваат дополнителни информации и повторно



Табела 2. (Прашалник за втор циклус)

Foresight истражување:				МЕТОД ДЕЛФИ				
Област на истражување:								
Цел на истражување:								
Хипотези		1-ва						
		2-ра						
		n-та						
Прашалник за експертот од :		2 - ЦИКЛУС		Датум на доставување на прашалникот:		Датум на враќање на прашалникот:		
Доделена шифра (код) на експертот:								
	Ред. број	Прашања	Бројчан одговор на прашањата (од 1 до n)*			Медијана М	Квартилна девијација	
			Претходен	Нов	Аргументирање на одговорот во случај да е надвор од кварталната девијација		Q1	Q3
1-ва хипотеза	1.							
	2.							
	n.							
2-ра хипотеза	1.							
	2.							
	n.							
n-та хипотеза	1.							
	2.							
	n.							

\* - 1- најмала важност (влијание), n- најголема важност (влијание)

После пресметката на медијаната (M) и кварталната девијација ( $Q_3-Q_1$ ) се анализира дали постојат значајни разлики во одговорите. Доколку не постојат значајни разлики тогаш се пристапува кон проверка на исполнетоста на условот за прифатлива усогласеност на прашањата (17).

Најчесто со пополнување на прашалникот за првиот циклус не се доаѓа до исполнување на условот за прифатлива усогласеност на прашањата, па затоа се продолжува со втор, трет или повеќе циклуси. Следните циклуси се разликуваат од првиот циклус и тие не се карактеризираат само со рутинско повторување на циклусот, туку се одликуваат со нивно творечко развивање, со континуирана надоградба од квалитативен и квантитативен аспект.

Содржината на прашалникот за вториот циклус се разликува од содржината на прашалникот за првиот циклус. Освен прашањата тој содржи и резултати од оцените добиени во прашалникот од првиот циклус. Во колку одговорот на експертот е надвор од кварталната девијација, тогаш се бара од него да го аргументира своето мислење дадено во претходниот циклус. Освен тоа, експертот ја додефинира својата одлука, може да е иста како порано дадената или поинаква. Пример на прашалник за вториот циклус е прикажан преку табела 2.

Табела 3. (Прашалник за трет, четврт или n-ти циклус)

Foresight истражување:				МЕТОД ДЕЛФИ					
Област на истражување:									
Цел на истражување:									
Хипотези		1-ва							
		2-ра							
		n-та							
Прашалник за експертот од :		3, 4 .. - n-ти ЦИКЛУС		Датум на доставување на прашалникот:			Датум на враќање на прашалникот:		
Доделена шифра (код) на експертот:									
	Ред. број	Прашања	Бројчан одговор на прашањата (од 1 до n)*				Медијана М	Квартилна девијација	
			Претходен	Нов	Аргументирање на одговорот во случај да е надвор од кварталната девијација	Критика на одговорите кои не се за прифаќање		Q1	Q3
1-ва хипотеза	1.								
	2.								
	n.								
2-ра хипотеза	1.								
	2.								
	n.								
n-та хипотеза	1.								
	2.								
	n.								

\* - 1- најмала важност (влијание), n- најголема важност (влијание)

Ако после обработката на содржината на прашалникот од вториот циклус, не се дојде до исполнување на условот за прифатлива усогласеност на прашањата, се преминува на трет циклус или нареден циклус се додека не се постигне бараниот услов за прифатлива усогласеност на прашањата.

Прашалникот за третиот и наредните циклуси (табела 3.) содржи резултати од прашалникот од вториот или наредните циклуси, со нови вредности за медијаната (М) и нови вредности на кварталната девијација ( $Q_3-Q_1$ ). Во овие циклуси на истражување, експертите преку вредноста на медијаната (М) и преку вредноста на кварталната девијација ( $Q_3-Q_1$ ) дадени за секој одговор на поставените прашања, стекнуваат претстава за нивото на неусогласеноста на одговорите и во такви случаи најчесто експертите донесуваат аргументирани одлуки за промена на своето мислење во насока на приближување кон мислењата на мнозинството експерти или повторно со дополнителна аргументација ја задржуваат својата претходно дадена одлука.

Во постапката на спроведување на методот Делфи воведувањето на секој нареден циклус, познати како повратни врски, е со единствена цел да се создадат услови за намалување на разликите помеѓу мислењата на експертите. Дополнителните циклуси, во кои до експертите се доставуваат прашалници со информации за медијаната (М) и кварталната девијација ( $Q_3-Q_1$ ) за разгледуваните прашања, како и размената на овие

статистички карактеристики помеѓу експертите во групата, ги поттикнува експертите на активно, творечко учество во реализација на истражувањето. Притоа, при секој нареден циклус анонимноста се сочувува преку шифрираните прашалници..

Табела 4.

ЗБИРЕН ПРАШАЛНИК ОД СИТЕ ЕТАПИ НА ИСТРАЖУВАЊЕТО							
Foresight метод на истражување:				МЕТОД ДЕЛФИ			
Област на истражувањето:							
Цел на истражувањето:							
Хипотези		1-ва					
		2-ра					
		n-та					
	Реден број	Прашање	Одговори од сите (1, 2, 3, 4, ..) циклус за секое прашање	Медијана М	Квартилна девијација		Средна оцена од експертите
					Q1	Q3	
1-ва хипотеза	1		Прашалник од 1-циклус				
			Прашалник од 2-циклус				
			Прашалник од 3-циклус				
			Прашалник од 4-циклус				
			.....				
	n		Прашалник од 1-циклус				
			Прашалник од 2-циклус				
			Прашалник од 3-циклус				
Прашалник од 4-циклус							
		.....					
n-та хипотеза	1		Прашалник од 1-циклус				
			Прашалник од 2-циклус				
			Прашалник од 3-циклус				
			Прашалник од 4-циклус				
			.....				
	n		Прашалник од 1-циклус				
			Прашалник од 2-циклус				
			Прашалник од 3-циклус				
Прашалник од 4-циклус							
		.....					

Кога ќе се исполни условот за прифатлива усогласеност на одговорите на поставените прашања се поминува на изработка на завршен формулар со прашања и одговори на поставените прашања (табела 4), медијаната (М), кварталните девијации ( $Q_3-Q_1$ ) и графичката интерпретација. Презентацијата на крајните резултати од истражувањето, претставени во облик на завршен формулар, може да биде различна, најчесто во зависност од целта која треба да се постигне. Најчесто претставувањето на резултатите од истражувањето се изведува со земање во предвид на сите експерти не земајќи го во предвид нивото на компетенцијата на истите. Од посебно значење е претставувањето на резултатите од истражувањето само за експертите кои се искажаа дека се специјалисти во дадената област.



## 6. ЗАКЛУЧОК

Веќе подолго време се забележува поголема застапеност на foresight истражувањата во креирањето на развојните стратегии, во создавањето на општествената и научната визија за иднината, со примена на методот Делфи. Во суштина foresight истражувањата се однесуваат на активности за анализа на проблеми за кои најчесто немаме информации и не сме во состојба да изведеме објективни статистички закони. Методот Делфи со своите особености овозможува да се создадат услови за решавање на поставените истражувачки цели и хипотези во foresight истражувањата, решавајќи ги поставените задачи преку вклучување на искуството и знаењето на доволен број на експерти. Методот Делфи се вбројува во групата на најефикасни методи за анализа на мислења од експерти, но истиот се одликува и со голем број на недостатоци, со што се зголемува ризикот од појава на неуспех, а со тоа се намалува и неговата ефикасност.

Сепак, искуствата покажуваат дека преку добра организација во спроведувањето на методот Делфи и преку добро осмислување за надминување или намалување на влијанието на недостатоците кои се карактеристика на истиот, може да се постигнат очекувани ефекти во истражувањето.

Воедно, треба да се напомене дека доколку foresight истражувањата се спроведуваат за долги временски периоди, тогаш истражувањата ќе се одликуваат со генерални заклучоци, што не е случај кога foresight истражувањата се применуваат во значително кратки временски периоди за решавање на конкретни задачи.

## 7. ЛИТЕРАТУРА

- [1]. United Nations Industrial Development Organization. *Foresight Methodologies*. Austria V.03-87775–September 2004.
- [2]. European Foresight Monitoring Network. *Foresight in Europe and other Regions of the World*. The EFMN Annual Report 2005-2006, February 16, 2007,(www.efmn.info).
- [3]. C. C. Hsu, B. A. Sandford. *The Delphi Technique: Making Sense of Consensus*. Practical Assessment, Research & Evaluation, Volume 12, Number 10, August 2007.
- [4]. W. E. Riggs. *The Delphi Technique an Experimental Evaluation*. Elsevier Science Publishing Co., Inc. Technological Forecasting And Social Change 23, 89-94 (1983).
- [5]. A. K. Ali. *Using the Delphi Technique to Search for Empirical Measures of Local Planning Agency Power*. The Qualitative Report, Volume 10 Number 4 December 2005, p.p 718-744.
- [6]. M.K. Rayens, E. J. Hahn. *Building Consensus Using the Policy Delphi Method*. Policy, Politics, & Nursing Practice, Vol. 1 No. 4, November 2000, p.p 308-315, Sage Publications, Inc.
- [7]. G. Rowe, G.Wright. *The Delphi Technique as a Forecasting Tool: Issues and Analysis*. International Journal of Forecasting 15 (1999), p.p. 353–375, Elsevier Science B.V.
- [8]. G. J. Skulmoski, F. T. Hartman and J. Krahn. *The Delphi Method for Graduate Research*. Journal of Information Technology Education, Volume 6, 2007.

- [9]. W. H. Carmanan. *Application of the Delphi Method of Forecasting to the Future of Technology Infrastructure in West Virginia High Schools*. Dissertation Submitted to the College of Human Resources and Education at West Virginia University, 1999.
- [10]. [http://www.fsgw.put.poznan.pl/Foresight\\_Wlkp\\_2010-02\\_01\\_Warsztaty\\_Metoda\\_Delficka.pdf](http://www.fsgw.put.poznan.pl/Foresight_Wlkp_2010-02_01_Warsztaty_Metoda_Delficka.pdf).
- [11]. T. Olkuski. *Methods of Foresight Research as Illustrated by the Example of the Republic of South Africa's Foresight Project in Mining and Metallurgy*. *Gospodarka Surowcami Mineralnymi*, Tom 24, Zeszyt 3/3, 2008, (www.efmn.info).
- [12]. C. Okoli, S. D. Pawlowski. *The Delphi Method as a Research Tool: an Example, Design Considerations and Applications*. *Information & Management* 42, p.p. 15–29, 2004 Elsevier B.V.
- [13]. C. Powell. *The Delphi Technique: Myths and Realities*. *Journal of Advanced Nursing* 41(4), p.p. 376–382, 2003 Blackwell Publishing Ltd.
- [14]. P. Малчевски. *Статистика за бизнис*. Издавач Алфа 94 (ISBN 9989-936-11-0), Скопје 2006.

***СЛУШНИ ГО ГЛОБАЛНИОТ ШЕПОТ***

# ЕКОНОМСКАТА КРИЗА ВО ЕВРОПА И НЕЈЗИНОТО ВЛИЈАНИЕ ВРЗ МЕНТАЛНОТО ЗДРАВЈЕ

М-р Александар Грижев, Димитар Грижев

The economic crisis that began in 2007 and spread to Europe contributed significantly toward increasing the potential risks that threaten the mental health of the population. It contributed to the collapse of businesses, increasing the poverty, reducing the purchasing power and declining economic activity. As such, it poses a serious threat to the mental health, causing psychological difficulties, creating conditions for the occurrence of depression, increased alcohol use, increased anxiety, and increased number of suicides. Economic difficulties, unemployment, as well as insecurity of job positions have a significant impact on the health of Europeans. In economically developed countries, what contributes to health is not the wealth or the development of society but the way that national resources are used and the extent of providing social protection and social security of population. The uncertainty caused by the crisis, particularly the loss of jobs and the uncertainty of job positions, reflects primarily by financial insecurity and it has big consequences (short-term or long-term) on the mental health, causing among other things: stress (risk factor for high blood pressure, diabetes, ulcers), depression, increased alcohol use, disrupted family relationships and increased rate of suicide.

**Keywords:** economic crisis, poverty, unemployment, mental health, depression, alcohol use, suicide

Финансиската криза која започна во 2007 година често се опишува како најлоша финансиска криза после „Големата депресија“ од 1930-тите. Како таква, таа придонесува кон неуспехот на клучните бизниси, пад на потрошувачкото богатство и значително опаѓање на економската активност, доведувајќи до глобална економска рецесија во 2008 година [1, 2].

Актуелната економска криза во Европа може да има значајно влијание на здравјето и благосостојбата на нејзините граѓани. Економските потешкотии, невработеноста, несигурноста на работните места, како и недостатокот на редовни приходи имаат значајни ефекти врз здравјето односно побарувањата за здравствена заштита [3]. Економска криза има потенцијал за негативни (загуба на приходите, несигурност), но и за позитивни ефекти врз здравјето (намален обем на работа, помалку сообраќај) [4], но воглавно, ефектите од економската криза во Европа, најверојатно ќе бидат негативни [5].

Анализа на релацијата помеѓу економските рецесии и консеквентната невработеност наоѓа дека, во принцип, економските рецесии или немаат влијание врз или ја намалуваат севкупната стапка на смртност. Една анализа, направена во Европската унија, земајќи го во предвид односно контролирајќи го начинот на живот, покажала дека економските кризи во ЕУ ја зголемуваат вкупната смртност. Сепак, она што е јасно е дека економските рецесии ја зголемуваат и смртноста од самоубиства и употреба на алкохол, понекогаш и значително, но често, зголемување на смртни случаи е урамнотежено со намалување на смртните случаи од сообраќајни несреќи, едноставно поради помалку возење.

Невработеноста претставува закана по менталното здравје како резултат на финансиските потешкотии односно нематеријалните бенефиции кои ги пружа работата, како што се социјалниот статус, самопочитта, физичката и менталната активност.

Главните краткорочни ефекти по здравјето, кои може да се очекуваат од зголемената невработеност во Европа, се психолошките потешкотии, прекумерното конзумирање на алкохол и самоубиствата. Различни студии покажуваат дека невработеноста има влијание врз депресијата и размислувањето за самоубиство [6, 7, 8]. Невработените луѓе се изложени на 2-3 пати поголем ризик од самоубиство [9, 10]. Ова е делумно поради тоа што луѓето со ментални нарушувања се изложени на поголем ризик од губење на своите работни места [11], но дури и кај луѓе кои немаат историја на сериозна ментална болест, невработеноста сè уште е поврзана со околу 70% поголем ризик за самоубиство [12].

Загубата на работното место не е единствениот стрес за време на економските кризи. Рецесиите може да бидат подеднакво стресни и за оние кои остануваат на работното место. Нивните опции и избори се стеснуваат; луѓето се плашат да не ги загубат своите работни места и искусуваат финансиски тешкотии; несигурноста на работното место е поврзана со 33% зголемување на ризикот од ментални пореметувања [13, 14].

Во ЕУ, утврдена е поврзаност помеѓу националните стапки на невработеност и стапките на самоубиство [15, 16]. Во ЕУ, секое зголемување на националната стапка на невработеност за 1% е поврзана со пораст на самоубиствата за 0,8%, на луѓе под 65 години. Повеќе од 3% зголемување на невработеноста е поврзана со 4,5% зголемување на самоубиствата.

Како и да е, податоците за влијанието на невработеноста врз смртноста се конфликтни. Постојат докази од ЕУ за врската помеѓу невработеноста и стапката на смртност односно колку е поголема стапката на невработеност, толку е поголема генералната стапка на смртност [15]. Зголемување од 1% во националната стапка на невработеност значително ја зголемува стапката на смртност односно за 1,5 на 100 000 луѓе [15]. Од друга страна, доказите кои доаѓаат од ЕУ дека генералната стапка на смртност се зголемува кога невработеноста расте, не е конзистентна [16]. Државите варираат значително во поглед на тоа колку е чувствителна стапката на смртност од економската криза, особено во поглед на нивото на социјална заштита [16].

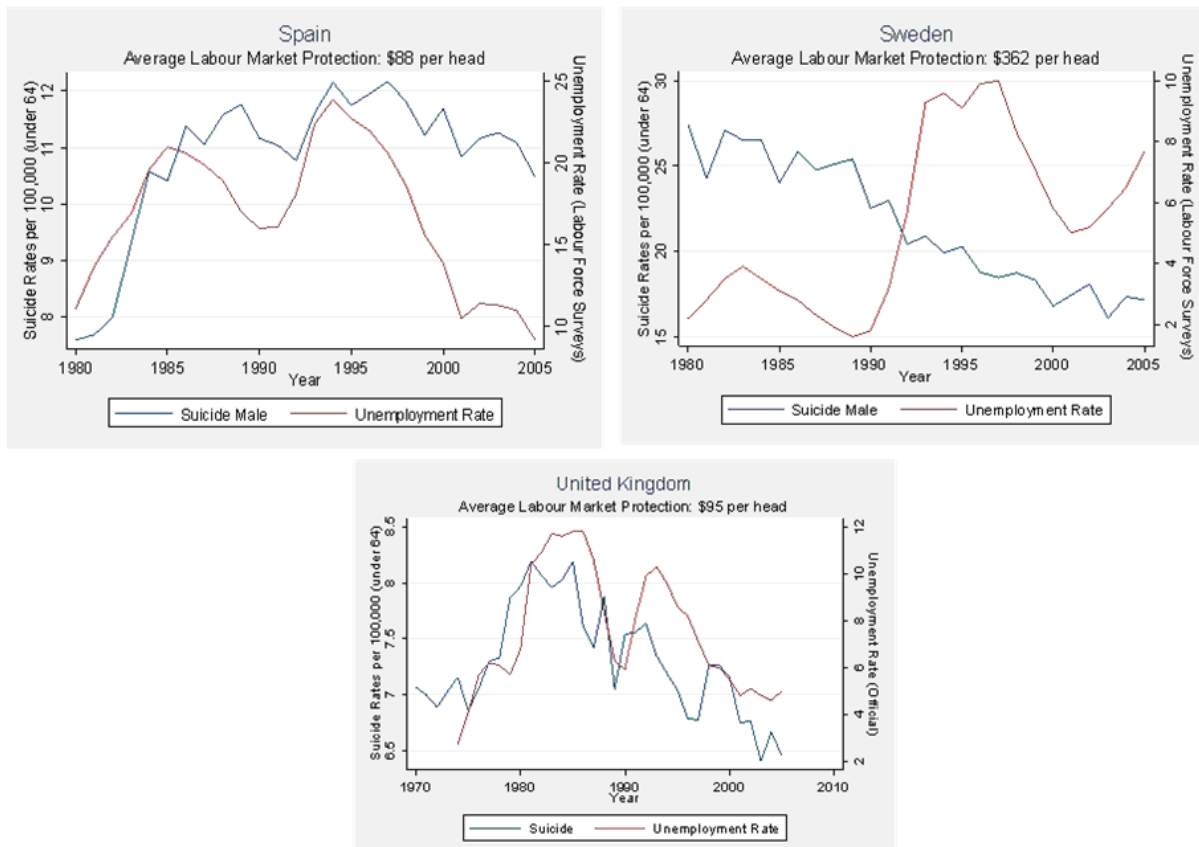

Слика 1. Различен ефект на нивото на социјална заштита и стапката на невработеност врз стапката на самоубиства во некои од земјите-членки на ЕУ. Извор [16]

До извесен степен, може да се каже дека економскиот раст е на сметка на менталната благосостојба на населението [17]. Економска криза, исто така, може да донесе и позитивни промени, како што се зголемување на слободното време, што доведува до зголемување на времето поминато со семејството, вклучување во активностите на невладините организации, занимавање со хоби. Како луѓето се справуваат со проблемите како невработеноста во време на економска криза зависи од индивидуалните механизми за справување. Кризата може да понуди можности за зајакнување на социјалниот капитал и за преиспитување на вредностите, од финансиски кон нематеријални и немонетарни компоненти. Значи, економската криза нуди шанса за ре-ориентација.

Психолошките фактори, како што се зголеменото ниво на стрес или депресија, се важни индиректни причини за зголемување на смртноста за време на економските кризи [18]. Таквите промени во психолошката состојба на поединците во периоди на економски кризи може да произлезат од несигурноста околу иднината или пак од потребата за приспособување кон многубројните промени во животот, вклучително и работните аспекти [19]. Покрај тоа, економските кризи може да бидат проследени и со промени во социјалната структура и распаѓање на мрежата за социјална заштита [20], на тој начин придонесувајќи кон зголемување на психо-социјалниот стрес. Таквите емоционални реакции може да бидат зголемени/зајакнати во рамки на социјалните групи на поединци кои имаат слични проблеми. Психолошките параметри, како што се стресот и депресијата, веќе долго време се сметаат како фактори кои придонесуваат кон кардиоваскуларните здравствени проблеми и морталитет [21].

Исто така, психо-социјалната опасност поврзана со неповолните животни настани може да предизвика промени во личните навики, вклучително и прекумерна употреба на алкохол и тутун [22, 23]. Ваквите фактори се добро познати по нивното штетно влијание врз човековото здравје и се сметаат за важни причинители на зголемување на смртноста, забележано во одредени случаи на економска криза. Осиромашувањето и социјалната нестабилност може да се сметаат одговорни и за зголемено ниво на смртност поврзана со насилство, за време на политичка и економска криза [24]. Од друга страна, бројот на сообраќајните несреќи се очекува да се намали бидејќи финансиските ограничувања и рестрикции ја намалуваат фреквенцијата на патување [19]. Понатаму, намалувањето на државните финансиски ресурси и средства може да влијае на степенот на социјалната заштита, како и на функцијата на системот на здравствена заштита [25]. Ослабнатото користење на здравствените услуги, особено ако ова е поврзано со лични трошоци, исто така, може да придонесе кон зголемиот морталитет забележан во периоди на економската криза [26].

Повеќе фактори може интерактивно да посредуваат во врската помеѓу економската криза и самоубиствата. Стресот предизвикан од невработеноста, но и финансиските проблеми, може да доведат до депресија, општо признат претходник на самоубиството. Едно истражување, спроведено во текот на пост-кризниот период во Кореја, покажало дека невработеноста и ниските приходи биле предвесници на депресијата [27], наод што може да помогне во разбирањето на врските помеѓу макро-економската рецесија и индивидуалните самоубиства. Дополнително, зголемената стапка на невработеност може да придонесе за зголемен број на самоубиства, независно од тоа дали претходно кај поединците имало историја на психијатриска болест [28]. Всушност, неодамнешна студија која ги истражувала факторите поврзани со појавата на самоубиствени мисли, покажала дека скорашното останување без работа е поврзано со речиси четирипати поголема опасност од појавување на вакви мисли [29].

Зголемиот ризик од смрт поради самоубиство после останувањето без работа односно после финансиски проблеми е поголема кај мажите отколку кај жените [30], можеби затоа што мажите се научени да веруваат повеќе отколку жените дека не постои соодветен извор на поддршка и помош за нив кога работите не одат на добро. Периодите на економска нестабилност предизвикуваат психолошки стрес, кој е поврзан и со почетокот и со текот на менталните болести. Несаканите промени во животните околности, како што е невработеноста, се силно поврзани со депресијата, анксиозноста и самоубиството [31]. Ефектите се модифицирани од искуства како срам од губење на нечија работа и финансиски тешкотии [32].

Како и да е, една студија во Финска покажала дека додека стапката на самоубиства се намалила за време на раните 1990-ти, период во кој три пати се зголемила стапката на невработеност, се сметало дека опаѓањето во бројот на самоубиства бил најсилно поврзан со намаленото консумирање на алкохол [33].

Слично на тоа, зголемувањето на стапката на самоубиства за време на Руската економска криза во 1998 година, во најголем дел се припишува на зголеменото консумирање на алкохол [34].

Неколку од факторите кои имале големо влијание во периодот на економската криза:

примања на населението – намалени за 30%,

стапка на смртност – зголемена за 20%, и

стапка на самоубиства – зголемена за 40%.

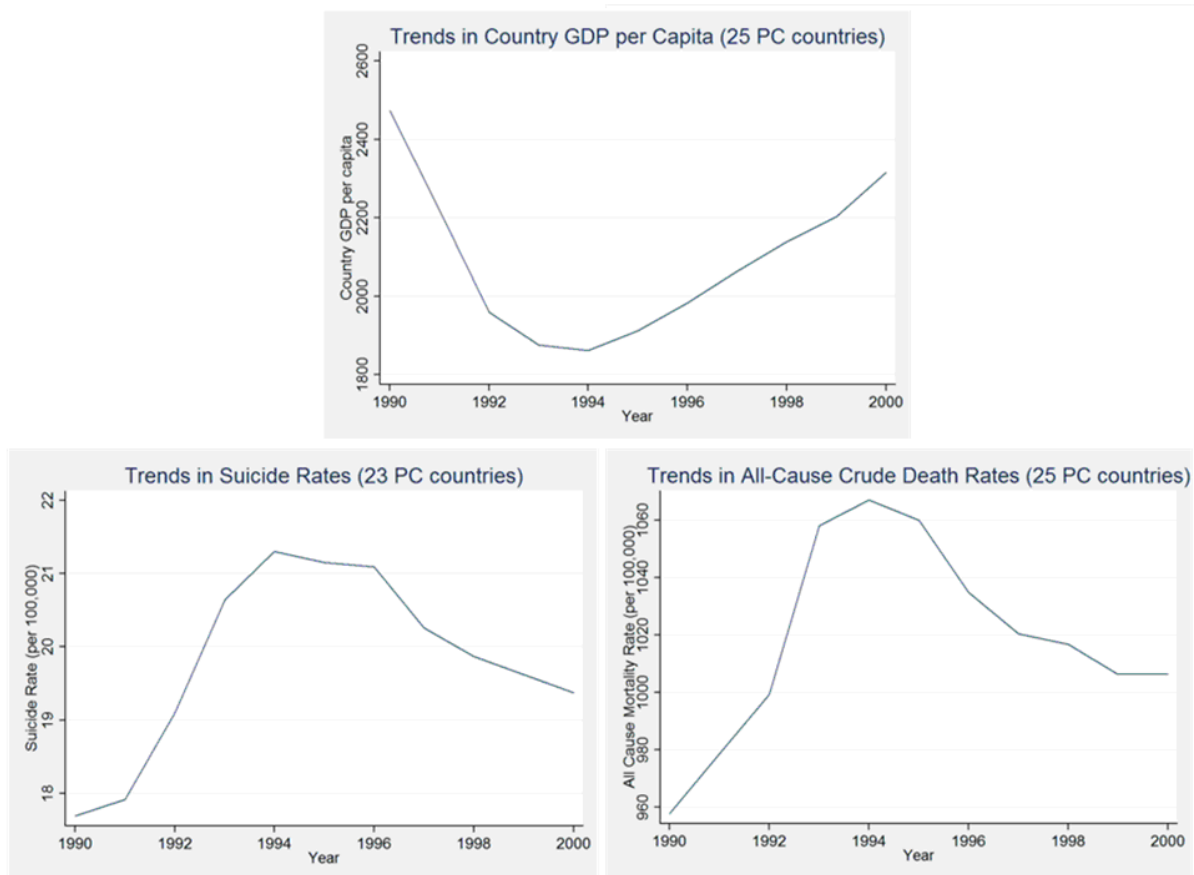

Слика 2. Неколку економски параметри во „Пост-Советска“ Русија. Извор [16]

Азиската економска криза од 1997-1998 била поврзана со пораст на смртноста од самоубиства во некои, но не во сите погодени земји [35]. Во споредба со 1997 година, во наредната 1998 година, во Јапонија, Хонг Конг и Кореја имало 10.400 повеќе самоубиства. Некои од влијанијата на кризата врз самоубиствата кај мажите се чини дека биле посредувани/поврзани преку зголемување на нивоата на невработеност. Овие трендови биле забележани и кај двата пола, но биле повеќе забележливи кај мажите. Порастот во смртноста од самоубиства во периодот 1997 - 1998 година била повеќе истакната кај работоспособните мажи (15-64 години) отколку кај пензионирани мажи (65 + години). Кризата се чини не предизвикала вакви трендови во стапките на самоубиства во Тајван и Сингапур, каде што економската криза имала помало влијание врз БДП и намалување на невработеноста.

Во оние земји каде што бил забележан негативен ефект на економската криза врз стапката на самоубиство, влијанието врз стапката на самоубиства кај мажите покажувала тенденција да биде повеќе истакната отколку кај жените, резултат кој е компатибилен со оној за време на руската економска криза [36].

Расположливите податоци од Источна и Југоисточна Азија индицираат дека просечното консумирање на алкохол не се зголемило за време на економската криза [37] и затоа е малку веројатно да има значаен придонес кон зголемувањето на смртноста од самоубиство. Спротивно на тоа, зголемувањето на невработеноста предизвикана од економската криза било утврдено дека биле особено поврзани со самоубиствата кај мажите отколку кај жените, во периодот кога Јапонија била во длабока рецесија [38]. Во Јапонија, Хонг Конг и Кореја, мажите на работоспособна возраст имале поголема веројатност да бидат засегнати од економската криза отколку пензионираниите мажи.

Слично на тоа, порастот во стапката на самоубиства за време на економската криза во раните 1990-ти во Русија била поистакната кај младите и средовечни луѓе отколку кај постарите лица [34]. Во тој поглед, Русија

претставува многу интересен, ако не и драматичен пример за влијанието на економската криза врз смртноста, особено смртни случаи од болести поврзани со алкохолот. На пр., на Слика 3. направена е споредба на стапката на смртност (просек, мажи и жени) на возраст од 15-54 години во Русија и Западна Европа, почнувајќи од 1980 година.

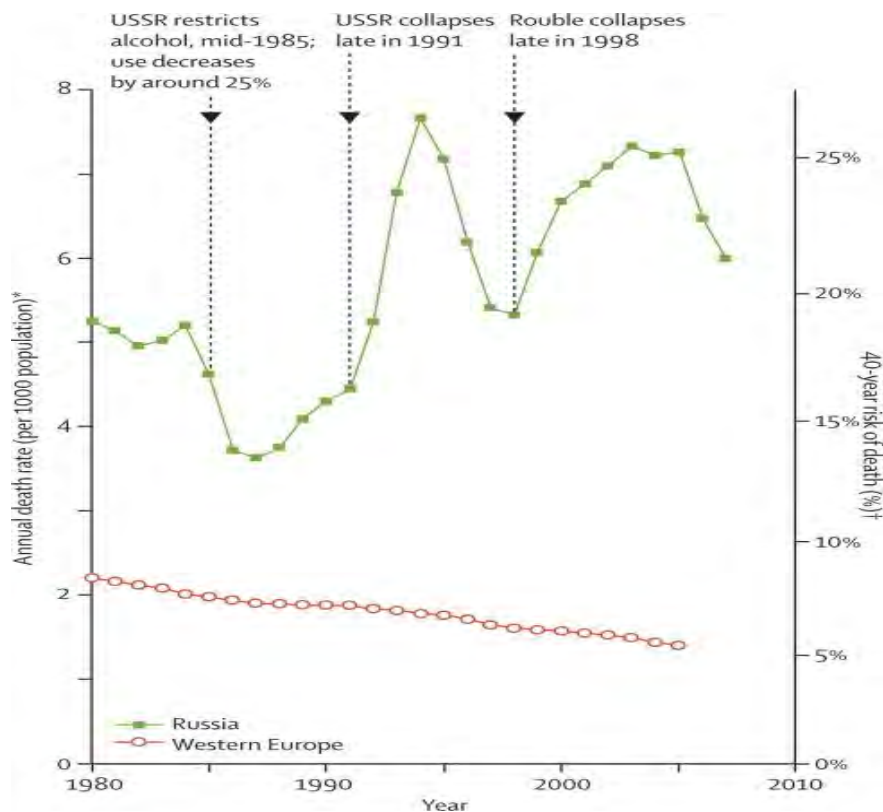

Слика 3. Смртност од сите причини и 40-годишен ризик за смрт кај мажите и жените на возраст од 15-54 години во Русија (1980-2007) и западна Европа (до 2005). Извор [52]

Stuckler и сораб. (2009) истражувале како релацијата помеѓу вработувањето и морталитетот се менувала под влијание на различни видови на владини трошоци, за 26-те земји-членки на Европската унија (ЕУ), за периодот помеѓу 1970 и 2007 година [39]. Податоците за социјалните расходи во домените на здравството, невработеноста, активни програми на пазарот на трудот, семејството и домувањето, биле земени од здравствената база на податоци на ОЕСиР (Организација за Економска Соработка и Развој) од 2008 година. Во нивната анализа, две земји во Западна Европа се издвојувале според добиените резултати за односот помеѓу економската криза и причините за смртност, особено во поглед на самоубиствата. Во Финска, во периодот меѓу 1990 и 1993 година, стапката на невработеност се зголемила од 3,2% до 16,6%, додека стапката на самоубиства постојано била во благ пад. Во Шведска, помеѓу 1991 и 1992 година, стапката на невработеност се зголемила од 2,1% на 5,7%, додека стапката на самоубиства била во опаѓање. Во овие две земји, податоците не укажувале на никаква врска помеѓу економската криза, невработеноста и лошата здравствена состојба [40, 41].

Хроничните болести се наоѓаат на врвот на листата на Светскиот Економски Форум како глобални ризици по здравјето односно како ризик-фактори, според веројатноста и сериозноста на нивното економско влијание во светски рамки. Нарушеното ментално здравје и супстанциите кои создаваат зависност, особено алкохолот, доминираат на листата на болести и причинители на предвремена смрт од хронични заболувања [42, 43].

Помеѓу другите добиени резултати, релевантните истражувања укажале на тоа дека големите долгови се идентификувани како важен фактор на ризик за ментално нарушување. Лонгитудинални податоци покажуваат дека финансиските тешкотии доведуваат до зголемена појава на депресија [44]. Лонгитудинални податоци покажуваат исто така дека проблеми со плаќање на домувањето и потрошувачките долгови



доведуваат до полошо ментално здравје. Колку повеќе долгови имаат луѓето, толку е поголема веројатноста тие да имаат ментални нарушувања, земено во целина. Во Финска, податоците покажуваат дека луѓето со високи хипотеки имаат послаба психолошка благосостојба и имаат повеќе ментални растројства [45]. Луѓето со долгови имаат два до три пати поголема веројатност да страдаат од депресија отколку останатите [46]. Самохраните мајки кои имаат долгови или позајмуваат пари имаат зголемен ризик од депресија [47]. Како и да е, многу резултати од објавените истражувања во Велика Британија и меѓународни студии укажуваат на тоа дека:

(а) економската криза многу веројатно ќе ја зголеми побарувачката за услуги од областа на менталното здравје,

(б) различните форми на „економски последици“ (невработеност, долгови, активирање на хипотеки) веројатно ќе имаат негативно влијание врз менталното здравје на луѓето односно ќе придонесат кон зголемување на побарувачката на услуги, и

(в) економското опаѓање од големи размери ќе значи дека голем број на поединци, кои претходно не морале да се справуваат со сериозни финансиски проблеми, ќе бидат погодени. Истражувањата покажуваат дека овие луѓе би можеле да бидат најтешко "погодени" во однос на нивната психолошка благосостојба.

Во тој контекст, објавените истражувачки резултати од Велика Британија и од меѓународни студии исто така пружаат докази за каузалната поврзаност на економската криза и побарувањата за здравствени услуги:

#### *Зголемување на побарувањата за здравствени услуги:*

почетокот на хипотекарната криза односно проблеми во Велика Британија во текот на 1991-1992 довела до статистички значајно зголемување на посетите на општиот лекар [48];

Во 2003 година, Citizens Advice објавила дека 62% од новите должнички клиенти се соочувале со стрес, анксиозност или депресија, а 43% од овој број веќе барале третман од нивниот општ лекар за овие проблеми. Речиси половина од оние кои биле кај нивниот општ лекар за помош примале терапија подолго од една година;

Во 1999 година, Catalano и сораб. тврделе дека постои сигурен доказ за врската помеѓу економската криза и користење на психијатриски услуги [40].

Во еден извештај објавен во 2009 година во Велика Британија, од страна на Royal College of Psychiatrists, Rethink, and Mind, било укажано дека последиците од економската контракција може да имаат влијание врз менталното здравје на поединци и може да ги зголемат побарувањата за услуги. Во извештајот биле покажани статистички показатели кои се однесуваат на релацијата помеѓу менталното здравје и економската криза, посебно за лицата кои имале проблеми со долгови и активирање на хипотеки:

#### *Долгови:*

- Генерално, лицата кои имаат долгови имаат 2-3 пати зголемена стапка на депресија и двојно повисока стапка на зависност од алкохол;

- Кај лицата кои веќе имаат ментално-здравствени проблеми, 1 од 4 возрасни пријавуваат дека имаат сериозни долгови, што е 3 пати поголема од општата стапка.

- 1 од 6 британски возрасни живее со ментални здравствени проблеми. Ова значи дека еден од шест британски потрошувачи живее со лошо менталното здравје.

- Должничките и финансиски грижи може да бидат причина за душевно страдање.

- Извештајот покажал дека долгот може да биде извор на анксиозност, стрес, депресија или социјалната изолираност односно 91% од испитаниците изјавиле дека финансиски тешкотии ги влошиле нивните ментално-здравствени проблеми.

#### *Активирање на хипотеки:*

- Менталното здравје е полошо меѓу луѓето кои имаат проблеми со плаќање на долгови за домување. Ефектот е позначаен ако станува збор за долгорочни тешкотии отколку краткорочните тешкотии.

- Nettleton и Burrows (1998) пронашле дека во периодот 1991-1992 година, испитаниците со хипотекарни долгови имале статистички значајни резултати на полошо ментално здравје, во споредба со оние кои немале хипотекарни проблеми.

(според Royal College of Psychiatrists, Rethink, and Mind; 2009)

Главните ризици по менталното здравје, од економската криза во наредните години, се зголемените психолошки потешкотии, зголемената злоупотреба на алкохол и зголемување на самоубиствата. Сепак, овие ризици може во голема мера да се избегнат со политички мерки. Она што оди во прилог на здравјето, општото и менталното, во индустријализираните земји, не е апсолутното богатство или степенот на развиеност, туку начинот на кој националните ресурси се дистрибуирани низ популацијата [49]. Значи,

влијанието на намаленото богатство врз здравјето може да се модифицира преку политички мерки кои би ја зајакнале социјалната заштита.

Влијанието на економската криза врз менталното здравје би можело да се намали преку:

Подигање на свеста за потребата од зачувување на менталното здравје на работниците и семејствата кои се соочуваат со кризата,

Пружање на услуги во здравствените сервиси кои се однесуваат на психолошките потреби на луѓето погодени од кризата,

Избегнување на намалување на трошоците за услуги за поединци и семејства погодени од кризата,

Обезбедување на соодветна социјална заштита и активни програми на пазарот на труд, за невработените,

Обезбедување на советувања за отпишувања на долгови и легислатива за отпишување на долгови,

Зголемување на универзитетските квоти/запишување на повеќе студенти и обезбедување работни места за младите луѓе,

Ограничување на пристапот до алкохол, и

Следење на влијанието/ударот на сиромаштијата која доаѓа од кризата.

Влијанието на сегашната економска криза врз здравјето претставува можност за зајакнување на политиките кои не само што ќе го ублажат влијанието на рецесијата врз смртните случаи од самоубиства и прекумерна употреба на алкохол, туку ќе помогнат да се подобри глобалното здравје. Треба да се работи на подобрување на јавното здравје односно социјалната заштита, преку активни програми на пазарот на трудот и ефикасни политики кои се однесуваат на алкохолот. Покрај тоа, бизнисмените би требало да се потсетат на значењето на благосостојбата на работното место [50], не само од аспект на подобрување на здравјето, но исто така и од аспект на подобрување на корпоративната ефикасност [51].

Работодавците односно одговорните лица треба да размислат и да ја разгледаат можноста за спроведување на стрес-менаџмент програми, кои би го подобриле менталното здравје на вработените, но би придонеле и кон заштеди на работните места.

Владите би требало да размислуваат околу реориентирање на нивните буџети за да го заштитат своето население, сега и во иднина, преку буџетирање на мерки кои ќе ги задржат луѓето вработени, преку помагање на оние кои ги губат своите работни места односно заради полесно справување со негативните ефекти на невработеноста, но и преку овозможување на невработените лица побрзо да ја повратат изгубената работа.

Владите би можеле, исто така, да ја разгледаат можноста да креираат свои политики кои се однесуваат на алкохолот, на пр. зголемување на цената на алкохолот или воведување на минималната цена на алкохолот. Ова можеби изгледа невообичаено во време на рецесија, но таквата политика ќе има особено влијание врз намалување на штетата од прекумерното консумирање на алкохол.

Значи, некои од мерките и чекорите кои би било пожелно Владите да ги превземаат, со цел подобрување на социјалната заштита на населението односно намалување на последиците од економската криза врз менталното здравје, би биле:

- Не треба да има намалување на финансирањето за постојните/планираните услуги; (Владите би требало да се осигураат дека во текот на предвидената рецесија, службите за ментално здравје располагаат со доволно ресурси за да се справат со евентуално зголемената потреба за интервенции од областа на здравствената и социјалната заштита. Во таа насока, истражувањата покажале дека 68% од луѓето со шизофренија не ги добиваат потребните и препорачани третмани. Досегашните искуства покажале дека службите за ментално здравје се особено ранливи/изложени на намалување кога владините буџети се загрозени).

- Пожелно е да бидат креирани национални програми кои би ги поврзале службите за ментално здравје (вклучително и примарна здравствена заштита) со програми за финансиски советувања (Едно истражување од страна на Royal College of Psychiatrists, Rethink, and Mind (2009) покажало дека додека 60% од испитаниците кои имаат проблеми со долгови ги имаат користено ментално-здравствените услуги во последните две години, само 23% од нив им признале на експертите за ментално здравје за нивните финансиски потешкотии).

- Дополнителни ресурси би требало да бидат обезбедени за да се задоволат зголемените побарувања за ментално-здравствени услуги.

[1] [Three top economists agree 2009 worst financial crisis since great depression; risks increase if right steps are not taken](#). (February 29, 2009). *Reuters*. Retrieved 2009-09-30, from [Business Wire News](#) database.

[2] ["Brookings-Financial Crisis"](#) (PDF). Retrieved May 1, 2010.

- [3] Marmot MG (2009). How will the financial crisis affect health? *BMJ* 338:b1314.
- [4] Janlert U (2009). Economic crisis, unemployment and public health. *Scand J Public Health* 37:783-4.
- [5] Falagas ME, Vouloumanou EK, Mavros MN, et al. (2009). Economic crises and mortality: a review of the literature. *Int J Clin Pract* 63(8):1125-35.
- [6] Dooley D, Catalano R, Wilson G. (1994). Depression and unemployment: panel findings from the epidemiological catchment area study. *Am J Community Psychol* 22:745-65.
- [7] Lewis G, Sloggett A (1998). Suicide, deprivation, and unemployment: record linkage study. *BMJ* 317(7168):1283-6.
- [8] Gunnell D, Harbord R, Singleton N, et al. (2004). Factors influencing the development and amelioration of suicidal thoughts in the general population. *Br J Psychiatry* 185:385-93.
- [9] Platt S, Hawton K (2000). Suicidal behaviour and the labour market. In: Hawton K, van Heeringen K, eds. *The international handbook of suicide and attempted suicide*. New York: Wiley, pp 310-84.
- [10] Beautrais AL, Joyce PR, Mulder RT (1998). Unemployment and serious suicide attempts. *Psychol Med* 28(1):209-18.
- [11] Blakely TA, Collings SC, Atkinson J (2003). Unemployment and suicide. Evidence for a causal association? *J Epidemiol Comm Health* 57(8):594-600.
- [12] Agerbo A. (2005). Effect of psychiatric illness and labour market status on suicide: a healthy worker effect? *J Epidemiol Community Health* 59:598-602.
- [13] Ferrie JE, Shipley MJ, Stansfeld SA, et al. (2002). Effects of chronic job insecurity and change in job security on self reported health, minor psychiatric morbidity, physiological measures, and health related behaviours in British civil servants: the Whitehall II study. *J Epidemiol Community Health* 56(6):450-4.
- [14] Stansfeld S, Candy B (2006). Psychosocial work environment and mental health: a meta-analytic review. *Scand J Work Environ Health* 32:443-62.
- [15] Economou A, Nikolaou A (2008). Are recessions harmful to health after all? Evidence from the European Union. *J Econ Studies* 35(5):368-84.
- [16] Stuckler D, Basu S, Suhrcke M, et al. (2009). The public health effect of economic crises and alternative policy responses in Europe: an empirical analysis. *Lancet* 374:315–23.
- [17] Weehuizen R (2008). *Mental Capital. The economic significance of mental health*. Maastricht, the Netherlands: Universitaire Pers Maastricht.
- [18] Colledge M. Economic cycles and health. Towards a sociological understanding of the impact of the recession on health and illness. *Soc Sci Med* 1982; 16: 1919–27.
- [19] Jin RL, Shah CP, Svoboda TJ. The impact of unemployment on health: a review of the evidence. *CMAJ* 1995; 153: 529–40.
- [20] Leon DA, Shkolnikov VM. Social stress and the Russian mortality crisis. *JAMA* 1998; 279: 790–1.
- [21] Greenwood DC, Muir KR, Packham CJ, Madeley RJ. Coronary heart disease: a review of the role of psychosocial stress and social support. *J Public Health Med* 1996; 18: 221–31.
- [22] Cooper ML, Russell M, Skinner JB, Frone MR, Mudar P. Stress and alcohol use: moderating effects of gender, coping, and alcohol expectancies. *J Abnorm Psychol* 1992; 101: 139–52.
- [23] Kouvonen A, Kivimaki M, Virtanen M, Pentti J, Vahtera J. Work stress, smoking status, and smoking intensity: an observational study of 46,190 employees. *J Epidemiol Community Health* 2005; 59: 63–9.
- [24] Notzon FC, Komarov YM, Ermakov SP, Sempos CT, Marks JS, Sempos EV. Causes of declining life expectancy in Russia. *JAMA* 1998; 279: 793–800.
- [25] Schell CO, Reilly M, Rosling H, Peterson S, Ekstrom AM. Socioeconomic determinants of infant mortality: a worldwide study of 152 low-, middle-, and high-income countries. *Scand J Public Health* 2007; 35: 288–97.
- [26] Yang BM, Prescott N, Bae EY. The impact of economic crisis on health-care consumption in Korea. *Health Policy Plan* 2001; 16: 372–85.
- [27] Kim, E., Jo, S. A., Hwang, J. Y., Shin, C., Kim, D. K., Woo, E. K., et al. (2005). A survey of depressive symptoms among South Korean adults after the Korean financial crisis of late 1997: prevalence and correlates. *Annals of Epidemiology*, 15, 145–152.
- [28] Chen, E. Y., Chan, W. S., Wong, P. W., Chan, S. S., Chan, C. L., Law, Y. W., et al. (2006). Suicide in Hong Kong: a case-control psychological autopsy study. *Psychological Medicine*, 36, 815–825.
- [29] Gunnell, D., Harbord, R., Singleton, N., Jenkins, R., & Lewis, G. (2004). Factors influencing the development and amelioration of suicidal thoughts in the general population: Cohort study. *British Journal of Psychiatry*, 185, 385–393.

- [30] Mathers CD, Schofield DJ (1998). The health consequences of unemployment: the evidence. *Med J Aust* 168:178-83.
- [31] Artazcoz L, Benach J, Borrell C, et al. (2004). Unemployment and mental health: Understanding the interactions among gender, family roles, and social class. *Am J Publ Health* 94(1):82-8.
- [32] Rantakeisu U, Starrin B, Hagquist C (1999). Financial hardship and shame: A tentative model to understand the social and health effects of unemployment. *Br J Social Work* 29(6):877-901
- [33] Hintikka, J., Saarinen, P. I., & Viinamaki, H. (1999). Suicide mortality in Finland during an economic cycle, 1985–1995. *Scandinavian Journal of Public Health*, 27, 85–88
- [34] Gavrilova, N. S., Semyonova, V. G., Evdokushkina, G. N., & Gavrilov, L. A. (2000). The response of violent mortality to economic crisis in Russia. *Population Research and Policy Review*, 19, 397–419.
- [35] Kim, H., Song, Y. J., Yi, J. J., Chung, W. J., & Nam, C. M. (2004). Changes in mortality after the recent economic crisis in South Korea. *Annals of Epidemiology*, 14, 442–446.
- [36] Men, T., Brennan, P., Boffetta, P., & Zaridze, D. (2003). Russian mortality trends for 1991–2001: analysis by cause and region. *BMJ*, 327, 964.
- [37] World Health Organisation. (2004). Global status report on alcohol 2004. URL. [http://www.who.int/substance\\_abuse/publications/globalstatusreportalcoholprofiles/en/index.html](http://www.who.int/substance_abuse/publications/globalstatusreportalcoholprofiles/en/index.html).
- [38] Inoue, K., Tanii, H., Abe, S., Nishimura, Y., Kaiya, H., Nata, M., et al. (2008). The report in the correlation between the factor of unemployment and suicide in Japan. *American Journal of Forensic Medicine and Pathology*, 29, 202–203.
- [39] Stuckler, D., Basu, S., Suhrcke, M., Coutts, A. & McKee, M. The public health effect of economic crises and alternative policy responses in Europe: an empirical analysis. *Lancet* 2009 374 315-23.
- [40] Catalano R, Bellows B. If economic expansion threatens public health, should epidemiologists recommend recession? *Int J Epidemiol* 2005; 34: 1212–13.
- [41] Jantti M, Martikainen P, Valkonen T. When the welfare state works: unemployment and mortality in Finland. In: Cornia A, Panizza R, eds. *The mortality crisis in transitional economies*. Oxford: Oxford University Press, 2000:351–69.
- [42] World Health Organization. *The global burden of disease: 2004 update*. Geneva, World Health Organization 2008.
- [43] World Health Organization. *Global health risks: mortality and burden of disease attributable to selected major risks*. Geneva, World Health Organization 2009.
- [44] Skapinakis P, Weich S, Lewis G, et al. (2006). Socio-economic position and common mental disorders: Longitudinal study in the general population in the UK. *Br J Psychiatry* 189:109-17.
- [45] Hintikka J, Kontula O, Saarinen P, et al. (1998). Debt and suicidal behaviour in the Finnish general population. *Acta Psychiatr Scand* 98:493-6.
- [46] Jenkins R, Bhugra D, Bebbington P, et al. (2009). Mental disorder in people with debt in the general population. *J Public Health (Oxf)* (in press)
- [47] Cooper C, Bebbington PE, Meltzer H, et al. (2008). Depression and common mental disorders in lone parents: results of the 2000 National Psychiatric Morbidity Survey. *Psychol Med* 38:335-42.
- [48] Nettleton S, Burrows R. (1998) Mortgage Debt, Insecure Home Ownership and Health: An Exploratory Analysis. *Sociology of Health & Illness*. Volume 20, Issue 5, p. 731–753
- [49] Bezruchka, S (2009). The effect of economic recession on population health. *CMAJ* 2009
- [50] Dewe, P. and Kompier, M. (2008) Foresight Mental Capital and Wellbeing Project. *Wellbeing and work: Future challenges*. The Government Office for Science, London
- [51] Martinez, R., Matheson, D. & Silverstein, M.B. *Enhancing corporate performance by tackling chronic diseases*. Geneva, World Economic Forum, 2010.
- [52] Zaridze D, Brennan P, Boreham J, Boroda A, Karpov R, Lazarev A, Konobeevskaya I, Igitov V, Terechova T, Boffetta P, Peto R: Alcohol and cause-specific mortality in Russia: a retrospective casecontrol study of 48,557 adult deaths. *Lancet* 2009, 373: 2201-14.

# КРЕАТИВНОТО ОДНЕСУВАЊЕ - ИНВЕСТИЦИЈА ВО ИНТЕЛЕКТУАЛЕН КАПИТАЛ

Проф. д-р **Лидија Наумовска**  
Доц. д-р **Билјана Андреска Богдановска**  
Европски Универзитет РМ-Економски факултет

## Апстракт

На компаниите за да опстанат во светот на глобалната криза и несигурна економија и се потребни креативни луѓе. Компаниите мора да спроведат политика со која ќе ја поддржуваат креативноста и иновативноста на вработените, при регрутација и селекција на кадрите и условите со кои се развиваат овие елементи.

Во овој труд се обработуваат методите за зголемување како на индивидуалната, така и на организациската креативност.

Единствената можност за економски опстанок ќе го имаат само државите кои инвестираат во интелектуален капитал. Постојат предвидувања дека капитализмот ќе се промени од материјален, во интелектуален капитализам. Ќе бидат актуелни само креативни професии.

Креативноста е карактеристика на претприемачите кои единствено можат да ја спасат економијата од криза, но таа се одгледува уште од најраната возраст на индивидуата, со воспитување и образование. Денешното образование како концепт кој води до академска инфлација, не ја негува креативноста и талентот на младите, и затоа е потребна промена концептот во кој ќе се вгради латерално размислување.

**Клучни зборови:** *Академска инфлација, креативност, образование, економска криза, претприемништво; талент, менаџмент на знаење;*

## Abstract

To survive in this global crises and insecure economy, companies need creative people. Companies must follow a politics of supporting creativity and innovation of their employees, when recruiting and selecting human resources and conditions of developing these elements.

This article speaks about methods for increasing individual, as well as organizational creativity.

Only the countries that invest in intellectual capital will have the opportunity for economic development. There are forecasts that show that the capitalism will only change into intellectual capitalism and creative professions are the only ones that will survive.

Entrepreneurs, whose main characteristic is creativity, can save the economy, but it is a characteristic that is nurtured since the earliest age of the individual, by parenting and educating. Today's education, that creates academic inflation, does not nurture creativity and young peoples' talent, and that is the reason why a change of concept is needed, which will generate lateral thinking.

**Key words:** *academic inflation, creativity, education, economic crisis, entrepreneurship, talent, management of knowledge*

## Вовед

Инспирацијата да го напишам овој труд е едно мало двегодишно девојче. Што знае тоа? Тоа знае да ги спелува сите букви од тастатурата на компјутерот, знае да си пушта музика, да црта, вклучува Skype. Денес нацрта врата и наместо класична квака, стави едно мало кругче кое претставуваше електронска брава.

Што ќе учи тоа девојче, кое во прво одделение ќе биде во 2015, а ќе се пензионира во 2072 г.? Што ќе се произведува тогаш и кои професии ќе бидат актуелни?

Според д-р Michio Kaku<sup>1</sup>, во 2100 г. ќе постојат само креативни професии. Од економијата ќе бидат актуелни само финансиски аналитичари, а сите службеници на шалтери ќе бидат заменети со работи. Во својата нова книга, *Physics of the Future: How Science Will Change Daily Life by 2100*, се впушта во интересни предвидувања за иднината. Др. Мичио Каку предвидува дека за 10-15 години на интернет ќе се сурфа преку леќа во окото, која воедно ќе помогне и за преведување на странските јазици, па нема да имаме никакви бариери во изворите на знаење. Земјите кои денес вложуваат во интелектуален капитал, ќе доминираат со светот во 2100. Научникот напоменува дека неговите прогнози не се темелат на научна-фантастика, туку дека, веќе денес, постојат прототипи за истото. Критичарите пак предупредуваат дека Каку нема право кога тврди дека производите за

---

<sup>1</sup> Michio Kaku: јапонско американски физичар и еден од основачите на теоријата на поле на струната - гранка од теоријата на струна која настојува да ја обедини целата физика и да даде единствено објаснување за сите честици и фундаментални сили во вселената: Неговите бестселери се: *The Physics of the Impossible; Hyperspace: A Scientific Odyssey Through Parallel Universes, Time Warps, and the Tenth Dimension*" *Physics of the Future: How Science Will Change Daily Life by 2100*" City University New York

широка потрошувачка (во кои спаѓа и храната) ќе станат поефтини, и дека премногу се залага за високата технологија, а премалку за производство на храна и енергија.

Капитализмот ќе се промени од материјален, во интелектуален капитализам. Ќе опстанат само државите кои инвестираат во интелектуален капитал<sup>2</sup>. Ќе бидат актуелни само креативни професии: оние кои произведуваат филмови, книги, телевизиски програми, софтвер, наука, лидерство, полиција, архитекти (градежништво), аналитичари на акции, сите кои креираат интелектуален капитал.

## КРЕАТИВНОСТА ПОТРЕБА ЗА ПРЕЖИВУВАЊЕ

Во ова сирова конкурентна, глобална, брза економија, креативноста не е само важен извор за градење конкурентска предност, туку е потреба за преживување. Кога се развиваат креативни решенија за некој проблем, претприемачите мора да одат подалеку од она на што се потпираше во минатото. „Компанија која што ги прави сите оние работи кои што порано и гарантираше успех, производство на квалитетни производи, поддржани со одлична услуга, маркетинг со ниски трошоци и менаџирање на готовинскиот тек,

ризикува да биде прегазена, доколку не стане иновативна“.<sup>3</sup> Трансформирање на организациите во двигатели на иновативноста бара од претприемачите да ги надминат претпоставките, верувањата, и однесувањето и да развијат нови гледишта на релациите помеѓу ресурсите, потребите и вредноста. Со други зборови, тие мора да ја променат перспективата и да го гледаат светот на нов и различен начин. Претприемачите мора секогаш да бидат против традиционалните претпоставки и перспективи за тоа како работите порано биле, затоа што тие се сигурен убиец на креативноста<sup>4</sup>.

Луѓето најчесто го гледаат она што очекуваат да го видат. Минатите искуства го обликуваат начинот на кој се перцепира светот. Затоа децата се толку креативни и љубопитни за нови можности; општеството сеуште не им го испрало мозокот и не научиле да ги прифаќаат традиционалните решенија, како единствени. Ако човекот го задржи неговото креативно внатрешно дете, претприемачот е способен да види можности за креирање профитабилен бизнис, каде што најголем дел од луѓето го гледаат она што секогаш го гледале (или уште полошо, не гледаат ништо).

Креативност е процес на добивање оригинални идеи кои имаат вредност преку интердисциплинарен начин на гледање на работите.

### **Може ли креативноста да се научи?**

Веќе многу години постои конвенционално размислување дека некоја личност е или креативна – имагинативна, со слободен дух и претприемлива – или пак не е. Затоа некои луѓе се сметаат дека се на другиот крај на спектрумот и се логични, ограничени и ригидни.

---

<sup>3</sup> Evan T. Robbins, *E is for Entrepreneurship*; Syllabus, Nov, 2002, p.24

<sup>4</sup> Thomas W. Zimmerman, Norman M. Scarborough, *Essential of Entrepreneurship and Small business Management*; Pearson, Prentice Hall, 2008, p. 45

Истражувањата покажуваат дека секој може да научи да биде креативен. Проблемот е што во повеќето организации, никогаш не се очекувало од вработените да бидат креативни. Затоа и многу бизниси не успеваат да креираат окружување кое ја охрабрува креативноста помеѓу нив. Не само претприемачите, туку и луѓето кои што работат за нив, мора да научат да размислуваат креативно. „Иновативноста и креативноста не се само за уметниците“, вели Wусoff. Овие вештини сигурно се исплатуваат.<sup>5</sup>

### **Креативно размислување**

Истражувањата на човечкиот мозок кажуваат дека секоја хемисфера од мозокот ги процесира информациите различно, едната страна од мозокот е секогаш поддоминантна од другата. Човечкиот мозок се развива асиметрично, и секоја хемисфера се специјализира за одредени функции. Левата страна е водена од линеарно, вертикално размислување (од еден логичен заклучок, до друг), додека десната страна од мозокот се потпира на каледоскопски латерални размислувања (го разгледува проблемот од сите страни). Левата страна на мозокот е задолжена за јазикот, логиката и симболите, а десната страна за емоционалните, интуитивните и просторни функции. Во класичното образование е застапен развојот само на левата хемисфера. Промената треба да биде во тоа.

#### **1.2.1. Латерално размислување**

\*Едвард де Боно се смета за еден од водечките авторитети во светот, во областа на креативното размислување и застапник за идејата на директна настава на размислувањето како вештина. Тој има напишано 62 книги, кои се преведени на 37 јазици и е поканет на предавање во 54 земји. Тој е основоположник на теоријата за латерално размислување, кој ја третира креативноста како однесување на информациите во сопствениот информациски систем на човекот - како што се нервните мрежи во мозокот. Во своите книги тој дава објаснување за линеарно и латерално размислување.

Тој го вовеле терминот „латерално размислување“ (странично размислување) во 1967 година. Тоа беше прв пат во книгата "Употреба на странично размислување" (Џонатан Кејп, Лондон) - "Ново Размислување" (Бејзик Букс, Њу Јорк) - двата наслова се однесуваат на една иста книга. После многу години овој израз е присутен во Оксфордскиот англиски речник.

Постојат неколку начини на дефинирање на латерално (странично) размислување.

1. "Не може да се ископа дупка во некое друго место со копање на истата дупка подлабоко". Ова значи дека напорите на размислување во иста насока не мора да дадат успех. Насоката треба да се промени.

2. " Латералното размислување“ се добива со промена на концептите и перцепциите.

---

<sup>5</sup> Gayle Sato Stodder, Good buy mam & pop, Entrepreneur, My 1999, p 112



Со класичната логика размислувањето е како со играње шах, имаме фигури кои треба да се поместат. Латералното размислување бара нови фигури, нови ситуации, со нови перцепции од надвотрешниот свет.

**3.** „Мозокот како само-организирачки систем на информации, формира асиметрични образци. Во такви системи се јавува математичка потребата за движење низ моделите. Алатките и процесите на страничното размислување се дизајнирани така за да се постигне латерално движење. Алатките се базираат на разбирање на само-организирачките информативни системи“. Ова е техничка дефиниција која зависи од разбирањето на само-организирачките системи.

**4.** „Во некои само-организирачки системи, се јавува потреба да се излезе од локалното оптимално размислување, кон глобално размислување. Техниките на глобално размислување, како што е провокацијата на пример, се дизајнирани да ја помогнат промената што треба да настане“.

### **1.2.2. Паралелно мислење<sup>6</sup>**

Со традиционалното, аргументирано или негативно размислување, секоја страна си зема различна позиција, а потоа се обидува да ја нападне другата страна. Секоја страна има за цел да докаже дека другата страна не е во ред. Ова е тип на размислување воспоставен од Сократ, Платон и Аристотел, пред 2400 години. Во ова размислување целосно недостасуваат конструктивно, креативни елементи. Тоа беше наменето само за да се открие "вистината" а не да се изгради нешто.

Со "паралелно размислување", и двете страни размислуваат во паралела, во иста насока. Постои соработка и координирано размислување. Насоката може да се промени со цел да се даде целосно скенирање на ситуацијата. Но, во секој момент, секој мислител размислува во паралела, со сите други мислители. При тоа, тие не мора да се согласуваат, но мислат конструктивно за проблемот од повеќе аспекти. Постојат различни методи на „паралелно размислување“, како **Six Hats** методата, која има широка примена во светот, зошто дава многу поконструктивно мислење од традиционалното аргументирано мислење.

---

<sup>6</sup> Edward de Bono, *'Parallel Thinking*, published by Viking, London and Penguin Books, London,

Во табелата 1. е прикажан начинот на линеарно и латерално размислување;

Табела 1. Линеарно и латерално размислување

---

Линеарен / секвенцијален мислител	Латерални мислител
Може да гледа на проблемите само преку рамки на разбирање на здравиот разум;	Се обидува да најде нови начини на гледање на нештата, се занимава со промени и движење;
се занимава со апсолутни осудувања и постојаност.	постојано го доведува во прашање статус кво и здравиот разум.
Се обидува да најде "правилни" или "погрешни" решенија за сите проблеми што е можно побрзо.	Се обидува да најде се она што е различно; не е опседнат со пронаоѓањето на "правилните" одговори.
Прави брзо оценување на идеите дали се "употребливи" или "неупотребливи"	Ги анализира сите идеи за да види кои може да бидат корисни, сепак бизарните или екстремните се првите што ќе ги изберат.
Може да напредува само со преземање, на секвенцијални чекори во лимитирани рамки на разбирање.	Напредува преку разединителен скокови помеѓу различните рамки и телата на знаење.
Селективно избира само информации кои се вклопуваат во нивната лимитирана филозофија на разбирање	Ќе разгледува се, од било кој извор или тело на знаење, за да го подобри нивното разбирање на прашањето или проблемот.
Секогаш смета на очигледното, конзервативен, постојано реагира за да се противи на промената и иновациите	Напредува преку создавање на иднината која другите ќе ја следат; удобно му е со промени, иновации и постојано учење.

---

Извор: Адаптирано според Де Боно, 1985 година.

Оние кои научиле да ја употребуваат десната страна на мозокот настојуваат да:

Секогаш си го поставуваат прашањето: дали има подобар начин

Ја предизвикуваат рутината, традицијата и обичаите

Знаат да гледаат во себе

Знаат дека генерирање на повеќе идеи ја зголемуваат веројтноста да дојдат до неколку вистински креативни идеи

Играат ментални игри, се обидуваат да видат одредена тема од различни перспективи

Сфаќаат дека може да има повеќе од еден вистински одговор

Гледаат на грешките и неуспесите како на ново искуство на патот кон успехот

Гледаат на проблемите како подлога на која што можат да исцрпат нови идеи

Поврзуваат решенија кои се навидум неповрзани со проблемот кој се третира, со цел да генерираат иновативни решенија

Имаат вештини на „хеликоптер“, способност да се кренат над дневната рутина и да погледнат од поширока перспектива, а потоа да се вратат повторно надолу и да се фокусираат на областа во која е потребна промена.

### **Начини на стимулирање креативност и иновативност во организацијата**

Едноставно, креативноста не се случува во организациите, претпримечите мора да креираат окружување каде креативноста може да цвета, како и за нив така и за нивните вработени. Новите идеи се кршливи креации, но правилната организациска култура треба да ги охрабрува луѓето да ги развиваат и негуваат. Најдобар начин за да се постигне иновативноста во организацијата е да се осигураат дека вработените ги имаат слободата и стимулацијата за нејзин развој. „Развивање корпоративна култура која ја поттикнува и наградува креативноста е клучна, бидејќи компаниите мора да бидат способни да ја стимулираат иновативноста, со оглед на краткиот животен циклус на производите кој го налага технологијата“ вели Geoff Yang, успешен претприемач и инвеститор во ризичен капитал.<sup>7</sup> Една од причините е и што новите производи не се креирани во големите развојни центри на корпорациите, туку во т.н. гаражна технологија, Bil Gates, Steve Jobs, и др. Претпримачите може да ја стимулираат сопствената и креативноста на нивните вработени преку следење на следните предлози, кои се дизајнирани за креирање култура на иновативност:

#### **Вклучување на креативноста како клучна корпоративна вредност**

Претприемачите имаат одговорност за развој на иновативна култура во нивните компании, што значи дека креативноста мора да биде застапена во нивната мисија. Ако креативноста и иновативноста се витален дел од успехот на компанијата, тогаш тие треба да бидат природен дел од процесот на оценување на перформансите.

**Стимулирање на диверзитетот (на вработени).** Едедн од најдобрите начини за развој на култура на креативност е најмување на различна работна сила. Кога луѓето решаваат проблем, тие го прават тоа во рамките на нивното лично искуство. Доколку се најмат луѓе

---

<sup>7</sup>Geof Yang, *Make your company an idea factory*, FSB, May/June 2000, p. 124

со различно образование, културно искуство, хоби и различни интереси, компанијата се снабдува со круцијална сировина која што е потребна за креативноста.

**Да се очекува креативност.** Еден од најдобрите начини да им се даде до знаење на вработените дека од нив се очекува креативност, е всушност да им се даде дозвола да бидат креативни. Во нашите компании најчесто е забрането вработените да мислат, за да не згрешат.

**Очекување и толерирање на грешки.** Креативните идеи можат да доведат до неуспех, како и до успех. Оние кои што не грешат не се креативни. Креативноста бара ризикување и менаџери кои што го отстрануваат стравот од неуспех кај вработените. Најдобар начин за нејзино уништување е да се казнат вработените кои се обидуваат да воведат нешто ново, а при тоа не успеваат.

**Охрабрување љубопитност.** Постојано треба да се поставува прашањето: „што ако...“ и „можеби ова може вака да го направиме“. Со тоа се избегнуваат претпоставките кои ја лимитираат креативноста.

**Повремена промена на сценографијата.** Физичкото окружување во кое луѓето работат влијае врз нивното ниво на креативност. Затоа канцеларискиот простор каде што се работи треба да биде со светли бои, постери, пораки, табли за пишување и стикерчиња на кои се запишуваат новите идеи.

**Гледање на проблемите како на предизвик.** Секој проблем дава можност за иновација.

**Одржување тренинзи за развој на креативноста.** Треба да се одржуваат семинари, работилници, професионални состаноци, со цел да им се помогне на вработените да ги развијат своите професионални капацитети.

**Овозможување поддршка.** Претприемачите треба да запомнат дека креативноста често бара неработни фази и да им се дозволи на вработените време за сонување со отворени очи, како важен дел од креативниот процес. Пример за тоа е едоброто познатите услови за работа во Гугл.

**Развој на процедури за зачувување на идеите.** Секогаш е потребно да има формирано процедури за зачувување на идеи, за да не се заборават.

**Разговор со клиентите.** Иновативните компании секогаш наоѓаат време за да обезбедат фид бек за тоа како се користат нивните производи и услуги, а при тоа слушајќи ги нивните идеи, ги развиваат своите производи и услуги. Обидете да се стават кутии за жалби и пофалби од клиентите, најчесто не функционираат во нашите компании.

**Наградување на креативноста.** Финансиските награди можат да бидат ефективен мотиватор на креативноот однесување, но немонетарните награди, како што се јавното признание, пофалба, се најчесто посилен мотиватор.

**Креирање модел на креативно однесување** (креативен топ менаџмент). Компаниите кои што се одликуваат со иновативност, сватиле дека страста за креативност доаѓа од врвот. Претприемачите кои што поставуваат примери на креативно однесување, ризикување и промена на status quo, се пример на сите вработени за развој на креативноста.

## **Зголемување на индивидуалната и организациска креативност**

Индивидуалната креативност е неопходна за развој на компанијата. За да се зголеми креативноста и иновативноста во фирмата треба да се вработуваат креативци и слободоумници. Многу е полесно да се изгради иновативна организациска култура ако се привлечат и задржат креативни луѓе, и затоа работодавачите ставаат акцент на ваквиот

начин на регрутирање. На пример, во истражувањето на АЦ Нилсен<sup>8</sup> на над 1105 австралиски компании, се покажува дека многу работодавачи сакаат покреативни и критички мислители. Истражувањето исто така открива дека повеќето од работодавачите верувале дека новите дипломци имале недостаток од комуникациски вештини, креативност, иновативни способности, капацитет за независно размислување и „чувство за бизнис“. Но, оваа студија исто така покажува и дека една од главните причини за вработување на дипломци била „да се внесат нови идеи или свежо размислување во организацијата.“ Компаниите кои предничат, посветуваат многу време во регрутирање на најдобрите таленти, без оглед на нивната возраст, култура или пол. Како што велат Леонард и Штраус, „за да се иновира успешно мора да се вработат, и унапредуваат луѓе кои не се како вас. Мора да ги сфатите вашите сопствени претпочитања и слаби точки, за да може да ги надополните вашите слабости и да ги искористите вашите предности. Најголемата пречка при признавање на придонесот на другите кои не се како вас е вашето его“<sup>9</sup>

Менаџерите треба да ги инспирираат вработените да внесат креативност/иновација во нивната работа, за да им се овозможи да бидат претприемачи внатре во самата организација. Ова може да значи и потреба од инвестирање во внатрешните и надворешните развојни програми, кои може да им помогнат на вработените да научат како да бидат покреативни:

**да ја користат интуицијата,  
да размислуваат подалеку од здравиот разум,  
да гледаат подалеку од границите на организацијата и  
да ги прифатат организациските принципи на учење.**

Некои компании користат и ротација на работни позиции како начин на поттикнување иновација и споделување на знаењата. Ова се предлага како начин да им се помогне на идните лидери да го согледаат бизнисот како целина од различни перспективи и како поттик на размената и оплодувањето на идеите, со што се создава пофлуидна споделба на знаењето меѓу различни групи на вработени.

На крај, треба да се наградат најдобрите иноватори и внатрешни претприемачи мошне добро. Потребна е традиција на спектакуларно наградување на луѓето кои прават нелинеарни промени во бизнисот. Треба да е јасно дека спектакуларните иновации се најсигурен пат до спектакуларни економски награди.<sup>10</sup> Иноваторите треба да бараат директна врска помеѓу идеите кои ги создаваат и наградите кои ги добиваат.

Зголемувањето на индивидуалната креативност и иновативност може да се постигне и со **поттикнување веселба, забава, хумор и игра**

---

<sup>8</sup> AC Nilsen, објавено во *The Australian*, 1 јануари 2000

<sup>9</sup> Leonard S. and Strauss, *Personnel: the management of people at work*, 1999:66) Macmillan, Jan 1, 1975 - *Business & Economics*

<sup>10</sup> Gary Hamel is visiting professor of strategic and international management at the London Business School, and director of the Woodside Institute. California-based Hamel is also a consultant to a number of major companies, and chairman and founder of Strategos, a worldwide strategic consulting company

Сигмунд Фројд вели: „Каков депресивен контраст има помеѓу озарената интелигенција на детето и слабиот менталитет на просечниот возрасен“<sup>11</sup>.

Смислата за хумор е важен и често занемарен квалитет во лидерството и менаџирањето со луѓе, а атмосферата на забава и уживање е интегрален дел од организациските култури во некои од светски најпознатите компании. Со овие инструменти се зголемува чувството на припадност во фирмата на сите вработени. Исто така постои и тесна врска помеѓу хуморот и креативното мислење. Ова е затоа што новите идеи можат да испливаат само ако имаме отворен ум, насочен кон учење и кога зачекоруваме во детските делови од нашите личности кои реагираат на игри и забава. Овие делови од нашите умови се и извори на спонтаност, имагинативност и креативно мислење и експериментирање.

Креативноста се раѓа во компании во кои нема стресни ситуации, кога работното место се претвора во место каде луѓето можат да си бидат свои, да се забавуваат и ризикуваат, тогаш се отклучува нивната креативност. Најдобрите идеи доаѓаат од разиграни умови, а начин како да се внесе разиграност е да се игра заедно. Компаниите кои гледаат напред, разбираат дека добрата атмосфера за работа и добрите односи со колегите на работа, се клучни за задржување креативен кадар<sup>12</sup>.

Хуморот е далеку најсуштинската креативна активност на човечкиот ум<sup>13</sup>. Значи хуморот е големиот ослободител на креативноста затоа што тој ги ослободува стегнатите, „возрасните“, рационалните, логичките и линеарните делови од умот и им дозволува на поанархичните, слободоумни и креативни делови од личноста да испливаат. Се разбира, хуморот, забавата и играта сами не постигнуваат ништо: тие мора да се искombинираат со самодисциплина, мотивација за постигнување, стабилно генерирање на нови идеи и воведување практични производи и услуги на пазарот.

**Поттикнување бура на идеи**, можеби звучи како анархичен процес каде луѓето повремено се расфрлаат со идеи наоколу и ништо никогаш не се реализира. Без некои основни правила тоа и би било така.<sup>14</sup>

Прво и најважно правило е дека критицизмот не е дозволен. Предлогот колку и да изгледа нерационален или невозможен се запишува и дискутира, затоа што секоја иновација го започнува својот живот како мала, нерационална и неупотреблива идеја.

Не треба да се заглавува во детали. За почеток се оди на квантитет наместо квалитет.

Се прави диверсификација на мислењето преку собирање идеи насекаде и од различни точки на гледање. Ако е потребно, се создаваат тимови од „умови“ со баланс на различните вештини, способности и карактерности.

---

<sup>11</sup> Sigmund Freud, *The Psychopathology of Everyday Life*, 1901

<sup>12</sup> Noted economist & management guru Professor **Arindam Chaudhuri** is an eminent author, an authoritative speaker & a transformational leader. He has been conferred upon with 'Management Guru 2000' award, 'Personality of the Decade' award, 'Example to Youth' award & many more... He also happens to be a film maker. Read more about this new age Renaissance man..

<sup>13</sup> Edward De Bono, *Lateral Thinking*, by Viking, London and Penguin Books, London 1970

<sup>14</sup> Perkins, *Strategic International Management*, Kogan Place, London, 2001: 96).

Вилијам МекНајт пред 80 години, кажал дека градењето огради околу вработените, носи еднолично однесување. На луѓето им е потребна слобода, време и простор да мислат слободно.

## Училиштето ја убива креативноста

Според Ken Robinson<sup>15</sup> образованието е многу важно, зошто децата сега се подготвуваат за иднината, а никој нема претстава како ќе изгледа таа.

Сите деца се многу креативни, а возрасните, во кои спаѓаат и наставниците, ја гушат нивната креативност. Креативноста е исто така важна како писменоста и затоа треба така да се третира со истиот статус.

Креативноста најпрво ја убиваат родителите. Еден од интересните примери е Џилијен Ли. Таа е најпознатиот кореограф во Америка, ги направила сите познати мјузикли на Бродвеј. Но, како мала не внимавала на часовите и затоа на училиште ја викнале мајка и да ја известат за тоа. Потоа, мајка и ја однела на психијатар. Тој разговарал со неа и со мајка и, и на крај рекол дека сака насамо да зборува само со мајката. На излегување го пуштил радиото. Тогаш Џилиен станала и почнала да танцува. Докоторот се насмеал и рекол дека едноставно, Џилијен не е болна, туку е танчерка. Мајка и ја однела во балетско училиште каде што сите биле како неа, морале да се движат за да размислуваат. Подоцна Џилијен станала една од најуспешните балерини на сите времиња, сопруга на Ендрју Лојд Вебер и мулти милионерка зошто заработувала од својот талент.

Образованието е засновано на рангирање на предметите. Секако на прво место е математиката и јазиците, а потоа доаѓаат т.н. носечки предмети од природните науки и на крај се уметностите. И тие се ранжирани, прво сликање и музика а на крај танцување.

Образованието постојано се реформира. Но сега веќе не е потребно да се реформира, зошто тоа е само мала поправка на веќе расипан модел, ниту пак е потребна еволуција, за која многу се зборува, треба револуција во образованието. Тоа треба да се трансформира во систем кои ги открива и негува талентите на младите.

Сепак, најважно е учениците да се научат на основните животни етички принципи, на мудрост, радост и љубов. Тоа не се изменило од постанокот на човештвото.

Многу подобро би било кога децата во училиште би учеле како функционира умот.

Која е потребата децата да ги паметат датумите на битките? Тоа е губење време и ментална енергија. Наместо тоа, треба да се учат на поинкави работи, работи за животот, како што се: „како функционира мозокот“, „како да се водат финансите“, „како да се одбере вистинската професија“, „како да се биде добар родител“, како да се воспостават врски кои исполнуваат“, „како да се стекне самодоверба и сигурност“, „како да се избегне старвот од неуспех, старвот од животот“.

---

<sup>15</sup>Sir Ken 60

Robbinson, TED Conferencion, Scool kill creativity, Bring educational Revolution, May 2010;

Како би изгледала една генерација на возрасни луѓе ако го учат ова на училиште? Луѓето би биле среќни и успешни во своите професии, и корисни за општеството. Тие би биле задоволни со себе. Светот би бил поинакво место за живеење.

Единствена надеж за иднината е да се прифати нов концепт на образование, со кое ќе се реструктурира досегашниот концепт за богатството на човечките капацитети. Џин Колеман<sup>16</sup> вели: „Ние учиме се повеќе и повеќе, за се помалку и помалку“. Мора да се размисли за фундаменталните принципи според кои се едуцираат нашите деца, да се едуцира целото нивно битие, за да можат да ја дочекаат иднината.

Многу малку се посветува внимание на самодовербата на студентот, на процесот на одлучување, процесот на континуирано учење, техники на памтење, комуникацијата, прифаќање на промените.

Емпатијата е важна компонента на стратешкото размислување. Што се однесува до мозокот, стратешкото т.е. тактичното и моралното резонирање бараат слични шеми на размислување и активирање на слични невронски региони на мозокот.

Елизабет Гилберт<sup>17</sup> на конференцијата на Тед во 2009 г., зборува за невозможните работи кои ги очекуваме од уметниците и генијалците - и ја споделува својата радикална идеја, наместо реткоста да се „биде“ генијалец, е дека сите ние „поседуваме“ генијалност. Ова а забавен, личен и зачудувачки трогателен говор.

Речиси секој од областа на образованието смета дека креативното размислување е во центарот на процесот на учење и во коренот на секој направен чекор напред. Какво место има креативното размислување, во нашите сегашни образовни модели? Дали преовладуваат мислења, јавниот образовен систем да стане средство на програмата на масите, а не начин да се олесни откривањето на личноста, нејзиниот раст и само реализација? Дали ние како општество се плашиме до каде може да не доведе оригиналното размислување. Дали се плашиме од промени? Дали се плашиме од губење контрола? И дали, навистина, мислиме дека Креативноста може да биде убиена.

## **Криза на човечките ресурси**

Човечките ресурси се како и другите природни ресурси, не се на површината, мора подлабоко да се копа за да се стигне до нив. Многу луѓе не знаат кои се нивните таленти. Постојат луѓе кои уживаат во својата работа, но и такви кои едноставно го одработуваат животот, едвај чекајќи го викендот. Причина за тоа е образованието, зошто многу луѓе сметаат дека не знаат што друго би работеле. Талентот е длабоко во човекот, потребно е многу да се истражува за да се открие.

За секоја работа е потребна страст. Ако се работи нешто што многу се сака, времето брзо минува, часот се чини 5 минути, а ако не се сака, 5 мин се чинат еден час. Образованието многу луѓе ги оддалечува од нивните таленти.

---

<sup>16</sup> Jean Coleman, TED conferential , 2009

<sup>17</sup> Elisabeth Gilbert, TED conferential "A different way to think about creative genius" 2009



Промената е тешка, зошто значи преиспитување на она што се зема здраво за готово. Голем проблем на реформата е тиранијата на здравиот разум, работи за кои луѓето мислат, „па не може да се работи никако поинаку, зошто тоа така се прави“. Потребно е да се сменат менталните модели. Потребна е промена!

Еден цитат на Абрахам Линколн од 1862г. упатува на еден многу необичен феномен на промената. Тој вели: „Догмите на тивкото минато не одговараат на измешаната сегашност. Околностите се полни со тешкотии и мора да се издигнеме над околностите. Бидејќи нашиот случај е нов, ние мора да мислиме на нов начин и да работиме на нов начин. Мора да се одчараме и тогаш ќе ја спасиме нашата земја“.

Што значи одчарани, тоа значи дека постојат идеи од кои сме зачарани, како природен поредок, здраво за готово, едноставно состојба на нештата.

Општеството зависи од талентите на многу луѓе, а не само од линеарноста. Човекот учи целиот негов живот и ако сака да се справи со минливоста, мора да е подложен на промени.

### **Менаџмент на промени и организации кои учат**

Согледувањата на Питер Сенг<sup>18</sup>, кои што се многу важни за креативноста, можат да се применат и во образованието и во организацијата, затоа интересно е да се спомнат. Тој се занимава со концептот на континуирано учење на цели организации. Според него постојат пет основни дисциплини за континуирано учење:

Лично владеење

Ментални модели

Споделена визија

Тимско учење

Системско учење

Овие дисциплини се поврзани со состојба на умот од гледање на деловите, до гледање на целината, од гледање на луѓето како на беспомошни реактори, до гледање на нив како на учесници кои управуваат со сопствената реалност, од реагирање во сегашноста до креирање на иднината.

### **Лично владеење или индивидуално мајсторство**

Индивидуално мајсторство е фокусирано на индивидуите. Тоа се луѓе кои креираат знаење и трансформација на знаењето во организациско, односно го применуваат знаењето. Без такви индивидуи нема учење. Тие одат дотаму што способностите и вештините ги развиваат на ниво на спиритуален раст на личноста. Тоа станува животен стил, креативноста доминира над реактивноста.

Компонентите на персоналното мајсторство вклучуваат индивидуални вредности, постојано прашувајќи и класифицирајќи, што е важно и приоритетно. Ова е дисциплина

---

<sup>18</sup> Singe, Peter, *The fifth discipline: The art and practice of learning organization*, Century, 1990

која многу тешко се разбира од тврдоглавите бизнис луѓе. Но, таа е важна за вработените кои имаат различни вредности и аспирации и секогаш бараат нови можности. Тоа се луѓе кои работат на себе, на менување на себе. Привилегиите што ги почувствувале во таа промена, несебично сакаат да им ја подарат на другите, зошто тоа е долготраен и макотрпен процес, но придобивките од него се прекрасни. Тоа придонесува за себе - развојот, по што се постигнува последната потреба по Маслов, себе реализацијата. Ова навлегува во зоната на спиритуален менаџмент.

### **Ментален модел**

Индивидуалното гледање на работите е производ на искуството на луѓето, неговото индивидуално однесување, едукацијата и околината во која тој растел и се развивал.

Менталните модели создаваат ментални бариери за учење. Луѓето мислат дека се возрасни и сè знаат. Менталниот модел го создаваат луѓето сами, а тој е како огледало, ако му се насмееш ќе ти се насмее, ако се намрштиш ќе ти се намршти.

### **Споделена визија**

Споделената визија се однесува на лидерството во менаџментот во училиштата и универзитетите. Ако секој менаџер ја свати визијата за промена, и ако е инволвиран во неа, тој ќе сака да ја имплементира. Со тоа се постигнува придонес кон општеството со вложување на одреден напор. Споделената визија обезбедува повисоки цели кои вработениот за да ги постигне, спремен е да учи. Не зошто мора, туку зошто сака. Тогаш задачата станува дел од човекот, и вработените и припаѓаат на организацијата „со срце и со ум“.

### **Тимско учење**

„Brainstorming“ е размена на искуства, тимска работа на проекти. Луѓето сакаат да работат заедно. На крајот на завршениот проект вработените го образложуваат, и прифаќаат туѓи искуства и забелешки. Тимското учење генерира синергија во учењето и работата и е еден од инструментите за развој на креативноста.

### **Систематско размислување**

Системското размислување ги интегрираат другите четири дисциплини, и обезбедува и учениците и менаџерите и вработените да ја видат „големата слика“. Тоа е основа на развој на учењето. Без системско размислување секоја од претходните дисциплини ќе биде изолирана, со што ќе се оневозможи континуирано учење.

### **Лекции научени од Peter Singe**

Најдобро се учи од искуство и не се учи ако во организацијата има дефанзивно однесување и лоша организациска култура. Културата на учење ги развива талентите и новите ориентации. Индивидуите кога работат во тимови ја подобруваат комуникацијата

во организацијата. Организациите кои учат бараат нов тип на лидерство кое инспирира. Лидерите се одговорни за креирање на околина која ќе ги развива кај луѓето нивните капацитети. Денес за да се опстане на пазарот и да се победи конкуренцијата може само преку организирање на тимска работа. Но да се работи тимски, не значи дека е доволно само да се биде член на тимот.

### **Заклучок:**

На компаниите за да опстанат во светот на глобалната криза и несигурна економија и се потребни креативни луѓе. Компаниите мора да спроведат политика со која ќе ја поддржуваат креативноста и иновативноста на вработените, при регрутација и селекција на кадрите и условите со кои се развиваат овие елементи.

Постојат предвидувања дека капитализмот ќе се промени од материјален, во интелектуален капитализам. Ќе бидат актуелни само креативни професии и затоа единствената можност за економски опстанок ќе го имаат само државите кои инвестираат во интелектуален капитал.

Креативноста е карактеристика на претприемачите кои единствено можат да ја спасат економијата од криза, но таа се одгледува уште од најраната возраст на индивидуата, со воспитување и образование. Денешното образование како концепт не ја негува креативноста и талентот на младите, па затоа е потребна промена на концептот, кој создава академска инфлација.

Истражувањата покажуваат дека секој може да научи да биде креативен. Проблемот е што во повеќето организации, никогаш не се очекувало од вработените да бидат креативни. Затоа и многу бизниси не успеваат да креираат окружување кое ја охрабрува креативноста помеѓу нив

Психологијата покажувала дека креативноста е плод на човечкиот мозок, кој функционира асиметрично, левата страна е водена од линеарно, вертикално размислување (од еден логичен заклучок, до друг), додека десната страна од мозокот служи за креативно размислување. Денешното образование е создадено на концептот кој ја користи само левата хемисфера на мозокот на поединецот. Во тој контекст е дефинирано „латералното“ и „паралелно“ размислување, воспоставено од Едвард Де Боно и техники со кои може да се усоврши „латералното“ vs. традиционалното, аргументирано размислување.

Постојат разни начини, методи и политики кои помагаат за развој на организациската креативност и иновативност. Тоа се постигнува преку создавање на организациска култура, која им дава слобода на поединците да предложат нешто ново, па дури и да згрешат. Се бираат слободоумни луѓе, со смисла за хумор. “Бура на мозоци” е една од техниките за развој на креативноста. Организациите кои учат, талент менаџментот како и менаџмент на знаење, се концепти кои ја афирмираат креативноста, и создаваат организации што имаат нови производи, подобри услуги и конкурентска предност.

## Литература:

Христова, Татјана, *Мениджмент на човеишките ресурси*, Принцепес, Варна, 1996

Pugh, D.S. *Organization Theory*, Pengium, 1971

Douglas Mc. Gregor: "The Human Side of Enterprise, Mc. Grow – Hill Bool Co, New York, 1960, str.33-34, 47-48.

Dr. Michio Kaku "Physics of the Future: How Science Will Change Daily Life by 2100" City University New York

Evan T. Robbins, *E is for Entrepreneurship*; Syllabus, Nov,2002,p.24

Thomas W. Zimmerman, Norman M. Scarborough, *Essential of Entrepreneurship and Small business Management*; Pearson, Prentice Hall, 2008, p. 45

Gayle Sato Stodder, Good buy mam & pop, Entrepreneur, My 1999, p 112

Geof Yang, *Make your company an idea factory*, FSB, May/June 2000, p. 124

Сер Кен Роббинсон ТЕД, 2006

JSIE, Volume 1 (2011), Issue 1, pp. 1-102 © ESSIE 2011, ISSN: 2211-0321

Drucker P. (1969, 1993), за различните аспекти на општество на иновации и менаџмент на знаење.

Kermally Sultan, *Gurus on People Management*, Thorogood Publishing, London,2004

Конли (1993) JSIE, Volume 1 (2011), Issue 1, pp. 1-102 © ESSIE 2011, ISSN: 2211-0321 12

<http://www.essie-society.org>

A.Innovation and Imagination at work, 2<sup>nd</sup> Edition, by Australian Institute of Management, McGraw-Hill © 2004

# TOURISM IN MACEDONIA - BEFORE AND AFTER THE CRISIS

**Biljana Petrevska, Ph.D.** Assistant Professor

e-mail: biljana.petrevska@ugd.edu.mk, “Krstev Misirkov” bb, 2000 Stip, Macedonia

*“Goce Delcev” University - Stip, Faculty of Tourism and Business Logistics – Gevgelija, Macedonia*

**Abstract:** For many decades, tourism in the world has been experiencing continuing growth, being interrupted by the global financial crisis. This paper attempts to describe the effects of the world economic crisis on tourism in Macedonia and the consequences to the overall economic development. Therefore, some of the commonly used economic parameters are assessed in order to present an overview of the main indicators which identify tourism industry in Macedonia. In this respect, the study is based on various analyses made upon available secondary data collected through desk-research on descriptive statistics. In the line of providing more accurate results of crisis impacts, the applied data set is divided into two sub-periods. The first period starts from 2002 to 2007 and covers a six-year horizon before the world crisis emerges. The second refers to the period from 2008 to 2010 as a short-term interval for summarizing the crisis outcomes. The results point out that Macedonia, as most tourism-oriented countries, was not immune to the negative shocks. Finally, the paper urges the need for identifying effective framework for mitigating the impact of the past crisis, but also for reducing the chances of having a similar one in the future.

**Key words:** Tourism; World economic crisis; Economic development; Macedonia.

## INTRODUCTION

Tourism is a dynamic industry which boosts economies by generating income, employment, investment and exports, thus stimulating economic growth. But, at the same time, it generates valuable spin-off benefits, either by developing infrastructure that other industries can use or by creating positive publicity for individual countries and destinations. Simply through its own existence, tourism boosts trade, skills and investment in other unrelated industries. Moreover, everyone identifies tourism industry as a significant catalyst for the economic and social transformation of less resource-rich countries and communities. Additionally, tourism is fundamental to international relations, business and cross-cultural understanding, promotion of global community, international understanding and peace, improved living standard, local commerce and industry, preservation of heritage and tradition etc. (Goeldner *et al.*, 2000). So, a strong mechanism for creating tourism development policy in terms of a document must be prepared (Williams and Shaw, 1991; Frechtling, 2001), which sometimes might be destructed by lack of identified development priorities (Gunn, 1993; Hall, 2005).

Tourism was faced with many different events in the first decade of the 21st century. Some of them were driven by the emerging markets and the rapid advances in technology, particularly in digital and social media, but also by the economic environment. From the variety of new challenges, some had a profound effect on the world tourism industry, like the devastating terrorist attack (9/11) in 2001; the combined effect of three significant factors in 2003: the Iraq crisis, the SARS outbreak and a persistently weak global economy; and the global economic recession that started in the second half of 2008.

In this respect, this paper makes an attempt to present whether world tourism industry has weathered its fair share of the world financial crisis. Moreover, the research tries to disentangle the effects of the world recession over the Macedonian tourism.

## 1. BACKGROUND MATERIAL

Due to the fact that generally, the world-wide countries are interested in economic impacts of tourism in the first place, numerous researchers by variety of techniques tried to identify and quantify tourism economic effects. Most of them make an effort in defining tourism contribution to the economy of a specific region (Crompton, 1993; Lundberg *et al.*, 1995), by applying different methods, like visitor spending surveys, analysis of secondary statistical data, economic base models, input-output models and multipliers (Frechtling, 1994).

Despite the point that tourism in the world has been experiencing continuing growth and initiated positive economic development in majority of tourism-oriented countries, the progressive trend was interrupted by various negative events. Among all, the global financial crisis starting in 2008 and erupting in 2009 had the most negative impacts thus infecting all travel and tourism-related areas. In this respect, the Chart 1 clearly describes the destructive effects which were spread over fifteen consecutive months in terms of international tourist arrivals.

**Chart 1.** International tourist arrivals, monthly evolution, World (% change)

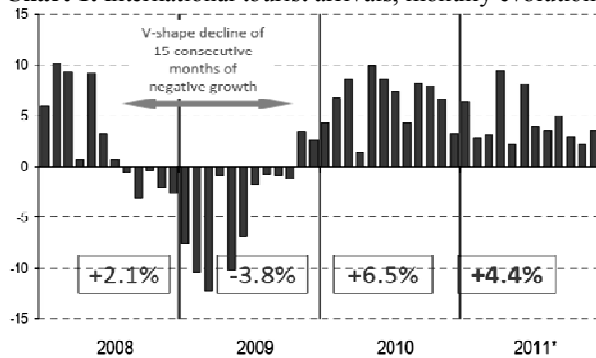

Source: UNWTO. (2012). *World Tourism Barometer, Statistical Annex*, Vol. 12, pp. 5.

Note: \*projected values

As mentioned previously, variety of unexpected challenges had deep impacts on the world tourism industry. The Chart 2 gives a glance of the most significant damaging events in the past 2 decades. As visually presented, the global financial crisis is legitimately identified as the most profound attack on the world tourism development. It can be seen that the growth in receipts closely follows the growth in tourist arrivals with extensive upward trend, particularly in 2009.

**Chart 2.** International tourist arrivals and receipts, World (% change)

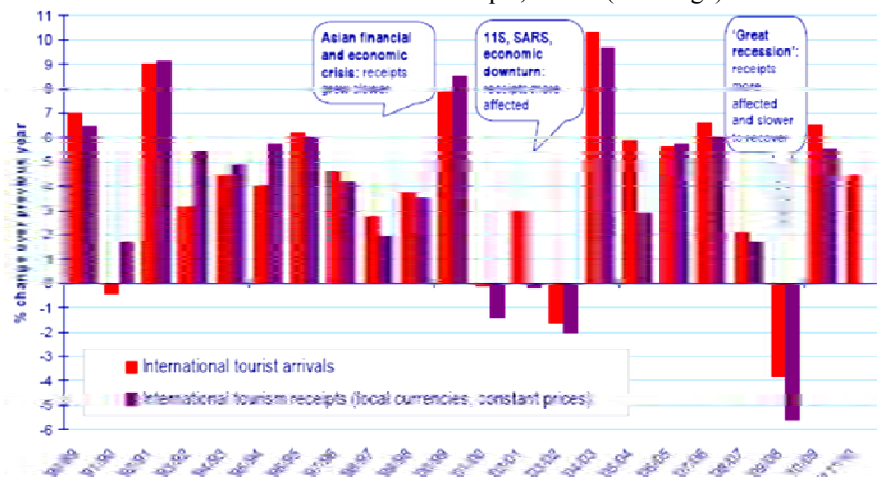

Source: UNWTO. (2012). *World Tourism Barometer, Statistical Annex*, Vol. 12, pp. 5.

Note: \*projected values

Additionally, it should be pointed out that the historic shock inflicted by the global financial crisis, has led in many countries in the world to unsustainably high levels of public debt, distressed private-sector balance sheets and a

surge in unemployment. With regards to Macedonia, after a moderate output decline of 0.9% in 2009, the recovery in 2010 was weaker than expected, with the gross domestic product (GDP) increasing by only 0.7% instead of the expected 1.3%. Inflation accelerated markedly during the year, accelerating from close to zero percent at the beginning of the year to 3.7% in December, leading to an annual average inflation rate of 1.6% in 2010, compared to -0.8% in 2011. Overall, the average annual inflation accelerated, from -0.8% in 2009 to 1.6% in 2010. (European Commission, 2011).

## **2. METHODOLOGY**

The paper is reach on secondary and primary sources based on desk-research, whereas different types of analyses are performed. Generally, comparable quantities are analysed with descriptive statistics on economic parameters for the international tourist arrivals, the GDP, employment in tourism, the net flows of tourism services, as well as some aspects of the fiscal policy. In the line of providing more accurate results of crisis impacts on Macedonian tourism, the applied data set is divided into two sub-periods. The first period starts from 2002 to 2007 and covers a six-year horizon before the world financial crisis emerges. The second refers to the period from 2008 to 2010 as a short-term interval for summarizing the crisis outcomes. Given that the quantitative analyses do not always disentangle key facts necessary for pointing out concluding remarks regarding particular issues, analysis based on qualitative approach are additionally introduced.

## **3. ANALYSIS, RESULTS AND DISCUSSION**

During the research, we were faced with obstacles regarding the official statistical data representing the tourism industry in Macedonia. Namely, all applied statistical data refer only to the hotels and restaurants in Macedonia, thus being a crucial limiting factor for more in-depth analysis. In this respect, it should be noted that the findings that discuss the number of employees in tourism industry, do not address the employees in tourist agencies, tour-operators and other tourism mediators. More precisely, in Macedonia, it is very often case that the term tourism is equal to the term hotel industry, which results into “neglecting various, even more significant effects compared to those produced within the hotel industry” (Sinclair and Stabler, 1997: 36).

### **3.1. International tourist arrivals**

Tourism demand can be measured in a variety of units, including a national currency, arrivals, nights, days, distance travelled, passenger-seats occupied etc. In order to perceive what was happening in the past decade, we used the international tourist arrivals as a variable to match the world tendency towards the trend line of Macedonia.

As presented in the Chart 3, the international tourist arrivals of both observed samples have similar trend line. Namely, during the entire first analyzed period, covering 2002-2007, the World and Macedonia represent continuous upward trend. The exception is seen in the World's trend in 2003 due to the negative impacts of the Iraq crisis and the SARS outbreak. These events had negative effects on Macedonia as well, but they were postponed for the year to follow, so the number of foreign tourists stagnated in 2004.

**Chart 3.** International tourist arrivals: World vs. Macedonia, 2002-2010

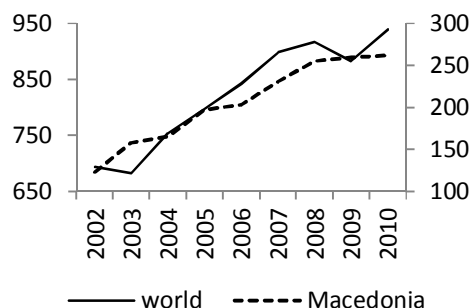

Source: Authors' own calculations based on: State Statistical Office. *Statistical Yearbook of the Republic of Macedonia*, Skopje, various years; UNWTO. (2012). *World Tourism Barometer, Statistical Annex*, Vol. 12, pp. 5.

However, the general conclusion that the financial crisis had superior negative impacts over the world economy starting from 2008, cannot be shared with Macedonia as well. Namely, as the Chart 3 describes, during the second analyzed period, 2008-2010, Macedonia was not faced with intensive negative shocks in the national tourist market in terms of international tourist arrivals. Moreover, an upward line, but in a slight manner was noted up to 2010. In order to gain more sustainable facts for this first impression regarding the absence of negative influence over the Macedonian tourism, we perform additional analysis and overviews.

### 3.2. GDP and employment in tourism

When one wants to analyze the economic importance of tourism, than firstly addresses the issue of tourism contribution to the overall economic activity. In other words, it analyzes two important economic indicators, the GDP and the employment, both addressed in tourism. For the reasons explained previously, the Table 1 presents the GDP and the employees only for the hotel and restaurant sector in Macedonia, during the sample period. As performed in Table 1, the first analyzed sub-period that covers the interval 2002-2007, generally performed growth, which was yet, very volatile. However, it has to be pointed out that the negative growth rate is partially due to the war conflicts in Macedonia and the region. For example, in 2000 Macedonia noted extreme fall of tourism activity, which can be interpreted as a consequence of the Kosovo war, bomb attacks on Serbia and refugee crisis in 1999. On the other hand, such conclusion throws a shade on unexpected extremely high growth of tourism in 2002 (when actually all these negative shocks still had an influence), which can be elaborated as an outcome of abstinence of domestic population for travelling abroad i.e. an increase in domestic tourism demand. Further on, a fall of the GDP is noted in 2004, which can be provoked by increased interest for travel abroad, caused by the recovered economic activity and the rising consumer lending. In the rest of the analyzed sub-period, the tourism industry shows a slight growth with uneven intensity.

**Table 1.** GDP and employees in tourism in Macedonia, 2002-2010

Year	GDP tourism annual growth (%)	% of total GDP	Employees in tourism	Employees in tourism annual growth (%)	% total labor
2002	16.6	1.7	9 982	-0.9	3.6
2003	9.6	1.8	9 880	-1.0	3.7
2004	-1.7	1.7	12 672	28.3	3.1
2005	4.8	1.7	12 892	1.7	3.1
2006	1.5	1.6	13 040	1.1	3.0
2007	8.5	1.7	13 040	0.0	3.0
2008	5.9	1.7	13 265	1.7	3.1
2009	-8.6	1.6	13 668	3.0	3.2
2010	-9.2	1.4	13 371	-2.2	3.1

Source: Authors' own calculations based on: State Statistical Office. *Statistical Yearbook of the Republic of Macedonia*, Skopje, various years; National Bank of the Republic of Macedonia. *Quarterly Reports*, Skopje, various years.



Generally speaking, it can be noted that the economic importance of tourism in 2003 reached its peak of 1,8 % in the total GDP. In the same line, during the sample period 2002-2007 the tourism, in average, generated 1.7% of the GDP. Compared to the world average of 3.2% in 2009 (WTTC, 2009a) lead us to conclusion of very modest tourism contribution. On the other hand, the impression is completely opposite when making comparison with the average for Central and Eastern Europe (CEE) of 1.6% (WTTC, 2009b).

With regards the second sub-interval, 2008-2010, it is noticeable a structural breakdown as a result to the financial recession. The Chart 4, showing the annual growth of the GDP and employees in tourism in Macedonia, visually supports the statistical glance. Actually, this is a period when we confirm that the world economic crisis really had intensive negative influence over the tourism industry in Macedonia. This conclusion is additionally supported with another complementary analysis, referring the number of employees in tourism. Moreover, this overview assisted us in finding out whether tourism can contribute to job creation, thus acting as a factor for decreasing the high unemployment rate of approximately 35%. However, the lack of appropriate statistical data appeared as a serious obstacle and a crucial limiting factor for more in-depth analysis.

**Chart 4.** GDP and employees in tourism in Macedonia, 2002-2010 (annual growth %)



Source: Authors' own calculations based on: State Statistical Office. *Statistical Yearbook of the Republic of Macedonia*, Skopje, various years.

The Table 1 represents data regarding annual growth of employees in tourism in Macedonia and their percentage in total labor. In this respect, the percentage of tourism employees to the total workforce is almost unchanged in both sub-intervals, which may be interpreted as a constant relationship. Another characteristic feature of the data is the relatively constancy in the number of employees. Despite the fact that the official data regarding the employment should be analysed with caution (for ex. the extremely high rates of growth of tourism employees in 2004 are in close correlation with the official recording system), yet, it is clearly that the number of employees in tourism grew with higher intensity than the total employment. The average percentage of tourism employment in total labor during the data set is 3.2 %. Although this result might seem moderate, it should be pointed out that the tourism in Macedonia has a higher influence on the entire employment in comparison to the wider region. Namely, the national average is more than twice bigger than the average of the CEE being 1.4% in 2009 (WTTC, 2009b).

If referring the second sub-interval as an extract, than the Chart 4 confirms the above noted conclusions. Yet, the applied official statistical data must be interpreted with a high caution since it does not include unregistered employees in tourism.

### 3.2. Balance of payments

Further step in disentangling the global recession effects on tourism flows in Macedonia is the analysis of balance of payments. So, the Table 3 presents the net inflows of tourism services during the sample period.

**Table 2.** Balance of payments in Macedonia - Tourism services (mil. EUR)

Year	Inflows	Outflows	Net
2002	41.4	47.3	-5.8
2003	49.9	42.3	7.6
2004	57.9	43.9	14.0
2005	72.3	49.9	22.4
2006	102.4	56.2	46.3
2007	134.9	73.9	61.0
2008	155.2	92.4	62.7
2009	120.4	56.9	63.6
2010	149.6	69.9	79.7

*Source:* Authors' own calculation based on National Bank of Macedonia, Various publications.

In order to have a clearer general picture for the tourism inflows in Macedonia, it should be pointed out that in 2009 they represented 26% of total inflows of services and 8% of exports of goods. Simultaneously, in 2009, the tourism inflows were 20% higher than the foreign direct investments in Macedonia. Within the framework of services, tourism inflows were the second biggest item (just a little bit lower compared to the inflows of transport services), which is 1.3 times higher than the inflows of business services and 2.4 times larger than communication services inflows. When calculated on net-basis, the tourism inflows are by far the most important item in the sub-balance of services (Petrevska, 2010a and 2010b).

Despite the fact that in the past years the tourism inflows were almost 3 times higher compared to the beginning years of the sample period, yet, the importance of tourism in the balance of payments in Macedonia is much reduced by the tourism outflows. Actually, Table 2 represents that in the beginning of the first sub-interval, the tourism inflows are almost identical with the outflows. Hence, for some significant net foreign exchange effect of tourism can be discussed only in the middle of 2000s as a result to the more representative inflows of foreign tourists. More precisely, as of 2006, the tourism inflows in Macedonia gain in importance, when they finally exceeded EUR 100 mil.

**Chart 5.** Balance of payments - Tourism services in Macedonia, 2002-2010

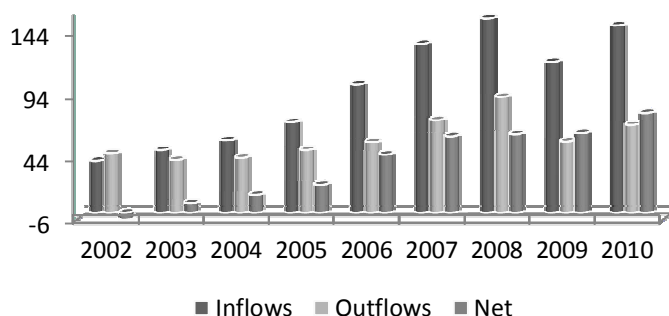

*Source:* Authors' own calculation based on National Bank of Macedonia, Various publications.

Consequently, in 2010, they were approximately the same amount as in 2008, meaning that the same level was reached as before the global financial crises. On the other hand, it is worth mentioning that the average annual net tourism inflows are approximately EUR 39 mil., meaning that tourism in Macedonia started to note first significant results.

To the same conclusions, but based on visual point of view, leads us the Chart 5. However, it is obvious that in 2009, the inflows are reduced for 30% and the outflows even for 40%, meaning that the foreign and domestic tourists were affected by the crisis. This might lead us to false conclusion about increasing the net tourism flows in Macedonia in times of world recession.

### 3.3. Fiscal policy

Governments of different countries took a particularly active role in supporting tourism impacts for achieving overall economic development in times of the world financial crisis. The Table 3 gives an overview of state intervention regarding tourism taxes in 2009. Some positive examples can be seen in the cases of Great Britain, Czech Republic, France and Belgium when taxes were reduced for 2-15%. In these cases the governments decided to assist their tourism industries to easier and quicker recovery by decreasing the taxes referring to tourism and hospitality services. However, the bottom rows in the Table 2 present some negative examples in terms of tax increasing. Namely, due to the shocks of the global crisis, the governments of Estonia, Lithuania, Latvia and Hungary decided to increase their taxes in order to help the national economies in their recovery.

**Table 3.** Government intervention on tourism taxes in selected countries, 2009

Country	Tourism taxes before the crisis (%)	Tourism taxes after the crisis (%)
Great Britain	17.5	15
Czech Republic	19	9
France	19.5	5.5
Belgium	21	6
Estonia	5	9
Lithuania	5	19
Latvia	5	21
Hungary	20	25

*Source:* Author's own notes based on [www.hotrec.eu](http://www.hotrec.eu)

In the case of Macedonia, the government recently decreased the VAT rate from 18% to 5%. However, this measure was scheduled and introduced just after the parliamentary elections and despite the positive impacts on tourism development, provoked negative reactions in public being labeled as populist policy.

Additionally, starting from 2010, the government, through the Ministry of economy provides financial support for tourist and travel agencies which promote Macedonia as a tourist destination by incoming tourism. More precisely, subsidies are introduced for attracting organized groups of ten tourists with minimum 3 overnights at categorized accommodation capacities. An alternative is set for the round-tours which have organized tourist arrival and departure by plane, bus or train with minimum 2 overnights in different destinations within Macedonia. Due to the fact that foreign tourists from neighbouring countries are dominant, it is normally to have the lowest subsidy of EUR 10 for tourists from Albania, Bulgaria, Serbia, Greece, Montenegro and Bosnia and Herzegovina. In the line of expanding the international tourist market, the subsidies increase to EUR 20 per tourist when coming from Turkey, Romania, Hungary, Slovenia and Croatia. These kinds of measures and activities have long tradition in many countries in line of supporting tourism development.

### 4. FUTURE CHALLENGES

In order to reduce the risks of decisions for future, forecasting of tourism demand is helpful as a foundation on which all tourism-related business decisions ultimately rest (Song and Turner, 2006). Moreover, the forecasts are applied to predict the economic, social, cultural and environmental consequences of tourists and travelers (Frechtling, 2001). Yet, there are varieties of changes in the surrounding which often cannot be envisaged, like financial crises, terrorist attacks, war conflicts and crisis, epidemics etc. Even when an ideal forecasting model is identified, it can only serve as an approximation for complex tourists' behavior, for it is possible that tourists' decisions change reflecting the changes in preferences, motivation or economic shocks (Hall, 2005).

The updated analyses of the world leading tourism experts confirm confidence weakening, but still with positive patterns. In this respect, the projection for the full year 2012 for the international tourism in the world is foreseen to decline from 4,4% in 2011 (WTTC, 2011b) to 3-4% in 2012 (Chart 6). In absolute figures, it is expected that in 2012, 1 billion tourists will be involved in travel and tourism activities around the world. Furthermore, in these frames, the Europe is forecasted to mark the sharpest decline from 6% in 2011 to 2-4% in 2012.

**Chart 6. Outlook: World**

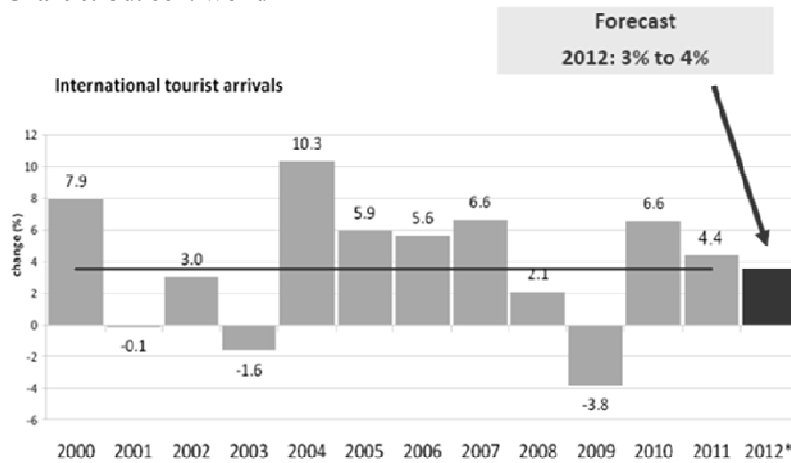

Source: UNWTO. (2012). *World Tourism Barometer, Statistical Annex*, Vol. 12, pp. 6.

Note: \*projected values

However, most worryingly, the last world tourism leading panel did not propose anything to address the main short-term risk, pointing to the danger of a sovereign funding crunch in the early 2012. The potential crisis may spill over to the real economy as banks tighten credit standards and business confidence weakens. This is particularly referred to the Eurozone economy, which has potentially gone back into recession again and has a stagnation forecast for 2012. This kind of economic backdrop is an incredibly challenging environment for tourism. When addressing the challenges in a long-term perspective, a positive upward line is forecasted. Namely, based on linear trend, it is forecasted that the world's international tourist arrivals from 1 bn. in 2012, will reach its highest point of 1,8 bn. in 2030 (UNWTO, 2012).

Despite the above noted negative effects, the forecasts referring to tourism development in Macedonia are much more optimistic than the actual outcomes. Namely, the estimated results are encouraging and by 2021 it is expected that the direct contribution of tourism to the GDP will reach 1.6% thus bringing revenue of EUR 170 mil. according to the constant 2011 prices; the total contribution of tourism to GDP will rise to 6.0%; the visitor exports are expected to generate EUR 76 mil. (5.1% of total exports); and the investment in tourism is projected to reach the level of EUR 76 mil. representing 2.8% of total investment. Additionally, it is expected that the number of employees that indirectly support the tourism industry in Macedonia will have an upward trend and will reach 35,000 jobs in 2021, representing 5.4% of the total workforce (WTTC, 2011a).

**Chart 7. Forecast of international tourist arrivals in Macedonia by 2030**

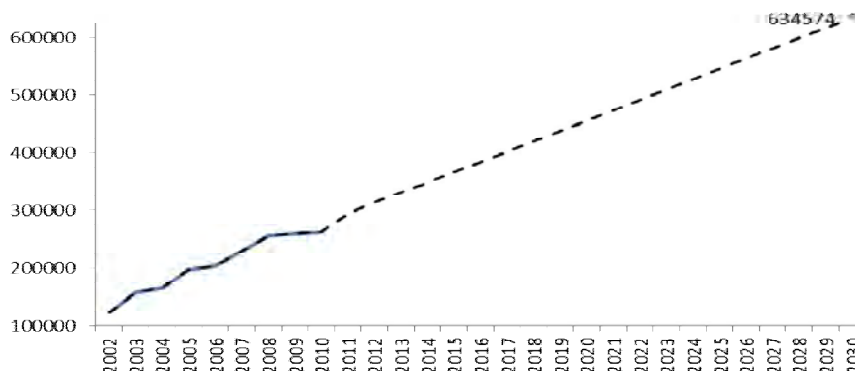

Source: Authors' own projection.

Speaking about the international tourist arrivals, the upward trend is expected to continue (Petrevska, 2011a). So, when applying the same forecasting method as in the long-term projection for the world's international tourist arrivals by 2030, we can expect increasing of almost 2,5 times. In this line, we undertake the modeling with the time series with an upward trend in the period 2002-2010. When introducing the equation (1) for the projected linear trend, the number of foreign tourists in Macedonia in 2030 is expected to be 634574. The Chart 7 gives an overview of the forecasted values for international tourist arrivals in Macedonia for the following two decades.

$$y = 17867x + 116431 \quad (1)$$

This model may be used for forecasting tourism demand mainly because of its simplicity in the implementation. At the same time, its advantage lies in the ability to follow the linear trend of the original time series as well as to be used in long-run estimations. Still, the biggest disadvantage is the inappropriateness in forecasting time series with seasonality components, as tourism is. Likewise, it should be pointed out that the anticipated values for Macedonia must be taken in consideration with a large doze of precaution, since they do not indicate the reasons which affect the forecasted results (Petrevska, 2011b). Accordingly, this research underlines the fragile nature of tourism industry and its affection from strong negative events as the world financial crisis.

## 5. CONCLUSION

This study emphasized that tourism contributes to Macedonian economy and might be classified as important industry principally when compared to the average figures of tourism trends in the CEE. However, due to the variety of obstacles when ensuring comprehensive and reliable statistical data for tourism industry, the objective assessment of tourism influence on the economic development in Macedonia is very difficult, almost infeasible.

Additionally, the results point out that Macedonia, as most tourism-oriented countries, was not immune to negative shocks and it is normally to continue to face numerous and unexpected challenges in future. The undertaken in-depth analyses confirmed that tourism in Macedonia was infected by the world financial crisis. More specifically, the negative impacts were detected in the GDP created in tourism, as well as within the employees from tourism industry, thus producing series of damaging effects on the overall economy. In this line, the domestic tourists, as well as the foreign ones, were faced with rapid decrease in consumer landing which consequently led to reducing the tourist inflows and outflows for 30% and 40% respectfully. Although some governments decreased taxes referring tourism and hospitality services in the line of assisting their tourism industries easier and quicker to recover, that was not the case with Macedonia.

Despite the fact that there are varieties of changes in the surrounding which often cannot be envisaged, like financial crises, terrorist attacks, war conflicts and crisis, epidemics etc., the paper argues the justification of applying forecasting methods. The main aim is to be prepared in due time to cope with some future challenges. Finally, regardless the discouraging shocks of the last financial recession and the declined projections for the current year, the forecasts predict that the upward trend in tourism development in Macedonia will continue. Thus, the paper urges the need for identifying effective framework for mitigating the impacts of the past crisis, but also for reducing the chances of having a similar one in the future.

## REFERENCES

- Crompton, J. L. (1993). Economic impact analysis: Myths and misapplication. *Trends*, 30(4), 9-14.
- European Commission. (2011). *European Economic Forecast - European Economy*, 1/2011.
- Frechtling, D. C. (1994). "Assessing the economic impacts of travel and tourism - Introduction to travel economic impact estimation", in: Ritchie, J. R. B. and Goeldner, C. R. (Eds). *Travel, Tourism and Hospitality Research*, John Wiley & Sons.
- Frechtling, D. C. (2001). *Forecasting Tourism Demand: Methods and Strategies*, Butterworth - Heinemann, 2001.
- Goeldner, C. R., Ritchie, J. R. B. and McIntosh, R. W. (2000). *Tourism: Principles, Practices, Philosophies*. John Wiley & Sons.
- Gunn, C. A. (1993). *Tourism Planning - Basics, Concepts, Cases*, Taylor&Francis.
- Hall, M. C. (2005). "The Future of Tourism Research", in: Ritchie, B. (Ed.) *Tourism Research Methods: Integrating Theory with Practice*, CABI Publishing, 221-231.
- Lundberg, D., Donald, E., Krishnamoorthy, M. and Stavenga, H. (1995). *Tourism Economics*, John-Wiley.
- National Bank of the Republic of Macedonia, *Quarterly Reports*, Skopje, various years.
- Petrevska, B. (2010a). Tourism in the global development strategy of Macedonia: Economic perspective. *UTMS Journal of Economics*, 2(1), 101-108.

- Petrevska, B. (2010b). The importance of tourism in the economic activity of Macedonia, *Proceedings MIT University – Skopje*, 1(1), 249-258 (in Macedonian).
- Petrevska, B. (2011a). Economic planning of tourism demand in Macedonia. *Economic Development*, 3/2010, pp. 133-145.
- Petrevska, B. (2011b). Planning and forecasting tourism demand in Macedonia. *Conference Proceedings, International Conference “Contemporary Trends in Tourism and Hospitality, 2011 - Via Danube, the Main Street of Europe”*, pp. 169-177.
- Sinclair, T. M. and Stabler, M. (1997). *The Economics of Tourism*, Routledge.
- Song, H. and Turner, L. (2006). Tourism Demand Forecasting, in: *International Handbook on the Economics of Tourism*, Edward Elgar Publishing Ltd.
- State Statistical Office. *Statistical Yearbook of the Republic of Macedonia*, Skopje, various years.
- Williams, A. and Shaw, G. (1991). *Tourism and Economic Development*, Belhaven Press.
- UNWTO. (2012). *World Tourism Barometer, Statistical Annex*, Vol. 12.
- WTTC. (2009a). *Travel & Tourism Economic Impact, Executive Summary 2009*.
- WTTC. (2009b). *Travel & Tourism Economic Impact - Central and Eastern Europe 2009*.
- WTTC. (2011a). *Travel & Tourism Economic Impact - Macedonia 2011*.
- WTTC. (2011b). *Travel & Tourism Trends and Economic Impact - December 2011*, monthly update.  
[www.hotrec.eu](http://www.hotrec.eu)

# КРИЗАТА И ФИЛОСОФИЈАТА НА ВОСПИТУВАЊЕТО

**Милан Тасиќ,**

Учителски факултет Врање, Универзитет во Ниш, Србија

**Резиме:** Тоа што зборот "криза" се поврзува повеќе со дефектите во материјалната, одошто во духовната сфера, еден е предрасудок на времето, бидејќи на самата определба на човекот и на неговото живеење во заедницата, воопшто, и припаѓаат предимно ознаките на второто, одошто на првото од нив. Сè и задоволувањето на материјалните потреби да претставува една нужност, човекот од нашето време е речиси опседен со стремежот кон материјалноста, којшто во многу ги надминува неговите генерички потреби за опстојување во заедницата на луѓето, во смисла на хуманото суштество. Затоа би требало да се обмисли онаа општествена група којашто би го образложила и имала моќ за најшироката дифузија на таков систем вредности, којшто би одел во пресрет на човековите вистински потреби: на него како хуманото суштество, посветено на убавото, праведното, вистинито, ... а далеку помалку на материјалното, потрошувачкото.

**Клучни зборови:** криза, материјално, духовно, генеричко, воспитување.

## *ОД НУЖНОСТА ДО СЛОБОДАТА, ОД КЛАСИЦИЗМОТ ДО ПОСТМОДЕРНАТА*

(Само) до неколкуте ознаки коишто и припаѓаат на определбата на човекот: разумот, човечноста, љубовта, ... ние не престануваме да им се обрнуваме отсекогаш и тогаш кога сакаме да "излеземе на крај" со онолкуво количество сотирање и човечки катастрофи од секој вид, во текот на историјата до денес. А сумата на ирационалното, трагичното, епското, ... поврзана со човекот, толку е голема од почеток, што нашето просто "пребарување" по значењата на тие зборови, за да, ако воопшто, би се намалило тоа препотопското зло, без какви и да е изгледи да се потврди во времето, иако човекот не престанува "доброто" и понатаму да го воздигнува до небо, па дури и злото коешто го прави го оправдува со некое, "повисоко" добро. Тогаш можат ли на страната на доброто, и на сетто она што е позитивно, пожелно во сферата на човечноста, да се искиве доволен број сродни појмови, коишто би учиниле далеку повеќе човечноста, поарно, да се развива и придобива нови облици, одошто да запаѓа во кризи, или се изобличува во својата спротивност?

Ние наоѓаме дека тоа секако е случај, бидејќи вон секое сомнение е дека вредноста на што и да е, неговата смисла, не се дадени во самата природа на нештата, туку секогаш доаѓаат од страната на самиот човек. Еднакво и секое делување коешто тој го презема во смисла на ова, или на она, односно, со оваа или онаа цел, бидејќи сè што постои во органската и

неорганската природа, не е по себеси ниту добро, ниту зло, ни вистинито, ни лажно, ни совршено, ни несовршено, ни рационално, ни ирационално. Како такво, слепо, глуво и немо, тоа само постои без свеста за самото себеси, па ако и искажува некоја физичка моќ врз нашата телесност, не создава во нас и вредносни појмови, судови. Како што и поимите во сознанието, нивните следови, мисловни творби во нашиот дух, се плод на самата човекова разумска дејност, така што во целостта и припаѓаат само на неа, а не и на објективната стварност. Како апстрактни ентитети, имаат тие, всушност, моќта зад сетилниот превез да "зајдат" во самата таа стварност и да донесат "по уверлива" слика за неа, но останува и тоа дека разумот има непресушната моќ да го прави тоа, секогаш и одново да создава поинакви конструкции за светот. Така и тој станува за нас таков каков го претставува разумската моќ во нас, и така кај луѓето се создава бесконечното множество од поединечни слики без крај, па можеби на тоа најповеќе и се "должи" – како во поединечниот живот, така и во животот на човечките заедници, воопшто – поарно, судир и раскол, но согласност и поредок во односите меѓу луѓето, коишто само кратко трајат. Така се зачнала и верата во можен свестски разум, натставен вон сите луѓе, онака како што Платон го формулирал владеењето на умните луѓе во државата, или пак по начин на општествениот договор, како кај Хобс и Русо и тн. Односно, во апсолутниот дух, во Господ, којшто не само што имал моќта да ја уреди првобитната – и хаотичната – состојба на материјата, туку и да преведе во небеското царство, во вечниот живот, полн со согласноста и хармонијата, праведноста и љубовта.

Се јавиа и економските теории (Маркс), коишто, еднакво уверливо, покажуваа дека врз односите на производството се засновуваат севкупни односи во општеството, додека научните откритија доведоа до неслутениот развој на индустријата, што, во материјалната смисла, го унапреди начинот на животот. Но како сетто тоа всушност не ги кренало кон подоброто самите односи меѓу луѓето, заедницата, бидејќи количеството на несогласноста, на триењето и на злото останало речиси како и на почеток. А може да се рече и дека самите поими на разумот, на разни начини ќе престануваат безусловно да важат, така што, во Новото доба, Давид Хјум ќе ја порекне нужноста на следењето последицата од причината, наоѓајќи дека таа е поарно навика, обичај, како што и позитивистите (Мах, Авенариус), да речеме, појмот "причина" ќе го сменат со појмовите како што се "услов", "околност" и слично.

И така, и на страната на философијата, сè посилено се наметнувала ирационалистичката слика на светот, којашто барањето за рационалните корени на универзумот ќе го смени со темната и заумната сила – според Шопенхауер: "светска волја" - којашто секогаш одново заоѓа во бесмислените облици на своето постоење, а чиишто епилог на индивидуалниот план ќе биде слоганот: "Ние мораме да бидеме несреќни и несреќни сме". Па ако, со Шопенхауер, рационалистичката слика на светот барем се занишала, философијата, по него, секако се "проникнала" со психологијата, литературата, за да, според зборовите на Нарски, без Шопенхауер не би се јавиле ни Ниче, ни Фројд, ни Јасперс, ни Сартр, ... Ниче, да речеме, со облиците на изразите кон коишто им се приклонувал, по пат на анегдоти, афоризми, стихови, ... му придал вредноста на агностичкото, циничкото, метафоричкото мислење, за да за самата состојба на кризата во духовните науки прозбори исто така со "кризен" (како дефектен) јазик. А за него лицемерството и желбата за освета се она што ги поместува и религијата, и науката, и уметноста и тн., што, во билансот, ќе го понесе белегот на "катастрофичноста" на западното мислење. Жил Делез ќе образложува дека ничеанските идеи за кризата и катастрофата се самиот предуслов на едно доаѓачко



мислење, дека најголемото паѓање побарува и најобилното "преиспитување на сите вредности". А таа состојба на свеста одново се обликувала во средината на минатиот век на западот во рамките на тн. "постмодерна" (Дерида, Лиотар, Бодријар и др.), низ појмовите: деконструкција, разликување и тн., тогаш кога епохата на модерната ја привршила својата социо-културната мисија, во столетието коешто видело материјалните разурнувања и секаква деструкција на човечкиот дух: менталната, етичката, психолошката.

"Вечно се тркала тркалото на битието", кажал Фридрих Ниче и ние сме сега во прилика навистина одново да ги домислуваме вредностите во духовната сфера, областа на човечката стварност од еден на друг крај да ја "деконструираме", бидејќи таа во времето на класицизмот го преживеала конструктивизмот, а во епохата на модерната деструктивизмот. Но сетто тоа би требало да се постигне со новиот универзум симболи, на јазикот и по пат на методите што не би ги повторувале јазикот и методите на класицизмот и на модерната. Како што и овој пат векторот на вкупните усилија на културната свест би бил насочен од хаосот кон поредок, остварувајќи превласта не на другото врз првото, како во класицизмот, ниту на првото врз другото – во модерната, туку една нарочна нивна симбиоза, а што би било наречено како "хаосмос" (единството на хаосот и на космосот, на безредието и на поредокот). Новите норми, стилови и системи би биле создадени и во философијата, во социјалните науки, како и во културната сфера, воопшто, за да *in ultima linea* би дошло до "примирување" и на самиот рационализам и ирационализам, или пак на витализмот и духовноста.

На крајот таа "симбиоза" би се пренела и во вредносната сфера на човекот, во сознајната и логичката, кога со легитимен интерес би се здобило и сетто она што е "од онаа страна" на доброто, смисленото, вистинитото. Затоа и на планот на личната среќа на поединецот еден од слоганите на посмодернистите би бил: "На светот нема среќа, но постои мир и волја ..." – на средината помеѓу оптимизмот и песимизмот. Така *in grosso modo* би се привршил постмодернистичкиот проект на извлекувањето поуки од придобивките на глобалните состојби во културата, во текот на историјата до денес, дотолку што количеството од (најразличното) искуство: од историското до природно-научното, или уметничкото во текот на вековите има потреба да биде "согледано" во извесен интегрален клуч.

### КРИЗАТА И ТРАДИЦИЈАТА

Сестрана критика што ја спровеле постмодернистите им ја одзела силата на многуте философски изводи, откривајќи ја условноста и немоќта на нивното важење, така што она што некогаш се издавало како систем, се укажува срга како анархичен куп без проникнувачкото единство. Епилогот била навистина поражувачката слика за кризата на философското мислење, за "болеста на смрт" на философиата и за нејзиниот крај. Но она што не можело да и се потчини на разурнувачката критика, тоа е моментот на слободата, како всушност верувањето дека извесно идно мислење може да се изведе според начинот на сеопфатната синтеза, дури и на она што би било на диспарантните страни. Но се чини дека тој *filum Ariadnum* меѓу најразличните крајности, тој среден пат меѓу нив, би можеле да го откријат само силните духови, или би требало да уследи тој во резултатот на колективните усилија на луѓето.

Кои би биле тоа темелните начела, од еден до друг крај на научното мислење до денес, ние веруваме дека во билансот на неговото два и пол миленијумското траење на западот, можат и мораат да бидат најдени. Овој пат, да речеме, во една друга прилика го сторил тоа Питерим Сорокин, кога во материјалната и духовната стварност ги учил двете поларно спротивни – како автономни – сфери и третата меѓу нив – но, фундаменталната. Според свој карактер, такви се и четирите врсти причини, согласно Аристотел и тн. А една од поуците од историјата на културата секако е дека нема статички конструкти во оваа сфера, коишто не би дошле во несогласноста со реалноста, како што тоа бил случајот со платоновскиот *eidoc*, со утопијата на Маркс и со многуте други. Секогаш еднозначни (статички) концепти не се можни потоа пред стварноста како што е квантна, бидејќи на частичките во микросветот не можат во исто време да им се определат и положбата и брзината, но така е и во макросветот – бидејќи, да речеме, светлината ја дели двократната природа и на частичка и на бранот. Секој стабилен систем од значења, значи, домислена "поетика" и "структура", не успеваат да го уважат, да речеме, временскиот момент при определбата на нешто, или пак оној пресложен однос на двете суштества – проблемот на "другиот", како на "едниот" и на "многиот" и тн., - за што има потреба токму социјалната наука којашто се означува како "традициологија".

Бидејќи она што суштински го определува извесно социјално подрачје, како целосно во културолошката смисла, во многу е плетенка од постојаните ознаки наследени од традицијата, којашто всушност се "унапредува" со времето (по пат на иновации и др.), но тие се должат на најразличните влијанија во текот на историјата, на менталитетот, како и на економските и едукативните моменти во некој простор, се до оние инстинктивни и несвесни. Па кога би требало традицијата којашто "ја следи" некоја заедница на луѓето да се изрази на еден опфатен и продлабочен, но кохерентен начин и да се остане доволно отворен притоа, како кон современоста, така и во однос на нејзините можни интерпретации, би било тоа усилието на духот за коешто е подобро да се најде дека е колективно, одошто индивидуално. Во врска со тоа С. А. Горјайнов вели:

"Ги има и тие коишто, како јас, сфаќаат дека теоријата на традицијата е она единственото со што би требало да се занимаваат современите философи и културолози, но тие не го прават тоа, бидејќи им недостасува ерудицијата, како што и количеството потребни информации за тоа буквално би ја "преплавила" свеста" (Горјайнов, с. 54).

Во тој калеидоскоп се прекршуваат и најразличните човекови интереси: од религиозните, преку економските до моралните, бидејќи тука доаѓаат и обичаите и навиките од неговото секојдневие, фолклорот и ритуалите во приликите коишто тоа го "наложуваат", за да на страната на традицијата биде и вкупноста на вредносните критериуми за човекот: на доброто и на злото, на убавото и грдото, на вистинитото и лажното, праведното и неправедното. Без сомнение, нашето изворно живеење, природно и "од почеток", се зачнува во нејзините закрилја, за да по тој пат ние се здобиваме со секој од своите идентитети: личниот, културниот, етничкиот, сè до оној историски. Традицијата ја собира во себеси и мудроста на еден народ, и секојдневната поука содржи изобилие мотиви единката да може да се "поведе" по нив и вистински да го осмисли сопственото живеење – сè и околностите на животот секогаш да се поинакви, но нивните типови, шеми, канони истрајуваат. Тоа е случајот и со глобалните проблеми коишто можат да се издигнат до сериозната закана по самиот опстанок на заедницата, кога и "мудроста на народот", неговото "историското сеќавање" би нашле место во дадената ситуација.

И така личноста на човекот без сомнение, е "боиште" каде одново се настојува да се доведат во согласноста елементите на природното, социјалното, традиционалното во човекот, што нашло одраз и во онтолошките рефлексии на Маркс, Хајдегер во XX век. Според Маркс, човекот учествува во битието на еден противречен начин, во исто време и присуствувајќи му, но и станувајќи оттуѓен од него. Тоа се должи на самото поаѓалиште на неговата економска теорија, коешто е во (нежноста) од производството материјални добра: оттаму и се издига спиралата на една по друга потчинетоста: на човекот кон предметот–производот, на човекот кон машината, на човекот кон сопственикот, а што раѓа со неговата отуѓеноста од изворната–генеричката суштина којашто му припаѓа. Хајдегер ќе се изрази за човекот како за "чуварот на битието" и ќе положи врз него примарното барање знаењето за него да го пренесува до потомството и тн., а во тоа е, без сомнение, еден од белезите на традицијата. Или, според зборовите на Бергаев: "Вистината не започнува со мене и јас не би ни верувал во неа, кога таа би почнувала од мене. Откривањето на вистината на поколенијата коишто доаѓаат се повторува и јас морам да бидам и револуционер и конзерватор" (Андреев, с. 16).

Повеќето од кажаното го изразува и следната дефиниција на овој поим:

"Според нас, традицијата е систем од антрополошки (погледи на свет и ментални) претстави, објективирани во ритуалот и посредувани со културата на народот, коишто изразувајќи ја суштината на човечкото постоење, го мотивираат делувањето и однесувањето на луѓето" (Андреев, с. 12).

### *ТРАДИЦИЈАТА И ФИЛОСОФИЈАТА НА ВОСПИТУВАЊЕТО*

Во она што га кажавме, ние насетуваме дека барем моментот на слободата се издвојува на страната на човекот–творецот, еднакво и на секој социо-културен проект, воопшто, ако го "раствориме" и духовното и историското, па дури и природно–научното наследство на еден народ. Кризни состојби во духовната сфера, не се, според свој карактер, местата на анихилацијата на вредностите на творештвото, туку, поарно, отворените можности за најразличните синтеси, кога пореметениот систем од вредности би бил во нови околности одново обмислуван. Тука би придонеле, секако, историските поуки, од еден до друг крај на човечкото творештво, но и наследството посредувано со традицијата, како што и една солидно обмислена образовно-воспитна сфера би се здобила овде со примордијален значај. Сетто тоа одново би го наложило и увидот во она што човекот не ни престанувал да биде, а што било определувано како најпожелното и што и припаѓа на неговата определба, по пат на: племенитоста, човечноста, правичноста, ... А што овој пат би имало израз на солидно формулирани норми, коишто би го проникнале "на сите страни" општото однесување меѓу луѓето, во рамките на некоја организирана социјална заедница, би се здобило карактерот на традицијата и се зацврстило на најдигиот рок.

Според примерот, да речеме, на конфучијанизмот којшто на Кина и на земјите на азискиот потконтинент им донел миленијумските правила на "исправното" однесување, во сите прилики, така што и денешниот изразит подем во развојот на тие земји (Јужна Кореја, Сингапур, Тајван, Хонг Конг) делум и се должи и на традиционаланата просветеност, а таа е во знакот на оваа религија. Така и денот кога се родил Конфучије (28 септември 551 год. пред н.е.) се слави во тие земји на различните начини: како "денот на учителот" (Тајван), по храмовите и слично, а како што се знае самото учење се засновува врз петте

речиси тривијални односи: татко-син, маж-жена, постар брат-помлад брат, како и пријател-пријател и владар-потчинет. Или ако во неколку се навлезе во основните белези на учењето се наоѓа дека тие се еднако малобројни, а тоа се: идејата на човечноста (*јен*), златната средина (*чунг-јунг*), на однесувањето (*ли*), ритуалот. Во последниот случај, да речеме, Конфучије не седнувал врз простирката ако не била таа грижливо наместена, ниту јадел месо, ако не било како треба исечено. Во земјите на југоисточната Азија, каде овој просветител се почитува и тие самитр бележат високата стопа на развојот, имаме дека работниците, на почетокот на денот, прво пеат химна на фирмата во којашто работат и тн. Така и ние би се пробиле до промислениот модел на обновата на традицијата на еден народ и на неговата изворна "реконструкција" ако од почеток го уважиме пред се она што наоѓа за тоа науката којашто најдлабоко ги промислува појмовите од таа сфера, а тоа е *философијата на воспитувањето*. Бидејќи на човекот неизоставно му припаѓа тоа да биде: "битието на убавината", "битието на правдата", "битието на вистината", ... додека убавото, правичното, вистинитото и друго се докрај образложувани токму во философските науки.

## THE CRISIS AND THE PHILOSOPHY OF EDUCATION

**Abstract.** The fact that the word "crisis" is associated rather to defects in the material than in the mental sphere, is a prejudice of time, because to the definition of man and of his life in the community in general do belong mainly marks of the second and not of the first one. Even if the satisfactions of material needs is a necessity, man of our time is almost possessed by the desire of materiality, which greatly exceeds his generic needs for survival in a community of people, in the sense of a human being. That's why it should be rethought such a social group that would explain and have a power of the widest diffusion of such a system of values which would meet the true needs of man: of he as a being devoted to good, just, true, ... and far less to a material and consumer one.

*Key words:* crisis, material, spiritual, generic, education.

## РЕФЕРЕНЦИ

- 1 А. Андреев: *Традиција как философский принцип опознания бытия человека, народа, социума*. Вопросы философии, 2005. <http://www.portalus.ru/>
- 2 С.А. Горяинов: *Философия после "постмодерна": теория традиции как новая теория идей*. Вопросы философии, 2005. <http://www.portalus.ru/>
- 3 А. Е. Егорова: *Кризис и катастрофа – последствия философии А. Шопенгауэра?* Санкт-Петербургское Философское Общество, 2002.
- 4 Т. В. Литвин: *Кризис и катастрофа. Ницше и Делез*. Сборник материалов конференции. Санкт-Петербургское Философское Общество, 2002.

## **ALL THE FACES OF EDUCATION CRISES<sup>19</sup>**

Prof. dr Natalija Jovanović, Filozofski fakultet, Niš  
**(abstract)**

This paper is an attempt of sociological consideration of social aspects of the crisis through the educational system. Education as a social subsystem in modern society is changing its role, influence and importance, both to society and to all that is happening in and with society. The social crisis, as well as economic, political, moral and ecological, is specially reflected on the educational system, the school and its participants. If education is the most organized system of knowledge transfer, desirable values and culture of society, then the result of the crises of society is widely open space for expressing of all visible and invisible forms of education crises. School, as a small society realizes its own goals through organized and much controlled process of education. The current and future crises of society cannot be resolved without a full consideration of education issues; from the kind of policy the society undertakes, or does not undertake, to education, the way the problems are solved in the education system, to planning and educational reform.

**Key words:** crisis, education, society, school

### **ALL THE FACES OF EDUCATION CRISES**

The crises is an attribute that follows societies of all times and spacial dimensions. Whether we talk about precivilised or civilised characteristics, society is facing diferent forms of crises, which is manifested as conflicts, changes and disfunctions. Social originality, self-sufficiency and uniqueness are endangered with each aspect of crises. When crises begins some of its features appear first: economic, political, moral, values, religious, ecological, and then the process cannot be controlled and escalate into general crises. In the period of intensive socioal development in the twentieth century, crises reaches apocalyptic dimensions and is manifested as world crises, through two World Wars, world economic and world ecological crisis. Crises be comes the diagnoses of modern world, not only in the developed countries but in countries which are considered to be undeveloped.

---

<sup>19</sup> This paper in the project: „ Tradition, modernization and national identitetiti in Serbia and the Balkans in the European integration “ (179074), funded by the Ministry of Science and Technology of the Republic of Serbia, 2011-2015.

It is possible to classify crises as economic, democracy crises and crises of independence from powerful countries. Crises is always multilayered and multidimensional. Generally it appears because of economy parameters disbalance, as economic; then flows into political, and is dominantly recognised as moral-valuability. The great economic crises in Germany in the 1930s overflowed into political movement for changing of German government and setting up national-socialistic power of Adolf Hitler. The whole world felt the consequences of disrespectfulness of other nations, political beliefs and races. A few million of Jews and other people which Germans classified as lower race were exposed to genocide. Almost all societies were dragged into the whirlpool of the second world war, even America, which had enormous consequences.

2. What characterizes a transitional state, of our society, is prolonged instability in political as well as economical status. A typical Balkan syndrome of disorder in social relationships opened all the faces of the crises in Serbian way: economic restructuring, with consequences of unsuccessful privatisations, huge number of unemployed people without any regular income, and many of them without their professions. Immediate fight for pure survival in structurally new economic relations builds up a new category: grey economy, flea market economy and second hand economy. Highly developed technology with supporting economy naturally avoids unsafe political and economically disordered spaces. The crises which reveals its face in poverty threatens to open Pandora's box of general social chaos. Economical and political crises are seen in education in the most brutal way.

If education is the most organized system of knowledge transfer, desirable values and culture of society, then the result of the crises of society is widely open space for expressing of all visible and invisible forms of education crises. School, as a small society realizes its own goals through organized and much controlled process of education. If there is no social consensus about basic social goals, then the goal of education is in serious crises. If the commitment for and against joining the EU is not clear, if the society is divided over whether Slobodan Milošević, is a national hero or mass murderer, the attitude towards war crimes and war criminals, then the school divisions will continue in the educational and pedagogical terms. School textbooks will seem quite confusing, if in one generation is taught that the only fighters for national liberation were partisans, and some next generation will learn that the Chetniks were, also fighters for freedom. Different interpretations of history, depending on who makes up the government, will affect different interpretation of historical events and their meanings.

3. One of the education's face crisis we meet is violence at schools or bullying. The appearance of violent behavior in all social spaces, in different forms where the participants are school children impose the need for observing the children as a special social category, at the time when the story about the disappearance of childhood starts (Postman, 1982). The humanist Postman believes that: nuclear family, the educational system and the modern media are responsible for a new approach to growing up. Children are certain age groups, which differs from others, according to the new social and technological conditions, imposes the generational need of changing the role of faster changing the world through totally new rules. Childhood modernization moved on the scale of the social roles of collective identification to individualization. Modern standards in socialization, imposed the school as the main agent of socialization. Modernization of childhood began moving children from working in the education

system. At the same time the modernization of society was followed by childhood modernization, liberation from tradition and cultural control.<sup>20</sup>

The appearance of bullying, and general violence in schools, confirms that the society is alive and unpredictable body. Schoolchildren, as an age group react to the controlled system and rules. And the result is, school violence, a side effect of the education system. Institutionalization of childhood has opened a wide social space for school children to express themselves as a social group, which formed its own rules, and regularities. One way of expressing violent behavior, is intra and inter-generational violence ( towards their teachers). School violence is a reaction to the situation in the society, individual or collective manifestations of discontent, uncomformity, the need for proof and identification.

Violence in school is directly related to the situation in the society (open-closed society, the democratic-authoritarian, developed-underdeveloped); attitude of society towards violence and bullies; attitude of society towards children (laws on the protection of the rights of children), the attitude of the society towards the education system (democratic-authoritarian relations in education, economic situation of the education system). The development of society in the twenty-first century is characterized by: harmonization of standards, a comprehensive education for the period of childhood, a new way of mass communication and educational technology, global economic crisis, terrorist attacks on the most powerful systems, the emergence of mass violence in economically and politically most developed countries, and the war events in the countries of North Africa... At the same time many countries face numerous forms of violence at schools or among children of the same age group.

French sociologist J. Dumay<sup>21</sup> defined school violence as a school incivility, and unintegration of the students in the school system. The reasons for the change are seen in the concept of the school system, which extended the period of completing education. Extended adolescence, characterized by slow process of individualisation, the delay accepting the role on adult, opens the door to risky behavior. The first form of violence, according to J. Dumay, is verbal, which often turns into physical. According to him, students tend to show aggressive behavior, rebellion, and anxiety towards the friends and the teachers, things, and in clothing. J. Dumay analyzes the shape of school violence, nonconformist violence directed against the rules of school behaviour. As a rulee, the bullies are the unsuccessful students, with the image of irreparable, unfit, bad. These students express violence towards teachers, and create their own system of wrong values to school.

The term bullying is often used in literature. The term is of English origin and means violence, bullying, harassment. The term bullying comes from the second half of the twentieth century, and indicates school violences which took epidemic proportions in that period, and became an important social issue and problem. Forms of expressing bullying among the age group are: verbal, physical and relational type of violence. Manifest forms of verbal bullying are: threats, insults, name calling, mocking, gossiping, nasty comments and the like. Physical bullying is:

---

<sup>20</sup> Томановић, Смиљка (2004), Социологија детињства. Београд: Заваод за уџбенике и настаарреговна средства, стр. 113.

<sup>21</sup> Dumay, M. J. (1994). *Lecole agresee: Reponses a la violence*. Према: Георгијевски Петре (2009) Друштвени контекст кризе школе и облици школског насиља; *Социологија*, бр. 1.

hitting, kicking, pushing, slapping, pulling hair, biting, spitting and more. Relational bullying includes exclusion from the age groups, by threat of spreading rumors.

School violence, bullying, takes place in a complex social context. The occasions can be quite banal. The causes of various social and psychological factors. The consequences are severe, unpredictable, and permanently disturbed relations in a particular school environment. Violence at school age can be the reason for creating a wide circle of violence. The circle widens with revenge attempts, planning and organizing a mass massacre at the school where someone had been a victim of bullying himself. Such socially risky behavior is a manifest form of expressing the crisis in education, and crisis in society. School as a social institution does not have the mechanism to identify and successfully fight bullying at schools. In the circumstances of social disorientation representatives of school authorities are undefined about this phenomenon, and send a confusing message to the public and future bullies. A seventh grade student, who was , sexually abused, in January, by his schoolmate during a break, was punished by lower grade in discipline and was transferred into another class.<sup>22</sup> This creepy act of bullying is the warning indicator of the level of crisis. Deeply disturbed relations among students, as well as student-teacher relationships, rapidly disturb the moral value system of the society. Willingness of society to confront and fight against all forms of school violence is a serious test of the strength of society to solve all the challenges of the crisis.

A school that ignores the educational dimension of their work, may be a suitable climate for the development of bullying. The problem of violence in schools is a complex and multidimensional, but is always connected with the crisis of society and its institutions. The modern state through its social institutions organizes and undertake a range of activities for the prevention and reduction of violent behavior in the school system. Schools have become a place of violent behavior manifestation , although their role is different. School is the place, where children spend most of their time, after home, but also a place where violence is most common among the children. School employees are only witnesses of more frequent violence among students, but they are responsible for its prevention, that is prevention and intervention. Children who are victims of violence cannot fight violence itself, and the bullies cannot change the characteristics of bullying without any help. That is why the role of the teachers/professors, in social crises and the crises of education, is completely changed, and exposed to numerous challenges.

4. The crisis in education is recognized on the level of competence of teachers / professors. According to the strategy of Europe 2020, as a key factor in the development of European countries is increasing quality, efficiency and functionality of the education system. In these demands an inevitable question is new teacher competences. The problem arises due to obsolescence of the traditional roles of teachers as transmitters of knowledge. Also, the existences of school violence, the inclusion of education, new educational technologies, show that the teachers are not prepared well for teaching process. The role of professional experts for the individual subject, is not the answer to the professional role of teachers in the changed social circumstances. System supports in the new way of preparing teachers for the profession is a necessity. In addition, the unavoidable question of modernization of education and teacher

---

<sup>22</sup> Press, 31.1.2012.



education programs, and improving the status of the teaching profession and teachers as a professional social groups.

5. One of the faces of the crisis of education is reflected in the "brain drain". This phenomenon is seen as a serious indicator that socially undesirable anomaly is happening. The phenomenon is recognized as obvious impoverishment of the society and collapse within it, as one of the causes of disbalances in social development. The "brain drain" is measurable according to real economic parameters, which illustrates the direct damage to the society in which it appears. Serbia has the leading positions, in it. On the one hand there are political appeals to stop this process, as it is harmful, and on the other there is inexorable statistics, which testifies the fact that a large number of highly educated professionals have left Serbia since 2000. According to official statistics in the 1980s it was 2% of the population. This number was tripled in the 1990s and in 2000s it reached 20%. According to the U.S. Agency for International Development (USAID), Serbia is at the top of the list of countries ranked according to the "brain drain". the second place, after Guinea-Bissau. Statistics show that 500 000 professionals have emigrated from Serbia. The results of Student Union of Serbia research show the fact that every third student is planning to leave the country. Highly educated people both employed and unemployed are leaving the country. This is an indication of society, and education crises. Education inputs are shown as an educational surplus. The society becomes totally unprepared to absorb highly educated professionals in an adequate way. Educated people do not accept the role of statistical indicators of unemployment. The same students who were actors and drivers of social change in Serbia at the beginning of the new millennium, now appear in the statistics on the phenomenon of "brain drain".

From the generation in protest, we got the generation in the departure.<sup>23</sup> Students, socially sensitive and socially as a group, identify a delay in the functioning of the system, loss of elasticity of the institutions. show various forms of discontent, which sometimes can be used by political agents for changing of the government. Previous experience of the student "commotion" and organization ends as a political movement for social change. In certain social circumstances, student movements have grown in the general social movement to change the system or parts of the system, or ended up as a counterculture movement. They are always a cause-effect relation crisis in the society and the education crisis.

6. The crisis, with the face and back of all its aspects show us the paradoxes in the sphere of education. The question of new technologies and their application, the question of organization of production resources, open questions about knowledge. Linking production potential and a new type of knowledge becomes a priority of social development and overcoming the crisis. Education management is a complex question and challenge of both modernization and the crisis of modern society. Education policy, all the more, gets a universal dimension. Almost all societies tend to line up their political education with the objectives of universal education: full coverage to the level of secondary education, the introduction of new educational technologies, changing educational profile, mass education at higher education level, permanent, continuous

---

<sup>23</sup> Anđelka Milić, Ljiljana Čičkarić (1998): *Generacija u protestu*. Beograd: Institut za sociološka istraživanja Filozofskog fakulteta Univerziteta u Beogradu.

training, retraining of employees. Policy of education planning must respect the demands of the modern employment market.

Education, in modern society, becomes the dominant channel of social mobility, both horizontal and vertical. The democratization of the education system made it possible for all social layers to move on the ladder of social mobility. Unemployment and inadequate education policy levers are social segregation of society and the creation of marginalized social groups, which further complicates the crisis of society. Unemployed educated and highly educated people are changing the role of education in the social structure. Once the training and education lose their social power and importance, and some new values are gaining importance, then the space for socially risky behaviors, opens wide and it leads to crisis.

The current and future social crises cannot be solved without a full consideration of issues relating education; from the kind of the policy to education, how problems are solved in the education system, to the planning and educational reforms. If the economy crises is solved by education budget reduction, by not investing in education; political crises is solved by interference in the autonomy of educational institutions and the attempts of political influence in schools and universities, the introduction of reforms dictated by the technical devices and without consideration of actual needs; crisis can only deepened with unforeseeable consequences for the generation and the whole society. Sociological expertise in analyzing the problems of education in the contemporary society, is more than justified, for both crises faces of society, and efforts in finding ways for their solution.

## **СИРОМАШТИЈАТА – НАЈЦРНОТО ЛИЦЕ НА КРИЗАТА POVERTY – THE WORST FACE OF CRISIS**

**Доцент д-р Јанка ДИМИТРОВА**

[janka.dimitrova@ugd.edu.mk](mailto:janka.dimitrova@ugd.edu.mk)

<http://www.ugd.edu.mk>

Tel. +38932550332, 072/208-072

*Универзитет Гоце Делчев Штип, Економски факултет,  
ул. „Крсте Мисирков“ бб, 201 Штип, Р.Македонија*

### **АПСТРАКТ**

Глобалната економска криза сериозно навлезе во сите пори на општественото живеење, манифестирајќи се преку намален обем на продажбата, стечај и ликвидација на голем број стопански субјекти, зголемена стапка на невработеност, поскапување на цените на основните животни продукти, електричната енергија, телефонот, парното и комуналните услуги, слаб интерес на странски инвеститори, речиси никакви домашни капитални инвестиции и др.. Крајниот ефект на сите овие нуспојави на кризата е сиромаштија на голем дел од светската популацијата. Статистиката вели дека секој четврти жител во земјава е сиромашен. Секој четврти граѓанин во земјава живее под долниот праг на сиромаштијата. Според истражувањето на угледниот лондонски „Економист“, Македонија е на врвот на листата според индексот на мизерија, меѓу 92 земји во светот, земајќи ги во предвид бројот на невработените и процентот на инфлација.

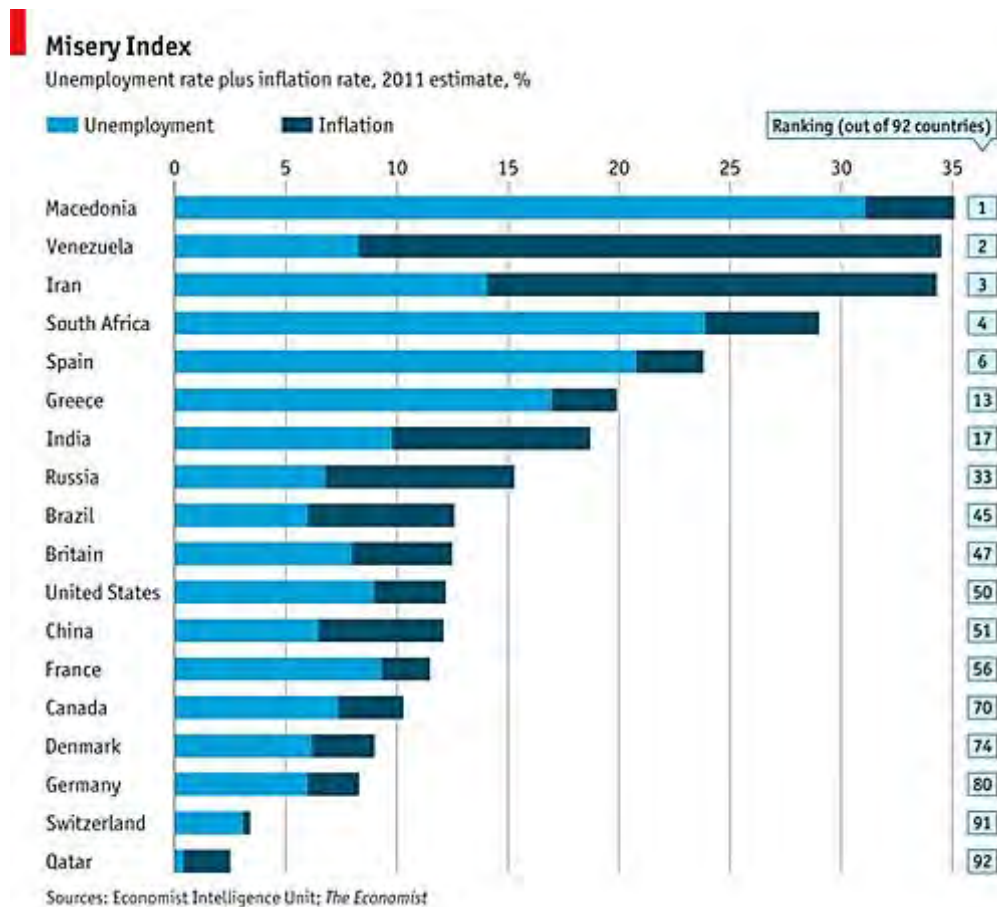

Ваквите поразителни бројки, се сериозен сигнал за брзо дејствување и превземање на решителни активни мерки за надминување на ваквата состојба како од страна на законодавната и извршната власт, така и од страна на топ менаџментот на водечките компании и од страна на бројните претприемачи во Република Македонија.

### ABSTRACT

The global economic crisis seriously penetrated into all spheres of social life, manifesting through reduced volume of sales, bankruptcy and liquidation of a number of economic entities, increased unemployment, rise in prices of the essential nutrients, electricity, telephone, central heating and communal services, weak interest of foreign investors nearly any domestic capital investment, etc... The end effect of all these side effects of the crisis is poverty of significant number of the world's population. Statistics says that every fourth resident in the country is poor. Every fourth citizen in the country lives below the lower threshold of poverty. According to the respected London journal "Economist", Macedonia is at the top of the list of misery index among 92 countries, taking into account the number of unemployed and the percentage of inflation.

## Misery Index

Unemployment rate plus inflation rate, 2011 estimate, %

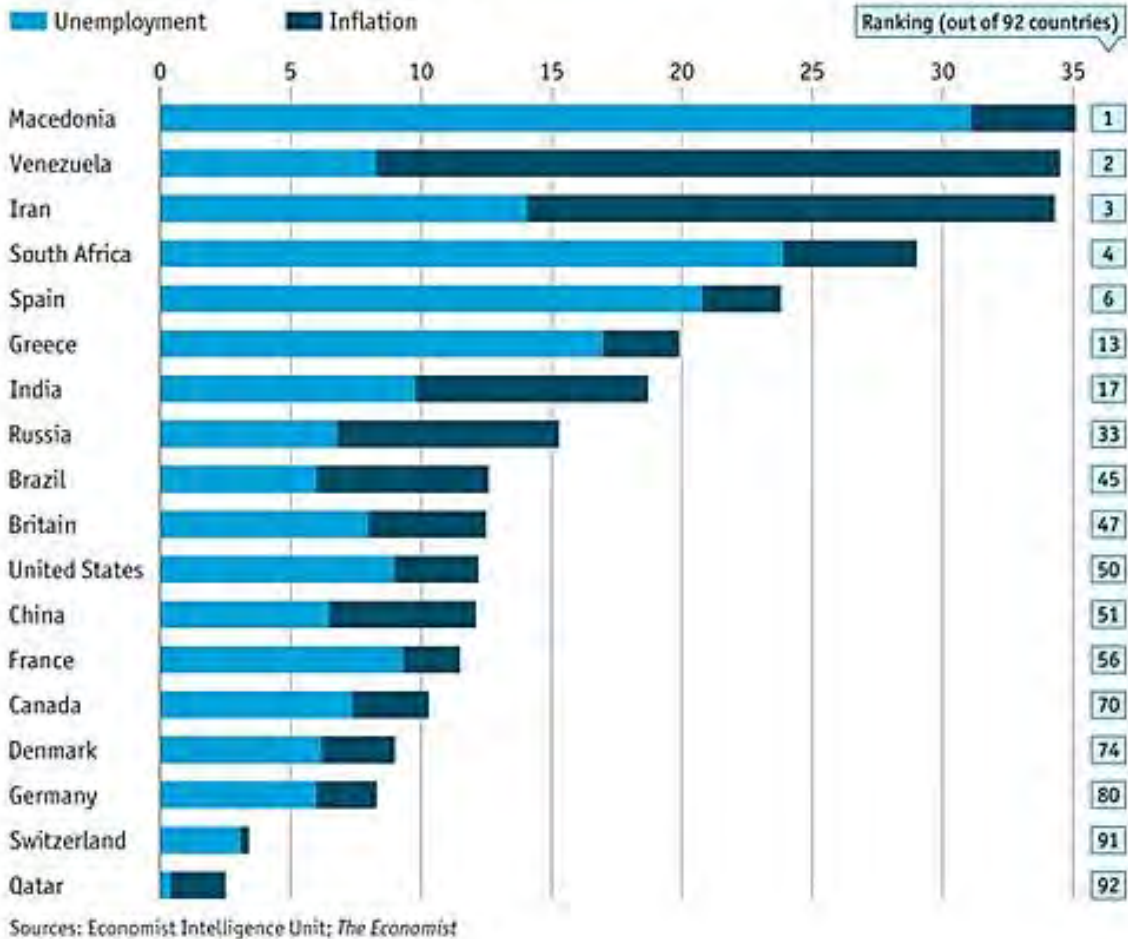

These disappointing figures are serious signal for fast action and taking decisive and active measures to overcome this situation by both the legislative and executive power, and by the top management of leading companies and by many entrepreneurs in Macedonia.

### ВОВЕД

Дека парите го вртат светот е позната работа од најстарите времиња. Но, познато е дека и сиромаштијата била константно присутна во човековата историја, само што нејзиното значење низ времето се менувало. Додека порано, иако повеќето луѓе биле сиромашни и на таа појава се гледало како на нормална појава, денес позицијата на сиромашност е неприфатлива и е постојан предизвик за изнаоѓање начин за нејзино искоренување. Причини за ваквата промена на гледиштата има повеќе, но меѓу нив можеби најважна е моралната, според која “сите човечки суштества се еднакви и треба да бидат овластени не само со политичките и со граѓанските права, туку и со социјалните права и потреби како што се храна, засолниште, образование и лична безбедност”.

Не постои една генерално прифатена дефиниција за сиромаштијата, но најраспространета е дефиницијата дека: **сиромаштијата е состојба во која основните човекови потреби се поголеми од можноста за нивно задоволување.** Заводот за статистика на РМ дефиницијата за сиромаштија ја презема од програмата на Еуростат, според која “за сиромашни се сметаат сите лица, семејства и групи на лица чии ресурси (материјални, културни и социјални) се на такво ниво коешто ги исклучува од минимално прифатливиот

начин на живеење во земјата во која живеат”. Како еквивалент на терминот сиромаштија, се употребуваат и термините криза, беда, минимум егзистенција, социјално слаб, минимален животен стандард и слично.

Првиот обид да се дефинира сиромаштијата од аспект на човековите права е направен од Отец Вресински, основач на ATD Fourth World, според кој **сиромаштијата е човечка состојба окарактеризирана со константна или хронична депривација (лишеност) од ресурси, способности, избори, сигурност и моќ, неопходни за уживање адекватен стандард на живеење и други граѓански, културни, економски, политички и социјални права.** Сиромаштијата има многу аспекти. Таа е еден од најважните фактори што ги условуваат квалитетот на животот и навремената реализација на човековите права.

**Линијата на сиромаштија** е дефинирана како ниво на животен стандард што треба да се достигне за едно лице/домаќинство да не биде класификувано како сиромашно. **Релативна линија на сиромаштија** е релативен стандард на опстојување определен како неопходно ниво на трошоци. Врз основа на утврдените нивоа на линијата на сиромаштија е пресметан процентот на лица чии трошоци се под нивото од 70% од медијалниот еквивалентен трошок. **Субјективна линија на сиромаштија** е субјективен стандард на опстојување врз база на мислењата изразени од целата популација за нивото на приходите неопходни за да се избегне сиромаштијата.

**Стапката на вработеност** претставува однос меѓу бројот на вработени лица на возраст меѓу 15 и 64 г. и вкупното население од истата возрастна група. **Вкупната стапка на невработеност** претставува учество на невработените лица на возраст од 15 до 64 години во вкупната работна сила. **Стапката на релативна сиромаштија** е дефинирана како процент на лица што живеат под линијата на сиромаштија, дефинирана како 70% од медијалниот еквивалентен трошок.

### Видови сиромаштија

Постојат два спротивни и широко прифатени концепта за сиромаштија.

- Првиот е концепт на апсолутна сиромаштија и се определува како недостаток на доволни количества храна и вода како основни човекови потреби неопходни за преживување на личноста. Се определува преку границата на преживување, и е прифатен во општеството со низок приход и неразвиена економија (земјите од Третиот свет).

- Другиот е концептот на релативна сиромаштија и значи “недостаток од ресурси на определени поединци, семејства и групи да практикуваат определен режим на исхрана, да учествуваат во определени општествени активности и да живеат во животни услови коишто се вообичаени за општествата на коишто им припаѓаат”. Се нарекува социјално отуѓување и е карактеристичен за државите со висок животен стандард (САД, Европа).

Кога се зборува за апсолутна сиромаштија тогаш се зема во предвид минималниот стандард којшто може да се примени за сите општества и сите поединци кои кога ќе се најдат под таа линија ќе се сметаат за сиромашни. Луѓето се во сиромаштија ако немаат средства за да преживеат. Сиромашни се оние чии приходи не се доволни за да се задоволат основните потреби или како што се нарекуваат “темелни физички потреби”, како што се исхраната – мерена во фактори преку калориите и белковините, живеалиштето – мерено низ квалитетот на станот, неговата големина, хигиена и слично. Во оваа група елементи спаѓаат и степенот на смртноста на доенчињата, квалитетот на здравствените услуги и други елементи коишто се сметат за неопходни и без кои не можат нормален живот. Некои автори поимот на апсолутна сиромаштија го прошируваат и во сферата на “темелните културни потреби”, каде најчесто се наведуваат шансите за образование, сигурноста, користењето слободно време и слично. Определбите на апсолутната сиромаштија се базираат врз сфаќањето за постоење основни потреби коишто се заеднички за сите луѓе, без разлика каде живеат и на кои социјални групи им припаѓаат.

Приврзаниците на концептот на релативната сиромаштија (многу поприфатлива за социолозите) поаѓаат од ставот дека луѓето се многу различни, живеат во општества коишто се разликуваат по степенот на материјалниот развој, но и во однос на разликите во културата и дека е тешко да се дефинираат потребите што би важеле за сите, на пример потребите од храна, а да не се земе предвид занимањето, кое претпоставува разлики во внесувањето калории во организмот што се неопходни за извршувањето на некоја работа. Минималните потреби што се неопходни за опстанокот на човекот зависат од многу други фактори и се различни во секоја култура и општество. Со поимот релативна сиромаштија сме поблиску до една реална и поцелосна дефиниција на сиромаштијата. Имено, поимот релативна сиромаштија се однесува на стандардите на едно конкретно општество и во конкретно време. Релативните дефиниции упатуваат на

индивидуален и групен недостиг на ресурси во споредба со другите членови на општеството, односно нивниот релативен животен стандард.

Слободно може да се каже дека сиромав е оној кој не располага со доволно средства за задоволување на некои основни потреби - има помалку отколку другите во иста заедница. Да се биде сиромав во богато општество можеби не е исто што и да се биде сиромав во сиромашно општество, но некои карактеристики се заеднички за сите сиромашни, без разлика каде живеат и на кој економски и социјален степен се наоѓа конкретното општество.

### Причини за сиромаштијата

Процесот на осиромашување е многу полош од самата сиромаштија. Во земјите во развој, посебно во земјите од поранешниот Источен блок со распаѓањето на социјализмот се забележуваат деградирачки промени во целокупниот вредносно-морален систем и во начинот на функционирањето на општеството. Имено, закоравеноста на социјалистичкиот дух (самоуправувањето и колективната одговорност), придонесе за создавање менталитет на пасивност и неодговорност за сопствената несреќа. Пасивноста и старите навики помеѓу населението го потпомогнаа и го забрзаа процесот на осиромашување на овие простори.

Сиромаштијата, како и сите општествени појави, не може да се набљудува изолирано. Најголемиот општествен проблем што се појавува заедно со сиромаштијата е социјалната исклученост. Недостигот од материјални средства многу лесно доведува до социјално, културно, морално и политичко осиромашување. Класичен пример за сериозноста на последиците врз развојот на државата од социјалната исклученост се невработените лица со високо образование. Со самиот факт дека по дипломирањето не се вработуваат, а имајќи ги во предвид секојдневните промени во сите стопански сфери, оваа категорија граѓани брзо ги губат знаењето и професионалните вештини, што доведува и до намалување на работната способност. Единствено што им преостанува е да работат на пониско квалификувани работни позиции или да живеат од социјална помош. Ова доведува до разочараност, самоповлекување и слично, што дополнително им ги намалува шансите за подобар живот. Како резултат на претходното, влегуваат во еден затворен круг, од кој е многу тешко да се излезе, односно социјално се исклучуваат. Државата инвестирала средства и време во образованието на оваа група граѓани, но бенефиција од тоа нема, туку напротив дополнителен трошок. Состојбата на лицата со пониско образование е многу полоша и тие лица доколку влезат во „затворениот круг“ имаат многу помали шанси да излезат од него.

Според податоците на Државниот завод за статистика, во 2010 година процентот на сиромашни лица во Република Македонија изнесува 30.9%. Анализирани по профили, најранливи групи се повеќечлените домаќинства имајќи го предвид фактот дека 47.3% од сиромашните живеат во домаќинства со 5 и повеќе членови. Стапката на сиромаштија кај невработените е 41.8%, односно 44.8% од сите сиромашни се невработени лица. Образованието на главата на домаќинството, исто така, влијае на бројот на сиромашни лица. Имено, 54.7% од сиромашните лица живеат во домаќинства во кои носителот на домаќинството нема или има завршено најмногу основно образование.

Ваквите бројки покажуваат дека ризикот од сиромаштија е тесно поврзана со:

- невработеноста – најсиромашни се семејствата каде има еден или повеќе невработени членови
- зголемувањето на бројот на членовите во едно семејство во голема мера го зголемува ризикот од сиромаштија,
- степенот на образование исто така е еден од поважните фактори што влијаат врз сиромаштијата. Семејствата каде што главата на фамилијата е без образование или нецелосно основно образование живеат во сиромаштија. Со зголемувањето на нивото на образование на „главата“ на семејството се намалува и процентот на сиромашни. Меѓутоа се забележува и спротивен случај, односно бројот на сиромашни со универзитетско образование е во пораст.
- Местото на живеење исто така има големо влијание врз квалитетот на живеење и сиромаштијата. Економскиот пораст се случува најмногу во развиените урбани региони, а другите региони помалку ги чувствуваат бенефициите од порастот. Во руралните средини сиромаштијата постојано се зголемува од година на година.

### Сиромаштијата во Македонија претставена преку статистички податоци

Според статистичките податоци, стапките на сиромаштија во Македонија, во периодот од 1997 до 2010 година е во континуиран раст.

Година	Стапка на сиромаштија (%)	Индексот на длабочина на сиромаштијата
1997	19,4	4,6
1998	20,7	5,1
1999	21,0	5,7
2000	22,3	6,0
2001	22,7	5,4
2002	30,2	9,3
2003	30,2	9,4
2004	29,6	9,4
2005	30,0	9,7
2006	29,8	9,9
2007	29,4	9,7
2008	28,7	9,2
2009	31,1	10,1
2010	30,9	10,9

Извор: Државен завод за статистика на Република Македонија

### Графички приказ на порастот на стапките на сиромаштијата и на индексот на длабочина на сиромаштијата

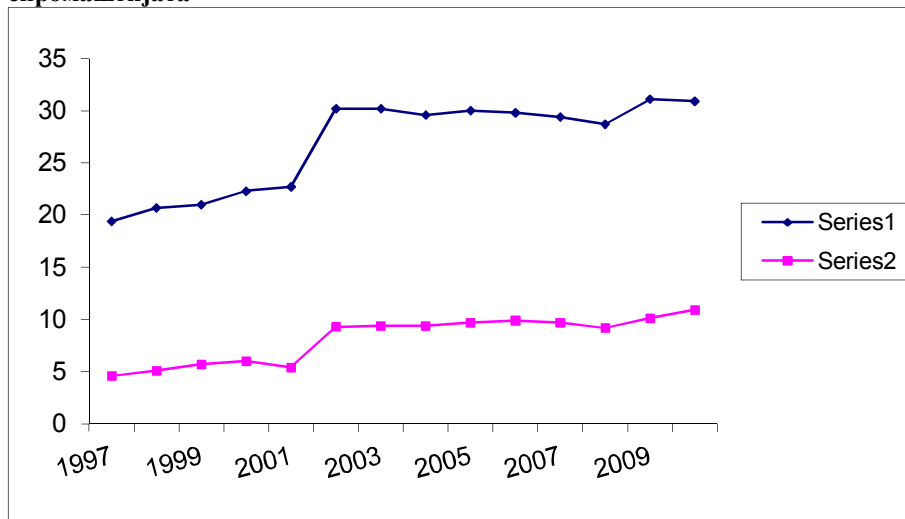

Според истражувањето на угледниот лондонски „Економист“ во Јануари 2012 година (како што е претставено во апстрактот), во Македонија индексот на мизерија е 35.

Останати показатели кои укажуваат на забрзан раст на сиромаштијата се:



**T-01M - движењето на цените на мало на трошоците на живот**

	2004 ----- 2003	2005 ----- 2004	2006 ----- 2005	2007 ----- 2006	2008 ----- 2007	2009 ----- 2008	2010 ----- 2009	2011 ----- 2010
Цени на мало	0,9	2,1	3,9	2,6	6,7	-1,4	2,6	4,0
Трошоци на животот	-0,4	0,5	3,2	2,3	8,3	-0,8	1,6	3,9

Извор: Државен завод за статистика на Република Македонија

**T-01: Индекси на трошоците на животот според COICOP, по групи, декември 2011 година**

**T-01: Consumer Price Index by COICOP, by groups, December 2011**

		XII 2011 ----- Ø 2010	XII 2011 ----- XI 2011	XII 2011 ----- XII 2010	Ø 2011 ----- Ø 2010	I-XII 2011 ----- XII 2010	
0	ВКУПНО	104,1	99,9	102,8	103,9	102,6	TOTAL
01	Храна и безалкохолни пијалаци	106,0	99,9	04,2	106,2	104,4	Food and non-alcoholic beverages
02	Алкохолни пијалаци, тутун	101,1	99,9	100,3	101,0	100,2	Alcoholic beverages, tobacco
03	Облека и обувки	103,0	100,1	102,0	101,4	100,4	Clothing and footwear
04	Домување, вода, електрика, гас и други горива	106,6	100,4	105,0	105,0	103,5	Housing, water, electricity, gas and other fuels
05	Мебел, покуќнина и одржување на покуќнина	100,5	99,3	99,9	100,9	100,4	Furnishings, household equipment and routine maintenance of the house
06	Здравје	104,2	100,1	102,7	103,8	102,3	Health
07	Транспорт	106,1	99,9	103,8	105,3	103,0	Transport
08	Комуникации	95,0	99,9	94,9	98,3	98,2	Communication
09	Рекреација и култура	97,6	98,8	98,5	99,1	100,1	Recreation and culture
10	Образование	94,7	100,0	100,5	94,3	100,1	Education
11	Ресторани и хотели	102,9	100,1	102,5	101,9	101,4	Restaurants and hotels
12	Останати стоки и услуги	103,2	100,0	101,6	102,4	100,9	Miscellaneous goods and services

Извор: Државен завод за статистика на Република Македонија

Индексот на трошоците на живот, мерен преку цените на стоките и на услугите за лична потрошувачка, во декември 2011, во однос на ноември 2011, изнесува 99.9, а во однос на декември 2010 изнесува 102.8. Анализирани по главни групи, според намената на потрошувачката, во декември 2011, во однос на ноември 2011, намалување на индексите е забележано во групите: Рекреација и култура за 1.2%, Мебел, покуќнина и одржување на покуќнината за 0.7%, Храна и безалкохолни пијалаци, Алкохолни пијалаци, тугун, Транспорт и Комуникации за 0.1%. Пораст на индексите на трошоците на животот е забележан во групите: Домување, вода, електрика, гас и др. горива за 0.4%, Облека и обувки, Здравје и Ресторани и хотели за 0.1%. На ниво од претходниот месец останаа индексите на групите Образование и Останати стоки и услуги.

**T - 02: Стапки на пораст на продажните цени на производителите на индустриски производи на домашниот пазар, 2011<sup>1)</sup>**

**T - 02: Growth rates of Industrial producer prices on the domestic market, 2011<sup>1)</sup>**

	Претходен месец = 100 previous month = 100	Ист месец претходна година = 100 same month of previous year = 100	Декември од претходната година = 100 December of previous year = 100	
Јануари	3,2	12,7	3,2	January
Февруари	1,7	12,8	4,9	February
Март	3,3	15,3	8,4	March
Април	1,2	13,3	9,7	April
Мај	-0,9	10,8	8,7	May
Јуни	-0,6	10,9	8,1	June
Јули	-1,0	9,5	7,0	July
Август	1,4	11,1	8,4	August
Септември	-0,4	10,0	8,0	September
Октомври	-0,2	8,6	7,8	October
Ноември	0,1	10,4	7,9	November
Декември	0,4	8,3	8,3	December

<sup>1)</sup> Индекси на продажните цени на производителите на индустриски производи на домашниот пазар, 2005=100

<sup>1)</sup> Industrial producer price indices on the domestic market, 2005=100

Извор: Државен завод за статистика на Република Македонија

Во декември 2011, продажните цени на производителите на индустриски производи на домашниот пазар се повисоки за 0.4% на месечно ниво и за 8.3% на годишно ниво. Во декември 2011, во споредба со ноември 2011, продажните цени на производителите на индустриски производи на домашниот пазар се повисоки во групата Енергија за 1.3%. Во декември 2011, во споредба со декември 2010, продажните цени на производителите на индустриски производи на домашниот пазар се повисоки во групата Енергија за 15.8%, во групата Трајни производи за широка потрошувачка за 5.9%, во групата Нетрајни производи за широка потрошувачка за 3.6%, во групата Интермедијарни производи, освен енергија за 3.6% и во групата Капитални производи за 0.5%.

**Кои се последиците од овие бројки?**

**Зголемен број на разводи**

Бројот на разводи во 2009 година бележи зголемување за 6.5% во споредба со 2008 година и изнесува 1 287 разведени бракови. Најголем број на разведени бракови според возраста на сопругата (21.0%) е забележан во старосната група од 25 до 29 години, а за сопругот (18.3 %) во старосната група од 30 до 34 години. Имајќи

во предвид дека просечната возраст при склучување на прв брак е 25 години за невестата и 28 години за младоженецот, значи дека најголем број од браковите се распаѓаат во првите неколку години од основањето на брачната заедница. Овде да спомнеме дека голем број од младите брачни заедници имаат по едно или две деца што е дополнителен социјален проблем кој се манифестира преку следните бројки:

Малолетни корисници на социјална заштита (2010) : 22509

Полнолетни корисници на социјална заштита (2010) : 49738

Домаќинства корисници на социјална парична помош (2009) : 49515

Корисници на додаток за деца (2009) : 34423

Деца корисници на посебен додаток (2009) : 5903

Број на деца во градинки (2010) : 23157

Сиромаштијата во Македонија во последните години доживува експанзија, со постојан негативен тренд којшто се продлабочува, главно поради големата разлика во примањата и високата стапка на невработеност. Богатите стануваат побогати, а сиромашните посиромашни.

Прогрес во борбата против сиромаштијата може да се постигне само со заедничко дејствување на развиените и неразвиените земји, меѓународните институции, приватниот сектор и секако - граѓанското општество во сите негови форми.

### **Улога на граѓанските организации во борбата против сиромаштијата**

Во чл. 1 од Уставот, Република Македонија, покрај другото, се декларира и како социјална држава. Понатаму, едни од 11-те уставни вредности претставуваат и хуманизмот, социјалната правда и солидарноста. Членот 20 од Уставот ја гарантира слободата на здружување на сите граѓани.

Граѓанските организации можат да бидат од клучно значење за намалување на сиромаштијата во РМ и во регионот, бидејќи тие се најблиски до потребите и интересите на сиромашните. Состојбата на пасивно општество треба да биде изменета со активирање на граѓанската свест од страна на третиот сектор, а сето тоа да е поддржано од државата.

Соработката помеѓу државата, граѓанските организации и граѓаните може да продуцира креирање општоприфатена социјална политика, каде сите три страни ќе вршат контрола, како на дејствата, така и на потрошените средства за нив, со што ќе се зголеми меѓусебната доверба. Сиромаштијата е мултидимензионален проблем. Нејзиното анализирање потребно е да биде извршено од повеќе аспекти, односно да биде гледана во нејзината целост. Во создавањето на социјалниот неред имаат влијание повеќе фактори: финансиите, образованието, криминалот, корупцијата, меѓуетничката нетрпеливост и маргинализација, половата дискриминација и др. Кон овој проблем треба да се пристапи од сите страни, што значи дека треба да бидат вклучени сите организации чии дејства имаат допирни точки со социјалата, а со тоа индиректно да се создадат партнерства што ќе имаат единствена цел – искоренување на сиромаштијата.

Поради неповолните услови за живот, во некои делови на Македонија (посебно руралните) доаѓа до масовна миграција на населението во поразвиените (урбани) места или масовно заминување на младите образовани кадри во странство. Оваа појава води кон драстично различна регионална и економска развиеност, а ја зголемува и урбаната сиромаштија. Затоа Граѓанските организации своите дејства треба да ги прошират во руралните делови (со мотивирање на продуктивниста на руралните дејности или со создавање нови) и со кооперативност помеѓу организациите од различни региони (олеснување на интеррегионалниот транспорт за сиромашните) да се создаде регионална економска рамнотежа, односно да се намали социо-економскиот диспарат помеѓу општините.

Реинвестицијата во човековиот капитал е потребна не само заради намалување на сиромаштијата, туку и за подигање на културата и свеста помеѓу населението. Третиот сектор во овој случај може да врши преквалификација или доквалификација на луѓето со ниско или со неадекватно образование, преку бесплатни курсеви, да реализира проекти за зголемување на пристапноста и транспарентноста на високото образование со едукација на управниот и на наставничкиот кадар, а сето тоа да биде потпомогнато од државата. Хуманитарните организации треба да ја засилат пропагандата за обновување на чувството за солидарност помеѓу сите припадници на заедницата, без разлика на староста, етничката припадност, расата или полот.

За таа цел Активистите на Македонската платформа против сиромаштијата (*сојуз на околу 40 доброволни, непартиски, невладини организации, неформални здруженија на граѓани, групи за самопомош, синдикати и поединци*) и претставниците на граѓанските организации од цела Република Македонија, поддржани од ЕАПН, во Битола од 26 до 28 септември 2011 година, донесоа Декларација за лицата кои живеат во сиромаштија и социјална исклученост и усвоија резолуција со која бараат Владата на Република Македонија, да ги поддржи нивните напори во справувањето со проблемите во сферата на:

Социјалната заштита

Здравствената заштита

Родови прашања

Невработеност

За сите нивоа на креирање политики

Од сето ова, погоренаведено, станува јасно дека спектарот на можностите со кои граѓанските организации можат да влијаат во подобрувањето на социјалната слика во Република Македонија, е широк и разновиден.

### **Заклучок**

Најефикасен начин да се подобри економијата и животниот стандард е преку зголемување на производството, кое отвара нови работни места. Само преку создавање на нови вредности може да се намали сиромаштијата.

Зголемување на можностите за формирање приватни претпријатија и пристап на микропретпријатијата до кредити и технолошки иновации

Развивање на претприемништвото, кое има најголем удел за унапредување на македонската економија.

Да се зајакне правната рамка на вработените – редовна исплата на платите, исполнување на обврските кон пензиско–инвалидскиот фонд и здравственото осигурување.

Да се вложат значителни напори во реорганизација на средното образование, образованието на возрасните и преквалификацијата за да им се помогне на работниците при промена на работните места, во согласност со побарувачката на пазарот на работна сила. Децата треба да имаат пристап до квалитетно образование, при што во училиштата треба да се организира квалитетна настава и да се обезбедат модерни технолошки средства за едукација;

Така, со раздвижување на економијата, Република Македонија, наместо светски првак по индексот на мизерија, ќе биде препознатлива по позитивни работи, економски развој и просперитет.

### **Литература**

1. Пит Алкок „Разбирање на сиромаштијата“ –трето издание 2006, дел 1, глава 4 „Меѓународни аспекти“
2. Пит Алкок „Разбирање на сиромаштијата“ –трето издание 2006, дел 2, глава 5 „Дефинирање на сиромаштијата“.
3. Тенденциите на сиромаштијата и можностите за нејзино надминување, Научен собир, Фондација “Фридрих Еберт”, канцеларија – Скопје, 18 и 19 декември 2000, Скопје.
4. Маршал, Гордон: Оксфордски речник по социологија, Скопје, 2004.
5. Група автори: Социо-економска структура и проблеми на населението во Република Македонија, Скопје, 2001.
6. Социјалната сигурност на населението во Република Македонија во услови на транзиција - реферати и дискусии, Научен собир, Фондација “Фридрих Еберт”, канцеларија – Скопје, 27 ноември 1997.
7. Социјално раслојување во Бугарија и во Република Македонија, Фондација “Фридрих Еберт”, Институт по социологија БАН, Институт за социолошки и политичко–правни истражувања – Скопје, Софија, 1998

година, Издателство “ЛИК”.

8. Весници: “Дневник”, “Утрински весник”, “Време”.

<http://www.stat.gov.mk/OblastOpsto.aspx?id=15>

<http://www.stat.gov.mk/OblastOpsto.aspx?id=2>

<http://www.stat.gov.mk/OblastOpsto.aspx?id=29>

## ЕПИДЕМИОЛОГИЈА НА СИНДРОМОТ НА ХИПЕРАКТИВНОСТ/ДЕФИЦИТ НА ВНИМАНИЕ КАЈ УЧЕНИЦИТЕ ОД 7 ДО 11 ГОДИШНА ВОЗРАСТ ГЛЕДАН НИЗ РЕТРОСПЕКТИВА НА КОНФЛИКТИТЕ ВО ЗЕМЈИТЕ ОД БАЛКАНОТ

**д-р Драге ПЕТРЕСКИ**, Воена академија „Ген.Михаило Апостолоски“ - Скопје, тел: 070271099, e-mail: drage\_petreski@yahoo.com

**м-р Ирена КОСТОВА**, Армија на Република Македонија, контакт тел: 070207702, e-mail: kostovairena@yahoo.com

**д-р Андреј ИЛИЕВ**, Воена академија „Ген.Михаило Апостолоски“ - Скопје, тел: 070330534, e-mail: andrej220578@gmail.com

**Abstract:** ADHD (Attention Deficit Hyperactivity Disorder) syndrome means a Syndrome of hyperactivity with attention deficit and is one of the most common disorders of childhood neuropsychological development.

The syndrome of hyperactivity with attention deficit is defined as emotional – behavioral disorder in childhood, in which unintentional motor expressed concern leads to distortions in the concentration of attention and causes significant difficulties in the implementation of structured tasks. It affects millions of children worldwide and is an easily treatable disease with adequate therapeutic interventions at variety of child specialists in the field of child and adolescent mental health (psychologists, child psychiatrists, child neurologists, speech therapists and educators trained for this purpose). It's believed to affect 3 to 5% of children in primary school age. Age of onset is between 6 and 7 years, but some symptoms may be even met before 5 years of age. Left untreated, it often persists into adolescence and adulthood giving the individual a serious risk of a number of abnormalities in personality development and social functioning. Numerous wars and conflicts that occurred the Balkans countries are one of the many factors and reasons for the occurrence of the syndrome of hyperactivity with attention deficit, which in a way affect the normal development of the peoples of the Balkans.

Proper and timely diagnosis and effective treatment will allow the child to be happy and develop their potential in life. Early recognition of this condition is the key to success.

**Key Words:** attention deficit, hyperactivity, impulsivity, learning difficulties, therapeutic approaches, conflict

### ВОВЕД

Синдромот на хиперактивност/дефицит на внимание претставува дисфункција на централниот нервен систем, предизвикува суштински проблеми во постојаните и динамичните карактеристики на вниманието, нарушувања во психичките процеси и обработката на ендегената и егзогената информација.

Истиот претставува сериозен проблем за детето и неговото семејство. Според Американската асоцијација на психолозите и психијатрите синдромот се среќава кај 3-5% од децата во почетна училишна возраст или практично во секој училишен клас има по едно дете со дефицит на внимание/хиперактивност. Кај момчињата синдромот се набљудува 3-4 пати почесто отколку кај девојчињата.

Синдромот на хиперактивност/дефицит на внимание е хронично нарушување на вниманието кое продолжува повеќе од шест месеца и се појавува обично пред седмата годишна возраст. Во некои случаи првите симптоми на синдромот се набљудуваат и пред петата година кај децата кои се претчувствителни на

дразби, остро реагираат на тивок шум, светлосни или температурни промени. Типично за нив е изразеното моторно беспокојство и нарушување на сонот<sup>24</sup>. Раната дијагноза и навремената терапевтска помош можат да ги намалат или отстранат семејните, образовните, социјалните и психичките проблеми кај децата со ХАДВ, како трајните училишни неуспеси, исклучување од образовниот систем, нарушувања во поведението, депресија, проблеми во комуникацијата<sup>25</sup>.

## ДЕФИНИРАЊЕ НА СИНДРОМОТ НА ХАДВ, СОВРЕМЕНИ РАЗМИСЛУВАЊА И СИМПТОМАТИКА

Синдромот на ХАДВ (Хиперактивност/дефицит на вниманието) се разгледува како комплекс од симптоми, при кои најизразени се: моторно беспокојство, потешкотии во концентрацијата на вниманието, импулсивност, емоционална нестабилност. Кај децата со ХАДВ проблемите со невниманието, хиперактивноста и импулсивноста персистираат и истите се тешки и интензивни. Тоа е разлика помеѓу енергично дете и дете кај кое нивото на активност предизвикува чести проблеми, помеѓу детето кое понекогаш има потешкотии во завршувањето на домашната задача и детето кое има потреба од постојано набљудување и помош за да ги доврши започнатите задачи. Разликата е во тоа што детето со ХАДВ, моделите на поведение предизвикуваат нарушување во секојдневното функционирање и нормалното социјализирање<sup>26</sup>.

М. Lauffer и Е. Denhoff (1957) први системно го опишуваат синдромот на ХАДВ, кој што се карактеризира со хиперактивност, ограничен опфат на вниманието, слаби способности за концентрација, непостојаност во исполнувањето на задачите, непостојаност во однесувањето, импулсивност, иритираност, експлозивност, невозможност за постигнување на училишните задачи. Училишните неуспеси се резултат на дисфункцијата, односно од проблемите во сензомоторната перцепција и концентрација на вниманието. Нарушувањето на сонот се манифестира со потешкотии во заспивањето или краток сон. Импулсивноста, постојаната моторна активност, недостаток на чувство за време е предизвикано од високата детска чувствителност кон нормалните стимулации<sup>27</sup>. Вообичаено децата со ХАДВ имаат нормален коефициент на интелигенција. Но се соочуваат со големи потешкотии во образованието, комуникацијата, често се исклучени од образовниот систем. Кај нив се среќаваат сериозни проблеми во совладување на читањето, пишувањето, математичките операции, грешки во исполнувањето на училишните и домашните задачи, отказ во почитувањето на советите и барањата на возрасните. Децата се нетрпеливи, импулсивни, се стремат кон раководење, лесно влегуваат во конфликти со возрасни, врсници, учители. Не се во состојба да ги предвидат последиците од сопствените активности кое што доведува до чести асоцијални појави. Чести појави на агресивно и асоцијално поведение се констатирани во периодот на пубертетот<sup>28</sup>.

*Основни симптоми на ХАДВ се:*

Нарушена концентрација на вниманието – потешкотии во исполнувањето на активности кои се поврзани со време: читање, слушање на предавања во училиште, игра или каква и да е активност со подолг период на време. Нарушување на вниманието многу често е предизвикано од тивки шумови, движења, миризби или едноставно од сопствените мисли.

Хиперактивност – имаат вишок на енергија, постојано зборуваат, се движат, не можат да стојат на едно место, спијат малку. За време на разговор се постојани моторните активности: движење со рацете, преместување на работи од едно на друго место, играат со предмет во рацете.

Импулсивност – реагираат без да размислат, изговараат бесмислени и непоследователни зборови. Често ги забораваат сопствените работи на други места, вообичаено не се точни, закаснуваат или идат порано од предвиденото време. Тешко ги совладуваат емоциите. Лесно влегуваат во конфликтни ситуации со други лица.

Симптомите започнуваат да се манифестираат на возраст помеѓу 3-тата и 7-мата година. Важно е да се одбележи поставувањето на дијагнозата “Синдром на хиперактивност/дефицит на внимание”, кога симптомите продолжуваат повеќе од 6 месеци. Тие се манифестираат насекаде: дома, во училиште, за време на игра итн. Кај децата со ХАДВ може да се сретнат и други потешкотии зависно од конкретното дете, возрастта, семејната средина, кои се нарекуваат асоцијативни симптоми: низок праг на фрустрација, избувлив темперамент, агресивно однесување кон другите лица, проблеми во однесувањето со врсниците, депресивни појави, ниска самооценка и самодоверба. Слаб успех во училиште, неадекватни релации во

<sup>24</sup> American Psychiatric Association, Diagnostic and statistical manual of mental disorders DSM-IV-TR (Text revision), 2000.

<sup>25</sup> Велкова, Р., Дефицит на вниманието/хиперактивно разстройство и нарушенија на поведението, сп. Специјална педагогика, бр.1, 2007, стр.1-28.

<sup>26</sup> Barkley, R., Attention deficit hyperactive disorder: A handbook for diagnosis and treatment, New York, 1990.

<sup>27</sup> Матнова, В., Психологија на аномалното развитие, София, 2003.

<sup>28</sup> Biederman, J., Newcorn, J., Comorbidity of attention deficit hyperactivity disorder with conduct, depressive, anxiety and other disorders, Am. J. Psychiatry, 1991.

семејството до степен да родителите размислуваат дека однесувањето на нивното дете е предходно промислено и намерно. Асоцијативните симптоми не секогаш се присутни кај децата со ХАДВ<sup>29</sup>.

Специфично за поведението и социјалните корелации на децата со ХАДВ во домашната средина е следново: често имаат проблеми со разбирањето и исполнувањето на инструкциите, довршување на задачи од различен карактер, оштетуваат предмети, се повредуваат со удари, паѓаат. За поведението во училиште е специфично тоа што децата не можат да учествуваат во групни активности и да престојуваат на едно место во училищата. Во односот со пријателите, децата не се во состојба да го негуваат пријателството, не успеваат да играат чесно, да се придржуваат на условите и правилата во играта. Сето тоа го прави детето осамено, неразбрано и неприфатено од средината, кое се повеќе се засилува со текот на времето<sup>30</sup>.

Според DSM IV (The Diagnostic and Statistical Manual of Mental Disorders) има три основни подтипа на ХАДВ:

Претежно со невнимание – нарушување на концентрацијата на вниманието од најмали дразби, шумови, звуци, неспособност за концентрација на вниманието кон деталите, правење грешки од невнимание, неспособност за следење на инструкции внимателно и целосно, често заборавање и губење на играчки и други лични работи, книги, моливи, инструменти за довршување на определена задача.

Претежно со хиперактивност/импулсивност – неуморни се, трчаат, скокаат, го напуштаат местото во ситуации кога е неопходна дисциплина и запазување на тишина (училница), го изговараат одговорот пред да го слушнат целосно прашањето, потешкотии при чекање на ред.

Комбиниран подтип – најчесто среќаван, комбинација на симптоми од предходните два подтипа<sup>31</sup>.

## ЕТИОЛОГИЈА

Етиолошките фактори за појава на синдромот ХАДВ можат да се разделат на три големи групи:

Биолошки

Психолошки

Психо – социјални

Биолошките фактори можат да бидат ендогени (наследни) и екзогени (токсини, перинатални нарушувања-компликации при раѓањето, заболувања во раното детство, алергии)<sup>32</sup>.

Психолошки и психо – социјални фактори: Активноста на родителите има големо влијание врз способноста на детето да го контролира своето поведение и внимание. Малку факти ја подржуваат идејата – грешките во родителското однесување и семејниот стрес се важен фактор во пројавата на синдромот. Од друга страна, истражувањата покажуваат дека кај таа категорија на деца процентот на разведени родители е многу поголем. Во тие семејства, постојаното присуство на проблеми го стимулира детето да се чувствува несакано, игнорирано, отфрлено, да чувствува вина од проблемите кои лично ги предизвикува со сопственото однесување. Ако при структурирање на терапевтските стратегии не се обрне внимание на оваа страна од проблемот, ако не се работи врз семејната адаптација и однесувањето со малиот пациент, нема да се постигне посакуваниот терапевтски ефект. Како причина се среќаваат и бројните конфликти, при разидување на идеи, мислења, цели на поединци или групи, што понатаму води до конфронтирачка интеракција. Конфликтите се во потесни и пошироки размери, на ниво на семејства, помали или поголеми групи, етнички заедници и пошироки размери (воени конфликти). Од аспект на психологијата, проблемот потекнува од процесот – комуникација и го насочува вниманието на идентификација на препреките за успешна комуникација при меѓучовечките односи. Меѓучовечките односи претставуваат извор на различен отпор, кавги, недоразбирања, наметнување лични интереси и интереси на формални и неформални групи. Сево ова во одредени околности доведува до различни конфликти. Како превенција, конфликтот да не добие поголеми димензии на развој потребно е преземање на правовремено решение. Важно е да се спомене и фактот дека, синдромот се среќава и кај деца кои ги имаат сите услови за нормално функционирање и училишно реализирање, но недостасува родителска љубов, внимание, емоционална комуникација, кое за жал родителите во трката кон професионална реализација не им ги обезбедуваат на децата. Малиот човек се

<sup>29</sup> Велкова, Р., Асоцирани карактеристики на синдрома Дефицит на вниманието/хиперактивно разстройство, сп. Специална педагогика, бр.4, 2005, стр.10-15.

<sup>30</sup> Игнатова, А., Хиперактивност и дефицит на внимание, В сб: Диференциална дијагноза на генерализираните разстройства на развитието, съставител В. Боянова, София, 2006.

<sup>31</sup> Боянова, В., Станкова, М., Хиперактивност и дефицит на вниманието, София, 2007.

<sup>32</sup> Матанова, В., Психологија на аномалното развитие, София, 2003.



чувствува осамено и за да го предизвика вниманието на околните кон себе си, несвесно пројавува хиперактивност, палавост, импулсивност итн<sup>33</sup>.

## ДИЈАГНОСТИЧКИ КРИТЕРИУМИ

*Основни етапи при поставување на дијагнозата се:*

Да се обезбеди детална информација за поведението на детето и да се спореди со врсниците во неговата средина.

Да се обезбеди детална информација за сите можни причини за поведението на детето.

Да се даде оценка дали симптомите на ХАДВ – хиперактивност, импулсивност и невнимание се конкретни и продолжуваат доволно долго време за определување на критериумите за поставување на дијагноза.

Според DSM IV, дијагностични критериуми за поставување на дијагнозата се:

*Дефицит на внимание:* доволни се шест симптоми на дефицит на внимание од подолге наведените кои персистираат шест месеци до степен на намалена адаптација и поведение неадекватно на нивото на развој:

Невозможност за концентрација на вниманието во детали, кое резултира со чести грешки при реализирање на активностите во училиште.

Чести потешкотии при концентрација на вниманието врз задачите и активностите.

Остава впечаток дека не слуша кога му се обраќаат.

Неспособност за следење на инструкциите и невозможност да ја доврши училишната задача или задачите на работното место (не поради спротивставување или неразбирање на инструкцијата).

Често ги избегнува или не се согласува со задачите (училишни активности, домашни задачи) за кои е потребна психичка активност.

Често губи лични предмети кои се неопходни за извршување на задачите и активностите (моливи, книги, инструменти, играчки).

Концентрацијата на вниманието многу лесно е нарушена од околните стимули.

Често заборава да ги заврши секојдневните активности.

*Хиперактивност/импулсивност:* Доволни се шест симптоми на хиперактивност и импулсивност од подолге наведените кои персистираат шест месеци до степен на намалена адаптација и поведение неадекватно на нивото на развој:

*Хиперактивност:*

Често ги движи рацете и нозете и се врти на столот.

Го напушта местото во училиницата или во други ситуации кога е потребно да седи на едно место.

Често трча и се искачува на неадекватни места.

Потешкотии при игра и неспособност да се радува на тивки и релаксирачки активности.

Најчесто исполнува некаков вид на моторна активност.

Многу често зборува.

*Импулсивност:*

Често дава одговор на прашање кое што сеуште не е довршено.

Потешкотии во чекање на ред во игри или други ситуации.

Често ги прекинува другите и се наметнува со неадекватно поведение<sup>34</sup>.

Дополнителни симптоми карактерни за синдромот, на кои што треба да се обрне внимание при поставувањето на дијагнозата се: нарушувања на координацијата, емоционални нарушувања, нарушени односи со личности, развојни нарушувања (децата обично изостануваат во училиште покрај нормалниот коефициент на интелигенција), нарушувања на поведението<sup>35</sup>.

## ТЕРАПИЈА

Многу важен момент во терапијата на детето со ХАДВ е прифаќање на детето такво какво што е.

Воедно на децата треба да им се овозможи да ги сподедуваат непријатните мисли и чувства, да ги оценат моделите на сопственото поведение, да им се помогне во совладувањето на алтернативни начини за контролирање на емоциите итн. Се препорачува децата да се вклучат во класови со што помалку ученици, притоа времетраењето на школскиот час да не биде подолг од 30 минути, а детето да седи секогаш на прва

<sup>33</sup> Barkley, R., Attention deficit hyperactive disorder: A handbook for diagnosis and treatment, New York, 1990.

<sup>34</sup> Велкова, Р., Диференциално – дијагностични проблеми при синдрома Дефицит на вниманието/хиперактивно разстройство, сп. Специјална педагогика. Бр.4, 2004, стр.26-40.

<sup>35</sup> Bojanin, S., Neuropsihologija razvojnog doba, Zavod za uzbekike i nastavna sredstva, Beograd, 1985.

клуба централно во училищата. Треба да се обрне внимание на фактот дека, умората не ја намалува, но ја засилува хиперактивноста, поради што е неопходно запазување на дневниот режим. Поради интензивната чувствителност, да се избегнуваат активности со многу лица на едно место. Како резултат на потешкотиите со концентрацијата на вниманието, задачите треба да бидат кратки, јасно формулирани. Детето не треба да се ангажира во повеќе активности, затоа што ја засилува хиперактивноста. Потоа се реализира обука на родителите, за да се запознаат со точната информација за синдромот, неговите симптоми, методи за надминување, техники за регулирање на проблемите со поведението<sup>36</sup>. Лекувањето на синдромот на ХАДВ треба да биде строго индивидуален според конкретните симптоми кај секое дете. Важен фактор за успешна терапија е *комплексност* и *експертност* во реализирањето на терапевтските методи, кое означува користење на медикаменти, социјално-педагошки методи, психолошка и логопедска терапија. Друга важна компонента на терапевтските стратегии е нивната систематичност<sup>37</sup>.

Основни цели на терапевтските стратегии се:

Намалување на хиперактивноста и импулсивноста.

Модификација на поведението дома, во училиште, со пријателите.

Зголемување на концентрацијата на вниманието, подобрување на начинот на учење, подобрување на училишниот успех.

Формирање на нови социјални способности.

Корегирање на комуникативните нарушувања<sup>38</sup>.

## ИСТРАЖУВАЊЕ

Со цел да се проучи епидемиологијата на синдромот на хиперактивност/дефицит на внимание кај македонските ученици од 7 до 11 годишна возраст во градот Велес и да се спореди со податоците за епидемиологијата на синдромот кај бугарски ученици на истата возраст во Благоевград, направено е истражување. Поставивме хипотеза, сметаме дека не постојат значајни разлики во епидемиологијата на синдромот на ХАДВ кај македонската и бугарската популација на возраст 7 до 11 години, поради етничката сродност и слични социјално – културни услови. Се спроведе интервју со сите учители на учениците од 7 до 11 години во четири основни училишта во Велес, со цел да се добие информација за деца, кои по проценка на учителите демонстрираат карактеристики на синдромот. Бројот на деца вклучени во скрининг истражувањето е 1386. За секое од посочените деца од првичниот скрининг, учителот потполнува прашалник кој ги вклучува според DSM-IV дијагностичните критериуми за поставување на дијагнозата „Синдром на хиперактивност/дефицит на внимание“. Учителите и родителите на секое дијагностицирано дете самостојно го потполнуваат прашалникот на Бурк – „*Скала на поведението на Бурк*“ за определување на областа во која приоритетно се јавуваат типичните за синдромот на хиперактивност/дефицит на внимание, нарушувања на поведението (вегетативно – автономна област, перцептивно – дискриминативна област, социјално – емоционална област). Тоа се трите основни хиерархично поставени структурно – функционални нивоа на организација и реализација на целосната психичка активност на човекот. Добиените податоци подлежат на статистичка обработка, резултатите се интерпретираат во светлината на современите теоретски познавања. За целите на истражувањето, меѓукултурно споредба на епидемиологијата на синдромот на ХАДВ, се искористени публикувани податоци од Асенова, Димитрова<sup>39</sup> од неодамна спроведено епидемиологично истражување на територија на Благоевград, Република Бугарија. Во тоа истражување се вклучени 316 деца на возраст 7-11 години.

Од првичниот скрининг реализиран со помош на интервју, од сите 1386 деца, само 24 се посочени како деца со ризик да бидат носители на Синдромот на ХАДВ. Процентот на тие деца е 1,74%. Во бугарската група на деца процентот е 7,28%. Разликата е голема, но поради малобројноста на групите недостига рамниште на статистичко значење ( $t=0.92$ ;  $p>0.05$ ).

Поради верифицирање на дијагнозата „Синдром на хиперактивност/дефицит на внимание“ секој учител го пополни прашалникот кој што ги содржи според DSM-IV дијагностичните критериуми за секое од посочените деца при интервјуто. Добиените резултати ја потврдија проценката на учителите за секое од посочените 24 деца.

<sup>36</sup> Павлов, Г., Грижи за децата с неврологични заболувања, София, 1996.

Халоуел, Е., Рети, Д., 50 съвета при работа с деца с дефицит на вниманието, сп. Специална педагогика, бр.1, 2005, стр.1-9.

<sup>37</sup> Василева, А., Родителски интервенции при деца с дефицит на вниманието, В сб: Логопедична практика в България в началото на 21 век, София, 2004.

<sup>38</sup> Боянова, В., Станкова М., Хиперактивност и дефицит на вниманието, София, 2007.

<sup>39</sup> Asenova, I., Dimitrova, E., (2011). Comparative transcultural investigation of epidemiology of AD/HD among serbian and bulgarian children. In: Psychology – traditions and perspectives, Asenova, I., Stojanova, St., (Eds.), Vol.1, pp.76-83.

Резултатите од скалата на Бурк се подложени на внатрешногрупна и меѓугрупна анализа. Внатрешно групната анализа се реализира со споредување на средните резултати по секоја скала, добиени врз основа на оценката на родителите и учителите на конкретната националност. Меѓугрупната анализа се реализира со споредување на средните резултати по секоја скала, добиени врз основа на оценката на родителите на македонските и бугарските деца и учителите на истите. Резултатите од внатрешно групната анализа за македонските деца се представени во табела 1, за бугарските деца во табела 2.

**Табела 1: Средни вредности по скалите на тестот на Burk, според оценките на учителите и родителите на македонските деца**

македонски деца	Вегетативно-автономна	Перцептивно-дискриминативна	Социјално-емоционална
учители	29.79	28.16	35.79
родители	26.95	24.87	35.04
t (p)	1.17 (p>0.05)	1.24 (p>0.05)	0.28 (p>0.05)

**Табела 2: Средни вредности по скалите на тестот на Burk, според оценките на учителите и родителите на бугарските деца**

бугарски деца	Вегетативно-автономна	Перцептивно-дискриминативна	Социјално-емоционална
учители	<b>25.28</b>	<b>24.11</b>	25.50
родители	<b>18.11</b>	<b>16.00</b>	20.89
t (p)	<b>2.74 (p&lt;0.05)</b>	<b>2.87 (p&lt;0.05)</b>	1.68 (p>0.05)

Од резултатите јасно се гледа дека и во двете групи појавите типични за Синдромот на ХАДВ се распоредуваат скоро еднакво и во трите области, со исклучок на социјално – емоционалната област која е посилно изразена кај македонските деца. Оценките на родителите и учителите на македонските деца се скоро идентични, оценките на родителите и учителите на бугарските деца се разликуваат, кое говори за тенденција во насока на преценување од страна на учителите и/или подценување од страна на родителите за постоење на типичните појави на синдромот. Друга специфична особеност во резултатите е количеството на посочените од македонските родители и учители особености на поведението и во трите области е многу поголемо отколку посочените од бугарските родители и учители.

Разликата во вегетативно – автономната и перцептивно – дискриминативната област кај бугарските деца има статистичко значење ( $t=2.74$ ;  $p<0.05$ ) ( $t=2.87$ ;  $p<0.05$ ).

Резултатите од компаративната меѓугрупна анализа на податоци добиени од родителите на македонските и бугарските ученици и соодветно македонските и бугарските учители, се представани во табела 3 и 4.

**Табела 3: Средни вредности по скалите на тестот на Burk, според оценките на учителите на македонските и бугарските деца**

учители	Вегетативно-автономна	Перцептивно-дискриминативна	Социјално-емоционална
македонски	29.79	<b>28.16</b>	35.79
бугарски	25.28	<b>24.11</b>	25.50
t (p)	1.58 (p>0.05)	<b>2.09 (p&lt;0.05)</b>	1.21 (p>0.05)

**Табела 4: Средни вредности по скалите на тестот на Burk, според оценките на родителите на македонските и бугарските деца**

родители	Вегетативно-автономна	Перцептивно-дискриминативна	Социјално-емоционална
македонски	<b>26.95</b>	<b>24.87</b>	<b>35.04</b>
бугарски	<b>18.11</b>	<b>16.00</b>	<b>20.89</b>
t (p)	<b>4.17 (p&lt;0.001)</b>	<b>4.41 (p&lt;0.001)</b>	<b>3.23 (p&lt;0.01)</b>

Според оценките на учителите, македонската група на деца демонстрира поголемо количество специфични пројави за синдромот во трите области во споредба со бугарската група на деца. Посебно поголема изразеност на пројавите се забележува во рамките на социјално – емоционалната област. Разликата во однос на перцептивно – дискриминативната област има статистичко значење ( $t=2.09$ ;  $p < 0.05$ ).

Според оценката на родителите, повторно македонската група на деца демонстрира поголемо количество специфични појави на синдромот во трите области, посебно висок степен на изразеност во социјално – емоционалната област. Разликите во трите области имаат високо ниво на статистичко значење.

## ЗАКЛУЧОК

Синдромот на хиперактивност/дефицит на внимание е сериозен и значаен проблем во животот на детето. Неговото подценување, ненавремената и неадекватна терапевтска интервенција имаат негативни влијанија врз академските постигнувања на детето, социјалната реализација и иднината во однос на професионалната реализација и корелацијата со блиски лица и пријатели. Синдромот на ХАДВ пројавува силно влијание врз семејството и најблиските личности на детето, кои понекогаш за да му помогнат на детето потребно е да го променат целосно стереотипот на својот живот. Затоа од големо значење е правилното и навремено дијагностицирање, адекватна терапија и ефективно вклучување на родителите и терапевтите во сите форми на терапевтски интервенции. Според Американската психијатриска асоцијација 3 до 5% од децата во училишна возраст имаат ХАДВ, а според други американски автори таа цифра е до 10%<sup>40</sup>. Застапеноста на Синдромот на ХАДВ кај бугарските деца во училишна возраст е во рамките на процентите посочени од спроведените до моментот светски истражувања (7.28%). Понизок процент се забележува кај македонските ученици (1.74%).

Дијагнозата “Синдром на хиперактивност/дефицит на внимание” поставена врз основа на учителите на децата од двете култури се разликува од поставената дијагноза врз основа на родителите. Меѓу дијагнозата на македонските учители и родители постои умерена, а меѓу бугарските родители и учители слаба корелативна врска. Тој момент ја потенцира неопходноста за објективно дијагностицирање засновано врз задлабочено, повеќекратно истражување и набљудување на детето.

Не постојат суштински разлики помеѓу македонските и бугарските деца со синдромот на ХАДВ во однос на распределбата на типичните за синдромот појави во поведението во двете основни психички области: вегетативно – автономна и перцептивно – дискриминативна. Исклучок се пројавите во социјално – емоционалната област, која е посилно застапена кај македонските деца. Количеството на појави во трите области е статистички поголемо кај македонските ученици според оценката на родителите и учителите.

Како препорака од ова истражување би истакнале – зголемена информираност на родителите за суштината на едно од најчесто среќаваните нарушувања во детскиот развој, значењето на навремена, адекватна профилакса и раната терапевтска интервенција.

Нарушените меѓучовечки односи без разлика на областа, димензиите и типот на нивното појавување не треба да се игнорираат или да се превземаат акции во правец на нивно зајакнување и можно ескалирање. Притоа секој конфликт, во една организација или помеѓу независни групи, влијае врз децата кои го имаат синдромот на ХАДВ. Во вакви ситуации независната група која ќе победи, а има искрени намери да го разреши конфликтот меѓу групите рефлексивно ја враќа самодовербата кај лицата кои имаат синдром на ХАДВ.

<sup>40</sup> Боянова, В., Станкова, М., Хиперактивност и дефицит на вниманието, София, 2007.

#### КОРИСТЕНА ЛИТЕРАТУРА:

- Боянова, В., Станкова, М., **Хиперактивност и дефицит на вниманието**, София, 2007.
- Василева, А., **Родителски интервенции при деца с дефицит на вниманието**, В сб: Логопедичната практика в България в началото на 21 век, София, 2004.
- Велкова, Р., **Асоциирани характеристики на синдрома Дефицит на вниманието/хиперактивно разстройство**, сп. Специална педагогика, бр.4, 2005.
- Велкова, Р., **Диференциално – диагностични проблеми при синдрома Дефицит на вниманието/хиперактивно разстройство**, сп. Специална педагогика, бр.4, 2004.
- Велкова, Р., **Дефицит на вниманието/хиперактивно разстройство и нарушения на поведението**, сп. Специална педагогика, бр.1, 2007.
- Игнатова, А., **Хиперактивност и дефицит на внимание**, В сб: Диференциална диагноза на генерализираните разстройства на развитието, съставител В. Боянова, София, 2006.
- Матанова, В., **Психология на аномалното развитие**, София, 2003.
- Павлов, Г., **Грижи за децата с невурлогични заболявания**, София, 1996.
- Халоуел, Е., Рети, Д., **50 съвета при работа с деца с дефицит на вниманието**, сп. Специална педагогика, бр.1, 2005.
- American Psychiatric Association, **Diagnostic and statistical manual of mental disorders DSM-IV-TR** (Text Revision), 2000.
- Asenova, I., Dimitrova, E., **Comparative transcultural investigation of epidemiology of AD/HD among serbian and bulgarian children**. In: Psychology – traditions and perspectives, Asenova, I., Stojanova, St., (Eds.), Vol.1, 2011.
- Barkley, R., **Attention deficit hyperactive disorder: A handbook for diagnosis and treatment**, New York, 1990.
- Bierdeman, J., Newcorn, J., **Comorbidity of attention deficit hyperactivity disorder with conduct, depressive, anxiety and other disorders**, Am. J. Psychiatry, 1991.
- Bojanin, S., **Neuropsihologja razvojnog doba**, Zavod za uzbenike i nastavna sredstva, Beograd, 1985.

# ЕВРОПСКИ УНИВЕРЗИТЕТ РЕПУБЛИКА МАКЕДОНИЈА ГЛОБАЛИЗАЦИЈА, ЛИБЕРАЛНА ДЕМОКРАТИЈА, НОВИ ИДЕИ

АСС.Д-Р ИВИЦА МАКСИМОСКИ

## АПСТРАКТ

Трудот има за цел да ги објасни поимите глобализација и либерална демократија и да ги посочи новите идеи кои може да придонесат за подобар живот и за намалување на кризите било да се: општествени, економски, политички, културни, етнички или хуманитарни. Се објаснуваат сите видови на глобализација и сите видови на слобода. Се детерминираат поимите антиглобализам и проглобализам. Се укажува на сите варијации на демократијата и се посочуваат ставовите на знаменити мислители и филозофи во врска со демократијата. Се дава еден историјат на глобализацијата во кој се вклучени сите знаци на глобализацијата. Се дава историски приказ на демократијата од Антички Рим и Грција, преку демократиите кои владееле во Западна Европа и САД па сè до најсовремените денешни тенденции.

*Клучни зборови: глобализам, либерална демократија, глобално село, нови идеи, капитализам, социјализам, нова демократија, анархизам, олигархија.*

## ВОВЕД

Во овој труд се прави обид да се објаснат поимите глобализација, глобално село, економска глобализација, негативните ефекти на т.н. „за профит“ мултинационални корпорации, ширењето на капитализмот, се дава историскиот развој на глобализацијата, се укажува на знаците на глобализацијата, се толкуваат поимите антиглобализација и проглобализација (глобализам), се објаснува поимот демократија, се даваат Варијациите на демократијата, се предаваат ставовите на Аристотел, се толкуваат поимите директна демократија, репрезентативна (претставничка) демократија, либерална демократија, се толкуваат поимите социјализам и анархизам и се дава историски преглед на демократијата од Антички Рим и Грција, преку Западна Европа и Сад па сè до денес.

**Глобализација** е поим кој се користи за да ги опише промените во општествата и светската економија како резултат на драматично зголемената трговија и културна размена. Во специфично економски контекст се однесува речиси исклучиво на ефектите на трговската либерализација, односно слободната трговија. Помеѓу 1910 и 1950, по серија на политички и економски проблеми и колапси значењето и интензитетот на трговската размена беа сведени на минимум. Во поствоениот период на Втората светска војна, светската економија зајакна и драматично се

зголеми, и сето тоа со помош на меѓународни економски институции и програми. Во периодот на 70-тите години ефектите на оваа размена станаа се повеќе видливи, односно се забележуваа и позитивните страни и негативните страни. Сè почесто терминот глобализација се поистоветува со поимот американизација. Тоа е така зашто САД се главна водечка сила во светот и ги диктира сите промени. Се наметнува употребата на англискиот јазик на сите континенти и меридијани. По примерот на САД има обид за обединување на европските држави, а тоа се прави во рамките на Европската унија (ЕУ). Се настојува со идејата за една заедничка валута „евро“ која ги замени националните валути во земјите членки на ЕУ, а по примерот на примената на доларот во САД. Значи се оди кон бришење на државните граници и укинување на националните валути, укинување на пасошите и визите и влез во другите држави само со лична карта како документ за идентификација.

### **Значење на поимот „глобализација“**

„Глобализацијата“ може да значи:

- **Формирање на едно глобално село** — поблизок контакт помеѓу различните делови на светот со растечки можности за лична размена, меѓусебно разбирање и пријателство помеѓу „светските граѓани“ и креирање на глобална цивилизација. Светската банка ја дефинира глобализацијата како „слобода на индивидуите и компаниите да иницираат доброволни економски трансакции со државјани на други држави“.

- **Економска глобализација** — слободна трговија и растечки односи помеѓу членовите на една индустрија во различни делови на светот (глобализација на индустријата) со кореспондирачка ерозија на националниот суверенитет во економската сфера. Меѓународниот Монетарен Фонд (ММФ) ја дефинира глобализацијата како „растечка економска меѓузависност на држави ширум светот преку зголемен број и начини на прекугранична трансакција на стоки и служби, послободен меѓународен економски проток и побрза и поширока дифузија на технологијата“ - (од ММФ, Поглед на светската економија, мај 1997).

- **Негативните ефекти на т.н. „за профит“ мултинационални корпорации** — употребата на супстанцијални, легални и финансиски средства за да се заобиколат локалните закони и стандарди со цел да се контролира трудот и услугите на нееднакво развиените региони меѓу себе.

- **Ширењето на капитализмот** од развиените земји до земјите во развој.

Глобализацијата дели голем број на карактеристики со интернационализацијата и се користи без никаква разлика во контекстот, меѓутоа некои преферираат да го користат зборот глобализација со цел да ја нагласат ерозијата на националната држава или националните граници.

А глобализмот пак, доколку го сведеме само на економски аспект, е во контраст со економскиот национализам и протекционизмот. Поврзан е со капитализмот и неолиберализмот.

### **Историја на глобализацијата**

Со оглед на тоа што зборот има и техничко и политичко значење, различни групи имаат различни погледи кон историјата на глобализацијата. Во најчеста употреба, како во економијата така и во политичката економија е историјата на растечка трговија помеѓу нациите втемелена врз основните институции кои им дозволуваат на индивидуите и на компаниите во различни држави да разменуваат стоки со минимални пречки.

Поимот „либерализација“ стана збор кој ја означува комбинацијата на капиталистичката економска теорија и отстранувањето на трговските бариери. Ова доведе до зголемена специјализација на нациите за извезување на стоки, и притисоци да се отстранат заштитните царински давачки и други трговски бариери. Периодот на златниот стандард и либерализацијата во 19 век често се нарекува „Прва ера на глобализацијата“. Според многумина како што растела индустријализацијата, така се повеќе се развивала „Првата ера на глобализацијата“. Златниот стандард се појавил во неколку земји помеѓу 1850 и 1880, меѓутоа која земја кога се наоѓала во вистински златен стандард е прашање за дебата. „Првата ера на глобализацијата“ се смета дека се

распаднала во повеќе стадиуми започнувајќи со Првата светска војна, а колабирала целосно со кризата на златниот стандард од доцните 20-ти и раните 30-ти години.

Глобализацијата во ерата по Втората светска војна е управувана од многу рунди на преговори за светската трговија, примарно под правилата на Општиот договор за трговија и тарифи, која доведе до серија на договори за отстранување на рестрикциите на „слободната трговија”. Најважна рунда на преговори е Уругвајската, која доведе до формирањето на Светската трговска организација (СТО) со цел да посредува при евентуални меѓународни спорови. Други билатерални трговски спогодби се Договорот од Мастрихт и Северно Американската спогодба за слободна трговија кои се потпишани со цел да се намалат царините и бариерите во трговијата.

### **Знаци на глобализацијата**

Глобализацијата се повеќе се идентификува со број на трендови, од кој најголемиот број се развиле по Втората светска војна. Овие трендови вклучуваат поголемо меѓународно движење на стоки, пари, информации и луѓе и развојот на технологијата, организациите, легалните системи и на инфраструктурите потребни за сето тоа движење: (Постоењето на некои од овие трендови е дискутабилно)

- Пораст на меѓународната трговија со поголемо темпо отколку порастот на светската економија.
- Пораст во меѓународниот проток на капитал вклучувајќи и странски директни инвестиции.
- Поголем прекуграничен проток на податоци, преку користење на технологии како Интернет, комуникациски сателити и телефони.
- Притисокот на многу правни лица за Меѓународен кривичен суд и меѓународни движења за правда.
- Поголема културна размена, на пример преку извозот на филмови од Холивуд (САД) и Боливуд (Индија).
- Некои сметаат дека и тероризмот потпаднал под влијание на глобализација. Терористички напади се забележани низ целиот свет.
- Ширење на мултикултурализам и подобар пристап до културна разновидност, додека од друга страна се намалува културната разновидност преку асимилација, хибридизација, американизација, и вестернизација на културите.
- Ерозија на националниот суверенитет и националните граници преку меѓународни спогодби кои доведуваат до формирање на разни организации (ОПЕК, СТО).
- Пораст на меѓународниот туризам и патување.
- Поголема имиграција, вклучувајќи и илегална имиграција.
- Развој на глобална телекомуникациска инфраструктура.
- Развој на глобални финансиски системи.
- Пораст на делот од светската *экономија* под контрола на мултинационалните корпорации.
- Зголемена улога на меѓународните организации како СТО и ММФ кои се бават со меѓународни трансакции.
- Пораст во бројот на меѓународни стандарди кои се глобално прифатени: на пример - авторски права.

Бариерите на меѓународната трговија се значително намалени по Втората светска војна преку спогодби како глобалниот договор за трговија и тарифи. Еве некои посебни иницијативи како резултат на потпишаниот Општ Договор за Трговија и Царини (ГАТТ) и на СТО, за кои ГАТТ е основа:

- Промоција на слободната трговија:
  - На стоки: редукација или елиминација на царини конструкција на слободни трговски зони без или со сосема мали тарифи на давачки.
  - На капитал: редукација или елиминација на контрола на капитал.
  - Редукација, елиминација или хармонизација на грантови за локални бизниси.
- Рестрикции на интелектуалната сопственост:



- ° Интернационална хармонизација на законите за интелектуалната сопственост (со повеќе рестрикции).
- ° Супранационално признавање на рестрикции на интелектуалната сопственост (на пример, патентирани производи од Кина би биле признаени во САД).<sup>41</sup>

### **Антиглобализација**

Различни аспекти од глобализацијата се сметаат за штетни од страна на активистите за јавниот интерес како и за националистите од моќните држави. Ова движење нема унифицирано име. „Антиглобализација“ е терминот кој се преферира во медиумите. Самите активисти сметаат дека ова име е бесмислено и безначајно, со оглед на тоа што целта на ова движење е да се глобализира правдата. Впрочем „глобално движење за правда“ е исто така распространето име. Многу активисти се обединети под слоганот: „Друг свет е можен“.

Има широк спектар на различни видови на антиглобализација. Воглавно, критичарите тврдат дека резултатите на глобализацијата не се она што се предвидувало да бидат кога започнале обидите за слободна трговија, и дека многу институции вклучени во системот на глобализација не ги земаат предвид интересите на сиромашните нации и на работничката класа.

Економските аргументи од страна на теоретичарите на слободната трговија тврдат дека неограничената слободна трговија ги бенефицира оние со поголема финансиска моќ, односно богатите на сметка на сиромашните.

Многу „антиглобализациски“ активисти гледаат на глобализацијата како промоција на корпоративната агенда, чија намера е ограничување на слободата на индивидуите во име на профит. Тие исто така тврдат дека растечката автономија и силата на корпорацииските ентитети ги обликуваат политиките на националните држави се повеќе.

Некои „антиглобализациски“ групи тврдат дека глобализацијата е империјалистички проект и дека таа е една од главните причини за Ирачката војна и дека поради глобализацијата, мнозинството на финансии се влеваат во државната каса на САД наместо во државните каси на сиромашните држави во развој.

Протестите од страна на глобалните движења за правда принудија средбите на високо ниво да се одржуваат надвор од големите градови каде што вообичаено се одржуваат односно да се преместат во далечни локации каде што протестирањето е непрактично.

Некои „антиглобализациски“ активисти сметаат дека моменталната „глобализација“ ги глобализира парите и корпорациите, и во исто време одбива да ги глобализира луѓето и синдикатите. Ова може да се види од недостигот на работнички права во многу држави, како и од стриктните имиграциски контроли во целиот свет во развој.

### **Проглобализација (глобализам)**

Поддржувачите на демократската глобализација можат да се наречат проглобалисти. Тие сметаат дека првата фаза на глобализацијата која беше пазарно ориентирана, треба да биде завршена со фаза на градење на глобални политички институции кои ја претставуваат волјата на „светскиот граѓанин“. Разликата со другите глобалисти е тоа што тие не дефинираат однапред една идеологија која ќе ја ориентира оваа волја, туку треба да биде оставена на слободниот избор на граѓаните преку демократски процес.

Поддржувачите на слободната трговија посочуваат кон тоа дека слободната трговија води до поефикасно распределување на ресурсите, со вклучување на сите земји во трговските бенефиции. Воглавно тие тврдат дека ова доведува до пониски цени, повеќе вработувања и поголемо производство.

<sup>41</sup> [www.wikipedia.org.mk](http://www.wikipedia.org.mk).

Либертаријанците и другите промотори на капитализмот сметаат дека повисоки нивоа на политичка и економска слобода во форма на демократија и капитализам во развиениот свет доведуваат до повисоки нивоа на материјално богатство. Тие ја гледаат глобализацијата како бенефиција на демократијата и капитализмот.

Критичарите сметаат дека антиглобализациските движења користат недокажани аргументи за да го поддржат нивниот поглед и дека напротив светските карактеристики силно ја поддржуваат глобализацијата. Еден ефект на глобализацијата е што бројот на луѓе од земјите во развој кои живеат со помалку од 1\$ дневно се преполовил. Други ефекти: просечната должина на животот во земјите во развој по Втората светска војна скоро се зголемил двојно, и почнува да се ближи кон бројката на развиениот свет, каде напредокот е значително помал. Детската смртност е намалена во речиси секој регион на светот. Нееднаквоста на приходите во светот како целина речиси исчезнува.

Многу прокапиталисти се критичари и на Светската банка и на ММФ, сметајќи дека тие се корумпирани бирократи контролирани и финансирани од држави наместо од корпорации. Многу заеми биле дадени на диктатори кои никогаш не ги извршиле ветените реформи туку ги оставиле обичните луѓе да платат за долговите подоцна. Затоа тие гледаат малку капитализам во глобализацијата. Исто така тие сметаат дека дел од одбивноста кон глобализацијата доаѓа од специјалните определени групи од Западот со конфликтни афинитети и интереси.

Зборот **демократија** потекнува од грчките зборови  $\delta\eta\mu\omicron\varsigma$  што значи „народ“ и  $\kappa\rho\alpha\tau\epsilon\iota\nu$  што значи „владеење“ и суфиксот  $\acute{\iota}\alpha$  и означува „владеење на народот“<sup>42</sup>.

Поинаква дефиницијата би била „демократија е власт на народот, каде што врховната моќ му е дадена на народот и се извршува непосредно преку него или преку негови избрани претставници во услови на слободен изборен систем“.

Според дефиницијата на Абрахам Линколн, „демократијата е управување на народот, од народот и за народот“.

Во практика терминот демократија означува облик на владеење каде сите државни одлуки се спроведуваат директно или индиректно од страна на мнозинството на граѓаните преку праведен изборен процес. Една влада може да биде класифицирана како демократска, кога овие услови се исполнети.

## Варијации на демократијата

### Аристотел

Во своето дело „Политика“, Аристотел се обидува да открие која форма на државно уредување е најдобра. Тој ги дели политичките режими според две начела - колкумина учествуваат во власта и како таа постапува, со добрина или со лоши цели и дејства, со насилство или со разбирање со населението.

Според Аристотел има шест вида власт. Добрите се: монархија - кога владее еден (наследствено) и добро; аристократија - кога со добро владее група на најдобри во државата (аристо=најдобар); и **демократија** - кога власта што владее со добро се добива според гласовите на мнозинството.

Лошите форми на власта се: тиранија - кога владее еден (кој со сила ја земал власта) и насилнички; олигархија - кога владее група најбогати кои водат грижа само за себе; и охлократија - кога владее цганот, односно мнозинството од лоши луѓе (или нивни избрани) кои прават само зло.

Иако сметана за праведно уредување, демократијата кај Аристотел котира на најниско рамниште меѓу трите претставници на добрата варијанта на државно уредување.

---

<sup>42</sup> Isto

## Директна демократија

Директната демократија се дефинира како систем во кој граѓаните одлучуваат за секоја поголема политичка одлука. Се нарекува директна бидејќи во буквална смисла нема ниту посредници, ниту претставници. Директната демократија по обичај е поврзана со помали заедници како грчките полиси.

Денес, ограничен тип на директна демократија се забележува во некои од швајцарските кантони и некои помали организации во Нова Англија (обично заедници со под 10 000 гласачи).

Директните демократии многу тешко функционираат кога има големо гласачко тело. Затоа, модерните демократски општества се обидуваат да ја вклучат директната демократија преку три врзувачки елементи: референдуми (иницирани најчесто од владите), иницијативи (иницирани од луѓето) и повторни избори.

## Репрезентативна(претставничка) демократија

Репрезентативната демократија вклучува избор на владини претставници од страна на луѓето кои потоа ги застапуваат нивните интереси, но не секогаш во согласност со нивните желби. Како тип на демократија чие функционирање се базира на постоењето на посредници, таа стои во контраст со директната демократија. Сепак, дел од светските репрезентативни демократии, врската со директната демократија ја одржуваат преку референдумот.

## Либерална демократија

Либералната демократија е форма на репрезентативната демократија која ја охрабрува заштитата на малцинствата, правото на законот, поделбата на силите и заштитата на слободата (оттука и името *либерална* - слободна) на говорот, религијата и сопственоста. Неслободната демократија е онаа демократија која не почитува или не признава ниту еден од принципите кои ја градат слободната, либерална демократија. Искуството со некои пост-советски држави го привлече вниманието на светската јавност врз овој феномен, иако самата појава не е нова: Наполеон III бесправно користел плебисцитарност за да ги оправда своите царски одлуки.

## Социјализам

Социјализмот има развиено неколку различни и оригинални гледишта врз демократијата. Социјалната демократија, Демократскиот социјализам, Советската демократија и диктатурата на пролетаријатот се само дел од придонесот на социјализмот во политичката теорија на демократијата.

## Анархизам

Некои анархисти се противат на постоењето на демократијата, но некои го поддржуваат. Пјер-Жозеф Прудон се именува себеси како најголем непријател на демократијата и социјализмот. Мјуреј Букчин пак, ги критикува анархистите кои се противат на демократијата, велејќи дека *владеењето на мнозинството* е доследно на анархизмот.

## Историја

### Античка Грција и Рим



Оваа карта ги прикажува владите кои се декларираат (или не) како демократски (јуни 2006).

Владе кои се декларираат како демократски и кои дозволуваат постоење на опозициони партии

Владе кои се декларираат како демократски но кои не дозволуваат постоење на опозициони партии

Владе кои не се декларираат како демократски

Владеешето од страна на луѓето играло многу важна улога во општествата од пред-христијанската ера. Демократиите развиени во грчките полиси (градови – држави) и во Рим, за време на раната фаза на Републиката воопшто не личеле на денешните демократии. Тие биле директни демократии во кои сите граѓани имале право да зборуваат и гласаат на посебни седници. Репрезентативна влада, избрана од народот била непозната за античките Грци и непотребна, поради големината на полисите (речиси никогаш повеќе од 30 000 граѓани). Античките демократии, во своите составни делови, не предвидувале еднаквост на сите индивидуалци; мнозинството, составено од робови и жени немале никакви права. Атина, најголемата меѓу сите градови–држави го ограничувала правото на гласање само на луѓе родени во рамките на полисот.

Римската демократија, во голема мера претставува копија на грчката, иако понекогаш, таа им гарантирала право на глас и на граѓани без римско потекло. Философијата на римските стоици, која ја дефинирала човечката раса како мал дел од некој божествен принцип и Еврејската и христијанската религија, кои ги акцентираат правата на непривилегираниите и еднаквоста на сите пред Бога, овозможила развојот на модерната теорија за демократијата.

Римската република завршила со деспотизмот на Римската Империја. Слободните градови во Италија, Германија и Фландрија успеале да задржат одреден дел од демократските принципи за време на Средниот Век. Робовите престанале да бидат мнозинство. Како што привршува епохата на феудализмот, се појавува богата средна класа, која ги поседувала и парите и времето потребно за да се учествува во владеечките кругови. Една последица од ваквата состојба е преродбата на духот на слободата врз основа на античките грчки и римски принципи. Концептот за еднакви политички и социјални права продолжува да се дефинира за време на Ренесансата, кога се раѓа и хуманистичката идеологија, и подоцна за време на Реформацијата, за време на борбата за религиска слобода.

### Западна Европа и САД

Почнувајќи од првиот бунт против монархијата во Англија (1642 година), кој кулминира во мигот на езекутирањето на кралот Чарлс I, политичките и револуционерните движења против авторитарските европски влади, ќе резултираат со основање на демократски влади. Овие движења главно се инспирирани и водени од политички философи, особено француските философи Монтескје и Жан Жак Русо и американските државници Томас Џеферсон и Џејмс Медисон. Пред

крајот на деветнаесеттиот век, секоја важна западноевропска монархија веќе имала усвоено Устав кој ја ограничувал моќта на Круната и им нудел значителен дел политичка моќ и на луѓето. Во секоја од овие земји, конституирано е законодавно тело по модел на британскиот парламент. Британската политика тогаш го има најголемото единствено влијание врз организацијата на светските демократии, иако и Француската Револуција, исто така, се пробива со засилен ефект на влијание на целокупната светска сцена. Подоцна, успехот на демократските институции во САД, служи како модел за многу луѓе и држави.

Како главни одлики на современата демократија се истакнуваат: индивидуалната слобода, која им овозможува на граѓаните сами да ги преземат и слободата и одговорноста при создавањето на нивната иднина; еднаквост пред законот и универзално право на избор и образование. Овие карактеристики за прв пат се спомнуваат во рамките на неколку важни историски документи, како на пример *Американската Декларација за Независност*, која ги промовира правото на живот, слобода и среќа; *Француската Декларација за Правата на Човекот и Граѓанинот*, која ги појаснува правата на цивилна слобода и еднаквост пред законот; и *Атлантската Повелба* која ги формулира четирите основни слободи.

До средината на дваесеттиот век, секоја независна земја во светот, со неколку исклучоци, веќе има формирано влада, која, ако не во пракса, тогаш на хартија, се залага за основните принципи на демократијата. Иако идеалите на демократијата се универзални, нивното разбирање и исполнување е различно за различни земји во светот.

## **Темели и клучни поими**

### **Темели на демократијата**

сувереност на народот  
власт заснована врз согласноста на владеаните  
владеење на мнозинството  
права на малцинствата  
гаранции за основните човекови права  
слободни и праведни избори  
еднаквост пред законот  
соодветна законска постапка  
уставни ограничувања на власта  
општествен, економски и политички плурализам  
вредности на толеранција, прагматизам, соработка и компромис

### **Клучни поими**

#### Слобода

Плурализам

Правда

Еднаквост

Одговорност

Јавен интерес

Под поимот сувереност на народот се подразбира легитимното право на секој народ да формира своја независна и суверена држава. Власт заснована врз согласност на владеаните во своето целосно значење означува власт која е избрана од народот кој ги бира пратениците и претседателот на државата. Владеење на мнозинството е всушност еден демократски начин на владеење каде што власта ја има политичката партија која што на слободни, фер и демократски избори ќе добие поголем број на пратеници. Права на малцинствата подрабира почитување и признавање на правата на малцинствата, а тоа се правото на слободно изразување, слободно говорење на својот мајчин јазик, право на образование, право на изучување и едуцирање на

мајчиниот јазик, право на вероисповед и сл. Гаранции за основните човекови права се сите пропишани норми и стандарди во кои секоја индивидуа има свои неприкосновени права. Слободни и праведни избори значи спроведување на фер и демократски избори на кои секој поединец ќе ја изрази својата волја и ќе гласа според своите убедувања. Еднаквост пред законот подразбира непречено спроведување на законите, а при тоа нема да има привелигирани, неприкосновени и недопирливи личности, туку сите ќе бидат рамноправни и еднакви. Соодветна законска постапка значи дека секој поединец би одговарал пред законот доколку ги прекрши законските норми и правила. Уставни ограничувања на власта подразбира ограничување на власта со Уставот како највисок правен акт и дека власта не смее да си дозволи да ги пречекори овластувањата. Општествен, економски и политички плурализам подразбира право на избор на граѓаните од повеќе политички партии или опции да ја изберат да владее онаа која ним им е најблиска и од која очекуваат да ги реализира нивните барања и потреби со што би биле исполнети нивните очекувања, а економскиот плурализам значи можност за избор на артикли од повеќе понудени, како и големи можности за вработување и повисоки и подобри плати. Општествениот плурализам подразбира можност за здружување на граѓаните во разни општествени, културни, политички, хуманитарни, владини и невладини здруженија, организации и фондации. Вредности на толеранција, прагматизам, соработка и компромис значи дека поединците и здруженијата, како и разните етнички групации да покажат знаци на толеранција, прагматизам, соработка и компромис за заедничко решавање и надминување на сите недоразбирања, конфликти и проблеми со кои ќе се соочат. Правда значи владение на правото, правниот систем, законите и судството. Еднаквоста значи рамноправност на граѓаните и спроведување на законот подеднакво за сите.

Слободата подрабира право на слободно мислење и делување, слободоумие, слобода на говор, слобода на печатените медиуми. Плурализмот значи повеќепартиски систем и голема конкуренција на пазарот на трудот и изобилие на артикли како намирници за човековите потреби. Одговорност подразбира свесно и совесно дејствување на поединецот без прекршување на законите, нормите и принципите кои се важечки за една држава. Јавен интерес значи дека сето тоа кое се применува може да биде од јавен интерес за широките народни маси.

Новите идеи се најчесто се поврзани со изнаоѓањето начини за подобар живот. Живееме во свет на капиталистичко општествено уредување во кој работите се во рацете на финансиските моќници кои се сопственици на огромен капитал и поседуваат огромен број на фирми и компании, се создава монопол на пазарот, се водат војни за нафтата како суровина која овозможува моќ и капитал, живеат идеите за големи држави и светот секојдневно го демнеат „мрачни сили“ и многу ризик фактори кои може да придонесат до нови воени жаришта. Постојат меѓуетнички судири и нетрпеливости и поради тоа доаѓа до конфликти. Но, сепак има и хуманитарни организации и фондации кои помагаат да се згрижат децата без родители, хендикепираните и незаштитените, да им се помогне на гладните и сиромашните, на пост-воените земји. Се навестува поголема апликација на идејата за биогазот и заштита и спречување на смогот. Но, Грција е под банкрот, а се навестува банкрот и на многу други држави меѓу кои и на САД. Сето ова бара нови идеи за излез од кризата и изнаоѓање на мирољубиви решенија на спорите меѓу државите. На сите нам ни се потребни нови идеи.

## **ЗАКЛУЧОК**

Од сето досега произнесеното произлегува дека глобализацијата колку е добра толку може да биде и лоша и непожелна зашто ги уништува помалите нации и не овозможува автентичност и автономност на поединечните држави. Либералната демократија е корисна и пожелна само доколку правилно се спроведува и демократски се владее без примена на сила, одмазда и непочитување на опозицијата и широките народни маси. Новите идеи се раѓале, постоеле, постојат и мора да постојат. Ако сакаме да одиме напред мораме да одиме со нови идеи и со нови сили. Безидејноста доведува до очај, безнадежност и регрес, а тоа може да биде погубно за сите нас.

# СТРЕСОТ И ДУХОВНАТА КРИЗА - ЛИЦА НА ДЕНЕШНИЦАТА

Монахиња Синклитикија (М.С. Фотевска)

## The stress and the spiritual crisis - the faces of today

The hours and minutes that make up the average day of the modern man, are painted with one feature - rapid and dynamic way of conversion, resulting in stress and little spiritual power to deal with what the world requires of us. As a person who has lived many years in the monastic community and relying on the information that I get from the contact with people who come to the monasteries seeking spiritual support and advice, I feel free to conclude that the biggest stressors in today's individual life are work and work activities. The pressure that a person feels on a daily basis, that springs from the daily and incessant struggle for material gain, power, decision making and the general satisfaction of the needs and meeting the needs of the family, contribute to the unconscious and uncontrolled escape from one's self, from one's soul, from the internal peace.

As far as ten years ago, the World Health Organization declared stress in the workplace as a world epidemic, and since then the stress of work is increasing because of global crisis and unemployment. Stress in the workplace has become so common, that it comes together with work. According to the data, the EU stresses of work attacks 28% or 41.2 million employees and more women than men.

People often ask why the problem of stress is so tightened lately? The reason probably lies in the loss of spiritual foundation, meaning that humanity has lost the true meaning of life. The day-long battle with time, the race for material riches and the gain of worldly comfort lead to the development of spiritual darkness. World crisis creates another crisis - the spiritual crisis.

It is widely known that stress develops due to a conflict of a person with itself or with other people. Stress comes from the conflict between the desired and the actual, the realised. The stronger the conflict - the more vigorous the stress process.

Stress is treated as a factor that has the power to discard any system of values and strengths out of its functional state, but also as a factor of putting extra effort to balance the disturbed system of values and strengths.

In order to re-establish balance in the setting of the personal functioning, people come into the Church of Christ, which is a real healing place of human souls. The role of the Church is to awaken people, to give light on the road by which they walks. The road, which for the ruthless world, is covered with darkness, preventing an individual to look into his soul and finding the proper, lasting and inexhaustible wealth, which makes a man eternal and indestructible.

Here is the real struggle of the Church - to fight against the results of social crisis, but also to fight against the person itself, the man who has two roles-an inanimate puppet, and a creator of the face of crisis-social as well as spiritual.

Key words: stress, alienation, conflict of personality, spiritual crisis, global crisis, personality functioning, the system of values, church fight, power.

## Вовед

Секојдневната трка со времето и предизвиците, борбата и пријателството со техниката и новите достигнувања, неуморливиот пат по кој чекорат единките за да стасаат, до некоја материјална придобивка, големата глобална сиромаштија, невработеноста, очајот, се фактори кои допринесуваат стресот да биде најверниот придружник на поединецот. А тој пак, со себе носи и уште една друга криза - духовна криза. Имено, колку повеќе личноста се осврнува кон материјалната добивка, толку повеќе со него завладејува

духовната криза. Колку повеќе светот тоне во долгови, загуби, сиромаштија, толку повеќе човекот духовно осиромашува. Резултат на тоа духовно осиромашување е соочување со стресот. Човекот станува роб на стресот, потклекнува на неговото влијание, немајќи сили да се одбрани. Многумина зборуваат за стресот кој постојано го чувствуваат во своето живеење, а посебно во работната околина. Стресот е болест на денешницата, кој е присутен и кај богатите и кај сиромашните, кај мажите и кај жените. Преголемиот стрес често доведува и до здравствени проблеми, тргнувајќи од главоболки, проблеми со желудник, чирови, алергии, несоница, висок крвен притисок, срцеви заболувања, па сè до тешки, па понекогаш и смртоносни заболувања.

Секојдневно медиумите не информираат за борбата на човештвото со сиромаштијата. Постојано разни експерти креираат стратегии за победа на кризата. Секојдневно се откриваат тајни како да се зачува стекнатото богатство, материјалното богатство. Понекогаш тие и успеваат.

Сепак, сметам дека само Црквата и духовниот дисциплиниран живот придонесуваат за вистинско зачувување на она што ни е дадено и само тие го знаат лекот за болеста на денешницата - стресот. Единствено, самата единка може да го изнајде начинот за да се зачува себеси. Самоволно да ја прими вакцина против стресот и духовно здрава да се труди да го најде богатството кое вечно трае.

Токму поради круцијалното значење на духовниот елемент во целата борба на човештвото против светската криза и стресот, Црквата не може и не смее да остане рамнодушна, не давајќи своја стратегија за излез од кризата. Всушност, таа одамна ја има произнесено стратегијата, но овојпат треба да се потруди да ги отвори очите на Светот, за Човекот да го види она што христијанската црква го дава како крајно решение. Резултатот е еден и единствен - победа на кризата - и светската и духовната.

### **Кризни се овие времиња**

Во секој поглед. Постојано расте бројот на гладните деца, се зголемува плачот на сиромашните, бројот на разводите е во пораст. Накратко, радоста тоне, расте тагата. Плачот е носител на секојдневието. Стресот со своите канци безмилосно ја зграбува човековата душа, немајќи ниту трошка разбирање за личното здраво функционирање. Комуникацијата со луѓето повеќе не постои. Зборовите изумреа, дружењето се заборава. Владее само тропотот на парите. Нивниот мирис е посладок од мирисот на природата во пролет. Студени се разменетите погледи, ракувањето нема повеќе смисла. Зошто? Затоа што сите брзаат. Сите брзаат да го фатат последниот воз. Возот кој ќе ги одведе до саканата дестинација. А која е всушност таа? Многумина и не знаат. Важно, да се качат во возот, бидејќи слушнале дека така треба. Чуле дека треба да си суров, безмилосен, негрижлив, да навредуваш, да повредуваш. Главните карактеристики ако сакаш да опстанеш. За жал, никој повеќе не се слуша себеси. Сите ги слушаат другите. Сите се претворени во едно глобално ЈАС. Сите го живеат едниот живиот - животот на моќта, деновите на материјалното богатство, часовите на постојаната трка со времето, минутите на натпреварување за поголема заработка и поголем профит. И токму затоа сите и денес го имаат едното лице - ги носат гримасите на кризата. Светската. И духовната, личносната.

За мене, пострашна е духовната криза. Немоќта на човекот да се избори со злото. Неговото потпаѓање во рацете на темнината и пропастиот. Светлината е толку далеку од него, што тој не може ниту да претпостави дека таа е тука некаде. И недостигот на комуникацијата со себе, прави единката уште повеќе да поткленува пред мечот на стресот - плодот на кризата - и светската и духовната. Стресот како производ на духовната немоќ на човекот да се избори со искушенијата, кои се многубројни во денешницата.

### **Што всушност претставува стресот?**

Зборот стрес потекнува од средновековниот англиски јазик (stress, to stress), а првично се однесувал на напор, неволја или ограничување. Во 19-тиот век, почнува значајно користење на овој термин. Различни



автори, различно го дефинираат поимот стрес, зависно од теоретскиот пристап. Општо, може да се каже дека состојба на стрес е онаа во која е нарушена психофизичката рамнотежа на организмот, и која поради прилагодување бара вложување на дополнителен напор. Изразот стрес<sup>43</sup> се однесува на:

1. внатрешна состојба на организмот (понекогаш означено како оптоварување);
2. надворешно случување (стресор);
3. искуство настанато со пренесување од човек на човек или од околината на човекот.

Околностите кои предизвикуваат стрес се викаат и стресори. Поимот стрес во потесна смисла, означува реакција на организмот на делување на надворешниот стресор. Кога се зголемува стресот човекот се разболува, може да се чувствува хронично изморен или исцрпен, може да пати од несоница или пак преголема потреба за сон, губи апетит. Стресната состојба може да доведе до депресија, напади на плач и паника, опседнатост, фобија.

Постојат повеќе видови на стрес. Физиолошки, психолошки, социјален, акутен, хроничен, трауматски и емоционален стрес.

### **Што е емоционален стрес?<sup>44</sup>**

Емоционален стрес е облик на стрес со кој не е едноставен за човекот да се справи со него, кој секогаш настанува во умот. Како што емоционалниот стрес расте, емоционалната состојба се влошува, а проблемите стануваат сè поголеми и поголеми. Емоционалниот стрес се појавува кога личноста се наоѓа во ситуација во која проблемите се чинат нерешливи и непремостливи. Секоја расправија, несложување или конфликт создаваат промена во личниот живот, и како резултат на промената настанува стресот. Стресот предизвикува многу различни стресни ситуации. Стресна ситуација е секоја ситуација која личноста ја доведува во состојба на стрес. Истите ситуации кај секогаш не може да предизвикаат стрес, туку неговото делување зависи од субјективното значење на појавата за поединецот, како и проценувањето на личноста на создадената ситуација.

Но, сепак постојат случувања кои кај повеќето луѓе делуваат стресно (војна, смрт на блиска особа, изложеност на насилство, прогонување, елементарни непогоди, постојана изложеност на бука). Имено, стресните ситуации немаат секогаш негативен извор, туку и позитивните новонастанати ситуации, кои бараат поголем напор кај личноста може да предизвикаат стрес.

### **Духовна криза**

Настанувањето на кризата всушност претставува губење на смислата на животот, и затворање на личноста во еднодимензионален круг на живеење, кој се сведува само на задоволување на видливите, светски, телесни и материјални потреби. Човекот е сосредоточен на егоцентризм, самољубието. Наместо да ја пронајде смислата на животот, човекот се стреми кон богатство, комфор, благосостојба. Но кога освен трошењето, не постои друга цел на животот, кога материјалната самостојност и нејзиното покажување ќе станат единствено средство за да се постигне друштвено признание, тогаш развратот станува единствен начин на живот. Наместо комплетна слобода, човекот денес како своја награда го избрал замиленото богатство, кое се троши и троши. Денес човекот е роб на многу нешта од општеството - разни зависности, од типот на алкохол, дрога, коцкање, купување. Тие стануваат негова опсесија, негов воздух, негов извор на нова

<sup>43</sup> Проф. Д-р Чадловски М. *Психијатрија*, Просветно дело, 2005 Скопје

<sup>44</sup> [www.ezinearticles.com/dealing-with-emotional-stress@id](http://www.ezinearticles.com/dealing-with-emotional-stress@id)

енергија. За да живее, мора да им робува. Не разбира дека умира. Очите се затворени од моменталната состојба, од моменталното чувство на возвишеност и придобивка, од чувството дека тој е сопственик на својот живот и дека ја ужива комплетната слобода.

Но тоа е неистинито. Тој само робува на краткотрајните сладости, робува на своите страсти кои се директно оружје на демонот против нас. Дружејќи се со сопствените слабости и страсти, со задоволувањето на потребите, демонот ни ги затвора очите за вистинската светлина, ни го затвора патот на спасението, давајќи ни живот на овој свет, но темнина на другиот, вечен свет. Само човекот сам себеси може да се спаси, да се издигне од тоа заведување, од таа добро смислена и обвиткана со убавини лага.

Како што напоменав, човекот живее во еден нереален свет, во кој нема допир со себе си, со сопствената слобода, со сопствената душа. Тој е празен, без љубов во себе си, ита напред да го достигне богатството што го посакува. Но, патот и не е така едноставен. Многумина поставуваат пречки, многумина се борат за едно исто, а сите се сурови, безмилосни, научени само да повредуваат, научени на борба со стремеж да победат. Во таква констелација на односи, доколку човекот нема цврсто тло, нема јасна слика што навистина бара, се нема себеси и ја нема ниту сопствената слобода и љубовта како движечка сила на универзумот, тогаш паѓа, поразен од општеството. Немајќи сила да се исправи, бидејќи потрошил сè за да стаса до таму каде што е, се чувствува празен, осамен, изгубен, беспомошен. И така станува жртва на општеството. Така, исплашен од она што го дочекал, се повлекува во себе си, се крие од себе си, се крие од вистинската светлина. Станува плен на секојдневниот стрес и на секојдневната суровост.

Како ли би изгледало кога тој човек во себе би ја имал љубовта кон човештвото, добрината, смиреното, спокојот, покајанието? Тогаш сите небесни ангели би ја вplotиле својата сила и би се втурнале во поход да ја спасат човековата душа. Но самиот човек не дозволува да биде спасен. Самиот човек свесно навлегува во бездната, иако отстрана има многу гласови кои му велат да го промени патот.

Тука би ги напоменала и најголемите човекови страсти - славољубие, сластољубие и среброљубие, најголемите непријатели на човековата душа. Славољубие - како љубов кон себе си, но онаква љубов која гордо и бестрашно го понижува останатиот свет, "љубов" која дозволува самодоволност, "љубов" која го убедува дека само тој знае сè, само тој гордо се истакнува пред сите останати човекови души. Сластољубие - како непрестајна потреба за задоволување на сопствените телесни потреби, на сопствените страсти. Среброљубие - како бесценета љубов кон златниците, кон материјалното богатство, страст кон моќта, власта, господарството. Трите најмоќни алатки на демонот кои секојдневно ги упатува кон човековата душа која нема духовна поткрепа и која духовно е слаба. Така само повеќе ја ослабнува, сè додека не ја доведе во предсмртна духовна агонија.

Според мене, Православната Црква нуди многу решенија за бегство од оваа состојба на лажна и неистинита слобода. Водењето на дисциплиниран духовен живот е оружјето против демонот и неговите демонски влијанија. Само оној кој ги почитува правилата на Православието и правилата на Црквата ќе се избави од канците на злото и ќе ги ужива благодетите на вистинскиот живот и ќе ги вкуси плодовите на единствената вистина за смислата на животот.

### **Што значи дисциплиниран духовен живот?**

Според преданието кое ни е оставено од Светите Отци и Старците, она што го сочинува духовниот живот се постот, молитвата, исповедта. Пресуден е и контактот со духовниот отец.

Вистинскиот пост и молитва како благодатни дарови Божји постојат само во Црквата и никако надвор од неа<sup>45</sup>. Тоа значи дека тој што пости и се моли треба да е крстен, да се причестува, да се исповеда, да ги почитува и да учествува во сите останати Свети тајни на Црквата. Под пост во поширока смисла на зборот се подразбира целокупниот наш христијански живот и начин на постоење во Црквата, опфаќајќи ја тука и молитвата. Во потесна смисла под зборот пост најчесто го подразбираме телесниот пост кој е воздржување од некои јадења во деновите и временските периоди кои Црквата ги одредила во текот на годината. Телесниот пост е неразделно поврзан со духовниот пост. Нема вистински пост без покајание и плач, без смирение, без молитва, без трпение, без љубов и милост кон ближните и без останатите свети добротели. Духовниот пост е самата суштина на христијанското живеење и постоење во Црквата. Кога станува збор за ова, неопходно е да се напомене дека без редовно исповедање и советување со духовниот отец никој не смее да се причестува со Светите Тајни. Исповедта е најдлабоката потреба на секој човек. Таа претставува наше барање помош и прифаќање на Божјата интервенција во нашиот живот преку словото, молитвите и благословот на духовниот отец. За секој православен христијанин, суштинско е и непрестајно изговарање на Исусовата молитва - во себе, на глас, тивко... постојано, секојдневно смирено да остваруваме личносна заедница и единство со Бога, земајќи ја одговорноста за секој сторен грев, без оправдување, со каење и солзи за прошка.

Како што напоменав, луѓето денес се преморени и полни со егоизам и помраченост. Затоа, денес повеќе од кога и да е се потребни искусни духовници, духовни отци. Но, што се тоа духовни отци? Духовните отци се лица кои се грижат за духовниот раст на своите духовни чеда. Духовниот отец го раѓа<sup>46</sup>, го одгледува и го чува своето духовно чедо. Го советува, го заштитува, го подучува. Духовникот безусловно и со љубов го води своето чедо, бдее над него. Смеслата на раководење на духовниот живот низ личносниот однос духовен отец - духовно чедо е секогаш во нов квалитет на односи.

Сите горенаведени елементи на вистинскиот духовен живот водат кон едно нешто - вистински раст на човековата душа, вистински и светол раст на човековата душа. Раст на љубовта кон ближниот, раст на желбата за добра волја, раст на спокој меѓу луѓето, пад на омразата на човекот, пад на злото и пад на Световната темнина. Свет кој води кон светлината на добротољубието и братољубието. А тоа води кон полнење на човековата душа. Обновување на крвкоста нејзина, исполнување со вистинска енергија која ќе го заштити човекот од демоснките пречки. Така, повеќе нема да бидат златниците сами по себе цел, желбата за власт и моќ ќе се претвори во желба за помагање и крепење.

Така човекот повеќе нема да ги чувствува последиците на кризата, бидејќи таа нема да постои. Ниту светската, ниту духовната.

### **Истражување**

Што е она што на луѓето им причинува најмногу стрес, како ти се бранат од него, како се однесуваат во стресни ситуации и кои решенија најмногу ги превземаат - темите кои се обработија во прашалникот кој го конструирав за да се добијат и следните податоци.

Како примерок земени се 130 испитаници, од кои 66 мажи и 64 жени. Популацијата е на возраст од 20 до 56 години и тоа:

---

<sup>45</sup> Митрополит Струмички Наум . *Слово од Елеуса*. Библиотека Домострој, Скопје 1996

<sup>46</sup> Старец Ефрем Филотејски. *Поуки за Исусовата молитва*. Библиотека Слово од Водоча. Едиција Светогорци, книга бр.5

<b>Возраст</b>	<b>Број на испитаници</b>
20	23
21- 30	31
31- 40	37
41- 50	19
51- 56	20

Сите испитаници беа на различна работна позиција, вработени во различни организации.

<b>Професија</b>	<b>Број на испитаници</b>	<b>Пол (машки)</b>	<b>Пол (женски)</b>
Студенти	27	12	15
Јавен административен работник	41	25	16
Главен менаџер	9	5	4
Медицинска сестра	5	2	3
Информатичар	9	5	4
Архитект	4	3	1
Продавач	16	8	8
Психолог	4	1	3
Готвач	1	1	/
Наставник	14	4	10
Вкупно	130	66	64

Прашалникот се состои од вкупно 8 прашања, со тоа што треба да го прикажат стресот кој го доживуваат рангирајќи го 1 до 5 и тоа 1 - најнизок интензитет (најмалку) и -5 највисок интензитет (најмногу).

Прашање	Средна вредност
Стрес на работа	3.9
Стрес дома	3.1
Стрес наутро	3.4
Стрес напладне	2.9
Стрес попладне	2.9
Стрес навечер	2.5
Надредени како причина за стрес	3,5
Подредени како причина за стрес	2.6
Колеги како причина за стрес	2.6
Сопруг/сопруга како причина за стрес	3.0
Мајка/татко како причина за стрес	2.7
Деца како причина за стрес	2.8
Брат/сестра како причина за стрес	2.2
Свекор/свекрва како причина за стрес	3.4
Дедо/баба како причина за стрес	1
Медиум како фактор за стрес	3.1
Политика како фактор за стрес	3
Цените на пазарот како фактор за стрес	4
Болест како фактор за стрес	2.8

Апчиња - метод за намалување на стрес	1.8
Јадење - метод за намалување на стрес	3.0
Цигари - метод за намалување на стрес	2
Коцкање - метод за намалување на стрес	1.1
Алкохол - метод за намалување на стрес	2
Спорт - метод за намалување на стрес	2.6
Масажа - метод за намалување на стрес	2.1
Јога - метод за намалување на стрес	1.3
Разговор - метод за намалување на стрес	3.4
Црква - метод за намалување на стрес	3.5
Престој во манастир - како решение за стрес	3.8
Средба со духовен отец како решение за стрес	3.7

Самите податоци говорат дека стресот е дел од секојдневието на луѓето. Најмногу е изразен на работното место, предизвикан од надредените. Животот во заедница е исто така причина стрес, а најизразен е стресот кој луѓето го доживуваат благодарение на цените на пазарот. Токму ова е она што го потврдува претходно кажаното, дека единките се ориентирани кон материјалното живеење на светот, производството и потрошувачката го даваат ритамот на живеење. А отсуствува духовната слобода, смиреното и спокој.

Но сепак, кај луѓето постои и желбата за приближување кон духовното раѓање и раст. Давајќи висок скор на одговорот дека како метод за намалување на стресот ја користат Црквата, може да се заклучи дека тие сепак знаат каде да го бараат она вистинското, каде може да го најдат мирот и радоста. Како можат да живеат слободно и мирно, живејќи и сведочејќи за една поинаква реалност и креирајќи една поинаква иднина.

Една од понудените можности за решение на стресот е да се отворат центри за православна психотерапија. Според др. Авдеев карактеристична црта на православната психотерапија е христијанското милосрдие, сочувство. Трепетен и благоговееен однос кон душата, создадена според образот божји, на секој човек што се обратил за помош. Светоотечкото наследство е основа на православната психотерапија, тоа содржи сè што е неопходно и за лекување на душата и за нејзино спасение.“ Консултативниот преглед“ во Православната

или, како што често ја нарекуваме светоотечка психотерапија е, пред сè, средба со Христа. Дури и ако пациентот не е христијанин, “православниот лекар“ не смее да ја смета потенцијалната средба со тој човек за случајност, туку мора со најголема почит да се однесува кон душата на тој човек и да направи сè што е во неговите можности.

Имајќи ја предвид сериозноста на денешното модерно дејствување кое е проследено со висок интензитет на стрес, како и честите симптоми кои речиси се својствени за секој поединец кој е активен во општеството, Црквата се стреми кон надминување на оваа појава, искористувајќи ги максимално сопствените ресурси и методи кои се запишани и дадени од Светите отци во Православието.

### **Заклучок**

Многу јасно може да се забележи дека стресот и неговото перцепирање е директна последица на духовната темнина и незнаење во кое современите луѓе живеат. Неспособноста за љубов кон другиот, неспособноста за простување, робувањето на видливото и опипливото, игнорирањето и непочитувањето на духовното наследство кое е оставено од Светите Старци на Православната Црква, се сигурни показатели дека човекот тоне во сопствената неинформираност, активно учествува во сопственото уништување. Духовниот живот е последната сламка за која човекот може да се фати и да се извлече од празнината и сиромаштијата во која е западнат.

Затоа, вреди да се напомене потребата за духовна активност која ќе придонесе за развој на здраво и конструктивно општество, ќе придонесе за душеполезен раст на човековата личност. Само така може да настане пресврт во самото општество, само така може кризите полека да стивнуваат, да го изгубат замавот. Само така, конечно, ќе се воспостави благопријатна рамнотежа како помеѓу луѓето, така и во светот, воопшто. А за тоа е потребна само љубовта на човекот кон ближниот. Ништо повеќе и ништо помалку. Многумина денес произнесуваат разни решенија за излез од кризата во кое се наоѓа Општеството, и воопшто луѓето кои живеат во овој Свет. Креираат разни излезни стратегии, пропагираат разни методи за релаксација кои би требало да ја вратат рамнотежата на Човекот, рамнотежата меѓу луѓето и рамнотежата во Светот воопшто. Но прашањето е колкав е нивниот рок на траење? Дали нивното дејство е толку долго и силно за да можат да го поправат скршеното, да го повратат она што се чини дека е неповратно изгубено? Останува само да се проба. Но дали сакаме, дали сме спремни да експериментираме и да тестираме? Можеби сепак треба да се држиме до метод кој е веќе испробан. Според мене, Црквата го дава токму тоа. Го дава преданието кое е оставено уште од првиот ден на оваа нова ера. Бидејќи Човекот е манастир, и треба да направи само едно нешто – да се сврти кон себеси, да се ослободи од злото, да се напие од Светата крв и да вкуси од Светото Тело, да даде љубов на ближниот. И тогаш сите ние ќе ја почувствуваме вистинската радост и спокој во нашите срца. Ќе го доживееме рајот на овој свет. И само тогаш Вистинската Светлина ќе стане смислата на нашето постоење.

### **Литература**

Проф. Д-р Чадловски М. *Психијатрија*, Просветно дело, 2005 Скопје  
Авдеев Д.А, Невјаровиќ В.К. *Православие и невроза*, библиотека Свети Петар Цетински, коло 5, Православна цедна книга  
Калистос Вер, *Во нас е царството*, Табернакул, 2003 Скопје  
Митрополит Струмички Наум. *Слово од Елеуса*, Библиотека Домострој, 1996 Скопје  
Старец Ефрем Филотејски. *Поуки за Исусовата молитва*. Библиотека Слово од Водоча. Едиција Светогорци, книга бр.5

[www.ezinearticles.com/dealing-with-emotional-stress](http://www.ezinearticles.com/dealing-with-emotional-stress)  
[www.svetosavlje.org](http://www.svetosavlje.org).

***КРИЗАТА И ПРЕДИЗВИЦИТЕ ВО  
БЕЗБЕДНОСНИОТ СЕКТОР***



## КОНФЛИКТ, ТИПОВИ НА КОНФЛИКТИ И МОЖНИ ЕФЕКТИ ПРИ ПОЈАВА НА КОНФЛИКТ

**м-р Валентина СИМОНОВА,**

Воена академија „Генерал Михаило Апостолски“ - Скопје, контакт тел: +38971306880, e-mail: [simonovamk@yahoo.com](mailto:simonovamk@yahoo.com);

**д-р Драге ПЕТРЕСКИ,**

Воена академија „Генерал Михаило Апостолски“ - Скопје, контакт тел: +38970271099, e-mail: [drage\\_petreski@yahoo.com](mailto:drage_petreski@yahoo.com);

**м-р Марина МИОВСКА,**

Шумарски Факултет, Универзитет „Св. Кирил и Методиј“, Скопје, Македонија; контакт тел: +38970613340; e-mail: [mmiovska@gmail.com](mailto:mmiovska@gmail.com);

**д-р Андреј ИЛИЕВ,**

Воена академија „Генерал Михаило Апостолски“ - Скопје, контакт тел: +38970330534, e-mail: [andrej220578@gmail.com](mailto:andrej220578@gmail.com)

**Апстракт:** *Овој труд го обработува конфликтот како опишта појава во рамките на една организација како структура на негово појавување. Од тука предмет на анализа е самиот конфликт разработен од генерален аспект и врз основа на истражување направено на веќепостоечки/секундарни податоци со анализа на литература. Така, конфликтот е анализиран како организациски и персонален а може да се јави во случај на разидување на идеи, мислења или цели на поединци или во рамките на една група, што понатаму води кон една конфротирачка интеракција.*

*Како причини кои се јавуваат како фактор на негово појавување ги има доста на број и од различна природа. Меѓутоа заради полесна разработка литературата дава нивно групирање и поделба на: комуникациски, структурални и фактор на лично однесување.*

*Самиот конфликт со појавувањето доведува до нарушување на меѓусебните односи, но не е исклучено дека понекогаш може да доведе и до раскинување/прекинување на односите, што понатаму води до прекин на комуникација.*

*Конфликтот може да се управува и на тој начин да се ублажат можните последици од него или да се спречи понатамошно ескалирање. Но исто така еден конфликт може да биде разрешен, што подразбира постигнување на компромис помеѓу конфликтните страни, при што литературата нуди различни сценарија и во двата случаи.*

*И покрај сите поделби и класификации на конфликтот како негативна појава, понекогаш самиот конфликт може да има и позитивни импликации. Од аспект на дефинирање на термини, нашата култура го користи конфликтот како израз за искажување првенствено на воено дејствие или појава. Но, денес не само од страна на литературата туку и во пракса конфликтот добива сосема друга димензија и е различно дефиниран во зависност од условите и обликот во кој се појавува.*

Клучни зборови: *конфликт, типови на конфликти, управување со конфликт.*

**Abstract:** This paper analyses the conflict as an issue in the frameworks of an organization as a structure of its appearance. The object analysis of the paper is the conflict by itself from a general perspective and on the basis of research done with secondary data analysis, by literature analysis. The conflict by itself can be from organizational and personal nature. It may appear as a result of different ideas, opinions and goals of people or within the frameworks of one group, which furthermore leads to a confronting interaction. As reasons, driving the conflict occurrence can be found many and of different nature. But because of easier analysis, the literature gives some grouping and dividing into communicational, structural and the personal behavior as a factor.

The conflict with its occurrence can brought to distortion of the interrelations, but sometimes it can brought to relations interruption, which furthermore leads to termination of the communication.

One conflict can be managed and on that way to be avoided or mitigated the possible consequences of it or to be prevented further escalation of the conflict. But at the same time a conflict can be resolved and compromise among the conflicted parties achieved. For both cases the literature gives examples of different possible scenarios.

Besides all division and classifications of the conflict as a negative phenomenon, there are some examples where the conflict by itself can have and positive implications as well. From perspective of terms defining, our culture is using the conflict for expressing mainly military condition or occurrence. But nowadays the conflict as a term is defined depending of the conditions and form of appearance, not only from the literature side but also in practice.

**Key words:** *Conflict, types of conflicts, conflict management.*

## **Вовед**

Многу научници го разработуваат конфликтот како појава од аспект на различни сфери од секојдневниот живот. Така литературата го дефинира конфликтот како разидување или сосема спротивни цели, мислења или идеи во рамките на една група, односно помеѓу индивидуите во групата што притоа води кон конфротирачка интеракција.

Конфликтот се дефинира како ситуација која настанува во случај кога една од страните добива впечаток дека спротивната страна превзема или има намера да превземе некоја акција која ќе има негативни последици на нејзините интереси или интересите на организацијата што таа страна ја застапува.

Од една страна конфликтот не претставува израз на разлики меѓу личностите, туку израз на неуспехот на поединецот да даде свои различни, но во исто време прифатливи решенија за остварување на заедничката цел.

Но исто така конфликтите не треба да се третираат како ситуации и краткорочно, туку како процес кој мора да се набљудува како дел од траен однос помеѓу две или повеќе страни, при тоа опфаќајќи:

спротивни интереси помеѓу поединци и групи;

ставови дека кај двете страни ќе има препреки за остварување на интересите;

акции кои навистина доведуваат до препреки.

Психолозите нагласуваат дека проблемот настанува во процесот на комуникација и го насочуваат вниманието на идентификација на препреките за успешна комуникација, посебно на оние што се однесуваат на меѓучовечките односи. Како основа се зема дека меѓучовечките односи претставуваат извор на различен отпор, кавги, недоразбирања, наметнување лични интереси и интереси на формални и неформални групи. Сево ова во одредени околности доведува до различни конфликти. Меѓутоа како превенција, конфликтот да не добие поголеми димензии на развој потребно е преземање на правовремено решение.

Конфликтот претставува динамична појава или процес кој може да се манифестира преку неколку фази на: иницирање, контролирано одржување, ескалација, стивнување и разрешување.<sup>47</sup>

Меѓутоа за да се разбере една конфликтна ситуација потребна е анализа на нејзините елементи: поранешниот однос помеѓу учесниците во конфликтот се важни за полесно разбирање на новонастанатата ситуација, доколку се знаат претходните односи; однесување во текот на конфликтот и ставот на учесниците кон конфликт; главниот проблем поради кој настанал конфликтот; социјалната средина, опкружувањето во кое е настанат конфликтот; можно присуство на трета или неутрална страна директно или индиректно влијае на динамиката на конфликтната ситуација; стратегија за решавање - начин за решавање на конфликтите; последици од конфликтот.

Постојат три типови на ситуации при кои настануваат конфликтите:

Едната страна забележува дека другата страна не се придржува кон правилата;

Едната страна ќе и се спротистави на другата;

Спротивставувањето на една од страните предизвикува реакција кај спротивната страна.

Од аспект на професионално опкружување конфликт е секој спор или отпор кој произлегува од недостатокот на моќ, ресурси или позиција или пак различни вредности, односно спротиставување во различните потреби, желби и интереси. Конфликтот не мора да биде негативен, тој може да има и позитивно појавување. Така на пример отвореното изнесување на спротиставените мислења може да доведе до подобро решение, отколку при прекривање на проблемот.

### **Типови на конфликти**

Поделба на конфликтите може да се направи според причините на нивното настанување. Така според причините на настанување конфликтите можат да бидат персонални и организациски конфликти.

#### Персонални конфликти

*интраперсонален* - е конфликтот што единката го чувствува во себе во поглед на ставот за вредностите, изборите, обврските, чувствата, врските итн;<sup>48</sup>

*интерперсонални* конфликти помеѓу две или повеќе индивидуи кои припаѓаат во иста или различна група во организацијата - може да настане од лична нетрперливост помеѓу две или повеќе лица и со попречување на остварувањето на личните интереси;

*конфликт на улога* посебен вид персонален конфликт. Настанува кога поединецот има една или повеќе улоги кои меѓусебно се во спротивност (што е случај кај сите менаџери). Конфликтот на улога се јавува кога поединецот не може да ги исполни очекувањата поврзани со функциите или со работата која ја извршува. Настанува кога личноста со повеќе улоги ќе дојде до меѓусебен конфликт поради неускладеност или недоволна разграниченост на неговите улоги во извршувањето на заедничките задачи.

Организациските конфликти настануваат под дејство на организациски фактори и се јавуваат во различни облици, меѓу кои посебно внимание заслужуваат:

*вертикални конфликти*, се јавуваат во интеракција помеѓу повисоките и пониските организациски нивоа;

*хоризонтални конфликти*, се јавуваат во интеракција помеѓу поединците и групите, кои се на исто организациско ниво;

*штабно линиски конфликти*, се јавуваат во интеракција помеѓу штабните и линиските менаџери;

<sup>47</sup> Александар Дончев "Кризен менаџмент", Скопје 2007 год. Стр. 85;

<sup>48</sup> Бобек Шуклев и Љубомир Дракулевски "Стратешки менаџмент", Скопје 2001 год.стр.25

*конфликти за контрола на ресурси*, се јавуваат помеѓу менаџерите кои партиципираат во управувањето на материјалните, човечките, финансиските ресурси и информациите и *формално неформални конфликти*, настануваат во процесот на конфротација помеѓу формални и неформални организации, односно формални и неформални визии, мисии, цели, политика, стратегија, планови, норми и постапки.

Покрај оваа поделба, дефинирањето на конфликтите може да се направи уште и според последиците кои тие ги предизвикуваат. Така од тој аспект конфликтот може да биде деструктивен и конструктивен.

- деструктивни или дисфункционални конфликти се оние кои неповолно влијаат на однесувањето и целите на групите т.е организацијата

- како конструктивни конфликти се јавуваат кога допринесуваат реализација на целите во групата, односно на самата организација во целост. Тие се природна последица на меѓусебната комуникација на членовите во групата или групите во организацијата, каде што се релевантни актери во настојувањето активно да допринесат за зголемување на својата ефикасност и ефективност, промовираат идеи кои се меѓусебно спротивни по содржина, но не и по целите.

И уште две поделби која се од значење да бидат споменати е направената поделба на конфликтите според обемот на (глобални и паерцијални) и според должината на нивно траењето на (краткотрајни и долготрајни).

### **Причини за појава на конфликт**

Конфликтот може да се дефинира како процес кој настанува, се развива и пеовладува поради несогласување на најмалку два субјекта кои покажуваат интерес за исти вредности. Од тука некомпатабилноста на целите, разликите во толкувањето на фактите и несогласувањето во практичните очекувања, може да доведе до конфликт.

Така, причините за конфликти се бројни и разновидни и можат да се групираат во три групи фактори: на *комуникација, структурални и фактор на лично однесување*.<sup>49</sup>

#### 3.1 Комуникацијата како фактор за појава на конфликт

Двосмислената комуникација како и некоректната комуникација, спаѓаат во овој вид причини за појава на конфликт. Двосмислената комуникација во која вистината се извртува, доведува до конфликт поради тоа што со неадекватните информации се предизвикува недоверба, одбојност и непријателство од страна на оној кој ја прима пораката. Додека пак некоректна комуникација е онаа која содржи израз на непочитување или закана, што кај лицето што ја прима пораката предизвикува навреда и лутење, што пак може да прерасне во аверзија и контрапредизвик, а самото тоа е причина за конфликт.

#### 3.2 Организационската структура како фактор

Како структурални фактори за појава на конфликт во една организација се наведуваат: големината на групата, разликите кај вработените, партиципација, динстинкција помеѓу линиските и функционалните делови во организацијата, систем на наградување, меѓусебна зависност на ресурсите и моќта како фактор.

*Големината на групата* – организацијата како голема група содржи различни и недоволно јасни цели, голема формализација, висок степен на специјализација, многу надзори и значајни можности за искривување на информациите кои поминуваат низ многу организациски нивоа.

*Разликите кај вработените* - групите се составени од членови кои се разликуваат по знаењето, вештините, културата, староста и др. Наведените разлики можат да бидат основа на недоразбирање, а доколку тоа не се надмине понатаму може да претставува основа за конфликт.

---

<sup>49</sup> Велибор Срдик "Конфликти у организацијама", специјалистички рад, Бања Лука, 2007; стр. 17;

*Партиципација* - по правило не е извор на конфликт, но може да предизвика настанување на конфликт. Партиципацијата сама по себе е пожелна, затоа што овозможува учество на членовите во групата при донесување на одлуки. Со самото тоа се промовира одредено решение, што доведува до бурна реакција, која пак понатаму може да доведе до конфликт. Ова настанува, доколку нема компромис и почит кон идеите на другите.

*Динстинкција помеѓу линиските и функционалните делови во организацијата* - еден од најзначајните фактори за конфликт. Овие делови во организацијата се разликуваат по целите, начинот на извршување на задачите, вредностите и минатото на нивните членови, што претставува траен потенцијален извор на конфликт.

*Систем на наградување* - компезацијата за добро завршена работа е еден од најважните фактори на однесување на поединецот и може да биде двигател за конфликт. Тоа настанува кога системот на наградување не е во склад со очекувањата, за сите вработени или за поединци.

*Меѓусебна зависност на ресурсите* - во организацијата постои висок степен на меѓусебна зависност на ресурсите и организациските единици што располагаат со нив и ги извршува нејзините задачи. Со тоа настанува незадоволство, обвинување и враќање со иста мера односно настанува конфликт.

*Моќта* - распределбата на моќта може да биде фактор за конфликт, доколку истата не се распредели на адекватен начин. Најчесто се случува да се направи дистрибуција на моќ (или власт), што доведува до отворен или скриен конфликт.

### 3.3 Личното однесување како фактор

Однесувањето на членовите во групата е најчест извор на конфликт, при што треба да се разликува однесувањето на водачот на групата (директор, раководител, командант и друго лице кои е одговорно за одреден број на лица) од една страна и однесувањето на членовите во групата од друга страна. Управување со групата подразбира примена на бројни и различни мерки и постапки, со кои се усмеруваат, координираат и контролираат однесувањата на секој член во групата поделно или во целина, со цел постигнување склад и во интерес со личните и групните цели. Водачот на групата може да предизвика конфликт доколку се однесува на начин кој не е прифатлив. Во такви однесувања спаѓаат: случај кога водачот неадекватно или неправилно ја користи неговата позиција и улога во групата, има некоректен однос спрема членовите во групата и ги злоупотребува менаџерските овластувања, кои во праксата се реализираат преку различни облици преку психофизичко малтретирање на поединечни членови во групата или на групата во целина.<sup>50</sup>

Освен водачот на групата, однесувањето на членовите во групата може да предизвика конфликти и тоа помеѓу членовите во групата кои се на исто хиерархиско ниво и на релација извршители и водачи на групата.

### **Управување со конфликт или негово решавање**

Конфликтот може да се управува но и да биде разрешен. Многу научници даваат примери со различни сценарија и во двата случаи.

Како стилови на управување со конфликт се:

*Присила* - овој стил на управување со конфликтите (некои го нарекуваат и натпревар) го применува водачот на групата, кој во своето однесување преферира некооперативност и кој истовремено има висок степен на самоувереност. Во процесот на решавање на конфликтот се користи формалниот авторитет, законите и моќта;

---

<sup>50</sup> Jones, G., (2003): "Contemporary Management"; McGraw-Hill, Education.

Колаборација - водачите на групата применува соработка, тие се максимално кооперативни и имаат висок степен на самоувереност. Под колаборација се подразбира висок степен на разбирање за задоволување на барањата на страните, кои се наоѓаат во конфликт;

Правење компромиси - стил на решавање на конфликтите кој е продукт на подеднакво влијание на кооперативноста и самоувереноста на менаџерите;

Избегнување - стил кој го применуваат менаџерите кои имаат низок степен на кооперативност и самоувереност. Овој стил подразбира немешање и игнорирање на конфликтите. Овој стил е применлив во конфликт со низок интензитет;

Прилагодување - овој стил е комбинација помеѓу кооперативноста и ниската самоувереност на менаџерите. Не им дава на менаџерите доволно ниво за влијание на начинот и ефектот на решавање на конфликтот, но овозможува висок степен на интеграција на менаџментот во тимот.

За решавање на конфликтот постојат повеќе стилови кои се поделени на :

Интеграција - учесниците во конфликтот ги конфронтираат ставовите, заеднички ги идентификуваат проблемите, предлагаат и ги оценуваат можните решенија.

Сочувство - тргнува од намалување на разликите и нагласување на заедничките интереси.

Доминација - ја применуваат поединци кои повеќе водат сметка за своите отколку за заедничките интереси.

Избегнување - се сведува на пасивен став и дистанцирање од проблемот, па дури и активно прикривање.

Компромис - е процес на воспоставување рамнотежа помеѓу различните лични и заеднички интереси. Секој од учесниците ќе мора од нешто да се откаже.

Притоа секој менаџер кој сака успешно да ги контролира меѓучовечките и меѓу-групните конфликти во организацијата мора да води сметка за три работи:

неизбежноста на конфликтот;

бројот на конфликти не е од големо значење доколку истите постојат - малку конфликти претставуваат исто толкав проблем како и многу;

не постои идеален начин на решавање на конфликтот.

### **Ефекти предизвикани при појава на конфликт**

Во секојдневниот говор, терминот конфликт има многу негативна конотација. Тој имплицира на лутење, директна конфронтација и остро однесување. Всушност, во работната средина конфликтот често функционира како, меч со две острици. Конфликтот може да има штетни ефекти во зависност од тоа зошто е настанат и како се развива.

**Негативни ефекти од конфликтите** - некои од негативните ефекти кои настануваат од конфликтите се толку очигледни што не е потребен додатен коментар. На пример, тој често предизвикува негативни емоции и поради тоа е многу стресен. Конфликтот пречи во комуникацијата помеѓу поединците, групата или организациите. На овој начин, тој може и да ја елиминира координацијата помеѓу поединците или групите. Тој го одвлекува вниманието и ја троши енергијата која е потребна за извршување на задачите и трудот да се постигне одредена организациска цел. Конфликтот сериозно може да пречи на ефективност на организацијата на свој начин. Конфликтите како појава ги зголемуваат трошоците, ги влошуваат меѓучовечките односи, дури и го доведуваат во прашање опстанокот на организацијата.

**Позитивни ефекти од конфликтите** - иако конфликтите имаат неповлно влијание на организацијата тие можат во некои услови да бидат и корисни:

Се изнесуваат на виделина проблеми дотогаш игнорирани;

Конфликтот ги мотивира луѓето од двете страни за решавање на некој проблем, или повеќе да се дознае за ставовите на својот противник;

Конфликтот поттикнува нови идеи и пристапи;

Може да донесе подобри одлуки;

Ја засилува лојалноста во групата и мотивацијата;  
Генерално земено, доколку со конфликтот внимателно се управува истиот нема да излезе од контрола и реално може да допринесе врз организациската ефективност.

### **Дискусија и заклучок**

Конфликтот како појава може да се сретне во многу различни услови и опкружувања. Од тој аспект овој труд дава само една перспектива на анализата на постоечки видови и форми на конфликти, како и околина на нивно појавување. Во рамките на една организација како структурална основа за анализа на трудот, конфликтот има различни форми на појавување а според тоа може да предизвика бројни ефекти, а последователно и доста комплексни ситуации. Доколку на конфликтот како појава му биде дадено потребното внимание и биде третиран како индикативен фактор, една организација може да направи значителен прогрес во однос на решавање на спорни и потенцијални конфликтни ситуации и односи. Ова подразбира, еден конфликт доколку биде воочен навреме и притоа бидат превземени соодветни мерки за негово разрешување или моментално управување, еден добар менаџер/лидер може да извлече позитивен исход од целата ситуација. Со анализа на елементите на конфликтот и причините за негово појавување ќе се добијат потребните одговори каде и што треба да се превземе за подобрување на фактичката ситуација. Од сево ова може да се заклучи дека секој еден конфликт без разлика на областа, димензиите и типот на негово појавување не треба да се игнорира или да се превземаат акции во правец на негово зајакнување и можно ескалирање. Но сосема спротивното, со секој конфликт, една организација, личност или независна група може да ја зајакне својата позиција доколку даде сериозен пристап кон негово разрешување.

### **ЛИТЕРАТУРА:**

- Александар Дончев-"Кризен менаџмент" Скопје, 2007год;  
Бобек Шуклев и Љубомир Дракулевски - "Стратешки менаџмент"; Скопје, 2001год.;  
Бобек Шуклев - "Менаџмент"; Скопје, 2004 год;  
Велибор Срдиќ - "Конфликти у организацијама", специјалистички рад; Бања Лука, 2007 год;  
Стојан Кузев - "Разрешување конфликти"; Скопје, 2010 год;  
Џевад Шехич - "Стратешки менаџмент"; Сараево, 2002 год;  
Coyle, G., (1979): "Management System Dynamics"; London, John Wiley and Sons;  
Cowling, A., (1989): "Behavioral Sciences for Managers"; London, Edward Arnold;  
Greenhaus, J., (1987): "Career Management"; Chikago, IL, Dryden Press;  
Robbins, S. P., (2001): "Organizational Behavior"; Prentice Hall, Inc., Upper Saddle River, New Jersey;  
Stoner, J., (1973): "Management"; New Jersey;  
Jones, G., (2003): "Contemporary Management"; McGraw-Hill, Education.

# УСТАВНО-ПРАВНА И ПОЛИТИЧКА КОНЦЕПЦИЈА ЗА БЕЗБЕДНОСТА И БЕЗБЕДНОСНИОТ СИСТЕМ НА РЕПУБЛИКА МАКЕДОНИЈА

доц. д-р Атанас Козарев, д-р Драган Триван  
Факултет за детективи и криминалистика

*Анстракт:* Остварувањето на националните интереси во областа на безбедноста и функциите на безбедносниот систем на Република Македонија се засновува врз нормите на највисокиот правен акт - Уставот, но и врз одделни системски закони и подзаконски акти. Нормативната рамка за безбедносниот систем произлегува од јасно дефинираните политички насоки, стратегии и концепции односно од утврдените политики од страна на носителите на власт во државата. Во трудот се укажува на одредени уставни дефекти во однос на уредувањето на одделни сегменти од безбедносниот систем, но и за остварување на демократска контрола и надзор над оваа значаен и мошне сензитивен дел од целокупниот систем на организација на државната власт. Од тие причини, а со цел надминување на овие состојби и приближување кон европските стандарди, авторот предлага можни модели на конкретни решенија.

*Клучни зборови:* безбедност, безбедносен систем, устав, политика, државна власт.

## **Constitutional and political conception of safety and security system of the Republic of Macedonia**

**Abstract:** The realization of national interests in safety and functions of the security system of the Republic of Macedonia is based on the norms of the highest legal act – the Constitution, but on separate system of laws and regulations. Normative framework for the security system from clearly defined policy guidelines, strategies and concept that the policies established by the holders of power in the state. This paper points out certain constitutional defects in terms of editing certain segments of the security system, but also for achieving democratic control and oversight over this important and highly sensitive part of the overall system of organization of state power. For these reasons, in order to overcome these conditions and approximation European standards, the author suggest possible models of specific solutions.

**Keywords:** security, security system, constitution, politics, state power.



## Правна рамка за организација и функционирање на безбедносниот сектор во Република Македонија

Правното уредување на безбедносната област има посебен интерес за секоја држава, затоа што сите држави го користат правото на остварување на сопствените витални и други интереси. Исто така, правното уредување на општествените односи врзани за безбедноста на земјата, претставува „основна претпоставка за успешно организирање и функционирање на системот за безбедност, во смисла дека правото во тој случај се јавува како основа (претпоставка) за ефикасноста на тој систем, но и како граница за дејствување на тој систем (безбедност). Кога правилата за вршење на државната власт се поставени на основа на правото и кога гаранциите за вршење на таа власт се наоѓаат првенствено во уставниот акт, законите и другите прописи, донесени врз основа на правото и во склад со него, тогаш се вели дека државата е организирана според начелата на правната држава.”<sup>51</sup>

Нормативната рамка со која се дефинираат надлежностите, организационата поставеност и функционирањето на безбедносниот сектор воопшто, се карактеризира со постоење на посебен правен режим иманентен на посебниот карактер на институциите кои по својата природа спаѓаат во овој сектор. Суштински, како државен апарат кој има овластување за примена на законска присила, безбедносниот сектор претставува нераскинлив дел од системот на државната управа. „Differencia specifica помеѓу овие и останатите државни институции, се состои во тоа што првите се овластени да применуваат и да користат сила во име на државата.”<sup>52</sup>

Притоа, безбедносниот сектор функционира во рамките на еден поширок општествен систем во кој што истовремено функционираат и економскиот, политичкиот, културниот, социјалниот и останатите системи на општественото живеење.

Сите тие функционираат за општото добро на системот и луѓето, нивните вредности, норми и материјални добра, што може да се претстави преку следната слика:

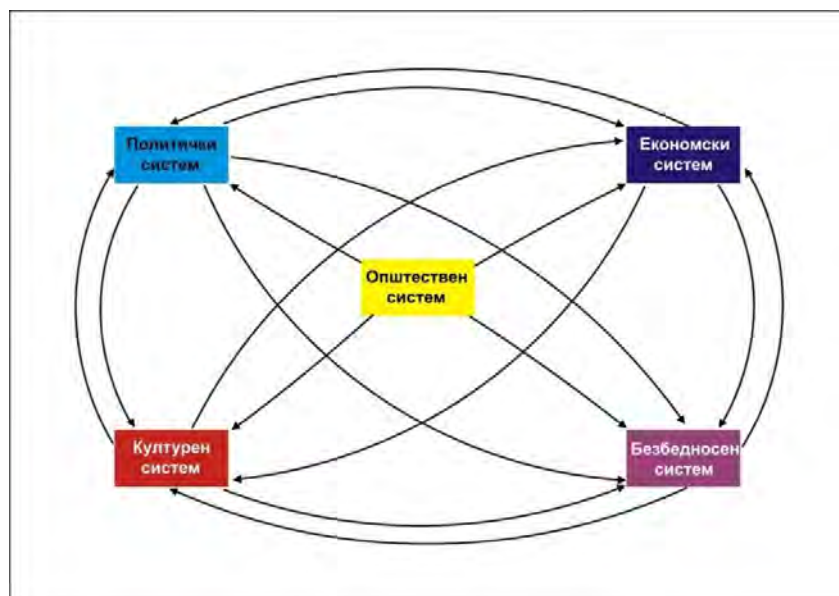

Слика бр. 1: Дијаграм на општествениот систем

<sup>51</sup> A. Savić i Lj. Stajic, „Osnovi civilne bezbednosti”, Fakultet za pravne i poslovne studije Novi Sad, 2006 god. str. 224-225.

<sup>52</sup> Timothy Edmunds, „Security sector reform in transforming societies: Croatia, Serbia and Montenegro”, Manchester: Manchester University Press, 2007, 23.

Како посебна управна област, за безбедносниот сектор важат нормите на општиот управно-правен режим, но и бројни норми кои се дел од посебните правни режими. „Од правна гледна точка, посебниот правен режим се гради преку посебни или специјални закони (*lex specialis*), на тој начин што се прават поинакви законските решенија кои отстапуваат од општиот законски режим, т.е. од воспоставениот со општите закони (*legi generali*). Кога тоа не е случај, тогаш важат правилата на општиот закон (*lex specialis derogate legi generali*). За да биде работата поинтересна, кога некои служби, на пример во полицијата, имаат посебно правно уредување (сузбивање на организиран криминал или тероризам), тогаш доаѓаме до нов степен на посебност, до нешто што може условно да се нарече *lex specialisimus*. Тогаш најпрво се применува специјалниот, а потоа посебниот и на крајот општиот режим. Посебностите на нормативниот безбедносен концепт, посебно доаѓаат до израз во функционирањето на полицијата, која во европското континентално право се прикажува како “полиција на владетелите”, додека во англосаксонското право е “полиција на народот”. Следствено на тоа, во првиот правен систем има повеќе посебности (*lex specialis*) во уредувањето на апаратот на државната сила, а во другиот се тежи, тој апарат колку што е тоа можно, да се подведе под општиот правен режим (*lex generalis*), поточно што помалку да отстапува од општото право (*common law*) и за него повторно колку и секаде каде што е можно, да важи она што и за лицата - приватното право.”<sup>53</sup>

Прашањето за односот на општиот, посебниот и специјалниот режим има свое значење и за функционирањето на безбедносниот сектор во Република Македонија и во основа ја прикажува сета комплексност на таа дејност, обвиткана со потребата од рамнотежа помеѓу законската примена на сила и почитување на човековите слободи и права, а со крајна цел – остварување на безбедноста на државата и поединецот. Според Ј. Спасески, „реформираниот национален безбедносен систем во Република Македонија го сочинуваат: **правни норми**, со кои се уредуваат односите од областа на безбедноста на луѓето, меѓу луѓето и општеството и државата; **институции**, кои имаат права, должности и одговорности да постапуваат по прашања од областа на безбедноста и тоа од: **јавниот** (државниот) **сектор**, **нејавниот** (приватниот) **сектор** и **граѓанскиот сектор** и **мерките** – превентивни и репресивни, кои се со закон предвидени за решавање на безбедносните прашања.”<sup>54</sup>

За безбедносниот сектор како посебна управна област, важат одредбите од Уставот кои се однесуваат на државната управа и нејзиното функционирање. Имено, според член 95 од Уставот, државната управа ја сочинуваат министерства и други органи на управата и организации утврдени со закон, за кои важи уставната забрана за политичко организирање и дејствување на органите на државната управа (член 95 ст. 2); работите од својата надлежност органите на државната управа ги вршат врз основа и во рамките на Уставот и законите и за својата работа се одговорни пред Владата (член 96) и најпосле уставната гаранција дека со органите на управата во областа на одбраната и полицијата раководат цивилни лица кои непосредно пред изборот на тие функции биле цивили најмалку три години (член 97).

Меѓутоа, Уставот на Република Македонија за одбранбено-безбедносната област како сегмент од системот на власт во Република Македонија содржи само одделни, начелни одредби, додека нејзиното остварување (функции, надлежности и организација) се уредува со посебни закони. Единствено, Глава VII од Уставот: „Одбраната на Републиката, воената и вонредната состојба”

<sup>53</sup> Б. Милосављевиќ, „Уставноправни статус сектора безбедности и апарата силе у Србији после доношења Устава од 2006 године”, Факултет политичких наука у Београду, 2007 године, стр. 9.

<sup>54</sup> Ј. Спасески и др., „Приватна безбедност”, Скопје-Охрид, 2008 год., стр. 29.

утврдува дека: 1.Одбраната на Република Македонија е уставно право и должност на секој граѓанин, додека пак вооружените сили го штитат територијалниот интегритет и суверенитет на Републиката; 2.Одбраната на Републиката се уредува со закон што се донесува со двотретинско мнозинство гласови од вкупниот број пратеници.Ваквата уставна нормираност исклучиво на вооружените сили на Р Македонија како сегмент од безбедносниот сектор, без притоа да се постават основите на полициската организација и разузнавачко-безбедносната заедница, вклучително и демократската и цивилна контрола на виделина го поставува прашањето: дали одбраната е поширока и позначајна функција од безбедноста или тие се еднакви, особено ако се има во вид фактот дека одбраната е во функција на безбедноста?

Во одговорот на ова прашање поаѓаме од фактот дека безбедносниот сектор во Република Македонија е логична последица на уставно воспоставениот систем за организација на власта и на позицијата на Претседателот на Републиката, чии што положба и функции „мора да се земаат во предвид не само при разгледувањето на функционирањето на системот на државната власт, туку и при определувањето на обликот на политичкиот систем.“<sup>55</sup> Уставот, само рамковно ги определува надлежностите на одделните носители на власт во сферата на одбраната и безбедноста и со тоа ги поставува границите на нивното дејствување и координација.

Освен уставните норми, правната рамка за безбедносниот сектор е збогатена со повеќе закони од општиот и посебниот, т.е. специјален правен режим кои се однесуваат на одбранбено-безбедносната сфера во Република Македонија. Во основата на законската регулатива се наоѓаат одредбите од Законот за државните службеници и Законот за организација и работа на органите на државната управа,<sup>56</sup> според кои, органите на државната управа, како дел од извршната власт, се основаат во областите и подрачјата кои се од значење за вршење на функциите на државата и за ефикасно остварување на правата и должностите на граѓаните и правните лица и тоа како: министерства (за вршење на функциите на државната управа групирани по области за еден или повеќе сродни управни ресори); други органи на државната управа (се основаат како: а) самостојни органи на државната управа: дирекции, агенции и комисии и б) органи во состав на министерствата: управа, биро, служба, архив, инспекторат и капетанија) и управни организации (се основаат за вршење определени стручни и други работи кои бараат примена на научни и стручни методи и со нив поврзани управни работи од областите за кои се основаат министерствата: институт и завод).

Покрај овие закони кои го сочинуваат општиот правен режим важен за општото правно уредување на безбедносниот сектор, останатата правна рамка е сочинета и од повеќе *lex specialis* закони, како што се: Закон за полиција, Закон за внатрешни работи, Закон за финансиска полиција, Закон за детективска дејност, Закон за Агенција за разузнавање, Закон за кривичната постапка, Казнениот законик, Закон за следење на комуникациите, Закон за царина, Закон за спречување на перење пари и други приноси од казниво дело и финансирање на тероризам, Закон за обезбедување на лица и имот и други закони и подзаконски акти.

---

<sup>55</sup> С.Климовски, Уставно право и политички систем, „Просветно дело“ АД Скопје, 2003 година, стр. 383.

<sup>56</sup> Закон за организација и работа на органите на државната управа, „Службен весник на РМ“ бр. 58/2000.

## **Организациона поставеност и карактеристики на безбедносниот сектор во Република Македонија**

Институциите кои спаѓаат во безбедносниот сектор на Република Македонија во рамките на системот на поделба власта, условно може да се поделат според следните критериуми: а) вршење на работи од областа на одбраната и безбедноста, поседување на посебни овластувања и легитимации за вршење на дејноста и б) остварување безбедносен менаџмент и демократска контрола над безбедносниот сектор.

Поаѓајќи од овие критериуми, во рамките на извршната власт во Република Македонија структурата на безбедносниот сектор ја сочинуваат следните институции:

**I. Темелни институции на безбедносниот сектор: Министерство за внатрешни работи** (Управата за безбедност и контраразузнавање и Бирото за јавна безбедност) и **Министерство за одбрана** (Армија на Република Македонија, Воена служба за безбедност и разузнавање, Воена полиција, Секција Г-2 и цивилна одбрана). Поаѓајќи од бицефалниот карактер на извршната власт во Република Македонија, клучна безбедносна институција претставува и Агенцијата за разузнавање.

**II. Останати државни милитаризирани институции: Министерство за финансии** (Царинската управа, Управа за спречување на перење пари и финансирање на тероризам и Управа за финансиска полиција); **Министерство за надворешни работи** (Сектор за безбедност и информатика и Директорат за политичко-безбедносна соработка и мултилатерални односи) и **Министерство за земјоделство, шумарство и водостопанство** (Шумска полиција). Исто така, како дел од извршната власт со посебни ингеренции во областа на безбедносниот сектор се јавуваат и следните **самостојни органи на Владата**: Центар за управување со кризи, Дирекција за безбедност на класифицирани информации, Дирекција за заштита и спасување, Дирекција за радијациона сигурност и Националниот координативен центар за гранично управување.

**III. Институциите за безбедносен менаџмент и надзор, вклучително и демократска и цивилна контрола над безбедносниот сектор** се витален дел од безбедносниот сектор во Република Македонија и тие се лоцирани во Собранието на Република Македонија (Работни тела на Собранието од областа на одбраната и безбедноста и Народниот правобранител), Владата на Република Македонија, Претседателот на Републиката, невладиниот (граѓанскиот) сектор и епистемиолошката заедница. Тука влегуваат и **институциите одговорни за спроведување на владеење на правото** (Министерство за правда, Судски систем, Јавно обвинителство, Систем за извршување на санкции и др.)

**IV. Институции кои ја сочинуваат приватната безбедност во Република Македонија** се јавуваат како: Комора за обезбедување на лица и имот на Република Македонија (Агенции за обезбедување на лица и имот), Агенции за детективска дејност и приватните компании кои се занимаваат со продажба на оружје и муниција.

## **Унапредувањето на постоечката правна рамка – предуслов за успешно функционирање на безбедносниот сектор во Република Македонија**

Според Уставот создавањето, развојот и остварувањето на надлежностите на институциите во системот на парламентарна демократија во Република Македонија е во функција на подобрување на животот на граѓаните и унапредување на демократијата како облик на владеење. Тоа е последица на потребата од развивање на демократијата како основна црта на новите елити или но-

вите демократии кои го сочинуваат крвниот македонски политички плурализам воспоставен после напуштањето на претходниот еднопартиски и тоталитарен режим. Формирањето на институциите на системот кај нас се одвиваше со евидентна изразена граѓанска поддршка на првите повеќепартиски избори за независност на нашата држава и во рамките на уставно воспоставениот систем на поделба на власта. Оттука и првичната перцепција се засновуваше врз фактот дека од формално – правен и институционален аспект постои целосна демократија која ќе овозможи идна европеизација на државата. Меѓутоа, длабоката анализа на овие процеси од денешна дистанца, особено од аспект на остварувањето на безбедносната функција на македонскиот безбедносен сектор, покажува дека во организацијата и функционирањето на политичките институции се кријат суштински деформитети како помеѓу носителите на моќ во општеството, така и помеѓу нив и граѓаните.

Резултатот од овие состојби, наспроти уставно прокламираните демократски вредности беше следен: наместо остварување на улогата на сервис на граѓаните, политичките институции неретко функционираат како сервилни партиски господари и налогодавачи. „Партискиот систем во Република Македонија е систем со редуцирани функции на политичките партии, потоа систем со недоволно демократизам во внатрешниот живот, систем кој според моделот на финансирањето води кон олигархизација на политичкиот живот, систем со недефиниран однос кон важните интересни групи во општеството и тој е систем со ослабен легитимитет во изборното тело, а во тие рамки со недоволна втемеленост на политичките партии во социјалните слоеви во општеството.”<sup>57</sup> Водени од партиско-политичката централа тие функционираат како слепи послушници на партискиот моќник, без да водат сметка дека нивниот пратенички мандат не е вечен и еднаш засекогаш даден, забораваат дека тие согласно Уставот постојат за да бидат сервис на граѓаните во системот на позитивното право и правичност; дека институциите на безбедносниот сектор треба да бидат проактивни во своето постапување и да ја редуцираат примената на репресивните методи и средства до консеквентно почитување на основните слободи и права на човекот и граѓанинот. За жал, македонскиот граѓанин поставен во таква апсурдна ситуација е принуден доброволно да ја прифаќа улогата на политичките институции, особено во услови на фетиширање на демократијата како облик на управување со македонското општество.

Сето ова се рефлектира и врз работата на македонскиот парламент кој има уставна надлежност за донесување закони воопшто и посебно за нормативно уредување на одбранбената и безбедносната област. Така, досегашната перцепција за дејствувањето на нашиот парламент создава перцепција дека истиот неретко е претворен во политичка институција во која доминираат тесните партиски интереси, наспроти пошироките општествени потреби, вредности и принципи. Од вака избраните пратеници не може да се очекува да ја претставуваат волјата на граѓаните и да се борат за остварување на нивните права и интереси, туку напротив тие ќе се борат за спроведување на партиската агенда. Наметнато партиско делување на пратениците, често загрозува од крутата партиска дисциплина и послушност го прави парламентот како обичен параван без вистинска власт, моќ и функционирање. Наместо да бидат сервис на гласачите, пратениците служат како акламативен орган на партиската централа, а парламентот не е ништо друго освен гласачка машина за акламација на претходно донесените одлуки во партиските штабови, финансиски моќни-

---

<sup>57</sup> Ц. Мојаноски, Социјано – политичкиот и интересен идентитет на политичките партии во Република Македонија, Универзитет „Св. Кирил и Методиј“ – Скопје, докторска дисертација, 1994 година, стр. 311.

ци или директно од кабинетот на премиерот). На овој начин, Собранието ја легализира и легитимира волјата на политичките лидери и на носителите на моќ, наспроти волјата на граѓаните, со што се доведуваат во прашање конститутивните елементи на правната држава и на претставничката надлежност на Собранието.

Непостоење на цврста политичка волја и определба за системски пристап во регулирањето на прашањето за поставеноста, организацијата и надлежностите институциите на безбедносниот сектор во одреден степен е последица:

1. на постоење партиска дисциплина и беспрекорно дејствување во духот на партиската програма и партиски одлуки. Тоа континуирано доведува до гласање по автоматизам и во согласност со принципите на партиската дисциплина; отсуство на индивидуална одговорност итн.;
2. степенот за демократизација на општествено-економските, политичките, културните, социјалните односи и цивилно-воените односи во една земја; политичката култура и почитување на основните човекови слободи и права и реформата на безбедносниот сектор; институционално непотполно обликување на законодавната власт;
3. нејасно дефинирани овластувања на институциите на безбедносниот сектор;
4. отсуство на мислење од академската, научната и експертската заедница во оваа област;
5. огромна моќ и влијание на разузнавачките и безбедносните служби на текот на важните општествени процеси и функционирањето на политичките институции, зајакнати со овластувања кои може да значат и компромитација на пратениците за нивно индикативно однесување во минатото (како што е на пример актуелниот процес на лустрација произлезен од Собранието, а во чија имплементација клучна улога имаат овие служби).

Основната препорака би можеле да ја формулираме како потреба од градење нов модел на безбедносен сектор со јасно утврдена организација и поставеност на безбедносните институции во системот на власт, како предуслов за остварување на целите на системот на национална безбедност и почитување на основните слободи и права на човекот и граѓанинот.

Изградбата на нов модел на безбедносен сектор мора да биде комплементарен на европските демократски стандарди и принципи кои се имплементирани во земјите со долгогодишна парламентарна демократија, земји кои во теоријата се сигнификантни по тоа што претставуваат извор – извозник на искуства за демократските вредности и начела.

Во својата структура, идниот модел би требало да ги опфати: **јавниот безбедносен сектор**: (полицијата, војската, контраразузнавањето и разузнавањето и другите државни милитаризирани институции) и **приватниот сектор за безбедност** (агенции за обезбедување, за вршење на детективска дејност и други правни лица).

Од јасно дефинираната генерална препорака, произлегуваат и следната конкретна, насока која е во функција на остварување на заедничката цел:

**- воспоставување најјасна и концизна правна рамка – прв стандард за ефикасен безбедносниот сектор.** Со тоа ќе се овозможи позицијата на безбедносниот сектор и остварувањето на надлежностите на политичките институции да биде во функција на вистинските безбедносни потреби во современиот амбиент на социо-економски општествени услови. Во рамките на новиот модел ќе се овозможи неговото функционирање да биде втемелено врз принципите на владеењето на правото во областа на полицијата, одбраната и разузнавачко-безбедносната заедница; деполитизација и департизација на полицијата, одбраната и разузнавачко-безбедносната заедница

и почитување на основните слободи и права на човекот и граѓанинот гарантирани со уставот и ратификуваните меѓународни договори.

Фундамент на механизмите на парламентарна контрола и надзор над безбедносниот сектор треба да претставува Уставот на Република, каде што преку посебна одредба за прв пат во модерната историја на нашата држава ќе биде определена положбата на институциите на безбедносниот сектор во целина.

Понатаму, оваа одредба своја конкретизација ќе има во одделните закони за организација и функционирање на безбедносните и разузнавачките служби, кои ќе се засновуваат врз начелата на уставност и законитост, почитување на основните слободи и права на граѓанинот, политичкиот плурализам, системот на организација на власта и ратификуваните меѓународни договори. Оттука, произлегува и клучната улога на Собранието на Република Македонија кое преку законодавната надлежност е вклучено во воспоставувањето на правната рамка за организација и делокруг на институциите на безбедносниот сектор. Притоа, со оглед на фактот што не е донесен системски закон со кој целосно ќе биде регулирана организацијата, функционирањето на безбедносниот сектор и демократската контрола над истиот, неопходно е што е можно побрзо да се отпочне процедурата за донесување на два клучни закони: 1. Закон за основите на системот на службите за безбедност и разузнавање и 2. Закон за парламентарен демократски надзор над полицијата, одбраната, разузнавачко-безбедносната заедница и приватниот сектор за безбедност во Република Македонија. Со донесување на овие закони, Собранието ќе ја воспостави правната рамка за организација на безбедносниот сектор согласно европските демократски принципи кои определуваат службите за безбедност и разузнавање организационо да не припаѓаат во рамките на Министерството за внатрешни работи, каков што е случајот со Република Македонија. Нивното одвојување од овој клучен безбедносен орган ќе придонесе за подобро функционирање на безбедносниот сектор и за остварување на квалитетна демократска контрола и надзор.

#### **4.Заклучок**

И покрај неколкугодишниот реформски курс, во Република Македонија процесот на институционализација е незавршен и недоизграден, пред се поради недоволно ниво на политичка култура во нашиот систем на парламентарна демократија, состојбите во областа на цивилното општество, владеењето на правото и почитување на слободите и правата. Овие елементи ги прават институциите во системот на власт недоволно изградени и конституирани и пред се неконтролирани во практиката, со што се потврдува тезата дека во годините после осамостојувањето, функционирањето на нашиот парламентарен систем само потврди дека парламентарната демократија во транзиција е само релативна појава наспроти евидентната партизација на сите сегменти на општествениот живот. Единствен сигурен пристап за надминување на овие состојби во областа на одбраната и безбедноста е воспоставување на концизна уставна рамка за институциите на безбедносниот сектор, која понатаму ќе биде имплементирана во одделни системски закони.

# **„NATIONAL SECURITY UNDER PARLIAMENTARY SCRUTINY: CONDITIONS AND MECHANISMS“**

## **„NACIONALNA SIGURNOST POD PARLAMENTARNIM NADZOROM; UVJETI I MEHANIZMI“**

Prof. dr **Lada Sadiković**

*Fakultet za kriminalistiku, kriminologiju i sigurnosne studije*

### **Abstract**

Democratic society is comprehensive term which is mostly described in european documents as pluralism, tolerance, broadmindedness and freedom of expression. Every field of state activities should be under parliamentary scrutiny, including defence, security and intelligence sector. The parliament ensure legality and democratic oversight of responsibilities. Effective parliamentary oversight should be done on transparent and responsible manner. However, it should be stressed, that parliamentary oversight is a new phenomenon even in the western democracies. According to that, parliamentary control over security sector presuppose the manner of effective protection of security sector without violation of human rights and fundamental freedoms. The best way of effective democratic control over national security as legitimate aim is proportionality between state action and the protection of human rights. In Bosnia and Herzegovina exist two Committees for parliamentary control over national security which are Joint Committee on Defence and Security of Bosnia and Herzegovina considers and monitors the implementation of the security and defence policy of BiH, monitors the work and considers reports from the Standing Committee on Military Matters BiH Ministry of Defence, BiH Ministry of Security and other executive bodies dealing with defence and security, and the other one is Joint Security and Intelligence Committee on Supervision of the work of Intelligence and Security Agency of BiH supervises the lawfulness of the Agency's work and other competencies.

**Keywords:** National Security, Parliamentary Scrutiny, Conditions, Mechanisms, Security, Human Rights

### **Uvod**

Demokratsko društvo je sveobuhvatan pojam koji se najčešće u evropskim dokumentima označava pluralizmom, tolerancijom, duhom otvorenosti i slobodom izražavanja. Stoga bi svako područje državnog djelovanja trebalo biti dostupno parlamentu, uključujući tu i sigurnosni sektor. Parlament osigurava zakonitost i demokratsku kontrolu odgovornosti te garantuje, da će novac poreskih obveznika biti utrošen na pravi način.

Djelotvoran parlamentarni nadzor je nadzor koji se vrši uz punu transparentnost i odgovornost. Međutim, ovdje posebno treba naglasiti da je parlamentarni nadzor sigurnosnih i obavještajnih službi novija pojava, čak i u stabilnim demokracijama. Polovinom sedamdesetih godina kako to naglašavaju autori Born i Leigh otkriven je niz zloupotreba u tajnim i obavještajnim službama u sistemima liberalne demokracije, što je doprinjelo uvođenju parlamentarnog



nadzora širom svijeta<sup>58</sup>. Ključni element za efikasan nadzor parlamenta nad svim službama a posebno službama sigurnosnog sektora je svakako podjela vlasti na zakonodavnu, izvršnu i sudsku vlast. Ta podjela vlasti neophodna je upravo zato da se ne bi zloupotrijebila jer, „vječno je iskustvo da je svaki čovjek koji ima vlast sklon da je zloupotrijebi“ (Montesquieu).

U tom smislu izvršna vlast djeluje u funkciji direktne kontrole, određuje budžet i pri tome postavlja opće smjernice i prioritete. Sudska vlast sa jedne strane vrši kontrolu nad posebnim ovlaštenjima sigurnosnih službi dok je sa druge strane odgovorna za krivično gonjenje onih koji su zloupotrebili data ovlaštenja. I konačno, zakonodavna vlast je u funkciji vršenja parlamentarne kontrole nad sektorom sigurnosti, donosi zakone i usvaja budžet neophodan za rad sigurnosnih službi. Parlamentarni nadzor nad sektorom sigurnosti predstavlja osnovni element raspodjele vlasti na državnom nivou i u najvećoj mjeri djelotvoran nadzor političke vlasti.

Civilno društvo takođe je od velikog značaja za nadgledanje aktivnosti koje poduzima sektor sigurnosti. Civilno društvo tj. njegova udruženja, akademska zajednica, mediji, ekspertski timovi i istraživački instituti prate način organizacije i djelovanja sektora sigurnosti putem javnih izvora. Na međunarodnom nivou ne postoji nadzor nad službama sigurnosnog sektora, ali Evropski sud za ljudska prava u Strasbourgu prima pojedinačne aplikacije protiv država u slučajevima zloupotrebe spornih aktivnosti.

### **Uvjeti za efikasan nadzor parlamenta nad sektorom sigurnosti**

Kompleksna priroda pitanja sigurnosti traži pojedinačni pristup od države do države s obzirom da svi parlamenti nemaju iste ovlasti, i da nema jedinstvenog modela parlamentarnog nadzora koji bi se mogao uspješno primjenjivati u svim zemljama, Parlamentarni nadzor nad sektorom sigurnosti definiran je na osnovu zakona u dva segmenta. Prvi segment obuhvata davanje nadzornom tijelu općeg pregleda ovlaštenja da bi se nakon toga izdvojila pitanja koja ne mogu biti predmet istrage. Drugi segment obuhvata pitanje da li nadzorno tijelo može da provjerava pojedinosti iz poslovanja ili je ograničeno samo na pitanja djelovanja i finansiranja<sup>59</sup>.

Država bez parlamentarne kontrole nad svojim sektorom sigurnosti, posebno nad vojskom – kako to navodi Born – bi se u najboljem slučaju trebala ocijeniti kao nedovršena demokracija ili demokracija u stvaranju, pa su stoga osnovni uvjeti za efikasan nadzor parlamenta nad sektorom sigurnosti jasno definirane ustavne i zakonske ovlasti, uobičajene prakse što obuhvata ne samo pitanje transparentnosti i zakonske odgovornosti, nego i pitanje dijaloga među ljudima u cilju kompletnog i blagovremenog informiranja i uključivanja članova parlamenta u nov razvoj događaja u pogledu sigurnost, resurse i stručnost kao i političku volju<sup>60</sup>.

Danas, međutim, poseban odnos između civilnog i vojnog sektora, raznolikost vrlo često tehničkih pitanja, znatna veličina i kompleksna organizacija osoblja sigurnosti, zakoni o tajnama, pravila, procedure i ostalo, u velikoj mjeri otežavaju rad komisija za parlamentarni nadzor. Upravo zakoni o tajnosti posebno u zemljama gdje je demokracija još u razvoju, mogu ograničiti ili ugroziti parlamentarni nadzor nad sektorom sigurnosti, dok posebne izazove predstavljaju oblasti nadzora parlamenta kao što su nabavka i kontrola naoružanja te spremnost tj gotovost vojnih jedinica. Ovdje je neophodna velika razina znanja i stručnosti članova parlamenta da bi se oni mogli djelotvorno baviti takvim pitanjima.

Globalizacija, „kao proces intenzivnog korištenja rezultata ubrzanog naučno-tehničkog razvoja u svrhu ekspanzije velikih korporacija i država kojima pripadaju“<sup>61</sup>, pojačala je međusobnu ovisnost država, između ostalog, i u domenu sigurnosti. Stoga prijetnje sigurnosti u jednoj zemlji danas stvarno predstavljaju prijetnju sigurnosti cijelog regiona pa i šire. Upravo zbog toga pitanje ljudske sigurnosti, terorizma i organiziranog kriminala upravo na

<sup>58</sup> Hans Born Ian Leigh, „Pravni standardi i najbolji načini nadzora obavještajnih službi: Postizanje odgovornosti u obavještajnoj djelatnosti“, Ženevski centar za demokratski nadzor nad oružanim snagama, Oslo 2005., str. 79

<sup>59</sup> Hans Born Ian Leigh, „Pravni standardi i najbolji načini nadzora obavještajnih službi: Postizanje odgovornosti u obavještajnoj djelatnosti“, Ženevski centar za demokratski nadzor nad oružanim snagama, Oslo 2005., str. 80

<sup>60</sup> Hans Born, „Parlamentarni nadzor nad sektorom sigurnosti“, Centar za demokratsku kontrolu nad oružanim snagama, Sarajevo, 2004., str. 25

<sup>61</sup> Čazim Sadiković, „Ljudska prava na udaru globalizacije“, Centar za sigurnosne studije BiH, Sarajevo, 2006. str. 3

području jugoistočne Evrope ima svakako veliki značaj istovremeno i za države koje pripadaju tom regionu ali i za Evropu u cjelini.

Države u tranziciji, društva koja su pogođena ratom, krizom ili čak i genocidom, kao što je to slučaj u BiH, nalaze se pod posebnim rizikom. Zemlje jugoistočne Evrope karakterizira u manjoj ili većoj mjeri postratno stanje, relativna ekonomska zaostalost, nedovoljna izgrađenost demokratskih institucija te nepotpuna zaštita ljudskih prava<sup>62</sup>. Takođe, jako je primjetno da su zemlje jugoistočne Evrope veliki izuzetak u odnosu na pristupanje članstvu u Evropsku uniju i NATO, što u znatnoj mjeri otežava uspješnost euro-atlanskih integracija. Upravo bi pristupanje država jugoistočne Evrope euro-atlanskim integracijama bio jedini put ka miru, stabilnosti i ekonomskom prosperitetu<sup>63</sup>.

### **Ugrožavanje nacionalne sigurnosti kao legitimnog cilja Evropske konvencije za zaštitu ljudskih prava i osnovnih sloboda**

Ustav, kao temeljni pravni akt svake države pruža najvažniju zakonsku osnovu za parlamentarni nadzor nad sektorom sigurnosti. Nacionalna sigurnost, sa fokusom na zaštitu države, postaje ljudska sigurnost koja na prvo mjesto stavlja čovjeka i zajednicu. Opasnosti po opstanak demokratske države su postojale uvijek, ali su posebno danas one jako brojne, pa treba posebno povesti računa i njihovoj odbrani, u duhu starog rimskog načela: „*Salus patriae suprema lex esto*“ (najviši zakon mora biti spas domovine).

Odbrana države u normalnom stanju, utemeljena je na krivičnom i drugom zakonodavstvu, koje zabranjuje ustanke, pobune, nemire i slično. Međutim, odbrana države uključuje i mjere predviđene za izuzetne okolnosti koje se mogu iznenada pojaviti i ugroziti postojanje države. U modernom društvu se danas javljaju mnoge situacije koje ugrožavaju dati demokratski poredak kao što su političke, ekonomske, socijalne, ekološke i brojne druge prijetnje. Upravo je pitanje vanrednog stanja danas posebno aktuelno s obzirom na sve izraženije pojave nacionalnog i internacionalnog terorizma. Sve mjere koje se donesu za vrijeme legalno i legitimno proglašenog vanrednog stanja, usljed transfera zakonodavne vlasti na institucije izvršne vlasti, moraju se poslije završetka vanrednog stanja poslati na dodatnu legalizaciju i legitimizaciju parlamentu<sup>64</sup>.

Upravo pojam „nacionalna sigurnost“ predstavlja legitimni cilj koji je naveden u Evropskoj konvenciji za zaštitu ljudskih prava i osnovnih sloboda. Evropska konvencija, koja je u Bosni i Hercegovini direktno primjenljiva i ima prioritet nad svakim drugim pravom<sup>65</sup> propisuje nacionalnu sigurnost kao neophodni uvjet ograničenja ljudskih prava i sloboda onda kada je takvo ograničenje zasnovano na zakonu i predstavlja interes demokratskog društva. S obzirom da se ljudska prava i slobode kao što su pravo na privatnost<sup>66</sup>, sloboda misli, savjesti i vjeroispovijesti<sup>67</sup>, sloboda izražavanja<sup>68</sup> i sloboda okupljanja i udruživanja<sup>69</sup>, sloboda kretanja<sup>70</sup>, proceduralne garancije u vezi s protjerivanjem stranaca<sup>71</sup> te pravo na pravično suđenje (kod isključenja novinara i javnosti s čitavog ili jednog dijela suđenja)<sup>72</sup> mogu ograničiti, neophodno je iz najmanje nekoliko razloga, jasnim i preciznim zakonskim odredbama definirati mnogobrojne aspekte nacionalne sigurnosti.

---

<sup>62</sup> Lada Sadiković, „*Bosnia and Herzegovina in the Western Balkans' System of Security*“ in *Transnational Terrorism, Organized Crime and Peace-Building*, Edited by Wolfgang benedek, Christopher Daase, vojini Dimitrijević and Petrus van Duyne, Palgrave Macmillan, 2010, p. 249

<sup>63</sup> Ambasador SAD-a u Bosni i Hercegovini gospodin Patrick Moon posebno je naglasio da je „najbolji put ka miru, stabilnosti i ekonomskom prosperitetu integriranje BiH u Evropsku uniju i NATO“. Dnevni avaz, 6. juni 2011., str. 2

<sup>64</sup> Lada Sadiković, „*Vanredno stanje i ljudska prava*“, Magistrat Sarajevo, 2003., str. 22-24

<sup>65</sup> Član 2(2) Ustava Bosne i Hercegovine – Aneksa 4 Općeg okvirnog sporazuma za mir u BiH

<sup>66</sup> Član 8 Evropske konvencije za zaštitu ljudskih prava i osnovnih sloboda

<sup>67</sup> Član 9 Evropske konvencije za zaštitu ljudskih prava i osnovnih sloboda

<sup>68</sup> Član 10 Evropske konvencije za zaštitu ljudskih prava i osnovnih sloboda

<sup>69</sup> Član 11 Evropske konvencije za zaštitu ljudskih prava i osnovnih sloboda

<sup>70</sup> Protokol br. 4 član 2 Evropske konvencije za zaštitu ljudskih prava i osnovnih sloboda

<sup>71</sup> Protokol br. 7 član 1 Evropske konvencije za zaštitu ljudskih prava i osnovnih sloboda

<sup>72</sup> Član 6 Evropske konvencije za zaštitu ljudskih prava i osnovnih sloboda

Na osnovu dosadašnje prakse Evropskog suda za ljudska prava u Strasbourgu tj. predavki koje su građani podnijeli Sudu protiv svojih država, nacionalna sigurnost je bila ugrožena na temelju špijunaže i terorizma<sup>73</sup>, podsticanja na odobravanje terorizma<sup>74</sup>, subverzije parlamentarne demokracije<sup>75</sup>, separatističkih ekstremističkih organizacija koje ugrožavaju jedinstvo ili sigurnost države nasilnim ili nedemokratskim sredstvima<sup>76</sup>, te podsticanja neposlušnosti vojnih kadrova<sup>77</sup>.

### Jasnost i preciznost zakona kod ograničenja ljudskih prava

Službe sigurnosnog sektora radeći na zaštiti nacionalne sigurnosti kao jednog od legitimnih ciljeva mogu doći u poziciju da u nekim slučajevima prekrše ljudska prava i slobode te da iziđu iz granica polja slobodne procjene koje se u takvim situacijama daje državi. Sva ograničenja ljudskih prava i osnovnih sloboda moraju biti u skladu sa zakonom, neophodan u demokratskom društvu i apsolutno proporcionalna cilju koji se želi postići, što podrazumijeva dodatni test „kvalitete zakona“ koji mora biti jasan, precizan i dostupan<sup>78</sup>.

Stoga, jasan i precizan zakon omogućava službama sektora sigurnosti, kao što su vojska i vojne organizacije na nivou države, policija, tajne i obavještajne službe i privatne zaštitarske i vojne firme da legitimno i legalno obavljaju svoje dužnosti i zadatke. Jasan i precizan zakon doprinosi u velikoj mjeri opravdanosti postupaka koje službe sektora sigurnosti koriste da bi zaštitile zakonski definirane sigurnosne interese. Jasan i precizan zakon takođe omogućava članovima parlamenta da efikasno nadziru rad takvih službi, te da se direktno uključe u proces rasprave o važnim nacionalnim interesima. I konačno, onda kada sam zakon jasno i precizno naznači opseg polja slobodne procjene koja se prenosi na nadležne vlasti, pojedincu se u najvećoj mjeri pruža adekvatna zaštita protiv arbitrarnog miješanja (presuda Leander iz 1987.).

Što je veći stepen zaštite ljudskih prava prilikom obavljanja dužnosti službi sektora sigurnosti, to je stepen bezbjednosti i stabilnosti dotičnog društva i države veći<sup>79</sup>. „Temelji demokratske kontrole odgovornosti, kao što su transparentnost, odgovorno obavljanje dužnosti, snošenje odgovornosti za sopstvene postupke, participacija i spremnost da se odgovori na zahtjeve građana, podrazumijevaju određenu kulturu i način ponašanja koji nadilaze zakone i ostalu zakonsku regulativu. Međutim, zakoni moraju postaviti okvir koji podstiče kulturu otvorenosti i poštivanja ljudskih prava“<sup>80</sup>.

Ovdje je takođe neophodno spomenuti da nisu sva ljudska prava i slobode podložna ograničenjima. U slučaju rata ili neke druge opasnosti postoje određena prava i slobode koja se niti u kriznim situacijama ne mogu ograničiti, i takva se prava nazivaju nepovredivim pravima ili apsolutno zaštićenim ljudskim pravima. Tu spadaju pravo na život, sloboda od torture i drugih nehumanih ili ponižavajućih postupaka ili kažnjavanja, zabrana ropstva, kažnjavanje samo na osnovu zakona, zabrana izricanja smrtno kazne i zabrana ponovnog suđenja licima već osuđenim ili oslobođenim povodom istog krivičnog djela (non bis in idem)<sup>81</sup>.

<sup>73</sup> Klas protiv Savezne Republike Njemačke, presuda od 6. septembra 1978., član 48

<sup>74</sup> Presuda u slučaju Zana od 19. decembra 1997., članovi 48-50

<sup>75</sup> Presuda u slučaju Leander od 26. marta 1987., član 59

<sup>76</sup> Presuda u slučaju Ujedinjene komunističke partije Turske i drugih od 30. januara 1998., članovi 39-41

<sup>77</sup> Prijava br. 7050/75 Erousmit protiv Ujedinjenog Kraljevstva – Izveštaj Evropske komisije za ljudska prava usvojen 12. oktobra 1978.

<sup>78</sup> Evropski sud za ljudska prava je u presudi Sunday Times (1979.) naglasio da zakon mora biti adekvatno pristupačan i da norme ne mogu biti smatrane „zakonom“ ako nisu formulirane sa dovoljnom dozom preciznosti koja omogućava građaninu da upravi svoje ponašanje. Međutim, Sud za ljudska prava je u predmetu Barthold (1985.) takođe naglasio potrebu izvjesne diskrecije u nacionalnom zakonodavstvu i istakao da je, prije svega, u nadležnosti nacionalnih vlasti da tumače i primjenjuju domaće pravo, ali je takođe istakao i potrebu određene fleksibilnosti zakonodavca pri donošenju zakona upravo zbog nemogućnosti postizanja apsolutne preciznosti zakona (Presuda Goodwin iz 1966.).

<sup>79</sup> Nebojša B. Vučinić, „Ljudska prava, bezbjednost zajednice i sigurnost pojedinca“ u *Ljudska prava za nepravnike*, Ur. N. B. Vučinić, V. Spajić-Vrkaš i S. Bjeković, Centar za ljudska prava Univerziteta Crne Gore, 2003. str. 112

<sup>80</sup> Hans Born, „Parlamentarni nadzor nad sektorom sigurnosti: principi, mehanizmi i prakse“, Sarajevo, 2004., str. 15

<sup>81</sup> Vidi šire o tome, Lada Sadiković, „Ljudska prava“, Fakultet kriminalističkih nauka, Sarajevo, 2006., str. 188

## Mehanizmi za jačanje parlamentarnih resursa i stručnosti

Mehanizmi za jačanje parlamentarnih resursa i stručnosti u pogledu sektora sigurnosti obuhvataju pravovremeno dobijanje informacija o vladinim namjerama i odlukama u vezi sa pitanjima i sektorom sigurnosti, ali i dovoljan vremenski rok kako bi članovi parlamenta na vrijeme analizirali i vodili debatu o određenim pitanjima. U pogledu pravovremene informiranosti parlamenta osnovna je preporuka mogućnost uspostavljanja saradnje sa nedržavnim organizacijama kao što su univerziteti, organizacije koje se bave analizom, strateškim planiranjem i slično. Međutim, glavni problem upravo predstavlja oslanjanje i korištenje informacija parlamenta od strane vlade i vojske, a zapravo su to institucije koje parlament treba da nadzire. U tom smislu kao mehanizmi i prakse jačanja parlamentarne stručnosti u vezi sa pitanjima sigurnosti se preporučuju: formiranje komisija za nadzor koje su prije svega stručne, i koje bi u svrhu njihove obuke prisustvovala na domaćim i međunarodnim seminarima i konferencijama; učestvovanje u studijskim putovanjima, razmjena iskustava sa drugim državama, i pri tome korištenje najsavremenijih biblioteka; osiguravanje članovima komisije za nadzor svih relevantnih međunarodnih sporazuma na domaćem jeziku; kao i mogućnost obilaska sigurnosnih službi. Politička volja članova parlamenta jedan je takođe od osnovnih uvjeta za efikasan parlamentarni nadzor nad sektorom sigurnosti. U nedostatku političke volje moguće je izostajanje javne kritike izvršne vlasti pa samim tim i nedostatak kontrole i ravnoteže između izvršne i zakonodavne vlasti. Veoma važan faktor predstavlja i zainteresiranost javnosti za pitanja sigurnosti, ali i briga članova parlamenta u pogledu sigurnosti zbog koje ne žele otkrivati dobivene podatke<sup>82</sup>.

Osnovni parlamentarni mehanizmi za efektivan nadzor nad izvršnom vlašću su opća parlamentarna debata, parlamentarna pitanja i upiti vladinim dužnosnicima i parlamentarna istraživanja. Parlamentarne debate o pitanjima sigurnosti zapravo su ključna mogućnost za poslanike da razmijene mišljenja i prikupe osnovne informacije u vezi sa činjenicama i namjerama vlade, odvijaju se u okviru opće debate, interpelacije, zahtjeva pred ljetnu pauzu i poslaničkih pitanja. Poslanička pitanja i interpelacija (pitanje člana parlamenta nadležnom ministru nakon čega slijedi pokretanje debate i politička snakcija jer debata kulminira glasanjem o zahtjevu, time se ministri direktno pozivaju na odgovornost) su najrasprostranjenije procedure za nadzor parlamenta nad vladinim mjerama. Međutim, vrlo često su pitanja poslanika u vezi sa sigurnosnim sektorom vrlo osjetljiva i nadležni ministri ne daju adekvatne odgovore upravo zbog povjerljivog karaktera pitanja kojima se bavi sektor sigurnosti. Vrlo često se takođe radi o povjerljivim dokumentima koji nisu dostupni niti članovima parlamenta niti javnosti. Ovdje se kao vrlo važno pitanje postavlja upravo transparentnost procesa označavanja dokumenata koji mogu biti tretirani kao povjerljivi, i u tom smislu se mora znati ko je odgovoran za odlučivanje o tome koji dokumenti mogu biti tretirani kao povjerljivi, period povjerljivosti dokumenta kao i uvjeti označavanja dokumenta povjerljivim i njihovo objavljivanje<sup>83</sup>.

Posebne istrage koje se vode u parlamentu u vezi sa sigurnosnim sektorom takođe su jedan od djelotvornih mehanizama za efektivan nadzor parlamenta nad izvršnom vlašću tj vladom. Stoga su posebno značajne ad hoc istražne komisije koje mogu pružiti preciznu ocjenu politike koju sprovodi vlada o konkretnim sigurnosnim pitanjima, koja rezultira posebnim izvještajem. Ovlaštenja istražnih komisija obuhvataju izbor teme i obima parlamentarne istrage, posjete vojnim bazama i drugim sigurnosnim objektima, prikupljanje svih relevantnih informacija uključujući i strogo povjerljive dokumente od predsjedništva, vladine uprave ili osoblja, uzimanje dokaza pod zakletvom od članova predsjedništva, vlade i vojske, kao i od građanskog društva, te organiziranje javnih i tajnih salušanja.

## Parlamentarni nadzor nad sektorom sigurnosti u Bosni i Hercegovini

U Bosni i Hercegovini postoje dvije zajedničke komisije koje vrše parlamentarni nadzor nad odbrambeno-sigurnosnim i obavještajno-sigurnosnim sektorom. Zajednička komisija za odbranu i sigurnost BiH razmatra i prati provođenje sigurnosne i odbrambene politike BiH, prati rad i razmatra izvještaje Stalnog komiteta za vojna pitanja, Ministarstva odbrane BiH, Ministarstva sigurnosti BiH i drugih izvršnih tijela koja se bave pitanjima iz oblasti

---

<sup>82</sup> Vidi šire o tome; Hans Born, „Parlamentarni nadzor nad sektorom sigurnosti: principi, mehanizmi i prakse“, Sarajevo, 2004., str. 97-104

<sup>83</sup> Vidi šire: Hans Born, „Parlamentarni nadzor nad sektorom sigurnosti: principi, mehanizmi i prakse“, Sarajevo, 2004., str. 105-112

sigurnosti i odbrane i o tome izvještava Parlamentarnu skupštinu BiH<sup>84</sup>. Zajednička sigurnosno-obavještajna komisija za nadzor nad radom Obavještajno – sigurnosne agencije BiH nadzire zakonitost rada Agencije, raspravlja i daje mišljenja o imenovanju generalnog direktora i zamjenika generalnog direktora, razmatra izvještaje predsjedavajućeg o pitanjima iz njegove nadležnosti uključujući mjere preduzete radi rješavanja svih problema u Agenciji utvrđenih prilikom provođenja inspeksijske kontrole, revizije ili istrage i ostalo, razmatra izvještaje generalnog direktora o radu i troškovima Agencije, te posebno analizira način korištenja trošenja budžetskih sredstava. Komisija takođe daje mišljenja o detaljnom prijedlogu budžeta Agencije, razmatra izvještaje glavnog inspektora, zahtijeva od zaposlenih u Agenciji da, uz pomoć predsjedavajućeg, osiguraju stručne savjete kada je to potrebno radi provođenja nadzora te provodi istrage o radu Agencije.

Analiza Izvještaja o radu Zajedničke komisije za odbranu i sigurnost BiH za 2010. godinu, pokazala je da je Zajednička komisija nastojala uticati na Vijeće ministara BiH i njegova resorna ministarstva s ciljem rješavanja pitanja koja su značajna za daljnje napredovanje BiH ka NATO-u u EU kao što su pitanja viška naoružanja i municije, statusa vojne imovine, ostvarivanja adekvatnog statusa pripadnika Oružanih snaga BiH, kao i pripadnika policijskih agencija na nivou BiH, provođenja Akcionog plana za članstvo u NATO-u – MAP (poglavlje: Parlamentarni nadzor), izrade adekvatnijih informacija o stanju sigurnosti u BiH, te borbe protiv organiziranog kriminala i terorizma u BiH<sup>85</sup>.

Analiza Izvještaja za 2010. godinu Zajedničke sigurnosno-obavještajne komisije za nadzor nad radom Obavještajno – sigurnosne agencije BiH pokazala je da se Zajednička komisija bavila, između ostalog i pitanjem upućivanja u parlamentarnu proceduru Zakona o parlamentarnom nadzoru, koji još uvijek nije usvojen. U pogledu ostalih nadležnosti, Komisija je – kako se to navodi u Izvještaju - uspješno vršila nadzor nad zakonitošću rada Obavještajno-sigurnosne agencije BiH<sup>86</sup>.

Primjer zakonske odredbe nacionalne sigurnosti u Bosni i Hercegovini pokazuje, u kojoj mjeri je efikasna parlamentarna kontrola nad zaštitom tog legitimnog cilja kompleksan zadatak. U tom smislu ugrožavanje nacionalne sigurnosti kao legitimnog cilja u BiH predstavlja „prijetnju suverenitetu, teritorijalnom integritetu, ustavnom poretku, osnovama ekonomske stabilnosti BiH, kao i prijetnje globalnoj sigurnosti koje su štetne za BiH, uključujući terorizam, podrazumijevajući i međunarodni terorizam; špijunažu, usmjerenu protiv BiH ili obavještajnu aktivnost na neki drugi način štetnu za sigurnost BiH; sabotazu usmjerenu protiv vitalne nacionalne infrastrukture BiH ili na neki drugi način usmjerenu protiv BiH; organizovani kriminal usmjeren protiv sigurnosti BiH ili na neki drugi način štetan za sigurnost BiH; trgovinu drogama, oružjem i bijelim robljem usmjerenu protiv BiH ili na neki drugi način štetnu za bezbjednost BiH; nezakonitu međunarodnu proizvodnju oružja za masovno uništavanje ili njegovih dijelova, materijala i uređaja potrebnih za njegovu proizvodnju; nezakonitu trgovinu proizvodima i tehnologijama koje su pod međunarodnom kontrolom; radnje kažnjive prema međunarodnom humanitarnom pravu; djela organizovanog nasilja ili zastrašivanja nacionalnih ili vjerskih skupina u BiH“<sup>87</sup>.

Mehanizmi za jačanje parlamentarnih resursa i stručnosti u Bosni i Hercegovini su poslanička pitanja, interpelacija i posebne parlamentarne istrage. Poslanička pitanja regulirana su Poslovnikom Predstavničkog doma Parlamentarne

---

<sup>84</sup> Zajednička komisija se posebno osvrće na izvještaje, kratkoročne i dugoročne planove u vezi sa strukturom Oružanih snaga BiH, kadrovskom politikom i regrutiranjem, plaćama i naknadama, obrazovanjem i obukom pripadnika Oružanih snaga BiH, profesionalnim ponašanjem i etičkim standardima za civilno i vojno osoblje, opremanjem vojske, radom vojne industrije, nabavkom sredstava i uvozom i izvozom oružja i vojne opreme, materijalnom pomoći i ugovorima sa stranim firmama koje pružaju usluge odbambenim institucijama na koemercijalnoj osnovi, borbenom gotovosti, vojnim vježbama i operacijama uključujući izvršenje međunarodnim obavezama i međunarodne operacije podrške miru; razmatra zakone i amandmane na zakone iz nadležnosti Komisije; razmatra i dostavlja mišljenja i preporuke, izmjene i dopune na prijedlog budžeta za odbranu; razmatra izvještaje o izvršenju budžeta za odbranu, kao i izvještaje o reviziji institucija iz oblasti odbrambene i sigurnosne politike BiH, te razmatra i druga pitanja iz oblasti sigurnosti Bosne i Hercegovine. [https://www.parlament.ba/sadrzaj/komisije/zajednicke komisije/odbrana/default.aspx?id=28478&mid=1&langTa g=bs-BA](https://www.parlament.ba/sadrzaj/komisije/zajednicke_komisije/odbrana/default.aspx?id=28478&mid=1&langTa g=bs-BA), stranici pristupljeno, 10. 01. 2011.

<sup>85</sup> Izvještaj o radu Zajedničke komisije za odbranu i sigurnost BiH za 2010. godinu, od 31.12.2010., str. 8

<sup>86</sup> Izvještaj o radu Zajedničke komisije za nadzor nad radom Obavještajno-sigurnosne agencije BiH u 2010. godini, od 29.12.2012., str 3-4

<sup>87</sup> Član 5. Zakona o obavještajno-sigurnosnoj agenciji Bosne i Hercegovine iz 2004.

skupštine BiH<sup>88</sup>, dok su delegatska pitanja regulirana Poslovníkom Doma naroda BiH<sup>89</sup>. Veoma važno je spomenuti da se i za poslanička i za delegatska pitanja osigurava direktni televizijski i radio prijenos radi javnosti rada i informiranja građana o svim relevantnim pitanjima koja se tiču rada izvršnih organa vlasti na nivou BiH. Interpelacija kao procedura za nadzor parlamenta nad vladinim mjerama regulirana je Poslovníkom Doma naroda Parlamentarne skupštine BiH<sup>90</sup>. Posebne parlamentarne istrage u BiH su u nadležnosti Zajedničke sigurnosno-obavještajne komisije za nadzor nad radom Obavještajno-sigurnosne agencije BiH gdje se kaže da Komisija razmatra izvještaje predsjedavajućeg o pitanjima iz njegove nadležnosti, uključujući i mjere preduzete radi rješavanja svih problema u Agenciji utvrđenih prilikom provođenja inspeksijske kontrole, revizije ili istrage (član 49(1c)) i provodi istrage o radu Agencije (član 49(1h)) Poslovnika Doma naroda PS BiH<sup>91</sup>.

## Zaključak

Odgovor na pitanje da li je u potpunosti moguće sprovesti demokratski nadzor nad sektorom sigurnosti, vrlo je teško u potpunosti dati. Određeni postupci i procedure iako doprinose zakonitosti rada i poštivanju ljudskih prava, stvaraju takođe određene probleme. Proces nadziranja nacionalne sigurnosti od strane parlamenta sadržava u sebi i određene kontroverze. Zapravo, sprovođenje zaštite nacionalne sigurnosti nadzire parlament države, čija se sigurnost, kao i sigurnost cijele države, takođe štiti istim mehanizmom. Osnovna djelatnost parlamenta se sastoji u donošenju zakona i drugih općih akata. Pored svoje osnovne funkcije donošenja zakona, parlament nadzire sektor sigurnosti i pri tome štiti osnovna ljudska prava i slobode od arbitarnosti izvršnih vlasti. Istovremeno parlament štiti i sebe, tj. štiti demokratsku državu u smislu principa koji datira još od Francuske revolucije „da nema slobode za neprijatelje slobode“.

---

<sup>88</sup> Poslanička pitanja su regulirana u članovima 151 – 157 Poslovnika Predstavničkog doma Parlamentarne skupštine BiH

<sup>89</sup> Delegatska pitanja su regulirana članovima 144 – 149 Poslovnika Doma naroda Parlamentarne skupštine BiH

<sup>90</sup> U članu 150(1) Poslovnika Doma naroda Parlamentarne skupštine BiH se navodi da se interpelacija podnosi predsjedavajućem u pisanoj formi i odnosi se na pojedine oblasti iz nadležnosti svih institucija BiH, kao i ministarstava BiH – na provođenje utvrđene politike i zakona. Interpelacija podnesena predsjedavajućem u pisanoj formi ne odnosi se na Ustavni sud BiH (150(2)). Kolegij razmatra interpelaciju podnesenu u pisanoj formi. Ako interpelacija ima osnove, Kolegij interpelaciju dostavlja onome na koga je naslovljena. U slučaju da interpelacija nema osnove, Kolegij je ponovo dostavlja predlagачu kako bi se interpelacija zamijenila pitanjem (150(3)). Nakon upućivanja interpelacije onome na koga je naslovljena, ona se uvrštava u dnevni red sjednice Doma u roku od 15 do 60 dana od dana njenog upućivanja (151(1)). U dnevni red sjednice ne može se uvrstiti više od jedne interpelacije (151(2)). Interpelant dobiva riječ u trajanju id 30 minuta za objašnjenje svoje interpelacije, zatim, u istom trajanju, riječ dobiva onaj kome je interpelacija upućena. Nakon toga, drugi delegati mogu, na svoje traženje, intervenirati u trajanju do 10 minuta. Isto pravilo primjenjuje se i za interpelanta u za onoga kome je interpelacija upućena. (152(1)). Predsjedavajući zaključuje raspravu kada je, prema njegovom mišljenju, o interpelaciji dovoljno raspravljano (152(2)). U roku od tri dana dana od zaključenja rasprave o interpelaciji, svaki delegat može predložiti rezoluciju u skladu sa čl. 141. i 142. ovog poslovnika. Predložena rezolucija uvrštava se u dnevni red sljedeće sjednice (153). Interpelacija je takođe predviđena i Poslovníkom Predstavničkog doma Parlamentarne skupštine BiH (159-161).

<sup>91</sup> (1) Zajednička sigurnosno obavještajna komisija za nadzor nad radom Obavještajno-sigurnosne agencije BiH:

a) nadzore zakonitost rada Agencije; b) raspravlja i daje mišljenja o imenovanju generalnog direktora i zamjenika generalnog direktora; c) razmatra izvještaje predsjedavajućeg o pitanjima iz njegove nadležnosti, uključujući i mjere poduzete radi rješavanja svih problema u Agenciji utvrđenih prilikom provođenja inspeksijske kontrole, revizije ili istrage; d) razmatra izvještaje generalnog direktora o radu i troškovima Agencije, te posebno analizira načine trošenja budžetskih sredstava; e) daje mišljenja o detaljnom prijedlogu budžeta Agencije; f) razmatra izvještaje glavnog inspektora; g) zahtijeva od uposlenih u Agenciji da, uz pomoć predsjedavajućeg, osiguravaju stručne savjete, kada je to potrebno radi obavljanja nadzora; h) provodi istrage o radu Agencije.

(2) Komisija razmatra i druga pitanja iz oblasti rada Agencije u skladu sa Zakonom o Obavještajno-sigurnosnoj agenciji BiH, kao i u drugim posebnim zakonima iz kojih proističe odgovarajuća nadležnost. (član 49 Poslovnika Doma naroda Parlamentarne skupštine BiH)

Ovdje je još jednom važno spomenuti da je odbrana države u normalnom stanju utemeljena na krivičnom i drugom zakonodavstvu, koje zabranjuje ustanke, pobune, nemire i slično. Međutim, odbrana države uključuje i mjere predviđene za izuzetne okolnosti koje se mogu iznenada pojaviti i ugroziti postojanje države. Danas postoji mnogo situacije koje ugrožavaju dati demokratski poredak kao što su političke, ekonomske, socijalne, ekološke i brojne druge prijetnje. Upravo je pitanje vanrednog stanja danas posebno aktuelno s obzirom na sve izraženije pojave nacionalnog i internacionalnog terorizma. Sve mjere koje se donesu za vrijeme legalno i legitimno proglašenog vanrednog stanja, usljed transfera zakonodavne vlasti na institucije izvršne vlasti, moraju se poslije završetka vanrednog stanja poslati na dodatnu legalizaciju i legitimizaciju parlamentu.

Službama sektora sigurnosti kao što su vojska i vojne organizacije na nivou države, policija, tajne i obavještajne službe i privatne zaštitarske i vojne firme, upravo jasan i precizan zakon omogućava, da legitimno i legalno obavljaju svoje dužnosti i zadatke. Jasan i precizan zakon doprinosi u velikoj mjeri opravdanosti postupaka koje službe sektora sigurnosti koriste da bi zaštitile zakonski definirane sigurnosne interese. Jasan i precizan zakon jedini je način, da se članovima parlamenta omogući da efikasno nadziru rad takvih službi, te da se direktno uključe u proces rasprave o važnim nacionalnim interesima. U onoj situaciji, kada jasno i precizno propisan zakon naznači opseg polja slobodne procjene koja se prenosi na nadležne vlasti, pojedincu, korisniku temeljnih ljudskih prava i sloboda se u najvećoj mjeri pruža adekvatna zaštita protiv arbitrarnog miješanja. Ovdje možemo potvrditi da veći stepen zaštite ljudskih prava prilikom obavljanja zadataka službi sektora sigurnosti garantira i veći stepen sigurnosti i stabilnosti i društva i države.

Parlamentarni nadzor nad sektorom sigurnosti stoga predpostavlja način da se efikasno zaštiti nacionalna sigurnost kao legitimni cilj, a da se pri tome ne ugroze osnovna ljudska prava i slobode. Svrha ograničenja ljudskih prava i osnovnih sloboda, ma kako to ovdje paradoksalno zvučalo, služi održanju i zaštiti ljudskih prava. Upravo je radi toga potrebno naglasiti da nije dovoljno štititi ljudska prava odvojeno do države unutar koje se štite, nego je potrebno zaštititi i državu koja je jedini zaštitnik temeljnih ljudskih prava i sloboda. Funkcija države se zbog toga mijenja, od izvornog potencijalnog prekršitelja ljudskih prava do glavnog instrumenta zaštite tih istih prava. Stoga, najbolji put do efikasne demokratske kontrole nad nacionalnom sigurnošću kao legitimnim ciljem, zapravo je težnja ka uspostavljanju pravične ravnoteže tj principa proporcionalnosti između poduzetih mjera države i cilja kojeg država želi postići. Taj isti cilj mora biti, prije svega neophodan u interesu demokratskog društva i apsolutno zasnovan na zakonu, uz obavezu zaštite osnovnih ljudskih prava i temeljnih sloboda.

Uspostavljanje efikasnog parlamentarnog nadzora u BiH zahtijeva prije svega donošenje Zakona o parlamentarnom nadzoru, a dalje svakako i poboljšanje pravnih okvira, razvijanje saradnje Zajedničkih komisija sa odgovarajućim institucijama države BiH, međunarodnim institucijama i organizacijama ali i uspostavljanja bolje i efikasnije saradnje između svih institucija i agencija iz oblasti sigurnosti. U tom smislu, građani trebaju posebno biti upoznati sa radom komisija za nadzor i načinima na koji je moguće zaštititi temeljna ljudska prava i slobode, pri čemu se posebna važnost pridaje jačanju međunarodne i regionalne saradnje među državama.

# ГЛОБАЛНИТЕ И РЕГИОНАЛНИТЕ КОНФЛИКТИ НИЗ ПРИЗМА НА МУЛТИКУЛТУРАЛИЗМОТ И МУЛТИЛАТЕРАЛИЗМОТ

*д-р Андреј ИЛИЕВ,*

*Воена академија „Генерал Михаило Апостолски“ - Скопје, контакт тел: +38970330534, e-mail: andrej220578@gmail.com*

*д-р Драге ПЕТРЕСКИ,*

*Воена академија „Генерал Михаило Апостолски“ - Скопје, контакт тел: +38970271099, e-mail: drage\_petreski@yahoo.com;*

*д-р Славко АНГЕЛЕВСКИ ,*

*Воена академија „Генерал Михаило Апостолски“ - Скопје, контакт тел: +38970364175, e-mail: angel@ya.edu.mk*

*м-р Александар ПЕТРОВСКИ*

*Воена академија „Генерал Михаило Апостолски“ - Скопје, контакт тел: +38971233423; e-mail: aleksopetrovski@gmail.com*

## **Global and regional conflicts through the prism of the multiculturalism and multilateralism**

**Abstract:** This paper processed the conflicts on a global and regional level through the prism of the multiculturalism and multilateralism, which are the part of the new strategic concept of the systems for collective security and defence (NATO,EU).

This study is focused on this two basic postulates of the new strategic concept of NATO and EU, with main purpose for normal function of the collective systems for security and defence in the future.

The multiculturalism in his basic opinion means accepting and promotion of different cultures, without the difference of their geostrategic place with main purpose to achieve equal interest and values in different spheres.

On the other hand the multilateralism means regional or global trade, where the payment values of the export country is also accepted or same in the import country.

The multiculturalism and multilateralism like a basic strategic postulates are processed through the global and regional context, treating the different peoples and cultures equal without their differences of their religious, nacional affiliation or their different economic development.

At the end we are concluding, that only on this way without religious, economic or another divisions of the world, the world can function homogeneous and uniformly.

**Keywords:** global and regional conflicts, multiculturalism, multilateralism, homogeneous sistem



## Вовед

Во својот базичен концепт мултикултурализмот покажа дека „мултиетничноста“<sup>92</sup> претходеше на нацијата на една држава со временски интервал од милениуми, но од друга страна исто така мултикултурализмот експлицитно укажува дека чувството за закана на националните идентитети на државите во светот сериозно бара да истите се контролираат бидејќи истите во рамките на развојот на глобалниот поредок се од есенцијално значење.

Современиот мултикултурализам претставува темелен обид да се регулира мултиетничноста и глобалната нееднаквост на народите во светот.

Современите науки на интернационалните односи во светот врзани за тематиката на мултикултурализмот велат дека се потребни суштински компаративни анализи на различните вери, култури, обичаи и традиции преку анализа на општествените науки на западниот и источниот свет, како темелна стратегија да се надмине „фрагментацијата“<sup>93</sup> на глобалниот свет.

Во услови на континуирана културна динамика на забрзана глобализација на светот, мултикултурализмот покажува дека светот во иднина ќе има блескава перспектива преку развивањето на глобалната културна разновидност<sup>94</sup>.

Ако тргнеме со анализа на стратешкиот концептот на НАТО низ една историска ретроспектива ќе увидиме дека во периодот на Студената војна 1945-90 година, НАТО водеше пасивна или таканаречена „Специјална војна“ против Советскиот сојуз<sup>95</sup>, а откако Варшавскиот пакт предводен од Советскиот сојуз се распадна во текот на 90-тите години од минатиот век, НАТО се насочи кон решавање на регионалните конфликти во бивша Југославија и глобалните конфликти во светот.

Најпрвин со Дејтонската спогодба од 1995 година го воспостави мирот и стабилноста во Босна и Херцеговина, потоа со Вашингтонскиот самит од 1999 година се реши Косовската криза од 1999 година и се наметна нова стратегија на НАТО за проширување која во таа клучна година се прошири со три нови земји членки (Полска, Унгарија и Чешка).

На Вашингтонскиот самит од 1999 година се донесе стратешкиот концепт (SC-99), каде фокус се даде на конвенционалното војување и конвенционалните кризи и конфликти, но воедно на самитот се установи дека со континуираното ширење на неконвенционалните предизвици (масовна миграција, организираниот криминал) и конфликти од различен вид, потребно е решавање на идните закани со една попсежна анализа.

На самитот се заклучи дека несигурноста и нестабилноста надвор од колективните граници на земјите членки може реално да ги дестабилизира европските земји.

Стратешкиот концепт (SC-99) во овој временски период се фокусираше на активностите врзани за „членот 5“, особено во делот на превенцијата на конфликти и кризи преку процесот на менаџирање на истите<sup>96</sup>.

Процесот на менаџирање на конфликтите и кризите стратешкиот концепт на НАТО (SC-99) го финализираше со барањето на сојузници надвор од границите на своите земји членки, преку заедничката работна група (*Joint task group*), која освен со феноменот на конфликти и кризи своите активности ги насочи и во делот на намалувањето на заканите од конвенционалното и неконвенционално нелегално оружје, преку процесот на контрола на вооружувањето и разоружувањето.

Она што во нашиот труд и го обработуваме, а во суштина даде нова светлина на кооперативната соработка на НАТО партнерите е во тоа што како примарна цел на формулирање на новиот стратешки концепт на НАТО беше усвоен мултинационалниот дијалог, кој уште во времето на донесувањето на Стратешкиот концепт на НАТО (SC-99) се акцентираше дека истиот пред се треба да се развива со земјите кои се надвор од границите на алијансата.

Со ненадејните терористички напади на САД од 11.09.2001 година, дојде до анархичност на догматизмот<sup>97</sup> кој НАТО го спроведе преку својот Стратешки концепт за време на Вашингтонскиот самит од 1999 година.

<sup>92</sup> Мултиетничноста во своето базично објаснување ја дефинира припадноста на различните народи во светот.

<sup>93</sup> Зборот фрагментација во своето базично дефинирање претставува распарчување, делба или разделување.

<sup>94</sup> Jan Nederveen Pieterse, *Ethnicities and Global Multiculture: Pants for an Octopus*, Rowman Littlefield, University of Illinois, 2007, pp.12-15.

<sup>95</sup> Norman Friedman, *The Fifty-Year War: Conflict and Strategy in the Cold War*, Annapolis: Naval Institute Press, 2000, pp.223-224.

<sup>96</sup> Heads of State and Government, *The Alliance's New Strategic Concept*, (Washington: North Atlantic Council, 1999), pp.5-12.

<sup>97</sup> Догматизмот се дефинира како слепо прифаќање на одредено учење како догма, кое не треба да се проверува, контролира бидејќи тоа во целост е исправно и функционално.

Во периодот после Вашингтонскиот самит се засили мултинационалниот дијалог како концепт за понатамошно развивање на алијансата кое подоцна се случи во два наврата. Првиот беше надвор од границите на алијансата, каде што НАТО создаде форуми за кооперативна (заедничка, здружена) соработка со државите во Северна Африка преку Медитеранскиот дијалог, а паралелно со него и на Блискиот исток под покровителство на Инстанбулската иницијатива за соработка.

Со Инстанбулскиот самит во текот на 2004 година, НАТО преку групниот услов за проширување доби уште седум нови земји членки на алијансата.

Така што групниот предуслов за проширување на портфолиото на НАТО алијансата се одвиваше преку процесот на регионална соработка и групно проширување со нови земји членки на организацијата.

Последното проширување на алијансата се случи со Букурешкиот самит во текот на 2008 година кога алијансата се прошири со уште две нови земји членки (Република Хрватска и Република Албанија).

Република Македонија како предводник на оваа тројка позната под името „Лидер на Јадранската група“, не успеа на овој самит да се интегрира во алијансата поради спорот со името кој го има со Република Грција.

Букурешкиот самит НАТО целосно го видоизмени својот стратешки концепт за прием на нови земји членки во алијансата, при што таканаречениот „групен предуслов“ за прием во алијансата, кој начелно се базираше откако гупата земји кои сакаат да се интегрираат ќе ги исполнат предвидените услови ќе бидат примени во алијансата, го замени со „поединечниот предуслов“ односно врз основа на постигнатите индивидуални реформи и успеси инкомпатибилни и интероперативни со другите земји членки на алијансата.

Приемот на нови земји членки на НАТО, преку концептот на индивидуалните успеси и реформи води кон поопсежна анализа и прием на земји кои навистина би биле подготвени да навремено и квалитетно одговорат на задачите од алијансата, меѓутоа со релативно регионалните граници кои ги опфаќа алијансата од една страна со своите земји членки и од друга страна со нагло зголемување на заканите од асиметричен карактер преку употреба на нелегално конвенционално оружје за убиствени цели се јавува примарна потреба за рedefинирање на стратешките определби на алијансата.

Ако на горенаведеното додадеме дека се повеќе се присутни заканите и предизвиците од еколошката сфера (топење на поларните глечери, намалување на ресурсите на нафта, загадувањето на воздухот, климатските промени итн), ќе увидиме дека не само НАТО туку и останатите системи за колективна безбедност и одбрана (ОН, ЕУ) се изложени на реални и предстојни закани за опстанок на светот<sup>98</sup>.

Во констелација на еколошката безбедност исто така ќе напоменеме дека недостигот на храна и вода, како и регионалните конфликти кои се јавуваат од таа причина создаваат глобален импулс на конфликти кои се создаваат преку неконтролираните миграции на населението во светот од подрачјата кои се изложени под превезот на еколошка катастрофа во подрачја кој по ова прашање преставуваат еколошко безбедносни зони.

Ограничувањето на природните ресурси од страна на НАТО во Дарфур, рефлектираше со конфликт од аграрна природа.

Традиционалните конфликти помеѓу Грција и Турција во врска со Кипарските острови, се повеќе добиваат транснационални димензии преоѓајќи од локален до регионален конфликт со глобален одглас.

Со неодамнешната декларација на Северно-атланската договорна организација (НАТО) во Стразбур и Келн во текот на 2009 година, сите земји членки потврдија дека на организацијата и е потребна „Нова стратегија“<sup>99</sup>.

Во констелација на ова ЕУ ја промовираше интерната и екстерната стратегија на безбедност заснована на почитување на универзалните вредности на владеештвото на правото, дефинирани и во Повелбата на ЕУ<sup>100</sup>.

Иако се можни потенционални конфликти, институционалните врски на НАТО и ЕУ и во иднина на воено-политичко ниво се очекува да бидат стабилни и комплементарни<sup>101</sup>.

Ако до неодамна говоревме за „*peacekeeping operations*“ односно операции за поддршка на мирот кој пред се на регионално ниво на Балканот се одвиваа со решавањето на конфликтите и кризите во бивша Југославија, како и решавањето на глобалните конфликти во светот преку операциите во (Ирак и Авганистан), преку стратешкиот концепт на НАТО донесен на Вашингтонскиот самит од 1999 година.

Во сегашната и идна констелација Алијансата активно ќе се ангажира со другите интернационални организации пред, за време и после конфликтите за поттикнување на кооперативна анализа, планирање и

<sup>98</sup> The Stockholm Programme is the EU's programme for justice and home affairs for the period 2010-14.

<sup>99</sup> Heads of State and Government, *Declaration on Alliance Security: Strasbourg/Kehl Summit Declarations*, North Atlantic Council, 2009.

<sup>100</sup> Strategy for the effective implementation of the Charter of Fundamental Rights by the European Union<sup>1</sup>- COM (2010) 573.

<sup>101</sup> Трајан Гоцевски, Стојан Славевски, Оливер Бакрески, ЕУ низ призма на Европската безбедност, Скопје, 2007, стр. 120-121.

реализирање на активностите практично на терен со цел максимално да се зголеми кохерентноста и ефективност на севкупниот интернационален напор<sup>102</sup>.

Научените лекции од операциите на НАТО, особено во Ирак, Авганистан и поранешна Југославија, јасно укажуваат дека за ефикасен кризен менаџмент потребен е сеопфатен политички, цивилен и воен пристап.

Креирањето на идната безбедносна политика на НАТО и другите интернационални организации ќе се одвива во согласност со *“post-conflict peacebuilding operations”*, односно операции за пост-конфликтно градење на мирот, како и *“nation building operations”*, односно операциите за градење на нации на регионално и глобално ниво<sup>103</sup>.

Менаџирање на глобалните и регионалните конфликти НАТО планира да ги изведува во содејство со останите интернационални колективни системи за безбедност и одбрана со цел да ги спречи во самиот нивен зародиш за да истите не ескалираат со поголем интензитет<sup>104</sup>.

Во согласност со наведеното НАТО со помош на останатите меѓународни организации (ОН и ЕУ) континуирано ќе ги набљудува и анализира конфликтите на регионално и глобално ниво.

Доколку спречувањето на конфликтите се покаже неуспешно, алијансата ќе биде подготвена и соодветно оспособена да управува со истите.

Досегашните концепти на НАТО, а особено сегашниот нов концепт на НАТО во содејство со ОН и ЕУ покажаа дека имаат единствена способност за распоредување на големи воени сили на терен и нивно тактичко-оперативно управување.

Во досегашните операции на НАТО се покажа непроценливиот придонес на алијансата во решавањето на регионалните и глобалните конфликти во светот<sup>105</sup>.

Според новиот стратешки концепт на НАТО, откако регионалните и глобалните конфликти ќе завршат потребно е да се обезбеди континуирана поддршка со цел да се воспостават услови за трајна стабилност. Во овој домен алијансата е подготвена да даде голем придонес преку операциите за пост-конфликтно градење на нациите, а особено преку фазите на стабилизација и реконструкција во соработка и консултации со останатите меѓународни организации.

За да се постигне максимална ефективност во целиот спектар на управување со регионалните и глобалните кризи потребно е:

Да се подобри размената на разузнавачките информации за да кризите се спречат уште во периодот пред нивната ескалација;

Неопходна е потребата од доразвивање на воената доктрина и способноста за експедициски операции, вклучувајќи ги операциите за борба против бунтовници, стабилизација и реконструкција;

Унапредување на интегрираното цивилно-воено планирање, а во одредени фази на операциите пренесување и на надлежностите на цивилните институции;

Во овој контекст НАТО предвидува и обука на локалните цивилни власти во кризните области со цел истите да може успешно да ја одржуваат безбедноста без меѓународна интервенција.

Понатаму од есенцијално значење е интензивирањето на политичките консултации на НАТО со останатите меѓународни организации во доменот на справувањето со сите фази кои ги има една криза- пред, за време и после истата<sup>106</sup>.

### **Мултилатерализмот како средство за разрешување на регионалните и глобалните конфликти**

По Втората светска војна западните држави (САД, Англија, Германија и Франција), обидувајќи се да го заборават мрачното минато и конфликтите за време на Втората светска војна, почнале преку потпишување на мултилатерални договори да се обидуваат да го заборават минатото и да ја подобрат својата иднина како на безбедносен, така и на економски план.

Ваквата способност на западноевропските земји им овозможи да се развиваат на економски, политички и безбедносен план, а резултатот од наведеното се силни држави во кои владее мир и демократија.

<sup>102</sup> NATO new Strategic concept for the defence and security of the Members of the North Atlantic Treaty Organisation, Lisbon, 20 November 2010, article 21.

<sup>103</sup> NATO 2020: *Assured Security, Dynamic Engagement, Analysis and Recommendations of the Group of Experts on a New Strategic Concept for NATO*, Brussels: NATO Public Diplomacy Division, 17 May 2010, pp.14-17.

<sup>104</sup> Russell F. Weigley, *The American Way of War*, Bloomington: Indiana University Press, 1973, p.445-448.

<sup>105</sup> Ibid, article 22-23.

<sup>106</sup> NATO new Strategic concept for the defence and security of the Members of the North Atlantic Treaty Organisation, Lisbon-Portugal, 20 November 2010, article 24-25.

Други историски примери не наведуваат дека мултилатерализмот постоел уште во далечниот деветнаесети век, но во тој период за жал истиот се разгледувал низ призмата на јакнењето на интересите на моќните западноевропски и светски сили преку јакнењето на нивната воена и економска моќ, а следствено на тоа и остварувањето на нивните идеи на регионален и глобален план.

Со последиците кои се случија после Втората светска војна каде загубата на човечки животи се проценува близу 60 милиони луѓе, мултилатерализмот покажа дека тој вистински може да се заживее и да ги олесни разрешувањето на конфликтите на регионално и глобално ниво и вистински да го гради мирот и економскиот просперитет на државите во светот.

Кон крајот на 1950-тите интернационаланата економска политика на САД успешно го спроведе економскиот мултилатерализам во светски рамки<sup>107</sup>.

Во овој временски период САД беа принудени да вложуваат долари во економијата на Европа со цел да го балансираат глобалниот недостаток од својата валута.

Овој пример претставува класично преставување на мултилатерализмот во средство за поттикнување и координирање на националните економски политики на САД, особено преку законодавството преставено во Маршаловиот план, врз основа на хегемонистички принципи, преку кои мултилатерализмот беше преставен како систем за контролирање на одлуките преку интервенција и балансирање на односите на конгресот на САД со Европа<sup>108</sup>.

Според Институтот за меѓународни студии при универзитетот на Калифорнија во Беркли, „мултилатерализмот“ преставува посебен начин на делување на меѓународните актери со цел да се оствари подобра взаемна соработка, недискриминација и да се изврши генерализирање на државните институционални структури за подобра благосостојба на сите<sup>109</sup>. Наједноставната дефиниција за мултилатерализмот вели дека тој ја претставува севкупната политика на една држава усогласена со политиките на други држави со императив да се постигнат заедничките цели и оствари подобар економски просперитет.

### **Мултикултурализмот како средство за разрешување на регионалните и глобалните конфликти**

Судирот на различните култури полека но сигурно стана еден од најголемите безбедносни ризици за одржливост на идниот развој на човековата цивилизација.

Опасните безбедносни импликации кои ги генерираат различните култури во светот, перманентно се испитуваат и се повеќе се предлагаат мултикултурни мерки во решавањето на истите.

Мултикултурните мерки кои се повеќе се присутни во денешницата се дел од регионалниот и глобален мултикултурен систем кој во својата базна содржина вклучува почитување на различните култури, културното наследство и различните цивилизации.

Во денешницата мултикултурализмот е се повеќе присутен во медиумите во кои тој остро се спротивставува на решавање на регионалните и глобалните конфликти преку правно заштитени воени операции на терор и насилство.

Воспоставувањето на глобален мултикултурен систем го моделираат човештвото во светлината на еден нов и модерен мултикултурен идентитет во констелација на националните интереси, вредности и различните култури во светот.

Со ова мултикултурализмот преставува водич во современата човекова цивилизација правејќи го светот со отворени граници и побезбеден отколку што е во моментот.

Развојот на мултикултурализмот во современиот свет, а пред се во областите кои преставуваат база на регионални и глобални конфликти најдобро се шири преку изучување и почитување на различните култури и цивилизации на регионално и глобално ниво.

Ефектите од изучувањето и почитувањето на различните култури ќе создадат „мостови на разбирање и почитување“ помеѓу различните народи во светот.

Понатаму колку повеќе различните култури односно народи ќе знаат повеќе еден за друг, дотолку ќе се намали и стравот од „*другиот*“ за кого до вчера го гледале како потенцијален противник, бидејќи не знаеле ништо за него и што би направил тој во одредена ситуација.

<sup>107</sup> Keohane, Robert O. After Hegemony, New Jersey, 1984, p.147.

<sup>108</sup> Ibid, p.143.

<sup>109</sup> Evans Graham, Newham Jeffrey. The Dictionary Of World Politics: A Reference Guide To Concepts, Ideas, And Institutions. Simon & Schuster, New York, 1990, pp.221-248.

Универзитетот од Хаифа се наоѓа на северниот дел на Израел и претставува еден од водечките научно-истражувачки универзитети во Израел.

Во програмата на факултетот за општествени науки и интернационални односи на овој универзитет, особено во програмата на студиите за мир и менаџирање со конфликти, особено внимание се посветува на регионалните конфликти во Блискиот исток.

Притоа конфликтите се изучуваат со нивните концептуални, компаративни и практични елементи на управување со истите во различни делови на светот.

Од базата на предмети од општествените науки посебен акцент се дава на предметите поврзани со „интернационалните односи“, при што во предметната програма се вклучени патувања за научна цел низ Израел поврзани со регионалните конфликти во таа област.

Поради својата посебна историја, локација разновидна религиозна популација и лулка на цивилизацијата, Израел претставува уникатно место каде успешно може да се научат видовите на конфликти и нивните извори, различните методи и стратегии на управување со конфликтите, како и процесот на решавање на истите.

На овој универзитет во предметите поврзани со интернационалните односи перманентно научно се истражува и изучува „моделот на мултикултурен соживот“.

Во денешниот хиперактивен и современ свет изграден со современа информатичка инфраструктура, потребна е нова „медиумска револуција на мултикултурализмот“, каде наместо „тон вестите“ да се сензационалните насилства, убиства и криминал кои вршат деградација и деформација на социјалните општества, би се гледале образовни емисии од мултикултурен карактер.

Освен мултикултурните образовни емисии, потребно е кај наставниците, родителите и младата популација да се промовира светот во духот на едно „глобално мултикултурно село“ кое може уште поуспешно да функционира доколку се наоѓа надвор од границите на регионалните и глобалните конфликти.

Во констелација на горенаведеното етничката припадност на различните народи во светот и мултикултурализмот се од суштинско значење за да можеме да го разбереме современиот концепт на „глобализацијата“, овие клучни сегменти нудат безграничен нов национален контекст на народите во светот претопувајќи ги во една целовитост.

#### **Заклучок:**

Глобалните и регионалните кризи, конфликти датираат уште од античкото време. После Втората светска војна речиси целосно се дефинираа границите помеѓу државите во светот. На тој начин се создадоа хомогени или самостојни општествени единки наречени држави.

Со завршувањето на Студената војна и следствено на тоа изумирањето на биполарниот систем на влијание и моќ, наместо да настане глобален мир и светски правен поредок, се повеќе сме сведоци на регионална и глобална нестабилност во светот.

Глобалната нестабилност во светот резултира со зголемување на етно-политичките судири и следствено на ова и регионалните етнички конфликти кои за жал имаат честопати тенденција да прераснат во глобални конфликти.

Особено по завршувањето на Втората светска војна бројот на локалните и регионални етнички конфликти е во постојан прогрес.

Па така во текот на 1960 година дури 18 од вкупно 23 регионални конфликти биле пред се базирани на етнонационализмот.

Интересен е податокот дека повеќе од 70% од регионалните етнички конфликти биле предизвикани од страна на лица раселени од своите домови односно бегалци.

Во констелација на историските лекции за дизајнирање на глобалната структура за управување со конфликтите на регионално и глобално ниво, врз основа на институциите и интернационалните политики на големите светски сили кои ги наметнуваат своите решенија на малите земји, во иднина овој модел на глобално управување со светот нема да биде во целост ефикасен.

Исто така тоталитарното дејствување на интернационалната (глобална) политика на големите сили заснована пред се на остварување на нивните интереси и цели создадоа масовна ароганција и регионални конфликти кои вистински фрлија „сенка“ на глобалната способност на моќните земји во светот.

Неразвиените земји во светот наоѓајќи се во фаза на „економска депресија“ односно се поголема сиромаштија, изразена преку маргинализација на народите од неразвиените земји во однос на развиените,

полека но сигурно преставуваат уште една голема безбедносна закана која ќе вроди бројни регионални и глобални конфликти во светот<sup>110</sup>.

Индириктно големите сили кои ја движат глобалната политика се свесни дека во иднина за да можат да ги остварат своите сфери на интерес ќе мора да соработуваат и со помалку развиените земји во светот.

Развиените европски и светски сили во иднина ќе бидат приморани да дејствуваат хомогено и унифицирано со понеразвиените земји со цел да ги избегнат верските закани пред се од исламот, ширењето на хаосот предизвикан од зголемувањето на бегалското население, еколошките и демографските закани кои се повеќе присутни во помалку развиените општества.

Покрај наведените закани поради кои „Големите сили мора заедно да играат во концертот со помалите сили“, сериозна безбедносна закана преставува и ширењето на илегалното оружје за масовно уништување, кое треба да се реши преку спречување на развојот на нуклеарно-ракетната технологија.

Наведените глобални и регионални закани се присутни и денес, така што во која историска патека ќе продолжат истите да се движат зависи од глобалната политика на големите сили во светот. Ескалацијата на политички, безбедносни, економски и социјални закани моментално ја одразуваат и сегашната слика на регионалниот или западноевропски и светскиот или глобален меѓународен систем<sup>111</sup>.

Успешноста на мултилатерализмот е на вистински тест во иднина, дали глобалните сили ќе успеат да дејствуваат унифицирано во содејство со недоволно развиените држави во светот.

Она што засега е сигурно е дека ООН како најавторитативен колективен систем настојува функционално да се справи со регионалните и глобалните конфликти кои го демнеат светот.

Можен иден позитивен предлог е да регионалните конфликти, системите за колективна безбедност и одбрана ги решаваат стриктно во содејство со локалните власти на конфликтните региони, со тоа што во оваа констелација овластувањата на истите би била значително ограничена посебно во делот да тие директно интервенираат во решавањето на регионалните конфликти.

Горенаведените констатации ќе имаат позитивен исход, доколку не постои личен интерес и манипулација на земјите кои се во конфликт од страна на развиените земји и доколку развиените земји се ангажираат со цел да дадат несебична поддршка во решавањето на споровите помеѓу земјите во конфликт.

Ова може да се постигне ако системите на колективна безбедност, а во оваа констелација особено ОН дејствува во финална насока да регионалните конфликти помеѓу земјите се решаваат преку кооперативен мултикултурализам и мултилатерализам со што значително ќе се намали веројатноста од радикална појава на регионално или последователно на тоа и глобално насилство, а од друга страна сегашните и идни недоволноразвиени и конфликти земји ќе станат попродуктивни и ќе имаат попросперитетна иднина.

Мултикултурализмот и мултилатерализмот вршат систематска соработка помеѓу земјите во светот. Исто така обезбедуваат перманентни механизми за продуктивно управување со спорови, решавање на регионалните и глобалните конфликти и успешно градење на мирот.

Мултикултурализмот и мултилатерализмот континуирано и систематски ја намалуваат агресијата во конфликтите на регионално и глобално ниво и обезбедуваат соработка и јакнење на меѓународните односи помеѓу малите и големите држави на глобално ниво.

Во блиска иднина концептите на мултикултурализмот и мултилатерализмот имаат реална тенденција да ги намалат глобалните и регионалните конфликти на било која основа и ќе обезбедат сегашните глобални општества да бидат попродуктивни и попросперитетни отколку што се денес.

Во период од 14 до 17 мај 2012 година во Обединетото кралство (Велика Британија) ќе се одржи интернационална конференција на тема: „Мултикултурализмот: Теории и пракса“ (Multiculturalism: Theories and Practice).

На оваа конференција ќе учествуваат научници кои работат во широки области на мултикултурализмот и културните разлики, преку широк спектар на социјални и културни сегменти. На самата интернационална конференција ќе се истакнат најсовремените научни методи и истражувања на терориите на мултикултурализмот.

Воедно преставувајќи ја теоретската ретроспектива на глобалното функционирање на мултикултурализмот во светот, учесниците на конференцијата ќе се обидат експлицитно да го објаснат функционирањето на мултикултурализмот во пракса, преку анализа на политичкиот, социјалниот и културниот живот<sup>112</sup>.

<sup>110</sup> Institute of International Studies, MacArthur Program Online, Available: <http://globetrotter.berkeley.edu/macarthur/macartmu.html>

<sup>111</sup> Mial Hugh, Ramsbotham Oliver, Woodhouse Tom. Contemporary Conflict Resolution: The Prevention, Management and Transformation of Deadly Conflicts. Blackwell Publishers Inc., Malden, 1999, p.80.

<sup>112</sup> Proceeding of international conference, Multiculturalisms: Theories and Practice, United Kingdom, 14-17 may 2012.

Менаџирањето со регионалните и глобални конфликти и градењето на мирот се современ концепт на глобалниот современ свет. Од друга страна етничкиот конфликт претставува производ на традиционалниот свет<sup>113</sup>.

Во констелација на наведеното, транзицијата која се случи во традиционалните општества на нивниот пат кон модернизација резултираше со бројни етнички конфликти.

Ако ја разгледуваме регионалната матрица на конфликтите во Југоисточна Европа, при што дел од нив сеуште стихийно опстојуваат како на пример конфликтот на Србија со Косово, ќе констатираме дека покрај конфликтните подрачја кои доживуваат економски, политички и еколошки стрес истите секвенции се шират и глобално во светот<sup>114</sup>.

### Користена литература:

Jan Nederveen Pieterse, *Ethnicities and Global Multiculture: Pants for an Octopus*, Rowman Littlefield, University of Illinois, 2007.

Keohane, Robert O. *After Hegemony*, New Jersey, 1984.

Heads of State and Government, *The Alliance's New Strategic Concept*, Washington: North Atlantic Council, 1999.

Heads of State and Government, *Declaration on Alliance Security: Strasbourg/Kehl Summit Declarations*, North Atlantic Council, 2009.

NATO new Strategic concept for the defence and security of the Members of the North Atlantic Treaty Organisation, Lisbon-Portugal, 20 November 2010.

Evans Graham, Newnham Jeffrey. *The Dictionary Of World Politics: A Reference Guide To Concepts, Ideas, And Institutions*. Simon & Schuster, New York, 1990.

Institute of International Studies, MacArthur Program Online, Available: <http://globetrotter.berkeley.edu/macarthur/macartmu.html>

Mial Hugh, Ramsbotham Oliver, Woodhouse Tom. *Contemporary Conflict Resolution: The Prevention, Management and Transformation of Deadly Conflicts*. Blackwell Publishers Inc., Malden, 1999.

Proceeding of international conference, *Multiculturalism: Theories and Practice*, United Kingdom, 14-17 may 2012.

Mial Hugh, Ramsbotham Oliver, Woodhouse Tom. *Contemporary Conflict Resolution: The Prevention, Management and Transformation of Deadly Conflicts*. Blackwell Publishers Inc. Malden, 1999.

Klare T. Michael and Chandrani Yogesh. *World Security: Challenges for a New Century*, New York, 1998.

The Stockholm Programme: An Open and Secure Europe Serving and Protecting the Citizens (Council document 17024/09).

Delivering an area of freedom, security and justice: Action plan implementing the Stockholm Programme – COM, 2010/171.

The Stockholm Programme is the EU's programme for justice and home affairs for the period 2010-14.

Strategy for the effective implementation of the Charter of Fundamental Rights by the European Union, COM(2010) 573.

*NATO 2020: Assured Security, Dynamic Engagement, Analysis and Recommendations of the Group of Experts on a New Strategic Concept for NATO* (Brussels: NATO Public Diplomacy Division, 17 May 2010).

Norman Friedman, *The Fifty-Year War: Conflict and Strategy in the Cold War*, Annapolis: Naval Institute Press, 2000.

Russell F. Weigley, *The American Way of War*, Bloomington: Indiana University Press, 1973.

Трајан Гоцевски, Стојан Славевски, Оливер Бакрески, ЕУ низ призма на Европската безбедност, Скопје, 2007.

Антон Гризод, Словенија во изменета безбедносна средина, МО на РМ, Скопје, 2006.

G. J. Gilmore, "Rumsfeld: Transformation Moving NATO into the 21st Century," US Department of Defense, 13 October 2004, [http://osd.dtic.mil/news/Oct2004/n10132004\\_2004101305.html](http://osd.dtic.mil/news/Oct2004/n10132004_2004101305.html).

US Census Bureau, "International Database," <http://www.census.gov/ipc/www/idb/tables.html>.

Jens Ringmose and Sten Rynning, *Come Home, NATO? The Atlantic Alliance's New Strategic Concept*, DIIS Report 2009:04 (Copenhagen: Danish Institute for International Security, 2009), 14,

[http://www.diis.dk/graphics/Publications/Reports2009/DIIS\\_report\\_200904\\_RingmoseRynning\\_NATO\\_web.pdf](http://www.diis.dk/graphics/Publications/Reports2009/DIIS_report_200904_RingmoseRynning_NATO_web.pdf).

<sup>113</sup> Mial Hugh, Ramsbotham Oliver, Woodhouse Tom. *Contemporary Conflict Resolution: The Prevention, Management and Transformation of Deadly Conflicts*. Blackwell Publishers Inc. Malden, 1999, pp.74-76.

<sup>114</sup> Klare T. Michael and Chandrani Yogesh. *World Security: Challenges for a New Century*. 3rd edition. St Martin's Press : New York, 1998, pp.134-154.

# УЛОГАТА НА ГРАЃАНСКИОТ СЕКТОР ВО ГЛОБАЛНИОТ БЕЗБЕДНОСЕН СИСТЕМ НА РЕПУБЛИКА МАКЕДОНИЈА

*Доц. Д-р Марјан Николовски  
Факултет за безбедност-Скопје*

## Апстракт

За да безбедносните институции успешна ја извршуваат својата законска надлежност, анулирање на потенцијалните ризици и закани по безбедноста на граѓаните, потребно е припадниците на тие институции да уживаат углед и доверба кај граѓаните. Без меѓусебната доверба и поддршка не може да стане збор за ефикасност во функционирање на безбедносните институции, а пред се на планот на превенирање и навремено детектирање на потенцијалните опасности по безбедноста. Од тој аспект ја гледаме и улогата на граѓанскиот сектор како спојка меѓу институциите и граѓаните, односно мониторирање на функционирање на безбедносните институции, од една страна и почитување на основните човекови права и слободи утврдени со Уставот од друга страна.

За да може безбедносниот систем да функционира во целост, односно безбедносните институции да ги извршуваат своите надлежности, а со тоа и успешно да одговорат на новите предизвици и закани, Безбедносните институции потребно е акцентот да го стават на превенцијата и соработката со граѓанскиот сектор, како успешен модел во функционирање на современите безбедносни системи во справување со новите предизвици и закани по безбедноста.

Клучни зборови: безбедносен систем, безбедносни институции, граѓански сектор, закани, ризици, превенција,

## Abstrakt

For security institutions to successfully pursue its legal authority, annul the potential risks and threats to the security of citizens, it is members of these institutions to enjoy the reputation and trust among citizens. Without mutual trust and support can not speak of efficiention and early detection of potential safety hazards. From this perspective we see the role of civil society as a coupling between institutions and citizens, or monitoring of functioning security institutions on the one hand and respect for fundamental human rights and freedoms in the Constitution on the other hand.

The security system can not function fully or security institutions ro carry out their responsibilities, and thus respond successfulyl to new challenges and threats security institutions need to put emphasis on prevention and cooperation with civil sector, successful model in the functioning of modern security systems in dealing with new challenges and threats to security.



Keywords: security system, security institutions, civil society, threats, risks, prevention

## Вовед

Еден од мошне битните конститутивни елементи на безбедносниот систем на една демократска-парламентарна држава е граѓанскиот сектор. Истиот функционира со демократски активности и средства, издвоено од државната организација, со цел да се остварат човековите права од областа на слободата, демократијата и безбедноста. Граѓанскиот сектор посредува помеѓу интересите на поединците и општествените групи, од една страна и интересите на државата од друга страна. Граѓанскиот сектор во современите демократски општества представува најзначаен коректив на власта. Составен од невладини институции, представува значаен дел од општеството во кое се реализира активноста на граѓаните, за остварување на нивните интереси, служејќи се со демократски методи и средства, некогаш преку изразување незадоволства и мирни протести, преку различни облици на слободно здружување во организации или здруженија.

Граѓанскиот сектор се повеќе го пронаоѓа своето место во посредување меѓу функционирање на државните институции но притоа и почитувајќи ги основните човекови права и слободи. Државните институции извршувајќи ги советите законски надлежности потребно е да бидат во функција на граѓаните, да постои меѓусебна доверба и соработка како успешен модел во функционирањето. Но таа доверба безбедносните институции нема да ја постигнат ако постапуваат репресивно, ако не ги сослушаат граѓаните, невладиниот сектор и сл. Значи за да може ефикасно да ги држи потенцијалните ризици во рамки на нормалата, за да може успешно да одговори на сите безбедносни прашања, безбедносните институции треба да работат заедно со граѓаните а не против интересите правата и слободите на граѓаните. Она што исто така е значајно е да безбедносните институции мора да постапуваат превентивно! Што тоа значи? Безбедносните институции мора постојано да располагаат со информации, да бидат во тек со настаните, да врши проценки на состојбите, со цел да може навреме да ги открие и спречи оние деструктивни и криминални активности кои ја загрозуваат безбедноста. Само на тој начин граѓаните ќе имаат доверба во безбедносните институции, ќе бидат спремни да и помогнат, да придонесат кон градење на една зедница која е безбедна за живеење и во која постои соработка помеѓу безбедносните институции и нив самите.

Со оглед на тоа колку е важна оваа соработка меѓу полицијата и граѓаните, со тоа колку е значајна улогата на граѓанскиот сектор во борбата против сите видови закани и загрозувања, ќе биде елаборирано во наредниот дел од трудот.

## Безбедносен систем

Општеството и државата како макросоцијални средини се создадени да функционираат хармонично и во процесите на создавање поволни услови за да можат да се задоволуваат општите и индивидуалните интереси и потреби. Но како што е познато, во процесите на нивното функционирање тие се изложени на бројни деструкции и загрозувања од природата, техничко-технолошките процеси, од поединци и групи од сопствената социјална средина и од деструкции кои потекнуваат од странство. Ваквата реалност ја детерминира потребата во општеството и државата да се изгради и воспостави безбедносен систем кој кој ќе се грижи за безбедноста.

Безбедносниот систем во светот, во секоја земја различно се организира во зависност од општественото уредување и од многу други специфики на државата, но речиси сите во поглед на основната цел се слични еден на друг.

За да зборуваме за улогата на граѓанскиот сектор како еден од конститутивните елементи на безбедносниот систем, најпрво ќе го објасниме поимот безбедносен систем.

Безбедносниот систем претставува целина која е составена од повеќе меѓусебно поврзани делови кои функционираат хармонично. Конститутивни елементи на безбедносниот систем се:

Безбедносното право со кое се уредуваат безбедносните односи и состојби во општеството и државата;

Институциите и органите кои вршат безбедносни функции (органи од јавниот сектор, органи од приватниот сектор, човекот и невладини организации од граѓанскиот сектор);

Мерките со кои се разрешуваат безбедносните прашања (превентивни и репресивни).<sup>115</sup>

Безбедносното *право* ги регулира целокупните безбедносни односи во државата. Истото може да биде превентивно безбедносно право и репресивно безбедносно право. *Превентивното безбедносно право* ги регулира односите во државата од областа на превенцијата а пак *Репресивното безбедносно право* ги регулира односите во државата во областа на репресијата, односно современото вреднување на деликтот и државното насилство како неопходност заради почитување на казните и законските ограничувања.

Вториот конститутивен елемент на Безбедносниот систем се институциите. Истите можат да бидат:

институции кои вршат безбедносна функција *органи од јавниот сектор* (Министерството за Внатрешни работи, Полицијата, Инспекциски органи, Правосудни органи, Државна управа и сл.),

*органи од приватниот сектор* (приватни агенции за обезбедување на имот и лица и детективи), *човекот* (како основен столб на целокупната безбедност во државата бидејќи само тој може да ја загрози безбедноста како и да придонесе за нејзино стабилизирање и одржување), и

*невладини организации од граѓанскиот сектор* (разни Советодавни групи на граѓани како и Локални совети за превенција, но и други невладини организации кои извршуваат работи од областа на безбедноста).

Како последен елемент од дефиницијата за Безбедносниот систем се **Мерките** кои се превземаат заради разрешување на безбедносните прашања, а кои можат да бидат: *репресивни* (или мерки кои се превземаат по настанувањето на одреден безбедносен проблем како што се казната затвор, парична казна и сл) и *превентивните мерки* (односно оние кои се превземаат пред да настане некои проблем со цел да го отстранат истиот или спречат, како што се совети, предупредување и сл).

Во контекст на ова, понатаму во овој труд ќе се задржам само на оној дел кој е поврзан со граѓанскиот сектор, во насока и на елаборација на самата тема на трудот.

### Граѓанскиот сектор како интегрален дел на безбедносниот систем

Во креирање на безбедносните системи во парламентарните- демократски општества мошне значајно место се посветува на граѓанскиот сектор, кој е еден од трите носечки столбови на институциите на безбедносниот систем покрај јавниот (државниот) и недржавниот ( приватниот) сектор.

Меѓу институциите кои вршат безбедносни функции се наоѓаат и невладини организации од граѓанскиот сектор, како и самиот човек. Граѓанскиот сектор е составен од невладини институции и претставува значаен сегмент од општеството во кое се реализира активноста на граѓаните за остварување на нивните интереси, некогаш и преку изразување на незадоволства и мирни протести, преку различни облици на слободно здружување во организации и здруженија.<sup>116</sup>

Преку овие организации и здруженија, луѓето активно учествуваат во градењето на безбедноста во државата, ги остваруваат своите права. Исто така ваквите здруженија се одделени од државната власт, и претставуваат нејзин многу значаен коректив. Тука мора да се напомене и народниот стабилитет. Познато е дека граѓаните се заинтересирани за соодавање на поволна безбедносна состојба, што подразбира дека тие се заинтересирани за создавање на одреден степен на безбедносен стабилитет, кој може да го наречеме народен стабилитет, а кој се манифестира како развивање на добри односи меѓу луѓето како и нивно антиделиквентно и морално однесување.<sup>117</sup> Во одредени услови овој народен стабилитет може да има многу значајна улога во создавањето и одржувањето на безбедносната состојба во државата.

**Граѓанскиот сектор** врши функции и дејности кои ги организираат и водат граѓаните независно од државата: здруженија и невладини организации во кои и преку кои граѓаните се здружуваат со цел да решаваат прашања и проблеми од нивни интерес и од интерес на демократското општество независно од државата и нејзините институции. Тие дури можат и треба да бидат коректив на пропустите или грешките на државата. Инаку државата без демократска контрола врз нејзините институции, лесно може да посегне врз правата, слободата, демократијата и безбедноста на граѓаните. Постојат различни облици на слободно,

<sup>115</sup> Спасески Ј., Николовски М., Герасимоски С., 2010, Безбедносни Системи, Факултет за Безбедност – Скопје, 2010, 18,19

<sup>116</sup> Ибид, 15

<sup>117</sup> Ибид,31

недржавно организирање на граѓаните за остварување на одредени права како што се: верска слобода, слобода на изразување, право на мирни протести и сл.

**Основен столб** на граѓанскиот сектор е **човекот (граѓанинот)** како индивидуа здружена во невладини организации кои вршат дејности во сферата на заштита и унапредување на човековите права и слободи, заштита на човековата средина и природната околина, заштита на правата на децата, заштита на културното наследство и слично.

Во теоријата за системите посебно се анализира прашањето: на кој начин се обезбедува **единство на системот** кога истовремено постои општествениот систем и постојат други системи, како што се: економски, здравствен, финансиски, образовен и слично? Најчесто одговорот на ова прашање се бара во тоа дали системот е способен сам да опстојува и дали може да ја врши функцијата поради која е конституиран, а притоа да претставува дел од системот на општеството.

Човекот живее во **макро и микросоцијална средина**: општество, држава, град, село, работна средина, семејство, училиште, улица, здруженија во кои членува и слично. По правило, во тие **социјални средини** има можност да се реализира лично како индивидуа и како субјект интегриран во нив. Тука индивидуата **се социјализира** и постанува **социјална личност**. Во овој контекст има потреба да ја појасниме улогата на граѓанинот и граѓанскиот сектор во вкупниот безбедносен систем на Република Македонија.

### Граѓанинот во безбедносниот систем

**Граѓанинот** како слободен човек располага со своето **природно право** и се грижи за својот живот, својот имот и својата безбедност.

Тој во текот на целиот свој живот, од неговото раѓање до неговата смрт, постојано е изложен на **ризичи, закани и загрозувања** од **природата**, од **техничко-технолошките процеси**, од **општеството** и од други **поединци**. Истовремено, постојано настојува да биде **заштитиуван** со она што самиот го чини или со она што за него го чинат други луѓе, односно социјалната средина - општеството и државата во којашто живее.

Колку човекот е **безбеден** во одредено време и на одреден животен простор зависи секогаш од тоа колку во тој момент и на тој простор е **загрозен** и колку е **заштитен**. Ако тргнеме од ваквата претпоставка, која е реална, тогаш можеме да заклучиме дека **обемот и квалитетот на безбедноста на човекот секогаш се зависни од обемот и квалитетот на загрозеноста и заштитата**. Според тоа, другиот заклучок би бил дека трите појави **загрозеноста, заштитата и безбедноста** се меѓусебно нераскинливо поврзани. Кога човекот не е загрозен, нема непосредна потреба од заштита затоа што тој тогаш е **најбезбеден**. Значи, загрозеноста на човекот е **објективна и природна состојба**, а, пак, безбедноста е **последница** од таквата состојба.

Како што е познато, секоја држава воспоставува **сопствен безбедносен систем** и прку него тежнее да ја гради и унапредува безбедноста на човекот и заедницата во целина. Во оваа смисла положбата на човекот во социјалната средина, а посебно во односите со безбедносниот систем е **многу сложен феномен**. Човекот како индивидуа е создавач на колективниот живот во социјалната средина, но истовремено претставува и загрозувачки фактор. Тој како субјект може да има во различно време различни интереси и ставови за неговата лична и општата безбедност. Тие можат да се искажат на следниов начин:

има интерес за постоење на општа безбедност;  
има интерес за остварување и унапредување на безбедноста и  
има интерес да ја загрозува безбедноста

Инаку **човекот**, како што е општопознато, претставува предмет на проучување на бројни науки. Но со оглед на фактот што не постојат двајца исти луѓе, резултатите од индивидуалните проучувања не можат да се земат како веродостојни и универзални за сите луѓе. Природата не прави копии, ни две камчиња во огромниот песок не се исти. Човекот постојано е во акција со цел да ја надмине непомирливата противречност помеѓу **потребите** и **можностите за нивно задоволување**. Во оваа смисла човекот, ако сака да успее, треба да настојува да воспостави **хармонија** помеѓу:

- **психата** (ментумот) и **телото** (биолошко - психолошка рамнотежа);

- **себеси и природата**;

- **себеси и општеството**;

**членовите на семејството и**

- **себеси и луѓето што го опкружуваат** (работно и пријателски).

- **себеси и**

Доколку не може да ги задоволи потребите, односно ако нешто му недостасува и поради тоа не може да воспостави хармонија, тогаш ќе се најде во положба на *дисхармонија* која, без исклучок, произведува конфликти и деструкции.

Положбата на човекот не може да се осознае одвоено од вредносниот систем. Само преку вредностите може да се определи неговата положба во социјалната средина. Тој истовремено е создавач на вредностите, но и загрозувач. Во хиерархијата на вредностите на прво место се става животот на човекот. Во оваа смисла се поставува прашањето каква би била смислата на животот на планетава без човекот? Се поставува и прашањето кој кому му се заканува планетата на човекот или човекот на планетата? Исто така, може да се поставува и прашањето кој е загрозувачот, а кој е загрозениот?

Човекот како објект на загрозеност се *дестабилизира и разградува* физички; психички; морално; политички; идејно; национално; верски и сл. Граѓаните се заинтересирани за создавање на стабилна безбедносна состојба, бидејќи знаеме дека безбедноста е една од основните потреби на човекот. Поради овој факт, граѓаните се почесто формираат разни организации и здруженија, со помош на кои ги реализираат своите интереси и цели. Меѓу нив ќе се задржам во елаборирање на новоформираните здруженија кои имаат одредени ингеренции во делот на безбедноста на граѓаните и тоа:

Советодавните групи на граѓани и  
Локалните совети за превенција.

### Советодавни групи на граѓани “СГГ”

Советодавните групи на граѓани или скратено “СГГ” претставуваат заедништво помеѓу полицијата и граѓаните, што им овозможува на граѓаните да поставуваат прашања кои се од нивен интерес а се однесуваат на безбедноста, да комуницираат со претставници на институции кои можат да им дадат одговор на тие прашања.<sup>118</sup>

Овие советодавни групи им овозможуваат на полицијата и на граѓаните да работат заедно, како партнери и заедно да изнаоѓаат решенија за проблемите со кои се соочуваат а кои ги загрижуваат. Всушност станува збор за еден модел кој е составен дел од програмата за соработка на полицијата со граѓаните, проект т.н. “Community policing” каде работата на полицијата се темели врз соработката со граѓаните од зедницата. Преку овие “СГГ” граѓаните ќе имаат пристап кон локалната полиција, ќе можат да бидат во тек со настаните кои ги опкружуваат, вклучувајќи ги и оние кои ги загрижуваат. На овој начин би требало да се зголеми довербата меѓу полицијата и сите граѓани како и да се воспостават позитивни релации и позитивна комуникација.

Можеме да кажеме дека со цел да постои ефективен концепт на соработка меѓу полицијата и локалното население потребно е да постојат следниве два елемента:

партнерство меѓу полицијата и локалното население и  
заеднички пристап во решавањето на проблемите идентификувани од страна на партнерството.<sup>119</sup>

Од досега изнесеното можеме да заклучеме дека за да имаме успешни Советодавни Групи на Граѓани потребно е да имаме партнерство меѓу самите граѓани и полицијата, како и потребно е да постои врска помеѓу нив. Па според тоа партнерство претставува група од двајца или повеќе членови кои ги споделуваат ризиците и придобивките, и тоа може да биде од краткорочен или долгорочен карактер, додека пак врска е поврзаност на мислења или знаења, услов за припаѓање на исто семејство и врските се секогаш долгорочни. Ова воедно се и компонентите потребни за успешна Советодавна група на граѓани.<sup>120</sup>

Можеби ќе се запрашаме кои се придобивките од ваквата соработка помеѓу полицијата и граѓаните? Но одговорот е единствен, онаму каде има изградено соработка меѓу полицијата и граѓаните и каде таа соработка функционира, таму полицијата делува како катализатор и олеснувач на промените, таму криминалот повеќе се држи во границите на нормалата и таму граѓаните се позадоволни од работата на самата полиција, а со тоа е подобрена нивната безбедност, на кој начин и се оправдува и подржува формирањето и функционирањето на “СГГ”.

Со други зборови придобивките од градењето на партнерството се следниве:

зголемување на потенцијалот за сузбивање на криминалот и намалување на стравот од криминални дејства;

<sup>118</sup> OSCE, Инспектор за превенција, Модул 3, 5

<sup>119</sup> OSCE, Инспектор за превенција, Модул 3, 5

<sup>120</sup> OSCE, Инспектор за превенција, Модул 3, 6

координација и позитивно влијание на ресурсите од сите свери на заедницата;  
 зголемување на довербата и разбирањето;  
 зајакнување на организациската поддршка;  
 создавање на мрежа за помагање, упатување и техничка поддршка за решавање на проблемите;  
 користење на постратешки пристап со дел влијанието кое ќе се добие да биде долгорочно.<sup>121</sup>

Овие Советодавни Групи на Граѓани, заедно со претставници од локалната полиција, свикуваат состаноци на кои се разгледуваат, се идентификуваат проблемите кои ги загрижуваат граѓаните и се пристапува кон нивно заедничко решавање и спречување. Тие проблеми незначително дека секогаш мора да бидат поврзани со криминалот, туку се настојува да се навлезе длабоко во оние социјални проблеми кои ги загрижуваат граѓаните а со чие решавање би се придонело за поквалитетен и побезбеден живот во самата заедница. Како членови на Советодавните Групи на Граѓани можат да се јават сите оние лица кои се заинтересирани да учествуваат во партнерството и соработката, кои се заинтересирани за решавањето на проблемите на заедницата каде живеат. Тоа значи дека на состаноците на Советодавните Групи на Граѓани може да присуствуваат сите граѓани кои се заинтересирани и со својот ангажман дадат свој допринос во спречување на загрозување на нивната безбедност и безбедноста на нивните најблиски, а со тоа безбедноста на сите граѓани и на државната заедница.

Соработката и заедничките настапи на “СГГ” и полицијата во изминатиот период имаа особено забележливи резултати на едукативен план. Реализирани се конкретни проекти за пропагирање на спортот меѓу младите, организирање на саеми на спортски клубови, каде учество земаат и познати спортисти се со цел привлекување на младите кон позитивните вредности и на тој начин отргнувајќи ги од деликвентските активности што се повеќе се присутни меѓу младите. Во таквите и слични активности се вклучуваат “СГГ”, одделот за превенција при Министерството за внатрешни работи, како и образовните установи со своите наставниците, педагозите и психолозите.

Формирањето и функционирањето на “СГГ” за многу краток временски период ги дава првичните резултати и во целост ги оправдува очекувањата за поголемиот ангажман на граѓанскиот сектор во безбедноста што беше и една од мерките на реформирање на македонската полиција, со што се овозможи приближување на начинот на делување на македонската полиција кон делувањето на полицијата на земјите членки на Европската Унија, а истото е во склад со надворешна и безбедносна политика на Република Македонија.

## ЗАКЛУЧОК

Ако направиме компарација за тоа како работела полицијата во минатото со симболично учество на граѓанскиот сектор по прашања на безбедноста, и како работи денес со сето погоре изнесено за значењето и улогата на граѓанскиот сектор, ќе го добиеме следново:

Традиционален начин	Community policing
За граѓаните	Со граѓаните
Решавање по инциденти	Шематско решавање
Пасивни граѓани	Активно учество
Полицијата против граѓаните	Партнерство
Полицијата реагира реактивно	Полицијата превентивно делува

Од табеларниот приказ произлегува дека, во традиционалниот начин полицијата работи непочитувајќи ги во целост човековите права и слободи на граѓаните, делува репресивно, настапува откако ќе се случи некој инцидент, а пак граѓаните чувствуваат одреден страв и недоверба од самата полиција, ја чувствуваат како отуѓен дел, тие се пасивни и неволни да и помогнат на самата полиција.

<sup>121</sup> OSCE, Инспектор за превенција, Модул 3, 8

Реформите во Министерството за внатрешни работи, а пред се кај униформираната полиција, овозможија поблизок однос и соработка меѓу полицијата и граѓаните. Полицијата почнала да гради партнерство со граѓаните, делува превентивно, шематски пристапува кон решавање на проблемите и се грижи за самите граѓани. Граѓаните пак се волни да и помогнат на полицијата, бидејќи и самите тие имаат доверба во полицијата, сакаат активно да учествуваат во изградбата на безбедноста во заедницата во која живеат, па поради тоа почнале да се организираат во разни групи и совети, како што се Советодавни групи на граѓани, Локални совети за превенција и сл. Преку овие групи граѓаните добиваат одговор на своите прашања кои ги интересираат, имаат можност и самите да ги изнесат своите идеи и мислења, да дадат одредени забелешки кои се однесуваат на постапувањето на безбедносните институции, представуваат одреден вид мониторинг над нивното работење а воедно и нивен коректив што всушност и представува успешна формула во делувањето на безбедносните институции во едно демократско општество од една страна и извршување на законски предвидените обврски на безбедносните институции, а од друга страна заштита и почитување на човековите права и слободи на граѓаните, што вслушност е една и од темелните вредности на Република Македонија утврдена со Уставот на државата.

Примената на ваквиот модел на функционирање на граѓанскиот сектор и полицијата, целокупната заедница ќе може успешно да се бори против криминалот и останатите деструкции кои ја загрозуваат вкупната безбедност, само со доверба на граѓаните во полицијата и нивната меѓусебна соработка, може целата заедница успешно да се справи со сите предизвици и закани кои стојат пред неа, а воедно и пред сите нејзини граѓани.

### **КОРИСТЕНА ЛИТЕРАТУРА**

Спасески Ј., Николовски М., Герасимоски С., 2010, Безбедносни Системи, Факултет за Безбедност – Скопје, 2010;

Закон за Внатрешни работи, Сл. Весник на Р. Македонија, бр 92/09, од 24.07.2009;

Закон за Полиција, Сл. Весник на Р. Македонија, бр 114 од 03.11.2006 година;

OSCE, Инспектор за превенција, Модул 3;

OSCE, Локален Совет за Превенција, Упатство за имплементација и работна метода, Ноември, 2007;

OSCE, Обука за надградба на капацитетот на Советодавните групи на граѓани, Прирачник за курсот;

Интернет

<http://www.moi.gov.mk/DesktopDefault.aspx?tabindex=0&tabid=98> , пристапено на 02.05.2011 година;

<http://195.26.159.34/DesktopDefault.aspx?tabindex=0&tabid=271> , пристапено на 04.05.2011;

# NEKI ASPEKTI UTICAJA GLOBALNE SVETSKE EKONOMSKE KRIZE NA PROBLEMATIKU ORGANIZOVANOG KRIMINALITETA

Zdravko Skakavac, docent  
Tatjana Skakavac, asistent

Fakultet za pravne i poslovne studije Novi Sad

Novi Sad, Bulevar oslobođenja 76.

zskakavac@useens.net

**Apstrakt:** Svet danas pogađa velika ekonomska kriza sa neizvesnom perspektivom, kako po pitanju vremena trajanja, njene rasprostranjenosti, tako i u pogledu ozbiljnih posledica koje ostavljaju vidljiv trag u većini zemalja. Posledice krize vidljive su na svakom koraku, i što je posebno zabrinjavajuće, očigledno će potrajati. Takva je situacija i na prostoru Balkana, gde je to možda u pojedinim aspektima i izraženije, zbog dugotrajnog procesa tranzicije. U ovom radu upravo će se ukazati na neke aspekte uticaja svetske ekonomske krize na problematiku organizovanog kriminaliteta, posebno na prostoru Balkana.

**Ključne reči:** ekonomska kriza, globalizacija, kriminalitet, tranzicija, privatizacija, organizovani kriminalitet.

**Some aspects of the impact of global world economic crisis on the issue of organized crime**

**Abstract:** The world today affects great economic crisis with uncertain prospects, in terms of duration, its extent, and in the terms of the serious consequences that leave a visible trace in most countries. The consequences of the crisis are visible at every step, and what is particularly worrisome, obviously it will last for some time. Such is the situation in the Balkans, where in some aspects is possibly more noticeable, due to the long process of transition. This paper will point out to some aspects of the impact of global economic crisis on the issue of organized crime, particularly in the Balkans.

**Key words:** economic crisis, globalization, crime, transition, privatization, organized crime.

## **Uvodne napomene**

Iako se donedavno činilo da su ekonomske krize svojstvene samo za neke kontinente, samo pojedine regione sveta i uobičajeno prepoznatljive siromašne zemlje sveta koje kriza nikada nije ni napuštala, situacija se znatno izmenila. Svet danas, takoreći u celini, pogađa velika globalna ekonomska kriza sa vrlo neizvesnom perspektivom, kako po pitanju vremena trajanja, njene rasprostranjenosti, tako i u pogledu ozbiljnih posledica koje ostavljaju vidljiv trag u većini zemalja. Dakle, i najbogatije zemlje Zapada (SAD, Velika Britanija, Francuska, Nemačka, Španija, Holandija, Italija i druge) imaju danas ozbiljne ekonomske teškoće, uočljive u raznim sferama društvenog života. Posledice krize vidljive su na svakom koraku, i što je posebno zabrinjavajuće, očigledno će potrajati.

Takva je situacija i na prostoru Balkana, gde je to možda u pojedinim aspektima i izraženije. Zbog aktuelnog procesa tranzicije koja u pojedinim zemljama traje i predugo, došlo je poremećaja u mnogim sferama života sa nesagledivim posledicama.

U ovom radu, apostrofirao se neki aspekti uticaja tranzicije i globalne ekonomske krize na problematiku kriminaliteta, pre svega onog, koji nazivamo organizovani kriminalitet.

## **Uticaj globalne ekonomske krize na kriminalitet – osnovne karakteristike**

Osnovno pitanje ovog rada je u kojoj meri globalna svetska ekonomska kriza utiče na kriminalitet, posebno organizovani. Dakle, osnovna teza glasi da je kriminalitet karakteristika svakog perioda razvoja ljudskog društva, bez obzira da li se ono nalazi u krizi ili ne, da li se nalazi u procesu tranzicije ili ne. Njegov obim, struktura i rasprostranjenost u dobroj meri zavise od izabranog puta, kako na ekonomskom planu, tako i puta tranzicije svake pojedinačne zemlje. Ako su u pojedinim regionima u prethodnom periodu ti tranzicioni procesi na neki način inicirali ili stvorili pogodno tlo i za oružane sukobe i ratove, kao što je bio slučaj sa bivšom Jugoslavijom, onda je sasvim sigurno da se obim i struktura kriminaliteta bitno razlikuju od onog u zemljama koje su se blagovremeno opredelile za mirnu tranziciju (Poljska, Mađarska, Češka, Slovačka). Takve zemlje su mnogo brže i napredovale u tranzicionim procesima. Međutim, to ne znači da je obim kriminaliteta u takvim zemljama smanjen. Naprotiv, samo mu je fenomenološka struktura drugačija.

Osnovne karakteristike kriminaliteta u uslovima velike svetske ekonomske krize, mogli bi najkraće svesti na sledeće:

u većini zemalja dolazi do povećanja ukupnog obima kriminaliteta;

fenomenološka struktura se bitno razlikuje od kriminaliteta van tranzicionih procesa i van ekonomske krize;

pojavljuju se novi pojavni oblici kriminalnog ponašanja;

geogradska rasprostranjenost kriminaliteta beleži bitne promene;

pojedini oblici kriminaliteta beleže smanjenje;

promene u pojavnim oblicima (veća brutalnost, teže posledice, upotreba oružja i sl.);

organizovani kriminalitet dolazi do izražaja, posebno razni vidovi krijumčarenja, trgovina ljudima i korupcija;

porast profesionalnog kriminaliteta;

povećana kriminalizacija ukupne populacije;

porast kriminaliteta maloletne populacije;

po pravilu dolazi do porasta nasilja i nasilničkog kriminaliteta, posebno u zemljama gde je u prethodnom periodu došlo i do oružanih i ratnih sukoba (povećan broj ubistava, mafijaških obračuna, ratnih krivičnih dela i nasilja u porodici);



imovinski kriminalitet je uglavnom u porastu;  
porast kriminalita belog okovratnika, korporacijskog kriminaliteta i korupcije;  
prekogrančni kriminalitet, takođe ima tendenciju rasta (krijumčarenja, trgovina ljudima i sl.);  
razvoj sive ekonomije, ilegalnih tržišta, krijumčarenja i šverca robe koja nedostaje u legalnoj ponudi;  
visoka tamna brojka kriminaliteta;  
sociopatološke pojave, kao što su prostitucija, narkomanija, alkoholizam, prosjačenje, skitničenje, kockanje i slično, beleže tendencije povećanja;  
državni organi suzbijanja kriminaliteta su neefikasni i često korumpirani i dr.

### **Organizovani kriminalitet u uslovima tranzicije i svetske ekonomske krize na prostorima bivše Jugoslavije**

Organizovani kriminalitet predstavlja posebnu opasnost za svaku zemlju, ali do punog izražaja dolazi u tranzicionim zemljama i u uslovima velikih ekonomskih kriza.<sup>122</sup> Oblici organizovanog kriminaliteta su mnogobrojni i raznovrsni. Razvijaju se i menjaju, prilagođavaju novim, savremenim društvenim odnosima. Oni su različiti od države do države, a pojedini oblici su izraženi u mnogim državama sveta. Zemlje u kojima je u toku transformacija ekonomskog i političkog sistema mnogo su ranjivije na delovanje organizovanog kriminaliteta.<sup>123</sup> U zemljama tranzicije on može imati nesagledive posledice. Brojni su pojavni oblici ovog kriminaliteta kojima tranzicija i ekonomska kriza itekako prijaju. Svi oblici krijumčarenja i nedozvoljene trgovine beleže tendenciju rasta, posebno u zemljama koje prate ratovi i oružani sukobi. Predmet krijumčarenja i nedozvolje trgovine su oružje, municija, borbena sredstva, nafta i naftni derivati, cigarete, vozila, prehrambena roba i slično. Trgovina ljudima radi radne ili seksualne eksploatacije je obavezni pratilac tranzicionih procesa. Trgovina decom, ženama, krijumčarenje migranata i trgovina ljudskim organima organizovanim kriminacima obezbeđuje enormni profit.<sup>124</sup>

Na prostorima bivše Jugoslavije organizovani kriminalitet se ozbiljnije pojavljuje upravo sa početkom procesa tranzicije. On se ispoljava u raznim oblicima društvenog života, ali ipak najčešće u vezi sa korupcijom i pranjem novca. Akteri organizovanog kriminaliteta koriste korupciju za uspostavljanje veza sa predstavnicima državnih organa i za ostvarivanje drugih pogodnosti i privilegija. Međutim, ako se zemljama u tranziciji doda i svetska ekonomska kriza, onda je situacija znatno teža.

Kao uzroci organizovanog kriminaliteta na prostorima bivše Jugoslavije mogu se smatrati:

oružani sukobi sa razlitim intenzitetom i vremenom trajanja skoro deset godina;  
izražena nezaposlenost i osiromašenje većine stanovništva;  
geografski položaj koji je izuzetno povoljan za pojedine oblike organizovanog kriminaliteta, kao što su krijumčarenje narkotika, oružja, vozila, trgovina ljudima i drugo;  
neadekvatna i neefikasna kontrola prelaska državne granice i korumpiranost državnih službenika zaduženih za kontrolu prelaska državne granice;

---

<sup>122</sup> Skakavac, Z.: Kriminogeni značaj tranzicionih uslova kriminaliteta, Zbornik radova: Naučni skup: Pojedinaac, porodica i preduzeće u uslovima društveno-ekonomske krize, Novi Sad, 2009, str. 441.

<sup>123</sup> Bošković, Milo, Skakavac, Z.: *Organizovani kriminalitet – karakteristike i pojavni oblici*, Fakultet za pravne i poslovne studije, Novi Sad, 2009, str. 10.

<sup>124</sup> Bošković, Milo, Skakavac, Z.: *Op. cit.*

nestašica raznih vrsta robe, što stvara pogodno tlo za razne vidove špekulativnog ponašanja i šverca;

nedostatak adekvatnih zakonskih i podzakonskih propisa za borbu protiv organizovanog kriminaliteta, ili nedovoljna usklađenost postojećih zakona sa savremenim međunarodnim standardima;

nedosledna primena kaznene politike prema otkrivenim i procesuiranim izvršiocima dela iz oblasti organizovanog kriminaliteta i drugo.

### **Organizovani kriminalitet prema najnovijem izveštaju Europol**

U najnovijem izveštaju Europol<sup>125</sup> navedene su osnovne karakteristike organizovanog kriminaliteta i mafijaškog delovanja. Mafijaška udruženja su sve manje usmerena na jednu oblast delovanja, što je dovelo do jake saradnje različitih grupa koja prevazilazi sve nacionalne, etničke i poslovne barijere. Takođe, umesto da nelegalnu robu prodaju za novac, oni je međusobno trampe što otežava vlastima da prati njihove finansije. To je jedan od zaključaka iz izveštaja o organizovanom kriminalu u Evropi koji je za 2011. sačinila Evropska policijska agencija - Europol.

Ključni alat u organizovanju kriminalnih delatnosti poslednjih godina postao je internet. Osim prevara sa platnim karticama, distribucije dečje pornografije i muzičke i filmske piraterije, svetska globalna mreža potpomaže nedozvoljenu proizvodnju i distribuciju narkotika, regrutovanje i trgovinu ljudi, organizovanje nelegalne imigracije, transport ugroženih životinjskih i biljnih vrsta i drugo.

Rob Vejnrajt, direktor Europol, izjavio je da je organizovani kriminal u Evropi biznis kroz koji godišnje prođe više milijardi evra i koji nastavlja da raste. Razvoj interneta i mobilnih tehnologija, sve veći broj načina i kanala za krijumčarenje, kao i mogućnosti koje pruža ekonomska kriza doprinele su mnogo snažnijoj pretnji od organizovanog kriminala. Vejnrajt je takođe i objasnio da se promenila struktura kriminalnih organizacija koje postaju sve pokretnije i prilagodljivije ekonomskoj situaciji u društvu i delovanju evropskih policija.

Kvalitetan saobraćaj na teritoriji Evropske unije i ukidanje trgovinskih prepreka omogućio je da kanali za šverc nelegalne robe budu raznovrsniji i dinamičniji nego ranije. Osim toga, to olakšava kriminalnim grupama da brže reaguju na policijske kontrole, što se vidi u značajnim premeštanjem tokova ilegalne imigracije sa mediteranskih pomorskih puteva na granicu između Grčke i Turske. Primer je heroin. Većina pošiljki ovog narkotika, koja se nađe na teritoriji Evropske unije, potiče iz Avganistana, a na Stari kontinent dolazi preko Turske i Balkana.

Balkanska ruta je jedna od najprilagodljivijih i stalno se menja, u zavisnosti od policijskih aktivnosti. Pošiljke uglavnom idu preko Grčke, pa preko Bugarske i Rumunije do centralne Evrope ili ka Zapadnom Balkanu. Albanija, Makedonija i region Kosova su izričito važne za skladištenje i prepakivanje heroina. Najaktivniji šverceri su bande iz Turske i sa područja gde se govori albanski.

Od svih nelegalnih aktivnosti, tržište narkoticima je najdinamičnije. Promenljive cene i čistoća heroina čine da se kupci ove robe sve više okreću jeftinijim varijantama, poput marihuane i drugih narkotika. Evropsko tržište drogom prilično je povezano sa susednim tržištima, pa tako na primer povećano korišćenje heroina na Zapadnom Balkanu, kokaina u državama nekadašnjeg SSSR-a i širenje sintetičkih droga na Bliski istok utiče na trgovinu i proizvodnju tih nelegalnih supstanci u EU. U izveštaju Europol objašnjava se da je uticaj globalne krize približio žitelje Evrope organizovanom kriminalu pošto je društvo postalo tolerantnije prema nelegalnoj, a pre

---

<sup>125</sup> [www.blic.rs/tag/20860/Europol](http://www.blic.rs/tag/20860/Europol)

svoga falsifikovanoj robi. Osim toga, zbog nezavidnog ekonomskog stanja građani se sve češće regrutuju u redove organizovanih bandi kao kuriri novca i droge ili za uzgajanje kanabisa.

### **Kriminal na Vol Stritu**

Kriminal na Vol Stritu (Wall Street), u bankarstvu i u američkim korporacijama,<sup>126</sup> se očigledno isplati. Ova činjenica se niti priznaje niti negira, već se deoničari iz korporacija jednostavno usmeravaju da plate globu. U pitanju su velike kriminalne radnje, ali su njeni glavni akteri danas nedodirljivi. Finansijske institucije su previše velike da bi se dozvolio njihov krah. Naime, što je kriminalna radnja veća, manje su šanse da će ista biti gonjena. Nije potrebno govoriti da izbegavanje gonjenja kriminala još više ohrabruje kriminal i dodatne, sveobuhvatne štete u sektorima korporacija i finansija. Odgovornost za sada ne postoji i pesimistički se gleda da će je biti u budućnosti. Prema mišljenju stručnjaka, ova finansijska kriza je gora nego poslednja ekonomska depresija. Ovaj proces degeneracije će samo pomoći u dodatnoj degeneraciji čitavog sistema.

### **Aktivnosti italijanske mafije**

Razmere organizovanog kriminaliteta u Italiji poprimaju dramatične razmere. Organizovani kriminalitet se proširio na sve oblasti poslovanja.<sup>127</sup> Zelenaškim kamatama mafijaši preuzimaju preduzeća, radnje, restorane širom zemlje. Italijanska mafija postala je najveći “poslovni sistem” u zemlji, sa godišnjim obrtom od 140 milijardi evra. Četiri velike organizovane kriminalne grupe mafijaškog tipa: sicilijanska Koza Nostra, kalabrijska N,drangeta, napuljska Kamora i Sakra korona unita iz oblasti Pulje, nadrasle su svoja istorijska uporišta južno od Rima, proširivši mrežu aktivnosti po celoj zemlji, koristeći ekonomsku krizu za preotimanje propalih biznisa i širenje svojih “zelenaških” poslova. Prema studiji udruženja poslodavaca “Konfesercenti”, mafijaške organizacije raspolazu rezervama “keša” od 65 milijardi evra, a godišnje obezbeđuju profit od 100 milijardi evra, što je sedam odsto bruto društvenog proizvoda Italije. Prema tome, kako navodi ovo udruženje u svom izveštaju, proizilazi da je je italijanska banka “broj 1” “Mafija a.d.”.

Vodeći antimafijaški tužilac iz Palerma Antonio Ingroja priznao je u intervjuu za kinesku agenciju Sinhua da je organizovani kriminalitet stavio “šapu” na italijansku ekonomiju, profitirajući na tekućoj finansijskoj krizi. Prema njegovom mišljenju, daleko od toga da je mafija pobedena. Naprotiv, ona je postala kriminalni holding čiji su poslovi rašireni po drugim evropskim i svetskim zemljama. U vezi sa tim, policija je nedavno u Palermu i na Siciliji uhapsila više od 100 pripadnika Koza Nostre. Čini se da prosečan član mafije više nije nasilnik, već moderni biznismen u “fensi” odelu, sa “pametnim” mobilnim telefonom i naprednim znanjem iz finansija. Sa ekonomskom krizom, splasnula je i volja banaka da pozajmljuju novac, što su kriminalni “bosovi” jedva dočekali: očajni direktori i vlasnici okreću se mafiji, od koje dobijaju pozajmice po “zelenaškim” kamatnim stopama. A onda budu priterani “uza zid”. Tako su kriminalci postali vlasnici raznih preduzeća, radnji, restorana...

“Zelenašenje” je u uslovima krize postalo hitno nacionalno pitanje. Prema procenama predsednika udruženja poslodavaca Marka Venturija, zbog “zelenaša” je u 2010. godini zatvoreno 1.800 preduzeća i zatvorene su na hiljade radnih mesta. Mala preduzeća su najranjivija, oko 200.000 njih postali su žrtve lihvara. Trenutno je “Mafija a. d.” jedini

<sup>126</sup> <http://www.prisonplanet.com/crisis-and-collapse-unfortunate-but-inevitable.html>

<sup>127</sup> <http://www.novosti.rs/vesti/planeta.299.html:361923>

preduzimač spreman za značajne investicije. Tako je mafija pretekla i najveće italijanske kompanije. Poređenja radi, nacionalni energetska gigant ENI u 2010. godini ukupno je imao obrt od 100 milijardi evra. Upravo zbog toga, od tehnokratske vlade Marija Montija udruženje "Konfesorcenti", koje okuplja 270.000 malih i srednjih preduzeća, očekuje da "povrati teritoriju zauzetu od mafije".

Mnogi smatraju da će to biti teška bitka. Snaga mafije oseća se ne samo u njenim tradicionalnim uporištima, poput Palerma i Napulja, već sve više i na bogatom severu Italije, na primer, u Lombardiji i u poslovnoj prestonici cele zemlje, Milanu. "Zasluzni" za protezanje pipaka južnjačke "hobotnice" su, prema pomenutom izveštaju, neki političari, advokati, računovođe. Organizovani kriminalitet danas u Italiji ima razgranatu "privrednu strukturu": kontroliše poslove od kocke do građevinarstva, odnošenja domaćeg i industrijskog otpada, a ušli su i u nove oblasti, poput zdravstva, saobraćaja, logistike... Igre na sreću su šlag na torti cele mafijaške konstrukcije. Prosečni odrasli Italijan potroši godišnje gotovo 1.300 evra na slot-mašine, lutriju, sportsko klađenje... To tržište od 76 milijarde evra je treća po veličini italijanska industrija, proističe iz izveštaja udruženja za borbu protiv mafije "Libera".

Čvrst stisak Kamore nad sistemom za odlaganje toksičnog otpada uticao je odlučujuće na životnu sredinu u delovima Južne Italije, izazvavši, između ostalog, i za razvijenu zemlju sramotnu krizu s odnošenjem otpada iz Napulja. Tamo je 2008. godine 200.000 tona otpada bilo nagomilano na ulicama. Berlusconijska vlada je nekako rešila glavni problem, ali on i dalje tinja. Novi gradonačelnik Napulja Luidi de Madistris uspeo je da smanji nekontrolisanu količinu otpada na ulicama sa 2.500 tona na "nulu". On je, inače, nekada radio kao antimafijaški sudija.

### **Ekonomska kriza u Grčkoj i aktivnosti organizovanog kriminaliteta**

Krize kao što je sadašnja u Grčkoj<sup>128</sup> neodoljivo privlače organizovani kriminal koji se okuplja da bi "opravo" novac. Tako je zaključeno na konferenciji Fondacije Hajnriha Bola u Berlinu, koja je okupila svetske stručnjake za organizovani kriminal. Stručnjak Edgardo Buskalja, koji savetuje i američku vladu po tom pitanju, upozorava da je Grčka upravo idealna meta za kriminalce. Grčka je u ozbiljnim poteškoćama, sledi privatizacija mnogih preduzeća i niko ne proverava odakle dolazi novac. Važno je da se ulaže u nekretnine, poslovne i trgovačke centre, u banke... A Grčkoj mora da bude jasno da neretko iza toga stoji "prljav" novac, dakle zarada od kriminala.

Autor niza knjiga o organizovanom kriminalitetu u Evropi Jigen Rot iznenađen je što se Grčka još nije ozbiljno bavila tim problemom. Prema informacijama tog stručnjaka, organizovani kriminal je već odavno u Grčkoj, od italijanske mafije poput "Kože nostre", ali su tamo i kineske trijade. Naravno, danas se poslovi odvijaju preko "legalnih" firmi registrovanih u raznim delovima sveta, ali i na primer u Bugarskoj ili Rumuniji, gde se organizovani kriminal već odavno ugnezdio u "običan" poslovni svet.

Popis evropskih zemalja za koje su stručnjaci uvereni da bi mogle da budu uporišta organizovanog kriminala je dugačak. Među njima su Crna Gora, Makedonija, Poljska, gde je naročito postupak privatizacije privukao mafijaše, kako bi novac zarađen drogom, švercom ili prostitucijom pretvorili u "investicije". Neretko u tome pomažu i tamošnji političari i tu je korupcija evidentna. U doba kompjutera novcu je teško ući u trag, čak i ako postoji volja policije, tužilaštva i tajnih službi. Na to je posebno ukazala politikolog Regina Šonenberg. Istražne organe često koče upravo političari koji, čak i ako nisu potplaćeni, radije zatvaraju oči,

<sup>128</sup> [www.b92.net/biz/vesti/svet.php?yyyy=2011&mm=06...id...](http://www.b92.net/biz/vesti/svet.php?yyyy=2011&mm=06...id...)

ako takve investicije donose radna mesta. Međutim, ukoliko se to dopusti, u najkraće vreme organizovani kriminal postaje i politička sila u pogođenoj državi.

### **Zaključna razmatranja**

Velika svetska ekonomska kriza žestoko pogađa svetsku zajednicu u celini. Zemlje u tranziciji, kao što su zemlje bivše Jugoslavije, dobile su dodatni teret. Svaka tranzicija i svaka ekonomska kriza proizvodi određene posledice po pojedinca, njegovu porodicu ali i društvo u celini. Posledice mogu biti i pozitivne i negativne, u zavisnosti od izbora svake pojedinačne zemlje kojim putem i kojom brzinom želi da ide dalje u budućnost. Iako je kriminalitet karakteristika svakog perioda razvoja ljudskog društva, on u tranzicionim procesima i u uslovima velikih ekonomskih kriza dobija neke nove forme ispoljavanja i uglavnom beleži tendenciju rasta. U takvim uslovima organizovani kriminalitet dobija nove forme, nove karakteristike, tipične za takva vremena.

Osnovne karakteristike kriminaliteta u tranziciji i u uslovima velikih globalnih kriza, mogli bi najkraće svesti na sledeće: u većini zemalja dolazi do povećanja ukupnog obima kriminaliteta; fenomenološka struktura se bitno razlikuje od kriminaliteta van tranzicionih procesa; pojavljuju se novi pojavni oblici kriminalnog ponašanja; geograska rasprostranjenost kriminaliteta beleži bitne promene; pojedini oblici kriminaliteta beleže smanjenje; evidentne su promene u pojavnim oblicima (veća brutalnost, teže posledice, upotreba oružja i sl.); organizovani kriminalitet dolazi do punog izražaja, posebno razni vidovi krijumčarenja, trgovina ljudima, korupcija i dr.; porast profesionalnog kriminaliteta; povećana kriminalizacija ukupne populacije; porast kriminaliteta maloletne populacije; po pravilu dolazi do porasta nasilja, posebno u zemljama gde je došlo do oružanih i ratnih sukoba; imovinski kriminalitet je uglavnom u porastu; porast kriminalita belog okovratnika, korporacijskog kriminaliteta i korupcije; prekogranični kriminalitet, takođe ima tendenciju rasta (krijumčarenja, trgovina ljudima i sl.); razvoj sive ekonomije, ilegalnih tržišta, krijumčarenja i šverca robe koja nedostaje u legalnoj ponudi; visoka tamna brojka kriminaliteta; sociopatološke pojave, kao što su prostitucija, narkomanija, alkoholizam, prosjačenje, skitničenje, kockanje i dr. beleže tendencije povećanja; državni organi suzbijanja kriminaliteta su neefikasni i često korumpirani i dr.

### **Literatura:**

#### **Monografije, knjige, časopisi**

1. Bošković, Milo: *Kriminologija*, Pravni fakultet, Novi Sad, 2006.
2. Bošković, Milo, Skakavac, Z.: *Organizovani kriminalitet – karakteristike i pojavni oblici*, Fakultet za pravne i poslovne studije, Novi Sad, 2009.
3. Buharin, N.: *Ekonomika prijelaznog razdoblja*, Centar za kulturnu delatnost, Zagreb, 1983.
4. Ilić, B.: *Politička ekonomija na putu ka novoj paradigmi*, Zbornik Politička ekonomija i savremeno društvo, Ekonomski fakultet, Beograd, 1994.
5. Jovičić, D.: *Uticaj tranzicije na rad organa državne uprave RS sa posebnim osvrtom na policiju*, Banja Luka, 2009.
6. Klajić, B.: *Rečnik stranih reči*, Zora, Zagreb, 1962.
7. Marer, P.: *Tri uspešna modela*, Treći program RB, I-IV/1993.
8. Mitrović, B.: *Tranzicija postsocijalističkih privreda – primer Jugoslavije*, Prosveta, Niš, 2000.
9. Sekulović, M.: *Ogledi o tranziciji*, Ekonomski fakultet, Niš, 2004.
10. Skakavac, Z.: *Kriminogeni značaj tranzicionih uslova kriminaliteta*, Zbornik radova: Naučni skup: Pojedinac, porodica i preduzeće u uslovima društveno-ekonomske krize, Novi Sad, 2009.

11. Vojnić, D.: *Opća kriza socijalizma – krah boljševičke opcije i razvoja modela tržišne demokratije*, Ekonomski pregled, Zagreb.

**Internet adrese:**

<http://www.blic.rs/tag/20860/Europol>

[www.prisonplanet.com/crisis-and-collapse-unfortunate-but-inevitable.html](http://www.prisonplanet.com/crisis-and-collapse-unfortunate-but-inevitable.html)

[www.blic.rs/tag/20860/Europol](http://www.blic.rs/tag/20860/Europol)

[www.b92.net/biz/vesti/svet.php?yyyy=2011&mm=06...id...](http://www.b92.net/biz/vesti/svet.php?yyyy=2011&mm=06...id...)

<http://www.blic.rs/Vesti/Hronika/298933/Obarac-poteze-kriza>

<http://www.novosti.rs/vesti/planeta.299.html:361923>

# ПОВРЗАНОСТА НА ОРГАНИЗИРАНИОТ КРИМИНАЛ И ТЕРОРИЗМОТ

м-р Фердинанд ОЦАКОВ  
*odzakov@hotmail.com*

## Абстракт

Организираниот криминал и тероризмот претставуваат две страни од истиот медал. И покрај тоа што овие два вида асиметрични закани не претставуваат нешто ново во светот на закани кои во помала или поголема мерка ги загрозуваат сите сфери на човековото живеење, тие особено добиваат во значење во последните децении на XX -от век.

Нивната спрега го создава поимот нарко-тероризам, кога воопшто не може да се направи јасна дистинкција меѓу овие два вида на закани.

Организираниот криминал и тероризмот во својата многустрана поврзаност и испреплетеност воопшто не познаваат за граници. Оттаму и спротивставувањето, односно борбата против нив налага сеопфатна соработка на сите институции на државите, како на национално така и на меѓународно ниво.

И Република Македонија не е имуна од дејството на овие две асиметрични закани, па од таа причина се наметнува како императив изградба на систем за национална безбедност способен да им се спротивстави.

За постоење на таков систем за национална безбедност, неопходно е усогласување на правната регулатива на земјата која ги регулира организираниот криминал и тероризмот со онаа на меѓународно ниво, како и донесување на нови стратемски документи од оваа област на национално ниво.

**Клучни зборови:** организиран криминал, тероризам, Република Македонија, Балкан, Авганистан, Јужна Америка, меѓународна соработка, координација

Дваесет и првиот век, како век кој уште од сега се здоби со епитетот "век на тероризмот," со случувањата кои паралелно се случуваат во неколку региони во светот ја потврдува појавата на сосема нов термин во терминологијата која ги изучува тероризмот и организираниот криминал, а тоа е поимот наркотероризам.<sup>129</sup> Овој поим подеднакво ги покрива случувањата и во Авганистан и во Јужна Америка и во целост ја потврдува тезата дека е апсолутно неможно тероризмот и организираниот криминал (а под кој

---

<sup>129</sup> Овде пред се мислам на Авганистан и делови на Јужна Америка, не заборавајќи ја нивната многу блиска поврзаност со Балканот и Кавкаскиот регион

најчесто се подразбира недозволената трговија со наркотици) да се разгледуваат како одделни појави

Групите кои се занимаваат со организиран криминал (а тоа е најчесто случај со групите кои се занимаваат со производство и дистрибуција на наркотици), им обезбедуваат опстанок на терористите (бунтовниците) на тој начин што им обезбедуваат пари, а овие пак во голем број случај им пружаат заштита на каналите (правците) по кои го извршуваат транспортот на дрогата. Поради оваа испреплетеност на нивните интереси, неможно е да се направи разграничување каде завршува криминалот а каде започнува тероризмот, и обратно. Работата уште повеќе се компликува со фактот што согласно законската регулатива на повеќето земји тероризмот претставува кривично дело, а тоа значи дека е еден вид криминал.

Од тука, поради нивната нераскинлива симбиоза, апсолутно е неможно борбата против криминалот да се раздели од борбата против тероризмот, па затоа и велíme дека борејки се против едната појава во исто време се бориме и против другата.

Разузнавачко-безбедносните служби, низ својата долгогодишна оперативна работа, секогаш биле (и ќе бидат!!!) на првата линија во одбраната на националните интереси на државата (порано на полето на одбраната од конвенционален тип агресија, а сега во однос на тероризмот и криминалот), така да со сигурност можеме да тврдиме дека одамна ја разбрале и увиделе нивната длабока поврзаност.

Доколку сакаме подобро да ја разбереме поврзаноста на овие две современи зла, како и доказ дека борејки се против едното се бориме и против другото, најдобар пример ни претставува Пакистан.

Своевремено оваа азиска држава беше позната како држава која во голем процент ги снабдува светските потреби од хероин. Воедно беше и држава која е дом на многу екстремни исламски групи, од кои некои беа ( и се ) во директна врска со структурите на Ал Каида.

Увидувајќи дека тие екстремни групи во голема мерка се финансираат од продажбата на дрога, пакистанските власти започнаа пред неколку години широка акција за уништување на производството на дрога, сакајќи на тој начин да го спречи финансирањето на екстремните (терористичките) групи. Значи, борбата против тероризмот ја започнаа на апсолутно правилен начин, на некој начин делувајќи превентивно. Поточно кажано, тргнаа од логиката дека, ако нема дрога, нема ниту пари заработени од истата таа дрога. А ако нема пари од дрогата, нема ниту финансии за помагање на терористичките групи. А знаеме дека 70%од членовите на терористичките групи , станале терористи од финансиски причини, сакајќи да си ја заработат дневницата од десетина долари (колку што некои извори велат дека изнесувала во Авганистан, како во самата држава, така и во граничната област со Пакистан).

Тоа дека властите во Пакистан во текот на 2007 година со добра координација на својот разузнавачки апарат и одлично спроведени акции на силите на полицијата и армијата (а се разбира дека употребата на полицијата и војската ни оддалеку не би била толку успешна без претходно добиени квалитетни разузнавачки информации), го потврдува изјавата на шефицата на американската DEA (агенција за борба против илегална трговија на дрога) госпоѓата Керен Тенди која во тоа време (2007 година) ќе изјави дека “Пакистан е модел на држава која го искоренила во целост производството на дрога на своја територија<sup>130</sup>”

<sup>130</sup> [www.voanews.com/Serbian/archive/2007-09/2007-09-30-voa15.cfm](http://www.voanews.com/Serbian/archive/2007-09/2007-09-30-voa15.cfm)., преземено од интернет на 01.11.2009



Фактот што една држава е успешна во борбата против организираниот криминал ( и тероризмот, секако), не значи ништо доколку и другите држави немаат успеси во однос на истото. Тоа е битно да се наведе бидејќи , додека од една страна Пакистан буквално гради в гради води војна со криминално-терористичките групи на своја страна и при тоа забележува големи успеси и во денешно време (ноември 2009), во Авганистан состојбата е дијаметрално спротивна. Дури, како што наведува госпоѓата Керен Тенди во истата прилика, “растечката трговина со опиум во Авганистан е ( едноставно)- монструозна !!”

Бидејќи (се подразбира дека) американските разузнавачки служби и агенции (како што е и DEA) во голема мерка ги поддржуваат со разни донации и обука соодветните пакистански институции , успехот на пакистанците во борбата против криминално-терористичките банди секако дека ги охрабрува американските авторитети соодветно да им пружат помош и на соодветните авганистански институции. Велат “цело е кога има се”, а во случајот кругот може да се затвори односно можна е уште поуспешна борба против тероризмот и организираниот криминал во исто време, доколку постои и успешна соработка и меѓу авганистанските и пакистанските надлежни служби и агенции.

Тоа дека започнува да функционира (релативно) добра соработка меѓу DEA и мисијата на НАТО (ISAF) во Авганистан најдобро се докажува со фактот дека во најмалку десет случаи DEA <sup>131</sup> ги алармирала локалните агенции и меѓународните сили (во Авганистан), благодарение на што биле спречени напади на нивниот персонал во организација на талибаните или другите вооружени групи.

Без размена на информации (разузнавачки), нема успех во борбата против тероризмот и организираниот криминал. Колку порано тоа го сфатат властите во Авганистан и Пакистан дотолку подобро, па тоа е дополнителна причина/мотив да забораваат на меѓусебните нерасчистени работи од минатото.

Тоа дека воопшто не е за потценување производството на дрога во овој светски регион, а кое во голема мерка ги финансира терористичките групи не само на локалните терористи, туку и на оние од реонот на Кавказот и Балканот, се докажува со фактот дека (согласно Извештајот на ООН)<sup>132</sup> , претходно постоечките 168 илјади хектари засадени со афион во 2006, во 2007 нараснале на 193 илјади хектари. Кога се парите во прашање, се е можно, па така и воопшто не чуди податокот дека Талибанците во Авганистан , од лица кои не дозволувале одгледување афион, сега се трансформираа во дилери и организатори на производството на дрога.

Зошто меѓународната заедница предводена од САД е во толкава мерка заинтересирана да успее кампањата за уништување на бескрајните афионови полиња, согледуваме и од фрапантниот податок дека 90% од хероинот во светот се одгледуваат точно во граничниот регион меѓу Авганистан и Пакистан. А интересно е и што повеќето значајни (исламистички) терористички групи, значително се присутни, на овој или оној начин, повеќе или помалку токму во овој регион.

Тоа е уште една потврда за симбиозата, односно меѓусебната поврзаност на тероризмот и организираниот криминал, и уште една потврда дека борејќи се против едното, во исто време се бориме и против другото зло.

А кога ќе се земе во предвид дека не постојат никаде во светот региони во кои тероризмот и организираниот криминал се присутни сами за себе и сами по себе, туку ,

---

<sup>131</sup> ibidem

<sup>132</sup> [www.voanews.com/Serbian/archive/2007-09/2007-09-30-voa15.cfm](http://www.voanews.com/Serbian/archive/2007-09/2007-09-30-voa15.cfm)., преземено од интернет на 01.11.2009

како по принцип на сврзани садови, се прелеваат без поголеми проблеми и на спротивни краеве од светот, станува јасна потребата од координирана меѓународна соработка како на регионално, така и на глобално ниво.

Дрогата произведена во Авганистан, порано или покасно, преку Балканот завршува во Западна Европа. Исто како што и дрогата произведена во Јужна, по некое време завршува во Северна Америка.

Значи уништувајќи ги полињата со афион или кока во Авганистан и Јужна Америка, всушност индиректно се бориме со организираниот криминал во Европа и Северна Америка. Уништувајќи ги на тој начин изворите за финансирање на терористичките групи, индиректно задаваме удар на криминалните и терористичките структури кои оперираат во нашето непосредно соседство, па дури и во нашата сопствена земја.

Со други зборови, ако авторитетите на САД велат дека борејќи се против организираниот криминал и тероризмот во Јужна Америка (каде особено многу ги помагаат на ова подрачје мексиканските и колумбиските власти) и Авганистан, всушност ја штитат безбедноста на сопствената држава. И покрај тоа што тие се и неколку десетици илјади километри оддалечени од нивните граници.

Дали тоа што Република Македонија има значителен контингент во рамките на мисијата ISAF во Авганистан значи дека, како активна членка на меѓународната Коалиција за борба против тероризмот (со целосна одговорност би додал и против организираниот криминал, борејќи се против овие две зла во Авганистан, всушност влијае и врз безбедноста на сопствените граници, врз сопствената национална безбедност? Се разбира дека да. Колку помалку се произведе дрога во Авганистан, толку помалку од нејзе ќе помине транзит низ Македонија, и уште помалку ќе заврши на наркопазарот во Македонија. А колку помалку дрога ќе дојде до Македонија, толку ќе има помалку наркозависници во нашата земја. И не само тоа. Ќе има помалку заработувачка за криминалните структури кои заработуваат со (пре)продажба на дрога, и уште помалку пари ќе има за оние кои, од овие или оние причини, ќе земат оружје во рака и истото го насочат против нашата таковина, без оглед на тоа дали ќе ги нарекуваме борци за некакви си права, или она што навистина се-терористи.

Користа од активното учество во меѓународната борба против тероризмот (и воедно организираниот криминал), за Република Македонија, како и за секоја друга земја во светот, е повеќе од очигледна.

## **1. СОВРЕМЕНИ АСПЕКТИ ОД БОРБАТА ПРОТИВ ТЕРОРИЗМОТ И ОРГАНИЗИРАНИОТ КРИМИНАЛ ВО РЕПУБЛИКА МАКЕДОНИЈА**

Современите држави, меѓу нив секако и Република Македонија во 21-от век се спротивставени со сосема нови предизвици, споредено со она со што државите се соочувале само неколку десетлетија порано. Секако дека веќе не постои ниту најмала веројатност дека на Република Македонија и се заканува опасност ид агресија од конвенционален тип. Зошто мислиме така?

Пред се фактот што од петте соседи со кои се граничи нашата земја, три од нив (Албанија, Грција и Бугарија) се полноправни членки на НАТО. Република Србија е современа држава, сосема поинаква од она време кога со неа раководеше нејзиниот некогашен претседател, Слободан Милошевиќ. Држава која е изразито проевропски

определена, така да е апсолутно нереално да се очекува дека од нејзе на Република Македонија и се заканува опасност од каква и да е агресија.

И конечно, најмладата држава во нашето непосредно соседство, Република Косово. До сега ја имаат признаено 63 држави. Во нејзин интерес е да се прикаже како демократска држава, која се грижи за развој на демократијата, која ги почитува правата на малцинствата, која сака да развива добросодски односи со сите земји кои се граничат со неа. Се се тоа доволно добри причини кои не упатуваат да заклучиме дека ниту на Косово не му е потребна таква авантура од типот за некаква агресија врз Република Македонија.

Република Македонија, согласно сето погоренаведено, во својата Национална концепција за безбедност и одбрана, нејзиниот суверенитет и интегритет, се претежно неконвенционални. Поинаку кажано, тие закани се токму оние кои детално ги обработивме во овој труд: тероризмот, како постојана, реална и сериозна закана со која се загрозува мирот и безбедноста на секоја земја во светот, закана која е исклучително разорна и на регионално и глобално ниво; и се разбира, транснационалниот организиран криминал, во сите негови познати видови и облици<sup>133</sup>.

Она што во моментот, како актуелна состојба постои во нашата земја, е дека не се располага со безбедносни индикатори за можна загрозеност на Република Македонија од поединечни акти на тероризам. Но, мораме да истакнеме дека нашата земја сепак сеуште се соочува со постоење на одредени криминални групи кои делуваат во северните и северозападните делови од нејзината територија. Воедно, не смее да се заборави ни фактот дека постојат и одредени групи со низок степен (барем засега) на верски радикализам. И покрај лимитираните активности на тие групи, тие сепак претставуваат потенцијална закана за безбедноста и стабилноста како на нашата земја, така и на регионот на кој Република Македонија му припаѓа. Не смее да се занемари фактот дека Република Македонија претставува транзитна зона, а воедно и подрачје од кое би можеле да бидат регрутирани идните припадници/членовите не само на терористичките туку и криминалните активности.

И, најважно од се: нашата земја е една од најактивните членки на меѓународната антитерористичка коалиција, што ја прави сосема реална можноста одредени религиозни радикални групи да извршат терористички напади врз институции, граѓани или интереси на Република Македонија, како во земјата, така и во странство.

Од друга страна, со оглед на фактот дека организираниот криминал не признава граници, како и сознанието дека тие (границите) воопшто не претставуваат некаква пречка за преземање на криминалните активности кои решиси никогаш не се ограничени само на територијата на една држава, секако дека тој (организираниот криминал) претставува сериозна закана и врз безбедноста и стабилноста на Република Македонија.

Имајќи ја во предвид поволната географска положба на државите од Балканскиот Полуостров, кои претставуваат еден вид премин меѓу три континенти (Европа, Азија и Африка), истите претставуваат своевидна излезно-влезна порта во овој дел на светот. Тоа е причината која го одредува нашиот регион како природна крстосница и транзитен коридор во кој Република Македонија има стратегиска позиција, а воедно и го наметнува организираниот криминал како сериозна закана за нормалното опстојување на нашата земја.

---

<sup>133</sup> Национална концепција за безбедност и одбрана, Сл.Весник на РМ бр.40/2003,

## **2. СПРАВУВАЊЕТО НА РЕПУБЛИКА МАКЕДОНИЈА СО ТЕРОРИЗМОТ И ОРГАНИЗИРАНИОТ КРИМИНАЛ**

Во едно од претходните поглавја на овој труд, веќе заклучивме дека постои значајно испреплетување и поврзаност на терористичките и криминалните структури, особено во однос на обезбедувањето (финансиски) средства за терористичките активности. Оттаму, го констатиравме и фактот дека терористичките групи ги користат мрежите и структурата на организираниот криминал за обезбедување, односно финансирање на своите терористички активности. Воедно, и организираниите криминални групи го гледаат својот бенефит во создавање на состојба на попречување на функционирањето на институциите во системот кој му овозможува на организираниот криминал непречено да и остварува своите цели.

Согледувајќи ја опасноста од симбиозата која постои меѓу тероризмот и организираниот криминал (особено во однос на финансиската корист која меѓусебно ја имаат терористите и криминалците), произлегува заклучокот дека ако сакаме преку превенцијата да бидеме успешни во борбата против овие две современи зла/закани, потребно е да се спречи дотокот на финансиски средства за терористички активности во Република Македонија. Дополнителна тежина во таа насока даде легислативното уредување на оваа материја, со што се овозможи финансирањето на тероризмот да може да биде санкционирано.

Согласното законската дефиниција финансирањето на тероризмот<sup>134</sup> претставува обезбедување или собирање на средства на било кој начин, директно или индиректно, незаконски и свесно, со намера тие да бидат употребени или со знаење дека тие ќе бидат искористени целосно или делумно заради извршување на кривично дело грабнување на воздухоплов (член 302), загрозување на безбедноста на воздушниот сообраќај (член 303), терористичко загрозување на уставниот поредок (член 313), терористичка организација (член 394-а), тероризам (394-б), злосторство против човечноста (член 403-а), меѓународен тероризам (член 419), земање на заложници (член 421) и друго дело на убиство или тешка телесна повреда извршена со цел да се создаде чувство на несигурност или страв кај луѓето.

Неопходно е да се наведе дека мултидемезионалноста на проблемот со тероризмот и неговиот финансирање нужно претпоставува и мултидемензионален пристап во неговиот решавање. Во таа смисла Република Македонија ја насочува својата активност на две полиња:

преземање на легислативни мерки кои одговараат на сменетите околности,  
преземање на мерки и активности на државните органи во рамките на утврдените надлежности

## **3. ЛЕГИСЛАТИВНИ МЕРКИ**

Во Република Македонија (сеуште) не постои посебен Закон за тероризам. Сепак, и покрај тој недостаток, постојната законска регулатива која се однесува на оваа област дава доволно основ за успешно справување и спротивставување на тероризмот. Република

---

<sup>134</sup> Кривичен Законик на РМ, Службен Весник на РМ бр.37/96, 80/99, 4/2002, 43/03 и Одлука на Уставен суд на РМ суд на РМ Сл.Весник бр.48/01

Македонија и досега преземала активности кои биле насочени кон дополнување и усогласување на законската регулатива со соодветната регулатива на Европската Унија.

Во однос на измените на законската регулатива кои на одреден начин имаат влијание врз натамошното изградување на правната основа и механизмите за спротивставување на тероризмот во сите негови појавни облици, треба да се укаже на донесувањето на неколку прописи.

Пред се, тоа е донесувањето на Стратегијата за национална безбедност на Република Македонија како основен, односно базичен документ за воспоставување на сеопфатен и интегриран систем на национална безбедност кој ќе биде во состојба да одговори на современите ризици и опасности, особено во однос на тероризмот и механизмите за спротивставување кон него.

Со донесувањето на Законот за измена и дополнување на Кривичниот Законик<sup>135</sup> во кој со соодветна измена во законските битија и обличите на извршување на делата “Терористичко загрозување на уставното уредување” од член 313, “Терористичка организација” од член 394-а, “Тероризам” од член 394-б, и нормирањето на новото кривично дело “Финансирање на тероризам” од член 394-в, заедно со веќе постоечките одредби од Кривичниот Законик, се овозможи заокружување на правната рамка за санкционирање на сите современи облици на тероризмот и воедно значеше усогласување на македонското законодавство со регулативата на Европската Унија и барањата кои произлегуваат од меѓународните договори.

Овие измени значат и усогласување на законодавството на Република Македонија со Рамковната одлука за борбата против тероризмот на Советот на Европа. Во таа насока, измените направени во Кривичниот законик на РМ со веќе постоечката регулатива ги имплементираат обврските кои се однесуваат на усогласување на националната регулатива.

Новиот Закон за спречување на перење на пари и други приноси од казниви дела и финансирање на тероризам<sup>136</sup>, ја идентификува потребата од многу поенергична и позасилена борба во поглед на спречувањето на финансирањето на тероризмот.

Особено е значајно да се истакне и донесувањето на Законот на следење на комуникации<sup>137</sup> со кој се уредија условите и постапката за следење на комуникации заради спречување или откривање на кривични дела, заради водење на кривична постапка или кога тоа го бараат интересите на безбедноста и одбраната на нашата држава. Со ова беше воспоставен еден многу значаен законски механизам во делот на превенцијата од терористичко дејствување и терористички закани. Со измените на овој Закон од 2008 година се надминаа проблемите и недореченостите кои беа согледани при спроведувањето на овој Закон за да се овозможи негова поефикасна примена.

Нов квалитет во борбата против тероризмот во Република Македонија е направен со донесувањето на Стратегијата за борба против тероризмот од страна на Владата на Република Македонија кон крајот на 2011 година, благодарение на која не само што се направи јасна дистинкција во однос на надлежностите кои различни институции ја имаат во спротивставувањето на оваа асиметрична закана, туку и се избегнува опасноста да дојде до дуплирање на нивните напори. Следствено на тоа, и продонесот на Република

---

<sup>135</sup> “Службен весник на РМ”, бр. 7/2008

<sup>136</sup> “Службен весник на РМ” бр.4/2008

<sup>137</sup> “Службен весник на РМ” бр.121/2006

Македонија во глобалната војна против организираниот криминал и тероризмот ќе добие во значење.

#### КОРИСТЕНА ЛИТЕРАТУРА

1. [www.voanews.com/Serbian/archive/2007-09/2007-09-30-voa15.cfm](http://www.voanews.com/Serbian/archive/2007-09/2007-09-30-voa15.cfm), преземено од интернет на 01.11.2009
2. Национална концепција за безбедност и одбрана, Сл.Весник на РМ бр.40/2003,
3. Кривичен Законик на РМ, Службен Весник на РМ бр.37/96, 80/99, 4/2002, 43/03 и Одлука на Уставен суд на РМ суд на РМ Сл.Весник бр.48/01
4. “Службен весник на РМ”, бр. 7/2008
5. “Службен весник на РМ”бр.4/2008
6. “Службен весник на РМ”бр.121/2006

# ВЛИЈАНИЕТО НА ГЛОБАЛНИТЕ ПРОМЕНИ ВРЗ СИСТЕМИТЕ ЗА НАЦИОНАЛНА БЕЗБЕДНОСТ

PhD Metodija Dojcinovski,

*Military Academy "General Mihailo Apostolski" - Skopje*

*metodija.dojcinovski@ugd.edu.mk*

## Abstract

The study talks to changes in the systems of national security, because of the political and economic factors, where they created war focuses, crises regions, criminal-terrorist organizations, wherever, all regions was feel effects of the global phenomenon. South-east Europe, as transition region, was identified with convoy ion of the European politic, witch, firstly was defeat, than later, accepted for part of countries, which utilized their national interests, and to feeling smell of the collective security umbrella.

Etiology of the global processes very fast is identify with clash of interests, culture and civilization unbalance, appearance of extremism, terrorism, organized crime, WMD threats, such as global discovery with difficult effects, wherever, most importance are: poverty, bad economic resource, appearance of discrimination, social injustice e.t.c.

Main challenges that have serious implications of the national security of the countries of the South East Europe in future, results of the global exchanges, can to see in the real capacity and capabilities for support of extremists groups and individual in aspects of recruitment, financing, mobilization, and logistic. In that context, the study will administer of defining of important influence and aspects of the possible threats to maintaining of peace and reconstitute of security.

**Key words:** security challenge, globalization, asymmetric threats, national security.

## Резиме

Трудот укажува на промените во системите за национална безбедност, како резултат на политичките и економските фактори, кои создадоа воени жаришта, кризни региони, криминално-терористички организации, при што цели региони ги почувствуваа последиците од глобалниот феномен.

Југоисточна Европа, како транзиционен регион, се поистовети со спроведување на европската политика, која првично беше поразителна, а подоцна прифатлива за дел од земјите кои искиристија да ги заштитат своите национални интереси и да го почувствуваат мирисот на колективниот безбедносен чадор.

Етиологијата на глобалните процеси многу брзо се идентификува низ судирите на интерес, културната и цивилизациска нерамнотежа, појавата на екстремизмот, тероризмот, организираниот криминал, заканите од оружјето за масовно уништување, како и глобалните откритија со тешки последици, меѓу кои значајни се: сиромаштијата, слабите економски ресурси, појавата на дискриминација, социјалните неправди и слично.

Клучните предизвици кои можат да имаат сериозни импликации за националната безбедност на земјите од Југоисточна Европа во наредниот период а се резултат на глобалните промени, можат да се огледаат во реалните капацитети и можности за поддршка на екстремните групи и поединци во регрутација, финансирање, мобилизација и логистика, за што не се исклучени дури ни земјите од Европската унија. Токму во тој контекст, трудот ќе даде придонес во дефинирање на значајните влијанија и аспекти на можните закани за одржувањето на мирот и воспоставување на безбедноста.

**Клучни зборови:** безбедносни предизвици, глобализација, асиметрични закани, национална безбедност.

## Вовед

Комплексноста на глобализациските процеси претставува огромен проблем за меѓународната заедница. Ниту една земја самостојно не е во состојба да се спротивстави на последиците од глобалните процеси, кои создаваат домино ефект. Светот гледан во целина, претставува заедница на толку многу различности, што истражувањата во сите области на заканите и загрозувањата, не ќе можат никогаш да се воспостават, а ни да завршат. Глобализациските влијанија и промени, доведоа до откривањето на нови научни средини. На агендата масовно пристигнуваат предизвиците од витално значење за националната безбедност и опстанокот на државите, како што се заштитата и унапредувањето на мирот, човековите слободи и права, економскиот и социјалниот развој, владеењето на правото, политичкиот плурализам, интеграцијата во безбедносните системи, заштитата на демократијата и унапредување на мултинационалното општество и други.

Сето ова како придобивки во процесот на остварувањето на демократскиот развој е проследено со засилено влијание и притисок од надворешни, глобални процеси, кои на моменти ја влошуваат општата безбедносна состојба и доведуваат до испаничена и избежувана реакција на општествата, државните раководства, институциите, етничките групи, па дури и поединци.

Резултатите од истражувањата на темата за глобализацијата и последиците од глобалните процеси, кои се презентираат на конференциите, симпозиумите и стручните работилници организирани ширум светот, констатираат дека не постои парче на земјината топка, држава, територија, регион, кои може да потврдат дека се безбедни, да потврдат дека не е загрозувана егзистенција, демократските процеси, територијалната сигурност и други придобивки на општествата. Се повеќе заканите се упатуваат кон човештвото кое што секојдневно ги чувствува последиците од кризите. Глобализацијата стана процес во кој што позитивните промени ги чувствуваат само богатите земји, заради здружувањето на интересите и потребите за понатамошен развој. Се почесто се поставува дилемата „Дали глобализацијата претставува позитивен или негативен процес и дали треба да се прифати или отфрли“.

### *Глобалните промени и националната безбедност*

Глобалната меѓународна политика, нерамномерниот економски развој, влијанието на западните демократии, силната поларизација помеѓу светската популација и етничките групи, големите недоразбирања и нетолеранцијата, доведоа до глобални промени со огромни влијанија и последици кон националната безбедност на државите. Влијанието на светската сцена се пренесе и врз новосоздадените транзициони држави. Почетокот на глобалните промени пропратени се со опасностите од асиметрични закани, посебно од тероризмот, што за меѓународната заедница претставува се уште нејасна и непотврдена одредница, која за жал многу брзо инспирира потреба за истражување на однесувањата на поединци, групи, организации, па дури и цели системи. Блискиот исток и делови од југоисточна Европа се идентификувани како извори на



нестабилност, од каде што на удар дојдоа западните демократии. Последиците се огледаат во масовното користење на формите на глобалните невооружени влијанија врз безбедноста кои се однесуваат на употребата на неконвенционалните средства на војување, субверзивната и пресвртничката дејност, политичката индоктринација, вештачкото создавање општествени кризи и други.

Не помалку значајни, кои во последните две децении се максимално експлоатирани, претставуваат политичките, економските и воените притисоци. Многу земји се уште се наоѓаат во транзициониот период, меѓу кои и Република Македонија<sup>138</sup>. На создавањето на ваквот амбиент голем број фактори придонесуваат за појавата на конфликти како што се: сиромаштијата, економската стагнација, нееднаквата распределба на ресурсите, дискриминацијата, угнетувањето на помалите етнички групи, емиграцијата од исток кон запад, социјалната неправда и други<sup>139</sup>. Промените, дел од системите, поедини земји и цели региони ги одвлекоа нанзад, што од друга страна генерира кризи на поголеми простори, на кои што ослабените државни уредувања дозволија национал-сепаратистичките движења да добијат подем.

**Аристократско однесување.** Свое влијание во предизвиците за појавата на глобалните промени и нарушувањето на националната безбедност создава и аристократското однесување на владеачки структури, кое постојано се поврзува со коруптивно однесување, преку оневозможувањето или избегнување на прифаќањето на демократските процеси и почитувањето на основните човекови права без почитување на основните принципи на граѓанско општество. Ова стана препознатливост и синоним за ширење на организираниот криминал и одржување на сопствените позиции. Недефинираните процеси се уште претставуваат главни виновници за поттикнување афери, ширење на несигурност, водење погрешна политика, заговори кон одредени лица или целни групи, поддршка на криминални групации и вооружени групи па дури и паравоени формации. Аристократскиот начин на функционирање создава нестабилност, остварување на сопствените цели, создавање профит, богатење и искористување на сопствената позиција. Нарущувањето на националната безбедност и ново создадените предизвици не заставаат тука.

Почетокот на овој век го карактеризираа судирите за создавање едно национални држави, предводени од националистичка идеолошка ориентација. Вооружените сили не се користат за онеспособување на потенцијалниот противник, туку за истиснување на определен народ во сопствената држава или во регионот<sup>140</sup>. Во тој контекст, потресувањето на регионите, доведе до менување и на однесувањето на етничките групи со прифаќање на екстремниот модел на остварување на целите и интересите и наметнување сопствена култура и однесување. Безбедносните девијации се дисперзираат во разни правци, со минимални можности за нивно контролирање и спротивставување. Како резултат на недефинираниот статус на етничките групи, отпочнаа воскреснувања на идеи за поделба на светот врз верска, идеолошка и национална основа, што целосно ја потресува внатрешната и надворешната безбедност.

**Реформи во безбедносниот сектор.** Поновата историја на многу балкански земји покажува дека цената на безбедност зависи од значајот на геополитичката положба и историјата без чие познавање не може да се разбере балканскиот свет<sup>141</sup>. Неминовноста од потребата за осовременување на безбедносните и разузнавачките служби, е резултат на користењето на застарените безбедносни техники, бавниот и неефикасен безбедносен апарат, некомпатибилноста на современите предизвици, забавеноста на научната мисла, истражувањата и истражувачките технологии, неефикасната организациско-формациска поставеност на безбедносните и одбранбените системи, за што светот се уште ги чувствува последиците од менувањето на безбедносните структури<sup>142</sup>. Во воспоставувањето контрола над безбедносните региони, голема е улогата на воените сили, нивното влијание врз земјината популација, врз новите режими, врз трансформацијата на регионите и врз контролата и безбедноста на целата планета.

**Револуција на воениот потенцијал.** Илегалната трговија со оружје, како и развојот на нуклеарните потенцијали и ширењето на оружјето за масовно уништување, претставуваат најголема закана за светот и предизвик за колективните безбедносни системи, што за националната безбедност на државите бара

<sup>138</sup> Собрание на РМ, „Национална концепција за безбедност и одбрана на РМ“, 2003

<sup>139</sup> Т.Гоцевски, О.Бакрески, С.Славески, „Европската унија низ примата на европската безбедност“, Филозофски факултет, Скопје 2007

<sup>140</sup> В.Василевски, „Меѓународно хуманитарно право“, Военат академија Скопје, 2002

<sup>141</sup> М.Котовчевски, „Тајните служби на Балканот“, Бомат Графикс, Скопје 2007

<sup>142</sup> М.Дојчиновски, „Современо воено разузнавање“, Соларис Принт, Скопје, 2009

квалитетен безбедносен менаџмент. Присуството на сомнителното оружје најчесто е со непотврдено потекло. Се почесто се посочува дека на црниот пазар, може да се најде најсофистицирана воена опрема и материјално-технички средства со потекло и карактеристики од класата на светските производители. Револуцијата на воениот потенцијал и неговото ширење добиваат на значење, со наглото ширење на желбата за поседување оружје, земање на судбината во свои раце и желбата за докажување. Меѓународната заедница често ја губи конекцијата и соработката со лимитираните можности на владините институции, како резултат на активностите на криминално-терористички организации и групи<sup>143</sup>. Во сето ова ненавремената интервенција доведува до појавата на законот на силата, оружјето, теоријата за групите, социјално-социолошкиот синдром, губењето на разумот, деградацијата на државните механизми, губењето доверба, насочување кон „бизнисот“, трговија и шверц со оружје, дрога, луѓе и слично.

**Трансформација на регионите.** Широкиот спектар на актуелни и политички кризи, на глобално рамниште претставуваат закана за националната безбедност. Небезбедноста и воените конфликти ширум светот, укажуваат на долготрајни регионални кризи со непредвидливост врз можните последици. Црвените линии на човечките катастрофи се одамна надминати, што секојдневно се гледа преку медиумите. Новиот милениум е одбележан со крвопролевање за што меѓународната заедница мора да најде излез и да даде прилика за сопствената безбедност да одлучуваат сите земји. Во ваква констелација на односите, промените на глобален план доведоа до меѓународна трансформација на региони, кои што придонесоа за нарушување на безбедноста на локално, регионално и глобално рамниште. Многу од државите и регионите останаа надвор од контрола, а светот е во дилема „дали државите целосно ги контролираат сопствените територии, а меѓународната заедница критичните региони и глобалниот свет“. Глобалните промени остварија големо влијание врз националната безбедност на државите во однос на масовната појава и последиците од општествените извори на загрозување кои се однесуваат на спротивставувањата на националните, меѓу-државните, етничките и други аспекти, се понагласената општествена неврамнотеженост во рамки на создавањето на демократските општества, прашањата за развојот на културата, социјалниот развој, начинот на водењето на политиката и остварувањето на интересите на државата, односите во рамки на меѓународната заедница, соработката на локално, регионално и глобално рамниште и слично.

**Идеолошки дивергенции.** Значајни импликации во остварувањето на националната безбедност, како резултат на глобалните промени создаваат прашањата за појавните облици на идеологијата, како извор на загрозување на општествата и алтернатива за остварување на политиката базирана на увереноста дека моралните норми и принципи, можат да помогнат при остварување на поставените цели. Идеологијата е дефинирана како процес на создавање идеи кои претставуваат основа за формирање на политички или економски теории<sup>144</sup>. Таа претставува систем на идеи, верувања и вредности со кои се изразуваат основните интереси на една група, како интереси на мнозинството<sup>145</sup>. Дефинирањето на идеологијата зависи и од аспектите според која се врши согледувањето, така да идеологијата на владеачката група се нарекува конзервативна заради насоченоста кон јакнењето, зацврстувањето и мисловното оправдување на постоечкиот поредок<sup>146</sup>. Спротивно на ова тврдење, идеологијата на угнетените групи по правило е насочена кон слабеење, рушење и мисловно разобличување на постоечкиот поредок.

Секако дека не може да се тврди, но голем дел од наведените се поврзани со идеологијата и идеолошката ориентација, според која во отсуство на правни норми и стандарди, се спроведуваат непостоечки (фиктивни) стратегии, наметнуваат традиции, шири омраза, создаваат закани, реализираат смртоносни планови и врши влијание и притисок врз развојот на светот, неговиот мир и безбедност.

### **Националната безбедност и новите предизвици**

Најчесто, различната ориентираност не може да се разбере, што допринесува за појава на сериозни тешкотии во развојот општествата и нови предизвици. Во една констелација на сили и средства, во кои во значаен дел од териториите на државите на Балканот живеат повеќе етнички групи од различна припадност, конфликтите се неизбежни, особено во процес кога не постои толеранција, меѓусебно респектирање и

<sup>143</sup> Tom Mockett, „Al Qaeda: A global insurgency?, 2005, CCMR/NPS, DePaul University

<sup>144</sup> Oxford University, *The Oxford popular dictionary*, Oxford University press, 1999

<sup>145</sup> Савремена администрација „Енциклопедија политичке културе“, Београд, 1993

<sup>146</sup> Митко Котовчевски, *Национална безбедност на РМ*, Македонска цивилизација, Скопје 2000

почитување, усогласеност на ставовите, компромис и друго. Наметнувањето на политичките, идеолошките, демократските или хегемонистичките ставови доведуваат до загрозување на мирот оној момент кога се форсира проблем, кога соживотот, мирот и безбедноста стануваат жртва, кога се бара одговор на неизвесноста, стравот и кризата, кога страдаат судирите на интереси, кога лидерите ја губат свеста, кога заради губењето на свеста се бара брзо решение и кога решението се бара во заплашувањето, криминалот и оружјето.

Остварувањето на националната безбедност може да биде многу опасно доколку отворено се пристапи кон решавањето на проблемите со оружје. Особено значајни аспекти во спротивставувањето на поддршката на асиметричните закани треба да се бараат во формите закони секојдневно носителите на истите не мируваат, а се однесуваат на минимизирање на воениот фактор, финансирањето, мобилизација, регрутација, транзитот и низ територијата и други форми на поддршка.

**Минимизирање на воениот фактор.** Создавањето на безбедносни чадори ширум светот, доведе до крупни измени во безбедносно-одбранбените машинерии, особено во земјите на Југоисточна Европа. Минимизирањето на воениот фактор е последица на новите идеи за усогласување на политичките и економските текови и одговор на глобалните промени. Скоро сите поранешни федерални држави ги намалија своите воени капацитети согласно на ново настанатите состојби, пред се поврзани со безбедносната и меѓународната политика. Со намалувањето на бројот на воен персонал и техника, неминовно се трансформираат и патиштата за пласирање на производството на оружје на пазарите заинтересирани за тоа. Во овој момент, значајни пазари за пласирање и употреба на постоечкото и промоција на ново и софистицирано вооружување се смета дека претставува регионот на Блискиот исток, заради неуспешното внатрешно уредување и борбата помеѓу различните верски групи; дел од земјите на афричкиот континент, каде што се одвиваат немири од поголеми размери; просторот на Јужно американскиот континент каде се проблематизира демократизацијата на општествата; непријателствата низ светот кои постојат како резултат на етничките конфликти и регионалните кризи, во кои би можел да се вметне и Балканскиот полуостров.

Суштината на влијанието на минимизирање на воениот фактор е во намалувањето на персоналот, заради што општествата се соочуваат со проблем на згрижување на голем дел лица кои се оспособени за ракување со оружје, војување, и изведување на специјални операции. Дел од нив, располагаат со (класифицирани) информации, одреден број лица сеуште остваруваат контакти со припадници на безбедносните органи и служби, некои се ангажираат во компании наменети за обезбедување на лица и имот, поспособените се упатуваат на задачи надвор од сопствените држави, а за определена финансиска сума овие лица вршат било какви други услуги. Ваквиот персонал е интересен за странските разузнавачки служби, што уште повеќе ја усложнува целата ситуација, како и нивното доброволно ангажирање во операциите во кризните региони на светот.

Националната безбедност на државите е поврзана со глобалната политика на земјите од Југоисточна Европа, околу напорите за оставрувањето на мирот и безбедноста во светот, на тој начин што реструктурирањата и трансформациите се вршат заради поефикасно учество во спроведувањето на политиките, создавање на заедничка и кооперативна вооружена сила, подобра соработка на полето на безбедноста и поефикасно извршување на поставените задачи. Пример за тоа е граничното обезбедување на Балканските земји, кои добар дел успеаа да го трансформираат во граничната полиција, со што се придонесе во подобрување на соработката и размената разузнавачки информации во делот на попречувањето на активностите со шверцот на луѓе, дрога и оружје, особено во населениите места непосредно до граничните реони.

Настаните во последната деценија, укажуваат на проценките дека како во пост-конфликтен период, државите се зафатени со појавата на национализам, екстремизам, закани од тероризам, зајакнување на националната свест, поддршка на етничките групи и малцинства во други земји, јавно несогласување со политиката на водење на државите од страна на етничките групи, насилства, па дури и враќање во минатото и периодите на создавање и воскреснувањето на внатрешниот и надворешниот непријател. Потврда за ова се конфликтите на Балканот, каде постојат индикатори дека кризите се внесени од надвор, со давање поддршка на внатрешни структури.

**Финансирање.** Финансирањето како последица на остварувањето на планирањето на асиметричните закани е резултат на потребата за собирање средства за спроведување цели на активности поврзани со изведување на диверзанско-терористички активности, купување оружје, опрема и техника за реализирање активности,

исплаќање на платеници, обесштетувања, подмитувања, изградба на објекти, купување недвижности и слично. Финансирањето се врши преку фондови, донации, собирање финансиски средства, плаќања со избегнување на институциите на државата, остварувањето на законите, уцените, рекетерствата, латентните хуманитарни активности, продажба на имот, предмети и други материјали и стока. Во делот на финансирањето, значителна улога имаат „поддржувачите на локално, регионално и глобално рамниште.

**Мобилизација.** Мобилизацијата на персонал за различни потреби, при остварувањето на поставените цели, има исклучителна важност, од причини што групирањето (мобилизирањето) на лица може да се спроведе со волшебна брзина. Идеолошки посматрано, мобилизацијата претставува солидарирање со барањето, заканата, опасноста и спроведување на идејата макар да таа била нереална, невистинита. Движењето во групи претставува психолошки ефект и притисок врз јавното мнение и укажува на постоењето опасност согласно теоријата за групи, каде идејата или желбата на поединец поттикнува активност, која останатите ја прифаќаат и извршуваат, особено ако се во роднинска, верска, идеолошка, криминална, професионална, нарко или било каква друга врска. Ова е резултат на интелектуалната инхибиција, не толеранција, искажување солидарност, докажување, елиминација на норми и правила и наметнување на идеја, култура, традиција и сила, како непочитување на општествениот систем и уредување.

**Регрутација.** Регрутацијата како поддршка на спроведувањето на асиметричните закани, не е нова појава, заради фактот што интеркултурализмот е развиен до тој степен да најголем дел земји се зафатени со решавањето на статусот и прашањето на етничките групи. Регрутирањето на сили и средства во поновата историја на земјите од Балканот претставува постојана активност на привилегирани етнички групи, кои успеваат да се справат со организирање на населението за отпор како од сопствени извори, така и со поддршка од емиграциски движења, организации или „регрутирање на повик“. Доброволната или организираната регрутацијата на персонал доаѓа до израз како функција на свеста, патриотскиот дух и долг кон сопствените идеали. Особено ова важи за помладите генерации, кои во периодите на криза не успеаа да се „докажат“ или да се одолжат на „светлите идеи за сопствен просперитет и патриотизам“. Регрутирањето сили за спроведување активности кои произлегуваат од планирање на асиметрични закани е задача на мрачните сили, кое оди во координација со мобилизацијата, а се спроведува најчесто од редот на обичните граѓани, регрутираат од улица, од дома, од соседството, на работното место, во соседната населба или град, во приватните компании, фирми, кафулиња, чајџилници, пазари, во дискотеките и на било кое друго место.

**Транзит.** Транзитот претставува активност која секојдневно и постојано се користи за спроведување на дејствија поврзани со асиметричните закани, како што се илегалното и организирано превезување (движење) на луѓе, дрога, оружје, стока и друго. На можностите на неконтролираниот транспорт како извор на закани и загрозување на безбедноста на Балканскиот полуостров, во прилог му одат и коридорите осум (север-југ) и десет (исток-запад) и оптеретеноста на правците кои во огромен дел влијаат врз функционирањето на системите за безбедност. Тоа бара извонредно ангажирање на сили и финансиски средства на граничните премини и во внатрешноста, заради контрола на транспортот. Забрзаните активности околу пренесувањето на транзитните стоки, од друга страна овозможуваат и транспорт на сомнителни материјали, пред се за реализирање асиметрични активности, какви што материјали се: минско-експлозивните средства, вооружувањето, минуцијата, средства за врски, униформи, па дури и ракетни системи. Во ваквите активности влијание можат да имаат и други субјекти како што се хуманитарните и невладини организации, приватните фирми, но секако дека во сето ова главна улога имаат шверцерските канали организирани од подземјата на Балканските земји и нивната поврзаност со светот. На овој начин, несомнено функционираат и транснационалните рути за спроведувањето на активностите на транснационалниот и меѓународен тероризам.

Дека транзитот и префрлувањето на оружјето од една територија на друга не претставува проблем, укажуваат големиот број нелегално оружје, кое се поседува и транзитира согласно потребите на криминалните групи и функционирањето на шверцерските врски. Карактеристично е за Балканот, каде се потврдува со неуспешните акции за собирање на илегалното оружје организирани во повеќе наврати на териториите на повеќе држави. И додека се смета дека оружјето го нема, тоа од добро организирани криминални структури се префрлува на соседните територии, каде се складира и чува за користење во прилики кога треба да се изврши политички притисок, постигне одредена цел или пак предизвика нестабилност и ангажирање на државните органи.

**Специјално војување.** Проценка е дека влијание врз остварувањето на националната безбедност и појавата на предизвиците на 21-от век, имаат и активностите на „специјалното војување“. Локалните и ограничените

војни се повеќе добиваат на значај. Тежиштата на кризите се префрлаат на земјите и регионите кои се станаа самостојни, економско, социјално и национално независни.

Местото и улогата на специјалното војување е се уште значајно, респектирајќи ја можноста да и преку неконвенционалното војување и асиметречните закани се постигнуваат стратегиските цели. Користерњето на специјалните методи во прв план ги исфрлија герилското војување, субверзивните активности, бунтовничките активности и психолошките дејства. Меѓутоа, се почесто прострујува фактот дека специјалните методи се резултат на делувањето на разузнавачките служби координирано со психолошко-пропагандните, политичките, дипломатските, економските и други притисоци, чија крајна цел е создавање внатре-политички проблеми и рушење на актуелното владеење. Всушност, специјалното војување претставува агресија врз интегритетот, суверенитетот и независноста на една земја, чии методи се спроведуваат во мир.

Две децении по распаѓањето на југословенската федерација и создавањето на новите држави на Балканот (вклучувајќи го и Косово), можат да се набројат активностите кои го карактеризираат делувањето на специјалното војување на Балканот, меѓу кои: дејствување на паравоени организации и групи, активности на криминално-терористички, спроведување на разузнавачки активности, создавање на логистички бази и позиции за дејствување, користење на пропагандно-психолошки активности, активности на политички и економски притисоци, создавање незадоволство во општествата, перманентна појава на закани и уцени, изведување диверзантско-терористички активности, дејствување на надворешната емиграција, активности на деструктивни внатрешни сили и средства и други.

Најефикасни се активностите на пропагандно-психолошките активности, чија цел е создавање раздор помеѓу Балканските народи и држави, внесување немир и неспокој, создавање недоверба кон владите и органите на власта, предизвикување расна и верска нетрпеливост, поттикнуваат на отпор, придобивање на населението (насилно или политички) и други активности кои ги оправдуваат постапките и акциите. Во сето ова значајна улога имаат ирационалните постапки и барања на етничките групи кои идеолошките принципи максимално ги користат во остварувањето на политичките цели, макар тие да доаѓаат од центри на моќ на Балканот или од други региони. Ваквото влијание во најголем дел се рефлектира во земјите во чиј состав живее население од исламска вероисповед, кое добива морална, финансиска, хуманитарна, политичка, воена и друга помош токму од земјите и регионите кои се заинтересирани за инсталирање на различен систем, навика, традиции, уредување и развој од оној кој веќе постоел.

За поврзаноста на специјалното војување и асиметричните закани многу е кажано и напишано ширум светот. Во тој контекст, пристапот кон теоријата на загрозување на мирот и безбедноста, во суштина се согледува во постоечкиот судир на интереси кои најчесто создаваат општествени драми кои понекогаш знаат да бидат многу криви<sup>147</sup>.

## **ЗАКЛУЧОК**

Секој вид на закани кон националната безбедност, создава услови за реализирање на агресивни цели, создавање на закани и загрозеност на општествените вредности. Потребата за внимание и посветеност на проблемот е глобален и на истиот му е потребен посебен третман од пошироката меѓународна заедница, заради координирано дејствување и изнаоѓање решенија за надминување на веќе постоечките кризи и воени конфликти. Особено значајни се активностите на локално рамниште во рамки на кое глобалните предизвици и последици, земаат замав. Заради тоа, безбедносната политика треба да ја одигра клучната улога во ставањето под контрола на внатрешните безбедносни проблеми. Балканскиот полуостров е простор кој припаѓа на Европската култура и ориентацијата на населението треба да ги надмудри мрачните сили, кои на многу наивен и едноставен начин сакаат да го засенат патот кон прогресот, напредокот, развојот на цивилизациите, остварувањето на националната безбедност и мирот во светот.

---

<sup>147</sup> Митко Котовчевски, „Национална безбедност на РМ“ Македонска Цивилизација, 2000

## КОРИСТЕНА ЛИТЕРАТУРА

- EU, European security strategy, Brussels, 2003  
Душан Бојчев, „Дипломатски речник“, ТИФ-ТОП Д.О.О. Скопје, 1998  
<http://www.cdnpeacekeeping.ns.ca>  
<http://www.peaceoperations.org>  
<http://www.Jura.uni-frankfurt.de/INPE/links.htm>, <http://www.usip.org/library/topics/peacekeeping.html>  
„Енциклопедија политичке културе“, Савремена администрација, Београд, 1993  
Laura R. Cleary, The essence of democratic, civil and civilian control, Cranfield University, 2006  
М. Котовчевски, Национална безбедност на РМ, Македонска цивилизација, Скопје 2000  
М. Котовчевски, „Етиологија на вооружените конфликти“, МК, Скопје, 1999  
М. Котовчевски, „Тајните служби на Балканот“, Бомат Графикс, Скопје 2007  
М. Дојчиновски, „Современо воено разузнавање“, Соларис Принт, Скопје, 2009  
NATO, Office of information and Press, Brussels, 2001  
NATO, Office of information and Press, Brussels, 2001  
Oxford University, The Oxford popular dictionary, Oxford University press, 1999  
В. Василевски, „Меѓународно хуманитарно право“, Военат академија Скопје, 2002  
Собрание на РМ, „Национална концепција за безбедност и одбрана на РМ“, 2003  
С. Кузев, „Стратегија за одбрана“, Југореклам, Скопје, 2001  
Т. Гоцевски, О. Бакрески, С. Славески, „Европската унија низ примата на европската безбедност“, Филозофски факултет, Скопје 2007  
Tom Mactaitis, „Al Qaeda: A global Insurgency?, 2005, CCMR/NPS, DePaul University  
Зоран Нацев, Радко Нашевски, „Безбедност и националната одбрана“, Македонска ризница, Куманово, 2001

# СТАНДАРДНИ ОПЕРАТИВНИ ПРОЦЕДУРИ ВО СИСТЕМОТ ЗА УПРАВУВАЊЕ СО КРИЗИ

PhD Metodija Dojcinovski, Kemo Djozo, Nikola Kletnikov  
*Military Academy "General Mihailo Apostolski" - Skopje*

*metodija.dojcinovski@ugd.edu.mk , kemo.gozo@ugd.edu.mk , nikola.kletnikov@ugd.edu.mk*

In present circumstances it is more likely crises to occur, whether they are small crises that affect only household / small business or large crises that can affect social and economic stability of the country. More importantly, the crisis may initially start out small and localized / content, but have the potential to spread and grow alarmingly fast.

One of the most important reasons for the occurrence of crises is that the business world is now working in a dynamic environment, and is in constantly changes. This is one reason why crisis management has become such an important part of business management as a whole, why a good leader must be a good controller of crises and why people with experience and academic research should be combined to create a clear set of guidelines and instructions on how to respond when a crisis happens. Guidelines and instructions for the initial response to crises as standard operating procedures for crisis management and protocols should focus on three points: (1) to provide quick response, (2) accurate and (3) to be consistent.

In this kind of conditions Macedonian state institutions need to develop national, standardized approach to crisis management. These guidelines, instructions and standardized procedures provide initial response to crises and to build a successful command system for crisis management which should be derived from experience gained in the past and current view of the changed circumstances facing those who respond in emergencies. Instructions, guidelines and standard procedures for an initial response to crises will help all people at all levels (local, regional, national and international) to coordinate their activities to respond to the crisis. They provide any authority to act pursuant to its obligations in case of crisis and all have a common focus and a complete focus on the crisis.

This paper gives a review of standard operating procedures, instructions and guidelines for dealing with crises that exist in institutions in Macedonia in NATO and the use of scientific analytical and comparative methods are given recommendations to complement them in order to better prepare the competent institutions Macedonia to respond in case of crisis.

Keywords: Crisis management, government institutions, standard operating procedures,

## ВОВЕД

Иако кризите<sup>148</sup> се непредвидливи, тие не се неочекувани. Сите оние кои можат да ја предвидат и ја планираат кризата, има подобри шанси за справување со последиците од настанатата состојба, отколку некој кој дозволува кризата да му се прикраде неподготвен. Подготвеност за настапот на криза е услов за нејзино успешно справување или најмалку за намалување на штетите кои моѓе да ги предизвика кризната состојба<sup>149</sup>.

Способноста да се управува променливата состојба и да се донесе трезвена одлука е витална за постигнување успех во критичните пресвртници.

Кога станува збор за управувањето со кризите, може да се потенцираат нејзините воени, политички, економски, социјални, хуманитарни и еколошки аспекти. Секој од овие аспекти претпоставува соодветна подготвеност на одделни државни органи да се справат со нив и да ги редуцираат последиците од нив.

Глобалните кризи покажуваат различни начини на постапување на кризните менаџери. Техниките на оние кои се назначени да се справуваат со глобалните кризи, значително се разликуваат. Се наметнуваат прашањата за тоа кој процес на донесување на одлуки е подобра; кои се нивните заеднички карактеристики; кој процес се покажува како поуспешна во зависност од средината во која се применува. Сето ова треба да се земе во предвид кога се донесува одлука во емот на самата криза, како преземената акција ќе влијае понатаму на другите актери, акции и идни кризи? Тие се неразделно испреплетени.

Поаѓајќи од фактот дека справувањето со кризна состојба не е и не може да биде изолиран чин, туку логично надоврзување на се она што претходи на планот на подготовки и контрола на постигнатиот степен на подготвеност, ефикасното управување со кризи подразбира навремен одговор од страна на сите субјекти надлежни за справување со настанатата состојба.

Во овој труд се дадени процесите на донесување на одлуки за справување со кризи кои се користат во Центарот за управување со кризи (ЦУК), Дирекцијата за заштита и спасување (ДЗС), Армијата на република Македонија (АРМ) и во Северно-атлантската договорна организација (НАТО) и со користење на научно аналитички и компаративен метод дадено е видување за можното подобрување на истиот во надлежните институциите на Република Македонија.

### 1. ОПЕРАТИВНИ ПРОЦЕДУРИ ВО ЦЕНТАРОТ ЗА УПРАВУВАЊЕ СО КРИЗИ

Центарот за управување со кризи ја има централната улога во системот за управување со кризи и се грижи за превенција, рано предупредување, справување и надминување на последици од цивилни несреќи и катастрофи, како и обезбедување навремена, квалитетна и реална процена на загроеноста од цивилни ризици и опасности.<sup>150</sup> Во извршувањето на работите во врска со управувањето со кризи, Центарот ги врши работите што се однесуваат на обезбедување континуитет во меѓуресорската и меѓународната соработка, консултации и координација во управувањето со кризи, изработување и ажурирање на единствена процена на ризиците и опасностите по безбедноста на Републиката, предлагање мерки и активности за разрешување на кризна состојба и врши и други работи утврдени со закон.<sup>151</sup>

Заради овозможување на своите органи да донесуваат брзи и квалитетни одлуки за справување со последиците од кризни состојби ЦУК има изработено привремени стандардни оперативни процедури за комуникација, координација и соработка помеѓу субјектите од системот за управување со кризи во прогласена кризна состојба. Во тие процедури ЦУК има разработено три чекори и тоа:

#### 1.1. Фаза I Прогласување кризна состојба

Во ова фаза субјектите во ЦУК вршат прибирање на податоците и информациите за настанот, проверка на веродостојност, нивно селектирање, обработка и следење на состојбата на територијата.

<sup>148</sup> Кризата е појава со која се загроени основните вредности, трајните и виталните интереси и цели на државата, односно се загроени уставниот поредок и безбедноста на Републиката;

<sup>149</sup> „Кризна состојба“ е состојба предизвикана од ризици и опасности кои можат да ги загроат доброта, здравјето и животот на луѓето и животните и безбедноста на Републиката, за чија превенција и/или справување е потребна употреба на поголем обем на ресурси

<sup>150</sup> Центар за управување со кризи на Република Македонија. (2009). Управување со кризи. Годишен зборник Бр.2, стр. 6-15, Скопје.

<sup>151</sup> Собрание на Република Македонија. (2005). службен весник на Република Македонија, бр.29/05. Закон за управување со кризи, член 20-21.



Потоа Група за проценка (ГП)<sup>152</sup> врши проценување на ризиците и опасностите по безбедноста и предлага кризна состојба до Управувачкиот комитет (УК)<sup>153</sup>.

Управувачкиот комитет до Владата на Република Македонија предлага прогласување на кризна состојба. Владата на РМ прогласува кризна состојба и активирање на механизмите за нејзино разрешување со употреба на ресурсите на органите на државната управа, општините и градот Скопје.

По прогласувањето на кризната состојба се обезбедуваат претставниците на институциите за 24/7 работа во Главниот Штаб<sup>154</sup> кој врши раководење со активностите за справување со кризната состојба.

### **1.2. Фаза II Анализа на состојбата**

Во оваа фаза Центарот врши изработка на анализа за состојбата на зафатената област и ги презентира состојбите пред Главниот штаб за управување со кризи,

### **1.3. Фаза III Донесување на одлука**

За начинот на донесување на одлуки, препораки и насоки Раководителот на Главниот штаб донесува деловник.

Главниот штаб донесува одлуки во функција на координација на оперативна стручно справување со моменталниот развој на кризна состојба.

Ако се процени дека националните ресурси не се доволни за справување со настаната кризна состојба, Главниот штаб донесува препорака до Владините тела (УК и ГП) за Владата на РМ да донесе Одлука за барање на меѓународна помош.

Во случај на загрозување од други ризици, покрај одлуките за терористички активности (вклучувајќи меѓународен и урбан тероризам), диверзии и саботажи се донесуваат одлуки и за примена на СОП од останатите ризици и опасности.

Покрај тоа Главниот штаб донесува и одлуки за справување во случај на загрозување од придружни појави/инциденти во веќе прогласената кризна состојба во согласност со расположивите ресурси.

Препорака до УК за донесување предлог на Владата на РМ за ангажирање на АРМ. Владата го разгледува предлогот и бара од Претседателот на РМ да донесе одлука за ангажирање на АРМ во справување со кризната состојба.

## **2. ПРОЦЕДУРИ ЗА БРЗ ОДГОВОР НА КРИЗИТЕ ВО ДИРЕКЦИЈАТА ЗА ЗАШТИТА И СПАСУВАЊЕ НА РЕПУБЛИКА МАКЕДОНИЈА**

Дирекцијата за заштита и спасување на Република Македонија како самостоен орган на државната управа со својство на правно лице е одговорна за извршување на работите од заштитата и спасувањето од природни непогоди, епидемии, епизоотии, епифитотии и други несреќи.<sup>155</sup>

Дирекцијата за заштита и спасување заради извршување на работите за заштита и спасување од природни непогоди, епидемии, епизоотии, епифитии и други несреќи поред другите задачи надлежна е да донесува стручни упатства од областа на заштитата и спасувањето, утврдува нормативи и стандарди за системот за заштита и спасување<sup>156</sup>.

Врз основа на наведените законски должности Дирекцијата има изработено Стандардна оперативна процедура за ангажирање на вработените во дирекцијата за заштита и спасување и нејзините подрачни

<sup>152</sup> Управувачкиот комитет го сочинуваат министрите: за внатрешни работи, здравство, транспорт и врски, одбрана, надворешни работи и раководителот на Групата за проценка.

<sup>153</sup> Групата за проценка ја сочинуваат директорите на Бирото за јавна безбедност, Управата за безбедност и контраразузнавање, Агенцијата за разузнавање; директорите и замениците на директорите на Центарот за управување со кризи и Дирекцијата за заштита и спасување; заменикот на началникот на Генералштабот на Армијата, како и раководителот на Службата за безбедност и разузнавање во Министерството за одбрана.

<sup>154</sup> Главниот штаб го сочинуваат претставници на министерствата за внатрешни работи, здравство, транспорт и врски, одбрана, надворешни работи. Членови на штабот се и раководителот на итната медицинска помош во Скопје, директорот на Дирекцијата за заштита и спасување, како и претставници на Армијата, Агенцијата за разузнавање, Дирекцијата за безбедност на класифицирани информации и Црвениот крст на Република Македонија.

<sup>155</sup> Собрание на Република Македонија. (2004). Службен весник на Република Македонија бр.36/04.Закон за заштита и спасување, член 17, Скопје.

<sup>156</sup> Ibid, член 18

одделенија, тимовите за брз одговор и силите (единиците и штабовите) за заштита и спасување од резервниот состав при појава на природни непогоди, и други несреќикоја ги опфаќа следните фази:

### 2.1. Фаза I

По приемот – дојава на информација за појава на настан од различен вид потребно е да се направи следното: Информацијата да се провери и потврди нејзиното постоење, Да се утврди нејзината локација, вид на непогодата, големина, карактеристики на загрозените субјекти, сили и материјално – технички средства кои се ангажирани, Со настанот се запознава директорот на Дирекцијата за заштита и спасување и неговите први соработници (зам. Директор, раководителите на секторите), Операционализацијата ја врши Советник по мерката од што е предизвикан настанот (поплава, пожари, епидемии, епизотии, епифитотии, растенија, животни, РХБ деконтаминација или други непогоди). Советникот кој ја води мерката од што е настаната непогодата врши активирање на тимот за брз одговор со целокупниот персонален и материјален состав.

### 2.2. Фаза II

Ако постојните сили што се ангажирани не се во состојба да се справат со настанот и тој ескалира надлежниот орган (тимот за брз одговор) оцени за потребно ангажирање на дополнителни сили од резервниот состав предлага на Командантот на Главниот штаб за заштита и спасување (ГШЗС) кои единици со која јачина и за каков обем да се ангажираат. Командантот на штабот заедно со помошникот – одговорен за оперативни работи потпишува и пушта наредба за мобилизација на сили и материјално – технички средства и опрема. Со одлуката се дефинира, видот, јачината на единиците кои треба да се мобилизираат, од кои региони да се изврши мобилизација во кое време и каде да се транспортираат и на која задача и време кое единиците треба да бидат на одредено место и кој ќе ја прифати и кој ќе раководи со нив. Со ангажирање на силите (единици и штабови) од резервниот состав со сите сили вклучени во акцијата за заштита и спасување раководи и командува Главниот штаб за заштита и спасување преку подрачниот штаб за заштита и спасување што ќе биде назначен во наредбата и командирите на тактичките формациските единици, Моожност за вклучување на сили на АРМ и помош од странски земји Директорот на Дирекцијата како Командант на ГШЗС дава предлог до Владата на Република Македонија за вклучување на АРМ, да се бара помош од странска земја или од колективните системи за заштита. Владата на Република Македонија донесува Одлука со која го утврдува времето, начинот и условите под кои ќе се ангажираат странските сили и предлага на Претседателот на Р.Македонија да донесе одлука за вклучување на АРМ во справувањето со кризата.

## 3. ПРОЦЕДУРИ ЗА ДОНЕСУВАЊЕ НА ОДЛУКИ ВО АРМ

Согласно потребите од операционализација на одбранбената политика и одговор по можните закани на виталните интереси на РМ, дефинирани се мисии и задачи на АРМ како што се: Поддршка на силите на МВР во справувањето со закани, ризици и опасности по безбедноста на РМ, а кои ги надминуваат нивните способности и капацитети и поддршка на органите на државната власт, единиците на локална самоуправа и други владини и невладини организации и институции, како и на граѓаните во справувањето со природните непогоди и епидемии, техничко-технолошки и други несреќи.

Со цел успешно извршување на своите задачи АРМ има развиено свои процедури за донесување на одлуки и формати на документите што претставуваат еден од главните елементи на интероперабилноста.

Процесот на донесување воена одлука (ПДВО) претставува единствен, утврден, проверен и потврден аналитички процес види слика 1 и адаптација на општиот аналитички пристап за решавање на проблеми<sup>157</sup>. Процесот на донесување воени одлуки, на командантите и нивните штабови им помага сестрано и сеопфатно да ја разгледаат ситуацијата и да донесат логични одлуки. Со одлуката командантот ја реализира својата намера за извршување на задачата.

ПДВО усвоен во командите и единиците на АРМ се состои од седум чекори или фази. Формалниот процес начелно започнува со приемот на мисијата и има за цел да се оформи и изработи план и соопшти наредба за извршување на мисијата, а аналитичките аспекти на процесот на донесување воени одлуки продолжуваат на сите нивоа и во текот на операциите за извршување на мисијата. Чекорите на ПДВО<sup>158</sup> се:

<sup>157</sup> Николовски, Б. (2003). Воено раководење, организација на штабови и штабни операции, Воена академија, Скопје. стр. 375

<sup>158</sup> МО/ГШ на АРМ (2007). Оперативен концепт на АРМ, Скопје, стр. 61,

Чекор 1: Прием на мисијата.

Чекор 2: Анализа на мисијата.

Чекор 3: Развој на правците (алтернативи, варијанти, текови) на дејство.

Чекор 4: Анализа на правците на дејство.

Чекор 5: Споредување на правците на дејство.

Чекор 6: Одобрување на правецот на дејство.

Чекор 7: Изработка на наредби и планови.

Секој чекор од процесот започнува со определени влезни информации и извори коишто произлегуваат од претходните чекори и свое излезно решение и содржина што го насочуваат и влијаат на следниот чекор.



СЛИКА 1: Процес на донесување воена одлука во АРМ<sup>159</sup>

### 3.1. Прием на мисијата

Овој чекор може да започне со прием на мисијата од претпоставената команда или заклучокот на командантот или штабот кој произлегува од тековната оперативна ситуација. Излезни информации од овој чекор се: почетните инструкции на командантот, известувањето до претпоставената команда и првата подготовителна или предупредувачка наредба<sup>160</sup>.

### 3.2. Анализа на мисијата

Анализата на мисијата е вториот чекор кој е од суштинско значење за ПДВО и се реализира низ стандардна процедура која ја сочинуваат 17 (седумнаесет) не секогаш последователни чекори, а резултира со формално брифирање на командантот од страна на штабот. Илузија е дека автоматизираното чекирање на овие пропишани чекори дава точност и исправност на анализата.

Анализата на мисијата овозможува да се започне со визуелизација на бојното поле односно согледување на проблемот. Резултатот од анализата на мисијата претставува дефинирање на јасна слика за својата моментална состојба во однос на проблемот и опкружувањето (средината), го предвидува посакуваниот краен исход, а потоа ја гради визија за редослед на активностите кои ќе ги доведат силите, раководената единица, од моменталната во крајна состојба.

### 3.3. Развој на варијантите (тек) на дејство

За успешно и навремено да се оствари мисијата во потрага по доволниот квалитет за меѓусебно доплнување, разбирање и размена на мислите со кои максимално би се зголемила борбената моќ и би се заштитиле сопствените сили се започнува со развој на варијантите на дејство. Во текот на овој чекор треба да се развијат повеќе варијанти на дејствување, при што за секој тек на дејство треба да се предвидат и подготват образложенијата и скиците за поддршка за секоја развиена варијанта и крајниот исход со осврт на рамката на просторот. Скицата обезбедува и слика за аспектите на пристап за секоја варијанта. Образложението и скицата за секоја варијанта заедно даваат одговори на прашањата: кој (генеричка организација на задачите односно која

<sup>159</sup> ГШ на АРМ (2008). Упатство за работа на команда на бригада во „Процес на донесување воена одлука“, Скопје, Република Македонија, стр.8

<sup>160</sup> Ibid, стр.7-10

единица треба тоа да го стори), што (тип на акцијата, задачи), каде (рамка на просторот, во кој сектор тоа треба да се случи), кога (временска рамка), како (начин и метод) и зошто (цел и намера на командантот)<sup>161</sup>.

#### **3.4. Анализа на варијантите на дејство**

Основната цел на анализата на варијантите на дејствување е преиспитување на ризикот на изборот и да се идентификува со која од нив ќе се изврши мисијата со минимални жртви, загуби во материјалните ресурси и со најмали оптоварувања на луѓето и напрегања на техниката, а при тоа силите да се доведат на најдобри позиции од каде што може да се задржи иницијативата за натамошните операции.

По завршувањето на анализата на варијантите на дејство следи нивно спроведување низ процесот на воена игра.

Воената игра претставува процес со дефинирани правила и чекори, со помош на кои се прави обид да се визуелизира текот на борбата. Воената игра ги тестира варијантите на дејство или ја подобрува развиената варијанта<sup>162</sup>.

#### **3.5. Споредба на варијантите на дејство**

Во потрага за делотворната одлука се бара и одреден степен на разлики на мислењата и конструктивен судир. Но да се избегнат алтернативни можности, нови потешкотии и барање нови информации во следниот чекор се реализира споредба на варијантите на дејство. Со споредбата потполно непристрасно се настојува да не се наведува избор на варијанта однапред туку да се дојде до најповолната варијанта. За таа цел се определува коефициент на тежина, се развиваат матриците за дејство и започнува споредување на развиените текови на дејство. За да се оствари овој процес, врз основа на инструкциите, во текот на воената игра се определуваат критериуми и тежината на секој од критериумите. Исто така, за секој од тековите на дејство се одредува по секој од критериумите каква е неговата позиција во однос на другите текови, а потоа се множат со коефициентот на тежина и се собира вкупниот број на индексни поени. Најдобра е онаа варијанта која има најмалку поени (односно најмногу најдобри коефициенти на тежина).

По извршеното споредување, со цел за избор на најповолната варијанта, а според планот за брифирање, се врши брифинг за одлука, се изнесува рedefинираната задача на единицата и по завршување на брифингот се предлага варијанта на дејство.

#### **3.6. Одобрување на варијантите на дејство**

На рамниште на сопствената одговорност во кои не смее да има цензури ниту пак поттикнување на дилеми, командантот ја избира онаа варијанта на дејство за која тој смета дека ќе биде најоптимална и има најголеми предности. Откако командантот ќе ја избере варијантата на дејство, тој може да ја подобри изјавата на својата намера со информациите од суштиско значење за него, за да ја поддржи избраната варијанта на дејство. Тогаш тој ја заокружува одлуката со јасна намера за употреба на силите (основна замисла за извршување) и издава инструкции за извршување (конкретни задачи за сите кои учествуваат во нејзината реализација, потчинетите и придодадените единици), приоритетите на активностите за борбена или борбено-сервисна поддршка, организација на командувањето и врски<sup>163</sup>.

Врз основа на одлуката на командантот веднаш се издава предупредувачка наредба со неопходните информации, врз основа на која потчинетите единици можат да ги побрат своите планови.

#### **3.7. Издавање наредби**

Врз основа на одлуката на командантот и финалните инструкции, се комплетира планот и се подготвува наредбата, за да ја примени избраната варијанта на дејство со нејзино претворање во јасен и концизен концепт на операции. Наредбите и плановите ги обезбедуваат сите неопходни информации кои им се потребни на потчинетите за извршување на мисијата, но без ограничувањата кои не се важни, а кои би ја спречиле иницијативата на потчинетите. Концептот на операциите претставува јасна и концизна изјава на командантот за тоа каде, кога и како тој има намера да ја концентрира борбената моќ, за да ја изврши мисијата во согласност со намерата на својот претпоставен командант. Со тоа широко се наведуваат разгледувањата кои се неопходни за развој на шемата на маневар. Концептот на операциите ги содржи дејствата во рамките на организацијата на бојното поле, одредувањето на главниот напор, планот на командантот за поразување на непријателот и специфичните односи на командување и поддршка. Овие односи потоа се вклучуваат во организацијата на задачи и организацијата за борба во плановите и наредбите.

<sup>161</sup> ГШ на АРМ (2008). Упаство за работа на команда на баталјон во „Процес на донесување воена одлука“, Скопје, стр. 29-34

<sup>162</sup> Ibid, стр.35-52

<sup>163</sup> Ibid, стр. 57-58

#### 4. ПРОЦЕСНА ДОНЕСУВАЊЕ НА ОДЛУКИ ВО НАТО

Менаџментот со криза е една од фундаменталните задачи за безбедност на НАТО. Во менаџментот со кризи може да бидат вклучи воени и не-воени мерки за одговор на закана, било тоа да е во национална или интернационална ситуација<sup>164</sup>.

Улогата на НАТО во менаџментот со криза оди подалеку од воените операции, како вклучување на прашања за операции за заштита на населението од природни, технолошки или хуманитарни катастрофи. Кризата може ефективно да биде политичка, воена или хуманитарна, како и предизвикана од политички или вооружен конфликт, технолошки инциденти или природни катастрофи<sup>165</sup>.

Операциите за одговор на кризи (eng. Crisis Response Operations – CRO) ги покриваат сите воени операции изведени од страна на НАТО во ситуации надвор од членот 5 на договорот. Овие операции се повеќенаменски операции и го поддржуваат мировниот процес во зоната на конфликтот и затоа се познати и како операции за поддршка на мирот<sup>166</sup>.

Основната разлика помеѓу операциите од член 5<sup>167</sup> и надвор од член 5 е тоа што нема формална обврска за учество на членките на НАТО тие можат да бидат изведени само под политичка контрола и стратегиска директива од советот на НАТО. Истите можат да бидат изведувани само од НАТО членките, или во соработка со други меѓународни организации или земји домаќини кои не се членки на НАТО. Организацијата на обединетите нации (ООН), Европската унија (ЕУ) и Организацијата за безбедност и соработка на европа (ОБСЕ) се организации кои се занимаваат со безбедносни прашања и имаат политичка, економска, културна и воена врска со земјите членки на НАТО<sup>168</sup>.

НАТО може да оперира и во области каде други меѓународни организации се вклучени (било тие да се со регионален мандат како што е Африканската унија или некои карактеристични како Меѓународниот суд на правдата или Меѓународниот комитет на црвениот крст и црвената полумесечина).

Со оглед на фактот дека спектарот на операциите за одговор на кризи е широк, појасот за потенцијалните задачи е огромен и засебен за секоја операција. Поради ова, оние кои ја планираат, а секако и оние кои ја извршуваат мисијата, ќе настојуваат кон запазување на принципите, наведени подолу.

Разбирањето на меѓусебната поврзаност на овие принципи е од суштинско значење за ефективен менаџмент на цивилно-воената соработка и секако за постигнување на посакуваната крајна цел.

При изведувањето на операции за одговор на кризи, НАТО ги дефинира следните принципи<sup>169</sup>:

Определување на целта, Здружување на силите, Флексибилност, Безбедност, Согласно, Ограничување во употребата на сила, Истрајност / Долгорочен поглед, Легитимитет, Кредибилитет, Взаемно почитување, Транспарентност и Слобода на движење

##### 4.1. Изведување на операции за одговор на кризи надвор од членот 5

Менаџментот на криза е суштинска задача на НАТО. Сите одлуки се донесуваат од Северно-атланскиот совет (North Atlantic Council NAC) највисокото тело на Алијансата. Одлуките се донесуваат со консензус од

<sup>164</sup> NATO, Crisis management (2011), Преземено на 23 јануари 2012 г. <http://www.nato.int>

<sup>165</sup> Ibid

<sup>166</sup> Кога се споменуваат операциите за менаџмент со криза често се мисли на мировните операции, меѓутоа има разни типови на операции за менаџмент со криза. Сите тие имаа одредени цели и мандати, кои се многу важни да се знаат со цел да се разбере влијанието, ограничувањата и обликот на една операција.

<sup>167</sup> Член 5 од Северо-атланскиот совет „Страните се согласуваат дека оружен напад врз една или повеќе од нив во Европа или Северна Америка ќе се смета за напад против сите нив и последователно се согласија дека, доколку дојде до таков оружен напад, секоја од нив, во функција на остварување на правото на индивидуална или колективна самоодбрана признати од страна на член 51 од Повелбата на Обединетите нации, ќе и помогне на страната или страните кои се нападнати со што веднаш, поединечно или во договор со другите страни, како акција, како што смета дека се неопходни, вклучително и употреба на оружените сила, да се врати и одржување на безбедноста на северноатлантската област.

Секој таков оружен напад и сите преземени мерки како резултат на тоа веднаш ќе бидат пријавени до Советот за безбедност. Таквите мерки ќе бидат прекинати кога Советот за безбедност ги преземе сите неопходни мерки за да се врати и одржува меѓународниот мир и безбедност.“

<sup>168</sup> AJP-3.4(A) (2010), Allied joint Doctrine for Non-Article 5 Crisis Response Operations, pg. 1

<sup>169</sup> Ibid, pg. 2-1 to 2-5.

сите земји членки на НАТО<sup>170</sup>. Овој процес често знае да инволвира и земји кои не се членки на НАТО, а посебно оние кои изразиле желба да учествуваат во тие операции, како и останти меѓународни организации за кои се одлучува за секој случај (криза) посебно, а секако потребно е и одобрување од Северно-атланскиот совет.

НАТО секогаш имал способност да изврши проценка на потенцијалните или актуелните кризни ситуации. Како кризата се шири, така НАТО моментално ја прави проценката на ситуацијата и развива одговор врз основа на процесот на менаџментот со криза кој се состои од шест фази види Слика 2. Овој процес е дизајниран да му дозволи првично на релевантниот штаб и комитетите во НАТО да ја координираат нивната работа и му дадат предлог на Советот. Исто така, му се дозволува на Врховниот командант на сојузничките сили – Европа (The Supreme Allied Commander Europe - SACEUR) да ги преземе потребните мерки за воено планирање. Фазите на процесот се следните<sup>171</sup>:

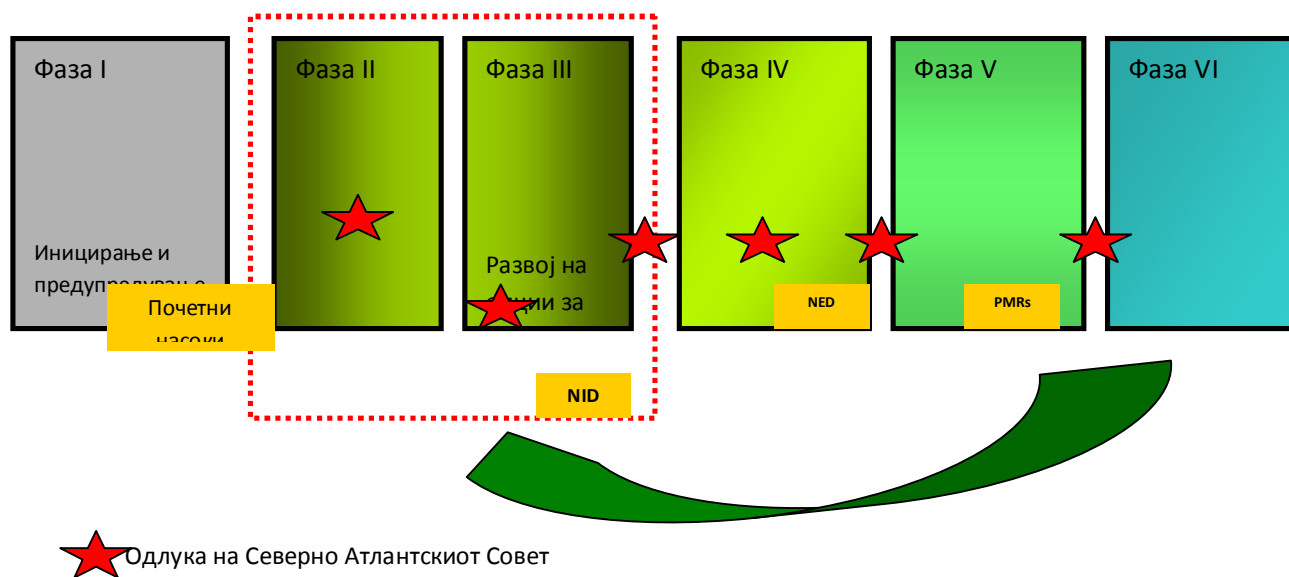

Слика 2. НАТО процес на менаџмент со криза

NID - NAC Иницирачка Директивата (официјално да започне планирањена операцијата)

NED - NAC Извршна Директивата (да започне одобрената операција)

PMRs – Периодична анализа на мисија (на тековната операција)

#### 4.1.1. Фаза 1.

Оваа фаза ги опфаќа индикациите и предупредувањата дадени од НАТО разузнавачкиот и предупредувачки систем или од сојузничка или партнер земја. Со ова, има 4 теории кои Советот може да ги избере и тоа: да одлучи дека нема потреба од понатамошни разгледувања, да ја зголеми будноста на НАТО и обезбедува повеќе информации за Советот, да ја разгледа можноста за дипломатски, политички и превентивни одговори, вклучувајќи и одговор на кризната состојба со цивилни (невоени) средства и земајќи ги во предвид соодветни воени импликации, и да одлучи иницирање на целосна проценка на кризната ситуација и да продолжи со фазите 2 и 3.

<sup>170</sup> Членки на НАТО се: Албанија, Белгија, Бугарија, Канада, Хрватска, Чешка, Данска, Естонија, Франција, Германија, Грција, Унгарија, Ирска, Италија, Латвија, Литванија, Луксембург, Холандија, Норвешка, Полска, Португалија, Романија, Словачка, Словенија, Шпанија, Турција, Обединетото кралство, Соединетите американски држави.

<sup>171</sup> NATO's assessment of a crisis and development of response strategies, (2011), Преземено на 27 јануари 2012 г. <http://www.nato.int>

#### 4.1.2. Фаза 2 и 3.

Советот им дава задача на релевантните политички и воени комитети за започнување на проценка на кризата и им дава совет за развивањето на кризата, а секако и импликациите на безбедноста на Алијансата. Ова е т.н. процес на политичко-воена проценка. Во оваа фаза, Советот исто така му дава задача на Врховниот командант на сојузничките сили – Европа да развива стратегија за одговор.

Врз основа на резултатите од процесот, Советот може да одбере една опција за одговор со давање на формални политички насоки<sup>172</sup> на Воените авторитети на НАТО<sup>173</sup> за спроведување на оперативно планирање за одбраната опција. Оваа одлука води кон фаза 4, но како и да е, процесот се уште не опфаќа одлука од НАТО за преземање на воена акција. Секако, сега сите можности се на маса и политичките, дипломатските, како и цивилните мерки може да се иницирани под насока на Советот.

#### 4.1.3. Фаза 4 (Планирање).

Врховниот командант на сојузничките сили – Европа (SACEUR) тогаш развива Концепт на операции (eng. Concept of Operations-CONOPS), а последователно и Оперативен план (eng. Operations Plan-OPLAN) и ги доставува до Воениот комитет за прифаќање и до Северно-атланскиот совет за разгледување и одобрување. Тогаш, со цел да се распоредат силите, потребно е Советот да даде формално одобрување да се изврши Оперативниот план<sup>174</sup>. Ова не води во фазата 5 од процесот.

#### 4.1.4. Фаза 5 (Извршување).

Низ оваа фаза НАТО ја извршува мисијата и спроведува регуларни проценки на операцијата со цел да го процени напредокот на процесот кон посакуваната крајна цел и да ги оцени потребните воени постапки, способностите и структурата на силите<sup>175</sup>.

#### 4.1.5. Фаза 6 (Транзиција).

Како што ситуацијата се развива, така и НАТО се движи кон фазата 6 – транзиција и ако е потребно планира и имплементира предавање на соодветните власти, ја завршува воената мисија и прогресивно ги повлекува силите.

Врз основа на изнесеното во овој труд се гледа дека во современи услови операциите за одговор на кризи може да варираат од војна до воено присуство во мирно време, па се до хуманитарни операции.

Кризниот менаџмент се состои од вештини и техники потребни за проценување, разбирање и справување со секоја сериозна ситуација, особено од првиот момент кога ќе настане па се додека не започнат процедурите за закрепнување. Тој подразбира постоење на План за кризен менаџмент кој го сочинуваат методи употребени за да се одговори и на реалноста ситуација. „Основен проблем кој доминира е дека планирањето и менаџментот на кризите не се поставуваат како да се дефинира туку кон градењето ресурси кои можат да се употребат за некој или секој вид кризи”<sup>176</sup>.

Тој, исто така, вклучува воспоставување на мерки за одредување од какви сценарија се состои кризата и кои неопходни механизми за одговор треба последователно да се применат.

Ги опфаќа сите комуникации кои се воспоставуваат во рамките на фазата на одговор во сценаријата за менаџирање на опасности и процедурите за донесување на брзи и квалитетни одлуки.

<sup>172</sup> Овој документ се вика Иницирачка директива на Северно-атланскиот совет (eng. NAC Initiating Directive – NID)

<sup>173</sup> Воените авторитети на НАТО ги сочинуваат Воениот комитет, претставуван од Началниците на здружените штабови и двете стратегиски команди, Врховен штаб на сојузничките сили – Европа (Supreme Headquarters Allied Powers Europe-SHAPE) и Врховниот штаб на сојузничкиот командант за трансформација (Supreme Allied Commander Transformation-SACT), поддржани од меѓународниот воен штаб (International Military Staff-IMS) во командата на НАТО

<sup>174</sup> Овој документ се вика Директива за извршување на Северно-атланскиот совет (eng. NAC Execution Directive – NED)

<sup>175</sup> Моментално, мисиите во Авганистан и Косово се наоѓаат во фаза 5.

<sup>176</sup> Георгиева, Л. (2004), „Кризен менаџмент: регионално искуство и дилеми за Македонија”. Современа македонска одбрана 58, Скопје, Република Македонија

### ЗАКЛУЧОК

Кризата е момент на одлучување дали и во која насока да се преземе одредена активност, како некој настан да се модификува или целосно заврши.

РЕД. БР.	ФАЗА НА ДОНЕСУВАЊЕ НА ОДЛУКИ	ИНСТИТУЦИЈА			
		ЦУК	ДЗС	АРМ	НАТО
1	ИНИЦИРАЊЕ	+	+	+	+
2	ПРОЦЕНКА (АНАЛИЗА)	+	+	+	+
3	РАЗВОЈ НА ОПЦИИ (ВАРИЈАНТИ)			+	+
4	АНАЛИЗА НА ВАРИЈАНТИ			+	
5	СПОРЕДБА НА ВАРИЈАНТА			+	
6	ОДОБРУВАЊЕ НА ВАРИЈАНТИ (ОДЛУКА)	+	+	+	
7	ПЛАНИРАЊЕ				+
8	ИЗРАБОТКА НА НАРЕДБА		+	+	
9	ИЗВРШУВАЊЕ	+	+	+	+
10	ТРАНЗИЦИЈА				+

Слика 3 Преглед на фази за донесување на одлуки при справување со кризи

Анализирајќи ги процесите и процедурите за донесување на одлуки за справување со кризи на институциите дадени во овој труд и види Слика 3 можеме да заклучиме дека кај ЦУК процедурите на донесување на одлуки е поделен во три фази, кај ДЗС процесот на донесување на одлуки е поделен во две фази, кај АРМ воениот процес на донесување на одлуки е поделен во седум фази а во НАТО процесот на справување кризите е поделен во шест фази. Иако се работи за различна структура на институции тие имаат исто поле на дејствување што ни овозможува да извршиме анализа на нивните процеси на донесување на одлуки. Во сите институции првата фаза е прием на информација или иницирање на процесот за донесување.

Во ЦУК иако има фаза за анализа на состојбата која ја вршат нивни органи, дел од анализите се прават и во првата фаза. Кај ДЗС анализата се врши во првата фаза во која се врши и прибирање на информации додека во процесот на донесување на воени одлуки во АРМ и процедурите за справување со кризи во НАТО овие две фази се поделени. Најголемата разлика во процесите на одлучување за справување со кризи се појавува во третата фаза која ја имаат АРМ и НАТО а тоа е фазата на развој на варијанти и изборот на најдобрата варијанта. Оваа фаза во ЦУК и ДЗС воопшто не постои, овие институции веднаш од фазата на анализа преминуваат во фазата на донесување на одлуки (издавање на наредби) и извршување на активности за справување со кризи. Сметам дека фазата на развој на варијанти (опции за одговор) е од особено значење за донесување на квалитетна одлука и би требало да и се посвети поголемо внимание во овие две институции. Со имплементацијата на оваа фаза во процедурите за донесување на одлуки за справување со кризи во ЦУК и ДЗС во времето на подготовка за справување со кризи би се овозможило подобрување на плановите за справување со кризи а во случај на настанување на криза би се овозможило избор на најсоодветната одлука во секоја кризна ситуација.

Фактот дека постојат разлики во методите за донесување на одлуки не треба да биде изненадување. Впрочем истото покажува дека постои специфичен начин на размислување во армиите и во цивилните институции кое е последица на разликите во јазикот и културата. НАТО методите за планирање се производ на компромис во алијансата кој е постигнат со консензус, за да се достигне интероперабилност при планирањето на сојузничките операции.

Сметаме дека со користење на овие искуства на НАТО и досегашните искуства на институциите на Република Македонија надлежни за справување со кризи може да се надградат и систематизираат



процедурите за справување со кризи кои во институциите на Република Македонија во кои исто така ќе се земат во предвид расположливите капацитети и можности и овозможи донесување на поквалитетни и побрзи одлуки со што ќе се допринесе во намалување на последиците од кризите и на тој начин намалат страдањата на луѓето.

## КОРИСТЕНА ЛИТЕРАТУРА

- Николовски, Б. (2003). Воено раководење, организација на штабови и штабни операции, Воена академија, Скопје.
- ГШ на АРМ (2008). Упаство за работа на команда на баталјон во „Процес на донесување воена одлука“, Скопје,
- ГШ на АРМ (2007). Оперативен концепт на АРМ, Скопје, Р.Македонија
- Department of the Army. (2011). FM 5-0 C1Operations process,. Washington, DC, SAD
- Дирекција за заштита и спасување. (2008). Стандардна оперативна процедура, Сокопје, Р.Македонија.
- MC 326/1 (2003), NATO Rules of Engagement
- Military agency for standardization. (2011). AAP-6, NATO Glossary of Terms and Definitions of military significance for use in NATO
- Military agency for standardization. (2010). AJP-01(D), Allied Joint Doctrine
- Military agency for standardization (2010). AJP-01(D), Allied Joint Doctrine
- Military agency for standardization. (2007). AJP-3.14 Allied Joint Doctrine for Force Protection
- Military agency for standardization. (2009). AJP-3.2, Allied Joint Doctrine for Land Operations
- Military agency for standardization. (2010). AJP-3.4(A), Allied joint Doctrine for Non-Article 5 Crisis Response Operations
- Military agency for standardization. (2001). AJP-3.4.1 Peace Support Operations
- Military agency for standardization. (2007). AJP-3.4.2 Allied Joint Doctrine for Non-Combatant Evacuation Operations
- Military agency for standardization. (2011). AJP-3.4.4, Allied Joint Doctrine for Counterinsurgency – COIN
- Министерство за одбрана (2001) Прирачник за НАТО <http://www.norm.gov.mk>,
- NATO Public Diplomacy Division. (2005) „MC 0472, NATO Military Concept for Defense Against Terrorism, Brussels - Belgium
- NATO. (2011). NATO’s assessment of a crisis and development of response strategies. <http://www.nato.int>
- NATO. (2011) NATO, Crisis management. <http://www.nato.int>
- NATO. (2011) NATO’s assessment of a crisis and development of response strategies. <http://www.nato.int>
- NATO. (1949). The North Atlantic Treat. Washington D.C.
- Supreme headquarters allied powers Europe. (2010). Comprehensive operations planning directive – interim version V1.0, B-7010 SHAPE, Belgium.
- Собрание на Република Македонија. (2004). службен весник на Републик Македонија бр.36/04. Закон за заштита и спасување, Скопје.
- Собрание на Република Македонија. (2005). службен весник на Република Македонија, бр.29/05. Закон за управување со кризи, Скопје.
- United Nations Convention on the Law of the Sea
- United Nations. (2007) Guidelines On The Use of Foreign Military and Civil Defence Assets In Disaster Relief - “Oslo Guidelines”
- Центар за управување со кризи на Република Македонија. (2009). Управување со кризи. Годишен зборник Бр.2, Скопје.
- Центар за управување со кризи на Република Македонија. (2009). Стандардни оперативни процедури за комуникација, координација и соработка помеѓу субјектите од системот за управување со кризи во прогласена кризна состојба, Скопје.

# ИСКЛУЧУВАЊЕ НА ПРИВАТНИОТ СЕКТОР ОД ЗАКОНИТЕ ЗА СЛОБОДЕН ПРИСТАП ДО ИНФОРМАЦИИТЕ ОД ЈАВЕН КАРАКТЕР: ИМПЛИКАЦИИ ОД ПЕРСПЕКТИВА НА ПОЧИТУВАЊЕТО НА ЧОВЕКОВИТЕ ПРАВА

Доц. Д-р Стојан Славески,  
*Европски Универзитет, Факултет за детективи и криминалистика*  
Вонр. Проф. д-р Оливер Бакрески,  
*Филозофски факултет, Институт за безбедност, одбрана и мир*  
Соработник, м-р Тања Милошевска,  
*Филозофски факултет, Институт за безбедност, одбрана и мир*

**Абстракт:** *Повеќето закони донесени за слобода на информирање го исклучуваат приватниот сектор од своите судски граници, а притоа овие закони важат само за информации и евиденции кои што се користат од страна на државата. Главната причина за исклучувањето е фактот што законите се претворија во конвенционална рамка на човекови права, во која што обврските за човекови права на државата одамна и се наметнати. Со исклучување од оваа конвенција на приватниот сектор се случува поделба на обврските за човекови права со што приватниот сектор е надвор од законските рамки.*

*Во едно вакво сценарио, исклучување на приватниот сектор од законите има штетно влијание на транспарентноста и интегритетот во процесот на јавната политика, како и на можноста граѓаните да ги остварат своите права. Бидејќи приватниот сектор сега врши многу од јавните функции, кои некогаш беа конвенционално изведени од страна на државата, значителен износ од информациите кои ги поседува приватниот сектор сега се оставени надвор од кругот на правниот режим за пристап до информации. Затоа, проширување на режимот на приватниот сектор има витално значење за унапредувањето на агендада за човекови права.*

**Клучни зборови:** човекови права, приватен сектор, информации од јавен карактер

## **Вовед**

Слободата на пристап до информациите од јавен карактер, се дефинира како „слобода на барање, добивање и давање информации и идеи преку медиумите, без оглед на границите“, стои во членот 19 од Универзалната декларација за човекови права на Обединетите нации од 1948 година.<sup>177</sup> Овој член, воедно, доби и спектакуларен

---

<sup>177</sup> За подетелен преглед на историската еволуција на слободата на информациите, погледнете кај: Katarina Tomasevaki, “Freedom of information: a history of failure(s).” Достапно на [http://repository.forcedmigration.org/show\\_metadata.jsp?pid=fmo:349](http://repository.forcedmigration.org/show_metadata.jsp?pid=fmo:349), пристапено на 1 Мај 2011 година; како и: Burkart, Holzner and Leslie, Holzner, *Transparency in Global Change: The Vanguard of the Open Society*,

законодавен одговор во последниве години. Според една глобална анкета, до јуни 2006 година, речиси 70 земји донеле закони за слободен пристап до информациите од јавен карактер.<sup>178</sup> Од нив, законите на 19 земји се однесуваат на информациите што ги чуваат државните и приватните институции, додека останатите се однесуваат само на информациите создадени од државните органи.<sup>179</sup> Ова значи дека во голем број на земји каде што приватниот сектор е исклучен од делокругот на законите на слободата на информирањето, граѓаните сè уште имаат пристап само до информациите на државата. Иако има одредени исклучоци, сепак граѓаните во најголемиот дел не можат да имаат пристап до информациите од приватните институции како дел од нивното законско право. Во овој контекст, целта на овој труд е да се истражат последиците од тоа исклучување, без разлика дали тие се од концепциска или емпириска природа, од аспект на човековите права. Најпрво, наша цел е поставување на приватниот сектор во контекст на човековите права, концепт ќе ни помогне за подобро разбирање за постоењето на причините за исклучување на приватниот сектор од повеќето закони за слободен пристап до информациите од јавен карактер. Во овој дел од дискусијата, во овој труд, исто така ќе се потрудиме да обезбедиме увид во дебатата за односот помеѓу приватниот сектор и човековите права. Потоа, накратко ќе го разгледаме постоењето на различните режими за да се илустрира нивниот придонес во намалувањето на негативните ефекти од доверливоста и законските права на поединците во приватниот сектор. Врз основа на оваа анализа ќе ја разгледаме и потребата за проширување на правото за слободен пристап до информациите од јавен карактер во законите за приватниот сектор и притоа ќе ги истакниме клучните предизвици кои што треба да бидат земени во предвид.

### **Проблем на истражувањето**

Пред да продолжите понатаму, прво треба да ги разгледаме четирите важни параметри на оваа анализа. Прво, поимот „приватен сектор“ се користи за статутарни тела, кои не се во сопственост на државата, а работат главно за профит, како што се на пример многубројните бизниси, компании, корпорации, фирми, банки, итн. Тие можат но не мора да извршуваат јавни функции. Оваа дефиниција ги исклучува доброволните организации, невладините организации и меѓународните финансиски институции како резултат на единствената ориентација на овие тела кон човековите права, која бара различни параметри на анализа.

Второ, „слободата на информирањето“ и „откривањето“ („разоткривањето“) се сметаат за две различни категории. Првата категорија помага во разбирање на „правото да знам“, и генерално се остварува од страна на поединци преку барање на информации предвидени во законите за слободен пристап до информациите од јавен карактер. Втората категорија се однесува на делот кога едно лице открива информации доброволно или задолжително за потребите на владата или јавната потрошувачка и се остварува под посебни закони.

Трето, терминот „човекови права“ во најширока смисла, се користи за да се вклучат сите законски права - граѓански, политички, економски, социјални и културни. Четврто, темата на нашата дискусија, во овој труд, се занимава само со исклучување на приватниот сектор

---

Pittsburgh: The University of Pittsburgh Press, 2006.

<sup>178</sup> David Banisar, "Freedom of Information around the World 2006: A Global Survey of Access to Government Information Laws." [on line]. Достапно на [www.privacyinternational.org/foisurvey](http://www.privacyinternational.org/foisurvey), пристапено на 1 Мај 2011 година.

<sup>179</sup> Овој податок е добиен со помош на информациите презентирани во светското истражување спроведено од страна на Banisar (2006). Законот што го покрива приватниот сектор се дискутира во посебно поглавје од овој труд.

од повеќето закони за слободен пристап до информации од јавен карактер. Имајќи го ова во предвид, ние нема да се фокусираме на сите недостатоци во законските одредби и спроведување на законите за слобода на информирањето.

### **Исклучување на приватниот сектор од перспектива на почитувањето на човековите права**

Традиционално, слободата на пристап до информациите од јавен карактер се смета како „мерило на сите слободи“<sup>180</sup> и ова верување се појавува како главна движечка сила во рамките на борбата за почитување на човековите права. Банисар истакнува дека скоро 70-тина земји ги усвоиле одредбите за сеопфатниот слободен пристап до информациите од јавен карактер, додека пак други 50 земји сè уште се во исчекување на долгогодишните законодавни напори. Тој понатаму забележува дека речиси половина од постојните акти се донесени во последните десет години.<sup>181</sup>

Неодамна објавените трудови укажуваат за причините на овој тренд и неговата улога во реализација и овозможување на остварување на другите човекови права, како и неговата вредност како дискретно човеково право. Ова сознание е засновано врз фактот дека пристапот до информациите е предуслов за транспарентност и отчетност на владите и пазарите на капитал<sup>182</sup> како и неопходен услов за поддршка на потрошувачите за да можат да направат информиран избор<sup>183</sup> и притоа обезбедување на заштитни мерки за граѓаните од злоупотреби, малверзации и корупција.<sup>184</sup> Може да се заклучи дека за реализација на сето ова би требало да се овозможи пристап кој ќе ги доведи земјите да ги применат своите закони за слобода на информирање на сите главни извори на информации (вклучувајќи го и приватниот сектор) а воедно би можеле да имаат некакви ефекти врз слободите на човековите права, но ова сè уште се нема случено.

Во овој контекст, во овој дел на нашата дискусија, треба да обратиме внимание на ова фундаментално прашање: Зошто повеќето закони за слобода на информации не успеаа да обезбедат законско право за пристап до информациите кои што се чувани од страна на приватниот сектор? Ќе се обидеме да одговориме на ова прашање со поставување на приватниот сектор во контекст на човековите права. Ќе започнеме со формулирање на предлогот, односно поединците кои имаат одредени права што одговараат на обврските што се поставени на приватниот сектор и/или информации кои се чуваат од страна на приватниот сектор а кои имаат влијание врз овие права.

Поединците треба да имаат законско право на пристап до информации од приватниот сектор, на ист начин како и на пристап до информациите од државните органи. Оваа претпоставка е важна затоа што ако нема соодветни обврски во приватниот сектор; и/или информациите имаат или мало или воопшто немаат влијание врз правата, тогаш принципи на нашата тема на дискусија ќе треба да се преиспитаат.

Рамката на конвенционалните човекови права ја смета државата како главна, ако не и

---

<sup>180</sup> Katarina Tomasevaki, “Freedom of information: a history of failure(s).” Достапно на [http://repository.forcedmigration.org/show\\_metadata.jsp?pid=fmo:349](http://repository.forcedmigration.org/show_metadata.jsp?pid=fmo:349). Пристапено на 1 Мај 2011.

<sup>181</sup> David Banisar, “Freedom of Information around the World 2006: A Global Survey of Access to Government Information Laws.” [on line]. Достапно на [www.privacyinternational.org/foisurvey](http://www.privacyinternational.org/foisurvey). Пристапено на 1 Мај 2011.

<sup>182</sup> Burkart Holzner and Leslie Holzner, *Transparency in Global Change: The Vanguard of the Open Society*, Pittsburgh: The University of Pittsburgh Press, 2006, p 3.

<sup>183</sup> Consumer Rights Commission of Pakistan, *How to Access Information under Freedom of Information Ordinance*, Islamabad, 2005.

<sup>184</sup> David Banisar, “Freedom of Information around the World 2006: A Global Survey of Access to Government Information Laws” [on line], Достапно на [www.privacyinternational.org/foisurvey](http://www.privacyinternational.org/foisurvey). Пристапено на 1 Мај 2011.

единствен носител на должноста за заштита на човековите права.<sup>185</sup> На теоретско ниво, ова гледиште создаде два домени во општеството: државата и граѓанинот. Граѓанинот има одредени побарувања или права што одговараат на обврските што се дадени од државата.<sup>186</sup> Како резултат на тоа, поимот на одговорност во однос на човековите права секогаш е поврзан со состојбата во националниот, како и во меѓународниот контекст. Човековите права, иако се остварени еднакво од сите човечки суштества, се остварени во однос на, и остварени против, суверената и територијална држава додека во меѓународните договори за човекови права се утврдени правата за сите поединци. Обврските пак што ги создаваат овие договори, сепак, се само за државите.<sup>187</sup>

Повеќето академски трудови ја занемаруваат улогата што може да ја игра приватниот сектор во промовирањето или кршењето на човековите права. Поради оваа причина, прашањето за поставување директни обврски за човековите права на приватниот сектор долго време е надвор од концептот.

Според конзервативната гледна точка, причината поради која што обврските директно не можат да бидат поставени на приватниот сектор, се должи на приматот на националните држави. Ова е исто така причината поради која што овој концепт долго време доминираше во меѓународните закони за човекови права. Според оваа гледна точка, приватниот сектор треба да биде повикан на одговорност за својата улога во човековите права преку државата.<sup>188</sup>

Во последниве години, сепак, поради зголемувањето на улогата на приватниот сектор во економијата и јавните функции, започна процес на напуштање на овој конвенционален теоретски дизајн. Владите се повеќе го префрлаат фокусот на услугите кон приватизацијата и склучуваат договор со она кое што Луис го нарекува како „приватен свет на владата“.<sup>189</sup> Дајн го опишува ова префрлување со следниве зборови: „структурите задолжени за почитување на човекови права на меѓународно рамниште вообичаено се фокусираат единствено на одговорноста на националните држави, главно нивните граѓани. Со оглед на тоа што приватните институции можат да бидат обврзани со одговорности наметнати од страна на меѓународните акти за човекови права е само едно неодамнешно отстапување од предходно предвидената рамка.“<sup>190</sup>

Дебатата за држење на приватниот сектор да биде одговорен за своето влијание врз човековите права е притаена во рамки на општата дебата за човековите права. Се мисли дека „моделот во кој што во центарот на вниманието е држававната одговорност мора да ги прошири и обврските на недржавните соучесници.“<sup>191</sup> Иако слични барања биле

---

<sup>185</sup> Janet Dine, *Companies, International Trade and Human Rights*, Cambridge: Cambridge University Press, 2005, pp. 168-169.

<sup>186</sup> Tim Dunne and Nicholas J. Wheeler, *Human Rights in Global Politics*, Cambridge: Cambridge University Press, 1999, p. 3.

<sup>187</sup> Jack Donnelly, “The Social Construction of International Human Rights”, In Dunne and Wheeler, *Human Rights in Global Politics*, Cambridge: Cambridge University Press, 1999, p. 85.

<sup>188</sup> Подетално за дебатата за поставување директни обврски на приватниот сектор за човековите права, особено за фирмите, види: Janet Dine, *Companies, International Trade and Human Rights*, Cambridge: Cambridge University Press, 2005.

<sup>189</sup> Douglas Lewis, N., *Law and Governance*, London: Cavendish Publishing Limited, 2001, p. 111.

<sup>190</sup> Janet Dine, *Companies, International Trade and Human Rights*. (Cambridge: Cambridge University Press, 2005), 168.

<sup>191</sup> United Nations Development Program, “*Human Development Report 2000*”, Oxford: Oxford University Press, 2002, p. 9.

пртходно упатени, меѓународната заедница сè уште не е во можност да постигне консензус за поставување директни обврски на човековите права на приватниот сектор.<sup>192</sup> Оваа состојба на амбивалентност всушност го обезбедува дел од одговорот на нашето прашање кое што го поставивме на самиот почетокот на овој дел. Бидејќи законите за слободата на информирањето се претворија во конвенционална рамка за човековите права, која наметнува обврски првенствено за човековите права на државата, повеќето земји ги применуваат законите за слобода на информации само до информации кои и се потребни на владата, бидејќи тие ја претставуваат државата.

Вториот дел од одговорот на нашето прашање може да се пронајде со следење на природата на правата кои всушност влијаат врз приватниот сектор. Повеќето литература на оваа тема дава решение за овој аспект само во однос на компаниите, наместо решение за пошироката категорија на приватниот сектор. На пример, Меѓународниот совет за човекови права<sup>193</sup> во 2002 година, направи листа на девет права кои, најверојатно, се директно повредени од страна на компаниите. Тоа се: не-дискриминација на правата на жените; животот, слободата и физичкиот интегритет на личноста; правата на вработените/вработување; детската работна сила; ропството; присилниот труд; правото на храна, здравство, образование и домување; еколошките права и граѓанските слободи. Поради тоа што не е можно да се разговара за сите овие права во овој труд, ќе земеме во предвид само две широки категории на права, кои потекнуваат главно од пазарот, имено „потрошувачки права“ и „инвеститорски права“.

Поединци имаат право на правата на потрошувачите во врска со нивната потрошувачка на стоки, производи и услуги произведени и испорачани од страна на државата или на приватниот сектор.<sup>194</sup> Потребата за информирање за заштита на овие права беше официјално призната во 1983 година кога Комисијата за транснационалните корпорации напишаа во својот Код: “Транснационалните корпорации ќе/треба да ги откријат сите соодветни информации пред јавноста во земјите во кои тие работат, а кои се поврзани со содржината на производите, а воедно со мерка на претпазливост да ја запознаат јавноста за можните опасни ефекти на производи кои што се пласираат и се произведуваат на пазарот. Во истите земји кои што се засегнати од ова, да има на располагање средства на соодветно етикетирање, пуштање на информации во јавноста како и точно рекламирање или примена на соодветни и слични методи.”<sup>195</sup> Подоцна, Упатството за заштита на потрошувачите отелотвори пристап до информации како право на основните

---

<sup>192</sup> За повеќе информации види: Jędrzej George Frynas, and Scott Pegg, *Transnational Corporations and Human Rights*. New York: Palgrave Macmillan, 2003; Tim Dunne, and Nicholas J. Wheeler. *Human Rights in Global Politics*, Cambridge: Cambridge University Press, 1999; Janet Dine, *Companies, International Trade and Human Rights*, Cambridge: Cambridge University Press, 2005. Исто така види: International Council of Human Rights (2002). “Beyond Voluntarism: Human rights and the developing international legal obligations of companies.” [on line]. Достапно на [http://www.ichrp.org/files/summaries/7/107\\_summary\\_en.pdf](http://www.ichrp.org/files/summaries/7/107_summary_en.pdf). Пристапено на 1 Мај, 2011.

<sup>193</sup> International Council of Human Rights (2002). Beyond Voluntarism: Human rights and the developing international legal obligations of companies. [on line]. Достапно на [http://www.ichrp.org/files/summaries/7/107\\_summary\\_en.pdf](http://www.ichrp.org/files/summaries/7/107_summary_en.pdf). Пристапено на 1 Мај, 2011.

<sup>194</sup> Упатствата на Обединетите нации за заштита на потрошувачите предвидуваат осум права на потрошувачите, вклучувајќи пристап до информации. За детали, видете: United Nations (2003). “United Nations Guidelines for Consumer Protection.” New York: Department of Economic and Social Affairs. Достапно на [http://www.un.org/esa/sustdev/publications/consumption\\_en.pdf](http://www.un.org/esa/sustdev/publications/consumption_en.pdf). Пристапено на 1 Мај, 2011.

<sup>195</sup> За поопширна анализа, види ја резолуцијата 37/137 на Генералното собрание на 3 март 1983 година, параграф 2 во Katarina Tomasevaki. “Freedom of information: a history of failure(s).” Достапно на [http://repository.forcedmigration.org/show\\_metadata.jsp?pid=fmo:349](http://repository.forcedmigration.org/show_metadata.jsp?pid=fmo:349). Пристапено на 1 Мај, 2011.

потрошувачи, бидејќи тоа им помага на потрошувачите да направат информиран избор на пазарот. Од тогаш, меѓународните закони за човекови права ја истакнаа потребата за „превентивно откривање“, односно објавување на информациите кои претставуваат закана за човечките животи, здравјето и безбедноста.<sup>196</sup> Со зголемување на вклученоста на приватниот сектор во производството и испораката на стоката и услуги, информациите во сопственост на приватниот сектор стануваат се повеќе релевантни за заштита на потрошувачките права.

Правата на инвеститорите потекнуваат кога поединците инвестираат на пазарот за потребите на профит (на пример, купувањето на хартии од вредност). Пристапот до информации е меѓу најважните права на инвеститорите, бидејќи го олеснува процесот донесување на одлуки во врска со инвестициите. Од друга страна пак, има тенденција да се одржи тајност на ценовно чувствителни информации кои се во рацете на неколку директори и нивни соработници. Ова нешто ги поттикнува да се вклучат во инсајдерско тргување и манипулација на објавување со цел за чување на цените на акциите високо. Ова создава асиметрични информации и дава за повод многу корпоративните скандали. Оваа појава ја водеше Велика Британија да донесе низа закони за заштита на инвеститорите во почетокот на дваесеттиот век. Оваа идеја потоа се прошири во Северна Америка и во други земји.<sup>197</sup>

Овие две категории на права, се можеби и најважните во однос на влијанието на приватниот сектор. Исто така, документирано е и вклучување на транснационални корпорации во злоупотреба на граѓанските и политичките права. Фрунас и Пег имаат собрани студии и случаеви за разгледување, кои илустрираат вклучување на фирми во обезбедување на помош на репресивни држави како што се Бурма, Колумбија, Нигерија и Судан. Друг случај е и превозот на воени сили од страна на компании во нивните хеликоптери и бродови во Бурма, Индонезија и Нигерија.<sup>198</sup> Сепак нашироко е познато дека не сите корпорации се вклучени во прекршување на човековите права.

Врз основа на горенаведената анализа, можеме да истакнеме дека интеракцијата помеѓу приватниот сектор и физичките лица на пазарот најчесто се случува во однос на потрошувачката и инвестициите, а со тоа, правата кои потекнуваат од оваа интеракција во голема мера припаѓаат во економската категорија. Оваа анализа не води до вториот дел од одговорот на нашето прашање. Тоа се состои во фактот дека економските, социјалните и културните права традиционално биле третирани како „помлади филијали“ на законите за човекови права.<sup>199</sup> Оваа подвоеност креира различни нивоа на толеранција на државите како и меѓународната заедница против кршењето на тие права. Стејнер истакна дека Комисијата на Обединетите нации за економски, социјални и културни права во својата изјава за Виенската светска конференција во 1993 година забележа дека прекршување на економски, социјални и културни права не се смета за толку сериозно како прекршувањето на граѓански и политички права.<sup>200</sup> Ова всушност беше шокантна

<sup>196</sup> Tomasevaki, Katarina (1987). Freedom of information: a history of failure(s). Достапно на [http://repository.forcedmigration.org/show\\_metadata.jsp?pid=fmo:349](http://repository.forcedmigration.org/show_metadata.jsp?pid=fmo:349). Пристапено на 1 Мај, 2011.

<sup>197</sup> Barry Alexander K. Rider and H. Leigh Ffrench, *The Regulation of Insider Trading*, London: The Macmillan Press, 1979, p. 9.

<sup>198</sup> Jędrzej George Frynas and Scott Pegg. *Transnational Corporations and Human Rights*. (New York: Palgrave Macmillan, 2003), p. 14.

<sup>199</sup> Janet Dine, *Companies, International Trade and Human Rights*. (Cambridge: Cambridge University Press, 2005), p. 170.

<sup>200</sup> Henry J. Steiner, Philip Alston, and Ryan Goodman. *International Human Rights in Context: Law, Politics,*

реалност за сите. Бидејќи правата погодени од приватниот сектор најчесто се економски, нивното прекршување не се смета за сериозен пристап како што на пример е прекршувањето на граѓански и политички права. Затоа, повеќето земји ги применуваат закони на слободата на информации до ниво на владините информации бидејќи тие беа значајни за граѓанските и политичките права. Тие го игнорираа приватниот сектор, бидејќи информациите, чувани од страна на приватниот сектор беа во голема мера релевантни за економските права, кои се сметаат за релативно инфериорни од страна на државите, споредени во однос на граѓанските и политички права.

### **Режими на разоткривање на приватниот сектор**

Досега, се обидовме да го приложиме аргументот за човекови права со цел да се објасни исклучувањето на приватниот сектор. Можеме да понудиме алтернативно образложение дека повеќето земји не ги чувствуваат потреба за покривање на приватниот сектор во законите за слобода на информациите. Исто така можеме да аргументираме дека поради тоа што приватните субјекти се обврзани да ги откријат своите информации на регулаторните агенции пратени од владата, сега одредени поединци преку владата можат да пристапат до информации кои му припаѓаат на приватниот сектор. Токму затоа нема потреба да приватниот сектор биде покриен во закони за слобода на информирањето. Во овој дел од трудот, ќе го испитаме ова алтернативно објаснување.

Историски гледано, задолжителните обврски за приватниот сектор да открие информации се спроведуваат, главно, преку два типа на системи кои што се појавија истовремено. Тие можат да се именуваат како „сеопфатно разоткривање“ и „насочена транспарентност“. Не е можно овде да се даде сеопфатна рамка за историската еволуција на овие два режими. Токму поради овој факт ние ќе ги ограничиме нашите анализи во најголем дел само на селективните докази од режими во откривањето на хартии од вредност на пазарот во САД како и на банкарскиот сектор во Пакистан.

### **Закони за сеопфатно разоткривање**

Концептите за транспарентност и разоткривање во приватниот сектор стекнаа големо внимание во деветнаесеттиот век. Буркарт и Холзнер тврдат дека една голема идеја беше пронајдена во делата на Луј Д. Брандис во 1913 година, кој се залагаше дека „сончева светлина е ... најдоброто од средства за дезинфекција“. Тој препорача дека новите закони треба да бидат донесени со барање до јавните претпријатија да ги откријат своите добивки и загуби со цел да ги стопираат инвеститорите да се занимаваат со инсајдерски инвестиции. Иако првиот законот за хартии од вредност во Соединетите Американски Држави беше донесен уште во 1911 година,<sup>201</sup> идејата на Брандис беше инспирирана од страна на Претседателот на САД, Френклин Д. Рузвелт. Ова беше ново корпоративно обелоденувањето на финансиските правила, откако милиони Американци ги загубија своите заштеди во падот на берзата во 1929 година.<sup>202</sup> Во годините кои што следуваа пос оваа таканаречена епизода беа од клучно значење во воспоставување на државен мандат и режим на разоткривање во САД. Конгресот донесе акти (дела) за размена на хартии од вредност и во 1933 и 1934 година, кој јавно бара од компаниите кои тргуваат да ги откријат средствата и обврските во редовните интервали и во стандардизиран формат.<sup>203</sup>

---

*Morals: Text and Materials.* (U.S.: Oxford University Press, 2008), p. 264.

<sup>201</sup> George Benston, *Corporate Financial Disclosure in the UK and the USA*, England: Saxon House, 1976, p. 18.

<sup>202</sup> Holzner Burkart and Leslie Holzner, *Transparency in Global Change: The Vanguard of the Open Society*, Pittsburgh: The University of Pittsburgh Press, 2006.

<sup>203</sup> Archon Fung, Mary Graham, and David Weil, *Full Disclosure: The Perils and Promise of Transparency*,



Прашањето за прикажувањето (разоткривањето) на хартиите од вредност стана предмет на обемна литература во седумдесетите години на минатиот век.<sup>204</sup> Крипке тврди дека откривањето на овој режим во САД останал во голема мера бескорисен во присилувањето на компаниите да откриваат информации што било потребно за софистицирани инвестиции како и во процесот на донесувањето на одлуките. Тој тврди дека актите (делата) за размена на хартии од вредност се премногу посветени и вклучени во извршувањето на прописите во спротивност со инвеститорските потреби. Тој направи истражување за редизајнирање на режим за разоткривање, тврдејќи дека повеќето информации кои што требало да бидат откриени за време на режимот на актите за размена на хартии од вредност биле во врска со минатото, и затоа, не било корисно за намалување на ризиците во инвестициските одлуки.<sup>205</sup>

Ограничувањата на режимот за разоткривање станаа појасни со почетокот на откривањето на трагите на корпоративните измами и скандали во почетокот на дваесет и првиот век.<sup>206</sup> Армор и МекКејри забележа дека речиси сите скандали, кои оставија позади себе многу луѓе да бидат погодени од нив, имаа во себе елементи на тајност и манипулација на информации. Во нивниот елаборат за неуспехот на колапсот на „Енрон“ во 2001 година, тие тврдат дека беа спроведени привлечни стимулации со цената на акциите на компанијата, што всушност предизвика врвот на директори и ревизори на компанијата да манипулираат со сметководствените информации за водење на компанијата како и држење на цената на акциите на многу високо ниво. Буркарт и Холзнер сметаат дека на директори на фирмата им бил пренагласен личниот профит за последователни три години без сметководството за своите пари.<sup>207</sup> Овој неуспех ги чинеше илјадниците работници и нивните пензиски заштеди и милионите на акционери и нивните инвестициски фондови.<sup>208</sup> Ова ги доведе Армор и МекКејри да им се припишуваат неуспехот на „Енрон“ како „манипулација на откривање“.<sup>209</sup>

Набрзо по спектакуларната „Енрон“ акробатика, слични скандали станаа познати во некои водечки компании. Овие неуспеси го поттикнаа американскиот Конгрес да го донесе актот „Сарбанес-Оклес“ во 2002 година, кој наметна нови обврски за подобрување на компаниите за разоткривање. Актот има добиено многу критики и тоа на разни основи. Се смета, на пример, дека Актот беше донесен набрзина, како реакција на популистичкиот притисок.<sup>210</sup>

---

Cambridge: Cambridge University Press, 2003, p. 7.

<sup>204</sup> Види, на пример, Barry Alexander K. Rider and H. Leigh Ffrench, *The Regulation of Insider Trading*. London: The Macmillan Press, 1979; Homer Kripke, *The SEC and Corporate Disclosure: regulation in search of a purpose*, New York: Law and Business Publishers, 1979; George Benston J., *Corporate Financial Disclosure in the UK and the USA*. England: Saxon House, 1976.

<sup>205</sup> Homer Kripke, *The SEC and Corporate Disclosure: regulation in search of a purpose*, New York: Law and Business Publishers, 1979.

<sup>206</sup> За историјата на големите корпоративни скандали, видете кај: John Armour and Joseph A McCahery, *After Enron: Improving Corporate Law and Modernizing Securities Regulation in Europe and the US*, Oxford: Hart Publishing, 2006.

<sup>207</sup> Holzner Burkart and Leslie Holzner, *Transparency in Global Change: The Vanguard of the Open Society*, Pittsburgh: The University of Pittsburgh Press, 2006, p. 217.

<sup>208</sup> Archon Fung, Mary Graham, and David Weil, *Full Disclosure: The Perils and Promise of Transparency*, Cambridge: Cambridge University Press, 2003.

<sup>209</sup> John Armour and Joseph A McCahery, *After Enron: Improving Corporate Law and Modernizing Securities Regulation in Europe and the US*, Oxford: Hart Publishing, 2006, p. 5.

<sup>210</sup> Ibid, p. 8.

Освен овие индикативни примери од ефектите на тајноста на инвеститорските права, постојат растечки докази кои што се достапни а кои зборуваат за катастрофални последици од неуспехот на приватниот сектор да открие информации во врска со правата на потрошувачите. Еден од нив е и Фирестоне-евиот скандал. Фунг објаснувајќи го овој случај, истакна дека во една серија на автомобилски несреќи кои што се случиле во САД биле предизвикани од пукање (издишување) на гумите на возилата кои резултирале со превртување на автомобилите. Повеќето од тие автомобили биле спортски автомобили - Форд Експлорер. Пред директорите на овие компании да бидат запознаени со овој проблем, 271 лица се убиени во сообраќајни несреќи кои вклучуваат дефектниот СУВ дизајн и гуми. Истрагите покажаа дека Фирестоне/Бридгестоне и Форд биле свесни за овие фатални несреќи кои се должат на комбинацијата на одделување на шарата на гумите на тешките спортски автомобили, но тие не ја информираа јавноста за оваа смртоносна опасност. Тоа беше само заради медиумите кои што известува за тужбите против компаниите кога луѓето се запознаа со овој проблем.

### **Целни режими на транспарентноста**

Терминот „целна“ („насочена транспарентност“) беше употребена од Фунг и се однесува на оние закони или на одредени одредби од законите што бараат обелоденување, односно разоткривање во одредени сектори. Целта на насочената транспарентност е да се „намалат одредени ризици или ефикасноста на проблеми преку селективно објавување од страна на корпорациите и други организации“.<sup>211</sup> Веројатно, најважниот закон во овој поглед беше Актот за чиста храна и лекови од 1906 година, со кој се бара објавување на состојките на меѓудржавни испорака на храна во Соединетите Држави. Уште еден релевантен пример е смртоносната хемиска несреќата во Бопал, што доведе до преку 7000 смртни случаи и 65.000 повреди во 1986 година.<sup>212</sup> Ова нешто го поттикна Конгресот на САД да бара од сите производителци да ја информираат јавноста во врска со токсични загадувачи кои што ги издаваат. Во 1990 година, се бараше од компании за храна да ја информираат јавноста за нивото на маснотии, шеќер и други хранливи состојки во секоја конзерва од супа или кутија со житарици за да се намали бројот на смртните случаеви од срцеви заболувања и рак. Слични насочени режими на транспарентноста се ставени во сила во многу земји за селективно откривање (разоткривање) на информации во врска со опасни производи, еколошко загадување итн. Еден проблем со насочените режими на транспарентноста е што тие се ориентирани кон реакцијата. Ова значи дека државите дејствуваат откако штетата е направена. Како и да е, мораме да забележиме дека овие закони се генерално критикувани за слабо спроведување.

### **Состојбата за проширување на законите за слободен пристап до информации од приватниот сектор**

Во овој дел, имаме случај со давање на поединци законско право на пристап до информациите, чувани од страна на приватниот сектор. Ова всушност е предмет на одредени исклучоци кои треба да се дефинираат со тесно мнозинство. Во овој случај, ќе пробаме да изградиме образложение околу различните концептуални и емпириски дебати кои што ги наведовме во претходните делови, а чии преседани ги направија некои земји кои што законите за слобода на информации на приватниот сектор, но сепак на големо

<sup>211</sup> Archon Fung, Mary Graham, and David Weil, *Full Disclosure: The Perils and Promise of Transparency*, Cambridge: Cambridge University Press, 2003, p. 5.

<sup>212</sup> Jędrzej George Frynas and Scott Pegg, *Transnational Corporations and Human Rights*, New York: Palgrave Macmillan, 2003, p. 35.

селективно ниво. Постојат три главни премиси на овој случај:

Прво, приватниот сектор сега врши голем број на јавни функции кои се во конвенционална изведба на Владата. Оваа промена се случи заради брзата приватизација, дерегулатива, и економската глобализација, особено во периодот на пост-Вашингтонскиот консензус. Како резултат на тоа, значителен број на информации за јавните функции, чии број претходно беше во сопственост на владата, сега му припаѓа на приватниот сектор. Како пример за ова се информациите кои што се поврзани со приватните банки, телекомуникациските компании, болниците, универзитетите и.т.н. Со ова, ефективното исклучување на приватниот сектор од законите за слободата на информации значи дека поединците не можат да пристапат до оваа значителна количина на информации, освен некои лични информации кои се достапни под заштита на Актите за лични податоци. Овој аргумент е доста напреден во Велика Британија каде што приватни тела во својата надлежност имаат повеќе слобода според законите за информации. Патерсон пишува во својата статија дека се зголемува јавната побарувачка за проширување на правото за слобода на информации на приватниот сектор бидејќи, во согласност со Шкотскиот Комесар за информации “промената кон приватниот сектор, обезбедувањето на услуги има ставено многу информации надвор од опсегот на законот кој што бил воведен во 2005 година.”<sup>213</sup> Затоа, повеќето приватни организации треба да се донесат под надлежност на законите за слобода на информациите, особено оние кои се вклучени во изградбата и одржувањето на болниците, училиштата, рекреативните и спортски објекти.

Второ, со зголемувањето на свеста се покажува дека и покрај постоењето на доброволни кодекси, како и режимите за задолжително разоткривање, приватниот сектор продолжува да работи во строго доверлива средина.<sup>214</sup> Ова укажува на фактот дека режимите на разоткривањето не можат сами по себе да обезбедат пристап до сите информации, кои што им се потребни на поединците за донесување на добро информирани избори. Затоа, многу неодамнешни напишани дела ја спомнуваат огромната потреба за поголема транспарентност во приватниот сектор. Баркарт и Холзнер го истакнуваат пристапот до информации кои се откриени од страна на „центрите на власта“, која не лежи само во владите, но исто така и во корпорациите и влијателните агенции.<sup>215</sup> Пазарите автоматски не ги изготвуваат сите информации кои што им се потребни на луѓето за да направат информиран избор измеѓу стоките и услугите. Според тоа, можеме да аргументираме дека разоткривањето не може да послужи како замена за јавен пристап до информации. Токму затоа, режимите за разоткривање повеќе не успеваат да ги спречат нарушувањата на правата на потрошувачите и инвеститорите во приватниот сектор. Продолжувањето на слободата во законите за информирање на приватниот сектор е неопходна работа за дополнување на режимите за разоткривање на начин што нивната ефективност би се подобрила.

Трето,<sup>216</sup> преседанот за проширување на законите за слобода на информациите до приватниот сектор веќе е поставен во законите за слобода на информации од страна на 19

<sup>213</sup> Stewart Paterson, “Call to extend freedom of information law”. *The Herald*. December 10, 2008.

<sup>214</sup> За подетални информации види: Archon Fung, Mary Graham, and David Weil, *Full Disclosure: The Perils and Promise of Transparency*, Cambridge: Cambridge University Press, 2003; Lewis, N. Douglas, *Law and Governance*, London: Cavendish Publishing Limited, 2001; Consumer Rights Commission of Pakistan, *Consumer Financing in Pakistan: Issues, Challenges and Way Forward*, Islamabad, 2008.

<sup>215</sup> Holzner Burkart, and Leslie Holzner, *Transparency in Global Change: The Vanguard of the Open Society*, Pittsburgh: The University of Pittsburgh Press, 2006.

<sup>216</sup> Информациите во овој став се земени од глобалното истражување спроведено од Banisar во 2006 година.

земји. Во оваа листа на земји се вклучени: Антигва и Барбуда, Ангола, Ерменија, Колумбија, Чешката Република, Доминиканската Република, Естонија, Финска, Франција, Исланд, Лихтенштајн, Панама, Полска, Перу, Јужна Африка, Турција, Тринидад и Тобаго, Словачка, и Обединетото Кралство. Сепак, законите за слободата на информации на овие земји, го покриваат приватниот сектор, но само делумно. На пример, законот на Лихтенштајн го продолжува правото на пристап до информации само на физичките лица кои вршат јавни задачи и јавни функции. Законите на Ангола, Ерменија и Перу дозволуваат пристап само до евиденцијата на оние приватни фирми, кои вршат јавна функција. Чешката Република, Доминиканската Република, Финска, Тринидад и Тобаго, Словачка, Полска и Исланд ставаат ограничување на ова право само на оние приватни организации кои добиваат дел од јавните средства. Естонија, Франција и Велика Британија имаат усвоено програмски пристап со вклучување на приватните тела во одредени сектори.

Од гледна точка на човековите права, придобивките од покривањето на приватниот сектор веќе започнаа да се појавуваат. Банисар има документирани примери од Јужна Африка, каде што некои поединци го користат приватни пристап од одредбите на Актот за промоција на пристапноста до информации за да дознаат зошто нивните апликации за кредити биле одбиени. Слично на тоа, малцинските акционери беа во можност да добијат податоци од приватниот компани и еколошки групи кои што примениле овие одредбите со цел да дознаат за можните опасности врз животната средина од употребата на овие проекти. Меѓутоа ние треба да имаме на ум дека со продолжувањето на законите за слобода на информирањето на приватниот сектор вклучува и многу други комплексни проблеми.<sup>217</sup>

Прво, балансирање на правото да се знае повеќе како и предметот на комерцијалната доверливост се порелевантни за приватниот сектор, во споредба со оние на владата поради високата чувствителност на информациите. Ова нешто бара дефинирање на многубројните исклучоци, што всушност може да биде тешка задача. Второ, ако информациите кои што се добиени од страна на приватно тело откријат дека се сторило нешто лошо, тоа значи дека ние отворено наметнуваме обврска на приватното тело да ја поправи грешката и она лошто што е направено. Поради оваа причина, приватниот сектор може да се спротивстави на транспарентноста до некоја одредена точка со цел да го зачува својот углед на пазарот. Трето, продолжувањето на законите за слобода на информациите може да ги зголеми трошоците на прибирање и обезбедување на информации. Ова е една важна критика која што е изречен против актот „Сарбанес-Оцлес“ дека трошоците на усогласување, кои што овој овој акт ги наметнал на јавните компани, се далеку поголеми од било кој компензациски бенефиции.<sup>218</sup> Како и да е, ќе треба да се еволуира механизам за да се осигура дека информации кои што се обезбедени се ослободени од „извртување“, и се презентирани на начин кој јавноста е во состојба да ги сфати. Овие предизвици, сепак, можеби ќе треба да ги одврати земјите да ги прошират своите закони за слобода на информации, иако преседанот веќе е поставен, што обезбедува водечки принцип да се направи чекор во оваа насока.

## **Заклучок**

---

<sup>217</sup> Овие прашања бараат поголеми детали, но имајќи ја предвид темата на нашата дискусија, голем дел од нашата дискусија е посветен на аспектот на човековите права.

<sup>218</sup> John Armour and Joseph A McCahery, *After Enron: Improving Corporate Law and Modernizing Securities Regulation in Europe and the US*, Oxford: Hart Publishing, 2006.

Според информациите кои што ни беа на располагање, како и истражувањето кое што го направивме на оваа тема за потребите на овој труд можеме да заклучиме дека повеќето закони кои што се донесени за слобода на информирање дефитивно го исклучуваат приватниот сектор од своите судски граници. Без разлика на фактот што овие закони важат само за информации и евиденција кои се користат од страна на државата, главната причина за исклучувањето е фактот што законите се претворија во конвенционална рамка на човекови права, во која што обврските за човекови права на државата одамна и се наметнати. Можеме исто така да заклучиме и дека со исклучувањето од оваа конвенција се случува поделба на обврските за човекови права со приватниот сектор.

Свесни сме на фактот дека исклучувањето на приватниот сектор од законите има штетно влијание на транспарентноста и интегритетот во процесот на јавната политика, како и на способноста на граѓаните да ги остварат своите човекови права. Токму поради тоа значителен износ од информациите подржани од страна на приватниот сектор сега се поставени надвор од кругот на правниот режим за пристап до информации. Затоа, проширување на режимот на приватниот сектор има витално значење за унапредувањето на агендада за човекови права.

#### **Библиографија:**

- Armour, John and Joseph A McCahery (Eds.). (2006). *After Enron: Improving Corporate Law and Modernizing Securities Regulation in Europe and the US*. Oxford: Hart Publishing.
- Banisar, David (2006). *Freedom of Information around the World 2006: A Global Survey of Access to Government Information Laws*. Retrived 20th of January, 2006 from [www.privacyinternational.org/foisurvey](http://www.privacyinternational.org/foisurvey)
- Benston, J. George (1976). *Corporate Financial Disclosure in the UK and the USA*. England: Saxon House.
- Burkart, Holzner and Leslie Holzner (2006). *Transparency in Global Change: The Vanguard of the Open Society*. Pittsburgh: The University of Pittsburgh Press.
- Consumer Rights Commission of Pakistan (2005). *How to Access Information under Freedom of Information Ordinance, 2002*. Islamabad.
- Consumer Rights Commission of Pakistan (2008). *Consumer Financing in Pakistan: Issues, Challenges and Way Forward*. Islamabad.
- Dine, Janet (2005). *Companies, International Trade and Human Rights*. Cambridge: Cambridge University Press.
- Donnelly, Jack (1999). *The Social Construction of International Human Rights*. In Dunne and Wheeler (1999).
- Dunne, Tim and Nicholas J. Wheeler (Eds.) (1999). *Human Rights in Global Politics*. Cambridge: Cambridge University Press.
- Frynas, Jędrzej George and Scott Pegg (Eds.) (2003). *Transnational Corporations and Human Rights*. New York: Palgrave Macmillan.
- Fung, Archon, Mary Graham, and David Weil (2007). *Full Disclosure: The Perils and Promise of Transparency*. Cambridge: Cambridge University Press.
- International Council of Human Rights (2002). *Beyond Voluntarism: Human rights and the developing international legal obligations of companies*. Retrieved 2nd of February, 2009 from [http://www.ichrp.org/files/summaries/7/107\\_summary\\_en.pdf](http://www.ichrp.org/files/summaries/7/107_summary_en.pdf)
- Kripke, Homer (1979). *The SEC and Corporate Disclosure: regulation in search of a purpose*. New York: Law and Business Publishers.

Lewis, N. Douglas (2001). *Law and Governance*. London: Cavendish Publishing Limited.

Paterson, Stewart (December 10, 2008). 'Call to extend freedom of information law'. *The Herald*.

Rider, Barry Alexander K. and H. Leigh Ffrench (1979). *The Regulation of Insider Trading*. London: The Macmillan Press.

Exclusion of Private Sector from Freedom of Information Laws 226

Steiner, Henry J., Philip Alston, and Ryan Goodman (2008). *International Human Rights in Context: Law, Politics, Morals: Text and Materials*. U.S.: Oxford University Press.

Tomasevaki, Katarina (1987). *Freedom of information: a history of failure(s)*. Retrieved 18th of February, 2009 from [http://repository.forcedmigration.org/show\\_metadata.jsp?pid=fmo:349](http://repository.forcedmigration.org/show_metadata.jsp?pid=fmo:349)

United Nations Development Program (2002). *Human Development Report 2000*. Oxford: Oxford University Press.

United Nations (1948). *Universal Declaration of Human Rights*. Retrieved 10th of January from <http://www.un.org/Overview/rights.html>.

United Nations (2003). *United Nations Guidelines for Consumer Protection*. New York: Department of Economic and Social Affairs. Retrieved 14th of February 2009 from [http://www.un.org/esa/sustdev/publications/consumption\\_en.pdf](http://www.un.org/esa/sustdev/publications/consumption_en.pdf)

# НЕКИ ОБЛИЦИ УГРОЖАВАЊА ЧОВЕКА У КРИЗНИМ ВРЕМЕНИМА

др Љубо Пејановић  
др Миле Ракић

## Апстракт

Рад се бави проблематиком претњи насиљем, коме прибегавају одређене деструктивне организације или појединци. Свако деструктивно понашање угрожава безбедност човека и друштва. Оно представља велику претњу по безбедност здравља и живота људи, њихове имовине и других вредности. До ових претњи и угрожавања најчешће долази појавом криза. Међу многим облицима и претњама човеку и друштву у тим ситуацијама неретко су и оружане претње од криминалних, терористичких и нарко група, испољавање облика еколошког криминалитета, трговина људима, корупција, хулиганство и друге криминалне активности. Деструктивно насиља усмерено је на претњу и наношење страха људима, увек је мотивисано на могућност илегалног стицања материјалне користи па чак и жеља доласка на власт од стране екстремних група. Оружане и неоружане претње усмерене су на потребу за доминацијом над људима или представницима власти. Терористички мотиви увек су засновани на политичким мотивима који се настоје остварити претњом насиљем путем застрашивања и наношења страха, атентатима, уништавањем итд. како би се утицало на актуелну власт државе - жртве. Злочиначка удружења (криминалне групе), нарочито испољавају пљачку, изнуде, принуде и ликвидације људи, са циљем изазивања страха, стицања материјалне користи и утицај на власт. Организовани криминалитет представља велику претњу због испољавања разних облика и претњи. Хулиганство као друштвена појава савременог доба у време економске кризе, такође представља велику претњу по безбедност људи, материјалних и других вредности, на свим нивоима у држави, а такође и на глобалном нивоу.

**Кључне речи:** безбедност, угрожавање, криза, политика,

## УВОДНА РАЗМАТРАЊА

Криза (Гр. крисис) – политичка криза нередовно стање, нарочито између оставке и образовања нове владе.<sup>219</sup> Када се говори о појму садржаја кризе неопходно је садржај овог појма претходно одредити наспрам аспекта са кога ће се исти посматрати. Овом приликом ћемо се сентенцијално осврнути на посматрање овог појма са историјског, теоријског, политичког и економског аспекта. У зависности од посматраног аспекта о кризи треба истаћи, пре свега, да у довољној мери до данас нема довољно критичког осврта. Сам појам „криза“ тражи дубљи увид у чињеницу где се она јавља, односно на кога се криза односи. Дакле, неопходно је истаћи, у смислу прецизности, да је криза (кризе) иманентна свему што је живо. Не може мртва ствар бити у кризи. Значи да су анализе везане за кризу усмерене ка живим бићима, а најзначајнији у том смислу је човек и друштво. Међутим, нема радова који се нпр. баве проучавањем производње живота, нашег односа наспрам природе и нашег односа наспрам универзума. То што знамо до сада о кризи није довољно да у потпуности разумемо појам кризе. Ми смо тако непрестано у кризи или чак у стању кризе. Међутим, криза је и шанса. Такође, црква и теологија су данас по питању кризе веома уздржани. Када је црква почела разматрати кризу проблем је поставила у виду заинтересованости Бога за исту. Међутим, данас је сасвим очигледно да је капитализам у глобалној кризи, а од цркве се не може очекивати да она интерпретира ту кризу. Дакле, црква не може решити финансијску и привредну кризу али на њу може утицати на вишеначина из своје области рада (деловања). Данас се ипак у решавање проблема кризе западног капитала укључују различите институције чији рад се понекад и више истиче и хвали због чега се може закључити да се ради о „побрканости“ вредности због чега се и дошло у стање кризе данас.

По питању кризе данас се може поставити питање и да ли смо довољно оспособљени да дамо неку етичку процену корена узрока кризе. Криза је несумњиви прилика да се приступиједном новом промишљању да се иде ка новом путу тј. да се иста превазиђе и пронађе нови пут како не бисмо поново дошли у стање кризе. Тако се о настанку привредне кризе може говорити са аспекта наивног веровања и погрешне примене западног модела привређивања и приватизације јер је исти у суштини био пљачка друштвеног и националног богатства. Код нас је ова криза чак и појачана јер је из земље отишао велики број младих и школованих особа у иностранство.

Пред Србијом је период консолидације, усклађивања, и прилагођавања њеног националног живота као и демократског система и институција европских и светских интеграција у чијим ће оквирима морати заштитити и унапређивати што богатији и свестранији развој свог идентитета услова свог постојања. Капитализам у последње три деценије неравноправном расподелом добара те монополом новчаних интереса релативно малог броја организација и појединаца имају тамно наличје свога неолибералног концепта слободе и демократије. Тај се свет успео сродити не само са диктатурама и са тоталитаризмима, него и сам производи заосталост, неједнакост привреде, уништавање природе, немаштину и беду. Дозвољава болест и глад великог броја људи у великом броју земаља. Криза је одлучујућа тачка у којој се може догодити преврат. Сви великани духа били су људи који су кризне тренутке свог живота искористили за најбоље и то не само за себе већ и за многе генерације иза себе. Међутим, све што се креће на туђој моћи вечито је у кризи. Конкретно управљачки капацитет светом, Европом..... је испод нивоа разумевања

<sup>219</sup>Милан Вујаклија, Лексикон страних речи и израза, Просвета, Београд, 1980. година



проблема света Европе итд. То значи нпр да је отворено питање слободе производње и производње слободе. Слободе на туђој моћи нема. Чињеница је да су 93 % становништва света дужници, а само 7 % су повереници. Криза помањкања новца је исценирана и намерно изазвана како би се дошло до „стабилне кризе“. Све што се догодило на нивоу света, догодило се с предумишљајем моћника наспрам великог броја беспомоћних.

Ову кризу осећа становништво САД у којој се ради о пословању које не поштује човека и где егзистира у суштини материјални свет. Криза је исфорсирана у начину производње живота појединца и друштва. Криза је органског порекла и тамо где организам губи равнотежу због услова за опстанак отвара питање фундаменталног проблема – проблема дефицитарности свести. Ово за последицу може имати тражење смисла живота у неком другом схватању себе, односно у лику који покушава из кризе изаћи применом насиља према себи, али и према другима. Дакле, не ретко долази до „бежања“ у неку другу крајност као нпр. у веру, асоцијална понашања, криминалитет, деструктивна понашања или нпр. у област „искривљене политике“ и лоших политичара итд.

Насилничко и деструктивно понашање је са забрињавајућим тенденцијама пораста у другој половини XX и на почетку XXI века. Иста све чешће представљају основне безбедносне и друштвене проблеме у многим земљама међународне заједнице. Савремени тероризам као светски феномен и његове деструктивне претње и његове последице, такође оставља велике последице по безбедност људи и њихове имовине. Терористичка делатност се испољава и кроз разне облике криминалних радњи као нпр. пљачке, организовани криминалитет, трговина људима, наркотицима, оружјем, нуклеарним отпадом, биолошко-хемијским агенсима итд. Терористички и злочиначко-криминални криминалитет као облик организованог, криминалног и политички мотивисаног насиља, независно од својих циљева, све више угрожава безбедност држава грађана и државних и приватних вредности и друштва у целини. Већ дуже време он представља претњу светском миру и безбедности код великог броја држава, а у последње време се све више интернационализује као феномен и проблем целокупне међународне заједнице.

Обзиром да су терористичке и криминалне активности, непрекидно присутне у великом броју држава међународне заједнице и прентедују још већем порасту, исте представљају велику претњу и опасност по њихову и целокупне међународне заједнице. У ранијим периодима биле су угрожене земље у развоју, сиромашне и неразвијене, а у новије време овај феномен угрожава и економско-развијене и војно моћне државе. Терористички напад на објекте САД 11.9.2001. и најновији напад на аеродром Домадедов 2011. у Русији указује да од тероризма и криминалитета више нико није поштеђен нити је у потпуности заштићен.

Савремени тероризам, корупција и криминалитет су идентичних мотива због чега се извршиоци не ретко удружују и координирају. Безбедносна политика у многим државама није изнашла одговарајуће методе за спречавање и сузбијање тероризма, корупције и организованог криминалитета, због чега се овај светски феномен учврстио у неким државама и представља велику опасност по политички, правни, економски и безбедносни систем. Разматрајући проблем у неопходном обиму који се бави утврђивањем основних обележја и ефеката безбедносних мера међународне заједнице и држава појединачно у сузбијању и спречавању тероризма и криминалитета да се закључити да су исти веома имуни и постојани и све више прете друштву.

Трговина људима као облик организованог криминалитета је проблем савременог доба, којом се угрожава безбедност здравља и живота људи. Осим трговине живим људима,

учестала је појава трговине људским органима, која такође представља велику опасност по безбедност људи, наручито у временима економске и безбедносне кризе. Претње и последице по безбедност људи. Овај облик криминалитета је израз похлепа корумпираник, криминализованих и терористички настројених појединаца и група за илегалним стицањем огромних материјалних средстава и вредности на илегалном тржишту.

## **Криза и насиље**

У суштини „криза (г. Криссис) је тешко стање, поремећај, тешкоће, економска криза: поремећај у економији са високом инфлацијом, опадање производње, животног стандарда, оскудица у роби и новцу, политичка криза: опште незадовољство због лошег управљања: психолошка криза: погоршање болести због нових околности и слично”.<sup>220</sup>

“Под глобализацијом се обично подразумева две различите ствари, те долази до збрке појмова. Прва одредница глобализације-стварна глобализација- јесте процес наметања западног економског, политичког, културног, технолошког И информационог када свим земљама И државама света, што се у стварности спроводи... При томе народи земаље губе остатке суверинитета или се уграђују у систем глобализације”.<sup>221</sup>

Глобализацијом ће многе земље изгубити свој суверинитет и тиме ће бити угрожена њихова национална безбедност. Угрожавањем друштвеног, правног и политичког уређења, настаје и угрожавање система безбедности, а тиме и безбедности људи. Угрожавањем државе, система и безбедности људи, долази до политичке, економске и безбедносне кризе. С тим у вези, дошло је до економске кризе у Републици Србије услед чега држава није у могућности праћења пораста трошкова, а тиме и личних доходака. Услед обуставе исплате личних доходака, долази до масовних штрајкова, а тиме и до угрожавања безбедности. Због наведеног је дошло до обуставе рада “штрајком” полиције, што је довело до одређене безбедносне кризе. Престанком рада полиције и безбедносне контроле, долази до пораста криминалитета, угрожавања безбедности људи и материјалних средстава, што условљава настанку безбедносне кризе.

## **Облици угрожавања људи у кризним временима**

Између многобројних облика угрожавања безбедности људи И имовине у кризним временима, неки од њих су скоро свакодневна претња, од чијих активности су угрожени многобројни животи људи, њихово здравље и свеукупне вредности с којима располаже и друштво и грађани.

### **2.1. Тероризам**

Још увек не постоји јединствено-прихваћена дефиниција криминала и тероризма иако за феномен тероризам постоји више од шесто (600) предложених дефиниција, а скоро исто толико и за организовани криминалитет. Ако пођемо од једне било које понуђене дефиниције тероризма, да се закључити да „тероризам подразумева „смишљени акт и

<sup>220</sup> Љубо мићуновић, Савремени речник страних речи, Књижевна заједница, Нови Сад, 1988, стр. 258-259

<sup>221</sup> Александар Дугин, Геополитика, Никола Пашић, Београд, 2009, стр. 96-97

метод систематске употребе акта насиља ради сејања страха према људима од државних органа или организованих скупина, да би се остварили одређени политички циљеви“.<sup>222</sup> Као вишедимензионални политички феномен савремени тероризам се може теоријски најопштије одредити као: „сложени облик организованог групног, и ређе индивидуалног или институционалног политичког насиља обележен не само застрашујућим брахијално физичким и психолошким, већ и софистицирано-технолошким методама политичке борбе којом се обично у време политичких и економских криза, а ретко и у условима остварене економске и политичке стабилности једног друштва, систематски покушавају остварити „велики циљеви“ на морбидно спектакуларан начин, а непримерено датим условима, пре свега друштвеној ситуацији и историјским могућностима оних који га као политичку стратегију упражњавају“<sup>223</sup>. Према томе, тероризам као деструктивни облик насиља, увек је мотивисан политичким побудама ради наношења страха, панике код жртава и уништења њихових материјалних вредности. Одликује се добром организованашћу, брзином, дисциплином, суровошћу, изненађењем и жељом у постизању свог планираног циља. Тај циљ остварује се путем страховладе и уценама власти. У том случају, терористичке активности су политички мотивисане с актима насиља и деструктивно делују на жртву. Поред наведеног, држави жртви се намећу кризне ситуације што додатно отежава остварење безбедности људи и њихове имовине.

Сваки деструктивни акт насиља било да је политичко или криминално мотивисан, увек је усмерен на стицање неке добити и остварења планираног крајњег циља. Кад је у питању политичка добит терористи су мотивисани постизањем политичких циљева путем придобијања присталица међу гађанима и представницима власти државе означеном као мета. Кад се придобију присталице, олакшавају се контакти, прикривања и утицаји на исте у циљу остварења утицаја на владајуће структуре и жељене политичке промене. Кад је у питању криминални мотив терористичке организације њени припадници су мотивисани стицањем великих материјалних средстава за економско одржање организације и терористичких делатности. Стицања финансијских средстава остварује се трговином забрањених средстава путем илегалне трговине на црном тржишту у сарадњи са криминалним групама или ређе појединцима.

Правилна дефиниција овог феномена условљена је садржајем мотива, циља, средстава, метода и облика испољавања тероризма. У већини понуђених дефиниција о тероризму и организованом криминалитету, аутори се слажу да су им исте методе, средства, начини претњи, а често се разликују у мотивима. Терористи желе политички успех, популарност и добит, а криминалне организације скривање од јавности, и брзо напуштање места извршења акта насиља као и стицање материјалне користи. Обзиром да су терористичким организацијама неопходна средства за опстанак и политичку борбу, исте често прибегавају испољавању и криминалног насиља. Поједине терористичке организације се баве трговином оружја, наркотика, људима, белим робљем и сл. самостално или у кооперацији са криминалним групама или ређе појединцима.

Један од кључних проблема дефинисања овог појма или феномена чиме се чини укључивање политичко-мотивисаног циља, као битног обележја криминалног и терористичког акта насиља и претњи, који су усмерени на друштвени поредак, државну власт и друге легалне органе и организације, нарочито у оним државама где су појединци

---

<sup>222</sup> Обрен Ђорђевић, Лексикон безбедности, Партизанска књига, Београд, 1986, стр. 382-383.

<sup>223</sup> Драган Симеуновић, Правни факултет, Београд, 2009., стр. 80-81.

из владе укључени у неке од наведених активности. Због тога се уносе забуне и сметње у дефинисању ових феномена, како на националном тако и на међународном плану.

## 2.2. Терористички криминалитет

Терористичко-криминално или криминално-терористичко насиље са савременим методама насиља је једно од најширих феномена и облика претњи који су стални пратиоци уређења савременог друштва. Са овом проблематиком сусрећу се истраживачи различитих научних области као нпр. социологија, филозофија, психологија, етнологија, психијатрија, медицина, право, историја, криминологија и многе друге. С обзиром на намеру овог рада, пажња је усмерена на односе и везе тероризма и организованог криминалитета, као и на криминолошке приступе криминално-терористичком насиљу у време кризе у свету. Тероризам као облик криминалитета подразумева организовану акцију појединаца, појединих група, као и координацију две или више групе у држави и ван државних граница. Одређене групе или организације било да су терористичке које се баве и криминалитетом или криминалне које се баве и тероризмом, чињењем терористичких и криминалних аката, у овом смислу желе да угрозе власт како би у њој изазвали хаос, побуне и слично, док су криминални мотиви усмерени на криминалне активности ради стицања материјалне користи тј. богаћења на рачун друштва па чак и изазивањем (стварањем) економске кризе. Терористичко-криминалне скупине су увек мотивисане и теже да овладају и да имају утицај или да имају своје представнике у власти, како бих могли остваривати наведене циљеве.

У законодавству Републике Србије дело тероризма одређено је као „општеопасна“ радња или акт насиља. Закон наводи и друге акте и облике насиља, као што су изазивање пожара, експлозија, тровања отровним гасовима и сл као радње опште опасних активности. Законом су дефинисане противзаконите радње и активности које чине терористичке, криминалне и нарко организације.

Тероризам, као вид организованог криминалитета, састоји се од више кривичних дела, чији је заједнички садржај насиље проузроковано из вишеструких побуда и мотива, као што су: политички, криминални и авантуристички, са садржајем различитих напада употребом насиља и претњи насиљем, а све то ради стицања политичке превласти и обезбеђења материјалне користи, као и стварање безбедносне кризе. Са аспекта криминалистике, дефиниција криминалног насиља подразумева “насилнички криминалитет који обухвата одређена дела код којих се ради постизања одређеног циља користи у нападу на жртву или се њиме прети”<sup>224</sup>. Криминално – терористички акти тероризма у овом случају су многоструки и свеобухватни, посматрано из угла мотива и активности криминалаца и терориста.

Изворишта криминалног тероризма произилазе из претњи тероризмом и активности терористичким делима, којима се угрожавају људски животи и материјалне вредности. “Терор је вршење насумичног насиља у циљу одржавања власти или њеног учвршћења,”<sup>225</sup> а “тероризам је вршење насиља против неке и нечије власти”<sup>226</sup>. Такође

<sup>224</sup> Ђорђе Игњатовић, Криминолошки аспекти деликта насиља, Зборник радова, Институт за криминолошка и социолошка истраживања, Београд, 2002., стр. 264-265.

<sup>225</sup> Драган Симеуновић, Политичко насиље, Београд, стр. 144-145.

терором се служе, криминалне и нарко организације, прибегавајући различитим методама деструктивних притиска, уцена и навођења појединаца на извршење дела који би било у функцији криминалне организације или групација.

Различити погледи и дефиниције организованог криминала, отежавају његово право значење било да је у питању истраживање или његово санкционисање.

Између многих дефиниција о организованом криминалу, споменућемо неке од њих, како би се стекао увид о различитим приступима овом феномену. М. Фуинг "...организовани криминал сматра као најтежи облик криминалитета у савременом капиталистичком друштву, указујући да се ради о структуралном тешком криминалу истичући његову криминалну повезаност која се пажљиво прикрива према унутра и споља..." М. А. Еллот сматра овај проблем "... као посебну област професионалних преступника који то раде у циљу стицања баснословне добити, што им омогућава раскошан начин живота..."

В. Водинелић, са позивом на дефиницију, а према „Таск Форце Репорт« Организед Црима, према коме се организовани криминалитет третира као посебно друштво које обухвата хиљаде криминалаца, који раде као гигантска предузећа, »при чему се криминалци покривају законом, који се строжије спроводи него што је случај са законитом владом..."<sup>227</sup>

Професор Мићо Бошковић, "под облицима организованог криминала подразумева:

- еколошки криминалитет,
- тероризам, политички облик и криминалне изнуде,
- привредни криминалитет увођења незаконитих профита,
- еколошки криминалитет, смештајем нуклеарног отпада неовлашћено и
- незаконити рекети..."

Проф. Бошковић је посебно разграничио политичке и криминалне активности по њиховој припадности и начину примене, као и облицима напада.<sup>228</sup>

Наше интересовање за истраживање проблема тероризма и организованог криминалитета у подразумева криминалне групе, организације и појединци, који врше криминално насиље над припадницима власти<sup>229</sup>, грађанима и њиховој имовини,<sup>230</sup> ваздушном саобраћају<sup>231</sup>, са свим могућим расположивим облицима угрожавања, претњи и ризика као што су:

---

<sup>226</sup> Ибидем стр. 145-146

<sup>227</sup> Мићо Бошковић, Организовани криминалитет, Институт безбедности, Београд, 1998

<sup>228</sup> Исто стр. 64-65

<sup>229</sup> Пример злочиначког акта атентатом на премијера З- Ђинђића 14.03.2003. године од стране криминалотерористичке групације,

<sup>230</sup> Примери стања на Космету где су убијани грађани и уништavana њихова имовина, продавани људски органи, вршена етничка протеривања ...од стране ОВК.

<sup>231</sup> Отмице авиона, убиство талача, тероризам на аеродромима итд.

- Терор и тероризам, као криминални акти насиља, било да их организују неки органи власти, криминално – терористичке организације, групе или појединци, све то у свом садржају поседују кроз следеће облике претњи и активности као што би могле бити: атентати, политичка убојства, техничке саботаже, насилничке упаде у објекте, криминалне и терористичке отмице авиона и лица, изнуде новчаних средстава, принуде на извршење неке противзаконите радње и њима повољних решења, уцене, нарко-тероризам, криминални тероризам, нуклеарни-криминални тероризам и сличне облике насиља.

### 2.3. Организовано криминално насиље

Ако анализирамо поједине дефиниције криминалитета и његове карактеристике, “а општи појам криминалитета подразумева, организоване радње, методи и средства изазивања страха и несигурности код грађана, систематском употребом насиља ради остваривања одређених, првенствено криминалних циљева.<sup>232</sup> У том смислу криминално насиље увек је мотивисано и усмерено неком крајњем циљу. Најчешћи циљеви деструктивног и криминалног насиља је илегално стицање финансијских и материјалних средстава огромних износа.

Организовани криминалитет – је негативна и противзаконита појава која се испољава организованим активностима, на начин, претњом, застрашивањем, уценама, изнудама и присвајањем туђих средстава нарочито у вишим и високим износима. Организовани криминалитет се испољава у материјално-финансијским малверзацијама у којима учествују криминалац или група криминалца у садејству, сарадњи, подршци или прикривању и прећуткивању о извршеним противзаконитим делима од појединих корумпираних представника власти. Организоване криминалне групе се баве и оружаним пљачкама, убиствима, атентатима и тероризмом.

Криминално насиље је у непрекидној вези усмереној ка стицању неке користи било да је политичка или материјална. Политичка корист стечена криминалним актима има за циљ остварења повољних позиција у власти како би се стекла материјална корист криминалним активностима и заштита од одређених прогона од стране државних органа безбедности. Кад је у питању организована криминална група злочиначког карактера, поред наведеног бави се и терористичким активностима употребом насиља и применом терористичких облика претњи и угрожавања, као што су:

*саботаже* као прикривени и осмишљени акт деловања појединаца или групе, има за циљ да се нанесе материјална штета некоме ко није испунио одређени захтев, као што је предаја новца у замену за отети авион, путнике, неко лице или друге вредности и средства. Са овим облицима насиља често се суочавају државе и авио-компаније, којима су отимани авиони и путници из криминалних мотива или побуда, у чију замену је тражен новац великих износа<sup>233</sup>. У супротном, ако се захтеви не испуне од стране уцењивача

<sup>232</sup> Мило Бошковић и Здравко Скакавац, Организовани криминалитет, Факултет за правне и пословне студије, Нови Сад, 2009. Стр. 267-268.

<sup>233</sup> Отет авион компаније „Делта аир линес“ 01.08.1972. године на линији Детроит – Мајами, од стране десет терориста који су уцењивали власт захтевајући милионе долара у замену за таоце.

окупирани ваздухоплов се експлозивом диже у ваздух, а тиме убијају таоци уколико су затечени у том ваздухоплову.<sup>234</sup> Ово такође представља претњу по људе и објекте у близини места инцидента. Саботажом се поред ваздухоплова нападају и ваздухопловни објекти тј аеродромска инфраструктура, уређаји за навигацију и друга средства. Оваквим и сличним актом истовремено се изазива кризна или ванредна ситуација у држави и авио – компанији регистрације оштећеног ваздухоплова.

*деструктивно-насилнички и оружани упади* криминално – терористичких група у авион или аеродромски објекат уз употребу оружја, представља најгрубљи облик субверзивне активности којом се ствара кризна ситуација, формира неповерење према државним органима и авиокомпанији, а самим тим изазива претња по људске животе затечених људи. Самим чином оружаног упада у објекте или ваздухоплов, ванредно се намећу услови за мобилисање снага безбедности чији је објекат нападнут.<sup>235</sup>

*отмица људи*, деце, беба и цивилног ваздухоплова представља међународно кривично дело против безбедности људи и цивилног ваздухопловства које се састоји “у противзаконитом одузимању права на слободан живот и развој, као и предузимању контроле над ваздухопловом који се налази у лету, употребом силе или озбиљном претњом да ће се употребити физичка сила.”<sup>236</sup> Отмицом ваздухоплова из криминалних побуда постиже се крајњи циљ појединца или групе криминалаца – остварењем неке политичке или материјалне користи или добити. На овај начин се може наметнути криза у више држава и то: компанији чији је ваздухоплов и државама чији су грађани таоци у ваздухоплову, као и држави у који ће слетети оштећени ваздухоплов.

*атентати и политичка убиства* као противзаконити злочиначки акт насиља обично над представницима власти, представља озбиљну претњу од стране терористичких, криминалних и нарко скупина или организација, како на националном тако и међународном плану.<sup>237</sup> Атентат на премијера Републике Србије Зорана Ђинђића, наметнута је кризна политичка, правна, економска, психолошка, безбедносна и друга криза, на основу чега је заведена ванредна ситуација.

а) Организовани криминалитет као савремени феномен посматран у трговини људима, људским органима, децом, оружјем, наркотицима и другим њиховим потребштинама. Организовани криминалитет подразумева подршку, садјество, учешће и арадњу између терористичких и криминалних организација, као и терористичко-криминалних организације и појединих представника власти или њихових органа. Чести су случајеви да после отмице авиона настане удес услед оматања посада од стране отмичара.<sup>238</sup> Према томе мотиви и начини којима се руководе учиниоци ових дела, унапред су непредвидиви, чиме се отежава борба против отмичара. Ове и друге сличне активности указују на једну

<sup>234</sup> У периоду од 1920. до 2003. године десило се 36 различитих експлозија ваздухоплова у којима је око 1087 лица изгубило живот.

<sup>235</sup> Дана 26.12.1968. године, двојица палестинских командоса извршила су напад на аеродром у Атини и авион Б-707 израелске компаније “Ел Ал“ уз употребу бомби

<sup>236</sup> Милан милошевић Отмица, Дечије новине. Горњи Милановац, 1990. стр.116-117.

<sup>237</sup> Убиство премијера З. Ђинђића 2003. Године извршила је криминална група из Земуна

<sup>238</sup> У периоду 1920 до 2003. Године десило се 37 удеса ваздухоплова након отмице, у којима је 2008. изгубило живот

веома опасну појаву и 1) међународни феномен који је условљен са следећим мотивима као средство уцене: материјална добит постиже се бекством преко државне границе од издржавања заслужене казне неплаћањем превозног документ, 2) остварује се материјална корист, уценом власти у замену ваздухоплова за новац, 3) политичка-криминална корист постиже се ослобађањем истомишљеника из затвора, у замену за ваздухоплов, 4) уценом власти чији је ваздухоплов отет на простору друге државе представља међународни акт насиља у којем су принуђено укључује и држава у чијем ваздушном простору је отети ваздухоплов, као и државе на чијем простору се налазе затвореници, чије ослобођење захтевају отмичари.<sup>239</sup> Овим актом уцене може бити изложено више држава, чиме је учињен међународни кривични акт насиља од стране терориста и криминалаца, а тиме је тим државама наметнута кризна ситуација. б) Криминално-терористичка принуда се састоји у изведеном кривичном делу, настојањем и навођењем другог лица силом и озбиљном претњом да нешто учини, не учини или трпи.<sup>240</sup> Овај облик насиља посматра се у навођењу других лица да учине неко кривично дело, а тиме одузима им се и слобода кретања и боравка за време летења.<sup>241</sup> ц) изнуда је “употреба силе или озбиљна претња да нешто учини или не учини на штету своје или туђе имовине, у намери да на тај начин учинилац себи или другом прибави противправну имовинску корист.”<sup>242</sup>

Сходно наведеном може послужити један од многобројних примере, а то је случај у Совјетском Савезу кад су четворица отмичара отели дванаесторо деце и захтевали од власти да им исплате 10. милиона долара и дају авион за одлазак у Иран. Добровољно су се јавила двојица пилота који су терористе превезли у жељеном правцу. Вођа терориста Арслан Касимор, трговац дрогом и два саучесника – криминалца, добили су новац и хеликоптер да одлете за Иран. Муслимански фундаменталисти – терористи и криминалци изнудили су од совјетских власти новац и авион, чиме су учинили недозвољено и кривично дело изнуде.<sup>243</sup> Изнуђивачка отмица је облик силе, односно претња којом се жртва приморава да нешто учини – а то је исплата новчаних средстава и превоз до жељеног одредишта, у замену за дечије животе. Пошто је извршена против – правна отмица деце која су лишена слободе учињено је политичко, кривично и нехумано дело, а и изнуда као друго кривично дело. Овим актом је изведено дело из више мотива и побуда, на основу којих је извршена изнуда, а тиме је наметнута економска и безбедносна кризна ситуација. д) уцена је кривично дело којим се врши принуђивање неког лица, или више лица, да нешто учине при чему починитељ себи обезбеђује имовинску корист. Постоји сличност између уцене, изнуде и принуде. “Сличност је најпре у томе што се уцена врши претњом да ће се открити неки податак који може да нашкоди части или угледу пасивног субјекта или њему блиског лица, док се отмица може извршити било како, па и таквом претњом. Међутим, отмица се може извршити и силом, осталим облицима претње и на било који други начин.”<sup>244</sup> Тако су, на пример, шесторица отмичара отели кипарски авион

<sup>239</sup> Отмица авиона „Аир Франце“ 27.06.1976. године у Атини од стране палестинских командоса, који су у замену за отети авион и путнике захтевали ослобађање 54 затвореника из немачке, Швајцарске, Француске и Турске након слетања на аеродром „Ентебе“ у Уганди.

<sup>240</sup> Милан Милошевић Отмице, Дечије новине, Горњи милановац, 1990. стр.118-119.

<sup>241</sup> Либијске војне власти присиле су посаду авиона британске компаније „БОАЦ“ дана 22.07.1971. године са редовне линије Лондон Дар Ес Аалам док се налазио у либијском ваздушном простору да принудно слети на аеродром у Бенгазију.

<sup>242</sup> Милан Милошевић исто стр.119-120.

<sup>243</sup> Отмица ваздухоплова и мере заштите стр. 98-99

<sup>244</sup> М. Милошевић Отмица стр. 120-121.



Б-707 из Ларнаке, дана 07.02.1985.године, претећи да ће поубијати путнике уколико представник либијске владе не ступи у контакт са кипарским властима и захтева пуштање из затвора њихова два саборца, припадника “Црних бригада”, који су осуђени за отмицу румунског авиона на Кипру.<sup>245</sup> Овим актом отмице извршена је уцена либијских власти да учине притисак на кипарске власти ради пуштања на слободу терориста, у замену за људске животе и авион. Овим актом деструктивног насиља, тј отмицом извршено је кривично дело угрожавања људских живота и авиона, као и противправно лишење слободе недужних лица. Извршена је и уцена да се учини дело притиска на друго лице, чиме се стиче лична корист, у овом случају пуштање на слободу затвореника, а тиме је настала и кризна ситуација.

*Нарко – тероризам*, као нова појава терористичког акта насиља савременог доба, представља посебан проблем у друштву и у ваздушном саобраћају са којом су се суочиле све земље света. Нарко – тероризам је поникао на тлу Латинске Америке, пуштајући корене и на друге континенте, а нарочито у Азији. Правци повезивања криминално – терористичког подземља усмерени су у правцу мрежног каналисања и организовања производње, промета, превоза и испоруке наркотика, за који се стичу огромна финансијска средства, која постају главни извор финансирања терористичких организација. Једна од добро организованих мрежа за растурање дроге смештена је у верској престоници Сика Амрицару, који је удаљен око шетрдесетак километара од ваздушне луке Лахореа са директном везом за Америку и Европу.<sup>246</sup> Производња и промет наркотика најразвијенији су у Авганистану, Пакистану, Колумбији и другим афричким и азијским земљама. Тако је, на пример, у само једној рацији полиције, маја 1985.године у Њујорку ухапшено петоро Сика, а у њиховом храму заплењена дрога у вредности од четрдесет милиона долара. У једној контроли Индијске полиције откривено је и заплењено 2,5 тоне белог праха (хероина), а таквих и сличних заплена је много у свету. Нарко – црно тржиште постало је кључни и највећи извор финансирања тероризма, јер се од средстава стечених прометом наркотика купује и продаје оружје. На тај начин финансирала се и терористичка организација “ОВК” на Косову и Метохији, као и све друге организације иза којих стоје нарко – мафије са деструктивним актима насиља.. У новембру 1987. године у Француској, поморске власти су заплениле брод са 150 тона оружја, намењеног терористичкој организацији “ИРА”, које је плаћено средствима стеченим прометом наркотика. Може се предпоставити да није мали број отетих авиона који су послужили у исте сврхе, а нарочито оне отмице где су отмичари остајали и никада нису изручивани на захтеве влада чији су они грађани или су власници регистрације ваздухоплова. Извориште нарко – криминалног тероризма данас досеже свој врхунац, како у технологији извођења акција и учествовањем у атентатима, тако и у кријумчарењу недозвољених средстава. Ваздушни саобраћај угрожен је и превозом нарко – дилера и нарко – терориста. Први акт отмице ваздухоплова из криминалних побуда десио се 1920.године, када је авион двосед скренут са редовне линије превозећи злато из рудника у другом правцу, уз претњу пиштољем.<sup>247</sup> Наведени инцидент указује, да је криминално насиље настало истовремену када је настао и цивилни ваздушни превоз. Бекство преко државне границе отетим авионом веома је честа појава у историји отмица ваздухоплова, а настаје из криминалних

<sup>245</sup> Исто стр.83-94.

<sup>246</sup> Владан Васиљевић, Тероризам семе зла, ВИНЦ, Београд, 1978. стр.4-48

<sup>247</sup> Хало – 92, РМУП, Србија, Авио-промет. Хтм 102/04/00

побуда, чији је циљ бегство у другу државу и стицање материјалне корист не плаћањем превозних документа. Овим противзаконитим актом наметнута је одређена економска и безбедносна криза.

*Нуклеарни – криминални тероризам*, по мишљењу неких истраживача, треба одвојити од политичког тероризма, што је констатовала и Катарина Томашевски у свом раду “изазов тероризма”. По нашем мишљењу криминал и тероризам имају пуно заједничких особина. Када је реч о нуклеарном, односно о биолошком оружју, које се може користити за масовно уништавање становништва, у том случају су политички мотиви у питању, а на основу којих се и дефинише тероризам. Набавка и кријумчарење биолошког и хемијског оружја одвија се између мафијашких и терористичких организација и могла би се дефинити као злочиначко-криминална активност. У другој половини XIX века није се могло предпоставити о употреби нуклеарног оружја у терористичке сврхе, али је XX век обележен драстичним успоном и технолошким развојем терористичког оружја, па и мотива о употреби нуклеарног оружја. Почетак новог миленијума донео је новине и ново зло по човечанство, којем прети катастрофа, како од појединих држава, тако и од терористичких организација које прете употребом биолошког и нуклеарног оружја. Развој биотехнологије повећава производњу и стављање у промет биооружја, које измиче свакој контроли, а све то из економских разлога и стицања материјалних и финансијских средстава продајом овог оружја, како у легалним, тако и у илегалним каналима на црном тржишту.

Распадом Совјетског Савеза и осамостаљивањем појединих држава, дошло је до крађе и промета велике количине отпадног нуклеарног материјала и живе на црном тржишту, чиме су се стекли услови за израду опасног оружја у неким државама, а које може доћи у руке фанатичних криминалаца и њихових организација и може бити погубно за живи свет. Тако су, на пример, планови јапанске секте “АМУ Ширнико”, на челу са Шјоко Асахаром били да израде биолошко оружје и униште јапански и друге народе, што су и покушали масовним тровањем на железничкој станици у Токију. Овај случај указао је на опасност и стварност израде, употребе и коришћења биолошког и нуклеарног оружја у будућем биотероризму. Опасност од употребе овог оружја за масовна уништавања од стране појединих држава и терористичких организација постаје реалност, а претпоставке губе на свом значењу. Прибегавање опасном оружју може се очекивати и од деструктивних верских секти које су у својим програмима планирале тероризам, док већи број терористичких организација ипак, бар за сада, нема такве планове. У овом случају наметнута је кризна ситуација Јапану у граду Токију, а којом су грађани били драстично угрожени.

Да се предвиђа опасност од употребе биолошког оружја говоре подаци и извештаји “ФБИ” још из лета 1996, који наговештавају о томе да неке терористичке групе трагају за одређеним сировинама и отпадним материјама. Нарочито се мора имати у виду да терористичко – криминалне организације обезбеђују стручњаке за биолошко оружје из бившег Совјетског Савеза и других источних земаља. У прилог томе говоре многобројни примери: - откривена је приручна лабораторија “Фракције Црвене бригаде” у Паризу, затим канали растурања токсина и рачина у Лондону, који се приписују тајној служби Симон, током 1977. године, као и напади сарином у Токију и др..<sup>248</sup> Ако се узме у обзир да поједине верске секте воде умно поремећене особе, фанатици и занесењаци и олако

<sup>248</sup> Matijaž Kotnik, Bioterrorizam, VPŠ, Qubqana, 2000. str.205

посежу за средствима за убијање људи, јасно је какву опасност представљају за човечанство. У немогућности да самостално израде нуклеарно и биолошко оружје, терористичке групе и неке верске секте своје намере могу остварити употребом биолошких агенса нападима на водоводе, животне намирнице и животињски свет, којим би угрозили већи број живота, а неки од напада ове врсте су познати у пракси. Тим актом би била угрожена екологије И потпуна безбедност људи.

*Биотероризам* је нови појам, како у примени, тако и у кријумчарењу његовог садржаја. Посао растурања и кријумчарења састојака и садржаја биооружја постао је атрактиван због стицања великих финансијских средстава до којих долазе трговци нарко – криминалних организација, нарочито ако се има у виду мотивација појединих представника власти и терористичких вођа, које воде рат и желе да употребе и ову врсту оружја. Отуда и проистиче извориште тероризма на криминалном плану који ће представљати нову опасност на почетку и току новог миленијума. Поред терористичких и криминалних група, насиље уопште и у ваздушном саобраћају чине појединци и групе лица који нису ни терористи нити криминалци, већ поједина психичко-болесна лица тзв авантуристи. Авантуристе представљају лица која се упуштају у чињење кривичних дела отмицом ваздухоплова или неким другим обликом претње из авантуристичких мотива. Ова лица су мотивисана на чињење недозвољених дела са циљем да се докажу у јавности да они постоје и да су способни извести и овај облик претње како би се представили јавности као храбри и способни за извршење и ове врсте дела.

Терористички мотиви увек су засновани на политичким побудама ради остварења политичке користи посматране у подршци, учешћу или заштита из владајућих структура. Или су мотивисани обарањем постојеће и довођење својих присталица на власт. Криминални мотиви се посматрају искључиво у стицању материјалне користи, богаћење без рада и лагодан живот уз расположива огромна финансијска средства, стечена овим обликом.

Терористичко-криминалне активности су засноване мотивима терористичких вођа и организација за стицање финансијских средстава, помоћу којих се финансира организација, активности, набавка оружја и других потреба терористичке организације која се бави криминалитетом. Отуда и проистиче сличност и разлика и уопште спрега тероризма и организованог криминала коме нема препрека и граница ни у ратним жариштима па и ратним сукобима. Трговина оружјем, опасним направама, дрогом, белим робљем, аутомобилима, дуваном и другом траженом робом, повезују криминалце и терористе да размењују робу за робу. Трговина наведеном робом организује се у једној држави или региону кријумчари и транспортује у другу државу или други регион и тиме се врши размена и трговина између криминалних и терористичких група, а и оправдава крајњи циљ оваквих активности. Све наведено указује на међународни организовани криминалитет уопште.

Корупција у криминолошком смислу и као вид организованог криминалитета представља један од најопаснијих облика ли видова привредног криминалитета, која се карактерише прикрвеним и осмишљеним актима, која представљају општу друштвену опасност, распрострањена и учвршћена у свим сегментима друштва. Корупција је карактерисана вештинама извршиоца и скривања и тиме се тешко открива и доказује. Корупција као феномен и њени извршиоци доводе друштво до политичке, економске и безбедносне кризе. Организовани криминалитет код појединих деструктивних секти и њихова

делатност Да би деструктивне секте биле „повезане“ са организованим криминалитетом, морају имати везу са представницима владајућих слојева, представницима партија на власти, полицијским и судским органима и криминалним организацијама. Тек у том случају се „стиче услов“ за бављење организованим криминалитетом. Да би организовани криминалитет функционисао у овим смислу, неопходно је учешће појединих представника власти у илегалним активностима. Поред илегалних активности преставници власти учествују у организованом криминалитету са деструктивним сектама у смислу подршке, прикривања, подржавања и избегавања контроле и надзора над деловањем оих скупина. Представници ове врсе скупина који учествују у илегалним активностима су недоступни јавности све док не учине неко дело и на њему буду откривене. У том случају подлежу истрази и осудама за противзаконита деловања. Кад су у питању противзаконите активности код ових удружења, посматрају се у принудама и изнудама од својих чланова и њихових породица уступање некретнина у корист удружења. Кад је у питању тероризам код ових скупина, подразумева се чињење ликвидација и навођење лица на самоубиства. Сходно наведеном указују појединачни случајеви у неким земљама у свету. Секта „Рајнеесх“ је 1984.. године у држави Оргеон контаминирала храну дистрибутирану по ресторанима Салмонелом тупхимурум, узрокујући епидемију ентероколитиса у којем је 741 особа оболела, а са циљем да се утиче на резултат локалних избора. Затим, у Јапану је секта „Аму Схинрикуо“, („врховна истина“), поред тога што је распрскивањем отровног гаса сарина у токијској подземној железничкој станици изазвала масовно оболевање и смрт 12 особа, у три наврата употребљавала је биолошке агенсе попут антракса, срећом без поселдица јер сој није био вирулентан. Ова секта је покушала до дође и до узрочника Q-грознице и Ебола вируса у Африци. Још је неразјашњен акт биотероризма је дистрибуција праха са спорама антракса у САД у јесен 2001. године када је у два епидемијска таласа, који су настали заражавањем преко писма са прахом послатих на одређене адресе 18. септембра и 9. октобра, услед чега су оболела 22 особе. 11. од кожног антракса и 11 од плућног облика оболења, од којих 5 је умрло<sup>249</sup> Терористичке организације, криминалне групације, нарко организације и неке секте се поред основне делатности, баве са организованим криминалитетом, терористичким актима насиља, врше растурање наркотика, баве се трговином опасних средстава, проституцијом и сличним актима деструктивног деловања. Тим недозвољеним актима се угрожава безбедност здравља и живота људи, а држави се намеће кризна ситуација.

## ЗАКЉУЧНА РАЗМАТРАЊА

Тероризам као феномен и проблем савременог света, представља једну од опасних активности услед чијег деловања се губе животи у најчешћим случајевима недужних људи. Поред грађана у некој држави животе губе представници власти исте према којима су терористичке акције суштински и усмерене. Налазимо се у времену у коме је тероризам успону. Ово нарочито у понеким исламским државама широм света услед чијих активности настају не ретко и велики губици људских живота а нарочито је велики број гуибтака живота међу припадницима власти у држави. На тај начин терористи се директно мешају у унутрашњу политику и организацију у нападнутој држави.

<sup>249</sup> Организовани криминал, биолошко и хемијско оружје, Безбедност,, Протект, Београд, 2010. стр. 48-52

Тероризам као облик криминалитета такође је нашао уточиште на националном и међународном плану. Као феномен савременог света представља претњу, опасност и ризик са огромним и ненадокнадивим губицима људских живота и материјалних средстава услед терористичких акција.

Веза тероризма и организованог криминалитета као феномена савременог доба, умножио је претње и опасности у два различита и веома опасна правца деловања. Терористички акти као претња људским животима, материјалним вредностима и владајућим слојевима, довели су међународну заједницу и многе државе појединачно пред тзв. свршени чин. Довођењем друштва пред „свршени чин“ је стање у коме одређено друштво није изнашло адекватне мере и методе за функционално спречавање и сузбијање ове врсте насиља. Због тога често настаје и кризно стање у држави па и ван једне државе. Да су многе државе постале немоћне, али и међународна заједница, указују многобројни примери атентата, убистава, отмица, саботажа и оружаних напада на људе и објекте. Све те претње се данас не смањују, већ повећавају.

Организовани криминалитет као појава постоји још из времена настанка човека и успостављањем производних односа, а као феномен савременог доба представља један од највећих претњи по друштво у целини. Ово пре свега, због бруталности, методама деловања, тако и масовности и наношењу великог броја људских жртава. Постојање организованог криминалитета и корупције континуирано и сигурно нагрiza и разара свако друштво у коме је постојан овај облик илегалног деловања. Тим актима се намеће кризна ситуација. Међународна заједница још увек није изнашла одговарајуће методе спречавања и сузбијања тероризма и криминалитета због великог неслагања представника појединих држава делегираних у органе међународне заједнице. Неслагања између економско-развијених и неразвијених држава у највећој мери настају због неслагања по питању дефинисања појма и борбе против тероризма и организованог криминалитета. Што је за једне тероризам то не значи да је и за друге. Неки га третирају као нпр. ослободилачки и герилски облик деловања за ослобођење од доминације итд. Такође, што је за једне безбедност за друге је то не безбедност као и многи други неспоразуми. Слична су ставови по питању организованог криминалитета. Ово је такође због учешћа једног броја представника владајућих струкура у организованом криминалитету због чега га исти и штите односно благонаклоно се односе према њему. Због тога ће тероризам и организовани криминалитет и даље бити претња по безбедност људи, а која ће наметати безбедносне, економске и политичке кризе и сам и изазвани општом кризом како на националном тако и на глобалном нивоу.

Кад се буду нашао решења или бар приближили ставови и око начина борбе против тероризма и организованог криминалитета наћи ће се и одговарајућа решења и методе за превенцију и суштинску борбу за спречавање и сузбијање тероризма и организованог криминалитета. На тај начин биће могуће избећи кризе или ће њихов настанак, изазван терористичким акцијама и криминалним радњама, бити сведене на знатно мању и контролисану меру. Кад се спречи и сузбије оружаном насиљем, тероризам, организовани криминалитет, и други облици деструктивног понашања, тада ће се створити услови за стабилну безбедност и развој демократског друштва на глобалном нивоу.

## ЛИТЕРАТУРА

- Александар Дугин, Геополитика, Никола Пашић, Београд, 2009.
- Владан Васиљевић, Тероризам семе зла, ВИНЦ, Београд, 1987.
- Група аутора, Војни Лексикон, Војноиздавачки завод, Београд, 1981.
- Група аутора, Тешки облици криминалитета, Институт за криминолошка и социјолошка истраживања и ВШУП, Београд, 2004.
- Драган Симеуновић, Политичко насиље, Пословна политика, Београд, 1989.
- Драган Симеуновић, Тероризам, Правни факултет, београд, 2009.
- Ђорђе Игњатовић, Криминолошки аспекти деликта насиља, Зборник радова, Институт за криминолошка и социјолошка истраживања, Београд, 2002
- Љубо Мићуновић, Савремени речник страних речи, Књижевна заједница, Нови Сад, 1988.
- Љубо Пејановић, Милорад Бејатовић, Авиотероризам, АБМ Економик, Нови Сад, 2009.
- Матјаж Котник, Биотероризам, ВПШ, Љубљана, 2000.
- Милан Вујаклија, Лексикон страних речи и израза, Просвета, Београд, 1980.година.
- Милан Милошевић, Отмица, Дечије Новине, Г.Милановац, 1990.
- Мило Бошковић, Здравко Скакавац, Организовани криминалитет, Факултет за правне и пословне студије, Нови Сад, 2009.
- Мића Бошковић, Организовани криминалитет, Полицијска Академија, Београд, 1998.
- Обрен Ђорђевић, Лексикон безбедности, Партизанска књига, Београд, 1986
- Ракић Миле и др., Тероризам, Институт за политичке студије, Београд, 2007.
- Ракић Миле, Терористи и нуклеарна технологија, Форум – човек и право бр- 11-12, Београд, 1991.година
- Часопис Безбедност бр. 2. Протект, Београд, 2010.
- Часопис Хало – 92, РМУП, Авио-промет, хтм л 02/04/00

**Summary:**

The paper deals with the problem of threats to heritage, komjem resort to certain destructive groups, organizations or individuals. Any destructive behavior threatening the safety of man, presents a grave threat and the consequences, both in health and life safety, and property and other values, to this order comes in times of crisis. Among the many forms of threats and dangers to humans in times of crisis, some of them are armed threat from criminal, terrorist and drug groups, as environmental crime, organized human trafficking, corruption, hooliganism and other criminal activities in modern society and times of crisis. The aim of the destructive violence is always focused on the threat and causing fear in people, motivated uvik illegally obtaining financial resources, power or influence on coming to power of certain groups. Armed and unarmed threats are threats directed at a particular dominance over the people or government officials, or impact on the existing government. Terrorist motives are always based on political intimidation through threats of violence and causing fear in the assassination, killing people, destroying property, and to influence the government or the state of society the victims .. The criminal association (criminal), particularly the threatening robbery, extortion, coercion and the liquidation of people, with the aim of causing fear, acquiring large sums of money and influence to government. Organized crime is a major threat to the way criminal violence seizure of private and social values through corruption and other threats. Hooliganism as a social phenomenon of modern times and modern society in times of economic and other crises, is also a major threat to the security of people, material and other values, in the streets, meetings and other ways of gathering people in one or more places.

**Key words:** Security threats, the people, the crisis, terrorism, crime.

# ZNAČAJ PREVENTIVNE FUNKCIJE OBAVJEŠTAJNE SLUŽBE NA ZAŠTITI NACIONALNE SIGURNOSTI

Dr. sc. Maid Pajević<sup>250</sup>

## Apstrakt

Analitičko-sintetskom i komparativnom metodom analiziran je veći broj radova eminentnih autora<sup>251</sup>, u cilju identificiranja osnovnih obilježja savremenog sigurnosno- obavještajnog sistema (obavještajne zajednice), koji ga čine specifičanim fenomenom (*sui generis*). Obavještajna služba ima preventivnu funkciju u državnom aparatu i bavi se prikupljanjem, obradom i korištenjem obavještajnih podataka kroz obavještajno (kontraobavještajno), sigurnosno i subverzivno područje djelovanja<sup>252</sup>. Obavještajna služba, kao dio navedenog sistema, ima kontinuiran i trajan zadatak da u miru ili ratu prikuplja podatke koji su po svom značaju tajna drugih država, pomoću metoda i sredstava čija je vitalna odlika tajnost. Politički i krivično-pravni izraz te djelatnosti je špijunaža, i mnoga druga krivična djela i delikti, koja radi zaštite svoje sigurnosti inkriminiraju zakonodavstva svih država. Jedan od krucijalnih subjekata sigurnosno-obavještajnog sistema je i kontraobavještajna služba koja kroz kontraobavještajnu djelatnost štiti vlastitu državne/nacionalne interese, sigurnosne resurse i potencijale od nasrtaja stranih obavještajnih službi, terorističkih organizacija, transnacionalnih kriminalnih grupa, sajber napada i drugih ataka čiji su nosioci državni i tzv. nedržavni (nekonvencionalni) akteri. Subvezivna komponenta u radu obavještajnih službi se provodi u tajnosti, uz primjenu posebnih metoda i sredstava čija je osnova svrha ugrožavanje ustavnog poretka.

**Ključne riječi:** *Sigurnosno-obavještajni sistem, obavještajna služba, sigurnost, sigurnosne prijetnje i kriza.*

---

<sup>250</sup> Šef Odsjeka za provođenje stručne obuke i obuke za nivo I i II u sektoru za obuku, Agencija za školovanje i stručno usavršavanje kadrova - Ministarstvo sigurnosti BiH i profesor na Sigurnosnim studijama - Visoka škola „Logos centar“ Mostar.

<sup>251</sup> Npr. autori koji su prezentirali svoje radove u sljedećim publikacijama: *Enciklopedija za špijunažu, obavještajnu službu i sigurnost* (Lerner, K. L. i Lerner, B.W., 2004 a, b, c), *Priručnik za obavještajne studije* (Johnson, 2007) i edicija *Strategijska obavještajna služba* (Johnson, 2007 a, b, c, d, s, f).

<sup>252</sup> Subverzivno područje djelovanja je najkontraverznije područje za izučavanje na akademskom nivou, a realizacija istih na međunarodnom planu izazvala je mnoge političke, diplomatske i moralne debate.



Treba imati na umu da povećanje poslova i sfere obavještajne službe, povećava se i organizacijsko-formacijska struktura i broj angažiranih subjekata u obavještajnoj djelatnosti. U nekim zemljama se obavještajna djelatnost smatra efikasno organiziranom tek ako je povjerena raznim institucijama koje, ustanovama i organima kao cijelinama. Stvaraju se i razne fiktivne ustanove i institucije koje se prividno bave drugim djelatnostima, a u stvari su organizirane i financirane kao ekspoziture, centri ili punktovi obavještajne službe. Radi se o fenomenu *prostiranja obavještajne organizacije* koji se kapacitira i finansira iz državnog budžeta, shodno potreba državno-političkog vrha države. Uvažavajući navedena divergentna shvatanja i poglede, izvršena je dekompozicija fenomena *obavještajne službe* na način da je rasčlanjena na sastavne dijelove i pomoću eksternalizacije izvukli problem definiranja obavještajne službe iz kognitivne sfere u neku vidljivu formu pred sud javnosti. Definicija obavještajne službe je, prema autoru ovog rada fundamentalna epistemološka kategorija, koja glasi:

Savremena obavještajna služba, kao nosilac inteligentne i specifične institucionalne obavještajne djelatnosti, nastoji *prostiranjem*, u skladu sa obavještajnim načelima, sigurnosnom kulturom i odgovarajućom metodologijom rada da predvidi, prodre i preduhitri prijetnje po nacionalnu sigurnost, te da doprinese svim koji kreiraju i provode nacionalnu sigurnosnu politiku, u miru i ratu, kako bi se zaštitila nacionalna sigurnost i proveli nacionalni politički ciljevi, s posebnim akcentom na stvaranje pretpostavki za optimiziranje resursa i konkurentsku prednost u odnosu na državu, snage i aktere koji predstavljaju prijetnju po nacionalnu sigurnost (Vidi: Pajević, 2011: 9 - 18).

Funkcija obavještajne službe se realizira na način da se koriste sva raspoloživa zakonom dozvoljena sredstva i metodi rada koji se u praktičnom smislu pokazuju uspješnim, na nivou potrske eksternim krajnjim korisnicima kroz informativno-obavještajnu i preventivno-sigurnosnu funkciju na planu prevencije i represije savremenih sigurnosnih prijetnji u saradnji sa drugim subjektima sigurnosno-institucionalnog okvira na nacionalnoj i međunarodnoj razini. *Razlog za postojanje* obavještajne službe je poznavanje intencija, sposobnosti, metoda i sredstava nosioca ugrožavajuće djelatnosti. Obavještajna služba osigurava temelj iz kojeg se daju instrukcije na strateškom, operativnom i taktičkom nivou. Obavještajna služba vrši preventivnu funkciju kreiranjem blagovremenog obavještajnog upozorenja, naziranjem kriza, identifikacijom prijetnja, opasnosti, rizika i hazarda, praćenjem i sprečavanjem ugrožavajućih aktivnosti po nacionalnu sigurnost, detektovanjem i rasvjetljavanjem savremenih sigurnosnih izazova i trendova (Schreier, 2009).

*Krive procjene* su često dovodile do propuštanja jedinstvenih povijesnih prilika i bile su razlogom što upravo pojedine države i njihovi narodi ispustila da steknu prednost na: političkom, vojnom, gospodarskom, socijalnom i kulturnom planu u odnosu na susjedne, suparničke ili neprijateljske države. „U stvari, u pitanju su državnici koji su zbog svoje krive procjene – a one su uvijek temeljenena nedovoljnom znanju – propustili povijesnu priliku. To je bio i glavni razlog što je nakon toga bio blokiran objektivni gospodarski rast i društveni razvoj njihove države. Ali, to je bio razlog što je često bio blokiran i rast i razvoj čitave civilizacije“ (Bazdan, 2009: 73).

Savremena obavještajna služba, između ostalog, ima ulogu da predvidi buduće izazove, kao što su biološke ili informacijske prirode ratovanja. Države i nedržavni akteri proučavaju greške drugih i razvijaju sofisticirane tehničke varke. Eksplozija informacija daje obavještajnoj zajednici više podataka za rad s njima. Međutim, informacije ostaju što su uvijek i bile: fragmentarne i kontradiktorne. Dakle, obavještajna služba se više bavi tumačenjem obavještajnih

podataka, a manje prikupljanjem informacija. Obavještajna funkcija je jedinstvena u tome da se ona fokusira na realnost. Skoro svi zaštitni mehanizmi u nacionalnoj sigurnosnoj strukturi se fokusiraju na promjene realnosti kroz politiku, a ne na predviđanje da li će uspjeti. Ako obavještajna služba ne može previdjeti budućnost, ona ne treba ni govoriti kreatoru politike koji smjer djelovanja da uzme. Ovo je fundamentalno politička odluka, često stranačka, i ona koja mora reflektirati domaće prioritete. Državni vrh ne može sebi priuštiti da obavještajna zajednica bude stranačka ili da nastoji odbraniti svoje političke preferense kada ide u procese prikupljanja i analize. Na kraju, obavještajna zajednica ne može ukloniti rizik. Uvijek će biti iznenađenja, a neka će nažalost uzeti i mnoge živote i imovinu (Petersen, 2006: 426 - 427).

Obavještajna služba zahvata sve oblasti društveno-ekonomskog i političkog života i sve više predstavlja moćno sredstvo u realizaciji i zaštiti interesa države. Njeno jačanje dolazi do izražaja kako na unutarnjem tako i na spoljnom planu. Na unutarnjem, zbog istaknutih protivrječnosti, a na spoljnom radi širenja posrednog i neposrednog utjecaja naroda, pri čemu naročito dolaze do izražaja one karakteristike (propaganda, diverzija, organiziranje pučeva i sl.), koje zamagljuje pravu suštinu obavještajne djelatnosti. Nijedno osvajanje, nijedan zamašni potez ne može se zamisliti bez obavještajne službe (Abazović, 2002).<sup>253</sup>

Schreier i Stocker (2006b: 3) ističu da je rad obavještajnih službi sve više kompleksan, opasan, kontroverzan i osjetljiv na vremenske rokove. Efikasno vođenje politike i donošenje odluka sve više zavisi od ranog otkrivanja problema, brzog procjenjivanja mogućih posljedica tih odluka i pravovremenog praćenja njihove primjene. Promjene u strateškoj okolini dovele su do povećanja broja i vrste korisnika obavještajnih podataka, kako domaćih tako i stranih. Njihove potrebe se enormno razlikuju. Samo dobro obavještteni visoki vladini zvaničnici mogu dati potrebne smjernice obavještajnim službama i donijeti ispravne političke procjene. Operacije obavještajnih službi postaju sve više uslovljene podacima koje je teško i opasno prikupiti. Očuvanje tajni je sve teže iz tehničkih i političkih razloga. Državne obavještajne službe treba da rade sa kolegama iz drugih država ukoliko žele da ispune svoje zadatke; s druge strane, ovakva saradnja može da bude otežana međusobnom sumnjičavošću i razlikama u radnoj praksi između službi. Rad obavještajnih službi u nekim zemljama je ometen manjkom povjerenja u njihovu djelotvornost i posvećenost principima demokratskog nadzora. Ovaj problem dodatno je pogoršan tamo gdje javnost nije dovoljno informisana o aktivnostima obavještajnih službi i metodama za njihovu kontrolu.

U vezi s tim, Crnković (2009: 373) predstavlja značaj obavještajne službe u društvu, na sljedeći način:

„Obavještajni rad posvećen je oblik najstrože umjetnosti koji je darovan manjini. To je rad koji uspostavlja unutarnji red i dijaloški raspoloživu samo/disciplinu koja vrijednim svjetlotražiteljima priskrbljuje neophodno vrijeme dok istodobno politici daruje onaj protejski potencijal bez kojega su relevantni uspjesi upravo nezamislivi. Obavještajnu djelatnost pokreće ideotermalna energija primordijalnog *instinkta k samoodržanju*. Nije tajna da njegovo kobno umrtvljivanje, prepuno frivolnog samozadovoljstva, vodi u sigurnu propast – a taj samo/dosuđeni hibris zove se *dekadencija*. I zato valja, u vremenu i

---

<sup>253</sup> Radi jasnijeg razumijevanja osnovnih obilježja savremene obavještajne službe (vidi: Abazović, 2002: 46 - 55 i Masleša, 2001: 194 - 200).

nevremenu, ukazivati na onaj *nepromočiv značaj* što ga uzorno oblikovan sigurnosno-obavještajni sistem ima u hiperboličnom intervalu samoproizvedenih ograničenja, *cost what it may* (košta, šta se može).“

U tom kontekstu, Steele (2006b: 47 - 50) ističe da nakon općenitog ispitivanja elementa informacije (*information commons* i *information continuum*) se u sadašnjem vremenu moramo fokusirati na specifičnosti savremene obavještajne službe u informacijskom dobu. Engleski termini *information commons* i *information continuum*. Termin *information commons* se odnosi na naše spoznaje koje dijelimo s drugima i procese koje olakšavaju ili sprječavaju njegovu upotrebu; ovdje svi mogu participirati u procesu istraživanja informacija, prikupljanja i proizvodnje, dok se termin *information continuum* odnosi na cijeli set informacija – u vezi sa upravljanjem informacijama; termin se može odnositi i na informaciju i informacionu infrastrukturu ljudi, špijuna, naučnog subjekta ili institucije. Među osnovnim konceptima koje moraju usvojiti i objelodaniti nadležni iz vladinog i privatnog sektora su i sljedeći elementi:

*Špijunaža* – bilo da je obavljaju vlade ili korporacije je manje ekonomična od obavještajnog iskorištavanja otvorenih izvora. Nažalost, većina obavještajnih zajednica je obučena, opremljena i organizirana da radi na tajnim informacijama, te nisu dobro pozicionirani da bi mogli prikupljati i integritati otvorene izvore u svoje analize i procese proizvodnje. Ovakav pristup je nužno promijeniti i prilagoditi ga novim savremenim sigurnosnim izazovima.

*Korisnik i okolina* su najbolje mete za primjenu obavještajnih metoda (analize, usmjeravanje prikupljanja podataka, analitička fuzija, predviđanje i vizualizacija informacija), a ne konkurent.

*Odluka – podrška* (obavještajna informacija) je krajnji cilj svih informacionih procesa. Mora se pažljivo napraviti razlika između obavještajne informacije i informacije. Obavještajna informacija je kreirana kako bi poduprla određenu odluku o određenom pitanju u određeno vrijeme i na određenom mjestu. Većina vladinih informacija i *obavještajnih proizvoda* su uopćeni i tako relativno beskorisni u vođenju akcija. Cijena informacije se može opravdati samo kada informacija služi kao temelj za obavještajnu informaciju.

*Distribuirana informacija* je vrijednija i jeftinija od centralizirane informacije. Umjetnost upravljanja informacijama u XXI stoljeću fokusirat će se na promicanje centara distribuiranja.

Prikupljanje informacija i obavještajnih proizvoda *u pravo vrijeme (just in time)* je daleko jeftinije i mnogo korisnije za korisnika obavještajne informacije od prikupljanja i arhiviranja informacija po određenom sigurnosno-interesantnom slučaju (*just in case*).

*Vrijednost informacije* je kombinacija njenog sadržaja, konteksta u kojem se koristi i vremenskog okvira u kojem se došlo do nje i u kojem je korištena. Ovo znači da opada vrijednost informacije koju koristi neka organizacija, odnosno kada je van konteksta i nakon prolaska vremena koje je relevantno.

*Nova paradigma* za dobijanje informacija je *dijamantska paradigma* u kojoj korisnik, analitičar, prikupljač i izvor mogu komunicirati direktno jedni s drugima. *Linearna paradigma* je stara paradigma koja podrazumijeva linearanu komunikaciju u lancu korisnik, analitičar, operativni sastav i izvori podataka, bez mogućnosti da neko iz vrha lanca (npr. korisnik) komunicira sa nekim iz operative ili sa izvorom. Ova paradigma ima određene nedostatke koji se reflektiraju u presporoj i neizvodljivoj komunikaciji kada je riječ o delikatnoj sigurnosnoj temi koja ima izraženu sigurnosnu težinu, dinamiku i intenzitet i koja se manifestira u širokom spektru nijansi, koje je veoma teško prenijeti korisniku. Danas, i u budućnosti, najvažniji momenat korisnika

obavještajnih informacija jeste da bude u direktnoj vezi s licima koja mogu dati što kvalitetnije odgovore na postavljena pitanja.

*Najvažniji informacioni resurs je zaposlenik.* Svaki zaposlenik mora biti prikupljač, proizvođač i korisnik informacije i obavještajne informacije. Ovo se naziva *model korporativne košnice (corporate hive model)* i on je osnova za kreiranje *pametne nacije*. „Ako osoblje ne smatra prioritetom prikupljanje i podastiranje informacija organizaciji, te ako organizacije ne obezbijede put i način za dijeljenje informacija među zaposlenicima, onda je po definiciji ova organizacija glupa“.

*Objavljena saznanja su stara saznanja.* Umijeće obavještajnog procesa u XXI stoljeću će se manje baviti sa integriranjem starih saznanja, a više će se baviti korištenjem objavljenih saznanja kao putem za pravi izvor ili izvore koji mogu blagovremeno kreirati novo znanje uobličeno za novu sigurnosnu situaciju.

*Odgovor na promijene zavisi od nivoa analize.* Najosnovnija greška i u sistemu informacija i obavještajnih informacija je propust da se uspostavi, za svako pitanje, željeni nivo analize<sup>254</sup> (Uporedi: Steele, 2002: 147 - 163).

U trećem milenijumu, uvažavajući savremene sigurnosne izazove, nacionalna sigurnost treba biti osvježena u smislu određivanja ključnih subjekata. Steele (2002: 29) ističe da je „kristalno jasno, poslije terorističkog napada 11. septembra, da je domaći front apsolutno krucijalan i duboko ranjiv. Centralna gravitacija nacionalne sigurnosti jeste nacionalno blagostanje koje se nalazi u privatnom sektoru“. Prema Čulahoviću (2008) blagostanje nije tako jednostavno definirati, ali bitno je naznačiti da se u njegovom srcu nalazi ekonomsko blagostanje, ali blagostanje se sastoji i od građanskih sloboda, relativnih sloboda od kriminala, uživanja čiste okoline, i stanje mentalnog i fizičkog zdravlja pojedinca.

Pitanja unapređenja obavještajnog djelovanja i mjerenja, odnosno vrednovanja obavještajne djelatnosti, se međusobno prožimaju. Većina autora vjeruje da se može odrediti i analizirati set definiranih varijabli unutar obavještajnog polja: političko-sigurnosna dimenzija, stabilnost, efikasnost obavještajnog i kontraobavještajnog, prilagođenost postojećim okolnostima unutrašnjeg i međunarodnog karaktera, zakonitost i metodologija obavještajne službe. Moguće je kvantificirati i odrediti koliko je podataka prikupljeno, obrađeno, analizirano i konvertirano u obavještajne dokumente i distribuirano krajnjim korisnicima, koliko je poduzeto uspješnih kontraobavještajnih mjera u otkrivanju i sprečavanju strane agenture u realizaciji obavještajnih prodora, ili rezultata koji se odnose na realizaciju subvezivnih aktivnosti (tajnih akcija) u postizanju ciljava na vanjsko-političkom planu. S druge strane, izvršiti vrednovanje tačnosti obavještajne analize je izuzeteno kompleksno pitanje na naučnoj i prakseološkoj ravni. Veoma je teško kvantificirati i valorizirati značaj i utjecaj obavještajnih dokumenata na odluke krajnjih

---

<sup>254</sup> Postoje četiri nivoa analize: strateški, operativni, taktički i tehnički, koja su pod utjecajem tri glavna konteksta istraživanja: civilno, vojno i geografsko. Jednostavni primjer vojne sfere će ilustrirati važnost ovog pitanja. Ispitavajući kapacitete tenkovskih jedinica određene zemlje na Bliskom Istoku, došlo se do saznanja da je prvobitna procijena prijetnje (od nekoga neupućenog u pristup nivoima analize) bila vrlo visoka zato što je ova zemlja imala mnogo modernih tenkova, a zapravo je prijetnja značajno varirala zavisno od nivoa analize. Samo je na tehničkom nivou (smrtonosnost) prijetnja bila visoka. Prijetnja je bila zapravo niska na taktičkom nivou (pouzdanost), jer jedinice nisu bile obučene i imale su slab moral, a tenkovi su općenito bili u magacinu i nisu bili održavani na operativnom nivou (dostupnost), te se prijetnja povećavala do srednje jer je bilo mnogo tenkova rasutih širom zemlje. Na strateškom nivou (izvodljivost) prijetnja je pala opet na nizak nivo jer je bilo skoro nemoguće izvesti tenkovske operacije. Ovaj pristup može i treba primjeniti na svako pitanje za koji se daje obavještajna informacija (vidi: Steele, 2006: 47 - 50).

korisnika na unutrašnjem i vanjskom planu, znali se da je širok spektar izvora saznanja koje koriste nosioci izvršne vlasti u donošenju određenih odluka u političkom procesu (npr. diplomatski kanali, lični kontakti i sl). Zbog tog je ovom problemskom pitanju potrebno prići sa velikim oprezom, u izboru metodologije koja će se koristiti da bi se došlo do adekvatnog odgovora.

Obavještajna služba ima vitalnu ulogu u analizi potencijalnih pretnji po nacionalnu sigurnost, detektirajući namjere postojećih ili potencijalnih protivnika, kreirajući procjene neposredne krize, snabdijevajući informacijama proces vojnog planiranja i operacija i čuvajući vladine tajne. Uobičajeno, nijedan drugi vladin organ ne posjeduje mandat, vještine ili resurse da obavlja ovako značajne funkcije. U vezi s tim, funkcija obavještajne službe jeste zaštita nacionalne sigurnosti i osiguranje ekonomskog blagostanja. Prisutan je problem prouzrokovan korištenjem nejasnih i neodređenih koncepata kao što su *nacionalna sigurnost* i *ekonomsko blagostanje*, gdje se koncentriramo na zaštitu i blagostanje. Da bi obavještajne službe mogle ispuniti svoju preventivnu funkciju, moraju poznavati probleme koje istražuju i prate. Sve to nameće potrebu da obavještajne službe budu pravovremeno orijentirane i da na vrijeme osiguraju pozicije u sredinama, odnosno na objektima koji su, ili koji mogu postati, predmet njihova istraživanja. Obavještajnu službu kreira i oblikuje unutrašnji i vanjski društveno-politički kontekst, što implicira da je obavještajna služba po karakteru, obimu poslova, organizacijskoj strukturi i metodu djelovanja uvjetovane društveno-političkim sistemom svake zemlje i pozicioniranosti zemlje u međunarodnim odnosima, te njenim vanjskopolitičkim ciljevima, tradicijom i drugim faktorima. Ostavljeno je diskreciono pravo svakoj zemlji da na osnovu svog historijskog naslijeđa, tradicije, konstitucionalnih ili socijalnih razloga struktuiraju obavještajnu službu kao potpuno odvojenu obavještajnu djelatnost, ili objedinjenu sa kontraobavještajnom djelatnosti, ili pak integriranu sa cjelokupnim sistemom sigurnosti.

Obavještajne i sigurnosne službe su ključne komponente svake države, pružaju neovisnu analizu informacija relevantnih za vanjsku i unutarnju sigurnost države i društva (Caparini, 2007). Obavještajna služba se razlikuje od drugih državnih institucija iz više razloga. Obavještajna služba postoji jer vlada nastoji zaštititi neke informacije od drugih vlada, ili pak nastoji otkriti zaštićene informacije sredstvima koje žele zadržati tajnim. Naznačena konspirativnost onemogućava autore da istražuju fenomen obavještajne službe, zbog čega je obavještajna služba dugo godina predmet kritike civilnog društva, a posebno akademske zajednice, novinara i nevladinog sektora. Iako su brojni aspekti obavještajne službe pod velom tajni, to nije prepreka za opisivanje osnovne njene uloge, procesa, funkcije i drugih debatnih obavještajnih pitanja. Obavještajne službe su angažirane u aktivnostima kao što su špijuniranje, prisluškivanje, tajne akcije, zbog čega značajan broj građana ne može pomiriti ideale demokratskog društva sa realnim ciljevima obavještajne službe (Lowenthal, 2006). U vezi s tim, obavještajne službe su esencijalne i problematične. Bez kvalitetne obavještajne službe zemlja će zapasti u sljepilo i neće se moći oduprijeti nosiocima ugrožavajućih aktivnosti.<sup>255</sup> Obavještajne službe mogu biti problematične kada su neefikasne, odnosno nedorasle određenom sigurnosnom izazovu. Ako znanje doprinosi stjecanju moći, onda su oni koji raspolažu znanjem moćniji, što ukazuje da obavještajne službe trebaju razumjeti svoje protivnike i sigurnosno okruženje. U vezi s tim, korespondira i Abazovićevo (2002: 47 - 48) shvatanje: „Obavještajna služba zahvata sve oblasti

---

<sup>255</sup> Poznavanje njemačke šifre omogućilo je Englezima da sve vrijeme rata prate akcije Njemaca kroz radiokomuniciranje njemačkih vojnih rukovodstava i tako spase mnog živote. Winston Čerčil (*Winston Churchill*) je predstavio razbijače šifri kao njegove kokoši, zbog toga što su mu donijeli zlatna jaja.

društveno-ekonomskog i političkog života. Uporedo s tim, ona se, poprimajući razne oblike, organizaciono učvršćuje i jača kao moćno sredstvo realizacije i zaštite interesa države. Ovo jačanje dolazi do izražaja kako na unutarnjem tako na spoljnom planu“. Na tom fonu, Vukadinović (1998) konstatira da se obavještajna služba (npr. CIA) koja zbog karaktera svog globalnog djelovanja utječe na kreatore vanjske politike i sredstva kojima raspolaže, može smatrati subjektom međunarodnih odnosa, iz razloga što obavještajna služba u takvim slučajevima djeluje vrlo samostalno, čak bez posebnog odobrenja najviših političkih tijela, i to u situacijama koje mogu imati vitalno značenje za održanje svjetskog mira (npr. slanje špijunskog aviona U-2 uoči planiranog pariškog sastanka ili na organiziranje akcije protiv Kube 1961. godine). Prema tome, Abazović (2002: 33 - 34) navodi: „Danas su obavještajne službe sve manje samo snabdjevači svojih vlada tajnim i povjerljivim podacima, a sve češće veoma utjecajni faktori i aktivni kreatori u sprovođenju važnih međunarodnih mjera i akcija“. Savremena obavještajna služba zahtijeva „četiri kvadranta znanja“ (vidi sliku 1.) koja moraju biti potpuno razvijeni u integrirani model. Samo jedan od tih kvadranta je tajna. Prvi eksploatira lekcije iz historije, drugi razvija sredstva bazirana na internetu radi postizanja globalne pokrivenosti, treći se orjentira na angažovanje distributivnih obavještajnih kapaciteta svih nacija/država, a četvrti korištenje špijuna i tajnovitosti za efikasan rezultat (Steele, 2002a: vi).

Slika br. 1. *Nova obavještajna vještina*

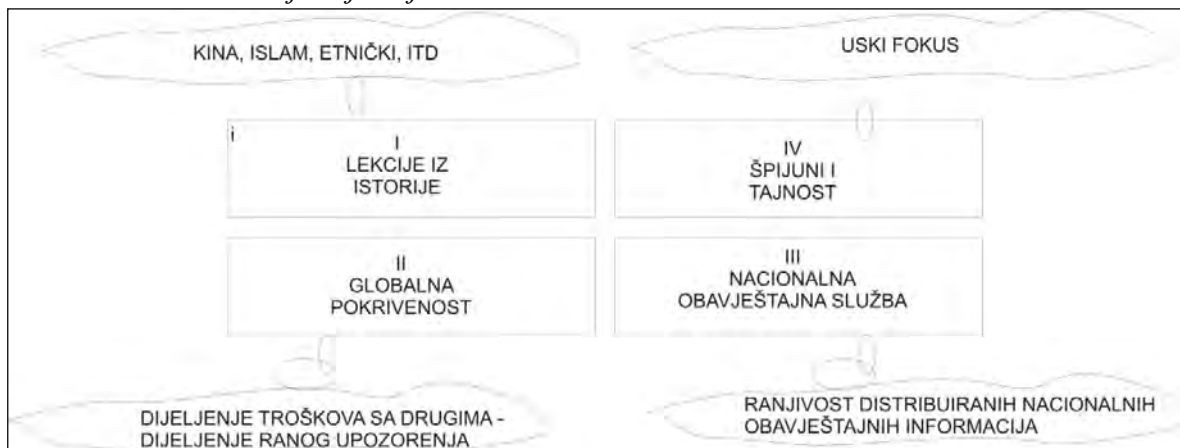

Izvor: (Steele, 2002a: 20).

Prvi kvadrant se odnosi na lekcije iz prošlosti i neobjektivno je zanemaren. Potrebno je da historičari istraže uzroke određenih društveno-političkih događaja i kretanja, kao što su etnički konflikti koji ostavljaju dubok trag na razvoj države. Zbog njihovog dragocjenog znanja iz te oblasti historičare je potrebno uljučiti u političke procese, kako bi doprinijeli prevenciji i kako se u budućnosti ne bi ponavljale greške, koje bi imale za posljedicu stradanja velikog broja ljudi;<sup>256</sup>

Drugi kvadrant je globalno rasprostiranje ili pokrivenost. Činjenica je da će se ratovi u budućnosti voditi zbog kolapsa javnog globalnog zdravstva i problema u vezi s obezbjeđenjem slatkom vodom, što će u mnogome determinirati sudbinu budućih generacija. Svakoj državi teško je priznati da je globalna pokrivenost sa špijunima i tajnim sredstvima nedostupna i

<sup>256</sup> Na primjer, tako bi se formirao *predsjednički odbor historičara (Presidential Board of Historians)*, koji bi, pored navedenog, kreirao nacionalni projekt digitalizacije, indeks, te učinio dostupnim javnosti glavna djela kineske, islamske i strane plemenske historije (Steele, 2002a).

neostvariva. Internet omogućuje alternativni model za globalno obavještajno djelovanje, koje se oslanja na distribucijsko prikupljanje, distribucijsku obradu, distribucijsku analizu i djeljenje obavještajnih informacija,<sup>257</sup>

Treći kvadrant zahtijeva izgradnju *virtualne obavještajne zajednice* koja okuplja elemente *distributivne* nacionalne obavještajne službe. Mora se uključiti puna intelektualna moć nacije/države, distributivna mreža na svim nivoima vlasti treba umrežava državne službenike, korporativne službenike, vojne i policijske službenike, nevladine službenike, novinare, naučnike, te pojedince, građane i studente što se naziva zajedničkim imenom *obavještajni dobrovoljci* (*the intelligence minutemen*). Centar gravitacije za nacionalnu sigurnost i nacionalni prosperitet leži sada u privatnom sektoru i intelektualnom vlasništvu kao i u akumuliranom znanju;

Posljednji kvadrant se odnosi na špijune, satelite i tajnost. Ovi fenomeni će zadržati svoj kontinuitet jer se intenzitet djelovanja nosilaca savremenih sigurnosnih prijetnji stalno povećava. Obavještajna služba treba akumulirati podatke iz javnih, tajnih i tehničkih izvora, čijom obradom i analizom se državnom vrhu pruža odlučujuća prednost. Ovi kapaciteti imaju i svoje nedostatke (špijuni su izolirani, sateliti su skupi, tajne kontraproduktivne) zbog čega se oskudjeva obavještajnim informacijama“ (Steele, 2002a: 20 - 23).

Italijanski naučnik, Politi (2003: 36 - 37) smatra da se termin „obavještajni dobrovoljci“ (tal. *Garibaldino*<sup>258</sup> *dell'intelligenza*) veoma teško može prevesti izvan granica SAD-a, te ga u suštinu razumiju građani SAD-a zbog svog historiskog naslijeđa i uloge ovog pojma u historijskim procesima SAD-a,<sup>259</sup> ali se može staviti u kontekst OSINT-a, koji riješava moralnu dilemu prikupljanja informacija, kroz sljedeću maksimu: „to su djelotvorne informacije koje su legalno i etički stečene“. Znanje volontera veoma je bitno za buduće funkcioniranje obavještajne službe, „jer su građani elementarne ćelije znanja (...) koje vodi prema pametnoj zemlji, prema pametnoj Evropi“ (Politi, 2003: 38).

Dok je tradicionalni pristup obavještajnoj službi bio fokusiran na „tvrdim metama“ (npr. Hladni rat), savremeni pristup obavještajnoj službi podrazumijeva prepoznavanje nadolazećih iznenađenja i „konstantan nadzor svih zemalja i tema, ne nužno u smislu prikupljanja nego u pogledu tzv. pulsiranja“ (Steele, 2002a: 26). To, implicira institucionalno, organizirano, plansko i sistematsko registriranje indikatora koji dovode do otkrivanja nosilaca ugrožavajuće djelatnosti, kako bi se kreiralo rano upozorenje i blagovremeno distribuiralo krajnjim korisnicima radi donošenja odluka (preventivnog karaktera) na unutrašnjem i vanjskom planu. Tradicionalni pristup obavještajnoj službi bio je usmjeren gotovo isključivo na tajne izvore. Podaci dobijeni tehničkim sredstvima nisu bili vrednovani, kao oni dobiveni iz tzv. živih izvora (HUMINT).

---

<sup>257</sup> Možda je poenta u tome da se nađe kompromis za odobravanje djeljenja „opterećenosti“ i za *globalno vođenje informacija* sa jednokratnim unosom podataka i globalnim pristupom. Strukturalni međunarodni poredak za uspostavu dijeljenja tekućih obavještajnih izvještaja za svaku zemlju je pitanje od velikog interesa. To implicira rad na uspostavljanju zajedničkog rješavanja problema kroz umrežene forume stručnjaka, interneta, privatnih baza podataka povezanih tabelarno i multijezičkih paketa, u cilju „narastanja“ globalne svijesti i smanjenja troškova obavještajne službe (Steele, 2002a).

<sup>258</sup> Garibaldi je bio partizan tokom Drugog svjetskog rata i izabrani simbol italijanske komunističke partije (*Italian Communist Party – PCI*) (Politi, 2003).

<sup>259</sup> Alessandro Politi je jedan od najistaknutijih zagovornika etičkog multinacionalnog obavještajnog napora unutar europske zajednice. Na konferenciji u Virdžiniji 1992. god, Politi je skovao termin *obavještajni dobrovoljac* (*Inteligencije Minuteman*), nakon inspiracije koju je dobio kroz razgovor sa Robert David Steeleom, na temu korelacije između obavještajne službe, OSINTa i građana. *Minuteman* dolazi do izražaja u američkoj revoluciji protiv britanskog kolonizatora, gdje je kreirana prva linija građana koji su se borili protiv kolonizatora. Sa druge strane, ovaj termin je korišten za projektil pod nazivom *Minuteman* koji je bio okosnica SAD kapaciteta (interkontinentalni balistički projektil) tokom Hladnog rata protiv Sovjetskog saveza (Politi, 2003).

Savremena obavještajna služba nastoji vratiti ravnotežu između „prikupljanja podataka pomoću tehničkih i ljudskih izvora, ojačati konvergenciju i koheziju između prikupljanja i obrade, proizvodnje i refleksije, između baze podataka i prikupljanja sigurnosno-interesantnih podataka u te baze na temelju validnih instrukcija“ (Steele, 2002a: 26 - 27). Umjesto da se fokusira na određene nacije/države ili organizacije, savremena obavještajna služba se fokusira na subdržavne aktere i organizacije raznih nivoa. Savremena obavještajna praksa i orijentacija podrazumijeva da se subdržavni akteri na svim nivoima (npr. državni, lokalni) organizacijski razumiju u smislu njihovih obilježja, prednosti i nedostataka resursa kojima raspolažu. Visoki standard obavještajne službe se potiče poštujući tri pravila: „prvo pravilo se odnosi na optimalnu primjenu javnih izvora, sljedeće pravilo na obradu,<sup>260</sup> i posljednje na tzv. *teret dijeljenja*“ (Steele, 2002a: 27).

Slika br.2. *Linearni protiv dijamantskog obavještajnog procesa*

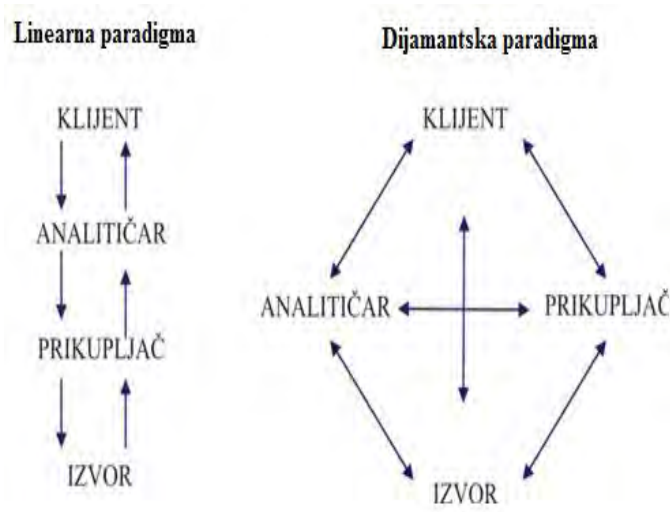

Izvor: (Steele, 2009: 20)

Karakteristika tradicionalnih obavještajnih službi jeste poštivanje načela hijerarhije sa visokim stepenom subordinacije (*lanac zapovijedanja*), koji zahtijeva poštivanje procedure rukovođenja na vertikalom i horizontalnom nivou unutar organizacione strukture. To je tzv. *linearni pristup*, koji ne može efikasno odgovoriti na nadolazeće i sve prisutnije savremene sigurnosne prijetnje, zbog sporog i previše strukturiranog odnosa u organizaciji. Novi pristup je *dijamanti pristup*. Ovakav pristup podrazumijeva da krajnji korisnici mogu zatražiti od obavještajne službe da im osigura meritornu osobu koja može dati najkompetentnije odgovore na postavljena sigurnosno-problemska pitanja koja opterećavaju politički proces. Ilustracije radi, takve osobe u obavještajnoj službi su analitičari koji na bazi obrade i analize podataka iz svih raspoloživih

<sup>260</sup> Fokus savremene obavještajne službe je na obradi. Postoje tri razloga za ovu tvrdnju. Slijevanje velikog fonda podataka iz široke mreže izvora podrazumijeva i teškoće u vezi s prevodenjem takvih materijala sa raznih svetskih jezika. Potom se podaci klasificiraju i vrednuju. Drugi razlog se odnosi na ljudsku produktivnost u informacijskom dobu, koja sve više zavisi od kompjuterskih pomagala ili alatki. Treći razlog implicira uspostavljanje digitalnih mreža za prikupljanje, obradu, korištenje i distribuciju, koje mogu upotpuniti resurse različitih vlada, korporacija, nevladinih organizacija, u zajedničkoj prevenciji terorizma i organiziranog kriminala, kao nezaobilaznih tema od zajedničkog interesa (vidi: Steele, 2002a: 27).



izvora nude državno-političkom vrhu potrebno *znanje* koje im pomaže u donošenju političkih odluka na vanjskom ili unutrašnjem planu. Također, obavještajna služba može omogućiti krajnjim korisnicima kontakt sa svojim izvorima informacija, kao na primjer, predstavnicima iz privatno-poslovnog sektora koji su najkompetentniji stručnjaci problematike, koja je predmet interesa državnog vrha. Naznačeni stručnjaci mogu „u dovoljnoj količini i pravovremeno“ (*just enough, just in time*) prezentirati nova znanja krajnjim korisnicima, kako bi im omogućili donošenje racionalnih političkih odluka (Steele, 2002a: 27 - 28). U tom kontekstu, Steele (2002: 46) naglašava da savremena obavještajna služba funkcionira u ratobornom okruženju i okruženju informacija. Da bi obavještajna služba bila efikasna, mora funkcionirati na principima koji su prezentirani u tabeli br. 1.

Tabela br. 1. *Utrka za brzinom*

	Revolucija	Civilni rat	II svjetski rat	Zaljevski rat	Sutra
<b>Orijentacija</b>	teleskop	telegraf	Radio/žica	SATCOM	bežična
<b>Opservacija</b>	sedmice	dani	sati	minute	uvjek
<b>Odluka</b>	mjeseci	sedmice	dani	sati	odmah
<b>Akcija</b>	sezonska	mjesečna	sedmična	dan	Sat ili manje

Izvor: (Steele, 2002: 46)

Politički proces u okviru kojeg se donose odluke se promijenio, čineći *javnu obavještajnu djelatnost* najviše upotrebljivom. Stare političke paradigme za nacionalnu sigurnost bile su unilateralistične, tj. odražavale su tvrdnu kulturu koja je imala svoja obilježja. Odluke su donosile male grupe lidera oslanjajući se na tajne izvore. S druge strane, nove političke paradigme su istrajne multikulturalne i funkcioniraju po principu *odozdo prema gore*, tražeći konsenzus i koordinaciju kroz nacionalne i organizacijske granice. Otvoreni izvori i metode stekli su izvanrednu vrijednost u tom okruženju (Steele, 2002: 43 - 44). Savremena obavještajna služba mora izmijeniti programsku orijentaciju od prikupljanja prema obradi podataka. Stevan Dedijer, koji se fokusirao na poslovnu obavještajnu djelatnost je isticao navigaciju kao vitalnu funkciju tj. *znati ko zna*. Također, naznačeni autor je istaknuo značaj. Vještina stjecanja znanja pomoću filtriranja ogromnog fonda prikupljenih informacija iz otvorenih izvora, predstavlja vitalnu komponentu stručnosti u informacionom dobu. U vezi s tim, tri područja su važna u radu obavještajne službe: „Prvo, automatsko filtriranje sigurnosno-interesantnih podataka; drugo, evidentiranje izvora podatka, vrijeme kada je podatak prikupljen i mjesto sa kojeg potječe podatak; i treće, historijski kontekst podatka“ (Steele, 2002: 44).

U političkom procesu, kreatori politike nisu pasivni primatelji obavještajnih informacija, ali aktivno utječu na sve aspekte obavještajne službe. Obavještajna služba postoji, najmanje, zbog četiri glavna razloga: „Kako bi se izbjeglo strategijsko iznenađenje, osigurao dugoročan i stručan obavještajni potencijal, podržao politički proces i zaštitili tajni podaci, potrebe i metode“ (Lowenthal, 2006: 2). Sa naznačenim promišljanjem korespondira i shvatanje Schreiera (2009: 47) koji smatra da obavještajna služba egzistira zbog: „(1) podrške nacionalnom odlučivanju i političkom procesu unutar kojeg se kreiraju odluke; (2) osiguranja ranog upozorenja; (3) asistiranja dobroj vladavini; (4) podržavanja stručnog obavještajnog potencijala; (5) podrške nacionalnom i internacionalnom kriznom menadžmentu; (6) podrške nacionalnoj odbrani i u slučaju konflikta ili rata, vojnim operacijama; i (7) čuvanja i zaštite tajne“ (Schreier, 2009: 47).

Posmatrano u tom kontekstu, Schreier i Stocker (2006b: 2) ističu nova pitanja koja mogu zahtijevati pažnju obavještajne službe: „ (1) Zaštita nacionalne infrastrukture od napada iz različitih izvora, od terorista do sajber-kriminalaca; (2) Međunarodne operacije za podršku miru, koje zahtijevaju podršku obavještajnih službi da bi ispunile svoje zadatke; (3) Zaštita granice i ostalih ulaznih tačaka kroz koje se mogu krijumčariti oružja za masovno uništavanje i sl; (4) Masovna kršenja ljudskih prava i ostali veliki nemiri i destabilizirajuće situacije (kao u Darfuru); (5) Pomoć kod nesreća, gdje obavještajne službe mogu staviti svoje kapacitete satelitskog snimanja i signalizacije na raspolaganje onima koji rade na terenu; i (6) Kriminalističke istrage i pitanja međunarodne krivično-pravne pomoći, kao što je potraga za ratnim zločincima“.

Obavještajna služba je kroz stoljeća imala različitu ulogu u društvu. Njena uloga je imala redukcionistički karakter u prvim fazama njenog institucionalnog uspostavljanja (npr špijunaža u srednjem vijeku ili tzv. totalna špijunaža za vrijeme II svjetskog rata), a u savremenom informativno-tehnološkom dobu, uloga obavještajne službe dobija ekstenzivniji karakter (npr. savremena obavještajna djelatnost inkorporirana u globalne alijanse kao što je NATO), sa širokom lepezom zadataka. Obavještajna služba u novom sigurnosnom okruženju je prepoznatljiva po ekstenzivnom karakteru njene uloge, što implicira da su novi sigurnosni evolutivni trendovi utjecali na to da se obavještajnoj službi proširi djelokrug izvan tradicionalnih obavještajnih i subverzivnih sadržaja rada<sup>261</sup>. Dodjeljene su joj nove funkcije i zadaci, ili su već postojeći akcentirani, koje je dužna da izvršava na unutrašnjem i vanjskom planu u skladu sa vitalnim interesima i ciljevima svoje zemlje (npr. uloga u kriznim situacijama, pomoć civilnim snagama, kontraterorizam, zaštita suverenosti, praćenje sprovedbe državnih ugovora, saradnja sa tribunalom za ratne zločine itd). Globalna uloga obavještajne službe je mnogo šira zbog složenijeg međunarodnog okruženja i multinacionalnih (UN, NATO, OSCE i drugih) operacija. Pogotovo je globalna uloga obavještajnih službi izražena nakon terorističkog napada 11 septembra kada se većina sigurnosnih službi svijeta orijentirala na sklapanje različitih tipova saveza, koji imaju višenacionalni obavještajni karakter, s ciljem realizacije misija vezanih za sukob niskog inteziteta, koji se rasprostire na nacionalnom, regionalnom i globalnom nivou.

U knjizi *Obavještajna analiza*, američki naučnik Clark (2006:8), sa respektabilnim analitičkim iskustvom u obavještajnoj zajednici SAD-a, je napisao „Priroda obavještajne službe leži u reduciranju nesigurnosti u konfliktu“. Prema ovom autoru, konflikt može egzistirati kao neko natjecanje ili protivljenje akciji koja rezultira iz divergentnih dvaju ili više, strana koji imaju suprostavljene ideje ili interese. Konflikt nije neophodno fizička borba. Ako postoje konkurencije ili pregovori između dvaju ili više strana, onda neminovno dolazi do konflikta. U tom slučaju se može govoriti o različitim nivoima konflikta, rangiranih od prijateljskih konkurencija do vojnih sukoba. Kontekst determiniše da li je druga strana oponent ili saveznik. Pravilo je da prijatelji i saveznici ne izvršavaju obavještajne operacije jedni prema drugima. Međutim, strane mogu biti saveznici u jednom konfliktu, a oponenti u drugom. Na primjer, Francuska i SAD-e su obično vojni saveznici, ali oni su oponenti u komercijalnim poslovima. Reduciranje nesigurnosti zahtjeva da obavještajna služba dobija informacije koje oponenti u konfliktu preferiraju da sakriju. Definicija ne isključuje korištenje javno dostupnih izvora, kao što su novine ili Internet, jer kompetentna analiza, takvih otvorenih izvora, frekventno otkriva informacije, koje oponenti žele da sakriju. Tako se obavještajna služba može zamisliti kao nosilac

---

<sup>261</sup> *Subverzivni sadržaj rada* obavještajne službe je termin općeprihvaćen u teorijskim okvirima na našem govornom području, a *tajne akcije* pripadaju terminologiji teoretičara i praktičara u SAD-a, a *specijalne operacije* u Velikoj Britaniji.

kompleksnog procesa razumjevanja značenja dostupnih informacija. Tipičan cilj obavještajne službe je uspostavljanje činjenica i njihovo razvijanje u precizne, pouzdane i validne inferencije (hipoteze, procjene, zaključke, predviđanja) za strateško kreiranje politike i operativno planiranje.

Uloga savremene obavještajne službe nije prenošenje neobrađenih podataka do krajnjih korisnika, mada u praksi postoje izuzeci (upozorenja na strateške napate, terorističke prijetnje i sl), nego omogućavanje krajnjim korisnicima da na bazi finalnih obavještajnih produkata poduzmu blagovremene i adekvatne akcije prema nosiocima ugrožavajuće djelatnosti. Ovako definirana obavještajna služba predstavlja podršku ne samo današnjem državnom vrhu, nego i onom koji će biti izabran i u narednom demokratskom mandatu. U podršci složenim demokratskim vladama, uspješna obavještajna služba mora uključiti u proces strategijsko prikupljanje, s ciljem prevencije budućih prijetnji po sigurnost i analizu makrotrendova (kretanja), tako da se mogu trasirati magistralni pravci djelovanja za nekoliko budućih administracija (Sims, 2005: 17). U vezi s tim, nacionalna obavještajna djelatnost je usmjerena na nacionalnu sigurnost, pod uvjetom da obezbjeđuju strateška upozorenja neposrednih prijetnji, znanja o širokom spektru prijetnji za nacionalne interese i predznanje o budućim prijetnjama koje se mogu pojaviti kao tehnologije, privrede i promjene globalnog okruženja. Nacionalna obavještajna djelatnost, također, podupire nacionalne vođe u područjima kao što je kreiranje politike na vanjsko-političkom planu, procjene globalne privrede, i validnost ugovora u skladu sa stranim državama (Waltz, 2003: 15).

Postoji visok nivo neslaganja među akademskim i stručnim krugovima oko toga da li obavještajne službe treba da se usredotoče prvenstveno na podršku kreatora nacionalne sigurnosne politike ili treba da daju podršku drugim korisnicima, kao što su agencije za provedbu zakona, ekonomske / trgovačke službe ili ekološke agencije. Drugi pak tvrde da obavještajna podrška vojnim operacijama mora biti primarna funkcija obavještajne službe. Rasprave oko nacionalno-sigurnosnih prioriteta, obavještajnih zadataka i zahtjeva, kao i *baze potrošača* nije lahko riješiti. Ipak, funkcija obavještajne službe jeste da pomaže nacionalno-sigurnosni proces tako što bi donošenje odluka bilo u skladu sa ispravnim donošenjem odluka nosioca političkih procesa koje bi bile adekvatno usmjerene protiv najvažnijih vanjsko-političkih izazova (Permanent Select Committee On Intelligence, 1996, III poglavlje).

Uloga obavještajne službe je, između ostalog, determinirana „dostavljanjem studioznih, provjerenih obavještajnih informacija na temelju kojih se kreiraju državopolitičke aktivnosti kako unutar tako i na vanjskopolitičkom planu. Zato se može kazati da zbog prirode svoje djelatnosti i relevancije koje imaju u pogledu zaštite vitalnih nacionalnih interesa u procesu oblikovanja, kreiranja i donošenja ključnih odluka, obavještajne službe na hijerarhijskoj ljestvici nužnosti zauzimaju jedno od dominantnih mjesta. Dakle, vrijednosti date države opredjeljuju i predmet rada obavještajnih službi“ (Masleša, 2001: 195 - 196). Ciljevi obavještajne djelatnosti koje postavlja ispred sebe obavještajna služba moraju biti utemeljeni, kompatibilni, zavisni i po potrebi donosioca odluka korigirani sa ciljevima vanjske politike, koji variraju od uskog (npr. BiH) do širokog radijusa interesovanja (npr. SAD). U tom kontekstu, Treverton, Jones, Boraz i Lipcy (2006: 8) naglašavaju da se obavještajna uloga reflektira kroz realizaciju sljedećih zadataka: „a) identificiranje momenata koji omogućavaju intervenciju koja bi mogla, na određeni način, da promjeni stanje stvari, naročito prije konflikta (ukoliko dođe do upotrebe vojne sile, to najčešće ukazuje na neuspjeh obavještajnog sistema); b) pomaganje državama da ostvare

komparativnu prednost u donošenju odluka; c) zaštita države i građana u cilju unapređenja sigurnosti; d) optimiziranje sredstava; e) integracija informacija s ciljem unapređenja shvatanja”.

Obavještajna djelatnost ima mogućnost da uveća vrijednost i efikasnost te pravovremenost snaga zaduženih za kreiranje politike neke zemlje, kao i drugih korisnika za potrebe borbe (npr. ratnih sukoba) i prevazilaženja opasnosti. Ipak važno je napomenuti da je obavještajna informacija progresivna aktiva (resurs). Veoma je sigurno da možete pronaći mnogo uspješnih primjera upotrebe ovoga proizvoda (procesa) koje poboljšava snage za gore navedene potrebe ali ima i slučajeva gdje nisu iskorišteni svi mogući potencijali, tačnije gdje upotreba ovakvog oblika informacije nije omogućila ostvarivanje zacrtanih ciljeva. Na osnovu toga možemo slobodno reći da *obavještajna informacija* generalno nije jedina informacija o nekom posmatranom pitanju koja je prisutna odnosno stoji na raspolaganju raznim oblicima korisnika ili donosioca ključnih odluka.

Ovom širokom spektru obavještajnih zadataka Schreier i Stocker (2006: 1) dodaju još neke zadatke koji umnogome proširuju i rasvjetljavaju ulogu obavještajne službe u društvu: „(1) Obezbjeduju analizu dešavanja u oblastima od značaja za nacionalnu bezbjednost; (2) Daju rano upozorenje za nastupajuće krize; (3) Stoje na usluzi državnim i međunarodnim tijelima za rukovođenje kriznim situacijama time što pomažu da se razaznaju namjere postojećih i potencijalnih protivnika; (4) Pružaju informacije državnim tijelima za planiranje sistema odbrane i vojnih operacija; (5) Štite tajne informacije koje se tiču kako sopstvenih izvora i aktivnosti, tako i onih koji pripadaju drugim državnim agencijama i (6) Mogu djelovati prikriveno u cilju utjecanja na ishod dešavanja u korist nacionalnih interesa.” Za obavještajnu službu sve to predstavlja povećanje odgovornosti jer protivnik ne najavljuje svoje planove i napade. To implicira da obavještajna služba ima zadatak da blagovremeno obavještava o svemu kako bi poduzela potrebne aktivnosti zaštite od svake opasnosti. Najbolja odbrana nalazi se u do tančina iznijansiranom obavještajnom sistemu koji će svakog časa biti u stanju da tačno i brzo informira o svim događajima u bilo kom dijelu svijeta (Dulles, 1965).<sup>262</sup>

Obavještajna služba prikuplja i proučava podatke o unutrašnjoj i vanjskoj politici onih zemalja prema kojima postoje određeni interesi ili pretenzije o odbrambenim mogućnostima određenih zemalja, posebno s gledišta vođenja eventualnog rata, o naučnoistraživačkim dostignućima drugih zemalja, a naročito one podatke koji mogu utjecati na vođenje politike i rata, te procjenjuju njihove sposobnosti za vođenje rata i vršenje ekonomskih utjecaja na drugim područjima. Također, obavještajne službe proučavaju društvene prilike u drugim zemljama i njihov utjecaj na dalji prosperitet zemlje; obrađuju geostrategijski položaj drugih zemalja i proučavaju njihovu odbrambenu infrastrukturu, prikupljaju i proučavaju podatke o kadrovskoj strukturi određenih zemalja i sređuju materijale za određene ličnosti vodeći o njima kartoteku; prikuplja i proučava podatke o obavještajno-sigurnosnom sistemu drugih zemalja procjenjujući njihovu efikasnost u zaštiti vlastitih zemalja.

Ukoliko se postupa u skladu sa međunarodnim pravom, konkretna posebna ovlaštenja koja se daju bezbjednosnim ili obaveštajnim službama treba da budu uključena u okvire redovnih

---

<sup>262</sup> Allen Dulles (1965), jedan od najpoznatijih svjetskih teoretičara i praktičara, je u pogledu uloge obavještajne službe iznio nekoliko značajnih opservacija. Veoma je teško pretpostaviti gdje bi se u svijetu moglo otvoriti novo žarište, pa je upravo zbog toga zadatak obavještajne službe da vladu obavještava o kritičkim situacijama, kako bi mogla da poduzima odgovarajuće mjere. Kod ispitivanja položaja ne smije se zadržavati na jednoj zemlji ili na nekolicini zemalja. Arena ovakvih sukoba je čitav svijet. U eri nuklearnog naoružanja, čak su Artik i Antartik područja od najvećeg značaja. Prostorna odstojanja jedva da mogu imati neku ulogu, a vrijeme se u strategijskom pogledu pomjerilo od sati na minute.

ovlašćenja kojima raspolažu tijela nadležna za sprovođenje zakona u okviru kazneno-pravnog sistema i kaznenog postupka u datoj zemlji (Born i Leigh, 2005). Treba, naime, napomenuti da državni organi ne primaju informacije samo preko obavještajnih agencija, i da ne temelje svoje saznanje samo na produktima obavještajne službe. Saznanja koja se dobijaju putem sredstava javnog informiranja, zvaničnih predstavnika, ličnih kontakata i drugih izvora svakako čine određenu protutežu obavještajnim dokumentima, koji moraju počivati na nepobitno tačnim činjenicama kako bi mogli efikasno konkurirati saznanjima iz ostalih izvora. Dakle, tvorci politike mogu da kreiraju državnu politiku i na osnovu saznanja dobijenim posredstvom drugih izvora, tako da uvijek postoji mogućnost da se donese drugčija odluka od one koju su sugerirali ili priželjkivali organi obavještajne službe (Milašinović, 1981: 67). U krajnjoj instanci, predmet obavještajnog interesiranja i rada svodi se na određenu zemlju ili grupu zemalja, pri čemu su prioritet zemlje od kojih prijeti eventualna opasnost ili u kojoj se kani proizvesti određena promjena. „S obzirom da svaka zemlja predstavlja jedan kompleksan društveni realitet, to predmetom obavještajnog interesovanja i rada obavještajnih službi, postaje upravo taj društveni realitet i to u svom totalitetu. U okviru tog realiteta, ipak se izdvajaju određene sfere, koje postaju predmetom obavještajnog interesovanja i rada, a te sfere su: „a) *sfera društvene svijesti* (ideologija, filozofija, moral, običaji, kultura i sl); b) *sfera ekonomike i ekonomskih odnosa*; c) *sfera vlasti* (države); d) *sfera spoljne politike*; e) *sfera vojnog organizovanja i druge oblasti društvenog realiteta*“ (Osnovi obavještajnog rada u vojsci, 1995: 28).

Obavještajna služba provodi obavještajnu djelatnost koja je determinirana slijedećim nivoima: „a) obavještajna institucija prikuplja podatke o drugim državama i organizacijama, izrađuju potrebne analize i procjene kako bi političkom vrhu matične države omogućili donošenje odluka (i vanjskopoličkih); b) obavještajne službe štite vlastite tajne i c) nakon što politički planeri donesu odluke (i vanjskopoličke) obavještajne službe dobijaju određenu ulogu u realizaciji. Iako ne moraju biti direktno uključene u realizaciju odluke, obavještajne službe su, ipak, prisutne“ (Bilandžić, 1998: 12).

Tradicionalno, demokratske države odvajaju „unutrašnju i vanjsku“ sigurnost, a time i unutrašnje i vanjske obavještajne službe. Ovo se može opravdati različitim kategorijama obavještajne informacije, činjenicom da se različita pravila i zakoni primjenjuju na obavještajnim informacijama na državnom tlu i u svijetu, te različitim misijama. Iako je, općenito rečeno, zadatak unutrašnje obavještajne službe da dobije, poveže i vrijednuje obavještajnu informaciju bitnu za unutrašnju sigurnost, njezine misije mogu varirati zavisno od zemlje. Skoro sve unutrašnje obavještajne službe imaju zajedničku primarnu misiju-obezbijediti podršku i pomoć policiji i drugim službama za provođenje zakona, krivičnom pravu, carinama i graničnim službama, te ostalim državnim regulatornim agencijama. Ovo se postiže prikupljanjem sigurnosnih obavještajnih informacija i učvršćivanjem znanja kako bi se spriječilo i odgovorilo na prikriveno organizovane prijetnje, radnje i aktivnosti u sledećim oblastima: "špijunaža, sabotaza i subverzija, terorizam, politički, etnički i religijski ekstremizam, organizovani kriminal, proizvodnja i trgovina narkoticima, krivotvorenje i pranje novca, širenje oružja za masovno uništenje, ilegalno trgovanje oružjem, nelegalna imigracija, krijumčarenje oružjem i dr. materijalima, elektronski napadi, kompjuterski upadi, širenje dječje pornografije itd.“ (DCAF, 2003: 23). Unutrašnje ili sigurnosne obavještajne službe također imaju misiju vođenja pozadinskih provjera, ili provjeravanja kandidata nominiranih za osjetljive pozicije u vladi. U izvođenju njihove misije, unutrašnje sigurnosne službe se oslanjaju na slijedeće glavne izvore tajne informacije: „(1) prekid komunikacija, (2) prisluškivanje, što obuhvata prikriveno praćenje razgovora koje vrše mete pod istragom, (3) vlastiti agenti unutar ciljanih (suprotnih)

organizacija, i (4) nadzor“ (DCAF, 2003: 24). Premda je zadatak *vanjske obavještajne službe* da dobije, poveže i vrijednuje *stranu obavještajnu informaciju* važnu za *vanjsku sigurnost* kao i za svrhe upozoravanja, misije se ipak razlikuju od jedne do druge zemlje. Vanjske obavještajne službe moraju u obzir uzet mjenjanje vladinih potreba i strijmljenja, ali i državne realnosti i zahtjeve. Međutim, izvjesne središnje misije su zajedničke za skoro sve službe, i to: (a) Podrška sigurnosnoj i vanjskoj politici; (b) Otkrivanje inostranih aktivnosti koje prijete sigurnosti i državnim interesima (c) Informacioni rat; (d) Podrška odbrambenom planiranju; (e) Podrška vojnim operacijama; (f) Ekonomska obavještajna djelatnost (*Economic intelligence*); (g) Podrška u praćenju provedbe državnih ugovora i drugih sporazuma i drugi zadaci.

## **Zaključak**

Brz napredak strateškog, političkog i ekonomskog okruženja od kraja Hladnog rata unaprijedio je potragu za informacijama o sigurnosnim pitanjima, za kojima vlade moraju tragati. Smanjivanjem konvencionalnih vojnih prijetnji, te predominacijom i rastom novih rizika i opasnosti (označeni kao *nekonvencionalne* ili *asimetrične* prijetnje posebno nakon 11. septembra 2001. godine, terorizam, proliferacija oružja za masovno uništenje i transnacionalni organizovani kriminal) su uzročno-posljedično vezani sa novim globalizacijskim i destabilizirajućim trendovima, što implicira složeniju i zahtjevniju zaštitu nacionalne sigurnost. Shodno tome, nacionalna sigurnost postaje zavisna od regionalne i globalne stabilnosti, a saradnja i koordinacija sa partnerima na regionalnom i globalnom nivou nameće se kao nužnost. Pošto geografska udaljenost ne može više osigurati adekvatnu sigurnost, države moraju utjecati na krize i konflikte i više nego ikad se fokusirati na sigurnosnu i vanjsku politiku prevencije konflikata, upravljanje u kriznim periodima, reagiranju na krize, te održavanju mira u koaliciji sa državama koje bi bile voljne da se međusobno ispomažu, tamo gdje dijele zajedničke obavještajne interese. Ispravno korištenje potencijala obavještajne službe, kao prve linije odbrane, može doprinijeti unapređivanju i jačanju sposobnosti države da proaktivno djeluje protiv savremenih sigurnosnih izazova, u cilju zaštite sigurnosti građana i vitalnih nacionalnih interesa. Svijet je danas suočen sa novim opasnostima koji reflektuju više neizvjesnosti i nepredvidljivosti od bilo kojeg drugog perioda u historiji. Vođenje države i zaštita njene sigurnosti postalo je sve kompliciranije sa povećanjem broja sudionika, izvora i kriza, sredstava sukoba, povećanja ekonomske međuzavisnosti, ubrzanja tehnološkog razvoja i rasta međuuvezanosti informacija i komunikacija. Kreatori i donosioci političkih odluka moraju biti objektivno, pravovremeno i tačno obaviješteni o stanju u državi i svijetu, o izvjesnim sigurnosno-interesnim kretanjima, postojećim i potencijalnim prijetnjama, opasnostima, rizicima i prilikama, kako bi donosili razumne odluke i eventualne mjere u prevenciji negativnih pojava. Jasno poznavanje strateške situacije mogućih i vjerovatnih kretanja, rizika i prilika, predstavlja preduvjet za definisanje nacionalnih interesa odnosno razvoj adekvatne sigurnosne politike.

## **Apstrakt**

With analytic-synthetic method and method of comparison are analyzed a large number of works of eminent authors, in order to identify the basic features of modern security and intelligence systems (intelligence community) that make it a specific phenomenon (SUI generis). Intelligence has a preventive function in government and is engaged in collecting, processing and

use of intelligence by the intelligence (counterintelligence), area security and subversive action. Intelligence, as part of this system, has continuous and ongoing task that in peace or war, collects data that has secret significance of other states, using the methods and means which vital feature is confidentiality. Political and criminal legal expression of that are espionage activities, and many other crimes and offenses, which works to protect your safety legislation criminalize other states. One of the crucial subjects of security and intelligence systems is counterintelligence service that protects through counterintelligence activities their own state / national interests, security resources and potentials from the onslaught of foreign intelligence services, terrorist organizations, transnational criminal groups, cyber attacks and other attacks, which holders are state and so- called non-state (unconventional) actors. Subversion component in the work of intelligence services is conducted in secret, using special methods and tools whose purpose is the basis of endangering the constitutional order.

**Keywords:** *Security and Intelligence System, Intelligence service, safety, security threats and crises.*

### **Literatura:**

Abazović, D. M. (2002). *Državna bezbjednost - uvod i temeljni pojmovi*. Sarajevo: FKN.

Bazdan Z. (2009) Menadžeri moraju znati: poslovno obavještajna djelatnost kreira najvažniji resurs upravljanja. *Poslovna izvrsnost* Zagreb, 3 (2), str. 61 - 78

Born, H., Johnson, K. L. i Leigh, L. (Eds.) (2005). *Who's Watching the Spies? Establishing Intelligence Service Accountability*. Washington, D.C: Potomac Books, Inc

Bilandžić, M. (1998). *Diplomacija i obavještajna aktivnost*. Zagreb: MUP RH

Caparini, M. (2007). Controlling and Overseeing Intelligence Services in Democratic States. In Born, H. and Caparini, M. (Eds.), *Democratic Control of Intelligence Services: Containing Rogue Elephants* (3 - 25). England: Ashgate.

Clark M. R. (2006). *Intelligence Analysis: A Target-Centric Approach*. Washington, D.C: CQ Press

Crnković (2009). Obavještajni rad u doba nesagorivog nemira. *Crkva u svijetu*, 44 (3), str. 372 - 380

Ćulahović, B. (2008). *Ekonomija svijeta - rast, razvoj i trendovi*. Sarajevo: Ekonomski fakultet

Dulles, A. (1965). *The Craft of intelligence*. NY: Signet Books.

Johnson K. L. (2007) (Ed), *Handbook of Intelligence Studies*.. London and New York: Routledge

Lerner, K. L. i Lerner, B.W. (2004a) *Encyclopedia of Espionage, Intelligence, and Security* (Volume 1), USA: The Gale Group, Inc, a division of Thomson Learning, Inc.

Lerner, K. L. i Lerner, B.W. (2004b) *Encyclopedia of Espionage, Intelligence, and Security* (Volume 2), USA: The Gale Group, Inc, a division of Thomson Learning, Inc.

Lerner, K. L. i Lerner, B.W. (2004c) *Encyclopedia of Espionage, Intelligence, and Security* (Volume 3), USA: The Gale Group, Inc, a division of Thomson Learning, Inc.

Lowenthal, M. M. (2006). *Intelligence: from Secrets to Policy* (3th ed). Washington, DC: CQ Press, A Division of Congressional Quarterly Inc.

Masleša, R. (2001). *Teorije i sistemi sigurnosti*. Sarajevo: Magistrat.

Milašinović, R., M. (1981). *Tajne paralele: obavještajna služba u međunarodnim odnosima*. Beograd: "Andrija Čolak".

*Osnovi obavještajnog rada u vojsci* (1995). Sarajevo: Generalštab Armije RBiH

Pajević, M. (2011). Obavještajni kapital. *Human*, Vol. 1, No. 1, pp. 9-18, Review paper

Petersen M. (2006) What We Should Demand from Intelligence. In George, Z., R. i Kline, D., R. (Eds.), *Intelligence and The National Security Strategist*, (pp. 425 - 430). Lanham, Boulder, New York, Toronto, Oxford: Rowman & Littlefield Publishers, INC.

Sims, E., J. (2005). Understanding Friends and Enemies: The Context for American Intelligence Reform, in Sims, E., J., and Gerber, B. (Eds.) *Transforming U.S. Intelligence* (pp. 14 - 32). Washington, D.C: Georgetown University Press.

Schreier, F. (2009). *Fighting the Pre-eminent Threats with Intelligence-led Operations*. Geneva Centre for the Democratic Control of Armed Forces.

Steele, R. D. (2002). *The New Craft of Intelligence: Personal, Public, & Political*. Oakton, Virginia: OSS International Press.

Steele, R. D. (2006). *The Smart Nation Act: Public Intelligence in the Public Interest*. Oakton, Virginia: OSS International Press

Treventon, F. G., Jones, G. S., Boraz, S. i Lipsy, P. (2006). *Toward a Theory of Intelligence*, Santa Monica: RAND

Vukadinović, R. (1998). *Međunarodni politički odnosi*. Zagreb: Barbat.

Waltz, E. (2003). *Knowledge management in the intelligence enterprise*. Boston - London: Artech House.



## Internet:

DCAF Intelligence Working Group (2003). „Intelligence Practice and Democratic Oversight: A Practitioner's View“, Occasional Paper 03, Geneva: DCAF. Preuzeto 28.8.2008.god. sa: [http://www.ssnetwork.net/doc\\_library/document\\_detail.php?id=3952](http://www.ssnetwork.net/doc_library/document_detail.php?id=3952)

Permanent Select Committee On Intelligence (1996, April, 9) IC21: Intelligence Community in the 21st Century. U.S. Congress Staff Study. Washington DC, Preuzeto 5. 8. 2008. godine sa: <http://handle.dtic.mil/100.2/ADA315088>

Politi, A. (1998, December) Why is a European intelligence policy necessary?. U Becher, K., Molard, B., Oberson, F., and Politi, A. (Eds). *Towards a European intelligence policy*. Chaillot Paper 34. Institute for Security studies. EU. Preuzeto 12. 11. 2007. godine sa <http://www.iss-eu.org/>.

Schreier i Stocker (2006b). Savremeni izazovi za obavještajnu zajednicu. DCAF. Preuzeto 27.12. 2008. godine sa <http://www.dcaf.ch/publications/kms/details.cfm?lng=en&id=18415&nav1=5>

Steele, R. D. (2002a). The new craft of intelligence: achieving asymmetric advantage In the face of nontraditional threats. preuzeto 09.02.2009.god. sa <http://www.intelligenceisthefuture.com/New%20Craft%20of%20Intelligence.pdf>

Steele, R. D. (2009) Human Intelligence (HUMINT): All Humans, All Minds, All the Time. Preuzeto 28. 3. 2010. godine sa <http://www.phibetaiota.net/?p=12197>

## ПРИНЦИПИ НА ПРОЦЕНКА НА МУЛТИ РИЗИЦИ

Елениор Николов, Орце Поповски, Росе Смилески, Драге Петрески

*Универзитет „Гоце Делчев“ во Штип*

*Воена академија „Генерал Михаило Апостолски“ во Скопје – придружна членка*

### АПСТРАКТ

Повеќе ризици имаат свое влијание врз животната средина, врз јавните и приватните имоти, врз стратешките и скапите инфраструктури во било кое населено место на нашата планета. Тие се генерирани од различни извори, природни и антропогени, кои имаат различна релевантност зависно од синергијата помеѓу генерираните настани и посебната интеракција со регионот каде што се случуваат.

Проценката на ризиците кои потекнуваат од различни извори, генерално се остварува преку независни анализи, усвојување на различни процедури и периодични решенија. Во повеќето случаи, само квалитативни проценки на нивото на ризик се достапни.

Во пракса, тоа значи дека потенцијалниот индекс на „мулти-ризик“ може да биде поголем од едноставна агрегација на индексите на поединечен ризик пресметани зависно од секој извор, независен од другите.

Заедничка анализа и квантификација на сите антропогени и природни ризици кои можат да влијаат на територијата (пристап на мулти-ризик) е основен фактор за развој на одржлива животна средина и планирање на корисно земјиште, како и надлежен за итни случаи за управување пред и за време на катастрофалните настани.

Во овој труд, се предлагаат нови квантитативни постапки за проценка на мулти ризиците што ја прави полесна споредбата помеѓу различни опасности (хазарди) и проценетите можни предизвикани ефекти.

**Клучни зборови:** ризик, мулти ризици, проценка, опасност (хазард), земјотрес, поплава, индустриска опасност, управување со ризици.

# PRINCIPLES OF MULTI-RISK ASSESSMENT

Elenior Nikolov, Orce Popovski, Rose Smileski, Drage Petreski

*University „Goce Delchev“ Stip*

*Military academy „General Mihailo Apostolski“ in Skopje, associated member*

Several risks impend on the environment, on public and private properties, on strategic and priceless infrastructures in any inhabited area of our planet. They are generated by different sources, both natural and anthropogenic, and have different relevance depending on the synergy between the generated events and on the peculiar interaction with the region where they break out.

The evaluation of risks related to different sources is generally done through independent analyses, adopting disparate procedures and time-space resolutions. In most of cases, only qualitative estimates of the risk level are available.

In practice, this means that a potential ‘multi-risk’ index could be higher than the simple aggregation of single risk indexes calculated considering each source as independent from the others.

A joint analysis and quantification of all the anthropogenic and natural risks which can affect a territory (multi-risk approach) is a basic factor for the development of a sustainable environment and land use planning as well as for a competent emergency management before and during catastrophic events.

In this article, is proposed a new quantitative procedure for multi-risk assessment that makes easier the comparison among different threats and accounts for possible triggering effects.

**Key words:** Risk, Multi-risk, Assessment, Hazard, Earthquakes, Floods, Industrial hazard, Risk management

## 1. Вовед

Заедничка анализа и квантификација на сите антропогени и природни ризици кои можат да влијаат на територијата (пристап на мулти-ризик) е основен фактор за развој на одржлива животна средина и планирање на корисно земјиште, како и надлежен за итни случаи за управување со ризици, пред и за време на катастрофалните настани (Durham, 2003). Проценка на мулти-ризиците е релативно ново поле, до сега развиено само делумно од страна на експерти од различни области (инженеринг, статистика, сеизмологија, токсикологија и сл.) Меѓу неколку работи од ова поле цитирана е студијата UNDR0 (1977), извештајот KATANOS (1995), Granger et al. (1999), Van Westen et al. (2002), Ferrer и Haque (2003), Grunthal et al. (2006), Blong (2003). Меѓутоа проблемот на интеракција помеѓу различни закани не е решен целосно, дури и во овие случаи.

Повеќе тешкотии постојат во постигнување на целта за квантификација на ризикот, а на тој начин на мулти-ризикот. Првата е дека научници од различни дисциплини не користат заедничка терминологија. Во некои случаи научниците кои се занимаваат со различни видови на ризици по животната средина користат различни дефиниции дури и за истиот термин. Други тешкотии најчесто се должат на различни практики (квалитативни и квантитативни) и просторни и временски решенија кои го прават тешко споредувањето помеѓу различни ризици.

Во овој труд, се предлагаат нови квантитативни постапки за мулти-проценка на ризикот што ја прави полесна споредбата помеѓу различните закани и пресметки на можни предизвикани ефекти.

Истотака, дадено е, кратко појаснување на користена терминологија и хомогенизација на концепти користени од страна на научници и практичари од различни области на ризици. Овој труд нема за цел да обезбеди "решение" на недостаток на хомогеност во терминологијата, туку само на тоа да биде корисна референца за да се појасни значењето на термините кои се користат тука.

На крајот на *првиот дел*, даден се принципите и начелата кои стојат зад постапката за проценка на мулти-ризикот. Во *вториот дел*, е предвиден краток опис на повеќето напредни процедури генерално прифатени за да се процени индивидуално природни и антропогени ризици кои претставуваат главни закани за јужна Европа.

Мулти-ризикот е проблем поделен во две одделни фази: *во првата фаза*, цела низа на ризици е хомогенизирана за да се олесни нивната споредба и нивно степенување, а во втората фаза, се истражуваат во детали можни „активирани“ ефекти, покажувајќи како тие може да го зголемат значително ризикот во одреден дел.

## 2. Дефиниции и терминологија

Различна терминологија и дефиниции на исти термини се користат во практиката при проценка на ризикот за оценување на природни и антропогени ризици. Во оваа студија е дефинирано значењето на секој термин за да се направи полесна споредбата со употребата и во други дисциплини. Дефинициите кои се усвоени се следните:

**Извор на ризикот или опасноста:** нешто што потенцијално може да генерира негативни настани и следствено, создава штета врз населението и/или животната средина.

**Несакан (негативен) настан:** нешто што е произведено од извор на ризик во одредена област која може да генерира појава со потенцијално несакани последици.

**Синергетски (негативен) настан:** серија-паралелна низа на несакани настани генерирани од различни извори. На пример, земјотрес и свлечишта генерирани од него.

**Настан (во Bayesian дрво на настани):** специфична ситуација на еволуцијата на опасност идентификувана како гранка на дрво и се карактеризира со условна веројатност.

**Феномен (појава):** една од формите (повеќето се можни) под која негативни дејства предизвикуваат штета. Тоа обично се мери со параметар на интензитет или јачина.

**Интензитет:** мерка на субјектот со која феноменот може да се манифестира или да предизвика оштетување.

**Индекс за опасност (или веројатност за опасност):** веројатност дека одредени негативни дејства генерираат појава со даден интензитет која ќе се случи во дадена област во даден временски интервал. Како резултат на тоа, индексот за опасност се оценува, водејќи сметка за карактеристиките на изворот на ризик, на одредената локација и на физичкиот процес на интензитет на дифузија од локацијата на изворот на ризикот до областа која се истражува (види термин **изложеност**).

**Вредност (на ризик):** Се мери вкупната потенцијална загуба поради негативен настан во дадена област. Може да се изрази во човечки жртви, или во економски или конвенционални термини (бидејќи е тешко парично да се изразат загубите во едно општество или на животната средина). Понекогаш е изразена како процент од вкупната вредност на областа.

**Ранливост:** тоа е дел од вкупната вредност на ризик што може да биде загубен од специфичен негативен настан.

**Штета:** синтеза на различни негативни последици предизвикани од неповолните настани и поврзани со нив феномени. Вредност на штетата може да се добие со множење на вредноста на ризик и ранливоста.

**Експозиција (изложеност):** начинот на кој ранливиот рецептор за оштетување доаѓа во контакт со феноменот генериран од еден изворот на ризик. Квантификацијата на изложеност е вклучена во индексот за опасност и пресметката на ранливоста.

**Сценарио:** презентација (често само квалитативна) на еден или повеќе поврзани негативни настани предизвикуваат и/или се предизвикани од заканувачки феномен. Неколку сценарија може да се идентификуваат за секој негативен настан. Квантитативна проценка на секој од нив може да се постигне со користење на Bayesian методи.

**Ризик:** не нормализирана веројатност на негативни последици (за одреден тип и степен на оштетување) кои можат да се случат во одреден временски период од специфични негативни настани. Различни математички дефиниции се применуваат во зависност од ситуацијата. За животната средина и природните проблеми, фактори на ризик може да бидат погодни дефинирани како функција на веројатност дека некој настан ќе се случи и обемот на штетата предизвикана врз човекот, животната средина и објектите. Оваа дефиниција може да биде изразена со следното равенство:

$$\text{Ризик} = (\text{веројатност}) \times (\text{добениот степен на оштетување}) \quad (1)$$

Следниот израз генерално е искористен за мерење на ризиците како резултат од природни непогоди и несреќи:

$$\text{Ризик} = (\text{индекс за опасност}) \times (\text{ранливоста}) \times (\text{вредност на ризик}) \quad (2)$$

која е еднаква на првиот израз кога се користат погоре дадени дефиниции. Оваа дефиниција во основа се совпаѓа со онаа што е предвидена од страна на Европската заедница (EN 1050, 1996) што укажува на ризици поврзани со одреден извор (или опасност) како функција на големината на потенцијална штета што може да резултира од предвидената опасност и од можноста дека тоа ќе се случи (исто така функција од фреквенцијата и траењето на изложеноста, од веројатноста дека настанот ќе се случи и од можноста да се избегне или ограничи оштетувањето).

Ризикот се проценува со невообичаена веројатност поради тоа што има пониска граница (што е нула кога значително постои можност за негативен настан кој се случил или кога степенот на направената штета е практично нула), и не е неопходна горна граница. Присуството на горната граница (што е еднакво на еден) е можно само ако како резултат од степенот на оштетување во равенка 1, или вредноста на ризик во равенката 2, е предвидена како процент од вкупната вредност на регионот. Практичен пример на дадената терминологија се прикажани во Табела 1.

Табела 1. Некои примери на извори на ризик, негативни/несакани дејства и сродните феномени.

Извор на ризик	Негативен/несакан настан	Феномен	Единица мерка за Интензитет на феноменот
Дисконуитет	Ослободена енергија	Осцилации на подлогата (земјата)	$m/s^2$
Индустриски постројки	Ослободување на токсични материи Пожари Експлозии	Токсичен облак/контаминација Термички или стационаерн проток Ударен бран	$mg/m^3$ $kW/m^2$ Pa
Вулкан	Пирокластичен проток  Пад на пепел	Токсичен облак Ударен бран ... Статичен вертикален товар	$mg/m^3$ Pa  Pa
Нестабилни падини	Движење на тврда маса	Притисок	
Проточна вода (река)	Поплава	Висина на нивото на водата од нормалата Излевање на водата	m $m/s^2$

Вреди да се забележи дека различни негативни настани може да се поврзани со одреден извор на ризик и дека различни феномени може да се генерирани од еден ист негативен настан.

Треба да се има во предвид дека воведувањето на концепт на анализа на веројатност на ризик е корисна од повеќе причини, како што се следните:

1. Се овозможува непосредна градација на ризиците по животната средина и може дури и да се олесни споредбата и управувањето со настани од различен карактер (вклучувајќи и терористички напади).
2. Може да се користи како алатка за поддршка во текот на фазата за донесување одлуки и, особено, за изведување на анализите на односот цена/придобивка на стратегиите за управување.
3. Ја овозможува дефиницијата на основниот концепт на општествено "прифатлив ризик", односно нивото на ризик кое заедницата е подготвена да го прифати. Тоа воспоставува цел која упатува и за користење на планирање на земјиштето како и за избор на акции за намалување на ризикот врз основа на анализи на цена/придобивка.

### 3. Постапка за проценка на мулти-ризик

Целта на анализите за мулти-ризик е основа за воспоставување на степенување на различни видови на ризик, земајќи ги во предвид можните ефекти на каскада, односно ситуации за кои негативен настан предизвикува еден или повеќе последователни настани (*синергетски настан*). Постапката за проценка на ризиците по животната средина, која го вклучува ризикот од мулти-опасности синергетски е илустрирано во овој став со идентификување на главните чекори кои треба да се следат за да се процени индексот на мулти-ризик.

Главни чекори се оние, кои обично се користат за да се изврши проценка на ризикот по животната средина со некои карактеристични разлики, се:

проценката на мулти- индексот на ризикот да ги земе во предвид можните каскади и/или поттикнатите поврзани негативни настани.

Заеднички мора да се користи временска рамка и областа изложена на закана.

Првенствено се очекува да бидат „а priori“ дефинирани штетите.

Општата постапка за оценување на мулти-опасностите се прикажани во шемата, наведена подолу. Посебен аспект на оваа постапка е создавање на еден сет на сценарија во корелација на негативни настани од различни извори. Секое „сценарио на ризик“, негативни настани, појави и штети ќе бидат во корелација во сериско-паралелни секвенци на настани преку „логичкото дрво на настани“. Секоја гранка на дрвото на настани ќе биде измерена со анализи за веројатност на „историјата“ на настаните, ранливоста и изложените вредности на определени цели. На крај, се проценува конечниот ризик.

Постапката е сумирана во Табела 2.

Кратко објаснување на секој чекор е дадено по следниот редослед:

**Идентификација на ризици/извори на ризик.** Секоја природна и антропогена опасност мора да биде идентификувана. Можни активирања на различни негативни настани мора да се земат во предвид (пристап за мулти-опасности). Секоја опасност, поврзани со негативни настани, и феномени мора да бидат идентификувани. Откако базата на податоци на опасности, негативни настани и појави е на располагање, збир на сценарија мора да бидат дефинирани со идентификување на можниот ланец на поврзани настани. Дрвото на настани е алатка која може да се користи во овој чекор со цел да го имитираат можниот ланец на настани. Тоа им овозможува едноставна проценка на веројатност на даден ланец на настани, па се до претпоставката за квантитативната евалуација на ризикот.

#### **Анализа на изложеност и ранливост**

Комплетната анализа на ранливост мора да почне со внимателна идентификација на средствата под закана.

Тие воглавно вклучуваат:

- а) структури изградени од човекот, инфраструктура и објекти;
- б) културно наследство;
- в) животните и луѓето;
- г) земјоделски и шумски подрачја;
- д) екосистеми.

Табела 2. Процедура за анализа на мулти ризик

### **1. Идентификација на опасности / извори на ризик**

1а. Идентификација на изворите на ризик (природата и локацијата).

1б. Карактеризација на негативни настани и нивниот пат на ширење.

1в. Дефиниција на можни сценарија на поединечни и мулти-опасности почнувајќи со дадениот главен настан и оценување на можните активирања на други настани.

### **2. Анализа на изложеност и ранливост**

2а. Дефиниција на изложеност.

2б. Феномен на интензитет на дистрибуција (на пример, земјеното забрзување, брановите на притисок, дистрибуција на концентрацијата на хемиска супстанција за различни области, термички проток, итн.)

2в. Идентификација на ранливите елементи (населението изложено на ризик, стратешки инфраструктури, историски структури, згради).

### **3. Проценка на ризикот**

3а. Дефиниција на штетата на штета (на пр. поправлива/непоправлива штета на луѓето, убиственост, поправлива/непоправлива штета на животната средина, штети на структурите, инфраструктурите, економски штети, итн.)

3б. Проценка на субјектот на штета.

3с. Веројатна проценка на ризик од секој несакан настан и мулти-ризик.

3г. Споредба на вредноста на мулти-ризикот и „прифатливиот ризик“.

Евалуацијата на ранливоста на првите три категории генерално е направена преку пресметување на функциите за ранливост што овозможуваат да се процени дистрибуцијата на очекуваните штети во секоја типологија на згради за секоја очекувана појава. Функциите на ранливост треба да се проценат и за еден негативен настан и за каскади на несакани настани. На пример, во случај на сеизмичка појава тие треба да се пресметуваат за еден негативен настан на одреден интензитет и/или за низа негативни настани. За комбинација на сеизмички и вулкански негативни настани треба да се земат во предвид последиците од ефективните земјени забрзувања на структурите изложени под вертикално оптоварување па се до акумулирањето на пепел, итн

Луѓето, животните и екосистемите имаат ранливост поради директен контакт со феноменот или појавата (изложеност на токсични супстанции, директен контакт со поплава или бран на цунами) и ранливост поради влијанието на оштетените објекти (рушењето на делови или цели згради, дефект на мостови, индустриски компоненти, итн.)

Комплетната евалуација за ранливост на населението бара познавање на процентот на вкупниот број на жители кои живеат во зградите со различна ранливост, во индустриите, кои работат во опасна ситуација и распределба на времето во текот на денот. Статистички модели на движење на луѓе во текот на секој ден од неделата и во различни сезони се начин да се добијат реални информации за ранливоста на населението. Секоја дополнителна информација (распределба на возраста, процентот на ранливото население, итн) ја зголемува реалноста на моделот.

### **Проценка на ризикот**

За споредба на мулти-ризиците, корисна е идентификацијата на заедничката референтна штета за сите поединечни ризици, како на пример ризикот од голем број на жртви. Всушност еднаш се одредува видот и интензитетот на референтната штета, и различните ризици може да се рангираат врз основа на нивната веројатност во споредба со референтната штета. Ова може да го надмине проблемот за доделување парична вредност на човечкиот живот. Ова е потребно ако сакаме да ги споредуваме ризиците за оштетување на објекти или инфраструктурата со ризиците за човечкиот живот.

На редоследот на предложените чекори му претходи карактеризација на истражуваната област и од одредување на временскиот интервал на повикување, и тоа: степенот на површина се дефинира од случај до

случај, со оглед на природата на околните области (видот и бројот на ранливите елементи на територијалната и животната средина) и продолжувањето на последиците поради настаните може да предизвика проширување или намалување на истражуваната област. Референтниот временски интервал се избира во зависност од крајната цел на анализите на ризик, на пример, временскиот интервал може да се постави со децении наназад за планирање на користењето на земјиштето, или неколку часа/денови за управување со тековната вонредна состојба.

## Анализа на ризици предизвикани од еден извор

### 4.1. Сеизмички ризици

Земјотресите, според сериозноста и големото влијание, се еден од најпознатите катастрофални настани од природно потекло што ја карактеризираат Јужна Европа. За тоа време, не постои единствен пристап за проценка на сеизмичката опасност/ризик на глобално или европско ниво. Тука, е даден пример за сеизмички ризик на територијата на Италија, затоа што претставува еден од најнапредните процедури усвоени во Европа. Италија е земја со висок сеизмички ризик, со релативно висока земјотресна фреквенција и мошне чувствителни објекти и инфраструктура, делумно се должи на важното историско наследство. Поради овие причини, постојано ажурирање на проценките на сеизмичката опасност/ризик за целата национална територија е од суштинско значење за намалување на тие ризици. Ова може да се постигне преку:

- Изградба на нови згради со ниска сеизмичка ранливост, односно се карактеризираат со ниска тенденција да претрпат одредено ниво на штета кога се одвива сеизмички случај со одреден интензитет;

- Сеизмички засилувања на старите згради кои се дизајнирани и изградени без антисеизмички критериуми, иако се наоѓа во област која се карактеризира со висок сеизмички ризик.

### Методологија

Сеизмичката опасност се оценува со користење на стандардни методи за општа употреба. Логичко дрво се користи, во насока на истражување на несигурноста, претежно од епистематски тип, во однос на:

1. утврдување на интервали на комплетност на каталогот на земјотреси;
2. утврдување на сеизмичките степенувања (скали);
3. модалитет на утврдување на максимална Магнитуда;
4. падот на енергијата со зголемување на дистанцата и нејзиното влијание врз регионалните ефекти.

### Одредување на сеизмички стапки

*Сеизмичките стапки* се одредуваат, за секоја класа на магнитудата, со делење на соодветниот број на земјотреси од страна на соодветниот интервал на комплетност. Овие стапки, утврдени во хипотезите дека сеизмичноста е во мирување, се практично модели на земјотрес во повторување и по дефиниција, се претпоставува да се задржат за целиот временски интервал.

Како резултат на тоа, дефинирањето на интервали на комплетност е клучен чекор во постапката на проценка на сеизмичката опасност. Ако сеизмичноста на дадена област е навистина во мирување, тогаш може да биде доволно да се користи намален временски интервал (на пример двесте години) за да се добие прилично сигурна проценка на сеизмичката стапка. Спротивно на тоа, ако сеизмичноста не е во мирување, усвојувањето на премногу краток временски интервал може да резултира со несоодветни пресметани стапки.

Сеизмичките стапки се одредени преку два различни модалитети на пресметка. Тие се индивидуални стапки (стапки на активност AR стапки) и стапки наречени како *Gutenberg-Richter (GR стапки)*.  $M_{max1}$  и  $M_{max2}$  групите се користат во комбинација со стапките на активност и GR стапките. Разликите помеѓу вкупниот број на земјотреси во СРП2 и вкупниот број на виртуелни земјотреси пресметани со помош на сеизмичките стапки се прикажани во 4 колони на десната страна во табелата 3.



Табела 3. Број на земјотресите во СРТ12 и на виртуелните земјотреси пресметани од сеизмичките стапки.

	CPT12 (ZS)	CO-04.2	CO-04.4	CO-04.2	CO-04.4
		AR	AR	GR	GR
$M_W$ 5.91	121	74	95	149	154
$M_W$ 6.14	64	38	47	85	88

### Евалуација на земјеното забрзување $a_{max}$

Дистрибуцијата на  $a_{max}$  со 10% веројатност надминување во изминатите 50 години беше пресметан со кодот SEISRISK III, со користење на релевантни податоци, исто така, постапките и изборите кои се дискутирани во претходните делови.

Неколку алтернативи со преовладувачки епистематски карактер беа истражени со пристап на логичкото дрво. Алтернативи кои беа истражени се однесуваат на:

- Интервалите на комплетност на каталог;
- Модалитети на одредување на  $M_{max}$ ;
- Начинот на пресметка на сеизмичките стапки;
- Закони на слабеењето на земјеното забрзување.

Гранките на логичкото дрво и усвоената тежина се опишани на слика 1 [10]. Тежините се применуваат на секоја гранка во групата.

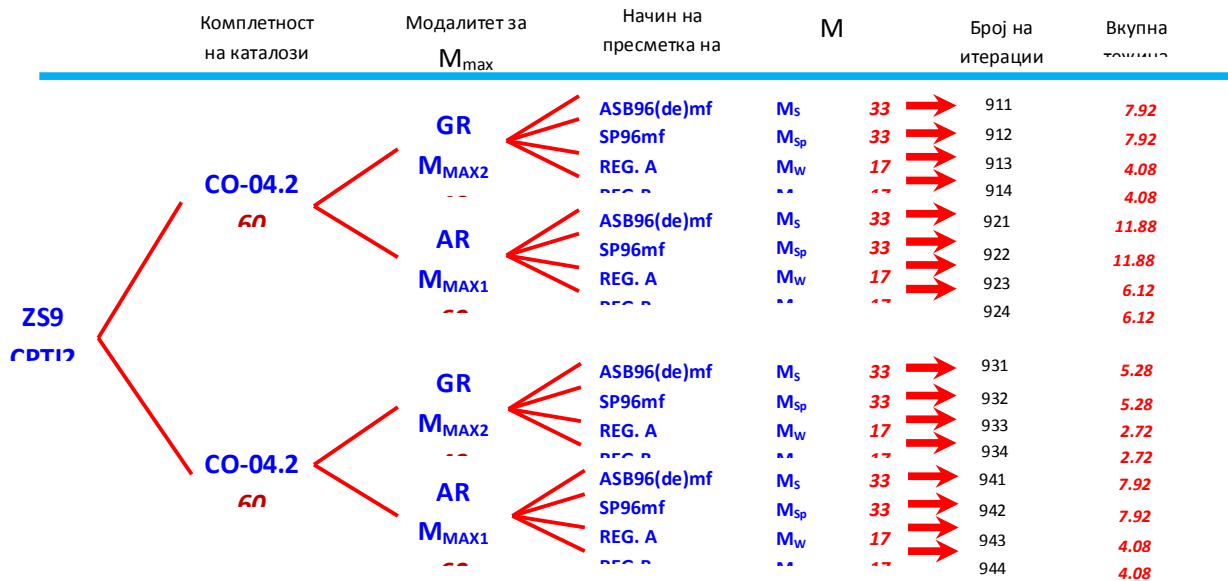

Слика 1. Логичко дрво и соодветните искористени тежини за вреднување на  $a_{max}$ .

Како што се бара од страна на италијанските норми, евалуации на  $a_{max}$  беа извршени со користење на мрежата на поени со интервали од 0.05°; резултатите беа дадени во единици на гравитациското забрзување (g), и претставени од колоритни ленти со интервали од 0.025 g.

Во врска со гранките на логичкото дрво, 16 независни процесирања се извршени. Потоа средната дистрибуција е пресметана, користејќи ги усвоените тежини, и претставени на конечни мапи.

Мапата која го претставува 90-от процентен дел од максимумот на земјеното забрзување во наредните 50 години е прикажано на слика 2 [10]. Со тоа е дадена јасна слика за сеизмичките опасности на целата територија на Италија каде  $a_{max}$  се движи од минимум 0.03g до максимум од околу 0.3g.

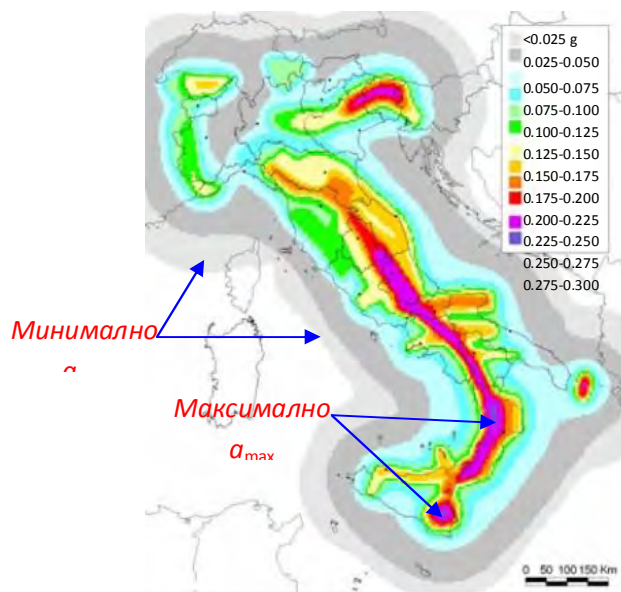

Слика 2. Пример на мапа за сеизмичките опасности ( $a_{\max}$  со 10% веројатност надминување во изминатите 50 години), добиена како среден резултат од 16 мапи, соодветни на 16 гранки на претходното логичко дрво

Оваа карта претставува основен документ за проценка на сеизмичкиот ризик, но нејзината примена е со многу ограничувања. Проценката на ризикот бара оценување на ранливоста на објектите на целата територијата на Италија, и некои модели за проценка на штетите. Ранливоста е функција на различни аспекти на земјеното движење, не само на земјеното забрзување ( $a_{\max}$ ). На пример, ранливоста секако зависи од доминантниот спектар на сеизмички осцилации кои не се земени во предвид во официјалната мапа на опасности.

Покрај тоа, непристрасна проценка на ризик бара внимателна проценка на ефектите врз локациите кои може значително да го менуваат очекуваното земјено движење проценето од Националната мапа на опасности. Што се однесува до штетите, некои емпириски правила се донесени за да се проценат штетите како функција на земјеното движење за различни видови на згради и да се пресмета колку овие штети може да предизвикаат смрт на човечките суштества.

На европско ниво некои интересни и комплетни студии за проценка на ризикот се извршени само за многу малку селектирани инфраструктури. Комплетна проценка на ризикот на национално ниво сеуште недостасува. Ова подразбира дека, на многу локации може да се процени сеизмичкиот ризик само со употребата на строги претпоставки.

## Заклучок

Користење на проценката за ризик и мулти-ризик допринесува за ефикасен избор на акции за ублажување на ризиците.

Пристапот на мулти-ризик обезбедува глобална перспектива на можни закани во одреден регион или територија. Првенствено се прави рангирање на можните ризици со користење на класичен пристап за ризици. Споредба помеѓу ризиците се прави со проценка во ист временски период на оштетувањата и загубите на човечки животи.

Како резултат се добиваат податоци кои ризици се најопасни по човечките животи и направените оштетувања а истовремено се проценува и интеракцијата помеѓу најкритичните поединечни ризици (на пример земјотреси и индустриски ризици). Конечното предвидување е важно за значењето на мулти ризикот за планирање на можни акции за ублажување на последиците.

Како втор значаен заклучок е дека акциите за ублажување на последиците треба да бидат фокусирани не кон задолжително намалување на највисокиот ранг на ризик, но кон рационално ублажување на ризиците кои

можат да бидат најмногу намалени. Со други зборови, не е рационално да се потрошат сите пари за да се намали 0,1% од највисокиот ризик, кога со истата сума на пари може да се намали значителен процент на сите други ризици.

Потребно е да се водат конструктивни дискусии за избор на акции за ублажување врз основа на проценката на мулти-ризици и направените анализи според односот на цената на чинење на операциите/придобивки.

## Литература

- Blong, R., "A new damage index", *Nat. Hazards* 30(1), 1-23, 2003
- Bommer, J.J., J. Douglas & F.O. Strasser, "Style-of-faulting in ground-motion prediction equations", *Bulletin of Earthquake Engineering* 1, 171-203, 2003.
- Canuti P., Garzonio C.A., Rodolfi G. & Vannocci P., "Stabilità dei versanti nell'area rappresentativa di Montespertoli (Firenze). Carta di attività delle forme e di densità dei fenomeni franosi", *Tipografia S.EL.CA. Firenze*, 1985.
- Committee for the prevention of disasters, "Guidelines for quantitative risk assessment CPR14E", 1999.
- Committee for the prevention of disasters, "Guidelines for quantitative risk assessment CPR16E", 1999.
- Committee for the prevention of disasters, "Guidelines for quantitative risk assessment CPR18E", 1999.
- Durham, K., "Treating the risks in Cairns", *Nat. Hazards* 30(2), 251-261, 2003.
- European Commission, Joint Research Centre, Institute for the Protection and Security of the Citizen, "Aripar system for area risk analysis and control, Version 3.1", 2004.
- W. Marzocchi, M. L. Mastellone, A. Di Ruocco, P. Novelli, E. Romeo, P. Gasparini, "Principles of multi-risk assessment, Interaction amongst natural and man-induced risks", *Research performed in the frame of Na.R.As (NATURAL RISKS ASSESSMENT) FP6 SSA Project: Contract No. 511264*
- Franchini, M., Todini, E., "PABL: A Parabolic and Backwater Scheme with Lateral Inflow and Outflow", *Università di Bologna, Facoltà di Ingegneria – Istituto di Costruzioni Idrauliche, pubblicazione n° 10, Maggio, 1989.*
- Gelman, A., J. B. Carlin, H. S. Stern, and D. B. Rubin, "Bayesian Data Analysis", *Chapman and Hall, New York, 1995.*
- Granger, K., Jones, T., Leiba, M., and Scott, G., "Community Risks in Cairns: A Multi-Hazard Risk Assessment", *Australian Geological Survey Organisation, Canberra, 1999.*
- G. Grunthal, A. H. Thieken, J. Schwarz, K. S. Radtke, A. Smolka and B. Merz, "Comparative Risk Assessments for the City of Cologne – Storms, Floods, Earthquakes", *Natural Hazards* 38: 21-44, 2006
- Gruppo di Lavoro (2004). *Redazione della mappa di pericolosità sismica prevista dall'Ordinanza PCM 3274 del 20 marzo 2003. Rapporto Conclusivo per il Dipartimento della Protezione Civile, INGV, Milano-Roma, aprile 2004, 65 pp. + 5 appendici.*
- Pack R.T., Tarboton D.G. & Goodwin Cn, "The SINMAP approach to terrain stability mapping", In: Moore D.P. & Hungr O. (eds) *Proceedings-International Congress of the International Association for Engineering Geology and the Environment* 8, 2, A.A. Balkema, Rotterdam, Netherlands: 1157-1165, 1998.
- Sabetta F., Pugliese A., "Estimation of response spectra and simulation of nonstationary earthquake ground motion", *Bulletin of the Seismological Society of America*, 86, 337-352, 1996.
- Van Westen, C. J., Montoya, L., and Boerboom, L., "Multi-Hazard Risk Assessment using GIS in urban areas: A case study for the city of Turrialba, Costa-Rica", *Proc. Regional workshop on Best Practise in Disaster Mitigation, Bali*, pp. 120-136, 2002.

# МИСИЈА, ВИЗИЈА И ДЕЛОКРУГ НА ДРЖАВНИТЕ ОРГАНИ ВО ПОСТАПКИТЕ ЗА ДОНЕСУВАЊЕ ОДЛУКИ ВО ПРОЦЕСОТ НА ПРИСТАПУВАЊЕ КОН ЕУ

М-р Дарко Донеv, Скопје

**Апстракт:** Република Македонија е земја која стои исправено пред предизвиците на патот кон Европската унија. Правната држава е предуслов за развој на демократијата внатре во државата, но и основа за етаблирање во меѓународната арена во целост и посебно кон интеграција во Европската Унија. Основата на секој стратeгиски менаџмент е откако ќе се дефинира визијата во конкретниот случај членство во ЕУ, и мисијата односно вложување на сите ресурси и капацитети за исполнувањето на критериумите за влез во ЕУ, следи стратегија за нивна реализација преку апроксимација, координација, компаративна анализа со други членки, лобирање и исполнување на превземените обврски. Анализите и стратегиите можат да се прават од два аспекти: ретроспективен и проспективен и тие можат да се остварат во услови на успешен процес на координација на државните органи.

**Клучни зборови:** Европска унија, координација, интеграција.

## Вовед

Проспекцијата е дефинирање на идната цел, скок во иднината, па од така искреиран кибернетски модел, од иднината се враќаме во сегашноста и поставуваме плански задачи, стратегии и тактики кои ќе не одведат до остварување на зададената цел. Позната е аксиомата дека утре ќе бидеме она што денес чиниме. По логика на ова денес сме таму кај што сме како резултат на минатите активности и состојби во поблиското и подалечното опкружување. Во економската сфера постојат макро и микро планови. Микро планот е задача на власниците на стопанските субјекти, а макро планот е основна задача на владата. Така е и во политиката. Единствен исправен ред (приоритети каде секоја наредна фаза е во директна функционална детерминирана каузална врска со претходната) во проспекцијата оди вака:

1. Дефинирање на целите (препорачливо е правење на кибернетски модел);

2. Дефинирање на политиките (во смисла на плански одлуки, критериуми, ставови и начела по прашања кои се повторуваат во остварувањето на задачите);

3. Дефинирање на активностите за остварување на целите (во временски интервали и носители на акција);

4. Дефинирање на стратегија (среднорочни и долгорочни планови) и

5. Дефинирање на тактиките.

Како и секој човек, вработените, менаџерите, сопствениците и капиталот сакаат сигурност и мотив. Во економијата се вели дека единствен мотив е профитот. Во животот најдобриот мотив е вербата. Доколку вработените, менаџерите и сопствениците не веруваат во сигурноста и во подобро утре (макар и за 10 години) тие не даваат се од себе. А кога се дава само дел од себе, нема резултати. Значи првиот ефект е чисто психолошки: луѓето и заедниците (според рамковниот договор) треба да веруваат во повисока цел, а таа цел е Македонија во ЕУ во таа и таа година и во тој и тој месец. Само тоа може да ја убие апатијата, недовербата и незадоволството на луѓето. Луѓето сакаат да ја почувствуваат визијата и мисијата, а без конкретен рок се убива мисијата а со тоа и визијата. Другиот ефект е политички: со тоа се убива комоцијата на политичарите, министрите, администрацијата. Одеднаш тие ќе бидат кочницата која не стомира да влеземе во ЕУ со нивното не работење, ароганција, корупција, демагогија, незнаење. Одеднаш нема да можат да држат политикантски празни и лажни говори дека ќе направат тоа и тоа. Луѓето ќе се мерат според тоа што направиле до сега и тогаш кога имале шанса да направат нешто. Одеднаш сите политичари, министри и административци ќе сфатат дека времето ги гази и дека народот им дише во врат барајќи да се случи мисијата - Македонија да влезе во ЕУ во 2014 година!

Секој човек сака да знае дека е дел од нешто покрупно, дека има смисла неговото постоење, дека создал нешто. Секој подинечен административец ќе се претвори во парче од мозаикот кој претставува локомотива која треба да не одвлече во ЕУ. Без повисока цел нема живот. Една од повисоките цели е да се остави потомство во услови подобри од оние кои ние сме ги имале како мали. Луѓето треба да веруваат дека токму тие се оние кои со секој поминат ден на работа прават нешто што утре ќе биде членство во ЕУ. Нешто со што ќе се гордеат кога ќе им кажуваат на своите деца и внуци: и јас бев дел од тоа.

Агендата за пристапување на државата во ЕУ е рефлектирана во Националната програма за усвојување на правото на ЕУ (законодавни измени и мерки за институционално зајакнување на краток и среден рок), Претпристапната економска програма (мерки за исполнување на копенхашките економски критериуми) и Националниот план за развој (инвестициони приоритети за остварување на развојните цели на државата). Главна краткорочна цел на Владата на Република Македонија во односите со Европската Унија е добивањето датум за отпочнување преговори.

Посебна улога од институционален аспект за остварување на европските аспирации на Република Македонија има Секретаријатот за европски прашања (СЕП) основан како посебна стручна служба на Владата на Република Македонија во 2005 година, со трансформација на претходниот Сектор за европска интеграција во рамките на Генералниот секретаријат на Владата.<sup>263</sup>

## 2. Мисија на државните органи

Мисијата ја деталзира визијата на највисокото политичко раководство за остварување на виталните национални интереси за влез на Република Македонија во европското семејство. „Дистинктивните компетентности со кои ќе се остварува мисијата претставува примерен инпут во стратегиското размислување. Таа треба да биде разбирлива, остварлива и мотивирачка. Заради турбуленциите како главно обележје на опкружувањето во современи услови, таа својата конзистентност ќе ја обезбеди преку периодично преиспитување и прилагодување, а својата конкретизација ја доживува низ формулирање на цели.“<sup>264</sup> Оттука, со мисијата на државните органи се утврдува:

1. основните цели на нивно делување;
2. причина за нивно функционирање, базични вредности, мотивација и верувања;
3. национални и меѓународни интереси;
4. различната поставеност на државните органи и нивната фокусираност кон остварување на комплементарните цели.

Затоа во теоријата се истакнува дека мисијата на државните органи ја одразува смислата на нивното делување, вербата во нивниот активитет, ја поттикнува мотивираноста во остварувањето на целите на еден општ процес.

Непосредна и приоритетна цел на Република Македонија, како земја-кандидат е започнување на преговори за членство во ЕУ. Процесот на Република Македонија за интегрирање во ЕУ започна со нејзиното осамостојување во 1991 год, кога членството во Унијата консезуално беше декларирано како стратегиска цел од сите релевантни субјекти тогаш во Република Македонија. Континуираниот напредок во интегративниот процес и оствареното партнерство со Унијата, особено во осетлив период исполнет со предизвици како за Република Македонија, така и пошироко во регионот резултираа со потпишување на спогодбата за ССА (спогодба за стабилизација и асоцијација) во 2001 год и нејзино стапување во сила во 2004 год. Стекнувањето на статус земја-кандидат за членство во ЕУ е остварено во декември 2005 год, со што е направен клучен чекор во натамошниот напредок кон остварување на стратегиската цел-полноправно членство во Унијата.

---

<sup>263</sup> [www.sep.gov.mk](http://www.sep.gov.mk)

<sup>264</sup> В. Наумовска, стратегиски менаџмент, ЕУРМ, Скопје, 2008 година, стр. 125

Стратегијата за проширување на ЕУ од 2006 год ги поставува принципите за идните проширувања и преговори, при што недвосмислено го потврдува значењето на копенхашките критериуми како услов за членство во Унијата, со нагласена ригорозност во оценката за исполнување на критериумите.

Мисијата на државните органи е да се оствари координација и соработка помеѓу сите субјекти, за да се постигне крајната цел-членство во ЕУ. Посебен акцент се става на политичкиот консензус, како претпоставка за донесување на одлука за започнување на преговори. Приоритетите воспоставени со европското партнерство, препораките содржани во Мислењето за барањето за членство и Аналитичкиот извештај како и во годишниот извештај за напредокот се основната ориентација во формулирањето на политиката на државните органи и посебно на владата.

Процесот на интеграција во ЕУ, не претставува интерес или пак ексклузивно право само на владата на Република Македонија или на политичките субјекти а уште помалку на поединци. Тоа е процес за сите граѓани на Република Македонија, бидејќи пристапувањето во Унијата е привилегија и обврска на целото општество. Оттаму, процесот треба да се води за граѓаните на Република Македонија преку соработка и координација на државните органи заедно со сите тела кои го помагаат овој процес.

Бидејќи го имаме во предвид фактот дека критериумите и стандардите кои треба да ги исполни Република Македонија се поставени во временски рамки кои го надминуваат мандатот на една владеачка структура, неопходно е да се има континуитет и добра координација меѓу државните органи. Координацијата на државните органи треба да помогне во обезбедувањето на политички консензус, како потврда дека интеграцијата на Република Македонија во ЕУ е врвен национален приоритет. Во таа насока координацијата на државните органи ќе треба да придонесе за градење и заштита на националниот интерес кој ќе надвлдува над партискиот интерес. Политичкиот консензус треба да биде изграден на ниво на постојана категорија што не треба да се доведува во прашање.

Предизвиците пред сите земји-кандидати за членство се енорни. Успешното пристапување во Унијата е вистински мобилизирачки фактор кој треба да ги обедини, без исклучок, сите субјекти во државата од кои се бара одговорно однесување. Според тоа, одговорноста на субјектите во сопствените домени, како и зајакнувањето на нивната и на јавната свест за своите права и обврски кои произлегуваат од самиот процес ќе го направат процесот одржлив и неповратен. Одговорноста треба да произлегува од највисоките нивоа на власта се до најниски.

Одржливоста на процесот се обезбедува со вклучување на социјалните партнери, на приватниот сектор, професионалните организации, невладините организации, како и на стручната јавност во процесот на преговорите.

Следејќи ги искуствата од преговорите на земјите кои веќе пристапија во ЕУ, потребата за усогласени пораки од земјата-кандидат во однос на врвниот приоритет станува евидентно. Со ова треба да се демонстрира дека навистина постои консензус во однос на државниот интерес на Република Македонија-членство во ЕУ. Принципот да се функционира како едно тело и да се говори во еден глас треба да биде максимално обезбеден во рамките на институциите кои ќе го подржуваат процесот како национален интерес. Конзистентноста и усогласеноста на пораките и ставовите на сите државни органи и политички субјекти, заедно со граѓанскиот сектор ќе претставуваат уште еден аргумент повеќе дека Република Македонија заслужува рамноправно членство во ЕУ што побрзо.<sup>265</sup>

### 3. Визија на државните органи

„Визијата претставува ориентир за постигнување на одредена цел. Таа сама по себе не е јасно дефинирана цел, туку е двигател и насочувач на промените, таа е основа за формулирање на мисијата.“<sup>266</sup> Пренесена на подрачјето на националните интереси на Република Македонија, визијата се поврзува со имплементација на јасна претстава за иднината на државата, идните правци на движење и нејзино претставување пред граѓаните со цел нивна мотивација за нејзино остварување.

Визијата на политичкото раководство за развој на Република Македонија во иднината се потпира на:

1. клучни претпоставки, мотивација и верување на политичките лидери;
2. основните вредносни ставови и вредности
3. нивото на политичка култура и демократски развој.

Имајќи го во предвид фактот дека станува збор за комплексен и сложен процес, неопходна е мобилизација на сите расположливи ресурси и човечки и финансиски. Република Македонија е мала земја ограничена со ресурси. Токму затоа потребата за нивно рационално и максимално искористување е исклучително значајна. Процесот на интеграција на треба да биде паралелен процес, туку процес вграден во функционирањето на институциите, станува секојдневна обврска. Подготовката за пристапување во ЕУ е процес за спроведување на внатрешни реформи за што е неопходна координација на државните органи, за насочување на човечките и финансиските ресурси кон исполнувањето на критериумите за членство.

---

<sup>265</sup> [www.gov.mk](http://www.gov.mk)

<sup>266</sup> В. Наумовска, споменат труд, стр. 125.



Еден од условите за успешни и континуирани реформи е натамошно градење на професионалната и стручна администрација. Успешност во процесот ќе се постигне само со обезбедување на квалитет и координација во сите фази од подготовките и одвивање на преговорите, а особено квалитет на преговарачките стојалишта.

Квалитет на преговарачките стојалишта ќе се обезбеди и преку вклученоста и дијалог со сите заинтересирани субјекти. Токму поради фактот дека процесот на интеграција на Република Македонија во ЕУ е процес на сите граѓани, неопходна е негова транспарентност. Државните органи и сите други релевантни субјекти, потребно е да вршат континуирано запознавање на јавноста со принципите, стандардите и чекорите за нивно исполнување. Соработката со граѓанскиот сектор и медиумите е еден од клучните фактори за постигнување на постојана транспарентност.

Визијата на државните органи е преку отвореност на процесот да се обезбеди заштита на националните интереси на Република Македонија, а не на интересите на поединци и некои групации. Транспарентноста на процесот на оперативно ниво ќе продолжи да се остварува преку стратегија за информирање и комуникација со јавноста. Заради ефикасно и континуирано спроведување на процесот на пристапување, потребен е максимален и функционален проток на информации и сознание. Целта е подготовка на општеството за правата и обврските од членството во ЕУ, но паралелно и запознавање на европската јавност со придобивките за земјите-членки и нивните граѓани од членството на Република Македонија во Унијата. Процесот за членство во ЕУ е процес подложен на постојани промени што наметнува подготвеност и способност на институциите во Република Македонија соодветно и брзо да реагираат на овие промени.<sup>267</sup>

#### **4. Делокруг на државните органи во процесот на координација**

Остварувањето на овие национални процеси и интереси е можно со поврзано делувањето на работните тела, институциите и органите во системот на власт: Собранието на Република Македонија, Претседателот на Републиката, цивилните организации и останатите институционални ресурси и поддршка. Притоа, за одбележување е високиот степен на јавна поддршка за членство во Европската унија, кој кај нас се движи дури до 90%. Желбата да се биде дел од интегративните процеси и асоцијации не може да се мери само низ степенот на јавна поддршка, туку и низ други објективни показатели, меѓу кои спаѓаат и ефективната политичка волја на државното раководство (не само декларативните ставови, туку и дејствувањето во саканата насока), општиот степен на почитување на определените стандарди и вредности, напорите кои се вложуваат во насока

---

<sup>267</sup> [www.gov.mk](http://www.gov.mk)

на реформирање и адаптирање кон критериумите дефинирани од организацијата кон која се сака да се пристапи. Досега речиси и да не постои јасна проценка колку е досега вложено (во смисла на финансиски и хумани ресурси) за постигнување на европските стандарди, а уште помалку колкав е финансискиот и друг терет што како полноправна членка би требале да го носиме во иднина. Република Македонија како држава која сака да стане полноправна членка на Европската унија, својата намера ја изразува со поднесување на барање за членство кое го предава на Советот на Европската унија, при што посебна улога во овој процес има државните органи. Особено таа нивна улога доаѓа до израз во исполнувањето на критериумите кои секоја земја мора да ги задоволи и кои во јавноста се познати како Копенхашки критериуми, а можат да се поделат на политички, економски и административни. Во однос на политичките критериуми станува збор за стабилност на институциите кои ќе гарантираат демократија, владеење на правото, заштита на човековите права и почитување и заштита на правата на малцинствата. Критериумите кои ги донесе Европскиот совет на седница во Копенхаген во 1993 година вклучуваат и постоење и функционирање на пазарна економија која мора да биде во можност да се справи со притисокот на пазарот и правилата на европската економија, односно да биде во можност да се справи со притисокот на конкуренцијата и пазарните сили внатре во Унијата.

Од крајот на 2006 година, членовите на Собранието на Република Македонија водат интензивен дијалог со своите колеги во Европскиот парламент за прашања од европската интеграција на Република Македонија. Значаен сегмент во севкупната соработка со Европскиот парламент е и соработката Собранието на Република Македонија со Претседателството на ЕП, работните тела и одделни пратеници на Европскиот парламент. Потребата од интензивирање на соработката во овој дел произлегува од се поистакнатото место и улога на Европскиот парламент во процесите на одлучување во Европската унија. Меѓу другото, Европскиот парламент со особен интерес го следи процесот на проширувањето на ЕУ и се погласно ја наметнува својата позиција во однос на напредокот на земјите – кандидати и потенцијални кандидати кон ЕУ. Европскиот парламент со стапувањето во сила на Лисабонскиот договор се стекнува со уште поголеми овластувања и оттаму императивот за понатамошното развивање на односите со ова институција.<sup>268</sup>

---

<sup>268</sup> Ибид.

## 1.5.Заклучок

Република Македонија својата независност ја стекна во 1991 година и отпочна сериозен процес на меѓународно признавање и етаблирање во меѓународниот правен и политички поредок. Поминувајќи ги бројни „болести“ на транзицијата и трансформацијата на капиталот, системот на вредности и развојот на повеќепартискиот систем, нашата држава го трасираше својот пат кон иднината. На тој пат посебно место завзема и процесот на интегрирање во Европската унија, како консензуална декларирана стратегиска цел. Или приоритет од највисок интерес.

Таа насоченост на нашата држава кон идните правци на развој беше содржана во бројни национални документи, со кои највисокото политичко раководство ја изразуваше својата беспопштедна фокусираност за остварување на целта.

Се разбира дека остварувањето на оваа цел, мораше да се одвива плански, организирано, хармонизирано и пред се координирано од страна на бројните државни органи. Координацијата на државните органи се појави како клучен предуслов за успешно дејствување на целокупниот систем на институции и тела, од една страна и нивно комуникација со институциите на Европската унија.

Република Македонија има развиена структура на институции надлежни за координација и спроведување на задачите поврзани со пристапувањето кои започнуваат со формирањето на Комитетот за евроатлантска интеграција, работен комитет за европска интеграција, Поткомитет за усогласување на законодавството, Работни групи за правото на ЕУ, Одделение за координација на странска помош, Сектор за европски прашања и други тела.

Аргументите против целта Р.Македонија членка на ЕУ 2014 се дека капацитетот на досегашните влади и администрацијата не даваат надеж за брз развој на настаните како и способноста да се реагира со бавната администрација која е под знак прашалник. И така не се работи за тоа дали ќе имаме сретсва да ги постигнеме роковите роковите туку дали ќе смогнеме човечки капацитет и искрена посветеност на стратешката цел визијата мисијата тактиката и секој дневната операционализација. Клучната битка ќе биде во способноста да се стегне администрацијата и да се мобилизираат непартиските капацитети. Навистина е време да почнеме позитивно да гледаме на работите и да внесеме оптимизам во нашата иднина. Европската интеграција ќе значи извесност во политиките на нашата администрација, но и на целиот регион. Извесноста и предвидливоста е позитивен сигнал за инвеститорите и со тоа се враќаме на клучната причина за членство во ЕУ - економски пораст.

## ПСИХОАНАЛИЗАТА ЗА КРИМИНАЛИТЕТОТ

Доц. д-р Слободанка Тодороска – Ѓурчевска  
*Факултет за детективи и криминалистика Европски универзитет на РМ - Скопје*

### ABSTRACT

Despite the presumed individual character of the psychoanalysis, the psychoanalytical achievements are more relevant to the general than to the special prevention of the criminality. They indicate the factors that affect the personality in a rather criminal and neurotic manner, especially during childhood and in family surroundings. They give useful guidelines when it comes to elimination of primary delinquency factors, education of parents, certain fears of neurotic mothers, as well as for taking measures to protect those young people who run the risk of becoming delinquents. However, the psychoanalytical explanations of criminality often go beyond that and emphasize the influence of social, economic, cultural, health and other factors even though they consider that influence to be only indirect. Thus, these broad explanations encourage the measures for general prevention, delinquency resistance and implementation of scientifically founded criminal policy. The psychoanalytical explanations of criminality cast light on criminality problems from a rather specific point of view, from which derive the influences of the subconscious forces of human actions. In this context, the psychoanalytical criminology as well as the other scientific breakthroughs contributes to a better insight into the understanding and fight against criminal phenomena.

Key words: Psychoanalysis, Id, Ego, Superego, Oral, Anal, Phallus stage, Oedipus complex, Treatment, General and special prevention.

## ВОВЕД

Во годините пред Втората светска војна додека психоанализата се сметала за релативно нова и во значително пошироките културни средини, како и во земјите на своето потекло, оригиналната и преведената литература на поранешните југословенските простори, располагала со бројни психоаналитички теоретски трудови, а имало и обиди и за психоаналитика пракса.

После загишјето во повоениот период, кога на психоанализата ѝ се обрнувало помало внимание, бидејќи ѝ се препишувало дека е буржуаска доктрина во осумдесеттите години на минатиот век на поранешните југословенските простори се појавија поголем број на трудови на странски и домашни автори кои третираше психоаналитички проблеми. Во многу психијатриски и психолошки трудови се посветувало простор на излагање на психоаналитичките концепции што довело и до нивно влијание на соодветната пракса. Во странската литература психоаналитичките објаснувања почнале да се користат и во криминологијата. Но, на нашите простори во областа на психоаналитиката криминологија многу малку е работено и пишувано.

Пред да преминеме на психоаналитичките објаснувања на криминалитетот треба да се потсетиме на некои најважни психоаналитички поими, па дури и да го дефинираме самиот поим психоанализа.

Според таткото на психоанализата **Зигмунд Фројд** (1856-1939 ) поимот психоанализа означува **три поими**. **Прво** тоа може да биде збир на одредени психолошки сознанија кои со постојано збогатување ќе формираат нова научна дисциплина. **Второ** метод со кого се проучуваат психичките процеси кои на друг начин скоро и да не можат да се објаснат. И **трето** може да биде техника за лекување на невротските потешкотии. За криминологијата, психоанализата првенствено може да има значење во првото и второто сфаќање како збир на сознанија и како метод на психолошка анализа, а дури потоа нешто помалку во своето трето значење како трапедтски метод.

Психоаналитичарите меѓусебно се разликуваат во поедини свои сфаќања, но во збирот на нивните сложени сфаќања поимот „**несвесно**“ зазема централно место. Додека класичната психологија била органичена на проучување на човековата свест, Фројд го изнесол своето учење според кое голем дел од човековиот психички живот се одвива во доменот на несвесното.<sup>269</sup>

Денеска во науката е прифатено дека во областа на несвесното се одвиваат психичките процеси во кои свеста учествува сосема малку или воопшто не учествува. Во областа на несвесното се задржуваат содржини кои имаат динамички квалитети и бидејќи се недостапни и заборавени делуваат на свесниот психички живот на кого тие случувања скоро и да не му се достапни. Несвесните содржини имаат свои нагонски сили и тежат да се пробидат во свеста, која пак преку своите одбрамбените механизми како „цензор“ не им го дозволува тоа.

Психоаналитичката концепција им послужила на извесен број на автори да дадат поедини непосредни објаснувања на криминалитетот. Меѓу тие автори се наоѓа и самиот нејзин творец З. Фројд.

## Фројдовиот допринос за криминологијата

Фројдовиот допринос за криминологијата денеска не може точно да се одреди, бидејќи психоанализата и криминологијата се во перманентен развој. Продорот на психоанализата во криминологијата е се поголем така што се појавуваат и психоаналитички криминолошки системи.<sup>270</sup> За многу прашања сè уште се дискутира, но изгледа дека со време Фројдовиот допринос ќе биде сметан за сè позначаен.

Според Фројд личноста е составена од три главни системи: **Ид (Она), Его (јас) и Супер Его (над јас)**. За нив Фројд вели дека се три царства, провинции или области на кои се разложува психичкиот апарат на

<sup>269</sup> Lagache, D. Psihoanaliza. Matica hrvatska, Zagreb, 1970 g. str. 143

<sup>270</sup> Fridlander, K. The Psycho-analytical Approach to Juvenile Delinquency, Routledge and Kegan Paul, London, 1967 , str.296 (Theory:Case Studies: Treatment)

личноста. Меѓу ова тројство на психиките сили постои динамичко меѓудејство чиј исход е човековото поведење.

Најниска или најосновна меѓу трите компоненти или фази на човековата личност е **Ид (Она)** која претставува длабок резервоар на инстинктите, извор на основните биолошки нагони присутни уште при раѓањето но, во неиздиференцирана форма. Наскоро после раѓањето детето почнува да ја развива свеста за светот, вклучувајќи ги и луѓето и себе како предмети поинакви од околината, на кои таа околината сепак влијае. Од првобитно неиздиференцираниот Ид понува да се развива една друга компонента која се нарекува **Его (јас)**. Оваа компонента станува оружје по пат на кој Ид се обидува да ги задоволи своите потреби влијаејќи на околината. Тогаш личноста сè уште е несоцијализирана и дете и во своето себично барање на задоволства во суштина не се разликува од криминалецот. Таа зема но, не чувствува посебна потреба или должност да дава. Ова однесување се толерира некое време, но може да се случи детето да сфати дека неговото барање на задоволства е блокирано од желбите на другите. Таа ја доживува казната и преку неа се учи што е „лошо“ односно недозволно. Исто така ја доживува и наградата и преку неа сознава што е „добро“ односно дозволено. Значи его мора да се задоволи не само со објективната туку и со социјалната реалност изразена преку барањата на другите. Многу од овие барања се во конфликт со нагоните на Ид и често личноста ќе се најде на критична точка. Таа мора да научи да ги прифати правилата на човековата околина или да избери свој сопствен правец. **Ако Его ги прифати овие правила тоа го чини внесувајќи ги во свеста и на тој начин ја развива третата компонента на личноста Суперего (Над-јас).**

Суперего е услов да се постапува во согласност со општествените правила. Его кон нив се однесува било врз основа на самите нив, или врз основа на самиот себе. Ако премногу добро постапува кон овие правила тој тежи да го напушти својот стар господар Ид и да стане слуга на новиот господар Суперего. Поради тоа Ид реагира сè пожестоко и бара патишта да ја избегне контролата, а Его го замолчува со механизмот наречен „, потиснување“. Тогаш може да се случи Его да стане сè поревносен и порепресивен, а Ид и покрај сè да се пробие или во форма на неконтролирано однесување или во форма на хронична инфилтрација.<sup>271</sup>

Покрај психоаналитичкото –фројдовско учење за несвесното, предсвесното и свесното, за Ид, Его, и Суперего, постојат и низа други поими кои не се предмет на овој труд. Во овој контекст треба да го споменеме и Фројдовиот приказ на фазите на психосексуалниот развој. Концепцијата за хронолошкиот ред на нагонските фази е една од првите тези на психоанализата, и покрај тоа што претрпела одредени промени претставува еден од најпостојаните елементи во доктрината.

Во првиот **орален стадиум** кој ја опфаќа првата година од животот вниманието на доенчето главно е усмерено на ерогената зона околу устата. Поради доживување на пријатност кога се дои, детето е врзано за цицањето. Доколку задоволувањето било неповолно ила ако анксиозноста и несигурноста се доминантни при хранењето може да дојде до трајни фиксаци на извесни количини на енегија на либидото за оралните активности.

Во **аналниот стадиум** (уште наречен и анално-садистички стадиум) кој ја опфаќа втората и третата година од животот на детето, тоа главно се занимава со анални активности. Овие активности се изнудени од родителските барања детето да се научи да ги контролира сфинктерите и забрана на анален еротизам. И во овој случај може да се јави трајна анална фиксација која произлегува од казната поради неконтролирано празнење или поради прекумерно фалење ако контролата успеала.

Во **фалусниот стадиум** кој го опфаќа периодот од третата до петтата година, детскиот интерес преоѓа на сексуалните органи и пријатноста која се јавува кога тие се допираат. Во овој стадиум се јавива и она што Фројд го нарекол **Едипов комплекс** (Според класичниот мит за кралот Едип кој го убил својот татко и се оженил за својата мајка, незнаејќи дека му се родители). Нормално е момчето своите еротски чувства да ги усмерува кон својата мајка, а девојчето кон својот татко. Се јавуваат примарни идентификации со мајката или таткото од кои подоцна се изведува комплексот на машките или женските социјални идентификации. Во пубертетот после споменатите три предгенитални стадиуми следува гениталниот стадиум кога интересирањата на детето се усмерени кон личности од спротивниот пол. Развојот на половите и

<sup>271</sup> Kom, Richard and McCorkle Lloyd; Kriminology and Penology, Holt, Rinehart and Winston, N.Y.1959 g. str.253-254

агресивните инстинкти е биолошки процес на кои околината врши одредено влијание. Пореметувањата во процесот на создавањето на гениталната сексуалност може да претставува основа за сексуални перверзии.

Фројд посебно не се бавел со проблемите на криминалитетот, но од своето општо учење створил извесни теории кои се во непосредна врска со битни прашања од криминологијата.

Проучвајќи го развитокот на човековиот род Фројд ги објаснил појавите како што се **тотем и табу** и потеклото на општествените институции, а исто така и социолошките и психолошките фактори кои го условуваат **таткоубиството и инцестот**. Фројд во своите трудови „**Тотем и табу**“ и „**Групна психологија и анализа на Егото**“ се обидува да го објасни потеклото на човековите групи врајќајќи се на Дарвиновите праорди. Членовите на ордата во заедница ги држела апсолутната власт на таткото тиранин. Синовите се побуниле против него и неговиот апсолутен монопол над жените и го убиле. Ова е прв случај на таткоубиство кој довел до создавање на два основни табуа во тотемизмот, изведени од чувството на вина на синовите. Тие се убиството на таткото и родосквернаењето (инцестот). Фројд вели: „Повикувањето на празнување на тотемскиот обред го дозволува одговорот: Еден ден се собрале прогонетите браќа, го убиле и го изеле таткото и ставиле крај на постоењето на татковата орда. Тоа што убиениот ги изеле било вообичаено за дивите канибалисти. Моќниот прататко бил пример на кого синовите му завидувале и од кого се плашел секој поединец во групата. Со актот на јадење ја спровеле идентификацијата со тоа што секој од нив симболички добил дел од неговата сила. Тотемскиот обред, можеби бил првиот празник на човештвото бил повторување и парастос на овој знаменит престапнички дел во кој се наоѓал почетокот на многу нешта-социјалните организации, обичајните ограничувања и религијата“ „Тие го отповикале своето дело со тоа што го прогласиле забрането убивањето на татковата замена-тотемот и се откажале од неговите плодови оградувајќи се со ослободените жени. На тој начин од чувството на вина на синовите се створиле двата основни табуа на тотемизмот кои морале да се сливаат во двете потиснати желби на Едиповиот комплекс. Тој што ќе ги прекршел овие табуа би бил виновен за двата престапа за кои се грижело примитивното општество<sup>272</sup>.

Покрај ова научно недоволно потврдено објаснување на првите злочини и казни, Фројд на криминологијата и пружил и оргинален опис на еден посебен вид на **криминалци-злосторници поради чувството на вина**. Давајќи некој типови на карактери од психоаналитичките трудови, Фројд злосторникот поради чувство на вина во еден свој краток состав го опишал кратко и концизно. Фројд наведува дека случаите на некои негови млади пациенти кој вршеле кражби, измами, па дури и палежи го навеле да испитува дали до тоа доаѓа пордаи слабост на моралните препреки во таа возраст. Аналитичката работа го довела до зачудувачки резултати. Таквите дела биле направени поради забраната за нивно чинење, а самото чинење доведувало до психолошко олеснување за сторителите. Сторителите ги следело репресивно чувство на вина од непознато потекло. После извршениот престап репресијата била редуцирана. Чувството на вина донекаде било отстрането. Колку ова да звучи парадоксално, сепак чувството на вина тука постоело пред престапот, но не произлегло од него туку обратно престапот произлегол од чувството на вина. Овие личности можат да се квалификуваат како злосторници поради чувство на вина. Мрачното чувство на вина произлегува од Едиповиот комплекс и е резултат на две големи злосторнички намери- да се убие таткото и полово да се општи со мајката.. Одговорот на второто прашање ја надминува психоаналитичката работа. Кај децата може да се набљудува како стануваат „лоши“ со цел да предизвикаат казна, а после казнувањето се смируваат и се задоволни. Подоцна психоаналитичкото истражување води кон траг на чувството на вина кое барало казна. Од возрастните злосторници мора да се изземат сите кои вршат злосторства без чувство на вина, кои или немаат развиени морални кочници или кои сметаат дека нивната борба со општеството е оправдана. Ваквото навестување на Фројд на еден можен злосторнички тип како причина за криминалитетот, особено ако во секој случај не се оди баш до Едиповиот комплекс, сè повеќе е прифатен во современата криминологија.

Третата концепција која е во блиска врска со криминолошките проблеми е Фројдовото објаснување на **омашките** со кои допринел за разбирање на кривичните дела сторени од небрежност. Со нив Фројд се бавел во своите дела „**Психопатологија на секојдневниот живот**“ и „**Вовед во психоанализата**“ Сметал дека омашките како што се заборавање на имиња или зборови грешки во говорот, читањето и пишувањето не се случајни туку дека **омашките имаат свое подлабоко значење. За извесни постапки иако на изглед**

<sup>272</sup> Frojd, S. Totem i tabu, Odbrana dela, Matica Srpska, Novi Sad, 1969 g. str.268,270

се ненамерни, по пат на психоаналитичко испитување може да се утврди дека се добро мотивирани и предодредени „ со свеста за непознати мотиви“ Иако Фројд не обрнал внимание на криминолошкото значење на своето откритие тоа може да биде мошне важно за потполното разбирање на кривичните дела извршени од небрежност.

Низа на други Фројдови сфаќања и теории ќе наоѓаат своја директна, индиректна или модифицирана примена во криминологијата. Фројдовиот допринос за објаснувањата на проблемите на злосторството ќе се согледа кога ќе се изложи развитокот на психоаналитичката криминологија.

## 2.Развиток

Развитокот на психоаналитичка криминологија не е лесно да се следи. Психоаналитиките сфаќања со текот на времето се менувале и се умозувале, а делимично и се интегрирале во психијатриските и психолошките сфаќања на научниците кои себе не се сметале за психоаналитиари. Продори во криминологијата психоанализата вршела тогаш кога некој од истакнатите криминолози поголемо внимание би му посветил на психоаналитиките објаснувања на криминалитетот. За психоаналитичка криминологија во вистинска смисла може да се смета само онаа со која се бавеле само научниците кои ги прифатиле основните психоаналитички идеи и се служеле со психоаналитичките методи.

Психоаналитичарите појавите на девијантното поведение обично го објаснуваат во рамките на **тројната структура на личноста (Ид, Его и Суперего)**. Првобитно тие објаснувања биле насочени на **влијание на општествените конфликти и тензии, но подоцна вниманието се свртува и кон недостатоците во развитокот на овој психички апарат**. Притоа треба да се има предвид дека пионерите на психоанализата и психоаналитичката криминологија најчесто ги испитувале и анализирале припадниците на т.н. средни класи.

Кај следењето на развитокот на психоаналитичките објаснувања на криминалитетот се наидува на мислењето дека првата концепција за злосторството била за „**човек без Суперего**“ со кого „**владаат инстинктите**“. Овој израз Фројд го употребил во предговорот на делото на Ајхорн „**Запуштена младина**“<sup>273</sup>. И самиот Ајхорн како еден од самите психоаналитички пионери кој се занимавал со превоспитувањето на младината истакнува дека до манифестации на запустеност доаѓа, бидејќи поединците сакаат да се ослободат од премногу строгите барања на своето Его-идеал, при што несвесното чувство на вина станува движечки мотив. **Александер и Штауб** исто така го внеле типот на злосторник без Суперего во својата типологија. Овие автори мудро изнесуваат дека постоењето на групи на злосторници со опишаните инстинкти изгледа сомнително, бидејќи се работи за „квантитативна“ разлика во споредба со нормалниот човек. На сфаќањето за злосторникот без Суперего кај кого доминираат инстинктите, дури и кога се во прашање злосторници од страст уште му се забележува и тоа што кај ваквите криминалци се забележуваат „правдољубиви“ ставови кои ја исклучуваат хипотезата за непостоење на Супер его<sup>274</sup>.

Сфаќањето дека извесни криминали поведенија кои произлегуваат од општествените конфликти и тензии ги застапува и **Давид Абрахамсен** кој меѓу типовите на престапници го наведува „**невротичниот и компулзивниот**“ престапник<sup>275</sup>. На едно друго место истиот тој автор зборувајќи за можните причини за самоубиство истакнува дека тоа може да биде „форма на индиректно убиство- замена кога извршителот го свртел своето непријателство кон себе.“

<sup>273</sup> Euchorms, A. Verwahrloste Jugend.Die Psychoanalyse in Fürsorgeerziehung, Verlag Hans Huber, Bern /Stuttgart/Wien, 1951 g. str. 197

<sup>274</sup> Favez-Boutonier, J.Psychoanalyse et Criminologie, PUF, Pariz, 1959 g. ( 1-15 u La Psycholoanalyse, 3. Psychoanalyse et sciences de l' homme),str. 11

<sup>275</sup> Abrahamsen, D.The Psychology of Crime, Columbia University Press, New York, 1960 g. str.181



Во оваа група на сфаќања на криминалитетот треба да се спомене и сфаќањето на Гловер кој злосторството го сфаќа како резултат на конфликтите на примитивните инстинкти кои се наоѓаат во човекот и алтруистичките правила всадени од страна на развиеното општество<sup>276</sup>. Зилборг во криминалниот акт гледа „акт на агресија“, бидејќи со него се „чини некоја повреда“ Агресијата всушност е „збир на внатрешни импулси“. „Кога оваа агресија е направена несвесно таа добива слобода на движење по несвесното“ „Таа предизвикува значителна загриженост и чувство на вина на свесното или несвесното“<sup>277</sup>.

Денис Сабо во своето дело „Криминологија“ дава извесна криминална типологија која според психолошките критериуми може да одреди тип на невротичен криминалец<sup>278</sup>. Таков злосторник би бил поради самоказнувањето ( т. е. поради веќе опишаното чувство на вина). Покрај ова Сабо наведува уште два вида на престапи кои се „слични на делата на невротичарите“ Еден од тие видови е и „престапот од компензација поради фрустрација“. Бројни студии со овој механизам ги објаснуваат бројните кражби кои ги вршат децата, а не се свесни за симболичките карактеристики на своите дела .

Во овој контекст треба да ги објасниме подоцнежните истражувања за настанување на криминалитетот поради интрапсихичките конфликти кои ги дополнуваат објаснувањата во врска со недостатците во развитокот на психичкиот апарат. На Меланија Клајн и се припишува заслугата за изучување на влијанието на конфликтите од најраните години на животот.<sup>279</sup> Таа доаѓа до заклучок дека крајната строгост и уништувачката суровост на Суперего, а не неговата слабост или отсуство, може да доведе до асоцијално и криминално поведение. На неповолниот развиток на психичкиот апарат, особено кај сиромашните слоеви можат да влијаат и изразито неповолните форми на социјализација. Во вакви случаи тешко може да се зборува за интрапсихички конфликти. Како пример можат да послужат психопатите, бидејќи тие се карактеризираат со отсуство на чувство на вина, каење, алтруизам и емпатија. На ова место треба да се напоменат и карактеристиките и дејствувањето на Суперего кај извршителите на кривични дела кои не се невротичари и кои се „нормални“ дотолку што имаат криминално Суперего. Овој тип на криминалци се адаптирани на посебна заедница која има злосторници морал и кој се разликува од владеечкиот<sup>280</sup>.

Во некои понатамошни истажувања се дошло до заклучок дека има случаи каде Суперего не успеало да се интегрира како „функционирачка свест“ ( кај невротичарите каде агресијата е свртена кон внатре, односно таа е авто-пластична или авто-агресија). Во ваквите случаи Его успева Суперего да го направи туѓо тело кое го заобиколува. Суперего не е доволно силно да доведе до автопластични промени (како кај невротичарот), туку кај невротичниот криминалец доаѓа до надворешни алопластични активности.

Од ова што е кажано за тенденциите на Его се гледа дека тоа покрај Ид и Суперего морало да го привлече вниманието на психоаналитичарите доколку тие би сакале да ги комплетираат своите истражувања за криминалното однесување. При тоа Его треба да се набљудува повеќе како функција на Ид и Суперего отколку како механизам. Его и неговото формирање имаат централно место при објаснувањето на личноста. Ова може да се види и од една предложена дефиниција за непресметливоста која гласи „ Нема да се примени казна спрема она лице кај кое за време на криминалната дејност и одредено време пред тоа, функционирањето на неговото Его било толку нарушено што лицето имало поголема ментална тешкотија да се прилагоди на општествените барања и правила како што тоа го прават повеќето членови на општествената заедница“.

<sup>276</sup> Glover, E. The Roots of Crime Imago, Pub.Comp.Ltd., London, 1960 g. str.7

<sup>277</sup> Zilboord, G. The Psychology of the Criminal Act and Punishment, Harcourt, Prace and Co. New York, 1954 g, str 48-50

<sup>278</sup> Szabo, D. Criminologie, Les Presses de l'Université de Montreal, 1965 g. str.361-362

<sup>279</sup> Lagache, D. Psihoanaliza, Matica Hrvatska, Zagreb, 1970 g. str.17.

<sup>280</sup> Alexander, F. und Staub, H. Der Verbrecher und seine Richter (vo knjigata „Psychoanalyse und Jusitz“), Frankfurt, a/M, 1974 g. str.311

### 3. Класификација на престапите

Бројните различности во развојот на Ид, Его и Суперего и создаваат на психоанализата доста потешкотии при обидот за класификација на делинквентните постапки. И поради тоа такви општи класификации и нема многу, а ние ќе се осврниме на две кои спаѓаат меѓу најпознатите.

Ќе ја спомнеме класификацијата на **Александер и Штауб** која како и класификацијата на **Кејт Фридлендер** во основа го зема пореметувањето во контролата на Его. Според класификацијата на овие два автори кои ја изнесуваат во нивниот труд „Злосторникот и неговите судии“ **криминалитетот прво се дели на хроничен кој го вршат луѓе кои по изградбата на својот општествен апарат се склони кон криминалитет, и акцидентен кој ги опфаќа криминалните дејствија на некриминалните луѓе.**

Во хроничниот криминалитет спаѓаат: 1. криминалните дејствија кај кои поради токсини или други органско-патолошки случувања функцијата на Его во голема мерка е органичена и исклучена што доведува до непресметливост (имбецили, психички болни, алкохоличари и други зависници); 2. Невротично условени криминални дејствија, кои пред сè се условени од несвесни мотиви, а тука спаѓаат принудни или симптоматски деликти (клептоманија, пироманија, псевдологија), како и невротично криминално постапување кај кое екстремните случаи претставуваат злосторство поради чувство на вина; 3. Криминални дејствија кај нормалните невротични злосторници, со криминално Суперего, а тоа се оние луѓе кои се прилагодени кон посебна заедница која има злосторнички морал кој се разликува од општиот; 4. Вистински злосторник кој се наведува како замислен „граничен случај“, како човек без суперего, социјално неприлагоден, непопречуван од внатрешни инстанци, ограничен од отпорот на средината и стравот од репресија.

Во акцидентен (слуаен) криминалитет спаѓаат: 1. Деликти поради омашки (небрежност); 2. Ситуациони деликти при кои самата ситуација доведува до развој на афектот кој може да биде причина за некое посебно криминално дејствие.

**Кејт Фридлендер** ја критикувала оваа класификација, особено типот на злосторник со криминално Суперего и истакнува дека криминалната околина не произведува повеќе криминалци за разлика од нормалното општество едноставно поради прифаќањето на криминалниот кодекс, туку поради пореметувањата кои таквата околина ги предизвикува поради пореметувањата на карактерот<sup>281</sup>.

Таа дава своја класификација на пореметувањата на трите дела на психата која понатаму послужила за класификација на малолетничкото престапништво. Фридлендер смета дека е подобро да се класифицираат причинските фактори отколку делинквентите и вели дека пореметувањата во трите инстанци на психата (Ид, Его, Суперего) можат да се поделат на три групи. **Тие пореметувања можат да постојат поради антиопштествениот развој, поради органска болест и поради психоза.** Кај првата група која постои кај повеќето малолетни престапници, до развојот на антиопштествен карактер доведуваат и конституцијата и средината. Овде постојат четири степени на антисоцијален карактер комбинирани со други причини (општи надворешни или емоционални стресови, невротични конфликти и сл.). Причините за пореметувањата од другата група до кои доаѓа поради органски пореметувања можат да настанат поради токсички и органски пореметувања како и пореметувања во нервниот систем. Во третата група спаѓаат психотичните пореметувања на Его кое не е способно да ги контролира своите инстинктивни поттикнувања поради неспособноста да се прави разлика меѓу реалноста и фантазијата.

Психоаналитиките објаснувања за криминалитетот се наоѓаат во перманентен развој и секако дека не се конечни и еднолични. Тие се изложени на заемна критика на самите психоаналитичари кои тежат својата доктрина да ја дополнат и унапредат, а истото тоа треба да го сторат и со критиката на научниците кои не се подрржувачи на психоанализата.

<sup>281</sup> Friedlander, K. The Psycho-Analytical Approach to Juvenile Delinquency Routledge and Kegan Paul, London, 1967 str.185-187

#### 4. Критика

Бројни се критиките кои ѝ се упатуваат на психоаналитиката криминологија. **Ф. М. Решетников** во својот труд „Современа американска криминологија“<sup>282</sup> посветува еден дел на фројдовските теории и посебно критикувајќи ги трудовите на Абрахамсен и на некои други автори вели дека концепцијата за „Едиповиот комплекс“ во суштина е недоказана и спекулативна хипотеза која им противречи на податоците на психолошката наука. Исто е и со тврдењето за постоењето на категоријата **злосторник поради чувство на вина**. Фројдовската концепција на криминалитетот лишена е од елементарната фактика основа. Од теоретската точка на гледање таа исто така е неодржлива. Фројдовата психоаналитичка теорија ја одрекува социјалната условеност на однесувањето на личноста и општествениот живот го гледа како механички збир на однесувањето на поединецот надвор од судирите и борбата на класите-која е основниот двигател на општествениот развој. Фројдизмот како психолошка теорија е демантиран од учењето на Павлов кое ја докажа одлучувачката улога на централниот нервен систем и посебно улогата на кората на големиот мозок како основа за психиките активности. Со ова се покажало дека несвесните инстинкти, посебно либидото кои според Фројд имаат одлучувачка улога играат безначајна улога во човековиот живот. Фројдовската концепција за криминалитетот злосторството го толкува како симптом на душевно заболување и остро се спротивставува на вистинскиот карактер на злосторството како манифестација на социјални противречности<sup>283</sup>.

**Маршал Клинард** во своето дело „Социологија на девијантното поведение“<sup>284</sup> исто така изнесува голем број критички забелешки за вредноста на психоаналитичкото објаснување на девијантното поведение. Тој вели: 1. Психоаналитичката, па и психијатриската теорија велат дека поведението на возрасната личност главно и скоро во целост е детерминирано со искуствата од детството кои се доживувале во семејството. Но во праксата постојат докази кои покажуваат дека поведението се менува според ситуациите и општествената улога, и личноста продолжува да се развива во текот на животот. Овој автор смета дека човековото поведение е општествено искуство и не е детерминирано од внатрешните резервоари на импулсите на Ид. 2. И покрај нивните претензии објаснувањата на психоаналитичарите и психијатрите кои се однесуваат на девијантното поведение во најголема мерка не биле научно проверени. Бидејќи психоанализата во поголем дел не е верифицирана симболичко знаење може да се даде скоро на сè. Нема ниту докази дека сексуалноста е сеопфатен фактор со кого се објаснува постоењето на конфликтите. 3. Психијатриските и психоаналитичките објаснувања на девијантното поведение даваат пример за проширување на линијата меѓу болеста и едноставното отстапување од нормите. 4. Некои автори после обемни испитувања заклучиле дека психијатриските и психоаналитичките дијагнози често не се сигурни и често постои отсуство на усогласеност меѓу самите психијатри по однос на прашањето за објективни критериуми кои ќе се користат при одредување на степенот на ментална полезност или ментална аберација. Овој автор исто така ѝ замерува на психоанализата што таа предност и дава на телената, а не на општествената реалност иако развојот на детето главно се одвива под влијанието на општествените односи кои скоро и да немаат врска со телесните функции.

#### 5. Заклучок

Психоаналитичките објаснувања на криминалитетот треба да се отценуваат спрема современите состојби во развојот на психоаналитичката криминологија.

Критика на психоанализата пред сè ѝ се упатува тогаш кога таа сака да биде општа идеологија или кога се труди да даде севкупно објаснување на општествените појави и воопшто сите појави во животот на човекот и човештвото, вклучувајќи го и криминалитетот. Но, за жал психоанализата не може да ги објасни сите овие проблеми. Психоанализата сепак во своите проучувања не се ограничува само на поединците и нивното

<sup>282</sup> Решетников, Ф.М. Современая американская криминология, Юриздическая литература, Москва, 1965 г. стр.143-145

<sup>283</sup> Ibid, str. 158 int.

<sup>284</sup> Clinard, M. Sociology of Deviant Behavior, 3 Ed. Holt, Rinehart and Winston, New York, London, 1963 g.

поведение. Таа може да пружи и директни корисни сознанија за појави во општеството кои не се индивидуални како што се масовните движења, послушност, страв, паника, масовните злосторства итн. Реформистичката нео-фродовска и нео-аналитика, социолошка, културалистичка група своите истражувања и изградувањата на своите концепции токму ги насочила кон проучвање на личноста во општеството, па и на самото општество со неговата култура. Неоаналитичарот И. Карузо го оспорува обвинувањето дека психоанализата ја отфрла социјалната условеност на поведението. Тој вели дека психоанализата нужно ги покажува социјалните аспекти само понекогаш ги потиснува и игнорира. Ако детето не е акцептирано од семејството такво какво што е, како може да биде акцептирано од општеството- се прашува Карузо. И доколку децата кои сепак го преживеале тоа неакцептирање манифестираат криминално поведение тогаш општеството се чуди зошто се случува тоа. Во овој случај криминалитетот доаѓа токму од општеството, а не од некоја друга страна<sup>285</sup>. За волја на вистината ќе кажеме дека Карузо социјалните фактори ги набљудува посредно преку семејството, иако е познато дека тие можат и непосредно да дејствуваат.

Критичката забелешка дека теоријата на Фројд е негирана од страна на учењето на Павлов со кое е докажана одлучувачката улога на нервниот систем и кората на големиот мозок сè уште не може докрај да се заокружи. Постојат научни дискусии меѓу психолозите, па и криминолозите и многу од нив своите концепции ги изведуваат од учењето на Павлов за условниот рефлекс и од учењето на Ајзенк за структурата на личноста. Ниедно научно учење не е трајно непроменливо. Некои непсихоаналитички учења даваат објаснувања на извесни облици на криминалитет и укажуваат на начинот на нивното спречување. Исто така некои психоаналитичките сфаќања даваат специфични објаснувања за некои облици на криминалитет. Така најверојатно ќе биде сè додека и најсуптилните психички појави не бидат лоцирани во нервниот систем, односно во мозокот, се разбира ако науката воопшто дојде до таков успех.

Влијанието на доживувањата од детството, особено во семејството, кај некои психоаналитичари е истакнат повеќе, а кај некои помалку. Иако апсолутизацијата на тоа влијание при објаснување на формирање на личноста би била неправедна, бидејќи однесувањето се менува според ситуациите, а личноста се развива и подоцна во текот на животот, сепак повеќе може да се смета за придобивка отколку за недостаток на психоанализата. Таа пред постигнувањето на општите научни сознанија за човекот и криминалецот укажала на знаењето на периодот на детството и семејството за формирањето на личноста. Кет Фридлиндер напоменува дека најдрагоцените допринос на социолошките истражувања за делинквенцијата се состои во истакнувањето на мноштвото на надворешните фактори кои заеднички делуваат и ја предизвикуваат делинквенцијата. Но, потоа додава дека социологијата не успеала да реши одредени прашања за превенцијата, најверојатно, бидејќи резултатите од истражувањата не се поклопувале при одредување на корелација на делинквенцијата и поедини социјални фактори. Сличност на резултатите од истражувањата постоела само кога како фактор се јавувало одредено дефицитарно семејство. Утврденото значење на ваквото семејство им дава за право на неопсихоаналитичарите да ги земат предвид социјалните фактори и ообено внимание да му посветат на семејството. Влијанието на општественото искуство на човековото однесување не е оспорено ако се прифати дека на него понекогаш делуваат и оние сили кои критичарите ги нарекуваат „животински инстинкти“. Заслугата на психоанализата е што укажува на тие импулси, па дури и ако нивната улога не е од пресудно значење. Психоаналитичарите веќе не му придаваат такво знаење на половиот нагон како што тоа го правеше Фројд, но ни важноста за ограниченото влијание на тој нагон за однесувањето на луѓето не треба да се потценува. На пример кај сексуалните деликти тоа влијание е мошне изразено.

Непровереноста и фактичката неоснованост на психоаналитичките тврдења не е толку потполна како што наведуваат критичарите на психоанализата оспорувајќи ја можноста за нејзина примена во криминологијата. Точно е дека несвесните содржини на човековата психа мошне тешко се испитуваат и користените методи на слободни асоцијации, толкување на сонштата, омашки, цртежи, можат да доведат до различни заклучоци. Исто кај одредувањето на симболичките значења може да се згреша. Веродостојноста на заклучоците се проверува во праксата. Тоа важи и за психоаналитичарите и за другите. Постоенето на Едиповиот комплекс веќе не е општо прифатено кај психоаналитичарите, но познавањето на таквиот феномен ја олеснува анализата на одредени случаи. Покрај Едиповиот комплекс се појавуваат и други случаи на несвесно чувство на вина и откритието на едно такво чувство, макар и да не постои кај секој човек, треба да се смета за научен успех.

<sup>285</sup> Карузо, И. Социјални аспекти психоанализе, Култура, Београд, 1969 г. стр.91, 100.

Психоанализата допринела за „раширување на линијата “ меѓу болеста и кршењето на нормите. Целиот тек на современата кривична наука и другите науки за човекот води кон ваквото проширување на границата меѓу здравото и болното, меѓу казнивото и неказнивото. Допринесот на психоанализата за слабеењето на овие разграничувања треба да и се припишат како заслуга.

**Психоаналитичката криминологија има и своја практична вредност, бидејќи може да допринесува како за специјалната така и за генералната превенција на криминалитетот.** Таа својот допринос го дава и кога е интегрирана во разни други криминолошки концепции и психолошки правци, но исто така и кога се применува како психоаналитичка криминологија. Меѓутоа психоаналитичката специјална превенција не е ни лесна ни ефтина без разлика дали се работи за „психоанализа на здрава или болна психа“. Нема доволно обучени психоаналитичари кои би ги одделувале оние извршители на кривични дела спрема кои треба да се примени психоаналитичка техника. За жал нема доволно психоаналитичари ни за примена на оваа техника за евентуално одделените лица. По правило, **ако кривичното дело е извршено без внатрешни конфликти примената на психоаналитички техники не донесува резултати.** Во такви случаи се применуваат педагошко- заштитни мерки, кои кога внатрешниот конфликт довел до кривично дело можат да имаат и штетно дејство кон извршителот. Психоаналитичкиот третман е спор, долготраен и скап, а тоа ја отежнува неговата примена кон одбрани извршители на кривични дела. Сепак треба да се настојува психоаналитичките достигнувања да се користат барем кај случаите кои се подобни за тој вид на третман. Исто така би требало да се обезбеди извесен преглед на извршителите на кривичните дела со цел да се одделат оние на кои им е потребна психотерапија. Тоа би била претежна “егземпларна терапија во поедини случаи”<sup>286</sup>. За таков вид третман по правило е потребна согласност на пациеентот, односно обвинетиот. Доколку тој услов е исполнет психоаналитичарот би можел да се позанимава со обвинетиот пред изрекувањето на пресудата. Воведувањето на психоанализата во третманот на осудените лица исто така би барало почитување на законските ограничувања како што се забрана на наркозата и хипнозата. Веројатно за таков третман би требало и казнено-попроаните институции повеќе да се прилагодат на терапевтските функции.

## Л И Т Е Р А Т У Р А

- Aćimović Mihajlo: Psihoanalitička objašnjenja kriminaliteta: JRKKP br. 4/27 ( 563-579)  
Eysekck, H.J. Crime and Personality: Paladin, London, 1970  
Ferakuti, F. Psihološki aspekti povrata, JRKKP.br.1/69 (67-74)  
Freud, Z. Totem i tabu, Odabrana dela, kn.4 Matica Srpska, Novi Sad, 1969 g. (288)  
Friedlander, K. the Psycho-analytical approach to Juvenile delinquency, Routledge and Kegan Paul, London, 1967 g. (296)  
Karuzo, I. Socijalni aspekti psihoanalize, Kultura, Beograd, 1969 g. (165)  
Kreč, D. and Kračfild, R. Elementi Psihologije, Naučna knjiga Beograd, 1969 g.(758)  
Milutinović, M. Kriminologija, Savremena administracija, Beograd, 1985 g. (485)  
Rot, N. Psihologija ličnosti, Zavod za izd. Udžbenika SRS, Beograd, 1969 g. (202)  
Szabo, D. Criminologie, Les Presses de l'Université Montreal, 1965 g. (565)  
Zvonarević, M. Socijalna psihologija, Školska knjiga, Zagreb, 1969 g. (819)

---

<sup>286</sup> Moser, T. Psychoalytische Kriminologie, Kritische Justiz H.4/70 str.405

# КОНТРОЛАТА НА НАБАВКИТЕ ВО ОБЛАСТА НА ОДБРАНАТА И БЕЗБЕДНОСТА

М-р Ѓоко Поповски,  
Помошник министер за внатрешни работи

**Анстракт:** Контролата во областа на набавките во одбраната и безбедноста претставува предизвик и придобивка на процесот на демократизација на односите во областа на функционирањето на безбедносниот сектор во Република Македонија. Затоа во рамките на европеизација на просторот на македонскиот правен и институционален поредок се остварија значајни резултати за градење на систем на контрола на набавките кој според своите карактеристики е препознатлив и компатибилен на европскиот. Овој систем претставува најголема гаранција за остварување на отчетно и одговорно однесување, како и за јакнење на довербата во институциите на безбедносниот сектор. Во трудот авторот ја проучува институционалната димензија на контролата на набавките во областа на одбраната и безбедноста, нејзиниот домет, предизвици и очекувања.

**Клучни зборови:** контрола, набавки, одбрана, безбедност, институции.

## Control of procurement in the defense and security

**Abstract:** Control in the procurement of defense and security is a challenge and benefit of the process of democratization of relations in the functioning of the security sector in Macedonia. Therefore within the Europeanization of space Macedonian legal and institutional order are realized significant results for building control system that supplies according to their features is recognizable and compatible European. This system represents the greatest guarantee for achieving accountable and responsible behavior, and strengthening confidence in the security sector institutions. In this paper the author examines the institutional dimension of control of procurement in the defense and security, its scope, challenges and expectations.

**Key words:** control, procurement, defense, security institutions.

### 1. Воведни забелешки

Контролата како основен процес сфатен во пошироки граници, без разлика каде се спроведува и што се контролира, содржи три основни чекори:

- поставување на стандарди (нормативи) и/или планови;
- мерење на резултатите според овие стандарди;
- коригирање на отстапувањата од поставените стандарди и/или планови.

Во потесни согледувања контролирањето се сведува на мерење на извршувањето и споредувањето на она што е извршено со она што е планирано, односно што било поставено како стандард или план.<sup>287</sup>

Внатрешната контрола во областа на финансиските средства постои и на европско рамниште и истиот има свое влијание врз нејзиното воспоставување во идните земји – кандидатки, кои вложуваат огромни напори за усогласување на националните закони со нормите на европското право. Така, јавната внатрешна финансиска контрола<sup>288</sup> (Public Internal Financial Control – PIFC) е термин кон што го употребува Европската комисија во рамки на преговорите за Поглавјето 32, Финансиска контрола и претставува целосно консолидиран систем за управување, мониторинг, контрола и ревизија на националните јавни средства и средства на ЕУ воспоставен од Владата.

Тој се состои од следните компоненти:

1. Систем на финансиско управување и контрола (Financial Management Control)
2. Внатрешна ревизија (Internal Audition) и
3. Хармонизација на финансиското управување и контрола и внатрешната ревизија<sup>289</sup>.

Кога станува збор за отчетноста, во теоријата се лоцираат три важни индикатори на отчетноста и транспарентноста:

1. Стандарди за отчетност и транспарентност (отчет за што),
2. Субјекти за отчетност и транспарентност (отчетност од кого и пред кого),
3. Средства за отчетност и транспарентност (начини со кои се обезбедуваат отчетноста и транспарентноста)<sup>290</sup>.

Прашањето за транспарентноста има свое теоретско и практично значење, како и национална и меѓународна димензија. Во суштина опфаќа три главни аспекти<sup>291</sup>:

1. Транспарентност на безбедносната/одбранбената политика,
2. Транспарентност во менаџментот со ресурсите (во кои влегуваат планирањето на силите и буџетирањето),
3. Транспарентност во набавките за потребите на одбраната.

Транспарентноста се разбира двојно: прво, како достапност на информациите за буџетот и неговото извршување и второ, како отворен, политички ориентиран процес на донесување на одлуките.

Контролата на извршувањето на јавните набавки во одбраната и безбедноста во Република Македонија се остварува низ механизмите на ревизија, кои според д-р С. Димитриевска<sup>292</sup> се поставени на три нивоа во зависност од опфатот, предметот, пристапот и субјектите кои се предмет на ревизија:

1. првото ниво се организира во самата институција како внатрешна ревизија
2. во второто ниво институциите од извршната власт се предмет на ревизија од посебна организација во рамките на извршната власт – извршна ревизија и

---

<sup>287</sup> Т. Кралев, Л. Наумовска, Основи на менаџмент, ЕУРМ, Скопје, 2008 година, стр.398-399.

<sup>289</sup> <http://www.finance.gov.mk/>

<sup>290</sup> Рачев Валери, Lessons Learned From Security Sector Reform and Democratization in Bulgaria, Budgeting, Софија, 2002, стр. 27.

<sup>291</sup> З.Ивановски: Транспарентност во одбранбеното буџетирање во: Транспарентност на одбранбената политика, буџетирањето и набавките, Собрание на РМ и Здружение на граѓани “Демократски Баланс”, Скопје, 2004 год. стр. 18-19.

<sup>292</sup> Ибид,

3.третото ниво на ревизија претставува ревизија на извршната власт од страна на законодавната власт и се организира така што со устав или со закон се овластува посебна институција надвор од извршната власт да врши ревизија на извршната власт – Државен завод за ревизија.

## 2.Внатрешна ревизија

Во Законот за јавни набавки е пропишано дека постои внатрешна ревизија. Во Министерството за внатрешни работи е формирано Одделение за внатрешна ревизија под непосредна одговорност на министерот. Активностите на одделението се: проценка дали работењето на МВР е во согласност со законските, подзаконски и интерни акти; оценка од аспект на економичност и ефикасност на МВР како и давање на препораки за подобрување; испитува точноста на сметководствените податоци; ги утврдува и оценува ризиците; изготвување на Годишен план за извршување на ревизија; мерки и активности на одделението во насока на намалување на случаи на злоупотреба на службената положба и овластување, како и намалување на корупција во МВР<sup>293</sup>.

Во Министерството за одбрана постои Сектор за финансии и управување со ресурси<sup>294</sup> која ја има следната организациска структура: 1. Планирање, програмирање, буџетирање, 2. Контрола на документи пред исплата, 3. Платен промет во земјава и странство; 4. Извршување на буџет, 5. Евидентирање на финансиски трансакции – сметководство и 6.Пресметка на плати:

---

<sup>293</sup><http://www.mvr.gov.mk/Uploads/STARTESKI%20PLAN%202008-2010.pdf>

<sup>294</sup><http://www.morm.gov.mk/morm/mk/Ministry/departements/sfrm.html>



Слика 1.1. Организациона структура на Секторот за финансии и управување со ресурси во Министерството за одбрана

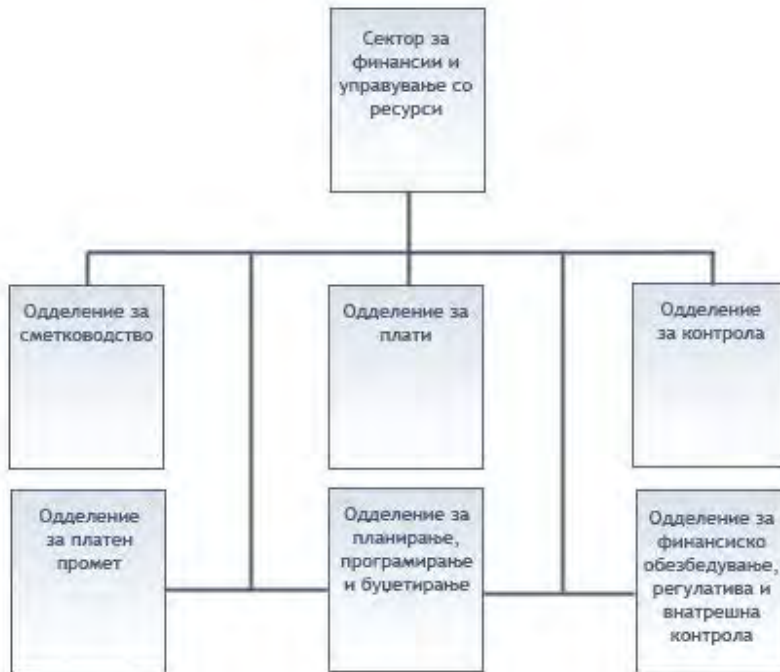

Извор: Министерство за одбрана на Република Македонија, 2010 година, <http://www.morm.gov.mk/morm/mk/Ministry/departements/sfrm.html>

### 3.Извршна ревизија

Министерството за финансии врши ревизија на сите корисници на средствата од Буџетот на Републиката, на буџетите на Единиците на локална самоуправа и на Фондовите. Процесот на зајакнување на системот на јавната внатрешна финансиска контрола во Република Македонија е отпочнат во 2000 година и се спроведува преку развој и примена на принципите на децентрализирана одговорност на раководството и воспоставување функционално независна внатрешна ревизија. Целта на овој процес е изградба на систем кој ќе гарантира разумно користење на јавните средства.

Јавната внатрешна финансиска контрола во Република Македонија е регулирана со:

- Законот за јавна внатрешна финансиска контрола и
- подзаконски акти донесени врз основа на Законот за јавна внатрешна финансиска контрола од 2007 и 2009 година.

Со законот е воспоставен системот на јавна внатрешна финансиска контрола во Република Македонија кој го опфаќа финансиското управување и контрола, внатрешната ревизија и нивната хармонизација, воспоставен согласно со меѓународните стандарди за внатрешна контрола и внатрешна ревизија. Министерот за финансии е надлежен за координација на развојот, воспоставувањето, спроведувањето и одржувањето на системот на јавна внатрешна финансиска контрола, а во негово име Централната единица за хармонизација

на системот на јавна внатрешна финансиска контрола во Министерството за финансии. Координацијата министерот за финансии ја врши преку:

- хармонизација и надзор на финансиското управување и контрола; хармонизација и надзор на внатрешната ревизија; и
- подготвување и донесување на подзаконски акти, прирачници и насоки.

Финансиското управување и контрола на субјектот ги опфаќа финансиските процеси на планирање, извршување, мониторинг и известување за:

- прибирањето на приходите утврдени во буџетот
  - управувањето и контролата за извршување на расходите одобрени во буџетот; и
  - заштита на средствата и обврските чија вредност е евидентирана во билансот на состојба.
- Финансиското управување и контрола треба да се спроведува во сите организациони единици и на сите нивоа на субјектот и ги опфаќа сите средства на субјектот, вклучувајќи ги средствата од Европската Унија и од други извори.

Контролата опфаќа:

- процедури за овластување и одобрување;
- поделба на должностите на начин со кој нема да се дозволи едно службено лице во исто време да биде одговорно за одобрување, извршување, сметководство и контрола;
- систем на двоен потпис;
- правила за пристап до средствата и информациите;
- ex - ante и ex post финансиска контрола;
- процедури за целосно, точно, прецизно и ажурно сметководство на сите трансакции;
- известување и преглед на активностите - проценка на ефикасноста и ефективноста на трансакциите;
- процедури за мониторинг;
- процедури за управување со човечки ресурси; и
- правила за документирање на сите трансакции и активности поврзани со активностите на субјектот.

Министерот за финансии формира Комитет за финансиско управување и контрола како консултативно тело, за прашања поврзани со финансиското управување и контрола. Во Комитетот за финансиско управување и контрола може да членуваат раководителите на единиците за финансиски прашања на министерствата. Со комитетот претседава државниот секретар на Министерството за финансии, а секретар е раководителот на Централната единица за хармонизација. Комитетот за финансиско управување и контрола се состанува најмалку еднаш во три месеци, а во случај на итност претседателот може да свика вонреден состанок. Комитетот за финансиско управување и контрола донесува деловник за работа.

Исто така, Министерот за финансии формира Ревизорски комитет, како консултативно тело за прашања поврзани со внатрешната ревизија. Во Ревизорскиот комитет може да членуваат раководители на единиците за внатрешна ревизија, односно внатрешните ревизори од министерствата. Со комитетот претседава државниот секретар на Министерството за финансии, а секретар е раководителот на Централната единица за хармонизација. Ревизорскиот комитет се состанува најмалку еднаш во три месеци, а во случај на итност претседателот може да свика вонреден состанок. Ревизорскиот комитет донесува деловник за работа.

Раководителот на буџетскиот корисник од прва линија од областа на законодавната, извршната и судската власт (освен Државниот завод за ревизија), фондовите и општините

и Градот Скопје е должен до Централната единица за хармонизација да достави Годишен финансиски извештај најдоцна до 10 мај во тековната година за претходната година.

Годишниот финансиски извештај особено содржи:

- извештај за планирани и потрошени средства по ставки
- извештај за реализирани програми, проекти и договори;
- годишни сметки или консолидирана годишна сметка;
- извештај за спроведените само-проценки (резултати од самопроценките кои не се целосно позитивни, коментари на раководителот на субјектот<sup>295</sup> кои се однесуваат на препораките од само-проценките и мислење за финансиското управување и контрола);
- изјава за квалитетот и состојбата за внатрешните контроли;
- извештај за активностите за воспоставување и развој на финансиското управување и контрола; и
- извештај за извршените ревизии и активностите на внатрешната ревизија.

Централната единица за хармонизација е надлежна за :

- подготовка на закони и подзаконски акти од подрачјето на финансиското управување и контрола и внатрешната ревизија;
- изготвување на методологија и стандарди за работа за финансиското управување и контрола и внатрешната ревизија;
- координирање на обуки за раководителите и вработените вклучени во финансиското управување и контрола и внатрешната ревизија;
- координација при воспоставувањето и развојот на системот на внатрешна финансиска контрола;
- изготвување одобрение за прераспоредување или отпуштања на внатрешните ревизори;
- воспоставување и одржување база на податоци за единиците за внатрешна ревизија и донесените повелби;

---

<sup>295</sup> Член 50: Раководителот на субјектот од јавниот сектор има обврска да го спречува ризикот од неправилности и измами и да презема дејствија против неправилности и измами.

(2) Раководителот на субјектот од јавниот сектор назначува лице кое известува за неправилности и сомнежи за измами или корупција и самостојно ги презема мерките од став (5) на овој член.

(3) Сите вработени вклучувајќи ги и внатрешните ревизори ги известуваат раководителот на субјектот од јавниот сектор и лицето задолжено за неправилности, за неправилностите или сомнежите за измами или корупција.

(4) Ако внатрешниот ревизор има сомнеж за измама или корупција во текот на извршувањето на ревизијата, за тоа го известува раководителот на единицата за внатрешна ревизија кој има обврска да достави писмено известување до раководителот на субјектот од јавниот сектор и лицето задолжено за неправилности.

(5) По добиеното известување за постоење на неправилности или сомнеж за измами или корупција, лицето задолжено за неправилности ги презема потребните мерки и за тоа ги известува Јавното обвинителство на Република Македонија, Министерство за финансии - Управа за финансиска полиција и финансиската инспекција на јавниот сектор, а во рок од 15 дена за преземените мерки во писмена форма го известува лицето кое укажало на неправилности или измами, освен во случај на анонимна пријава.

(6) Ако лицата од став (3) на овој член не бидат известени за соодветно преземените мерки, тие за тоа ги известуваат органите од став (5) на овој член. Централната единица за хармонизација не е надлежно тело за пријавување на неправилности и измами.

(7) На вработените вклучувајќи ги и внатрешните ревизори кои пријавиле неправилност или сомнеж за измама им се обезбедува заштита на идентитетот и стекнатите права од работен однос врз основа на закон.

(8) Владата на Република Македонија, на предлог на министерот за финансии ја пропишува постапката за спречување на неправилности, начинот на меѓусебната соработка, формата и содржината, роковите и начинот за известување за неправилностите.

- воспоставување и одржување регистар на овластени внатрешни ревизори кои го положиле испитот за овластен внатрешен ревизор во јавниот сектор и поседуваат меѓународно признат ревизорски сертификат;
- соработка со институции одговорни за прашања од јавната внатрешна финансиска контрола од земјата и странство и размена на информации за развој на јавната внатрешна финансиска контрола;
- супервизија на квалитетот на системот на финансиско управување и контрола;
- супервизија на квалитетот на работењето на единиците за внатрешна ревизија; и
- изготвување на Годишен извештај за функционирање на системот на јавна внатрешна финансиска контрола врз основа на годишните финансиски извештаи кој Министерството за финансии го доставува до Владата на Република Македонија, најдоцна до крајот на јули тековната година за претходната година.
- организирање на ad hoc ревизии кои ги извршуваат внатрешни ревизори од одделни субјекти од јавниот сектор, за ревизии кај кои предметот на ревизија го надминува опфатот односно надлежноста на одделниот субјект од јавниот сектор или предметот на ревизија е од таква природа што мултидисциплинарниот приод на внатрешната ревизија е покорисен. Наодите и препораките кај овој вид на ревизија ќе бидат дискутирани со ревидираните субјекти и конечниот извештај доставен до инволвираните субјекти.

Субјектите кои користат средства од фондовите на Европската Унија се должни покрај одредбите од овој закон, да ги имаат предвид и да ги применуваат посебните услови за финансиското управување, внатрешните контроли и внатрешна ревизија, утврдени од Европската комисија.

Сите корисници на средства од фондовите на Европската Унија треба да им овозможат на овластените службени лица од Министерството за финансии, инспекторите од Европската комисија и Европскиот суд на ревизори слободен пристап до целата документација, канцелариите, средствата и персоналот имајќи ги предвид правилата за безбедност и добро однесување.

#### **4. Законодавна ревизија**

Собранието врши ревизија преку Државниот завод за ревизија, кој пак согласно член 232 врши ревизија на користењето и трошењето на средствата за јавни набавки од страна на договорните органи. Собранието ги утврдува средствата за работа на државниот завод за ревизија од буџетот на РМ. Собранието посебно го гласа делот наменет за Државниот завод за ревизија во Буџетот на РМ. Според член 23 (2) Државниот завод за ревизија доставува годишна програма за работа до Собранието на РМ најдоцна до декември тековната година за наредната година заради информирање. Конечните ревизорски извештаи се доставуваат до Собранието<sup>296</sup>. Исто така, согласно член 202 (2) од Законот за јавни набавки, значајна е надлежноста на Собранието во делот на именување и разрешување на претседателот и членовите на Државната комисија за жалби по јавни набавки, а на предлог на Комисијата за прашања на изборите и именувањата на Собранието на РМ.

---

<sup>296</sup> Закон за Државна ревизија, Службен весник на РМ бр. 66/2010.

Кога се работи за улогата на Парламентот во остварувањето на транспарентноста во безбедносниот сектор Парламентот во исто време извршува три функции, политичко-безбедносна, социјална и економска:

- 1) граѓаните непосредно учествувајќи во изборот на свои пратеници во Парламентот, настојуваат преку него да осигураат влијание врз извршната власт и нејзините сервиси, посебно врз нивната респонзивност во однос на нивните потреби да ја задоволи потребата за безбедност, како и да ги осигура нивните уставни и законски права;
- 2) Парламентот со превземањето на дел од функциите во областа на безбедноста, непосредно учествува при продукцијата на индивидуалната и колективната безбедност и со тоа влијае врз процесите на безбедносна плурализација во општеството,
- 3) Парламентот со ангажирање на невладиниот сектор во работата на парламентот ги мобилизира латентните безбедносни и социјални извори, кои извршната власт поради различни причини не може да ги ангажира.<sup>297</sup>

Повеќето земји развиле или развиваат систематски пристап за проценка и одобрување на буџетските предлози. Клуч за правичниот буџет е транспарентноста и одговорноста. Д-р З. Ивановски,<sup>298</sup> истакнува дека кај развиените западни демократии, таквата парламентарна контрола врз буџетот за одбрана се операционализира преку модел на детален менаџмент на ставките на буџетот. На ова се надоврзуваат и средствата кои му стојат на располагање на Парламентот за контрола на воениот буџет, како право да одобрува префрлување на средства од една ставка кон друга во буџетот за одбрана, право на промена на функционери кои не ја следат политиката во извршувањето на буџетот и право да решаваат за назначувања и поставувања на високи воени раководители.

Со цел зголемување ефикасноста на Парламентот и надлежните работни тела, потребно е да постојат:

- закони и процедури за воспоставување на транспарентност и одговорност, давајќи му овластувања на Парламентот да наметне транспарентност и одговорност,
- обезбеди сите буџетски документи да бидат достапни до Парламентот и јавноста,
- поседува информации за сите точки од буџетот (не само за вкупните бројки),
- тајните точки од буџетот да се достапни до одбрана група парламентарци,
- да бара од надворешните ревизори да го известуваат Парламентот за состојбата од финансиското работење на секоја организација од безбедносниот сектор,
- има овластување да одобри, не одобри или измени буџет (означува фонд),
- има овластување да одобри или не одобри накнадна понуда на планот на буџетот претставен од страна на Министерот.<sup>299</sup>

Комисијата за финансирање и буџет, во рамките на своите надлежности ги разгледува прашањата што се однесуваат на: системот за финансирање; Буџетот на Републиката; даноците, таксите, придонесите и други јавни давачки на граѓаните и правни лица; царинскиот систем; монетарно-кредитниот, банкарскиот и девизниот систем; платниот промет и ревизијата; заемите и кредитите; јавните набавки; системот на осигурување;

<sup>297</sup> Љ.Врангелоски, Улогата на Собранието на Република Македонија во промовирање на транспарентноста и одговорноста во трошењето на буџетските средства за одбраната и безбедноста, во Транспарентност на одбранбената политика, буџетирањето и набавките, Собрание на РМ и Здружение на граѓани “Демократски Баланс”, Скопје, 2004 год. стр. 72-73.

<sup>298</sup> З.Ивановски: Транспарентност во одбранбеното буџетирање во: Транспарентност на одбранбената политика, буџетирањето и набавките, Собрание на РМ и Здружение на граѓани “Демократски Баланс”, Скопје, 2004 год. стр. 7-8.

<sup>299</sup> [http://www.dcaf.ch/pcf/\\_publications.cfm?navsub1=88navsub2=48nav1=3](http://www.dcaf.ch/pcf/_publications.cfm?navsub1=88navsub2=48nav1=3)

сопственоста и други имотно-правни односи; стоковите резерви и други работи од областа на финансирањето и буџетот.

Комисијата работи според Деловникот на Собранието на Република Македонија и Деловникот на Комисијата. Претседателот на Комисијата на седницата може да поканува експерти и претставници на органи, организации, институции и здруженија заради изнесување на мислења по прашањата што се разгледуваат на седницата. Комисијата зазема ставови со мнозинство гласови од присутните членови, а најмалку со една третина од вкупниот број на членови. Претседателот на Комисијата ја организира работата на Комисијата и се грижи за соработката со други органи и организации, како и за соработката со други сродни тела по својата надлежност, органи и организации од други држави. Членот на Комисијата има права и должности:

Да присуствува на седниците на Комисијата и да учествува во нивната работа и во одлучувањето;

На седницата на Комисијата да покренува прашања и бара објеснување по прашањата од делокругот и надлежностите на Комисијата;

Да биде редовно и навреме известуван за сите прашања чие познавање му е потребно за вршење на функцијата и

Да покренува иницијатива за унапредување на начинот и метод на работа на Комисијата.

Оваа комисија, остварува соработка со Комисијата за одбрана и безбедност, која исто така го разгледува и одобрува буџетскиот сегмент кој се однесува на одбраната и безбедноста.

Притоа,<sup>300</sup> меѓу повеќето предуслови за подготовка, а заради обврската за конституција на пореален одбранбен буџет, потребно е;

- адекватно нормативно уредување и усогласување на законските решенија со одбранбените специфики,

- воведување на стандарди за јавност на информациите и

- воведување на извештајност, заради надзор во управувачките одговорности.

## **5. Државна комисија за спречување на корупцијата**

Државната комисија за спречување на корупцијата согласно Законот за спречување на корупција од 2002 година<sup>301</sup> претставува независен орган надлежен да ги применува мерките и активностите за спречување на корупцијата во извршувањето на власта, јавните овластувања, службената должност и политика, мерки и активности за спречување конфликт на интереси, спречување корупција во вршењето работи од јавен интерес од правни лица во врска со извршување на јавни овластувања, како и мерки и активности за спречување на корупцијата во трговски компании. Комисијата е автономна и независна во извршувањето на своите надлежности утврдени со законот и има статус на правно лице.

Државната комисија има бројни надлежности утврдени со законот, како што се:

Ја усвојува државната програма за спречување на корупцијата;

Ја усвојува годишната програма и работните планови за реализација на програмата;

Дава мислења на предлог закони што се од значење за спречување на корупцијата;

---

<sup>300</sup> С. Кузмановски, Што треба да одразува еден одбранбен буџет?, во: Транспарентност на одбранбената политика, буџетирањето и набавките, Собрание на РМ и Здружение на граѓани “Демократски Баланс”, Скопје, 2004 год. стр. 59.

<sup>301</sup> Службен весник на РМ, бр. 28/2002 година.

Покренува иницијативи пред надлежните органи за спроведување контрола над финансиското и материјално работење над политичките партии, синдикати, фондации и здруженија на граѓани;

Покренува иницијативи пред надлежните органи за започнување постапка за отпуштање, сменување, кривично гонење, или применување на други мерки за отчетност на избраните и именувани функционери, службеници и други одговорни лица во јавните претпријатија и други правни лица што располагаат со државен капитал;

Разгледува случаи на конфликт на општиот и личен интерес, утврден со закон;

Води евиденција и преглед за сиот пријавен имот, промени во имотната состојба, на избраните и именуваните функционери, службеници и други одговорни лица во јавните претпријатија и други правни лица што управуваат со државен капитал;

Усвојува правилник за работа;

Подготвува годишен извештај за својата работа и за преземените мерки и активности и го доставува до Собранието, а го испраќа и до Претседателот на државата, Владата и го објавува во медиумите;

Соработува со други државни органи во спречување на корупцијата;

Соработува со соодветните национални органи на други држави како и со меѓународни агенции и тела во областа на спречувањето на корупцијата;

Презема активности во едукацијата на надлежни органи за откривање и гонење на случаите на корупција и други видови криминал.

## **6. Државна комисија за жалби по јавни набавки**

Со цел да се хармонизира системот на јавните набавки во Република Македонија со правниот систем на Европската Унија (*acquis communautaire*), а сето тоа во насока на приближување на Република Македонија кон Евро – атланските интеграции, основана е Државната комисија за жалби по јавни набавки. Државната комисија за жалби по јавни набавки е надлежна за решавање жалби во постапката за доделување на договори за јавни набавки и е самостоен државен орган со својство на правно лице. Државната комисија обезбедува правна заштита врз основа на принципите на законитост, ефикасност, економичност и контрадикторност на постапката.

**Визија** на Државната комисија за жалби по јавни набавки, е да придонесе за засилување на целокупниот систем на јавни набавки, преку квалитетна и транспарентна работа, додека нејзината **Мисија** е да обезбеди брза, објективна и ефикасна правна заштита во постапките за доделување договори за јавни набавки. Ваквата правна заштита го промовира одржувањето и развојот на системот на јавни набавки заснован на принципите на конкуренција, еднаков третман и недискриминација на економските оператори, транспарентност и интегритет во процесот на доделување на договори за јавни набавки, како и на рационално и ефикасно искористување на средствата во постапките за доделување договори за јавна набавка. Оваа своја мисија Државната комисија ја остварува, пред се, преку спроведување на Законот за јавните набавки, при што се потврдува дека тој е реално и практично остварлив, во чекор со современите потреби и реформските текови во Република Македонија.

Државната комисија за жалби по јавни набавки е конституирана со именувањето на претседателот и четирите члена со Одлука на Собранието на Република Македонија на 4

ноември 2008 година, а започна со работа со одржување на својата Прва седница на ден 26 ноември 2008 година<sup>302</sup>.

Државната комисија одлучува на седници со мнозинство гласови на членовите, а членот не може да се воздржи од гласањето. Седниците на Државната комисија ги свикува и со нив раководи претседателот, а во негово отсуство заменик - претседателот, кој се бира до редот на членовите на Државната комисија. За својата работа Државната комисија поднесува писмен извештај еднаш годишно до Собранието на Република Македонија.

## 7. Државен завод за ревизија

Државниот завод за ревизија (ДЗР) е основан со акт на Собранието на Република Македонија и со Законот за државна ревизија (донесен 1997 година), односно со неговите дополнувања (2003 и 2004 година). Според Законот за државна ревизија, Државниот завод за ревизија е ревизорска институција.

Практичното функционирање на ДЗР почна на почетокот на 1999 година со 9 вработени кои беа преземени од Дирекцијата за економско-финансиска ревизија во тогашната институција Завод за платен промет.

Со него раководи Главниот државен ревизор кого го избира Собранието на Република Македонија со мандат од 10 години. Главниот државен ревизор има заменик кој истотака се избира на функцијата од Собранието на Република Македонија, а неговиот мандат е истотака 10 години.

Примарна цел на ревизијата на финансиските извештаи е да му овозможи на ревизорот да изрази мислење за тоа дали финансиските извештаи вистинито и објективно ја искажуваат финансиската состојба и резултатот на финансиските активности, и дали е остварено наменско и законско користење на средствата.

Во ревизорските извештаи посебно внимание се посветува на спроведувањето на јавните набавки во Република Македонија, при што најчесто од страна на Државниот завод се констатирани следните неправилности:

Околу една четвртина од вкупниот број на констатираните неправилности се однесуваат на изршени набавки на стоки, услуги и работи **без да се спроведе постапка за јавна набавка**.

Значително отстапување од законските решенија има и во фазата на **евалуација, предлог за избор на најповолен понудувач и донесување на одлука за избор**. Имено, констатирани сенедоследности при вршењето на евалуацијата, неправилна примена на методологијата за бодирање, неправилности при изготвување на ранг листите, предлог за избор на најповолни понудувачи иако не ги исполнуваат во целост бараните критериуми.

**Отсуство на план за јавни набавки** како и одредени слабости во фазата на планирањето зафаќаат околу 12% од констатираните неправилности. Овие неправилности најчесто се однесуваат на недонесување на план за јавни набавки, отсуство на законски пропишаните елементи, како и отсуство или ненавремени измени и дополнувања на истиот.

На **фазата на склучување договори** се однесуваат 7,9% од вкупните неправилности. Се склучуваат договори кои не ги содржат основните елементи од тендерската документација и понудата: цена, количина или вредност, како и договори со различни услови од условите дадени во понудите или тендерската документација, со вредност поголема од онаа од одлуката за јавната набавка или од планот.

---

<sup>302</sup> <http://dkzjn.mk/?q=node/2>



Се реализираат **договори над договорениот износ** или вредноста на дополнителните работи го надминува со закон утврдениот лимит.

При **реализацијата на договорите** често не се почитуваат роковите и условите за исполнување на предметот на набавка, договорниот орган не ги користи казнените одредби предвидени во договорот, доставените гаранции не се активираат/ употребуваат во случаите предвидени со конкретните договори.

Договорните органи во **тендерската документација** не секогаш обезбедуваат целосни, точни и прецизни информации во врска со начинот на спроведување на постапката, односно истата не ги содржи задолжителните елементи, роковите се покуси од законски предвидените, често се дадени технички карактеристики кои упатуваат на потеклото на производството и тип на производ, истата не содржи критериуми за способност односно за доделување на договор, се врши измена на техничката документација по прием на понудите.

Недоследности во примената на Законот се констатирани и при **донесувањата на одлуките за јавни набавки** кои или воопшто не се донесуваат или се без задолжителните елементи: предмет, количина, износ и изворот на средствата, начинот и постапката за доделување на договор за јавни набавки<sup>303</sup>.

### Заклучок

Во Република Македонија постои јасно изградена институционална рамка за остварување на ефикасна контрола на процесот на набавки за потребите на одбраната и безбедноста. Неопходно е во натамошниот период да се унапредува и развива постоечката институционална рамка со цел да се следат трендовите во оваа област, во контекст на апроксимацијата на европското право со македонскиот правен систем. На тој начин ќе се обезбеди да се јакне довербата на граѓаните во безбедносниот сектор и со тоа ќе се овозможи натамошна демократизација на истиот.

---

<sup>303</sup> [http://www.dzr.gov.mk/Uploads/GI-2009\\_Final\\_MKD.PDF](http://www.dzr.gov.mk/Uploads/GI-2009_Final_MKD.PDF)

***ГЛОБАЛИЗАЦИЈАТА – ЛИБЕРАЛНАТА  
ДЕМОКРАТИЈА – НОВИТЕ  
ПОЛИТИЧКИ ИДЕИ***

# ДАНСКОТО – НЕ ЗА ШЕНГЕНСКИОТ ДОГОВОР – ПОЧЕТОК НА ДЕЗИНТЕГРАЦИЈАТА НА ЕВРОПСКАТА УНИЈА

М-р Светлана Вељановска

*svetlanaveljanoska@hotmail.com*

## Абстракт:

Дали Европската Унија ги заборавила своите внатрешни граници? Ова прашање се почесто се поставува откако Данска вовеле царинска контрола на своите сувоземни и водени гранични премини со Германија и Шведска и откако Франција врати во Италија имигранти од северно-афричките земји.

Целта на овој труд е да се објасни дека слободата на движењето на граѓаните е едно од клучните достигнувања на Унијата и тоа мора да се заштити. Ако определени нејзини членки се обидат преку воведување на погранична контрола да направат контрола на масовниот влез во нивните земји може да се случи Европската унија да го изгуби карактерот на заедница каде „визите, азилот, имиграцијата и другите политики се поврзани со слободата на движење на лицата како дел од третиот столб наречен соработка во областа на правда и внатрешни работи.

**Клучни зборови:** Европска Унија, внатрешни граници, царинска контрола, слобода на движење,

## Abstract:

Has the European Union forgotten its internal borders? This question is often asked after Denmark introduced its terrestrial and water border crossings control with Germany and Sweden, and after France sent immigrants from North African countries back to Italy.

The aim of this paper is to explain that the freedom of movement of the citizens is one of the main achievements of the Union, and it must be protected. If certain members of the Union try through the introduction of border control to make control to the massive entries into their countries, it may occur European Union to lose the character of the community where the “visas”, “asylum”, “immigration”, and other polices connected to the freedom of movement for the persons as a part of the third pillar that is called cooperation in the region of the justice and internal affairs.

Key words: European Union, internal borders, border control, freedom of movement.

## ВОВЕД:

Франција, Германија, Белгија, Холандија и Луксембург се петте европски земји кои во 1985 година во малото место во Луксембург го потпишале договорот наречен по местото на потпишување - Шенгенски. Целта на договорот била да се олесни комуникацијата на населението на овие соседни земји кои можеле од една во друга држава да минуваат без да покажуваат било каков документ на границата (пасош, лична карта) со што се постигнала хармонизација и укинување на граничните премини помеѓу земјите потписнички.

Во почетокот Шенгенскиот договор немал никакви точки на поврзување со ЕУ, меѓутоа со тек на време земјите членки на Унијата се придружиле со договорот за визна либерализација кој ги иззема само Велика Британија и Ирска кои имаат посебни договори во делот на безвизниот режим на комуникација.

Европскиот Совет земјите кои не се дел од Шенген- зоната ги сместува на белата или црната Шенген листа и во зависност од тоа од каде доаѓа лицето на границите на Унијата таков третман добива. Од 2009 година Република Македонија е дел од белата Шенген листа што подразбира дека нејзините граѓани немаат потреба од виза за влез во земјите на Унијата за престој од најмногу 3 месеци во период од 6 месеци.

### **СЕВЕРНА АФРИКА- ПРИЧИНА ЗА РЕАКЦИЈА НА ФРАНЦИЈА**

*„Секој граѓанин на Унијата има право слободно да престојува и да се движи на територијата на земјите членки, во зависност од ограничувањата и условите поставени во овој Договор и од мерките усвоени за неговото спроведување.“,чл 18 од Договорот за ЕЗ.*

Ова е само еден од членовите со кои се регулира правото на слободно движење и престој на граѓаните на ЕУ кое е тема на разработка во овој труд, односно на фактот дека една земја членка ја оспорува и ја прогласува за нелегитимна дозволата за престој која друга земја членка ја дала на државјани на трети земји. Иако „ de facto,“ членот го регулира престојот и движењето на граѓаните на Унијата,со самата дозвола за влез се подразбира дека истите права ги имаат и сите други граѓани кои ги почитуваат законите на земјата во која се наоѓаат како и комунитарното право на ЕУ.

Првите реакции околу проодноста на граничните премини дојдоа од страна на Франција која поради приливот на имигранти од северно-афричките земји во текот на пролетта 2011 година воведо контроли на границата со Италија со што се покажа дека интерните граници во Унијата не биле заборавени, туку само чекале момент кога повторно ќе излезат на сцена. Во краток период беа уапсени повеќе од 700 лица кои ја поминале границата помеѓу овие две земји со третман на нелегалност, иако претходно добиле дозвола за влез во Италија, што значи и во самата Европска Унија.



Сл.1 Визна политика на ЕУ

- Земји членки на ЕУ
- специјални договори за безвизен режим
- црна шенген листа
- бела шенген листа
- потребна виза за влез и транзит

Сесилија Малмстром која како шеф на службата за внатрешни работи на Унијата поднесе приговор до француската страна со образложение дека таа нема право да ги надгледува граничните премини освен ако не станува збор за загрозување на јавната безбедност. Според неа дадениот случај не бил во тие рамки и Франција ги крши препораките на Шенгенскиот договор кој гарантира слободно движење на граѓаните во рамките на земјите членки.

Активната дискусија на министрите за внатрешни работи на Италија и Франција, Роберто Марони и Клод Жено покажува дека секој од нив си го брани сопствениот став. Италијанскиот министер тврди дека Франција е непријателски расположена а францускиот е на ставот дека во согласност со т.н. Шамбери договор имаат право да депортираат било кого назад во Италија.<sup>304</sup>

Реално, проблемот е во немањето на единствена имигрантска политика на Европската Унија па луѓето без документи различно се третираат во зависност од местото каде се уапсени. Најчесто последиците ги снесат работниците кои работат без дозволи во сферата на градежништвото во француските градови, бидејќи тие пред се го користат ефтиниот железнички транспорт, кој сега интензивно се контролира. Лицата кои од Тунис сега не се во можност да престојуваат во Франција реагираат дека станува збор за поранешна француска колонија и бараат од Властите во Париз да се потсетат и на овој не толку далечен период од нивното заедничко минато.

<sup>304</sup> Chambery - договорот е потпишан помеѓу Италија и Франција како билатерален договор неколку недели пред да биде потпишан Шенгенскиот договор. Според него за протерување од Франција потребно е претходно одобрување на Италијанските власти. До сега Италијаните одбиле стотина француски барања за депортација.

Министрите на ЕУ со ваков проблем се соочија и со отворањето на Шенген зоната за земјите од Балканот и Југоисточна - Европа. Република Македонија заедно со Косово, Србија, Албанија беше една од опоменатите дека може да се соочи со сериозни проблеми во понатамошното регулирање на најзиниот статус во Унијата доколку не го запре бранот на емигранти кои под превезот на барање на азил во западно-европските земји се обидуваа да се стекнат со економски бенефит.

### **НАРУШУВАЊЕ НА ТЕМЕЛНИТЕ ПРИДОБИВКИ НА ЕУ**

Првичната реакција на министерско ниво е дека најголем дел од земјите (15 од 22 членки) се согласни дека треба да се врати контролата на пасошите. Следниот чекор е да се вратат имигрантите во земјите од каде дошле а подеталните планови мора да се донесат со ревизијата која според правилата на ЕУ треба да биде изгласана во Европскиот парламент.

Аргументите за ваквите размислувања меѓу другото се наоѓаат во процесот на донесување на Матришкиот договор (1992) кој помина повеќе контроверзи и ревизии. Една од нив била побарана од страна на Данска каде на првиот референдум потпишувањето на договорот не било прифатено а вториот поминал со тесно мнозинство по обезбедувањето на неколку отстапки од страна на данската влада. На нив сега се повикуваат кога воведуваат мерки за заштита на безбедноста на сопственото население од „криминал и тероризам,,.

Ставот на министерот Шандор Пинтер од Унгарија е дека воведувањето на пасошката контрола ќе значи уназадување на придобивките на Шенгенскиот договор, и може да предизвика ланчана реакција и на другите видови слободи доколку се ограничи слободата на движење на граѓаните на ЕУ како едно од темелните придобивки на Унијата. Според него мора да се најде некој друг модалитет кој би помогнал во надминување на пројавениот проблем но не на штета на веќе стекнатите права и придобивки на европските граѓани.

Периодот на летото како момент за воведување на граничната контрола за влез во Данска од страна на нејзините соседи се оценува како непримерен чин на Владата да и удоволи на екстремната десница под превезот на образложението дека станува збор за спречување на прекуграничниот криминал а не за заострување на контролата на слободниот премин на патници во рамките на ЕУ. Данскиот министер за царина и даноци Петер Кристенсен истакнува дека *„поголем број од туристите нема да забележат дека има зголемен број невпечатливо присутни цариници кои нема да дозволат да се формираат редици на чекање пред влезот во Данска,,.*

Сепак ова е само резултат на значително подобрената видео-контрола на граничните премини кон Германија и Шведска со цел да се подобри откривањето на криумчарите на оружје, дрога и луѓе, што според властите во Данска е сериозен проблем не само на оваа земја туку во целост на Европската Унија.

Дека состојбите се одвиваат во поддршка на активностите кои ги презема Данска потврдуваат и одлуките на јунскиот самит на ЕУ на кој земјата доби уверување дека нема да се покрене постапка против неа за кршењето на европските закони и одредбите на Шенгенскиот договор. Европскиот Совет истовремено даде зелено светло за планирање и воведување нови гранични контроли кои имаат за цел надзор на илегалните миграции.

Иако политичарите донекаде согледувајќи ја и положбата на нивните земји се согласуваат со ваквите мерки со кои се модифицира Шенгенскиот договор, сепак граѓаните на земјите соседи на Данска реагираат очекувано. Дневниот весник „Politiken“, во својот број од 4 јули објави изјава на граѓаните од трите соседни земји. Една жителка на Берлин изјавила: „ако Данска пропадне финансиски како што сега се случува со Грција, тогаш и порачувам да не смета на мојата помош. За Данска нема да издвојам ниту едно единствено евро, вели Берлинчанката револтирана за „затворањето, на границите на Данска. Овој акт се смета за негативен во поглед на политичкиот углед на земјата пред се меѓу обичните луѓе од соседните земји.

Поддржувачите на данскиот чекор поголемо внимание упатуваат на правата на суверените држави на легитимен начин да спречат премин на границите на „несаканите елементи,“. Една суверена држава е должна да ги штити интересите на сопствениот народ – вели Даниел Ван дер Степ пратеник од Холандија. Неговиот став дека влегувањето на нови земји во Шенгенскиот простор му погодува на увозот на криминал од сиромашните во богатите земји на ЕУ го прифаќаат и други членови на ова највисоко законодавно тело на Унијата. Парламентарецот од Велика Британија Вилијам Дармут оди уште понатаму тврдејќи дека: „**Националните држави најдобро е сами да одлучуваат за својата судбина. Водството на Унијата покажа дека не е во можност да го прави тоа,**“. Со ова своја изјава тој предвидува крај на европската идеја кон која сеуште се стремат земјите од Западниот Балкан меѓу кои и Република Македонија.

Бранителите на Шенген и европската идеја ја критикуваат одлуката според која на земјите во рамките на Шенгенскиот простор им е овозможено повторно воведување на гранични контроли по сопствена желба. За нив не е оправдување намалувањето на безбедноста. Напротив, соработката на полициите на земјите членки на ЕУ може само да придонесе кон подобрување на безбедноста во земјите. Манфред Вебер од германската конзервативна христијанско-социјална унија (ЦСУ) тврди дека сигурноста во баварско-чешкото погранично подрачје каде тој живее е зголемена после укинувањето на границите бидејќи соработката помеѓу германската и чешката полиција сега е многу подобра од порано.

Корнелија Ернст од германската левица смета дека потфрлиле и централните европски институции кои не реагирале доволно остро во случајот на повторно воведување на граници од страна на Данска- „Кога Данска воведува постојани гранични контроли кон Шведска и Германија тогаш тоа претставува повреда на договорот и јас очекувам од Европската комисија тоа така и да го третира,“.

Заедничката резолуција која е донесена по сите овие контроверзни дискусии се сведува на изјава за „длабоко жалење заради повторното воведување на границите,“. Само со една реченица е укорена Франција –приливот на бегалци не го оправдува укинувањето на Шенгенскиот договор.

Ако внимателно се анализира оригиналната формулација на Столбот за правда и внатрешни работи (попознат како трет столб на ЕУ) политиките за азил, емиграција и државјани од трети земји се прифатени според нивното решение од Договорот од Амстердам (1997) и како такви се интегрирани во Договорот за ЕЗ. Исто така тука е офатен и проблемот кој ги разгледува

прашањата за меѓународниот криминал, различните форми на судска, царинска и полициска соработка вклучувајќи ја и канцеларијата на ЕУРОПОЛ за размена на информации.<sup>305</sup>

## ЗАКЛУЧОК

Слободата на движење на луѓе и стока, заедничкиот европски пазар и единствената европска валута се најзначајните придобивки на Европската Унија во периодот на нејзиното 61 –но годишно постоење. Фактот што две нејзини членки почнаа измени кои на некој начин се изолирана појава и без поддршка од преостанатите земји членки навестува дека има измени во свеста за „Обединета Европа,, која на ум ја имаше Роберт Шуман, основачот на Европската идеја за обединување. Европската комисија и Европскиот парламент се телата кои имаат моќ да преземат нешто за да се изменат состојбите. Засега нивните напори во тој дел се ограничени.

Свесни дека прават преседан и Франција и Данска образложенијата за постапката која внесува немир во европското семејство ја оправдуваат со акти кои имаат валидност (Франција со договор потпишан со Италија а Данска со аргумент дека станува збор за заштита на сопствената територија од криминални и терористички активности). Самиот факт дека се бара поткрепа за направеното, говори дека она што се случува е надвор од практиките на Европската Унија која се залага за единство во секој поглед.

Не би сакала да се приклучам кон скептиците кои уште од обединувањето на ЕУ говорат дека тоа е вештачка творба која кога -тогаш ќе пропадне по примерот на големите федерации во светот (СССР, СФРЈ). Сепак, сакам да верувам дека на есенскиот самит на ЕУ Парламентот ќе изнајде решение и дека тоа ќе биде насочено пред се во зајакнување на надворешните граници на Европската Унија а не на воспоставувањето на внатрешна гранична контрола колку и невидлива таа да биде.

Европската Унија не може да се гради на национален егоизам. А тоа е она што во моментов се прокламира од земјите кои отстапуваат со своето однесување и ги нарушуваат востановените правила.

## КОРИСТЕНА ЛИТЕРАТУРА:

1. Chrysochoou. D, *Theorizing European Integration*, Sage, 2001
2. Corbett. R, *The Treaty of Maastricht*, Longman, 1993
3. Duff, A. *The Treaty of Amsterdam* Sweet &Maxwell,1997
4. Weiler, J. *The Transformation of Europe*, 100 Yale LJ 2403, 1991
5. [http://en.wikipedia.org/wiki/Schengen\\_Agreement](http://en.wikipedia.org/wiki/Schengen_Agreement)
6. [http://ec.europa.eu/home\\_affairs/policies/borders/borders\\_schengen\\_en.htm](http://ec.europa.eu/home_affairs/policies/borders/borders_schengen_en.htm)

---

<sup>305</sup> Чл.К.1



7.[http://ec.europa.eu/dgs/home-affairs/index\\_en.htm](http://ec.europa.eu/dgs/home-affairs/index_en.htm)

8.[http://ec.europa.eu/commission\\_2010-2014/default\\_en.htm](http://ec.europa.eu/commission_2010-2014/default_en.htm)

9.THE SCHENGEN ACQUIS as referred to in Article 1(2) of Council Decision 1999/435/EC of 20 May 1999-Official Journal of the European Communities

10.COUNCIL DECISION of 22 December 2004 providing for certain areas covered by Title IV of Part Three of the Treaty establishing the European Community to be governed by the procedure laid down in Article 251 of that Treaty (2004/927/EC) Official Journal of the European Union 31.12.2004

11.REGULATION (EC) No 562/2006 OF THE EUROPEAN PARLIAMENT AND OF THE COUNCIL of 15 March 2006 establishing a Community Code on the rules governing the movement of persons across borders (Schengen Borders Code) Journal of the European Union 13.4.2006

# ТРАНСФОРМАТИВНА“ ДРЖАВА – НОВ ГЛОБАЛИЗАЦИСКИ МОДЕЛ НА ДРЖАВАЗА НАДМИНУВАЊЕ НА КРИЗАТА НА НЕЈЗИНИОТ СУВЕРЕНИТЕТ И УЛОГА

М – р Светислав Тоевски  
*самостоен политички истражувач*

## APSTRACT

One of the most serious crises that essentially shakes the modern world and in particular nation states is a crisis of their sovereignty and their role in the era of economic and political globalization. There are two components of this crisis. The first component is the disappearance of the classic "Westphalian" concept of state sovereignty: the exclusion of other countries internal affairs of individual nation states. The second component of "mondial" crisis is changing the "Veberian" 'understanding of the role of states: their right to exercise sovereign power in a particular territory, including the monopoly of legitimate use and effect of this territory. The theory of international relations, world politics and especially the globalization, developed several "globalizational" models of states as they cope with the challenges of the real reduction of the sovereignty and transforming their role in order to be able to continue to function world stage as protagonists of international law. These models are "adaptive" state, "regulatory" state, "competitive" state and "developmental" state. This paper argued that it should be introduced into political theory a new theoretical concept - a model of a state who can operate successfully with the same principles, out, in the world system, and within its territory, which is not present in other theoretical concepts. This paper defines this new model as "transformative" state. The model of "transformative" state brings adaptiveness, competitiveness, inventiveness, innovation, rationality, selfdiscipline and entrepreneurship as principles of external functioning particularly the "adaptive" and "competitive" state through constitutional and other reforms as principles in the domain of internal actions of nation states in their public policies, the functioning of domestic political institutions and processes of nation states. "Transformative" states in the era of globalization outweigh plainness and conceptual weaknesses of other globalizational models of states, some of which are focused exclusively on the new complex architecture of global governance world, neglecting the "internal political management" with the state.

Key words: sovereignty, economic and political globalization, political entrepreneurship, transformative state

Вовед

Фокусот на анализата во овој труд е влијанието на економската и политичката глобализација врз трансформацијата на суверенитетот и улогата на националните држави, сфатени како поодделни држави во системот на меѓународните односи. Во забрваната ера на економска и политичка глобализација државата, согласно со структуралистичко – функционалистичката теорија разбрана како композит на четири елементи – територија, население, суверенитет и влада / владеење, се соочува се повеќе со предизвици кон секој од тие елементи. Исчезнува класичниот „вестфалски“

концепт на државниот суверенитет: се повеќе меѓузависноста и меѓуповрзаноста на националните држави го потиснува досегашниот концепт на исклученоста на едни држави од внатрешните работи на други национални држави. Се повеќе се губи и класичното „веберовско“ сфаќање на улогата на државите, на нивното право на суверено практикување на власта на одредена територија, вклучувајќи го и монополот на легитимна примена и на сила на таа територија.

Процесите на глобализациското „рекомпонирање“, редефинирање на класичниот суверенитет на националните држави се одвиваат во услови на се поинтензивната политичка глобализација во светот, која, обопштено кажано, претставува процес на создавање глобален политички систем, а кој, пак, во почетокот паралелно опстојува со постојниот систем на национални држави. Политичката глобализација во оваа анализа се третира како глобална политичка еволуција на светскиот систем, согласно со концепциите на Џорџ Моделски и Девезас Ц. Тесалено. Политичката глобализација се елаборира како една од димензиите на глобализацискиот процес, кој е мултидимензионален (не само економски), историски (во милениумски сразмери) и трансформативен (во менувањето на планетарните институционални структури).

Кога се анализира влијанието на политичката глобализација врз трансформирањето на улогата и суверенитетот на државите треба да се води сметка за суштинската разлика меѓу глобалното управување (global governance) и светска влада (global government). Меѓутоа, иако не постои формален авторитет над националните држави, тие се сепак подложени на едно глобално, нетериторијално и недржавно владеење, владеење без влада (new patterns of multi-level governance). Еден од битните аспекти на политичката глобализација е глобалното управување, кое подразбира координација на супрадржавните, транснационалните и националните, а понекогаш и субдржавните актери. Меѓутоа, политичката глобализација во светот, сфатена како глобална еволуција на светскиот политички систем, сметаме дека нема во перспектива да резултира со формирање светска влада, светски парламент и светска држава, при што на националните држави би им се случило да се претворат во обични територијални единици со речиси „испразнет“ внатрешен суверенитет и со доминирачки влијанија од единствениот светски центар на моќта.

Заедничкото споделено одлучување и делумното пренесување на сопствениот суверенитет од страна на националните држави врз Европската Унија и останатите регионални и други супранационални интеграции, сфатени како субдимензии на економската и политичката глобализација, им овозможува економски подем и јакнење на нивната улога како држави, наместо таа да слабеа како во случаи на други политички и економски изолирани национални држави, индивидуално изложени на ерозивните влијанија на економската и политичката глобализација.

#### Трансформација на класичниот суверенитет на државата

Дури и во ерата на глобализација, во „безграничниот свет“, државата задржува одреден степен на автономија во своето суверено однесување внатре на својата територија, но и кон надвор, во меѓународниот живот. Напоредно со губењето на дел од надворешниот суверенитет државите во некои сегменти можно е да не го заслабат, туку и да го засилат својот внатрешен суверенитет. Покрај тоа, забележлива е и тенденција во насока на се позабравтана транснационализација на државите, односно формирање нови видови супранационално, наддржавно организирање, во кои се врши трансформација и пренесување на делот на сувереноста од националното на наднационалното ниво, со истовремено спуштање на делот сувереноста врз пониските регионални облици на политичко организирање. За тоа е најочигледен пример Европската Унија.

Овој процес на преобликување и „апдејтирање“, надградба на државниот суверенитет се случува, пред се, затоа што мнозина национално – државни актери не можат компетентно да се носат со предизвиците на политичката и економската глобализација, па супранационалното организирање им претставува нов простор за опстанување во разбрануваните глобализациски текови.

Посочувајќи на „новата мапа на државите и нивниот суверенитет“ во контекстот на трансформацијата на суверенитетот и на државите, Мирослав Печујлиќ е категоричен:

„Големата трансформација на суверенитетот не се одвива во еден, туку во неколку сосема различни правци, таа создава нови видови на суверенитетот. Прво, светската политичка сцена е преплавена со настанок на нови, слаби држави, кои ги карактеризира предмодерниот, речиси исклучиво формален аспект на сувереноста, кусок на автономија и вишок на зависност, интервенционизмот во нивниот внатрешен живот. Второ, државите на класичниот, модерниот суверенитет е најдоа меѓу двата крака на ножиците. Од една страна, тие задржуваат значајна мера на суверенитетот – неспорен монопол на власта на својата територија и низа клучни економски и социјални функции, имаат извесна мера на влијание врз управувањето со регионалните работи. Но, истовремено се случува и празнење на еден дел на суверенитетот. Одлуките на наднационалните актери – транснационалните корпорации, на Групата „Г – 7“, на Меѓународниот монетарен фонд, Светската банка, на НАТО, стануваат решаваачки за многу економски, социјални и безбедносни мерки на националните држави. Сосема спротивен тек претставува раѓањето на постмодерниот, „заеднички“, „поделен“, „партиципативен суверенитет“ – моќта која се губи на национално ниво се компензира со учеството во одлучувањето на повисоко, регионално ниво. Овој збир на заеднички, поделени суверени права, чиј прототип е Европската Унија, ја заменува концепцијата на суверенитетот, како апсолутен и неделив.“<sup>306</sup>

Овој реномиран теоретичар на глобализацијата дополнува:

„На нивото на државата не настапуваат ниту ’крајот на суверенитетот’, ниту мумифицирање на класичниот, апсолутен и неделив суверенитет, туку трансформации, кои донесуваат едновременно ’и помалку и повеќе суверенитет’. Дел на класичниот суверенитет, на прерогативите, остануваат зачувани. ... Но, класичниот суверенитет не останува конзервиран – се е погуста мрежата на меѓузависноста, на кооперацијата меѓу државите, се е поширок кругот на животните проблеми, кои повеќе не можат да се регулираат исклучиво во рамки на националната држава. Но, меѓузависноста сама по себе не го укинува суверенитетот. Бидејќи, како што веќе рековме, она што државите го губат на националното ниво на одлучување можат да го надоместат на регионално ниво. Концепцијата за суверенитетот како сосема анахрон органски е дел на проектот на авторитарната глобализација. Наднационалната регионална држава, како Европската Унија, отука станува облик за заштита на суверенитетот особено на послабите и ранливи држави, кои тешко можат да го зачуваат тој свој суверенитет како ’осамени јавачи“.<sup>307</sup>

Осврнувајќи се на реалните негативни импликации, па и опасности од глобализацијата, особено онаа економската, врз суверенитетот на националните држави, Џон. Ф. Стек пишува:

„Потребна е регулаторна рамка за глобализацијата. Поради отсуството и на интернационални и на мултилатерални регулаторни структури, очајно е потребно глобалната економија да се врати на вистинскиот пат. ... Глобализацијата и суверенитетот коегзистираат, глобализацијата нема да го уништи суверенитетот, но, ако таа се остави нерегулирана во меѓународни рамки, тогаш таа ќе донесе неописливи економски и политички страдања и хаос во животите на милијарди луѓе ширум целата планета.“<sup>308</sup>

<sup>306</sup> Miroslav Pecujlic: „Labyrinthi politicke globalizacije“, str. 421 – 422

<sup>307</sup> ibidem , str.432

<sup>308</sup> Lui Hebron; John F. Stack: „Globalization: Debunking the Myths“, II Edition, 2010, pp. 87 – 88

Стек заедно со Хеброн во нивната книга пренесуваат едно карактеристично мислење:

„Политичката глобализација не имплицира на некаква упростена ерозија на националниот суверенитет, туку повеќе на рedefинирањето, пренасочувањето и реконфигурирањето на неговите цели и влијанието во меѓународниот систем ...“<sup>309</sup>

Ако се земе предвид дека класичната национална држава ја губи можноста на контрола во таа смисла што не може да ги заштити своите граѓани од ефектите на процесот на глобализација, кои настануваат надвор од нејзиниот државен простор, дека поради тоа имаат дефицит на легитимитет во процесот на одлучување, како и неможност да се преземаат потези на даночната политика, според тековите на капиталот, кој што е незадржлив во националните граници, јасно е дека политичкото укупнување, односно супранационалната интеграција претставува обид за одговор на немоќта на националната суверена држава надвор од границите на нејзината државна територија.

Во еден ваков контекст не треба да изненадува градењето на така наречениот „глобален суверенитет“, кој започнуваат да го здобиваат поодделните национални држави, покрај својот трансформиран суверенитет. Трансформирањето на „вестфалскиот“ државен суверенитет на државите во „порозен“ „интерен“ суверенитет, како и во „екстерен суверенитет“, кои ќе се пренесуваат во значителна мера врз глобалните структури на недржавни и нетериторијални актери во глобалниот политички систем, можно е повратно да придонесува кон јакнењето на функциите и улогата на државите.

## 2. Трансформација на улогата на државата

Драгутин Аврамовиќ во својата докторска дисертација со наслов „Современа правна држава – правно – теориски основи“ на сеопфатен начин ги дефинира контроверзите, кои настануваат на релација меѓу глобализацијата и државите.<sup>310</sup>

Тој пишува:

„Дејвид Хелд ги дели учесниците во оваа дебатата за тие релации во три теориски правци: глобалисти, интернационалисти и трансформационисти. Глобалистите сметаат дека живееме во ера на нараснат глобализам, во кој државите се изложени на коренити економски и политички процеси на промени, што доведува до ерозија и фрагментација на националните држави, при што тие стануваат сосема беспомошни да одговорат на глобалните предизвици – стануваат decision takers, а не decision makers. Интернационалистите застапуваат стојалиште дека глобализацијата води кон интензивирање на меѓународните и општествените активности, во кои националните држави го јакнат своето влијание преку градењето нови институции и со различни одговори на новите предизвици. Трансформационистите тврдат дека глобализацијата создава нови економски,

---

<sup>309</sup> Ankie Hoogvelt, *Globalization and the Postcolonial World*. Baltimore: Johns Hopkins University Press, 1997: 67.

<sup>310</sup> Драгутин Аврамовиќ: „САВРЕМЕНА ПРАВНА ДРЖАВА – ПРАВНОТЕОРИЈСКИ АСПЕКТИ“ - докторска дисертација, ПРАВНИ ФАКУЛТЕТ УНИВЕРЗИТЕТА У НОВОМ САДУ, 2011

политички и општествени околности, кои целат да ја преобразат моќта на државите и условите во кои државите функционираат.“<sup>311</sup>

Овој автор се задржува на уште еден став на Дејвид Хелд, кој го издвојуваме:

„Светот на 'сложената меѓузависност' има драматични последици за суверенитетот, автономијата и одговорноста на државата. Меѓузависноста опфаќа чувствителност и ранливост на надворешните случувања. Меѓузависноста ги загрозува независноста на државите и границите меѓу внатрешните и надворешните. Порастот на регионалните и глобалните институции се толкува како дополнителен доказ за ограничените способности на државата самостојно да ги реши клучните политички проблеми, со кои се соочува.“<sup>312</sup>

Сепак, се поставува прашањето: дали Хелд решава едни, или отвора други уште поголеми дилеми? Имено, дали навистина „сложената меѓузависност“ предизвикува загрозувања на независноста на државите и на некој начин има негативни импликации врз нивниот суверенитет и автономија, или, пак, ситуацијата е обратна: дека токму светот на меѓуповрзаноста и меѓузависноста отвора нови, огромни полиња за соработка меѓу државите и за јакнење на позицијата на секоја поодделна држава!? Ако глобализацијата се сфати и ако се применува како моќна алатка во полза на развојот и реконфигурирањето на суверенитетот и улогата на државите, тогаш може да се очекува една нова „географија на моќта“ во светот, а ако, пак, глобализацијата се подразбира како остар „дамоклов меч“ кој секој момент виси врз државите, заканувајќи се дека ќе им ги сосече суверенитетот, моќта и перспективите, во тој случај се доаѓа до споменатата спорна констатација на Дејвид Хелд.

Навлегувајќи во теоријата за трансформацијата на државата во глобалното доба, Мартин Шо смета:

„Значајно е да се сфати дека државата ќе биде трансформирана. Сосема е погрешно глобализацијата да се поставува во некоја контра - позиција наспрема државата како што тоа го прават многуте зачестени стерилни дебати во општествените науки. Глобализацијата не ја поткопува државата, туку вклучува трансформација на формите на државата. Глобализацијата е основа за трансформацијата на формите на државата, таа нив ги произведува. Што претставува држава во глобализацијата? Според голем дел од литературата современа држава е националната држава ... Но, во реалноста не секогаш државите биле национални држави, значи, во денешни времиња трансформациите произведува форми на држави, кои се далеку од националната држава, класично разбрана. Клучната грешка во глобализациските дебати е идентификувањето на модерната држава со националната држава.“<sup>313</sup>

Во теоријата на меѓународните односи, на светската политика и особено на глобализацијата, се разработени неколку „глобализациони“ модели на држави, заради справување со предизвиците на реалното редуцирање на нивниот суверенитет и на видоизменувањето на нивната улога, со цел да

---

<sup>311</sup> Held, D.: *A Globalizing World? Culture, Economics, Politics*,“ 2.; према: Драгутин Аврамовиќ: „САВРЕМЕНА ПРАВНА ДРЖАВА – ПРАВНОТЕОРИЈСКИ АСПЕКТИ“ - докторска дисертација, ПРАВНИ ФАКУЛТЕТ УНИВЕРЗИТЕТА У НОВОМ САДУ, 2011, str. 196

<sup>312</sup> Хелд, Д., „Демократија и глобални поредак“, 42–43; према: ibidem, str. 196 – 197

<sup>313</sup> Martin Shaw: „The state of globalisation: towards a theory of state transformation“  
Review of International Political Economy, 4, 3, p. 498, 1997

можат да продолжат националните држави да функционираат на светската сцена како протагонисти на меѓународното право. Тоа се моделот на „адаптивна“ држава, моделот на „регулаторна“ држава, според кој се развива главно Кина, моделот на „компетитивна“ држава, применет во случаите на Финска, Велика Британија и Ирска и други капиталистички европски и прекуокеански држави, како и моделот на „развојна“ држава, кој се употребува во Сингапур и другите држави - „азиски тигри“. Поради ограниченоста на просторот нема да завлегуваме во поодделните карактеристики на сите глобализациски модели на држави, туку само во два, за кои сметаме дека се од поблиско значење во оваа анализа.

1. Според моделот на “adaptive state”, развиен од Френк Бирман, Холи Еакин и Марија Кармен Лемос, Клаус Дингверт и други автори, националните држави во ерата на глобализација ќе бидат соочени со:

- намалена автономија поради зголемена зависност
  - зголемени барања за легитимитет
  - потреба за приспособување кон ненадејните драматични климатски промени, миграцијата на луѓето, меѓународните криминални активности и други глобални процеси на светската сцена.
- „Успешни држави ќе бидат оние, кои ќе бидат способни да се адаптираат интерно и екстерно“ – вели Бирман.

2. Моделот на „competition state“, елабориран во студиите на Филип. Г. Церни, Марк Еванс, Торе Фугнер и други автори, се задржува, меѓу другото, и на потребата за „јакнење на досегашните национални држави преку нивно адаптирање и трансформирање низ меѓусебна динамичка интеракција, врз основа на принципите на интернационалната компетитивност од доменот на неолибералната економија“.

Сите глобализациски модели на држави, било да се уште во теоретска фаза, било да се интензивно применети во праксата, се исклучиво насочени кон екологијата и заштитата на животната средина, како што е тоа случајот со моделот на „адаптивната држава“, или, како „компетитивната“, „развојната“ и „регулаторната“ држава кон економската глобализација, кон настојувањата како националните држави успешно да се вклопат во светскиот глобализациски економски натпревар, со цел да ги исползуваат сите позитивни придобивки од тој натпревар.

Овој труд ја застапува тезата дека треба да се воведат во политичката теорија уште еден нов теоретски концепт - модел на држава, која ќе може да функционира успешно со истите принципи, но и надвор во светскиот систем и внатре на својата територија, што не е присутно во другите теоретски концепти. Овој труд го дефинира тој нов модел како „трансформативна“ држава. Моделот на „трансформативна“ држава во еднаква мера обрнува внимание и на внатрешните и на надворешните аспекти од функционирањето на националните држави, во еднаква мера ги третира економската и политичката глобализација и нивните влијанија врз тие држави.

Преку уставните и други реформи моделот на „трансформативната држава“ ги внесува адаптивноста, компетитивноста, инвентивноста, иновативноста, рационалноста, самодисциплинираноста и претприемништвото, својствени за надворешното функционирање особено на „адаптивната“ и „компетитивната“ држава, како принципи и во доменот на внатрешното дејствување на националните држави, во нивните јавни политики, во функционирањето на домашните политички институции и процеси на националните држави, во раководењето со тие држави. „Трансформативната“ држава во ерата на глобализација ги надминува едностраноста и концептуалните слабости на другите глобализациски модели на држави, од кои некои се фокусирани исклучиво на новата комплексна архитектура на глобалното светско владеење, запоставувајќи го „внатрешниот политички менаџмент“ со државата.

Глобалната неолиберална економија го дефинира „претприемништвото“, како принцип на надворешното економско функционирање на „компетитивните држави“, како принцип на нивната надворешна, меѓународна компетитивност, при што концептот на „компетитивна држава“ не

познава „внатрешна“ политичка компетитивност. Наспроти ова, моделот на „трансформативна држава“ посочува на „политичкото претприемништво“, како на еден од клучните принципи во примената во внатрешниот политички менаџмент со националната држава.<sup>314</sup> Овде би сакале првин да се осврнеме на дел од погледите во политичката теорија околу тоа како одделни автори ги дефинираат поимите „политички претприемач“ и „политичко претприемништво“?

Кристијан Хедерер ги пренесува ставот на Шејнгејт (2003), кој ги отсликува политичките претпремачи како „поединци чии креативни акти имаат трансформативни ефекти врз политичката наука, врз јавните политики, или врз институциите“, како и ставот на Шнајдер / Теске (1992) дека политичките претприемачи „ги менуваат насоката и тековите на политичката наука“. Хедерер изнесува неколку ставови, кои, чиниме, се од несомнено значење кога се анализира на кои начини може политичкото претприемништво да влијае и да придонесува кон внатрешните трансформации во политичката сфера во поодделните национални држави, па и кон тоа како може да се воспостави „линк“ меѓу надворешните глобализациски влијанија и внатрешните политички процеси во тие држави.

Хедерер првин констатира дека „политичките системи се повеќе се субјекти на компетитивниот притисок, при што се нагласува прашањето на нивната отвореност кон институционални иновации и на нивната адаптивност кон средината“. <sup>315</sup> Секако, тој не го става политичкото претприемништво директно во контекстот на економската и политичката глобализација во светот, но, сепак, јасно укажува на влијанието на надворешната компетитивност и врз внатрешно – политичките аспекти од функционирањето на поодделните национални држави со своите политички системи.

Сметаме дека овде сосема јасно тој став на Хедерер имплицира и на потребата за внатрешна иновативност и адаптивност кон меѓународните, околински, ние би додале, глобализациски влијанија. Кога иновативноста и адаптивноста – принципи со доминантен економски предзнак, својствени за „компетитивната“ и „адаптивната“ држава, ќе се транспонираат во политички принципи, со нивна примена во внатрешната политичка сфера на националните држави, тогаш добиваме два суштински белега на новиот теоретски модел – „трансформативната држава“.

Хедерер самиот ги означува политичките претприемачи како поединци кои воведуваат нови комбинации во процесите на јавните политики, на пример, нови политички програми и конкретни предлози за институционални реформи, предлози за институционални иновации во агендата на донесувачите на политичките одлуки, заради отворање нови 'прозорци на можности'.

Метју Мек Кефри и Џозеф Т. Салерно истакнуваат:

„Претприемничката теорија, развиена од Ричард Кантлон, Френк Најт и Лудвиг фон Мизес, може да се адаптира како теорија за политичкото претприемништво. Политичкото претприемништво е производ на теоријата за пазрниот претприемач, изведено од претприемничката теорија на пазарот, која е проширена на политичката сфера. Со примената на теоријата на претприемачот врз политичкото однесување, ние обезбедуваме основа за идентификување на политичките претприемачи, заради нивно аналитичко издвојување од другите владини агенти, агенти на владеењето..<sup>316</sup>

---

<sup>314</sup> CHRISTIAN HEDERER: „Political entrepreneurship and institutional change: an evolutionary perspective“, p.1

<sup>315</sup> Hederer p.1

Matthew McCaffrey, Joseph T. Salerno: A Theory of Political Entrepreneurship (Scientific Research), Modern Economy, 2011, 2, 552-560; published online September 2011, p.552



Исто така, Мек Кефри и Салерно дополнуваат:

„Логично е политичките претприемачи да се опишат како поединци, кои извршуваат исти, или слични функции какви што извршуваат претприемачите во економијата на слободниот пазар.“<sup>317</sup>

Ние го поврзуваме политичкото претприемништво со политичкото лидерство со државата во процесите на нејзината трансформација кон економската и политичката глобализација во светот.

Говорејќи за политичките лидери како претприемачи, Димитриос Кристопулос истакнува:

„Политички претприемач не е само оној што ја менува политичката агенда, туку и оној што ги трансформира условите и односите, референтни за јавната расправа.“<sup>318</sup>

Каква функција би требало да вршат политичките лидери како политички претприемачи во дадена држава?

Во обидот да одговориме на ова прашање, ќе направиме една аналогија во врска со она што Васудха Чотрај го истакнува за невладините организации во улога на политички претприемачи:

„Невладините организации се основани за да бидат едновременно политички претприемачи – фасцилитатори на трансформативните политики, но едновременно и како „агенти на развојот“ – спроведувачи на партиципативниот развој.“<sup>319</sup>

Значи, улогата што овој автор им ја припишува на невладините организации ние ја обопштуваме во еден поширок политички контекст и им ја придаваме на политичките лидери, како политички претприемачи. Во креирањето на националниот одговор на државите кон надворешните глобализациски предизвици и во радикалните промени во внатрешниот менаџмент со „трансформативната“ држава тие лидери – претприемачи треба да бидат вистински катализатори на таквите промени.

Џон. Ф. Стек и Луи Хеброн, во одговорот на дилемата околу иднината на националната држава, заклучуваат:

„Силите на глобализацијата можат да наметнат ограничувања на моќта на државите, но, тие исти сили, исто така, зацврснаа многу влади и ја засилија нивната моќ на нови начини. Тврдењата дека државата е фундаментално изменета се презголемени, прекумерни. Главното прашање не е дали државата ќе преживее, туку како, на кој начин таа ќе биде трансформирана колку што повеќе глобализацијата ќе станува посеопфатна. Дали оваа трансформација е закана за суверенитетот на државата и за постојниот државен систем? Одговорот треба да биде негативен. Модерната држава во неколку наврати ја покажа својата способност 'да се открие' самата себеси и да се адаптира во

---

<sup>317</sup> *ibid.* p.553

<sup>318</sup> Dimitrios C Christopoulos: „Political entrepreneurs: network structure and power“, p 4. 2008

Vasudha Chhotray: „Political Entrepreneurs or Development Agents: An NGO's tale of resistance and acquiescence in Madhya Pradesh, India“ - The work was presented at the ESRC Global Poverty Research Group /IDPM conference on 'Reclaiming Development? Assessing the Contribution of Non-Governmental Organisations to Development Alternatives', University of Manchester, UK, June 2005.

повеќе од 450 – те години на пресврти, вклучувајќи и крвопролевања врз основа на верска омраза и нетрпеливост, национализам, „Студена војна“ и глобален терор.“<sup>320</sup>

Наспроти раширените стојалишта во политичката теорија дека под влијанието на неолибералната економија и технолошките иновации, во контекстот на глобалната политичка еволуција на светскиот политички систем, националната држава ќе исчезне од системот на меѓународните политички односи, овој труд го споделува стојалиштето, кое го изнесува Славиша Орловиќ:

„Националната држава не исчезнува, туку нејзината улога само се трансформира под влијанијата на економската и политичката глобализација во светот. Државата ќе остане потреба и на нејзините граѓани и во меѓународниот поредок.“<sup>321</sup>

Орловиќ се осврнува во својот труд на два става, важни во овој контекст:

„Мартин Вулф во својот труд 'Дали националните држави ќе ја преживеат глобализацијата', истакнува: 'Глобализацијата не ја прави непотребна државата. Напротив, за да можат луѓето успешно да ги користат можностите, кои ги нуди меѓународната интеграција, ним на обата краја на нивните трансакции им е потребна државата. Неуспешните држави, неуредените држави, слабите држави и корумпираните држави се одбегнуваат како 'црни дупки' во глобалниот економски систем. Националната држава е незаменлива во нудењето на внатрешната сигурност, на безбедноста, во чувството на припадност и на идентитетот. Наспроти реториката на глобализацијата за 'одумирањето на државата', денеска се можеби повеќе отколку порано се потребни јаки и ефикасни држави со ограничен делокруг на неопходни функции.'<sup>322</sup>

„Дејвид Хелд смета дека е неопходна не само интеракција, туку и интеграција на национално - државните нивоа со глобалното рамниште на организирање. Тој се залага за 'дозирано и контролирано утопување на државата во глобалната заедница, при што државата би задржала некои важни функции. Таа не би била обичен сервис на глобалната заедница, но ниту некоја контратежа, или контрасила на меѓународната заедница.“<sup>323</sup>

Националните држави остануваат доминантна форма на политичка организација во светот и во ерата на глобализацијата, со задржани најважни економски и политички компетенции на сопствената територија, но со реструктурирана улога, позиција и карактер на сопствениот суверенитет, стапувајќи во реципрочна и дијалектичка врска со недржавните актери на глобалното владеење: со пренесувањето на дел од својот национален суверенитет врз тие недржавни глобални актери во светот националните држави го надминуваат можното редуцирање на својата автономија преку зајакнување на својата моќ во системот на меѓународните односи, додека тие недржавни глобални актери се постојано зависни од трансферирањето на делот од суверенитетот од државите врз нив. Притоа, државите така играат централна улога и во ширењето и институционализирањето на регионалното и глобалното владеење.

---

<sup>320</sup> Lui Hebron; John F. Stack: „Globalization: Debunking the Myths“, Second Edition, 2010, p. 93

<sup>321</sup> Slaviša Orlović: “Država u procesu globalizacije”, str. 13 – 14

<sup>322</sup> Martin Vulf, Da li će nacionalne države preživeti globalizaciju? U: Globalizacija- mit ili stvarnost, uredio Vladimir Vuletić, Zavod za udžbenike i nastavna sredstav, Beograd, 2003, str. 315; prema: ibidem, str.12

<sup>323</sup> Vučina Vasović, Savremene demokratije I, Službeni glasnik, Beograd, 2006., str. 22; prema: ibid.12 - 13

Јакнењето на „интерната“ и „екстерната“ димензија на „адаптивниот капацитет“ на државите заради нивен ефикасен одговор на предизвиците на глобалната економија и интеграцијата на пазарите, на хоризонталната и вертикалната дисеминација на новите парадигми на владеењето, на интернационализацијата на човековите права и слободи, на зачувувањето на биодиверзитетот и глобалните климатски и други околински промени, ќе им овозможи на тие држави зачувување и јакнење на нивниот идентитет, структура, улога и функции во новата комплексна архитектура на глобалното светско владеење. Непостоењето, или слабеењето на „адаптивниот капацитет“ на државите за справување со глобализациските предизвици ќе влијае кон нивно економско и политичко маргинализирање во внатрешни и надворешни рамки.

Транспонирањето на инвентивноста, иновативноста, рационалноста, самодисциплинираноста и претприемништвото, како принципи на интернационалната конкуритивност од доменот на неолибералната економија, и во внатрешното политичко менаџирање со институциите, процесите и функциите на националните држави, овозможува поголема успешност во управувањето со тие држави и нивно реструктурирање и квалитативно зајакнување и тоа не само во сферата на бизнисот и економијата. Притоа се воведува „внатрешна политичка конкуритивност“ во трансформацијата на националната држава кон глобализациските предизвици, која не треба да се сведе само на „маркетизиран политички ентитет“, според диктатите на светските економски пазари, ниту на некаква „претприемничка асоцијација“, физиономирани според логиката на глобалната економија и финансискиот капитал.

#### Заклучок:

Ефикасната „трансформативна држава“ ја става глобализацијата, тој планетарен процес во функција на зачувување и видоизменување на улогата и суверенитетот на националните држави, заради нивно адаптивно рефизиомирање и конкуритивно вклучување и функционирање во новиот глобализиран економски и политички поредок во светот. Новодефинираниот теоретски глобализациски модел на „трансформативна држава“ има своја реална применливост особено во случаите на транзиционите и други држави, кои ќе треба да се „преуредат“ не само надворешно туку и „внатрешно“ наспроти се посилените бранови на светската глобализација. Политичката компонента на таа глобализација донесува невиден процут на партиципативната демократија и на развојот на човековите права во трансформативната држава со висок степен на отвореност и порозност кон тенденциите на прогресот. Економската глобализација не мора да значи само закана за националниот суверенитет и за улогата на националните држави, туку и големи можности за засилен домашен економски развој, ако тие внатрешно трансформирани држави креираат адаптивни и стимулативни домашни економски политики со широк сет микро и макро - економски мерки, со кои на конкуритивен начин ќе можат да привлечат директни странски инвестиции и ќе се вклучат во експанзивната светска трговија, во експанзивните меѓународни текови на финансискиот капитал и воопшто во глобалната светска економија на 21 – виот век.

#### Bibliography:

1. Miroslav Pecujlic: „Lavirinti politicke globalizacije“,
2. Lui Hebron; John F. Stack: „Globalization: Debunking the Myths“, Second Edition, 2010,
3. Драгутин Аврамовић: „САВРЕМЕНА ПРАВНА ДРЖАВА –ПРАВНОТЕОРИЈСКИ АСПЕКТИ“, докторска дисертација, ПРАВНИ ФАКУЛТЕТ УНИВЕРЗИТЕТА У НОВОМ САДУ, 2011

4. Martin Shaw: „The state of globalisation: towards a theory of state transformation“, Review of International Political Economy, 4, 3, 1997
5. CHRISTIAN HEDERER: „Political entrepreneurship and institutional change: an evolutionary perspective“, p.1
6. Matthew McCaffrey, Joseph T. Salerno: A Theory of Political Entrepreneurship (Scientific Research), Modern Economy, 2011, 2, published online September 2011,
7. Dimitrios C. „Christopoulos: „Political entrepreneurs: network structure and power“, 2008
8. Vasudha Chhotray: „Political Entrepreneurs or Development Agents: An NGO.s tale of resistance and acquiescence in Madhya Pradesh, India“ - The work was presented at the ESRC Global Poverty Research Group / IDPM conference on 'Reclaiming Development? Assessing the Contribution of Non-Governmental Organisations to Development Alternatives', University of Manchester, UK, June 2005.
9. Slaviša Orlović: “Država u procesu globalizacije”

# **THE MACEDONIAN PARLIAMENTARY ELITE BETWEEN THE ECONOMIC CRISIS AND THE EUROPEAN PERSPECTIVE: A COMPARATIVE POLITICAL ANALYSIS 2006 – 2011**

**Goran SHIBAKOVSKI**

## **Abstract**

Republic of Macedonia, as a part of the former Yugoslavia, has changed the previous political and economic system with democratic values and market economy. The foreign policy course of the country has been established, consensually endorsed and recognized: integration into the European Union and NATO. The Macedonian parliamentary elite have changed several times since the country is no longer part of the former Yugoslavia. The structure of the parliamentary elite and decision-making process has big influence on the foreign policy course of the country. The world economic crisis has hit Macedonia severely, pushing back reform as secondary priority, and thus slowing down European integration further. The purpose of this paper is to give an analytical political view to the Macedonian parliamentary elite in the period of expansion of the world economic crisis and Euro integration process.

**Key words:** parliamentary elite, Republic of Macedonia, economic crisis, European integration,

---

# СТЕКНУВАЊЕ НА ЗНАЕЊЕ И НЕГОВИОТ ТРАНСФЕР ВО СТРАТЕГИСКИ СОЈУЗИ

Д-р. Викторија Кафеџиска,  
Европски Универзитет  
[viktorija.kafedziska@eurm.edu.mk](mailto:viktorija.kafedziska@eurm.edu.mk)

## Апстракт

Организациското знаење може да се дефинира како способност за акција, а така, за разлика од информациите, знаењето често тешко се кодифицира, а според тоа и тешко се трансферира. Преносот на знаење, треба да биде сфаќен, како процес низ кој еден член од системот, е под влијание на искуството на другите (Argote and Ingram 2000). Стратежиските сојузи, затоа и се групи на организации кои влегуваат во доброволна размена на искуство, технологија и услуги. Опишува, многу истражувачи сугерираат дека важниот фактор за објаснување на т.н. сојузнички тренд, е тоа што ваквите сојузи овозможуваат создавање на платформа за присајат кон ново знаење. Две или повеќе организации соработуваат поради нивните различни вештини, знаење и стратешка комплементарност.

Клучни зборови: стратешки сојузи, организациско знаење, пренос на знаење, менаџирање на знаењето

## Abstract

The organisational knowledge can be defined as an ability for action and thus contrary to the information, it is difficult for coding and consequently for transferring. The knowledge transfer should be understood as a process through which one member of the system is influenced by the experience of another member (Argote and Ingram 2000). The strategic unions therefore are organisational groups willfully sharing experiences, technology and different favors. As a result, many researchers suggest that while explaining the union model, one should take in mind that these strategic unions enable the birth of a platform for gaining a new knowledge. Two or more organisations cooperate due to their different skills, knowledge and strategic complementarity.

Key words: strategic unions, organisational knowledge, knowledge transfer, knowledge management

Постојат различни причини зошто фирмите создаваат стратегиски сојузи, се со единствена цел, да го намалат ризикот и да си обезбедат пристап до нови пазари. Оттука, многу истражувачи сугерираат дека важниот фактор за објаснување на т.н. сојузнички тренд, е тоа што ваквите сојузи овозможуваат создавање на платформа за пристап кон ново знаење (Doz and Hamel 1991; Inkpen 1995; Ireland et.al.2002; Kogut 1988; Khanna et.al.1998). Низ поделеното извршување на целите на сојузот, заедничката внатрешна независност и заедничкото решавање на проблемите, фирмите можат да добијат знаење од нивните партнери. Создавањето на вакви сојузи го намалува ризикот од брзото уништување на знаењето (Powell 1987). Две или повеќе организации соработуваат поради нивните различни вештини, знаење и стратегиска комплементарност. Разликите меѓу партнерите во знаењето и вештините обезбедува примена на стекнатото знаење меѓу партнерите во сојузот.

Оттука, многу битно е да се тргне од претпоставката, дека организациското знаење може да се дефинира како способност за акција, па така, за разлика од информациите, знаењето често тешко се кодифицира, па според тоа и тешко се трансферира. Затоа, преносот на знаење, треба да биде сфатен, како процес низ кој еден член од системот, е под влијание на искуството на другиот (Argote and Ingram 2000). Стратегиските сојузи, затоа и се групи на организации кои влегуваат во доброволна размена на искуство, технологија и услуги. Во сојузите пристапот кон знаењето може да биде анализиран низ неколку правци. Прво, фирмите може да стекнуваат знаење, корисно за дизајнирање и менаџирање на други партнерстава (сојузи). Второ, да го менаџираат знаењето на начин, кој ќе го зајакне сојузништвото и трето, организациите ќе учат преку партнерствата кога заедно ќе решат да влезат во нови бизниси и развијат нови можности.

Стекнувањето знаење во сојузот и неговиот трансфер подразбира повеќе фази.<sup>324</sup> Првата е формирање сојуз и воспоставување на врски меѓу поединците од двата (или повеќе) партнери кои го сочинуваат сојузот. Овие врски всушност се значајни бидејќи водат, односно овозможуваат пристап до знаењето на партнерот, што значи и препознавање и дефинирање на неговите вештини кои се значајни за сојузот (партнерството).

Втората фаза, е стекнување на знаење и негово трансферирање во т.н. бази на знаењето. Третата фаза во сојузничкото учење е примена на стекнатото знаење, за да се постигнат посакуваните цели. Оттука може да се констатира дека учењето преку партнерството, може

---

<sup>324</sup> Adler PS, Cole RE(1993), Designed for learning: A tale of two plants. Sloan Management Review, 34 (Spring): 85-94

да се посматра како серија на менаџерски фази, кои почнуваат со формирање на сојузот и креирање на знаењето<sup>325</sup>.

Една од позначајните менаџерски задачи е оценка на знаењето во сојузот, која понатаму резултира со пристап до базите на знаење кои го имаат партнерите во сојузот (Inkpen and Beamish 1997). Ако овој пристап до знаењето е на задоволително ниво, односно ги задоволува потребите и барањата на фирмата, тогаш и сојузот ќе даде резултати. Фирмата, затоа може да влезе во сојузот, за да го добие знаењето кое го нема, односно кое не може самата да го создаде. (Hamel 1991). Фирмата може да гледа на сојузот и како на лабораторија во која можат да се научат и постигнат многу поголеми цели и задачи од тие што таа ги има. Оттука, формирањето на сојузот е сигнал дека придонесот на знаење од едниот партнер, може да има стратегиско значење за другиот.<sup>326</sup> Кога сојузот е формиран тоа е знак дека партнерите имаат пристап до новото знаење, но природата и пристапот, сепак нема да биде ист за сите.

Знаењето се создава и иницира кога организациите се во врска со околината и доаѓаат до различни извори на знаење. Ова посматрано во сојузнички контекст, значи дека ако едниот партнер учи од другиот, тие мора да влијаат и да го разменуваат знаењето. Зашто, ако нема размена на знаењето, тогаш очигледно, нема до има ниту сојуз во знаењето меѓу партнерите. Два фактора го определуваат прифаќањето на знаење: отвореноста на партнерите и комплексноста на сојузничкото знаење

## 1 . Отвореност на партнерите

Природата на партнерското влијание може да се движи од размена на оперативни сознанија, па се до поделба на стратегиски информации, па затоа отвореноста за соработка е клучниот елемент. Ставено во контекст на сојузот, отвореноста може да се дефинира како желба и можност партнерите да ги споделат информациите и да комуницираат отворено. Квалитетот на внатре партнерскиот однос се одразува на формалните и неформалните, односно значајните информации. (Anderson and Narus 1990). Hamel (1991) потенцира дека токму отвореноста на партнерите и нивната соработка е основниот елемент во процесот на учење. Сепак, кога се зборува за отвореноста, треба да се има предвид и т.н

---

<sup>325</sup> Aguilar FJ (1967), Scanning the business environment. MacMillan, New York

<sup>326</sup> Doz Y, Hamel G (1998) Alliance advantage: The art of creating value through partnering. Harvard Business School Press, Boston



протекување на информации надвор од стратегискиот сојуз, што може да биде употребено од конкурентски фирми за подобрување на положбата на пазарот, или стекнување на било каква предност. Ова изнесување на информациите ја крие потенцијалната опасност да го наруши балансот меѓу партнерите. Зашто, кога едниот партнер доаѓа до побрзо знаење од другиот, тогаш тие веќе немаат исти потреби, што може да доведе до партнерска асиметрија (Inkpen and Bamish 1997).

## 2. Комплексност на сојузничкото знаење

Сојузничкото знаење исто така, е под влијание на скриени и тешко достапни информации, па така знаење кое е тешко да се рабере и пренесе нема да биде многу од корист (Szulanski 1996). Spender (1996) сугерира дека ваквото знаење може најдобро да биде разбрано како знаење кое не е применето во практика. Ваквото знаење може да е скриено и е тешко да се формализира и примени.

Спротивно на ова, јасното, прецизно и артикулирано знаење се пренесува во формален систематски јазик, вклучува јасни факти и симболи (Kogut and Zander 1992).

Оттука, за да се произведат високо квалитетни производи, мора да се искористат двата вида на знаење. Јасното и разбирливо знаење ќе биде изразено преку шеми, дијаграми и табели и како такво ќе биде лесно разбрано. Од друга страна, пак, скриеното и тешко достапно знаење е само посебе комплексно, до него треба да се дојде преку јасни изразни форми. Затоа овој вид на знаење и најтешко се пренесува и подразбира високи трошоци за трансфер.<sup>327</sup>

Стекнувањето знаење е организациски процес кој може да биде менаџиран од фирмите и секојдневно да биде унапредуван. Некои организации, како и поединци можеби немаат капацитет за учење. Ефективноста во постигнување на знаењето е во тесна врска со апсорпциската аможност на партнерите во сојузот. Dyer and Singh (1998) потенцираат дека капацитетот за апсорпција е можност за препознавање и асимилирање на знаење од одреден партнер во сојузот. За да се развие апсорпцискиот капацитет, потребно е, да се поттикнат поединците кон ново знаење. Во контекст на сојузот поттикнувањето кон стекнување на знаење е од суштинско значење, бидејќи без активно учество на партнерите

---

<sup>327</sup> Fiol CM (1994), Consensus diversity and learning in organizations. *Organization Science* 5: 403-420

во овој процес нема ниту ефективно знаење. Затоа и партнерите мора да се насочат кон акции и однесувања кои ќе ги поттикнат можностите за учење.<sup>328</sup>

Менаџерите вклучени во партнерскиот сојуз ќе бидат изложени на различни типови знаење. Во многу случаи, тие ќе развијат нови идеи за бизнисот. Меѓутоа, за да се пренесе знаењето на определено организациско ниво, мора да постојат врски во знаењето меѓу различните организациски нивоа. Токму овие организациски врски создаваат можности за поединците да ги споделат нивните запазувања и искуства (Von Krogh et al. 1994). Овие внатрешни врски го олеснуваат споделувањето на ново знаење и создаваат основа за трансформација на индивидуалното знаење во организациско. Кога поединечното знаење ќе се сподели со останатите се отвара можност за дебата, па дури и спротивставување на мислењата. Така, знаењето ќе се развива и шири на различни нивоа во партнерскиот сојуз, зашто само поединечното знаење кое е "замрзнато" и кое не е поврзано со новите организациски форми може да биде игнорирано, па дури и отфрлено како неважно.

Кога партнерите имаат стратегиски цели за контрола над стекнатото знаење, тогаш врските меѓу знаењето го претставуваат механизмот за трансфер на знаењето.

Четири основни менаџерски постапки, кои ги формираат врските меѓу сојузот и поединечните фирми се дефинирани и идентификувани од Инкпен и Динур (1998): поединечни трансфери меѓу партнерите во сојузот; поделба на технологијата; врски меѓу сојузниците, вклучувајќи размена на потрошни материјали и добра меѓу партнерите; воспоставување меѓусебни врски.

Стекнувањето знаење е кумулативен процес. Добра изведба на работата ќе биде постигната кога предметот на учење ќе биде во врска со она што веќе се знае и кога заедничкиот јазик е основа за интерпретација на искуството.<sup>329</sup> Во студијата за трансферот на внатрешното знаење (Szulanski 1996) констатира дека можноста на секој оддел да го оцени и примени новото знаење е основата на успехот.

Сепак, овде има и еден парадокс кој треба да биде спомнат. Претходно беше речено дека неприменетото знаење може да значи неуспех и во суштина има ограничена вредност. Алтернативен аргумент е дека можностите за учење се зголемуваат кога ќе се побара знаење чија база е надвор од партнерскиот сојуз. Следејќи го овој правец на размислување може да се каже дека, поголемите разлики меѓу партнерските фирми, предизвикуваат

---

<sup>328</sup> Hamel G (1991), Competition for competence and inter – partner learning within international strategic alliances. Strategic Management Journal 12: 83-104

<sup>329</sup> Grant RM (1996), Prospering in dynamically- competitive environments: Organizational capability as knowledge integration. Organization science 7: 375-388



# МОДЕЛОТ НА ОРГАНИЗАЦИЈА НА ВЛАСТ ВО РЕПУБЛИКА МАКЕДОНИЈА – КОМПАРАТИВЕН ПРИСТАП

М-р Луан ЈОНУЗИ

## Апстракт

Државата е политичка институција која непрекинато остварува дејност (функционира), а со цел задоволување потребите на општеството и поединецот. Согласно чл. 8 од Уставот на Република Македонија, државната власт е поделена на законодавна, судска и извршна. Пред се, а и во врска со секоја од нив се поставуваат множество прашања од теоретски и практичен карактер.

Ако државата се сфаќа како систем за управување со процесите, кои што го обезбедуваат животниот ритам на општеството, неговиот слободен подем и правилата на однесување со кои секои поединец се вклопува во него, таа – државата, ќе го заземе своето место како битен фактор за квалитетен и достоин живот на граѓаните, кои што живеат при исти природни услови, имаат ист бит, култура, душевност.

Прашањето за улогата и значењето на државната власт е исклучиво битен и актуелен. Од тоа како функционира, какви задачи си поставува и како го организира нивното извршување до голема степен зависи развитокот и просперитетот на државата.

Трудот е фокусиран кон разгледување на различните аспекти и проблеми, кои се поврзани со организацијата на власт и нејзиното устројство во Република Македонија. Од теоретско – методолошки и аналитички позиции се разгледуваат принципите и функциите на системот на управување, моделите за реализација на дејноста на извршната власт.

**Клучни зборови:** државна власт, управување, граѓани, општество.

## MODELI I ORGANIZIMIT TË QEVERISË NË REPUBLIKËN E MAQEDONISË - QASJE KOMPARATIVE

### Abstrakcion

Shteti është institucion politik, i cili pandërprerë realizon veprimtari (funksionon), me qëllim të plotësimin të nevojave individuale dhe shoqërore. Në përputhje me nenin 8 të Kushtetutës së Republikës së Maqedonisë, qeveria është ndarë në ligjislativ, gjyqësor dhe ekzekutiv. Para së gjithash, por në lidhje me gjithë këta paraqitet mundësia e pyetjeve me karakter politik dhe praktik.

Nëse shteti kuptohet si sistem i procesit të qeverisjes, që siguron ritmin jetësor të shoqërisë, liria e plot dhe rregullat e sjelljes me të cilët individ i përshtatet asaj, shteti do ta meritojë vendin e vet si faktor kryesor për jetë kualitative të respektueshme të qytetarit, të cilët jetojnë në të njëjtët kushte natyrore, kanë mënyrë të njëjtë, kulturë dhe ndjenja.

Pyetja për rolin dhe rëndësinë e qeverisjes së shtetit kryesisht është qenjësore dhe aktuale. Nga kjo si funksionon, çfarë detyre paraqiten dhe si e organizon realizimin e tyre dhe në cilën shkallë të lartë varet zhvillimi i prosperitetit të shtetit.

Mundi fokusohet nga vështrimi i aspekteve të ndryshme dhe problemet të cilat janë në lidhshmëri me organizimin e qeverisjes dhe rregullimi në Republikën e Maqedonisë. Nga aspekti teoriko - metodologjike dhe analizat e pozicionit vërehen principet dhe funksionimi i sistemit të qeverisjes, modelet për realizimin e veprimtarisë ekzekutive të qeverisë.

**Fjalët kyçe:** qeveria e shtetit, qeverisja, qytetarët dhe shoqëria.

## **THE ORGANIZATION OF GOVERNMENT IN THE REPUBLIC OF MACEDONIA - A COMPARATIVE APPROACH**

### **Abstract**

The state is a political institution which exercised uninterrupted activity (work) in order to meet the needs of society and individual. According to Art. 8 of the Constitution of the Republic of Macedonia, the state government is divided into legislative, judicial and executive. First, and on each set of questions are asked of theoretical and practical nature.

If the state is understood as a system management processes, which provide the living rhythm of society, its free growth and the rules of conduct that every individual fits into it, it - the state will take its place as an important factor for quality and decent life for citizens living under the same natural conditions, have the same bit, culture, soul.

The question of the role and importance of the national government is exclusively important and current. On what works, what sets tasks and organize their implementation depends to a great development and prosperity of the country.

The paper is focused on examining the various aspects and problems associated with the organization of government and its constitution in Macedonia. The theoretical - methodological and analytical positions are considered the principles and functions of system management, models for implementation of the activities of the executive.

**Key words:** government, management, citizens, society.

---

## **Уставната положба на Собранието на Република Македонија во системот на организација на власт**

- 1. Моделот на организацијата на власта во Република Македонија – уставен аспект**
- 2.**

Организацијата на власта како уставно начело претставува централен дел на секој уставен и политички систем и се однесува на односите кои се воспоставуваат помеѓу органите на законодавната, извршната и судската власт, кои се наоѓаат на исто хиерархиско

ниво. Во правната теорија, кога станува збор за власта воопшто постојат дивергентни стојалишта, пред се околу термините државна функција и државна власт кои исто така се однесуваат на прашањето за организација на власта во една држава.

Се смета дека кога се зборува за три државни власти, тогаш под власт се подразбира државна функција и се разликуваат три државни функции, од друга страна кога се зборува за државна функција, се подразбира различни државни дејствија, кои се различни манифестации, различни начини на вршење на државната власт. И покрај бројните дефиниции и објаснувања прецизни разграничувања меѓу поимите државна функција и државна власт не се поставени. Во ниедна држава поделбата на функциите меѓу органите носители на одредена власт не е направена стриктно, отсечно и прецизно, туку, се прифаќа сфаќањето дека постојат повеќе функции или области на државна власт, а не повеќе државни власти бидејќи државната власт има само еден извор (божјата волја, нација или волјата на граѓаните).

Државната организација како теоретско и практично прашање во потесна смисла ја опфаќа самата организација на политичката власт која ја остварува функцијата на политичкото организирање и правно регулирање во општеството, односно политичката организација која е носител на монополот на физичката принуда во општеството. Моделот на организација на власта има своја уставна вредност и значење кои се однесуваат на нејзиното влијание врз остварувањето на основните слободи и права на човекот и граѓанинот, урамнотеженото функционирање на органите на државната власт, нивните меѓусебни односи и демократскиот развој на државата воопшто.

Имено, утврдувајќи ги основите на управувањето и владеењето, неговите основни начела, уставното право во суштина конституира политичка заедница или политичко општество, односно систем на владеење и управување, како една логична кохерентна целина која е способна самостојно да функционира во практиката". Притоа, правен илузионизам е верувањето и тврдењето дека уставниот модел на организација на власта е идентичен со моделот на владеење (government), ист нормативен модел различно функционира во различни периоди во иста држава, како и во различни држави.

Имајќи ги во вид повеќето фактори (карактерот на уставното, општествено-политичкото и економско уредување, демократизацијата на односите и процесите во општеството, владеењето на правото и правната држава и почитувањето на основните слободи и права на човекот и граѓаните) кои влијаат врз конкретниот модел на организација на власт, прифатлив е ставот дека денес, тешко е да се утврдат чисти модели на организација на власта, односно на владеење. Сликата на реалноста е секогаш поразновидна и покомплицирана од теориската и нормативната скица. Политичкиот и уставен инжинеринг, применет во новите демократии од поставторитерен и постконфликтен тип уште повеќе ја комплицира неговата и без тоа сложена природа.

Оттука уставната теорија и практичното функционирање на политичките системи се среќаваат облици на организација на власта во кои постојат елементи од парламентарниот систем во претседателскиот и обратно, т.е. комбинирани – хибридни системи, кои заради својата комплексност тешко се дефинираат. Пример за комбиниран систем е полупретседателскиот систем во чија група влегуваат и оние системи во кои министрите во владата можат да бидат разрешени од функцијата од страна на парламентарното мнозинство, но притоа не постои премиер кој ќе ја координира парламентарната контрола над кабинетот (примерот со Колумбија), системи во кои премиерот, но не и целата владата или кабинет можат да бидат разрешени од страна на Парламентот (примерот со Аргентина), или системи каде што постои премиерска влада, но не постои одредба за задолжително гласање на нејзината (не) доверба во Парламентот (примерот со Јужна Кореја), Shugart и Carey, одат чекор понатаму и ги предлагаат следните варијанти на полупретседателскиот систем: премиерско-претседателски систем и претседателско-парламентарен систем.

Значи постои вертикална и хоризонтална организација на власт како најрелевантни поделби на власта, при што го дава следното објаснување: со оглед на тоа како власта е организирана во вертикална линија, може да се разликува унитарно, регионално или семифедеративно, федеративно, консоцијационо и конфедеративно уредување, а додека хоризонталната организација на власта се однесува на две значајни прашања.

Првото го третира уредувањето на односот помеѓу законодавната, извршната и судската власт, посебно односот помеѓу првите две гранки на власта, што се покажува и

како однос помеѓу парламентарниот и претседателскиот систем на власта. Сите овие три модели на организација на власта се само посебни изрази на она што нарекува претставничка или парламентарна демократија во широка смисла. Другото прашање се однесува на уредувањето на обликот на владеење, односно изборот помеѓу монархија и република.

Уставот од 1991 година, поделбата на власта на законодавна, извршна и судска ја утврдува како темелна вредност на уставниот поредок на Република Македонија и истата претставува составен дел на оддел III од нормативниот дел на Уставот каде се утврдени уставната позиција и надлежности на Собранието, Претседателот, Владата на Република Македонија и судската власт.

Уставното начело на поделбата на власта во Република Македонија се означува како еден од најбитните, најсуштествените и најзначајните постулати на правната држава. Разгледувајќи го принципот на поделба на власта во државата, некои автори сметаат дека тој е воведен само заради судската власт за да може функцијата да ја остварува самостојно, независно и одговорно и на тој начин, да го обезбедува функционирањето на државата врз принципот на владеењето на правото, на законитоста и легитимитетот.

Исто така, поделбата на власта на законодавна, извршна и судска, претставува еден од принципите на начелото на уставност во уставниот поредок на Република Македонија од две причини: прво, овој принцип ја спречува концентрацијата на власта во еден орган, и второ, овој принцип овозможува државните органи како носители на власта меѓусебно да се контролираат и запираат во случај на нивно излегување од утврдените уставни граници.

Во тој контекст, може да истакнува дека е воспоставен соодветен систем на сопирање и рамнотежа проследен уште и со соодветен правен надзор над работата на управните органи и со декларативна независност на судската власт. Со тоа, уставот гарантира дека власта повеќе не е монопол на еден орган, а уште помалку на едно лице, туку истата е поделена така поделената односно распределената власт оневозможува власта да биде привилегија само на едно лице или орган во државата.



Таа е уставно-правно распределена на повеќе самостојни и независни органи кои нема да дозволат нејзина централизација од еден центар и нејзина узурпација. Државните органи како носители на различните власти во односи и систем на тежа и противтежа или рамномерна урамнотеженост (зависно кој модел на организација е прифатен) самите тие се гаранција едната власт да не биде доминантна над другата.

Во таа насока, се наведува две релевантни практични причини кои се однесуваат на начелото на поделба на власта, и тоа:

- според првата, кога сите функции би биле доверени на исти органи ниту за една функција не би можеле да имаат потребно време, а да не зборуваме за потребните способности, според тоа од чисто технички аспект, потребна е специјализација, затоа што секоја од трите функции бара органи кои исклучително ќе и се посветат на истата и кои своите способности ќе и ги приспособат на неа.
- втората (правна) причина во корист на поделбата на власта, се состои во тоа што, без поделбата на власта не е можна правната држава, кога сите функции ќе се соединат во еден човек или тело, тој човек или тело станува семоќен: вршејќи ги сите функции на државната власт, тој е неограничен како самата власт.

Македонскиот уставен модел на организација на власта се засновува врз флексибилна поделба на власта, со односи на меѓусебна соработка и одговорност помеѓу носителите на законодавната, извршната и судската власт. Битни елементи на овој модел на организација на власта е одржувањето на рамнотежа помеѓу одделните власти, рамноправност помеѓу Собранието и Владата на Република Македонија, како и независност на судската власт (checks and balances).

Законодавната власт е во надлежност на Собранието, извршната власт е бичефална – двоглава (поделена помеѓу Владата и Претседателот на Републиката) и судската власт ја вршат судовите. Принципот на поделба на власта не е, и не значи дека во државата нема единствен државен и правен поредок или единствена државна власт: овој принцип е само принцип на нејзината организација на власта, како поделните функции на власта да

дејствуваат самостојно и независно една од друга, но во функција на еден единствен нормативен и уставен поредок во државата.

Системот на поделба на власта како однос на тежа и противтежа објективно не дозволува нејзина концентрација во еден орган или една личност и со нивното меѓусебно ограничување, усогласување се спречува монопол на власта од еден центар. Притоа, парламентите треба да ги извршуваат своите обврски согласно демократските правила на функционирањето на законодавната власт, односно да работат задоволително, да поседуваат легитимитет, да имаат опозиција која е активна во сите парламентарни активности и да имаат адекватна застапеност и претставеност на малцинствата во својата структура. Покрај ова, неопходно е да постои и меѓусебна координација, соработка и почитување, како и колективната политичка одговорност на владата пред парламентот.

Имајќи во вид дека традиционалната дихотомија парламентарен модел – претседателски модел има релативна методолошка вредност, поради присуството на претседателски елементи во првиот и парламентарни во вториот и македонскиот уставен модел на организација на власта во теоријата за уставното право се означува како:

- *"парламентарен систем со елементи на собранискиот систем"*; систем кој
- *"припаѓа на групата комбинирани системи, но во него доминираат парламентарните обележја"* и своевиден
- *комбиниран систем на организација на власта*, кој според класификацијата може да се најде во групата **премиерско-претседателски системи**.

### **3. Постапеноста на Собранието на Република Македонија во уставниот модел на организацијата на државната власт**

Во сржта на парламентарниот систем како едно од клучните цивилизациски откритија се наоѓа парламентот како претставничко тело на граѓаните и олицетворение на нивната политичка волја изразена низ слободни и демократски парламентарни изборни процеси, меѓутоа, не сите режими, каде што постои парламент, се парламентарни, како што би можело да се замисли. Парламентарниот систем не е продукт на некаква априори теорија, туку на една историска еволуција, остварена најпрвин во Велика Британија и

создадена од други европски нации. Во текот на таа историска револуција претворањето на парламентаризмот во егзистенцијален фактор на системот на политичката власт претставувало значаен чекор во развојот на демократијата, бидејќи се ширела и јакнела можноста за влијание на граѓаните на државната политика и нејзиното остварување.

Носени од стремежот да го ограничат политичкиот монополизам на одделни тесни слоеви од општеството, претставничките тела во системот на парламентарната демократија ги кристализираат следниве заеднички карактеристики:

1. тие се услов, потврда и гаранција на постоењето на минимални политички права на човекот, а особено на општото право на глас;

2. тие експлицитно ја изразуваат идејата за владеење на народот и настојуваат да ги неутрализираат постојано присутните тенденции на доминација и монополизам;

3. тие одново ги афирмираат принципите на јавност, на претрес, на контрола и на одговорност во системот на власта и на политичкото одлучување;

4. тие ја содржат можноста и потребата за промена и сменување на владејачката политика гарнитура со што ги отстрануваат опасностите било од задржување на постојаната општествена и политичка состојба како трајна, било од државни удари и појави на насилно преземање на власта и

5. тие, исто така, глобално ги институционализираат идеите што постепено стануваат и општа свест дека власта не е божествена, ниту наследна, дека не е природно право на монопол на властодршците, туку дека нејзиниот единствен извор е во народот, односно во човекот и граѓанинот.

Република Македонија со стекнување на нејзината независност, ја следеше логиката за уставна комбинација на институционалните решенија и изгради политички систем кој прилега на парламентарен систем, а сепак суштински отстапува од него, како во однос на прашањето за неодговорноста на Собранието на РМ пред ниту една институција, така и во однос на непосредниот избор на Претседателот на Републиката од страна на граѓаните. Поставеноста на носителите на законодавната, извршната и судската власт и утврдувањето на нивните меѓусебни односи е важно прашање од аспект на

остварување на меѓусебна координација и дејствување во интерес на граѓаните и националните интереси и приоритети на државата, јасното дефинирање на надлежностите и подрачјата од заеднички интерес претставува предуслов за јакнење на нивниот демократски капацитет и почитување на основните принципи на демократијата.

Најопшто, во системот на власт Собранието на Република Македонија има посебно – централно место во системот на власт во кој и околу кој се бие битката за власт и нејзино обезбедување, пројавување и преземање, ефективноста и моќта на парламентот во однос на извршната власт во одредена земја зависи од мноштво фактори, како што се уставната структура на државата (претседателска или парламентарна), влијанието на заинтересираните групи, политичките партии, функционирањето на парламентарните комисии и карактерот и динамиката на политичкиот сектор во владата (кој што парламентот треба да го надгледува).

Политичкото значење на Собранието и неговото место во уставното уредување произлегуваат од принципот на повремена сменливост на неговиот устав. Уставот на Република Македонија исто така определува четиригодишен мандат за Собранието на Република Македонија. Во остварувањето на сите работи од својата надлежност Собранието, всушност, уредува или решава за прашања и односи кои имат решавачко влијание врз развојот на економските односи и политичкиот систем, а во тоа се гледа творечкото дејствување на Собранието во системот на власта.

Во однос на позиционирањето и улогата на Собранието на Република Македонија во системот на власта, може да се наведат следните негови карактеристики:

- ❖ Во рамките на уставно нормираниот систем на поделба на власта, Собранието, претставува израз на волјата на граѓаните на Република Македонија (*претставнички орган на граѓаните*), кои преку своето непосредно избирачко право ги избираат своите претставници во Собранието. Значи, Собранието на Република Македонија е стожер на легислативната власт, како основна гранка на власта; фундаментална, детерминирачка власт во системот на поделба на власта во современите демократии и претставник на демократски изразената

волја на граѓаните со вршење на контролна функција над извршната власт (владата).

- ❖ Според член 61 од Уставот, Собранието на Република Македонија е **носител и на законодавната власт на Републиката**, т.е. законодавната функција преку која низ законодавниот процес нормативно се уредуваат и регулираат сите подрачја на општествено живеење и дејствување. Извршната власт е бифедална и поделена помеѓу Владата (кај нас таа е носител на ефективната извршна власт) и Претседателот на Републиката (неговите извршни ингеренции имаат симболичен карактер), како резултат на потребата Владата да биде ограничена во нејзината моќ на дејствување и истата да не ги злоупотребува законските овластувања. Судската власт е сконцентрирана во судовите.
- ❖ Низ надлежностите на Собранието на Република Македонија, од една страна се согледува неговата политичка моќ во системот на власта, но од друга страна тие ја поставуваат начелната рамка за дефинирање и утврдување на односите меѓу носителите на извршната власт во државата.

Кога станува збор за односите помеѓу носителите на власта во Република Македонија, уставот дозволува и определено мешање на функциите на државната власт односно овозможува државните органи меѓусебно да се преплетуваат и взаемно да се ограничуваат во вршењето на нивните основни дејности.

Со тоа Уставот се обидува во целост да ги примени конститутивните елементи на теоријата на поделба на власта:

- поделба на власта на одделни државни органи и
- взаемното запирање и балансирање на државните власти.

Односите на рамнотежа и соработка карактеристични за македонскиот парламентарен систем се остваруваат низ уставната положба и надлежности на Собранието и Владата, механизмите и практиките на нивна меѓусебна соработка и

контрола и влијание. Рамноправноста помеѓу Собранието и Владата на Република Македонија, Уставот ја воспоставува низ утврдување на нивниот уставен статус и уставна положба со системот на власт (статусна уставност), но и низ уставно дефинирање на нивните надлежности односно функции.

Собранието на Република Македонија може да постави прашање на доверба на Владата (член 92 од Уставот) и да изгласа недоверба на Владата со мнозинство гласови од вкупниот број пратеници, заради што Владата е должна да поднесе оставка (член 92 од Уставот).

Владата на Република Македонија не располага со ингеренции за распуштање на Собранието, туку истото може да се самораспушти ако за тоа се изјасни мнозинството од вкупниот број пратеници (член 63 ст.6 од Уставот). Во тој случај престанува мандатот и на Владата (член 93 ст. 4 од Уставот). Преку оваа уставна одредба се согледува една од специфичностите (разликите) на македонскиот во однос на парламентарниот систем воопшто.

Овие сознанија се посебно актуелни денес, кога институциите на Европската Унија токму се фокусирани на прашањата за одржувањето на балансот и јакнењето на меѓусебната доверба, политичкиот дијалог низ соработка меѓу носителите на власта во Република Македонија.

Во тој контекст, односите помеѓу Собранието на Република Македонија и претседателот на Републиката се поставени во следните битни релации: овластување на претседателот на РМ еднаш годишно да го известува Собранието на РМ за прашања од негова надлежност и овластување на Собранието на РМ да побара мислење од претседателот на РМ, право на суспензивно вето, овластување на Собранието на РМ да поведе постапка за утврдување на одговорноста на претседателот на РМ заради кршење на Уставот и законите (impeachment) и др.

Односите меѓу Собранието на РМ и Владата на РМ се објаснуваат низ:

- овластување на Собранието да ја избира Владата, парламентарна контрола и политичка одговорност на Владата на РМ пред Собранието на РМ,

- овластување на Владата на РМ да учествува во законодавниот процес во Собранието;
- да предлага закони, буџет и други прописи, право на Владата да побара свикување седница на Собранието,
- да учествува во работата на работните тела на Собранието и др.

Владата пак, од своја страна му дава мислење на Собранието за прашањата кои се во нејзина надлежност, во утврдувањето на економската политика, Владата му предлага мерки на Собранието за остварување на политиката што се од негова надлежност, ја утврдува политиката на извршување на законите и други прописи на Собранието. Исто така, Владата за донесување на закон поднесени од други овластени предлагачи, доставува мислење до Собранието во рок од 15 дена од денот на приемот на предлозите.

За време на воена или вонредна состојба, ако не постои можност за свикување на Собранието, Владата донесува уредби со законска сила по прашањата од надлежност на Собранието. Во однос на релациите со судската власт, важно е да се истакне дека Собранието во рамките на своите изборни надлежности врши избор на членови на Уставниот суд на Република Македонија и тројца членови на судскиот совет. Притоа, Судскиот совет е должен за својата работа да поднесува годишен извештај до Собранието на Република Македонија, чија форма, содржина и начин на усвојување се уредуваат со закон.

Поаѓајќи од сознанието дека во обликувањето на моделот на демократија и владеење значајно место завзема јавноста и активната улога на граѓаните во претставничката демократија, Собранието на Република Македонија, посебно внимание посветува на прашањето за градење на односи со цивилното општество т.е. невладините цивилни организации кои постојат и функционираат во државата. Заради подобрување на односите со граѓанските асоцијации, постои Канцеларија за контакт помеѓу НВО и Собранието на Република Македонија, чија што *примарната цел* на канцеларијата е:

- ✓ институционализирање на соработката помеѓу Собранието и граѓанските организации;

- ✓ да им се обезбедат на Собранието и цивилниот сектор сите релевантни податоци, неопходни за отворање на интензивен дијалог, со употреба на сите комуникациски средства;
- ✓ поврзување на граѓаните со законодавните тела, во насока на зголемување на инпутот од цивилниот сектор во процесите на донесување одлуки.

Посебно значење има сопствената интернет страна каде што ќе можат да се најдат овие материјали, информации за секојдневните активности на Собранието и можност за on-line контакт, каде ќе може цивилниот сектор да доставува предлози за измени и дополнување на закони. Оваа канцеларија работи како сервис за пратениците, но и за граѓаните. Пратениците можат овде да добијат секаква помош при секојдневното подготвување на настапите и техничка помош при подготвување и дистрибуирање на материјали, остварување на контакт со НВО кои се засегнати со одредена законска проблематика, а граѓанските здруженија овде можат да ги добиваат сите потребни материјали за работата на Собранието и да ги доставуваат своите предлози.



# ДАЛИ МАЛИТЕ ПОЛИТИЧКИ ПАРТИИ ВО РЕПУБЛИКА МАКЕДОНИЈА СЕ ВО КРИЗА?

Асс.Д-р Бојана Наумовска

*УКИМ, Институт за социолошки и политичко-правни истражувања-Скопје*

## Abstract

Although small parties are participating in every election till now, their support from the voters is not constant. This can be as a consequence from the regulations of the electoral model or it can be as a result of the fact that they are not participating in every elections independently.

This article will aim to show if the small parties are in crisis, or in other words are they losing the support by the voters. If it is so, than the question will arise, where are the votes "lost" from the last elections in 2011.

**Key words:** small political parties, electoral models, electoral dimensions, electoral results.

## Апстракт

Иако малите политички партии се присутни на сите досегашни избори нивната поддршка не е постојана. Ваквата состојба од една страна може да се должи на поставените правила од изборниот модел, но од друга страна можеби претставува резултат на нивната неконзистентна политика за самостојно настапување на изборите.

Овој труд ќе има за цел да покаже дали малите политички партии се во криза, односно дали се повеќе се намалува поддршката на граѓаните за овие партии, со што ќе одговори на прашањето каде се "изгубија" овие партии на последните избори во 2011 година.

**Клучни зборови:** мали политички партии, изборни модели, изборни димензии, изборни резултати

## Вовед – малите партии во теоријата

Политичките партии се предуслов за демократијата во една држава, иако нивното присуство е евидентно и во авторитарните поредоци. Тие несомнено се контроверзен феномен кој се повеќе го привлекува вниманието на научната јавност. Токму овој факт ја потврдува комплексноста во проучувањето на политичките партии и нивните аспекти.

Генерално гледано политичките партии претставуваат институции кои ги собираат луѓето со цел да учествуваат во извршување на власта во државата. Тие се институции, кои сакаат да претставуваат повеќе од еден тесен интерес во општеството, тие се групации на луѓе со слични верувања, ставови и вредности.

Иако по правило во теоријата кога се говори за политичките партии, акцентот се става на доминантните политички партии кои впрочем ја имаат и клучната улога во функционирањето на политичкиот систем, со постмодернизмот внимание започнува да им се посветува и на помалите политички партии, односно на интересите кои тие ги репрезентираат.

Со напуштањето на биполарниот партиски свет кој главно беше фокусиран на обезбедување на основните интереси на граѓаните, политичките партии почнаа да се интересираат за решавање на конкретни прашања (како на пример од областа на екологијата како што се партиите на зелените). Преку овој процес се отвори поголем простор за формирање и делување на помалите партии, а истите за да останат препознатливи почнаа да се обраќаат на една конкретна целна група.

За малите политички партии може да се каже дека нивната помасовна појава е од поново време, односно тие се развиваат во согласност со историјата на партискиот систем (со исклучок на оние мали партии кои се концентрирани во определени помали географски региони). Гласачкото тело на малите партии вообичаено е земено како барометар кој што индицира јавна незадоволност од политичкиот систем и/или постоечката владеечка гарнитура (Donovan T., 2000).

Кога се зборува за односот помеѓу изборниот систем и малите политички партии треба да се напомене дека истиот може да има улога на насочување на „незадоволните гласачи,“ (на пример во едномандатни изборни единици однесувањето на гласачите дивергира од кандидатот кој е нивен прв избор за гласање кон „најмалку лошиот,“ кандидат). Ова значи дека и во случај кога некои гласачи се незадоволни од некоја голема избирачка партија, повторно ќе гласаат за други големи партии бидејќи доколку би гласале за некоја мала партија нивниот глас ќе биде потрошен. Доколку се применува чисто пропорционалниот модел избирачите својот глас би го дале на партијата која најмногу ја преферираат без разлика дали е тоа мала или голема партија.

Покрај гласачите и самите мали партии се под влијание на изборниот систем и може да се решат и да не кандидираат свој кандидат во едномандатните изборни единици. Од друга страна во изборни систем без изборен праг како што е Данскиот, гласачите немаат некоја поголема причина да се откажат од гласање за кандидатот кој го преферираат, а е од мала партија, бидејќи на крајот партијата би требало да освои барем неколку места. Во мешовитите изборни системи каде се комбинирани и едномандатни единици и изборни единици со партиска листа гласачите можат да решат да го „поделат,“ својот глас (Borisjuk G., Rallings C., Thrasher M., Kolk v.d. H., 2007).

Според авторот Геринг успехот на малите политички партии во мнозинските изборни системи е во директна корелација со неуспехот на големите партии т.е. малите партии го должат својот успех или неуспех повеќе на грешките и недостатоците на големите политички партии одколку на својот сопствен труд. Во моментите кога големите партии се соочуваат со внатрешна криза на идентитет, организациона поставеност или фракционерство се создаваат совршени услови за дејствување, промоција и изборен успех на малите политички партии (Gerring J., 2005).

Партискиот систем не се сведува само на бројот и големината на политичките партии, туку реферира и на интеракцијата како клучна во објаснувањето на позицијата и улогата на „малите“ политички партии. Каква ќе биде позицијата на помалите политички партии во одреден политички систем во голема мера зависи од изборниот модел кој во тој момент се користи (Липхарт, 1994).

Генерално гледано, партиите кои му припаѓаат на центарот имаат големи шанси за партиципација во владата, без разлика дали станува збор за влада која ќе се формира од лева или десна партија. Додека траат коалициските преговарања, партиите од центарот можат да преговараат и со други партии кои во тој момент претставуваат опозиција со цел да издејствуваат поголеми отстапувања (Goati, 1984). Што значи дека партиите кои по својата идеологија се поблиску до центарот ја имаат предноста не само да опстојуваат туку и да се придружат на некоја нова коалиција. Тоа значи дека малите централни партии имаат поголем простор за „играње,“ а со тоа и поголема важност.

Како подобра стратегија за помалите политички партии е специјализацијата за конкретно поле на интерес кое е запоставено од другите партии, отколку да ја прошируваат лепезата на теми за кои е заинтересиран електоратот.

Авторот Сартори им посветува посебно внимание на оваа група на партии, па така тој говори за две правила според кои може да се избројат малите партии кои се релевантните:

Според првото правило помалата партија може да биде изземена како небитна секогаш кога со текот на времето се покажува како излишна во смисла дека никогаш не е потребна или користена за која било остварлива мнозинска коалиција. Спротивно, на мала партија мора да се смета без оглед на тоа колку е мала доколу таква се најде во позиција да одреди, во текот на времето или во некое определено време, барем една од можните владини мнозинства (Сартори,2008 ).

Според второто правило партијата може да се смета за релевантна секогаш кога нејзиното постоење или појавување влијае врз тактиките на партискиот натпревар, и особено кога ја менува насоката на тој натпревар. Значи накусо релевантните партии мораат да имаат коалициски потенцијал или потенцијал за учествување. Партиите што немаат ниту едното од двете се неважни и треба да се изземат (Сартори,2008 ).

Од две причини концептуализацијата на правилата на малите партии е суштинска за теоретските и емпириските истражувања на политичките партии и коалициските влади. Прво, малите партии се повеќе стануваат актери во скоро секој партиски систем одкако со сигурност се повеќе се напушта чистиот дво-партиски систем кој ги претставуваше само интересите на потесните елити. Како второ, бидејќи во повеќето од времето поголемите партии не се способни да владеат сами како свој коалициски партнер преферираат помалку силна партија, односно помала политичка партија.

### **Малите партии во Македонија**

Кога зборуваме за македонското искуство, треба да напоменеме дека од осамостојување на Република Македонија па се до денес променети се неколку изборни модели. На почетокот пратениците се избираа според мнозинскиот изборен модел, потоа според мешовитиот а од 2002-та се премина на пропорционалниот модел.

Искуството од примената на споменатите изборни модели дава можност да се споредат ефектите на овие модели врз помалите политички партии и нивната релевантност во дадениот политички контекст.

Несомнено ваквите промени, кај нас, кои вклучуваа и вградување на различни изборни димензии во одделни изборни циклуси, ја овозможуваат ваквата анализа, но сепак заради честите интервенции во изборното законодавство потребна е извесна внимателност во изведувањето на некои научно релевантни заклучоци. Поточно во науката за изборите постои согласност дека е потребна подолгорочна примена на одделен изборен модел за да може да се добие поверодостојна слика за ефектите од неговата примена (Јовевска А., 1999).

Во Република Македонија со првите плурални избори на политичката сцена се промовираа и „малите“ политички партии. Бројот на освоени мандати се менува според предходно споменатите околности кои што влијаат на нивната позиционираност во општеството. Меѓутоа иако ги има во поголем број од првите избори па до денес само две помали партии во секој изборен циклус самостојно или во коалиција обезбедуваа мандати во Собранието.

Во Македонија малите политички партии најчесто се настанати со одвојување од веќе постојните партии. На овој начин се создадени: Новиот Социјал Демократски Сојуз, Демократска Обнова на Македонија, ВМРО-Вистинска Македонска Реформска Опција, ВМРО-Македонска, Нова Демократија, Демократски Центар, Демократски Сојуз, ВМРО-Народна Партија, Земјоделска Партија и други. Само Либерално Демократската Партија е настаната со интеграција на Либералната Партија и Демократска Партија, од која по неколку години од основањето се одвојува Либералната Партија како посебен субјект. Единствено партијата Демократска Алтернатива не е настаната ниту со соединување, ниту со отцепување од други партии, односно претставуваше формирање на нова партија со нови сили.

Од малите политички партии од 1990 година до денес опстојуваат и активно учествуваат на избори Либералната партија (тогаш позната како Сојуз на реформски сили) и Социјалистичката партија.

### Спроведени избори според пропорционалниот систем

Со парламентарните избори од 2002 година за прв пат во македонскиот избирачки систем беше воведен целосно Пропорционалниот модел<sup>330</sup>. Територијата на Македонија беше поделена на 6 изборни единици од кои требаше да се избераат по 20 пратеници.

Примената на Д'Хонтовата метода во распределувањето на мандатите доведе до фаворизирање на поголемите партии и коалиции како и до залудно трошење на гласови. На пример, на овие парламентарните избори, над 90 илјади гласа дадени на помали партии беа изгубени, односно не добија свое политичко претставување во парламентот. (Ванковска, 2007)

Демократското претставување е особено важно бидејќи ако се гледаат постојните општествени промени кои постојат во Македонија и нивното политичко изразување и позиционирање преку политичките партии повеќе од јасно е дека тие како експоненти на општествените разлики настојуваат да остварат политичка артикулација и претставување во Собранието. Неспорно е дека тоа е единствено можно преку пропорционалниот изборен модел но кој може да се корегира или адаптира на демократските потреби на избирачот. Впрочем во услови на длабоки расцепи мнозинските избори фактички ги заоструваат центрифугалните односи и имаат дезинтеграциска сила. (Дамјановска Г.Н., Јовевска А., 2008)

Малите политички партии на овие избори покажаа простор за меѓусебна соработка. Партиите предизборно коалицираа се со цел да ја зголемат својата моќ а со тоа и шансите за влез во Собранието. На овие избори настапија 7 коалиции, 26 самостојни политички партии и 5 листи на група граѓани со нивни носители. ВМРО-ДПМНЕ за прв пат во коалиција влегува со Либералите на Андов, СДСМ ја продолжува соработката со ЛДП но коалицијата ја проширува со помали партии како што се Обединета партија на Ромите, Демократска лига на Бошњациите, Демократски сојуз на Власите, Демократска партија на Србите, ДП на Турците, Работничка земјоделска партија, Социјалистичка христијанска партија на Македонија и со Зелената партија на Македонија. Но покрај трендот на привлекување и коалицирање со големите партии, помалите партии и сами се здружуваа меѓусебно.

Табела 1 Освоени места (на почеток и на крај на мандатот), Избори 2002

Почеток на мандатот	крај на мандатот		
Име на политичката партија	Број на распределени места	Име на политичката партија	Број на распределени места
СДСМ(За Македонија заедно)	60	СДСМ	44
ВМРО-ДПМНЕ и ЛП	33	ЛДП	9
ДУИ	16	ДУИ	15
ДПА	7	ДПА	7
ПДП	2	ВМРО-ДПМНЕ	10
НДП	1	ЛП	5
СПМ	1	ВМРО-НП	13
		Земјоделска НПМ	3
		СПМ	1
		НСДП	5
		ДОМ	3
		ПД на Турците	1
		НДП	1
		Нови демок сили	1

<sup>330</sup> Предности на пропорционалниот модел се: 1) репрезентативност, 2) зголемена партиципација, 3) правична репрезентација, 4) зголемена политичка понуда

Иако за овие избори постоеше поголема желба и ангажираноста на помалите партии се со цел да можат да бидат претставени нивните симпатизери во Собранието, сепак мандатите беа повторно распределени главно помеѓу поголемите партии.

Во овој мандатен период за прв пат имаме двоене на партиите од левицата, така од СДСМ под водство на Тито Петковски се создаде Новата Социјал Демократска ПартијаНСДП, а додека од Либералите се одвои Лилјана Поповска и ја создаде партијата Демократска Обнова за Македонија ДОМ. Поголема поделба настана и во опозицијата каде беше создадена ВМРО-Народна Партија и Земјоделската партија и двете произлезени од ВМРО-ДПМНЕ.

Следните парламентарни избори се одржаа во јули 2006 година. Овие избори за помалите партии беа позначајни бидејќи дел од нив успеаа да обезбедат место во собранискатата сала и покрај фатот што настапија самостојно (табела 2).

На овие избори учествуваа четири коалиции а 29 партии настапија самостојно. За прв пат ВМРО-ДПМНЕ ја прошири коалицијата, и покрај со Либералната партија таа коалицираше со уште 12 помали партии (Соопштение за конечни збирни резултати од гласањето). Изненадување на овие избори претставуваше влегувањето на Партијата за Европска Иднина (ПЕИ) која иако основана неколку месеци пред изборите (на 05. 03 2006г) успеа да освои 11.255 гласови и со тоа да обезбеди едно пратеничко место во Собранието.

**Табела 2** Парламентарни избори, 2006 година

Име на политичките партии	Освоени мандати
Коалиција ВМРО-ДПМНЕ	45
Коалиција За Македонија заедно	32
ДУИ – ПДП	17
ДПА	11
НСДП	7
ВМРО-НП	6
ДОМ	1
ПЕИ	1

На вонредните парламентарни избори во 2008 година, за пратеничките мандати се натпреваруваа вкупно 14 партии, две коалиции и две групи избирачи. Од вкупниот број избирачи на гласање излегоа 1.015.164 или 57,06%. Од сите учесници место во Собранието на РМ обезбедија само 3 партии и две големи коалиции. По самите избори пратеничките мандати беа распределени на следниот начин:

Табела 3 Парламентарни избори 2008 (распределба на мандати по самите избори)

Партија/коалиција	Вкупно добиени гласови	Во %	Вкупно добиени мандати
Коалиција ВМРО - ДПМНЕ (ВМРО – Демократска Партија за Македонско Национално Единство), Социјалистичка Партија на Македонија, Демократски Сојуз, Демократска Обнова на Македонија, Демократска Партија на Турците на Македонија, Демократска Партија на Србите во Македонија, Сојуз на Ромите од Македонија, ВМРО - Македонска, Обединета Партија за Еманципација, Партија на Правдата, Странка на Демократска Акција на Македонија - СДА, Партија на Власите од Македонија, Партија за Интеграција на Ромите, Народно Движење за Македонија, Бошњачка Демократска Партија, Партија на Зелените, Демократска Унија на Ромите, Работничко Земјоделска Партија на Р.Македонија, Партија за Целосна Еманципација на Ромите.	481.501	47,43 %	63
СОНЦЕ. Коалиција за Европа: (Социјалдемократски Сојуз на Македонија, Нова социјалдемократска Партија, Либерално – демократска Партија, Либерална Партија на Македонија, Нова Алтернатива, Зелена Партија на Македонија, Партија на пензионерите на Р. Македонија, Демократски Сојуз на Власите од Македонија – ДСВМ)	233.284	22,98%	27
ДЕМОКРАТСКА УНИЈА ЗА ИНТЕГРАЦИЈА - ДУИ	126.522	12,46%	18
Демократска Партија на Албанците – ДПА	81.557	8,03%	11
Партија за Европска Иднина – ПЕИ	14.474	1,43%	1

Извор: ДИК, Соопштение за првични збирни резултати од гласањето

На последните вонредни избори одржани во 2011 година, за пратеничките мандати се натпреваруваа вкупно 16 партии и две коалиции. Од вкупниот број избирачи на гласање излегоа 1156049 или 63,48%. Од сите учесници место во Собранието на РМ обезбедија само 3 партии и две големи коалиции. По самите избори пратеничките мандати беа распределени на следниот начин:

Табела 4 Парламентарни избори 2011 (распределба на мандати по самите избори)

Партија/коалиција	Вкупно добиени гласови	Во %	Вкупно добиени мандати
ВМРО - ДПМНЕ (ВМРО - ДЕМОКРАТСКА ПАРТИЈА ЗА МАКЕДОНСКО НАЦИОНАЛНО ЕДИНСТВО), Социјалистичка Партија на Македонија, Демократски Сојуз, Демократска Обнова на Македонија - ДОМ, Демократска Партија на Турците на Македонија, Демократска Партија на Србите во Македонија, Сојуз на Ромите од Македонија, Обединета Партија за Еманципација, Партија на Правдата, Странка на Демократска Акција на Македонија – СДА , Партија на Власите од Македонија, Партија за Интеграција на Ромите, Бошњачка Демократска Партија – БДП, Демократски Сили на Ромите – ДСР, Трајно Македонско Радикално Обединување – ТМРО, Нова Либерална Партија, Народно Движење за Македонија, ВМРО – ДП (ВМРО - Демократска Партија), ВМРО	438138	37,90 %	53+3

– Обединета ВМРО – ОБ, Татковинска Македонска Организација за Радикална Обнова – Вардар - Егеј - Пирин – ТМОРО – ВЕП, Македонска Алијанса и ВМРО Македонска.			
СОЦИЈАЛДЕМОКРАТСКИ СОЈУЗ НА МАКЕДОНИЈА (СДСМ), Нова Социјалдемократска Партија, Партија за Европска Иднина, Либерална Партија на Македонија, Движење за Национално Единство на Турците во Македонија, Српска Напредна Странка во Македонија, Партија за Целосна Еманципација на Ромите, Нова Алтернатива, Сојуз на Титови Леви Сили, Партија за Движење на Турците во Македонија, Демократски Сојуз на Србите во Македонија, Демократски Сојуз на Власите од Македонија, Партија на Слободни Демократи, Партија на Пензионерите на РМ и Санџачка Лига.	368496	32,78%	42
ДЕМОКРАТСКА УНИЈА ЗА ИНТЕГРАЦИЈА - ДУИ	115092	9,96%	15
Демократска Партија на Албанците – ДПА	66315	5,74%	8
НАЦИОНАЛНА ДЕМОКРАТСКА ПРЕРОДБА – НДП	29996	2,59%	2

На овие избори од помалите партии учествуваа ВМРО-НП, ЛДП и ОМ но не обезбедија доволно гласови за влез во Парламентот. ВМРО-НП освои 28.217 гласа или 2,51%, ЛДП освои 16.551 глас или 1,47% а Обединети за Македонија 17.081 глас или 1,52%. Ваквите поразителни резултати може да се каже дека се резултат на следново: ВМРО-НП по успехот на изборите во 2006-тата година одлучи да не настапува на следните избори во 2008-та година, а партијата ЛДП премногу долго не се појави самостојно на парламентарните избори (прво како предизборен коалициски партнер на ВМРО-ДПМНЕ а потоа како коалициски партнер на СДСМ).

### Заклучок

Најголемо раздвижување може да се забележи на изборите 2006г кога покрај помалите партии кои го обезбедија своето учество преку коалицирање, во Собранието влегоа и како самостојни. Значи помалите политички партии најмногу се присутни во парламентарниот состав 2006-08 година бидејќи покрај самостојно влезените четири партии, само во Коалицијата со ВМРО-ДПМНЕ се претставени уште 13.

Во досегашната историја покрај големите македонски партии како ВМРО-ДПМНЕ и СДСМ присутни се само ЛДП, ЛП и СПМ. Само на изборите во 2006 свое место обезбедија НСДП, ВМРО-НП, ДОМ и ПЕИ. На изборите во 2008 година НСДП настапи во коалиција со СДСМ, ВМРО-НП не излезе со свои листи, ДОМ предизборно коалицираше со ВМРО-ДПМНЕ, а само ПЕИ самостојно обезбеди еден пратенички мандат.

Тргувајќи од дефинициите за пропорционалниот модел неговата цел е адекватно претставување на политичките партии, а примената на Д'Хонтовиот подразбира фаворизирање на поголемите политички партии и коалиции. Фактот што територијата е поделена на 6 изборни единици, допринесува освоените гласови кај некои партии да не соодветствуваа со добиените мандати. Така на изборите во 2006 иако ВМРО-НП вкупно освои 57.077 гласа, а НСДП 56.625 гласа, сепак во Собранието НСДП беше претставена преку 7 а ВМРО-НП преку 6 пратеници.

Со истиот овој проблем се соочија и други помали партии кои не влегоа во Собранието. Тие иако вкупно имаа повеќе или приближно исто гласови (ПЕО со 12.718, ЗНПМ со 12.628, а ДА приближно исто со 11.067) сепак ПЕИ со своите 11.255 гласа успеа да обезбеди едно пратеничко место. (Ваквиот резултат се должи на концентрираноста на гласовите во една изборна единица во овој случај во 5 ИЕ)

Иако за распределба на мандатите се користи Д'Хонтовата формула која подразбира фаворизирање на поголемите партии, сепак практикувањето на пропорционалниот модел им остава простор на помалите партии да станат дел од законодавниот дом. Врз основа на презентираниот податоци може да се види дека помалите партии се присутни во сите изборни циклуси но нивниот успех не е константен. За поддршката на оваа група на партии неможе со сигурност да се говори бидејќи истите не настапуваат самостојно во изборните циклуси организирани според пропорционалниот модел. Генерално гледано може да се каже дека помалите партии во Македонија немаат константна политика за самостојно настапување на изборите, односно најчесто го одбираат полесниот пат а тоа е влегување во предизборни

коалиции со една од двете поголеми партии. Сооглед на неуспехот на сите помали партии на последните избори, односно освојувањето на недоволни гласови за влез во Парламентот, може да се каже дека малите партии во Македонија се во криза, односно дека поддршката за оваа група на партии опаѓа. За ваквата состојба вината може да се бара во самите партии, односно во нивната неконзистентна политика за самостојно настапување на избори. Резултатите од гласањето на изборите во 2006 година покажаа дека граѓаните знаат својот глас да го дадат и за помалите партии, односно дека постои простор за делување на оваа група на партии, а на партиите останува дали овој простор ќе го искористат.

### Користена литература

Borisyuk Galina, Rallings Colin, Thrasher Michael and Kolk van der Henk, *Voter Support for Minor Parties : Assessing the Social and Political Context of Voting at the 2004 European Elections in Greater London*, SAGE Publications, 2007;

Donovan Todd, *Mobilization and Support of Minor Parties : Australian Senate Elections*, SAGE Publications, 2000;

Габер Наташа, Јовевска Анета, Изборниот систем на Република Македонија- Актуелни дилеми, Годишник 2007, Институт за социолошки и политичко-правни истражувања-Скопје, 2008

Getring John, *Minor parties in plurality electoral systems*, SAGE Publications, 2005;

Goati Vladimir, *Savremene politicke partije*, OOUR Izdavacko-publicisticka delatnost – Beograd, 1984;

Јовевска Анета, *Изборните концепти во теориите на демократијата*, Институт за социолошки и политичко-правни истражувања, 1999;

Lijphart Arent, *Electoral Systems and Pary Systems*, Oxford University Press, 1994;

Сартори Џовани, *Компаративен уставен инжинеринг*, Табернакул, Скопје, 2008;

Банковка Билјана, *Политички систем*, Бомат Графикс, Скопје, 2007

[www.sobranie.mk](http://www.sobranie.mk)

[www.sec.mk](http://www.sec.mk)



# ISRAELI – PALESTINIAN CONFLICT – THE GENESIS, DEVELOPMENT, CURRENT CHALLENGES

Slavejko Sasajkovski, PhD, Institute for sociological, political and juridical research,  
*Skopje, Macedonia, bilbilef@isppi.ukim.edu.mk, 070 / 646 – 754, 075 / 291 – 689.*

Ljubica Micanovska, BA,  
*Resen, Macedonia, micanovska@hotmail.com, 070 / 999 – 263, 075 / 291 – 721.*

## *Abstract*

Israeli - Palestinian conflict, such as we now know, its genesis has in the decision of the Security Council in 1948 that the historical territory of Palestine is established State of Israel. Of course that decision is taken under the strong impression of the Jewish Holocaust and is an attempt at some sort of compensation for the sufferings of the Jewish people - to get the state of the territory in Jewish collective memory is known as the "promised land" . The primary objective of this decision was the establishment of the modern state of the Jewish people that will accept and protect all Jews who wish to live in it.

The developments showed that the same is made a cardinal error - decision on the establishment of the State of Israel is made without the consent of the secured domicile Arab / Palestinian population. Here is the key to the explanation of the Arab / Palestinian rejection of the decision of the Security Council for Jewish - Palestinian redistribution of the historical territory of Palestine. Two people who pretend to the same territory as its "historic land" certainly influenced by the Jewish exodus, and the cooperation of certain Arab / Palestinian leaders with fascist Germany, were put in a situation having to negotiate and agree on specific stable and sustainable territorial limitations, for example, regarding the status of Jerusalem. It was a time when you had to quickly decide to make a decision and that decision was a rush decision without concrete agreement provided the Jews and domicile Palestinian population.

Israeli - Palestinian war demonstrated Israel's military superiority, achieved and provided a comprehensive basis of Western / American support, Israel occupied the additional Arab / Palestinian territories, parts of which were annexed, and that ultimately lead to a situation where practically the whole was an insoluble problem.

So after the last Israeli - Arab war ( Yom Kippur war ) , since October 1973, U.S. presidential administration of Jimmy Carter ( January 20, 1977 - January 20, 1981 ) , adopted the strategy of solving the problem separately on the basis of an agreement "territories for peace" . This strategy, however absurd it was both successful and unsuccessful - reached an agreement with the most powerful Arab country, Egypt, and which is returned to Sinai, but that agreement remained only one such agreement - for example, no agreement reached the occupied Syrian Golan. Indeed, security is neutralized several Arab states - for example, Jordan and the Gulf emirates and kingdoms, but most importantly, no agreement was reached to form a Palestinian state. Hence the Israeli - Arab / Palestinian conflict has lost its power as a security problem or not reached the safety of the State of Israel actually state - "military camp" .

The reality proved quite obvious that the key question is difficult to achieve a functioning agreement, are not, for example, or the occupied territories and annexed, there is no question of the status of Jerusalem as a holy city for Jews and Arabs, but that is the issue of multi - cultural, multi - ethnic and multi – religious character of the state of Israel.

That question practically operationalize and exists as an issue with two of its sides: the side of allowing ( "at any cost" ) of Israel to return to its borders ( "the native hearths" ) refugees Arabs / Palestinians who fled / were expelled during and after the Israeli - Arab / Palestinian side of the war and the construction of Jewish settlements in the occupied territories and annexed with which and through which the State of Israel seeks to change its cultural, ethnic and religious structure.

## Keywords:

Jews and Arabs / Palestinians; Israel and Palestine; peace strategies; refugees; occupied and annexed territories.

## *Introduction*

Israeli - Palestinian conflict is not the only conflict in that the region faced in the Middle East. It is a region with the Middle East forms a wider geo - political space and that long and strong ( more than 60 years ) suffering the consequences of conflict. This region of the Middle East during this period was constantly confronted with a number of other bilateral and multilateral relations and conflict situations, these conflicts were not only political, but after a very strong rule, and transformed into war, the negative social consequences were quite diverse and difficult to overcome their required and still requires a large investment of social efforts ( political, economic, military ) , however, the Israeli - Palestinian conflict with the law fully acquired the negative notion of a recognizable mark on that network conflict that has captured the region of the Near and Middle East.

Israeli - Palestinian conflict such as we know it today, with today's conflicting parameters and its performance is the product of their own / regional characteristics, features and factors, but also product, involvement, and advantage by global geo - strategic and geo - political factors. In any case, irrational and unfortunate involvement of these external factors strongly marked crucial and decisive determine Israeli - Palestinian and total regional ( Near - East and Middle - East) crisis, since the beginning of the conflict - the division of the historical territory of Palestine is reached without at least a framework, affordable solution for all parties involved, i.e. without being found productive solution that will done and Jewish and Palestinian / Arab essential ( national – statehood ) interests.

A kind of unilateral division of the historical territory of Palestine certainly entail a dimension of rationality – rationality which at that time stemmed from the need to stabilize ( at least a serious attempt ) of the region through international - providing political extortion and guarantee the completion of the productive efforts ( political and militant ) of the Zionist movement to establish an independent, sovereign and independent Jewish state. In the given historical - political circumstances determination to realize this geo - political solution by the UN was strong ( perhaps crucially ) strengthened the necessity of psychological and ethical level, despite the political ( national – statehood ) and security level, to do something marked as a move / gesture therapeutic compensation of Jewish suffering / Holocaust. In the circumstances forming the state of Israel, together with international guarantees, part of the historical territory of Palestine - the territory that binds them and sticking centuries religious and ethnic / national memory codes of the Jewish nation was to be an important message, verification and guarantee that the Holocaust more historical and political will not be possible.

But on the other hand, this noble ( ethical, psychological - countervailing, national - political and security ) intended in any case, there was a basement use value - seeing the state of Israel as a regional factor in the service of geo - strategic and geo - political interests of one pole of society - systemic, ideologically and politically divided postwar bipolar ( Second world war ) world.

This geo - strategic and geo - political instrumentation of Israel as such and the same instrumentation, the Arab world / Arab countries ( of course, including the Palestinians ) by the interests of the other half of the divided bipolar world, the crucial and decisive enable a kind of systemic error contained in the commitment to a Jewish state constitutes a part of the historical territory of Palestine without achieving mutually acceptable agreement with the other national - political / national – statehood party aspired to the same territory - the Arab / Palestinian side.

### ***Frozen conflict***

Israeli - Arab / Palestinian conflict at this point is actually frozen conflict. This is after 64 years have elapsed, counting from the partition of Palestine, the establishment of the State of Israel and the first Israeli - Arab / Palestinian War in 1948 ( Pressman, 2005 ) . In the years that followed until today, the current state of conflict is basically determined by four wars ( in 1948, 1956, 1967 and 1973 ) - all ended with a military victory of the Jewish state and the occupation and annexation of Arab / Palestinian territories, where in this context is especially important the 1967 war when Israel occupied Sinai ( from Egypt ) , Golan ( Syria ) and the West Bank of the River Jordan, Gaza and East Jerusalem ( Kingdom of Jordan ) - ( Bard, 2012, 31 - 65 ) .

The occupation of these territories was actually the strongest asset of all international and regional ideas and diplomatic - political efforts to find and define the final, stable and sustainable peace. That was because all these ideas and international peacekeeping efforts, such as Camp David Accords ( in 1978 ) , Oslo Accords ( 1993 ) , Camp David Summit ( 2000 ) , Taba summit ( 2001 ) , Road Map for Peace of the U. S. President G. W. Bush ( 2004 ) , Arab Peace Initiative of the Arab League ( 2002 ) - ( Ben - Meir, 2009 ) were based on resolutions 242 / 67 and 338 / 73 of the Security council of the UN peacekeeping formula understand, see and concrete shape through the formula "land for peace" - Israel to return occupied territories and thereby receive recognition for their existence ( Getting to the Territorial Endgame of an Israeli - Palestinian Peace Settlement, 2010 ) . This formula

proved successful only in cases of Israeli - Egyptian peace accord of Camp David Summit and the Israel - Jordan Treaty of Peace ( 1994 ) , was not accepted by other Arab states, especially when it a rejection by Syria. It was definitively destroyed, will later elaborate on how and why the emergence of Hamas and Hezbollah, supported by Syria and Iran, after which the Jewish state, Prime Minister at the time was A. Sharon, will build the formula "security for peace" ( and it will be elaborated later ) .

A key determinant of this condition is practical impossibility to find a mutually acceptable solution to the two most complicated element of the complex conflict: the primary element of refugees and expelled Arabs / Palestinians from Israel - Israel has them at any cost does not accept to let them return to their territory ( Suleiman, 2006 ) and, even more than that, Israel has stubbornly continued to build Jewish settlements in the occupied territories ( mostly in the West Bank of the Jordan River ) - ( Arieli, 2009 ) , and then the element of the status of Jerusalem as a world city and the Jews and Arabs - Muslims - both strongly advocate against division of Jerusalem, or advocate for a united Jerusalem as its capital, although in extreme circumstances ( circumstances that mean the situation found productive solution formula for the first insoluble complex element of the conflict ) and maybe there are some real solutions to successfully addressing this element of the complex conflict ( Hertz, 2011 ) .

In addition to elaborate these two most crucial and most difficult to resolve complex elements of the Israeli - Arab / Palestinian conflict, simply because they are the two strongest and paradigmatic features and challenges of the current Israeli - Palestinian conflict.

### ***The issues of refugees and Jerusalem***

When it comes to the issue of refugees and expelled Arabs / Palestinians in Israel should be emphasized that most of it actually refugees who left Israel ( or were expelled from it ) during and immediately after the first Israeli - Arab war in 1948. Also, during and after the third Israeli - Arab war ( in 1967 ) an additional number of Arabs / Palestinians left Israel ( or were forced out of its boundaries ) - it must be emphasized that this was a war in which the Arabs suffered a heavy military defeat and as a result and consequences of military defeat, he lost important territories in the Sinai ( returned from the Camp David accord in 1978 between the United States, Israel and Egypt ) , Golan, West Bank of the River Jordan, the Gaza, eastern Jerusalem. Golan is returned because it proved unsuccessful several attempts by certain international political factors to achieve a peace agreement with Syria to Israel, the other two territories on the basis of an agreement between Israel and Jordan should be areas that will be formed Palestinian state on the principle of two peaceful state of a territory ( interstate relations of peaceful coexistence ) , i.e. the territory of historic Palestine as a territory divided between Jewish and Palestinian state and the eastern part of Jerusalem, Israel annexed the country and annex its western part to, thus uniting the city as the undivided Israeli / Jewish city, so creating one of the two key and practically insoluble elements ( conclusion based on the basis of the experience of political negotiations on the basis of previous and current political and diplomatic positioning and rationalization of national / state interests of the parties to the conflict ) of the compound of the Israeli - Palestinian conflict.

So, in 1948 the majority of Arabs / Palestinians from the newly constituted Jewish state of Israel, with an important feature of ethnic / national and religious heterogeneity, left ( were forced to leave ) Israel, which significantly reduced the level of ethnic / national and religious heterogeneity of the state of Israel / Israeli society ( Adler, 2005 ) . This reduction, from then until today, by the Israeli political - party establishment with a high level of agreement is treated as a very important defense - security feature, the potential and capacity of the state, faced with three wars in the period since then ( from 1948 ) until the fourth war ( in 1973 ) and also faced a number of other / different (ie us. asymmetric ) defense - security challenges ( primarily militant challenges of Hamas and Hezbollah ) to this day. According to this defense - security assessment the State of Israel defines its state - political and diplomatic position within the various political - diplomatic considerations and efforts to solve the Israeli - Arab / Palestinian conflict. That, more specifically speaking, means that Israel did not accept the return of refugees Arabs / Palestinians on its territory, viewing and assessing the possible return of such defense - security risk of the highest quality and significance ( Alpher, 1998 ) . At this point we must emphasize that when it comes to refugees Arabs / Palestinians from the territory of the State of Israel, especially those who had to leave Israel during and after the first Israeli - Arab war in 1948, biological law did their - some of them are no longer alive, but their successors have inherited the rights of their ancestors.

As to the issue of Jerusalem, one of the two most important and hardest solvable elements of Middle East conflict, looking fairly it actually is the second weight issue to solve - just behind the issue of refugees should move from the historical fact that the holy city of three religions - Jewish, Christian and Islamic. This very basic fact complicates the overall conflict situation. On this basis must be added the fact that it refers to the actual control that Israel exerts over the whole city - and on its western and

eastern on his part. Indeed, in June 1967 war Israel occupied the eastern part of town ( the majority Arab / Palestinian ) and later annexed to the west of the city ( majority Jewish ) - ( Hassassian, 2000 ) .

### ***Conflict and U. S. foreign policy***

Too obvious is the apparent support of U. S. foreign policy of the viability and development of the state of Israel within the boundaries defined in 1948 by the UN. This statement applies to all U. S. presidential administrations, true, of course, and after a change of administration of G. W. Bush ( who was considered a radical in strong support of the Jewish state in Israel - the Arab / Palestinian conflict ) with the administration of B. H. Obama. So, could not deny the fact that continuous political - diplomatic and military position of the U. S. on the Israeli - Arab / Palestinian conflict was the position of supporting the existence of the secure state of Israel, with a real opportunity to establish the Palestinian state, the two countries will negotiate and conduct peaceful relations of coexistence. It is a diplomatic means - political and military position of standing firm commitment not to give up the division of historical territory of Palestine and position which directly implies the development and prosperous living in peace in two states of the historical territory of Palestine - Palestinian and Jewish ( Migdalovitz , 2010 ) .

Also, when it come to the U. S. political - diplomatic and military support of Israel, and the fact that traditional democratic presidential administrations, unlike Republican, had more balanced position in the general framework of the U. S. strategic goal in terms of political - diplomatic and military support the existence of a Jewish state ( sovereignty and territorial integrity ) and to resolve the Israeli - Arab / Palestinian conflict through strategic commitment to peaceful coexistence of two states - Jewish and Palestinian ( Shlaim, 2002 ) .

This balance should primarily be seen to be understood and evaluated in terms of more open / transparent declaration and demonstration of American political - diplomatic position and establishment of a Palestinian state will exist and will grow prosperous building relations of peaceful coexistence with Jewish state, and especially in the sense that democratic presidential administrations, in terms of Republican, have noticeably more open approach to indicating the necessity of stopping construction of Jewish settlements in the occupied territories, primarily in the West Bank of the River Jordan. In this context speaking, must never forget that this territory with the territory of the Gaza territory that is already established Israeli government and the territory should be established an independent and sovereign Palestinian state that will establish and implement prosperous relationship of peaceful coexistence with the Jewish state. You must be very strongly emphasized that, unlike the attitude towards the issue of refugees, ie. us. international community, primarily, of course - the U. S. , does not show particularly high levels of support for Israeli stance on unification of the city under Israeli sovereignty. Even in the political - diplomatic processes and efforts to solve the Israeli - Arab / Palestinian conflict prevails a commitment to a dual sovereignty over the city or for its re - partitioning on the borders of the war in June 1967. For example, variations of these determinations are still found in the Camp David accord, as well as in peacekeeping ideas exposed in the Taba Summits, held in 2000 - 01, but both sides, especially the Israeli side, embraced these ideas.

Let us return now to the conclusion that U. S. presidential administrations and provides the main support given the state of Israel in the recent Near - East conflict, and above all, in the sense that they are not allowed and will not allow opening of productive political - diplomatic or military space for any threatening the survival of the state of Israel, with special emphasis that the sovereignty and territorial integrity of the Jewish state was primarily within the borders of 1948, that no Arab territories occupied in the war in 1967, according to the concepts of "one territory ( Palestine ) - two countries " and " territories for peace " ( return of territories occupied in 1967, following the treaty of Camp David ) - ( Sharp, 2009 ) .

This conclusion applies to the current U. S. Democratic presidential administration that faces the disobedience of the current Israeli government B. Netanyahu, which is not strongest cooperative in terms of just demands of the Obama administration to stop building new Jewish settlements in the territory of the West Bank as one of the most important prerequisites for achieving a just, stable and sustainable solution to the Israeli - Arab / Palestinian conflict, of course, as they are prerequisites to devise, define and convenient - politically operationalize U. S. diplomacy. On the one hand, Americans must not be pressed firmly current Israeli government, if nothing else, at least for continuity, stability and predictability of their political - diplomatic and political - military commitments and positioning, and global and specifically in the region of the Middle East, according to their own state / national interests, as well as for the influence of Jewish lobby in the USA, and, on the other hand, we must bear in mind that the government in Israel is a government in which key coalition partners are exactly the

Likud party of Prime minister, B. Netanyahu, and Yisrael Beiteinu, party of current Israeli Foreign Minister, A. Lieberman ( Katulis, 2009 ) .

### ***Current Israeli and Palestinian political – party conditions***

These are parties to the right of the Israeli ideological - political scene who have rigid positions regarding possible compromise solutions to solve the Israeli - Arab / Palestinian conflict, including the issue of refugees and the issue of the status of Jerusalem ( Beck, 2008 ) . It is interesting to emphasize that the party Yisrael Beiteinu in reality is party of Jews who had immigrated to Israel from the former Soviet Union. The same goes for its president A. Lieberman. The overwhelming majority of party members and members of its governing bodies are immigrants from the former Soviet Union. On this occasion and this place will only conclude that, without going into the elaboration and adoption of causes, of course, along with the conclusion that it is the party with this feature of its own membership and leadership, including its president, is party that their ideological - political identity was built on precisely the radical Jewish national - religious positions ( Goldberg, 2003 ) . The current Israeli political - party scene exist other radical Jewish national - religious parties, but they do not have the political weight that objectively have Yisrael Beiteinu party and personally A. Lieberman. The current Israeli political – party scene fundamentally characterized by differentiation of the political - party power between the three major political - party entities ( party Likud, Israeli Labor Party and the party Kadima ) , whereas none of these political parties can not the election the Knesset to win such a majority of seats to be able to form stable and highly functional one - party government. Because of this reality any of the three major Israeli political parties to be ( relative ) won the parliamentary elections, was forced, especially in the last 10 to 15 years it has become a political necessity rule and determined by the parliamentary arithmetic in the Knesset, to seek a coalition partner or in one of two remaining large parties, or any / some of the smaller radical national - religious parties, or to compose a coalition government that will enter despite winning party still one major party and at least one of the smaller national - radical religious parties.

This reality of the Israeli political – party scene to huge heights to raise the political importance and cost of the party Yisrael Beiteinu and A. Lieberman, something you give A. Lieberman to get / to conquer even the department of foreign affairs. A. Lieberman is a political author and holder of a plan ( Lieberman plan ) to solve the Israeli - Arab / Palestinian conflict, which very clearly and very normal, central place has just the issue of refugees Arabs / Palestinians and that express clearly is illuminated and ideological - political position and party Yisrael Beiteinu and its president. The essence of this plan is exactly the commitment to national - religious homogenization and the existing state of Israel, and the current Palestinian autonomy and the future Palestinian state. For political author and holder of the plan of course that this homogenization in reality has the power and role of a necessary condition for resolving the conflict and providing fertile grounds for exercising the relations of peaceful coexistence between the two countries.

The plan, which ( still ) is not accepted as an official plan of the state, the shortest elaborating provides for exchange of territories and populations of these territories between Israel and the Palestinian autonomy or future Palestinian state ( she, like the current Palestinian autonomy primarily would constitute the territories of the West Bank and Gaza areas that Jews usually call them by their Old Testament names Judea and Samaria ) . Basically the exchange would be plotted and will be implemented so that would have exchanged a couple of border areas, newly built Jewish settlements near the border would remain within the Jewish state, and those more remote from the border ( those who are deep into West Bank ) Jews would have left, the Arabs who remain would remain within the State of Israel as his people in any case should not have any destabilizing potential and capacity and would have pledged full loyalty to the Jewish state, very clear eventual return of refugees from wars in general can not talk, can not talk nor the status of Jerusalem - it would be a Jewish city within Israel ( Waters, 2007 ) .

As far as the Palestinian side of the conflict, after actual termination of action of the Palestinian Liberation Organization ( PLO ) showed quite clearly the dominant political position of Fatah ( the first led by Abu Ammar / Yasser Arafat, and then today from Abu Mazen / Mahmoud Abbas ) in the PLO. You have to remember one of the most important events in the Israeli - Arab / Palestinian conflict, which occurred in 1993, when based on acceptance of Resolutions 242 / 67 and 338 / 73 Security Council of UN and strongly encouraged by Camp David Accords ( 1978 ) , the PLO recognized the right of the State of Israel ( and therefore recognizes the separation of the historical territory of Palestine ) and Israel recognized the PLO as sole legitimate representative of Palestinian people. After this almost revolutionary gesture in the Israeli - Palestinian relations ( more precisely, he attributes the revolutionary primarily, or perhaps only applies to Palestinian recognition of Israel's

existence within the limits of the mutual wars ), practically ceased to exist and operate other / smaller political groups / parties that were members of the PLO. In any case, this event was clear by now that the Palestinian political and political - diplomatic scene leaving Fatah, first Abu Ammar, then ( after his death ) and Abu Mazen with the dominant Palestinian political power and political - diplomatic scene ( Cassese, 1993 ) .

### ***Hamas and Hezbollah***

But this dominance proved quite superficial and virtual. Namely, the Palestinian ( and broader – Arab ) political scene emerged primarily Hamas, then Hezbollah, which root changed relations of the regional political and military scene. Very clearly showed that the move of the PLO and Abu Ammar to recognize the existence of Israel is not enough rational, ie, the move was not prepared the ground - it explicates that pretty much ( perhaps most ) of the Palestinian people, and generally the Arab nation and Arab countries ( despite accepting the most powerful Arab state – Egypt ) do not accept that political - diplomatic solution ( two states of a territory – Palestine ) , as one of the most important steps on the road should leads to the final, stable and fair resolution of conflict. Hamas and Hezbollah firmly and rose its political and militant relevance just as the most direct and most immediate representatives and exponents of the ( majority ) part of the Palestinian and Arab people, that Arab countries ( mainly Syria ) with the addition of Iran, who did not accept the constitution the State of Israel on the part of the historical territory of Palestine, did not accept the partition of Palestine, and thus do not accept any political - diplomatic formula "land for peace" as the basis for resolving the Israeli - Arab / Palestinian conflict ( Zuhur, 2008; Cordesman, 2006 ) . Thus is formed a coalition Syria - Iran - Hamas - Hezbollah that the root ( "revolutionary" ) disrupt long political - diplomatic formed strategy, primarily by the U. S. to resolve the conflict on the basis of peaceful existence of two states on the territory of Palestine and based on political - diplomatic formula "land for peace" ( which proved successful only in the case of Egypt, which totally broke the example of Syria - the second after Egypt, a key country for a final, stable, sustainable and just peace in the Middle east ) .

When it comes to Hamas ( Santis, 2008 ) and Hezbollah ( Harb, 2005 ) have at least elementary to highlight two very important observations, it is actually two basic dimensions of their organizational - institutional nature, enabling them political - diplomatic and military practice without any doubt, proved and argued, in any case become and continually evolve as inevitable political - diplomatic and militant factors in processes aimed at application and finding a solution to the conflict ( of course, a solution that really be sustainable and stable ) .

First, and diplomatic - political and militant importance and Hamas and Hezbollah primarily stems from the fact that their fighters are exclusively people indigènes the territories to which these political and militant groups operate - Hamas in Gaza and Hezbollah in the south of Lebanon. This fact without any doubt have proved of great importance, that a decisive influence strong military campaigns undertaken by the Israeli army did not achieve their primary objectives - even Hamas, not Hezbollah, not militarily defeated, just as it is not seriously reduced their policy / political - diplomatic importance. On the contrary, especially when it comes to political / political - diplomatic importance, it almost to the maximum limits were explicated and validated. Members of these groups are fighting on the territory inhabited by several generations of their ancestors, so they are not any mujahideen gathered / recruited from around the Islamic world, as, for example, this happens in one phase of the war in BiH ( Sasajkovski, 2002 ) , they are simultaneously citizens who perform daily living activities ( territories many economically underdeveloped and poor ) and fighters.

And second, even after a day - political rule, these groups are classified / are disqualified as a ( pro )islamic, it must be stressed however that their ideological - political profilation and dominant positioning is not ( pro )islamic, but is I would say the state – constitutional: rejection of the division of Palestine and of Israel's existence to that territory which is constituted, that efforts of establishing a Palestinian state on the territory of Palestine with Jerusalem as its capital. They are within their ideological - political action has not presented themselves in detail about social order and political system of the country for whose establishment political - diplomatic advocate and military fight, but, for example, exercising the real power they possess the territories of that exist and act, it gives the right to say that it is politically and military groups who advocate the establishment of an islamic - radical / islamic - theocratic state. It is clear that they accept islam as cohesive and integrative basic substance of social life, it is something that is characteristic of all muslim countries, it is something that Ataturk tried ( without complete success ) to overcome in Turkey within his Global vesternization of modern Turkish society, but they are not islamic - radical political and military groups, although their founders and conceptual and ideological - political writers were / are sheikh - now deceased Ahmed Yassin of

Hamas and Hassan Nasrallah of Hezbollah, and the real and actual authority to constitute and practice is not Islamic - theocratic in nature ( Berman, 2009 ) .

***Sharon: "security for peace" instead of "territories for peace"***

Of utmost importance is to strongly emphasize that the actions of Hamas and Hezbollah ( mostly what militant, especially artillery gunfire on Israeli border towns and villages ) have blown the concept of Camp David "territories for peace." And primarily collapsed in circumstances where this concept allows in practice to implement partial - Arab countries one by one to recognize Israel and to get back some of their own occupied territory. Experience from the implementation of this concept showed that if you implement integrated, which means all Arab states to recognize Israel, the Jewish state would not be safe and not peace. Indeed, if political - diplomatic and military most powerful Arab state, Egypt, recognized Israel and Sinai was returned, when could that concept to impose on other Arab states plus Iran ( which is not an Arab country ) , primarily Syria, which along with Iran by supporting the militant activities of Hamas and Hezbollah forced the Jewish state to declare ( that's prime time was A. Sharon ) concept of Camp David for incomplete and insufficient, and instead to develop the concept "security for peace."

This new Israeli concept of A. Sharon basically means that Israel has nothing more to give ( occupied territories ) to be established peace, but quite the contrary, the other side - the Arabs / Palestinians are the ones who have something to give ( security for the Jewish state ) to be established peace, and until they Arabs / Palestinians neutralize attacks by Hamas and Hezbollah on Israeli border towns and villages in the Near East will have peace. The basis of this concept the Jewish state took both major military intervention in Gaza ( against Hamas ) and the south of Lebanon ( against Hezbollah ) , but without having to achieve the desired result - to neutralize Hamas and Hezbollah. Simply because, as previously noted, Hamas's population lives in Gaza and Hezbollah's population permanently living in the south of Lebanon. If Israel wants a war to neutralize Hamas and Hezbollah have to ethnically cleanse Gaza and South Lebanon ( Shlaim, 2004 ) .

Sharon is the author of a plan conceived in fact as a phase of longer and wider peace process - "Israel's unilateral disengagement plan", adopted by the government in 2005, when he was prime minister of Israel leaving Gaza and four Jewish settlements from the West Bank ( settlements that are closest to the Israeli border ) and who did not bring any serious peace progress primarily because it is described above factor Hamas and Hezbollah, or Syria and Iran, on the other hand, cause bloody conflicts between the Israeli army with the Jews who refused to leave the newly built settlements in Gaza and the West Bank.

***Final point***

Arabs / Palestinians not accepted the partition of Palestine as it was imposed in 1948. Israel saw a long saw, some still see as complex injustice that has many dimensions - political, economic, national - psychological, national - ethical, religious. . . , and it was to them, some of them still is unacceptable the existence of that territory which is constituted.

Israeli - Arab war, based on military superiority of Israel or its allies, resulted in Israeli occupation and annexation of Arab / Palestinian territory, led to a peace - political awakening on both sides ( Jewish and Arab / Palestinian side, as parties and their international allies ) - that a rational and pragmatic grounds were built and launched several peace efforts / processes ( positive paradigmatic should be the example of Israel's peace agreement with Egypt on the basis of the formula and logic "territories for peace" ) ; led to the emergence of Hamas and Hezbollah who blew rationality and pragmatic of the formula "land for peace" raising the relevance of Israel's political - state determination of the formula ( for Ariel Sharon ) "security for peace"; led, as the peak of the conflict, and the extremely serious attempts at altering the ethnic / national and religious structure of occupied and annexed territories and Israel itself.

The developments very clearly and precisely demonstrated, witness and argued that the basic and (at least so far ) intractable element of the Israeli - Palestinian conflict ( along with the status issue of Jerusalem, though it is quite clear that solving this issue would still any less complex ) is exactly the commitment of Israel to forcibly change the ethnic / national and religious structure through rejection at any cost to prevent the return of escaped / outcast Arabs / Palestinians within its borders ( of course, diplomatic - political rationalization of such determination moves along the line of emphasizing that they are / they would be high potential factor of internal destruction of the state, because you never honestly accepted the constitution and the existence of the Jewish state ) , as well as the aforementioned intensive building of Jewish settlements on occupied and annexed territories.

### *Scientific references*

- Adler I. , Lewin – Epstein N. , Shavit Y. ( 2005 ) : Ethnic Stratification and place of residence in Israel: a truism revisited, [www.newbicohen.tau.ac.il/yossi/editor/File/AdlerLewinEpsteinShavit.pdf](http://www.newbicohen.tau.ac.il/yossi/editor/File/AdlerLewinEpsteinShavit.pdf)
- Alpher J. , Shikaki K. ( 1998 ) : The Palestinian Refugee Problem and the Right of Return, [www.wcfia.harvard.edu/sites/default/files/WCFIA\\_98-07.pdf](http://www.wcfia.harvard.edu/sites/default/files/WCFIA_98-07.pdf)
- Arieli S. , Nathanson R. , Rubin Z. , Tzameret – Kertcher H. ( 2009 ) : Historical, Political and Economic Impact of Jewish Settlements in the Occupied Territories, [www.macro.org.il/lib/3218049.pdf](http://www.macro.org.il/lib/3218049.pdf)
- Bard M. G. ( 2012 ) : Myths and Facts. Arab – Israeli Conflict, [www.jewishvirtuallibrary.org/jsourcemyths3/MythsEnglish2012.pdf](http://www.jewishvirtuallibrary.org/jsourcemyths3/MythsEnglish2012.pdf)
- Beck M. ( 2008 ) : Regional Politics in a Highly Fragmented Region: Israel's Middle East policies, [www.giga-hamburg.de/dl/download.php?d=/content/publikationen/pdf/wp89\\_beck.pdf](http://www.giga-hamburg.de/dl/download.php?d=/content/publikationen/pdf/wp89_beck.pdf)
- Ben – Meir A. ( 2009 ) : Israel and the Arab Peace Initiative, [www.peacestudiesjournal.org.uk/dl/Issue%2014%20Article%2018%20revised%20copy%20with%20reviewer%27s%20comments%201.pdf](http://www.peacestudiesjournal.org.uk/dl/Issue%2014%20Article%2018%20revised%20copy%20with%20reviewer%27s%20comments%201.pdf)
- Berman E. ( 2009 ) : Radical, Religious, and Violent, [www.mitpress.mit.edu/books/chapters/0262026406chap1.pdf](http://www.mitpress.mit.edu/books/chapters/0262026406chap1.pdf)
- Cassese A. ( 1993 ) : The Israel – PLO Agreement and the Self – Determination, [www.ejil.org/pdfs/4/1/1219.pdf](http://www.ejil.org/pdfs/4/1/1219.pdf)
- Cordesman A. H. ( 2006 ) : Preliminary “Lessons” of the Israeli – Hezbollah War, [www.csis.org/files/media/csis/pubs/060817\\_isr\\_hez\\_lessons.pdf](http://www.csis.org/files/media/csis/pubs/060817_isr_hez_lessons.pdf)
- Goldberg B. ( 2003 ) : Discourse of Religion on Politics in Israel: The Compatibility of Judaism and Democracy, [www.politics.as.nyu.edu/docs/IO/4600/goldberg.pdf](http://www.politics.as.nyu.edu/docs/IO/4600/goldberg.pdf)
- Harb M. , Leenders R. ( 2005 ) : *Know the enemy: Hizbullah, “terrorism” and the politics of perception*, [www.cerium.ca/IMG/pdf/Harb-Leenders-Know.pdf](http://www.cerium.ca/IMG/pdf/Harb-Leenders-Know.pdf)
- Waters T. W. ( 2007 ) : The Blessing of Departure – Exchange of Populated Territories. The Lieberman plan as an Abstract Exercise in Demographic Transformation, [www.papers.ssrn.com/sol3/papers.cfm?abstract\\_id=958469](http://www.papers.ssrn.com/sol3/papers.cfm?abstract_id=958469)
- Katulis B. ( 2009 ) : Democracy Promotion in the Middle East and the Obama Administration, [www.tcf.org/publications/pdfs/pb681/Katulis.pdf](http://www.tcf.org/publications/pdfs/pb681/Katulis.pdf)
- Hassassian M. ( 2000 ) : Jerusalem's Sovereignty: Models and scenarios, [www.cipmo.org/ricerche/ricerche-cipmo/resarch/ricerca.pdf](http://www.cipmo.org/ricerche/ricerche-cipmo/resarch/ricerca.pdf)
- Hertz E. E. ( 2011 ) : Jerusalem. One nation's capital throughout history, [www.mythsandfacts.com/conflict/3/jerusalem.pdf](http://www.mythsandfacts.com/conflict/3/jerusalem.pdf)
- Migdalovitz C. ( 2010 ) : Israeli – Arab Negotiations: Background, Conflicts, and U. S. Policy, [www.fas.org/sgp/crs/mideast/RL33530.pdf](http://www.fas.org/sgp/crs/mideast/RL33530.pdf)
- Pressman J. ( 2005 ) : A Brief History of the Arab – Israeli Conflict, [www.anacreon.clas.uconn.edu/~pressman/history.pdf](http://www.anacreon.clas.uconn.edu/~pressman/history.pdf)
- Sharp J. M. ( 2009 ) : U. S. Foreign Assistance to the Middle East: Historical Background, Recent Trends, and the FY2010 Request, [www.pdf.usaid.gov/pdf\\_docs/PCAAB954.pdf](http://www.pdf.usaid.gov/pdf_docs/PCAAB954.pdf)



Santis Y. ( 2008 ) : Hamas: Its Ideology and Record, [www.jcrc.org/downloads/hotissues/7.08\\_jcrc\\_Hamas.pdf](http://www.jcrc.org/downloads/hotissues/7.08_jcrc_Hamas.pdf)

Sasajkovski S. ( 2002 ) : Political Islam and Bosnia and Herzegovina, *New Balkan Politics*, issue 2.

Shlaim A. ( 2002 ) : The United States and the Israeli – Palestinian Conflict, [www.users.ox.ac.uk/~ssfc0005/The%20United%20States%20and%20the%20Israeli-Palestinian%20Conflict.pdf](http://www.users.ox.ac.uk/~ssfc0005/The%20United%20States%20and%20the%20Israeli-Palestinian%20Conflict.pdf)

Shlaim A. ( 2004 ) : Ariel Sharon's War against Palestinians, [www.logosjournal.com/shlaim.pdf](http://www.logosjournal.com/shlaim.pdf)

Suleiman J. ( 2006 ) : Marginalised Community: The Case of Palestinian Refugees in Lebanon, [www.migrationdrc.org/publications/research\\_reports/JaberEdited.pdf](http://www.migrationdrc.org/publications/research_reports/JaberEdited.pdf)

Zuhur S. ( 2008 ) : Hamas and Israel: Conflicting Strategies of Group – Based Politics, [www.fas.org/man/eprint/zuhur.pdf](http://www.fas.org/man/eprint/zuhur.pdf)

### ***Documents***

Camp David Accords ( 1978 ) , [www.middleeast.about.com/od/documents/a/camp-david-accords-text.htm](http://www.middleeast.about.com/od/documents/a/camp-david-accords-text.htm)

Getting to the Territorial Endgame of an Israeli – Palestinian Peace Settlement ( 2010 ) , Baker Institute's, [www.bakerinstitute.org/publications/BI-pub-IPTerritorialEndgame-020210.pdf](http://www.bakerinstitute.org/publications/BI-pub-IPTerritorialEndgame-020210.pdf)

Security Council, Resolution 242 / ( 67 ) , [www.daccess-dds-ny.un.org/doc/RESOLUTION/GEN/NR0/240/94/IMG/NR024094.pdf?OpenElement](http://www.daccess-dds-ny.un.org/doc/RESOLUTION/GEN/NR0/240/94/IMG/NR024094.pdf?OpenElement)

Security Council, Resolution 338 / ( 73 ) , [www.daccess-dds-ny.un.org/doc/RESOLUTION/GEN/NR0/288/65/IMG/NR028865.pdf?OpenElement](http://www.daccess-dds-ny.un.org/doc/RESOLUTION/GEN/NR0/288/65/IMG/NR028865.pdf?OpenElement)

The Sharon Unilateral Disengagement Plan ( 2004 ) , [www.palestine-studies.org/files/pdf/jps/6192.pdf](http://www.palestine-studies.org/files/pdf/jps/6192.pdf)

***НОВОТО ПРАВО КАКО ИНСТРУМЕНТ  
НА МОДЕРНИОТ ЧОВЕК***

# ПРАВОТО И ОДГОВОРНОСТА ВО РАДИКАЛНИ ОПШТЕСТВЕНИ ПРОМЕНИ

Слободан Шајноски

[slobodan.shajnoski@eurm.edu.mk](mailto:slobodan.shajnoski@eurm.edu.mk)

Декан на Факултетот за политички науки – ЕУРМ  
Европски Универзитет Република Македонија

## АПСТРАКТ

Иако на прв поглед изгледа дека процесот на приватизација има многу незаконитости, првиот впечаток лаже. Во приватизацијата можат да се најдат многу мал број на правно засновани приговори во врска со незаконитите дејства. Бројот на поништени приватизации е безначаен. Овој факт открива една општа карактеристика на приватизацијата, а тоа е дека целата одговорност за високата аморалност треба да се бара во регулативата за целиот процес на трансформација. Во суштина, вистината е дека претприемачите ги користеа флексибилните правни можности кои им беа обезбедени од страна на креаторите на приватизацијата.

Клучни зборови: право, одговорност, незаконитост, приватизација, промени

## LAW AND RESPONSIBILITY IN RADICAL SOCIAL CHANGES

### ABSTRACT

Although at first glance it seems that the privatization process has a lot of irregularities, the first impression is lying. In privatization, a very small number of justified legal complaints about any irregularities can be found. The number of annulled privatizations processes is almost nil. This fact reveals a general feature of privatization that all the blame for high amorality should be sought in the whole legislation for transformation. In essence, the truth is just that entrepreneurs used the flexible legal opportunities which were provided by the creators of privatization.

Key words: law, responsibility, irregularities, privatization, changes

## ПРАВОТО И ОДГОВОРНОСТА ВО РАДИКАЛНИ ОПШТЕСТВЕНИ ПРОМЕНИ

*-Македонски случај на приватизација-*

### Правото и одговорноста

Начинот на кој се вршат радикалните општествени промени, посебно, процесите на промена на сопственичките односи (приватизацијата на јавниот сектор и сопственичкото реструктурирање во социјално-пазарните партиципативни економии како и сопственичките трансформации на државните и општествените претпријатија во постсоцијалистичките земји) јасно покажува одсуство на оној тип на одговорност во склад со значењето на тие промени. Тоа е принцип на одговорност кој е независен од идејата на правото и идејата на взаемност (принцип на родителска одговорност). Императивот на ваквата одговорност е сублимиран во принципот на одржлив развој. Според Х.Јонас, мора да се делува така што ефектите на нашите акти да не бидат разорувачки за идната можност на ваков живот. Не смееме да ги уништуваме условите за бесконечно продолжување на човештвото на земјата. Тоа е одговорност која

постанува темел на ненасилството и вистината и ја вклучува етиката на одговорно одрекување – Не смееме сè што можеме.<sup>331</sup>

Со тоа, овој принцип на одговорност веќе не е упатен првенствено кон поединецот, туку кон колективното дејствување, значи, првенствено кон политиката. А, приватизацијата беше политички контролиран процес. Дали, при тоа, правото послужи само како параван за значајната ерозија на моралот со оглед на тоа што приватизацијата се спроведуваше врз основа на непрецизни, нејасни и растегливи прописи што резултираше со најразлични неправилности од процедурален и материјален карактер? Анализата на уставните, законските и подзаконските прописи за приватизационите процеси покажува дека политичките елити и нивното бизнис опкружување го користеа правото за да го оправдаат она што не смеат да го прават.

### **Уставот и приватизацијата**

Уште од крајот на 80-тите и почетокот на 90-тите години на минатиот век, во Република Македонија, во Уставните и законските текстови забрзано се најавуваат суштествени промени во сопственичкиот систем. Во поглед на општествената сопственост најпрво сè почна со обидите таа внатрешно да се преуреди за да биде поефикасна, но потоа доаѓа до радикалниот став дека треба да се напушти, т.е. да се трансформира во други сопственички односи, пред се во приватна сопственост. Истовремено приватната сопственост со неколку сукцесивни потези се ослободи од сите квантитативни, како и од некои содржински ограничувања.<sup>332</sup>

Така, Амандманите на Уставот на СРМ содржеа гаранција за сите форми на сопственост. Сите форми на сопственост се рамноправни. Носителите на правото на сопственост беа физичките и правна лица. Беше слободно, во согласност со Уставот, вршење стопанска и друга дејност со средства во сите форми на сопственост. Природните богатства и добра во општа употреба беа во општествена или во државна сопственост. Исто така, сопственоста и трудот беа основа на самоуправањето и учеството во одлучувањето.

Наведените одредби на Амандманите ја укинаа владеачката положба на општествената сопственост во однос на другите сопственички форми и дадоа можност за нејзина трансформација како општествено-економска и правна категорија во право на сопственост со одреден титулар на права и обврски кои произлегуваат од неа.

Уставот од 1991 година, дефинитивно го изрази својот негативен став кон општествената сопственост, така што не ја ни споменува како сопственичен облик, препуштајќи Уставниот закон за негово спроведување да соопшти дека меѓу првите закони кои треба да ги донесе новата држава ќе биде и Законот за трансформација на општествената сопственост. При тоа Уставниот закон не ги одреди ни содржинските ни временските координати за таа трансформација. Исто така Уставот не ја споменува изрично ни државната сопственост како еден од сопственичните облици.

Како правна категорија сопственоста во Уставот е претставена на еден воопштен начин како право на сопственост, без знаци за било какви нејзини облици. Фактички овој уставен поим во основа подразбира приватна сопственост, која се статуира скоро како едно апсолутно право кое може да се ограничи само во исклучителни случаи предвидени во самиот Устав. Од тоа во новата законодавна и уставно судска активност се јавуваат дилеми и спорови дали поединечни законски ограничувања имаат своја основа во новиот Устав. Од своја страна, реафирмацијата на приватната сопственост го наметнува и прашањето дали новиот сопственички систем не

<sup>331</sup> Vuckovic, Ante, *Pojam odgovornosti*, str.21 ([www.franjevcisplit.hr](http://www.franjevcisplit.hr))

<sup>332</sup> Групче, Асен, *Поглед кон новите промени на подрачето на имотното право на Република Македонија (1991-1995)*, Правен факултет, Зборник на трудови, Скопје, 1995 година, стр. 252

претпоставува и денационализација на приватната сопственост своевременно одземена врз основа на т.н. присилни прописи.

## **Уставност на Законот за трансформација на претпријатијата со општествен капитал**

Интересно е дека конкретна иницијатива за оценка на уставноста на Законот за приватизација, односно неговите одредби или подзаконски акти за неговото спроведување покренала работниците, веројатно како најповикани или најзаинтересирани за судбината на општествената сопственост во процесот на трансформација.

Првата иницијатива на Сојузот на синдикати на Македонија со барање за покренување постапка за оценување на уставноста на Законот се засноваше на тоа дека:

Законот не бил во согласност со Уставот затоа што со него не се вршела трансформација на целокупната општествена сопственост како што предвидува Уставниот закон за спроведување на Уставот на Република Македонија и што како титулари на сопственоста се јавуваат нови општествено-правна лица, додека постојните општествено-правни лица со обврска за трансформација тоа право го губат. Законот бил противуставен затоа што предвидува средствата кои се остварени со трансформацијата да и припаднат на Републиката (државата) не земајќи го притоа во вид фактот дека тие средства се резултат на предметената вредност на трудот и како такви им припаѓаат на носителите на трудот.

Законот се оспорува и во делот на одредбите кои го регулираат прашањето во врска со заштита на правата на поранешните споственици и нивните правни наследници.

Овие одредби не биле во согласност со Уставот затоа што сите граѓани-поранешни споственици на подвижен и неподвижен имот не поседуваат докази за сопственост, а бившиот правен систем, исто така, не содржел обврска претпријатијата книговодствено да искажуваат туѓи средства.

Законот се оспорува и поради тоа што при неговото спроведување на постојните правни лица не им се дава можност да постанат титулари на сопственоста и дека Законот нема облигаторен карактер затоа што за обврската за донесување одлука за трансформација на претпријатијата не постои санкција.

Под сомнение иницијатива го доведува и прашањето во врска со можноста за пренесување на правото на управување на лица кои стекнале право на сопственост преку откупени само 20% односно 10% од проценетата вредност на претпријатието, имајќи ја во вид уставната одредба според која сопственоста и трудот се основи за управување и учество во одлучувањето и други прашања.<sup>333</sup>

Оваа иницијатива Уставниот суд ја одбил. Во прилог на тоа оди и следната аргументација од аспект на некои решенија во Законот:

Уставот на Република Македонија го утврдува и гарантира правото на сопственост и воопшто не смета на општествената сопственост, затоа што таа не била ниту е форма на сопственост во граѓанско-правна смисла. Ово поради тоа што Уставот покрај правото на сопственост го гарантира и правото на наследување што кај општествената сопственост не е можно, таа не може да биде предмет на наследување.

Законот го спроведува овој уставен императив со тоа што го почитува принципот на “трансформација на општествениот капитал во еден од познатите видови на сопственост без остаток.” Сите законски модели за трансформација на претпријатијата со општествен капитал не овозможуваат егзистирање на општествената сопственост после трансформацијата.

---

<sup>333</sup> Види: Реферат за подготвителна седница У. Бр. 170/93

Тезата дека Уставот ја признава и општествената сопственост како сопственост е само одраз на политичката и идеолошката свест која со оглед на брзите општествени промени, многу силно и впечатливо е присутна особено кај дел на досегашните “сопственици”- работниците и реалните управувачи - технобирокупците.

Може да се каже дека ваквата свест е причина за „неуставноста“ на Законот што во одредени одредби (член 7 од Законот) бара посебно утврдување на државниот дел на општествената сопственост со што како да се признава општествената сопственост како посебна. Конкретно, може да се напаѓаат некои одредби на Законот за неуставност, но само од аспект на уставното начела дека се гарантира правото на сопственост.

Средствата што ги остварува Агенцијата за приватизација со продажба на општествениот капитал, согласно Законот, се пренесуваат месечно на посебна републичка сметка. Нивната намена (враќање внатрашните и надворешните долгови на Република Македонија, правата на работниците во сопственичката трансформација, заштита на поранешните сопственици, развојни програми и проекти) има пошироко општествено значење и законски одговара на карактерот на употреба на општествените средства за општествени цели. Нивната намена се остварува низ програма што ја предлага Владата, а ја усвојува Собранието на Република Македонија.

Втората иницијатива на АД Технометал Вардар - Скопје, беше со барање за поведување постапка за оценување на Упатството за начинот на остварување на одлуките за трансформација што ги донесуваат претпријатијата со општествен капитал - по модели за трансформација, донесено од страна на Управниот одбор на Агенцијата за приватизација.<sup>334</sup>

Барањето се темели на следново:

Упатството било донесено од ненадлежен орган, а утврдениот модел го крши Законот во однос на роковите за донесување одлука за организирање на претпријатието као друштво со ограничена одговорност или акционерско друштво.

Уставниот суд утврдил дека Агенцијата за приватизација, со оглед на нејзините функции (организира, контролира и спроведува трансформација) е овластена да донесува акти (во случајов оспореното упатство) со кои ќе го определи начинот на реализација на одлуките за трансформацију и затоа не го поставила прашањето за неговата законитост од овој аспект.

Но, Судот исто така утврди дека со упатство не може да се менуваат законски рокови.<sup>335</sup>

Со третата иницијатива Сојузот на синдикати на Македонија во суштина бараше запирање на постапките за „поддржување“ на општествениот капитал преку кои Агенцијата го „одзеде“ издавајќи си самата на себе потврди за акции или удели наместо на претпријатијата.

Збор е за 175 претпријатија на кои со одлука на Агенцијата за приватизација им беа одземени акциите кои изнесуваа 1,93% од вкупниот капитал што се приватизира.

Тоа се претпријатија без договори за продажба и претпријатија што почнале приватизација по некој модел, склучиле договор, почнале процедура, но не ги почитувале договорите: не плаќале рати, не плаќале дивиденда на Агенцијата или не ја спроведувале програмата за развој на претпријатието. На ниво на држава, Агенција можела да преземе само 36,27% од капиталот. Значи не станува збор дека станала

<sup>334</sup> „Службен Весник на Република Македонија“ бр. 58/96

<sup>335</sup> Види: Решение У. Бр. 14/96

доминантен газда, односно и понатаму во целина гледано во рацете на работниците се 59% од вкупниот капитал на државата.<sup>336</sup>

Без оглед на ова образложение, Уставниот суд оценил дека единствено кој може да издава потврди за акции и удели е претпријатието што се трансформира и дека тоа во никој случај не може да биде Агенцијата за приватизација. За да се примораат претпријатијата на Агенцијата да и ги издаваат потврдите за акции и удели за непродадениот општествен капитал во новите измени на Законот беше предвидена кривична одговорност за овластените лица во претпријатието.

## Право - морал - приватизација

Вкупниот процес на приватизација во Македонија се остваруваше под тешката сенка на обвинувања дека процесот се одвива со многу незаконитости и дека при тоа во големи количини се оштетува општествениот капитал.

Според овие обвинувања на процесот се гледаше како на организирана кражба на општествениот капитал.<sup>337</sup>

Иако на прв поглед се чини дека во трансформацијата и приватизацијата има доста незаконитости, првиот впечаток лаже. Имено, во трансформацијата и приватизацијата на претпријатијата, правно издржани приговори можат да се најдат многу малку. Скоро да не може да се најде поништување на остварена трансформација или пак доколку постоеле такви барања за поништување биле отфрлани.

Владата на Република Македонија поништила едно Решение за трансформација, но Врховниот суд на Република Македонија не го прифатил таквото поништување.

Јавниот правобранител беше пасивен во покренување на судски спорови во случај кога постои сомнение за оштетување на општествениот капитал согласно Законот.

Од 350 барања доставени до Агенцијата, само во неколку случаи се покренати такви спорови пред Судот. Исто така, само неколку трансакции за купени акции на берза беа поништени од страна на Комисијата за хартии од вредност.

Овој факт открива една општа карактеристика за приватизацијата дека целата вина за значајната доза на аморалност, која безпоговорно ја носи и македонската приватизација, треба да се бара во целокупната регулатива за трансформација и приватизација. Во оваа смисла карактеристична е забелешката за хрватската приватизација: „Претприемачите само ги користеа растегливите законски можности кои им ги сервираа креаторите на хрватскиот модел на транзиције на сопственоста.“<sup>338</sup>

Симптоматично е, во случајот на македонската приватизација, дека секогаш кога треба да се одбрани некоја „сомнителна продажба“ Владата одговара дека „сè е според закон и дека е извршена реална проценка од страна на Агенцијата за приватизација.“<sup>339</sup>

Овие можности за „креативно толкување“ и реализација на одредбите на Законот беа во следниве точки:

1. Методологијата за проценка на вредноста на претпријатијата со општествен капитал беше толку растеглива што, на пример, првата проценка на вредноста на АД Технометал-Вардар, подготвена од еден проценител изнесуваше 190 евра, а друга проценка извршена од друг проценител изнесуваше 12.500.000 евра. Оваа растегливост на методите и критериумите за проценка на вредноста на претпријатијата

<sup>336</sup> Ристовска, Слободанка, *Не поддржавуваме, водиме контролирана приватизација*, Утрински Весник, 21.07.1999 година

<sup>337</sup> Види: *Грабеж на општествениот имот*, Нова Македонија, 18.03.1995 година, стр. 18

<sup>338</sup> Markusic, Darko, *Deset kompetentnih*, Privatizacija br. 34/97, Hrvatski Fond za Privatizacija, str. 3

<sup>339</sup> Види: *Владата демантира дека се распродава државниот имот*, Утрински Весник, 17.01.2005 година, стр. 2

имаше влијание при утврдување на структурата на капиталот на претпријатијата во стечај и кај претпријатијата големи загубари (нереално ниско проценување на општествениот капитал и преценување на побарувањата на доверителот) како и во техниките на трансформација каде се применува претворање на побарување во траен влог.

Проценката на вредноста на имотот (акциите) на поранешните сопственици исто така подлегнува на растегливоста на нејзините методи.

Во еден случај, проценката на имотот на поранешните сопственици според критериумите на Агенцијата за приватизација изнесувала 250.000 евра во акции, а Комисијата за денационализација истото тоа побарување го проценила на вкупно 2.500.000 евра во акции.

2. Хипотеката, како гаранција за евентуалното оштетување на општествениот капитал од несоодветно управување наменатите кои го преземале управувањето со претпријатието, во реалното остварување, при склучувањето на договорот беше заменувана со залог на акции. Во ниту еден случај при склучувањето на договорите за преземање на управувањето по овој модел нема воспоставена хипотека на личен имот како што бара Законот.

3. Непосредната спогодба како техника на продажба на акции исто така беше можност за субјективна оценка на најповолниот купувач, затоа што прво се обезбедуваше инвеститор, а потоа се реализираше постапка за приватизација на претпријатието.

4. Претпријатијата имаа отворена можност да не го пријавуваат вкупниот имот при постапката на проценка на вредноста на претпријатието. Во тој случај, непријавениот имот го преземаше Агенцијата, а новите купувачи остануваа без делот на имотот кој не бил пријавен.

5. Претпријатијата исто така имаа отворена можност дел од својот имот да го продадат пред почетокот на постапката за приватизација. Вредноста на имотот кој може да се продаде беше ограничена на 25.000 евра. Но, растегливоста на проценката овозможуваше и продажба на имот со реално поголема вредност. На овој начин се отвораше можност со општествен капитал да се купува општествен капитал во приватизација.

6. Управниот одбор на Агенцијата имаше овластување да ги дисконтира цените на акциите и повеќе од 90% од нивната номинална вредност. Дополнителна можност беше и тоа што Агенцијата можеше продажбата на акциите со вака намалена вредност да ја врши без предходно објавување во дневен печат.

Претпријатието според Законот, прво се трансформираше според една од понудените техники и тогаш се продава по номинална цена, а доколку не се продаде, акциите се пренесуваат на Агенцијата и таа ги продава на Берза. Но, во текот на постапката за продажба на претпријатието, во рамки на определена техника, доколку купувачот со најдобра понуда се повлече од склучување договор, според Законот не се прифаќа ворорангираната понуда туку акциите се пренесуваат во портфолиото на Агенцијата.

Во продажбата на истите акции на берза, Агенцијата користејќи ја можноста за нетранспарентна продажба, акциите можеше да ги продава на истиот купувач кој во предходната постапка понудил нереално висока цена, само за да ги елиминира конкурентите, но сега по многу пониска цена.

## **Заклучок**

Македонската политичка елита и нејзиното бизнис опкружување (како и речиси сите транзициски политички елити во Источна Европа), не успеа да одолее на искушението



приватизационите процеси да ги искористи за неправедно и аморално прераспределување на општествениот и државниот капитал. Таквата прераспределба на капиталот кој еднакво им припаѓаше на сите, беше реализирана преку растегливи уставни и законски решенија, како и преку креативните толкувања на истите решенија во фазата на нивното спроведување. Ваквата правна регулација требаше да биде покритие за одговорноста на креаторите на процесите на приватизацијата во сите области.

### **Користена литература:**

1. Ацески д-р Илија: Општеството и човекот во транзиција, Експрес, Скопје 1995
2. Приватизацијата на општествениот капитал во РМ, Правен факултет Скопје 1991
3. Славески Трајко: Македонската економија во транзиција, Експрес, Скопје 1995
4. Фити Таки: Штиглиц: Концептите на ММФ и светската банка продуцираат кризи, Утрински весник, 11 август 2003
5. Жарковиќ Драгоје: Друштвена својина и криза, Социјализам бр. 4/1988

# КРЕИРАЊЕ НА СИСТЕМИ ЗА РАНО ПРЕДУПРЕДУВАЊЕ И СЦЕНАРИЈА ЗА НАДМИНУВАЊЕ НА ПОСЛЕДИЦИТЕ ОД КРИЗАТА НА МИКРО НИВО

Доц. д-р Анастас Џуровски

*Правен факултет -Кичево, Универзитет Св Климент Охридски Битола*

*anastas.dzurovski@uklo.edu.mk*

Assistant Prof. Anastas Dzurovski PhD

*Faculty of Law, University St. Kliment Ohridski, Bitola*

*anastas.dzurovski@uklo.edu.mk*

## ABSTRACT

Economic crisis as non-avoidable moment of contemporary economic environment can be considered as one of the most important factors for competitive position change. Towards such direction one companies can be losers after the crisis while others can obtain benefits. Forecasting of the economic crisis duration, time of its appearance and effects caused are predeterminants of the particular business management. Thus, there is a need for systematically adopted mechanisms that can mitigate the crisis effects or even such effects to be turned into benefits for the company. The paper will focus on creation of the two basic elements of the mechanism for successfully management with crisis-early warning systems as well as scenario defining process for the consequences overcoming. Special interest will be placed on the relation between the enterprise risk management and early warning systems. The scenarios will be analyzed from the point of their relation with company's overall strategy.

**Key words:** Economic crisis, Early warning systems, Micro level crisis response scenarios

## Создавање на систем за рано предупредување

Во светот со растечка глобална поврзаност на различни сфери и полиња, економските интерералции помеѓу различни национални економии и индустрии се логична последица и реалност која што создава потреба од фокусирано следење на одредени параметри кои што се од значење како за државите така и за компаниите. Во овој смисол државата како лош стопанственик ретко кога е способна да им ги предвиди на компаниите идните турбулентни движења.<sup>340</sup> Од причини што денеска на светскиот пазар како глобални играчи се појавуваат компаниите наместо државите, изгледа логично доколку самите компании се одговорни за предвидувањето на кризите кои што влијаат врз нивната работа - создавајќи им опасности но и можности. Очигледно е дека турбуленциите може да се случат во било кое време и на било кое место и дека некои од нив е можно да се откријат рано а други не. Турбуленцијата која што е навремено откриена може полесно да биде анализирана и да се дејствува врз неа, што е можно поскоро.

---

<sup>340</sup> Group of authors, Economic Crisis in Europe: Causes, Consequences and Responses, European Union. Luxembourg, 2009 , стр 18-20

Од овие причини менаџментот на ризик добива една нова димензија која што се вика изградба на систем за рано предупредување. Истиот во суштина претставува надграден систем за менаџмент на ризик со можност за брзо детектирање и предупредување на кризните ситуации. Развојот на системот за рано предупредување подразбира детектирање на што е можно повеќе турбуленции и тоа колку што е можно побрзо и колку што е можно порано.

Ефективните системи за рано предупредување се секогаш поврзани со целите на компанија и за нивното исполнување особено се заинтересирани менаџерите. Но во овој контекст е важно да се едуцира целокупниот кадар на компанијата околу елементите на системот за рано предупредување бидејќи доколку тоа не се случи, можно е да се дојде до ситуација поголемиот дел од вработените да не ги препознаваат сигналите кои што системот за рано предупредување би ги понудил.

Авторот Ben Gilad меѓу првите работел на темата системи за рано предупредување и сценарија во услови на криза, при што смета дека бизнисите многу често не го гледаат токму она што стои пред нив. Тој се фокусира на надворешното опкружување и вели дека многу е важно компаниите да престанат да бидат слепи за она што е пред нив<sup>341</sup>. Авторот се фокусира на три дела од кои што е сочинет системот за рано предупредување:

Идентификација на ризикот. Кои се потенцијалните развојни настани на пазарот и во соодветната индустрија кои што можат да имаат влијание врз компанијата?

Мониторинг на ризикот. Кои потези кај конкуренцијата или во бизнис климата навестуваат дека таквите настани е можно да се случат во блиска иднина?

Акција на менаџментот. Дали менаџментот има капацитет да одговори брзо и агресивно пред да настапат значајни последици за организацијата?

Авторите George S. Day и Paul J. H. Schoemaker од Wharton School's Mack центарот за технолошки иновации исто така работеле на темата и тие велат дека најголемите опасности за компаниите се оние кои што не ги компанијата не ги гледа дека доаѓаат, не ги разбира или пак не ги антиципира можностите. Тие им препорачуваат на бизнис лидерите да започнат да одговараат осум клучни прашање и да создадат дискусии околу истите уште кога самиот систем за рано предупредување ќе биде дефиниран<sup>342</sup>:

Кои биле нашите слаби точки во минатото? Што се случува со овие наши слаби точки денес?

Дали постои некоја аналогија кој што би можела да биде применета а потекнува од другите индустрии?

Кои важни сигнали ние пробаме да ги рационализираме погрешно?

Која компанија во нашата индустрија е специјализирана за собирање на сигналите на слабост и постапување во врска со нив пред сите други?

На што ни укажуваат одредените случајности и нестандартни ситуации?

Кои идни изненадувања може да ги очекуваме ?

Кои нови технологии можат во целост да ја променат играта?

Дали постои крајно опасно сценарио?

Системите за рано предупредување би требало да следат повеќе варијабли чија што промена во одреден правец ќе биде знак за тревога. Притоа, секојдневната на обврските околу следењето на системот на раното предупредување и вообичаените акции на менаџментот и од техничка и од суштинска смисла е очигледна со оглед на тоа што менаџментот преку овој систем би требало да црпи податоци како за стратешкото планирање така и за краткорочните операции.

Системски пак, раното предупредување како концепт е дел од системот за управување со ризикот. Во праксата системот на рано предупредување претставува надграден и брз систем за управување со ризикот. Еве кои елементи ги содржи еден стандарден систем за управување со ризикот:

---

<sup>341</sup> Ben Gilad, *Early Warning: Using Competitive Intelligence to Anticipate Market Shifts, Control Risk, and Create Powerful Strategies*, New York: AMACOM, 2004

<sup>342</sup> Paul J.H. Schoemaker and George S. Day. *How to Make Sense of Weak Signals.*, Sloan Review, MIT, Massachusetts, USA 2009

Табела - Сегменти на стандарден систем за управување со ризикот кои што е потребно да се следат како дел од системот на менаџмент на ризик на компанијата

<b>Маркетинг</b>	<b>Финанси</b>	<b>Човекови ресурси</b>
Новосклучени договори Задржување на стари зделки Пазарна стапка % од најважните купувачи Задоволство на купувачите Просечен број на продадени производи по купувач	Приходи Профит од акции Профит од инвестиции Профит пред одданочување Профит Враќање на капиталот Економска додадена вредност	Број, возраст и работни задачи на вработените Број на вработени во департаман (број на луѓе кои си заминуваат и доаѓаат на ниво на компанија, индустрија и држава) Коефициент на зголемување на платите Посветеност на вработените кон работата
<b>Берзански информации</b>	<b>Продажба</b>	<b>Побарувања</b>
Постигната цена/посакувана цена по акција Успешни нови емисии Анализа на варијанса Коефициент на загуба Трошоци за надоместување на загубата	Продажби според канал на дистрибуција Раст/задржување на продажните агенти Трошоци на продажбата по продадена единица	Фреквенција и големина на ненаплатените побарувања Продуктивност на сегментот задолжен за наплата
<b>Инвестиции</b>	<b>Надворешни податоци</b>	
Готовински тек Заработка по новите инвестиции Заработка по класи на портфолио и нејзина одржливост Траење на средствата Микс на инвестиции Ниво на кредити Вкупно враќање на средствата	Усогласеност со сметководствените политики и стандарди Стапки на инфлација Каматни стапки БДП Ценовна политика на конкуренцијата	

Извор: Group of authors :Overview of Enterprise Risk Management , Casualty Actuarial Society- Enterprise Risk Management Committee, Ottawa, Canada 2003 стр 28

Авторите Kotler и Caslione сметаат дека системите за рано предупредување треба да дадат одговори на осум прашања<sup>343</sup>:

Кои биле нашите слаби точки во минатото? Што се случува со овие наши слаби точки денес?

Дали постои некоја аналогија кој што би можела да биде применета а потекнува од другите индустрии?

Кои важни сигнали ние пробаме да ги рационализираме и видиме во погрешно светло?

Која компанија во нашата индустрија е специјализирана за собирање на сигналите на кризата?

На што ни укажуваат одредените случајности и нестандартни ситуации?

Кои идни изненадувања може да ги очекуваме ?

Кои нови технологии можат во целост да ја променат играта?

Самите системи за рано предупредување е можно да страдаат од истите слабости како и системите за менаџмент со ризикот. Истото е прикажано на табелата подолу.

<sup>343</sup> Philip Kotler и John Caslione – The Business of Managing and Marketing in the age of turbulence, AMACOM, New York 2009, стр 97

Табела- Пет клучни подрачја на управување со ризикот во услови на криза

	Зошто програмите за управување со ризикот пропаѓаат	Зошто програмите за управување со ризикот успеваат
Основи на менаџментот на ризик	Лошо дефинирани цели Неефективни системи на рапортирање Преголема фокусираност на усогласеноста со законските барања Ризиците не се добро дефинирани или разбрани	Конзистентна економска рамка за дефинирање, мерење, приоритизирање и контролирање на ризиците Регуларно и систематско истражување на ризиците на консолидирана база
Управување со ризикот	Преклопување или конфликтни единици, одговорности и контроли Премала вклученост на високиот менаџмент	Јасна одговорност за клучните ризици Супервизија од страна на искусни менаџери, независни според одговорноста
Култура на менаџментот на ризик	Слаба и неконзистентна иницијатива од страна на врвниот менаџмент Нејасна стратегија за управување со ризикот Слаба свест на вработените за управување со ризикот Недостиг од отворена комуникација	Иницијативноста ја водат генералниот менаџер и високиот менаџмент Интеграција на менаџментот на ризик со стратегијата Јасна култура на менаџмент на ризикот Врска со прифаќањето на ризикот
Мерење на менаџментот на ризик	Неконзистентно мерење на ризикот и контрола Начините на мерење не се доволно разбрани и применети Мерењето на ризикот не е поврзано со бараните перформанси	Едноставни и добро дизајнирани методи за мерење на ризикот Мерењето на ризикот е составен дел од инвестионите одлуки
Наградување во согласност со справувањето со ризикот	Плаќањата кон поедини вработени во конфликт со ризикот Неусогласеност на краткорочните наградувања со долгорочните успеси	Плаќање кои што охрабруваат превземање на ризик во одредени граници Плаќања усогласени со големината на менаџираниот ризик Временски димензионирани исплати откако ќе се знаат конкретни резултати

Извор: Prakash Shimpi, Enterprise Risk Management Financial Crisis: Time To Improve ERM, USA, 2009, стр 14.

### Стратегијата на современите компании како основа за создавање сценарио

Во контекст на управувањето со компании во услови на криза, стратегијата треба да биде прилагодена на задоволувањето на нивото на ризик и на можности кои што менаџментот е подготвен да ги превземе. Истото значи менување на постојната стратегија. Притоа, некои менаџери се заинтересирани да се примени стратегија прилагодена на сценарио според кое би се случила најнепосакуваната варијанта – највисоко ниво на ризик и најмало ниво на можности. Истите би дејствувале во насока високиот ризик да се намали на пониско можно ниво. Други менаџери би биле заинтересирани за измена на стратегијата во насока на нејзина компатибилност со сценарио сконцентрирано кон можностите извлечени од кризата. На тој начин тие би работеле кризата да ги направи победници. Третата категорија на стратегии кои што се и многу повеќе чести од останатите се оние кои тргнуваат од хипотезата дека кризата нема да трае долго и со тоа би побарале тековната стратегија да не се менува.

Соодветно на тоа и сценаријата можат да се групираат во три категории : Оние кои што на кризата гледаат како на ризик и проблем кој што треба да се ублажи, оние кои што на кризата гледаат како на можност и оние кои што на кризата гледаат како на краткорочна состојба која што треба да се избегне. Сепак принципот на сценарио вели дека менаџментот не може да си дозволи да избере само едно единствено сценарио од причини што во комплицираната и кризна економска ситуација предвидливоста не е можна како само една опција туку како сет на повеќе опции кои заедно создаваат неколку ситуации кои што можат да се случат и сите тие треба да бидат преточени во сценарија.

Доколку компанијата работи со веќе воспоставен систем за рано предупредување кој што би давал одредени сигнали околу тоа што е можно да се случи, тогаш менаџерите можат навреме да реагираат на соодветен начин. Но исто така ако ги игнорираат добиените сигнали можно е да се случат уште поголеми турбуленции кои што дури би резултирале и со крах на компанијата . Современата компанија мора кон нејзиното стратемско размислување да додаде и ситуации на непредвидливи изненадувања како и истите да ги предвиди и вклопи во лимитиран број на сценарија. Интегрираната стратегија на компанијата би требало да вклучува нејзина флексибилност околу тоа колку ризици треба да се избегнат и колку можности треба да се прифатат од кризата. Со тоа таа би водела и кон прифаќање од сите заинтересирани страни во процесот и на тој начин полесно спроведена, од причини што би ги исцрпила сите реални можности. Истото значи и добивање на одвртани раце на менаџментот доколку во одреден момент е сигурен дека ќе се случи одредено сценарио да примени соодветни мерки.

Квалитетните стратегии, системи за рано предупредување и сценарија помагаат за да се создадат одговори кои што ќе бидат прилагодени за секоја организациона единица и географска локација на еден разгранет бизнис. На пример компанијата ИКЕА поседува повеќе системи за автоматски одговор. Кога потрошувачката на одредени скапи производи ќе се намали во одредена продавница, која спаѓа во ранг на некоја претходно одредена географска локација, тогаш ИКЕА автоматски го зголемува продажниот простор кој што се однесува на поефтини производи- симултано со тоа намалувајќи го просторот за скапи производи. Компанијата Southwest Airlines и покрај настаните од 11 септември 2011 кои што влијаеле да се намали нивото на авионски услуги во целост останала водечка авионска компанија, на начин што успеала драстично да ги намали севкупните оперативни трошоци, вклучувајќи ги тука и трошоците за гориво.

### **Создавањето на сценарија како составен дел на системот за одговор на економските кризи на микро ниво**

Создавањето на сценарија во стратемското планирање е со цел организациите да станат флексибилни во предвидените идни ситуации. Во голема мерка истата претставува генерализација на веќе создадени модели и базично спознаени заради воени предвидувања.

Ефективното создавање на сценарија бара идентификување на носачите на турбуленциите во опкружувањето кои што може да создадат хаос. Нормалните ситуации во бизнисот можат да се предвидат со екстраполација на трендови а ненормалните со креирање на сценарија.

Кога бизнис лидерите ќе започнат да подготвуваат сценарија многу елементи зависат од тоа колкаво ниво на несигурност постои. Еден од поновите извештаи на McKinsey препознава четири нивоа на несигурност, сите со свои карактеристики и специфики<sup>344</sup>.

Прво ниво: Може да се идентификува иднината на многу јасен начин така што помалите нивоа на несигурност не влијаат сериозно врз носењето на долгорочните одлуки, па менаџерите можат да развијат прецизни предвидувања за нивните стратегии. Во вакви услови има потреба од создавање на едно единствено сценарио. За да се реализира ваквото предвидување за иднината, менаџерите можат да

<sup>344</sup> The McKinsey Quarterly, Strategy in an uncertain world, Mc Kinsey USA, 2001

користат стандардни алатки како што истражувања на пазарот, анализа на конкуренцијата, трошоците капацитетот, истражувања на синцирите на создавање на вредноста и слично.

Второ ниво : Алтернативни состојби од иднината се идентификувани, при што истата таа иднина може да се предвиди како една од неколку јасно исцртани сценарија. Фактички, анализата не може да предвиди со сигурност од 100% кое од сценаријата ќе се реализира но помага да се воспостават одредени веројатности . Оттука менаџерите треба да создадат неколку сценарија и да ги измерат веројатностите за да се случи секое од сценаријата посебно.

Трето ниво : Рангот на потенцијалните иднини кои што би биле идентификувани според одредени нивни клучни варијабли. Нема комплетни сценарија. Дефинираните сценарија се предмет на одредени измени но сепак нивните клучни варијабли мора да бидат целосно прецизни. Повеќе сценарија најчесто се конструираат од причини што одредени варијабли се толку комплексни што не може сите заедно да се класифицираат во неколку сценарија за иднината. Сценаријата кои што објаснуваат одредени екстремни точки и во таа внатрешност дополнителни ситуации е релативно лесно да бидат развиени, но таквите многу ретко обезбедуваат квалитет во носењето на стратегиските одлуки.

Ниво 4 : Постојење на вистинска неизвесност во која поголем број на димензии и варијабли заземаат место така што иднината е скоро невозможно да се предвиди. Дури и доколку е невозможно да се развие одреден сет на веројатности и соодветни крајни исходи од тоа, менаџерите можат да дојдат до квалитетна стратегиска перспектива.

Во услови кога настанува последно споменатата четврта ситуација задачата на менаџерите не е да откријат модели применливи за во иднина туку како да ја намалат веќе направената штета. Менаџерите кои што се лидери во таквите ситуации би требало да дејствуваат во насока да воспостават ред, потоа чувство кај стејкхолдерите дека редот постои и дури потоа да одговорат со работа кон идентификација на одредени шаблони кои во иднина ќе помогнат кон превенција на некои други кризи.

Работата на развивање на сценарија е многу повеќе софистицирана отколку што е тоа нормалната работа на планирање во врска со непредвидени настани. Второто најчесто опфаќа една главна варијабла - како компанијата треба да одговори на промените кои што би настанале кај таа варијабла. Како би одговорила компанијата доколку конкурентот би ја намалил неговата цена за половина или пак доколку тој излезе со нов поефикасен производ. Сценаријата се фокусираат на повеќе фактори кои што во реалниот свет би влијаеле врз одредени деловни ситуации вклучувајќи ги тука и кризите. Преку нив менаџментот настојува да ги препознае тековните различни трендови.

Специфичноста на фирмите кои што доаѓаат од транзиционите економии се одразува во тоа што истите немаат доволно квалитетно управување и поради тоа можат потешко да се прилагодат како и да извлечат корист од светските кризи и рецесии. Според едно истражување на KPMG направено во Русија, 30 компании ги рангирале најважните елементи кои што треба да ги променат за да можат да бидат пофлексибилни кон кризите.

Графикон – Главни елементи на корпоративното управување кои што треба да бидат променети за подобро справување со економските кризи на компаниите во Русија , во %

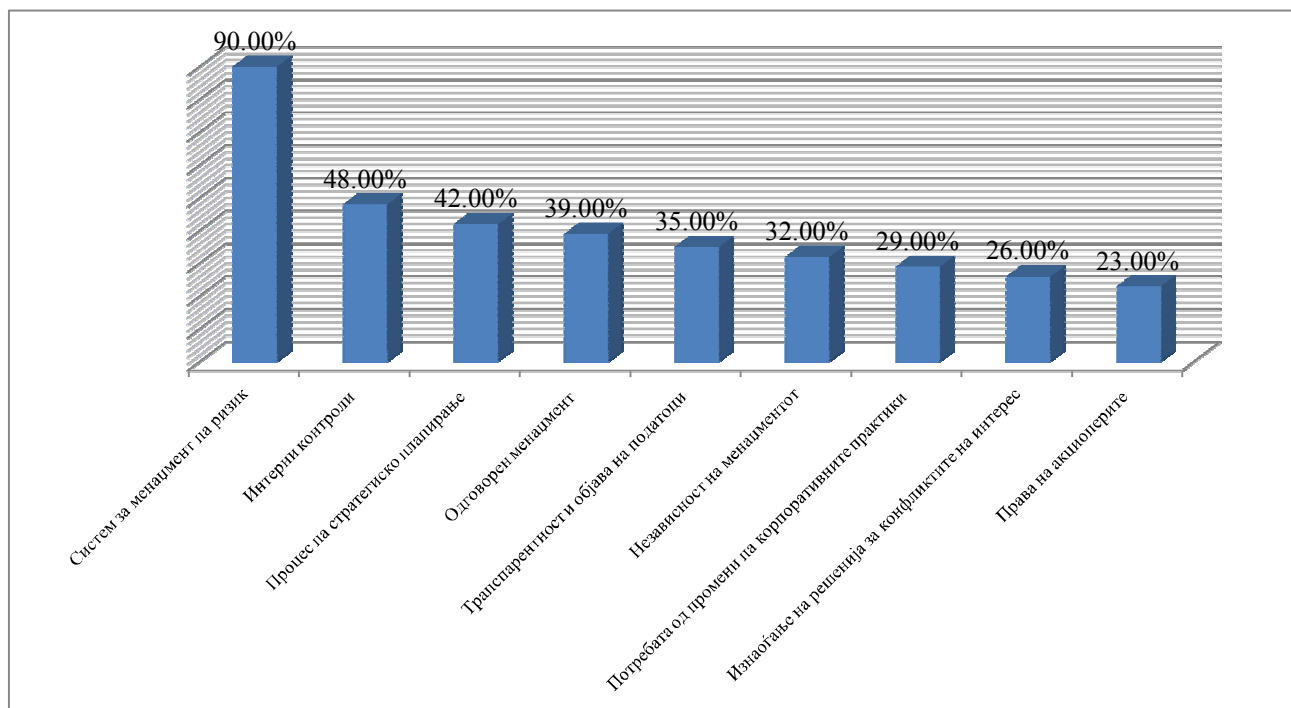

Извор: Corporate Governance under financial and economic crisis , KPMG Russia, Moscow,2011 стр 4

### Заклучок

Во современи услови компаниите мораат да бидат подготвени на кризите како на збир на ризици и можности. Минимизирањето на првото и максимизирањето на второто најдобро може да се одвива низ создавањето на системи за рано предупредување и сценарија за соодветен одговор. Притоа системите за рано предупредување претставуваат надградени системи за менаџмент со ризикот кои што можат да понудат брз и фокусирани информации за тоа дали како и колку може да влијае економската криза врз одредена компанија. Оттука двете основни компоненти кои што влијаат врз нивниот квалитет во споредба со системите на менаџмент на ризикот се брзината и конкретноста на податоците кои што можат да ги понудат. Притоа информациите кои што ги прибираат системите за рано предупредување доаѓаат од неколку групи и тоа маркетинг, финансии, човекови ресурси, берзански информации, продажба, побарувања, инвестиции и надворешни податоци. Кај компаниите кои што доаѓаат од транзиционите држави во голем фокус на следење треба да се стави подобрувањето на целокупното корпоративно управување. Истото е една од главните причини зошто овие компании најчесто од кризите можат да извлечат повеќе ризици од можности. Создавањето на сценарија значи дека поради современото турбулентно економско опкружување повеќе не е можно економската иднина со голема веројатност да се предвиди преку една единствена временска серија туку мора да се анализираат повеќе различни состојби до кои би се дошло преку обединување на повеќе сетови на причини кои што ќе доведат до различни економски состојби. Сценаријата по автоматизам подразбираат и подготвени мерки за одговор. Истите не мора да бидат овоплотени во стратегијата на компанијата, но затоа е потребно стратегијата да биде лесно прилагодлива кон мерките кои што би биле применети како одговор на одредено сценарио.

### Литература

Ben Gilad, Early Warning: Using Competitive Intelligence to Anticipate Market Shifts, Control Risk, and Create Powerful Strategies, New York: AMACOM, 2004

Paul J.H. Schoemaker and George S. Day. How to Make Sense of Weak Signals., Sloan Review, MIT, Massachusetts, USA 2009

Group of authors : Overview of Enterprise Risk Management , Casualty Actuarial Society- Enterprise Risk Management Committee, Ottawa, Canada 2003 стр 28



Philip Kotler и John Caslione – The Business of Managing and Marketing in the age of turbulence, AMACOM, New York 2009, стр 97

Prakash Shimpi , Enterprise Risk Management Financial Crisis: Time To Improve ERM, USA,2009,стр 14.

The McKinsey Quarterly, Strategy in an uncertain world, Mc Kinsey USA, 2001

Corporate Governance under financial and economic crisis , KPMG Russia, Moscow,2011 стр 4

Group of authors, Economic Crisis in Europe: Causes, Consequences and Responses, European Union.

Luxembourg, 2009 , стр 18-20

# РЕПУБЛИКА МАКЕДОНИЈА ИМА ПОТРЕБА ОД ПРАВНА ТЕОРИЈА

Проф. д-р Живко АНДРЕВСКИ

## Апстракт

Наспроти почестото верување и изнесување мислење дека теоријата не е најплодотворна, во трудот ќе се постави и ќе се елаборира гледиштето дека теоријата, а во конкретниот случај правната теорија, може во многу нешта да помогне при научната, стручната и практичната активност. Извесен, не мал број, правни категории се употребуваат често и со пристап дека се јасни, разбрани, димензионирани, што само по себе подразбира дека е познато што содржат тие како поими, како појави и каква е нивната структура. Сепак, според мое мислење, се наложува втемелена разработка, на теоретско ниво, со сите компоненти, аспекти и појавни облици на редица правни категории (поими), со неопходноста теоретската основа и постапка да се заснова на строги научни критериуми, со проверливост на изнесените сознанија, тврдења и претпоставки и со зададен и очекуван резултат.

Ги кандидирам за теоретска разработка присутните правни целини како што се изборен молк, клевета и навреда, одговор и исправка, интерпелација и оставка, судир на надлежности, корупција и полезни малверзации.

**Клучни зборови:** правна теорија, Република Македонија, научност, проверливост

## REPUBLIC OF MACEDONIA NEEDS LEGAL THEORY

### Abstract

Contrary to the common belief and frequently expressed opinions that theory is not productive enough, this paper justifies the view that theory, notably legal theory, can in many ways help scientific, expert and practical activities. A certain number of legal categories are often used and considered clear, understood, and dimensioned, which means that their content as terms and phenomena as well as their structure are known. Still, in my opinion, a number of legal categories (terms) and all their components, aspects and occurrences need to be analyzed on a theoretical level, where the theoretical basis and methods should be based on strict scientific criteria, with provable findings, statements and hypotheses, and with established and expected results. I propose the following legal matters for legal analysis: pre-election silence, slander and insult, reply and correction, conflict of jurisdictions, corruption and beneficial malversation.

**Key words:** legal theory, Republic of Macedonia, scientific, provable

# ОСТВАРУВАЊЕ НА ПРАВОТО НА РАБОТА И СЛОБОДНИОТ ИЗБОР НА ВРАБОТУВАЊЕ ВО УСЛОВИ НА КРИЗА

Д-р Билјана Тодорова

*Прв Приватен Универзитет – Европски Универзитет – Република Македонија*

## **Abstract**

*Is the right to work accomplished by every free man or does anyone who has work is truly free man? Getting answers to these questions is crucial task in every science discipline, which corresponds with the right to work and free choice of employment as a part of fundamental human rights and freedoms, especially as basic principles of the labor law. These issues have always been a subject of continuous improvements in all aspects of our social lives on our overpopulated planet.*

*The right to work and the free choice of employment, as part of the universal human rights and freedoms and as main principles of the labor relations in the 21<sup>st</sup> century, are subject to continuous improvements in all aspects of our social lives on our overpopulated plane! This will bring us to strive for new forms of global „cooperation“ in order to settle and respect the new pillars in the so-called “labor freedom”.*

*In recent years, the most successful countries have gradually come to understanding that all their citizens share the same destiny. This lead to greater pressure to their governments to actively create an environment where every citizen will have an opportunity to participate productively in the society. Accomplishing the right to work freely and independently results in better and higher quality of life and richer and more diverse set of law instruments used to better confront the deviations from this right.*

**Key words:** *employment, unemployment, employee, employer, labor.*

**Апстракт:** *Дали право на работа има секој слободен човек, или секој кој има работа е вистински слободен човек?! Заради ваквите и сличните прашања се чини дека во видното поле скоро на секое научно подрачје и секоја научна област има потреба и простор да се истражуваат некои од широкиот спектар на прашања кои се во непосредна или посредна врска со правото на работа и слободниот избор на вработување како дел од универзалните човекови права и слободи, а посебно како основни начела на трудовото право.*

*Правото на работа и слободниот избор на вработување како дел на универзалните човечки права и како основни начела за работните односи во дваесет и првиот век се соочуваат со богатата леза од развојни дострели во сите сфери на општествениот живот на нашата пренатрупана планета! Тоа значи дека заедничката судбина ќе бара нови форми на глобална „кооперација“ за инсталирање и почитување на постулатите на т.н. слобода на трудот!*

*Во последниве години најуспешните земји постепено почнаа да разбираат дека нивните граѓани делат иста судбина, и очекуваат активна улога од владите на државите во создавањето претпоставки за секој граѓанин да добие шанса да учествува продуктивно во општеството, а тоа значи слободно и самостојно да може да го остварува правото на работа за подобар квалитет на живеење, и во обезбедувањето на побогат правен инструментариум за поуспешно конфронтирање со грубостите во нарушувањето на тоа право.*

**Клучни зборови:** *вработување, вработеност, невработеност, работен однос, работник, работодавач, труд.*

## **1. Вовед**

Работата го краси човекот! Работата е извор на задоволство и среќа на луѓето! Само вработениот човек е вистински слободен човек! Колку само се имаме изнаслушано вакви фрази? Не велам дека не се точни, далеку од тоа. Но прашањето е како да го оствариме сето ова? Дали сите во нашава земја имаат еднакви можности за нејзино уживање?

Ќе започнам со силната сентенца содржана во Декларацијата на Обединетите Нации дека „секој има право на работа, слободен избор на работното место, праведни и поволни услови за работа и заштита од невработеност“. Согласно ова на граѓанинот кој потполно го остварува правото на работа и слободата на работа обезбедена му е економската, социјалната и лична сигурност.

Несомнено, нормирањето и остварувањето на правото на работа и слободата на работа се меѓу најзначајните прашања како во развиените земји, така и во земјите во развој но и во земјите во процесот на транзиција. Поради нивното нагласено значење, тие се предмет на интересирање не само на земјите кои им даваат формално-правно позиционирање во своите законодавства, туку и во оние држави кои изречно не ги гарантираат во своите позитивно-правни прописи.

Сложеноста на проблемите кои се во непосредна или посредна релација со правото на работа и слободниот избор на вработување, мотивираат бројни научни и стручни работници, носители на јавни функции, невладини организации, парцијално и од различни аспекти да ги согледуваат овие прашања. Нивното парцијалното третирање и согледување, често е условено од актуелните состојби и околности како што се: масовната невработеност, штрајковите, влијанието на јавното мислење, присуството на дискриминација и др.

Поради ваквиот приод, во современата теорија правото на работа и слободниот избор на работа не се, или се недоволно суштински разјаснети во своите базични елементи, во нивната комплексност, како и појавите кои би можеле да бидат пречка за нивно непречно остварување. Оттаму тие континуирано се актуелна тема, како од аспект на нивното нормирање, особено од аспект на нивното реално остварување.

До нас секојдневно допираат информации, на пример дека работничките во текстилните фабрики работат и по 14 часа и тоа со минимални плати, други пак со месеци не добиле никаков надоместок за нивната работа, дека при вработувањето не постои конкуренција врз основа на стручноста и компетентноста, слушааме за трговијата со луѓе кои се присилуваат на работа, за искористување на детскиот труд, за дискриминацијата во работното ангажирање по различни основи. Токму затоа во трудов се обработени не само појавите каде нормативно се ограничува остварувањето на овие начела туку и општествено-социјалните патолошки појави на овој терен. На крајот од трудов е даден осврт за нивната иднина во современите глобални трендови.

## **2. Правото на работа и слободниот избор на вработување како дел од универзалните човекови слободи и права**

Човековите слободи и права се вечна и неисцрпна тема за истражување, за дебата за нивно нормирање и што е од особен интерес за нивно освојување, остварување во реалниот живот. На теренот на работното ангажирање на луѓето тие се изразуваат особено преку правото на работа и слободниот избор на вработување, кои добиваат нагласено значење поради фактот што нивното остварување е во комуникација со обезбедување на материјална и социјална сигурност на луѓето, нивниот материјален статус, сатисфакцијата од вреднувањето на нивниот труд, и воопшто сатисфакцијата од можноста да ги покажат своите знаења и вештини.

Одредбите за човековите права кои експлицитно или имплицитно го определуваат правото на работа и слободата на работа се дел од голем број декларации, конвенции, повелби донесени од меѓународни и регионални организации и институции. Организацијата на Обединетите нации, Советот на Европа и Европската Унија ја имаат клучната улога во нивното одредување. За правото на работа и слободата на работа не помалку значајна е улогата на Меѓународната организација на трудот и документите што ги донесува.

Република Македонија е потписник на најголем дел од документите за човековите слободи и права и има развиена национална рамка за нивна заштита. Оттаму, поради значењето кое го има за егзистенција на секој човек, правото на работа и слободата на работа во уставот се класифицираат во категоријата на економско-социјалните права.<sup>345</sup> Од уставната определба произлегува обврска за сите општествени субјекти да создадат поповолни услови за реализација на овие права. Особено носителите на власта и економската моќ би требало да создадат услови во економијата кои ќе овозможат зголемен обем на вработување.

---

<sup>345</sup> Устав на Република Македонија, член 32.

### 3. Сфаќања на правото на работа и слободата на работа во правната теорија

Во правната теорија можат да се сретнат сфаќања за правото на работа и слободата на работа како меѓународни начела, како уставни начела и како начела на трудовото право. Следат некои аргументи за ваквите сфаќања.

#### 3.1 Сфаќања на правото на работа и слободата на работа како меѓународни начела

Бидејќи, овие начела (како што веќе е спомнато) се регулирани со голем број меѓународни документи тие се подведуваат под сигнатурата на меѓународни начела.

Настаната уште пред настанувањето на трудовото право како посебна правна дисциплина, слободата на работа првенствено се јавува како меѓународно начело и е едно од круцијалните достигнувањата на граѓанското општество. Во Француската декларација за правата на човекот и граѓанинот од 1789 год. позиционирана е стожерната определба според која „луѓето се раѓаат и целиот живот остануваат слободни и еднакви во своите права“. Слободата е прогласена за „природно право и човеково право кое не застарува“. Тоа право се состои во тоа да „секој може да го прави она што не му смета на другиот“. Од овие определби е изведена и слободата на работа како меѓународно признато и прифатено начело.

Што се однесува пак до правото на работа тоа на меѓународен план за прв пат е прокламирано со Филаделфиската декларација на Меѓународната организација на трудот од 1944 год. како еден од основните принципи на кој се базира Организацијата „залагање за целосна вработеност и подигање на животниот стандард“, а подоцна и со Универзалната декларација за правата на човекот на Обединетите Нации од 1948 год. каде се вели „секој има право на работа, на слободен избор при вработување...“. И подоцна, со Меѓународниот пакт за економски, социјални и културни права на Обединетите Нации од 1966 год. „државите потписнички на Пактот го признаваат правото на работа кое подразбира право на секое лице да добие можност за себе да обезбеди средства за живот со слободно избрана или прифатена работа и ќе преземат соодветни мерки за заштита на ова право“. Овие начела се содржани и во многу други меѓународни акти.

#### 3.2 Сфаќања на правото на работа и слободата на работа како уставни начела

Со оглед на тоа дека најголемиот број уставни ги гарантираат начелата право на работа и слобода на работа тие исто така се класифицираат и како уставни начела. Така, најголемиот број на современи уставни на јасен начин го гарантираат правото на работа, но не и слободата на работа, која во одреден број на случаи се изведува од него. Ова право во тие уставни не е наведено само декларативно, туку тоа станува уставно начело.

Како услов за живот и прогрес на човекот начелото право на работа се повеќе станува обврска на општествената заедница и тоа пред се, затоа што во пракса се уште не е потполно остварено, односно него не го остваруваат сите работоспособни граѓани. Имено, во современите општества, со оглед на наследството од минатото како и на актуелните проблеми и противречности, тешко се создава заокружен систем на претпоставки за целосно остварување на правото на работа. Како минимална гаранција во остварувањето на правото на работа е правото на материјално обезбедување за време на привремена невработеност.<sup>346</sup>

Современото законодавство непосредно или посредно ја уредува и слободата на работа. Некои уставни не ја спомнуваат, можеби затоа што сметаат дека таа може да се изведе од загарантираните општи слободи на човекот или пак се спомнуваат само некои нејзини елементи, на пример Франција, Италија, Шпанија и Црна Гора. Многу уставни текстови на поинаков начин ја дефинираат слободата на работа. Така некои уставни и закони говорат за слободен избор на занимањето и работното место на граѓаните, како Република Србија и Германија.

#### 3.3 Сфаќања на правото на работа и слободата на работа како начела на трудовото право

Со нормите содржани во Уставот се уредуваат најзначајните прашања од областа на работните односи. Тие, во суштина, претставуваат и посебни човекови слободи и права, и имаат карактер на начела на трудовото право. Оттаму тие имплицитно се содржани низ одредбите на трудовото законодавство. Законот, особено Законот за работни односи како *lex generalis* за работните односи и за сферата на јавното право и за односите помеѓу приватни лица, треба да го обезбеди нивното остварување.

Во теоријата на трудовото право, како посебна гранака на правото, постојат поголем број на начела кои можат да се набљудуваат како еден систем. Оттаму начелата право на работа и слобода на

<sup>346</sup> Исто.

работа мора да се анализираат заедно со останатите начела во тој систем, затоа што тие можат да го потврдат или да придонесат за нивниот развој, но исто така и целосно да ги блокираат, а тоа во голема мера ги ограничува можностите за нивното остварување и примена. Правото на работа и слободата на работа на начин како што е утврдено со Уставот на Република Македонија се манифестира како создавање можност за нивно оживотворување, односно овозможување на секој да работи и можност секој слободно да го избира своето вработување.<sup>347</sup>

#### **4. Правото на работа и слободниот избор на вработување како можност, а не како апсолутно право**

На домашен терен ниското ниво на економски развој има пресудно негативно влијание во можноста за потполно остварување на правото на работа и слободниот избор на вработување.

Секако најсериозен проблем кој силно ја стеснува можноста за нивно остварување е појавата на невработеноста. За жал Република Македонија е неславен рекордер по бројот на невработени, и покрај тоа што бројката и не е докрај реална. Во вакви услови се чини дека за правото на работа и слободниот избор на вработување може да се зборува само како можност, односно во земја со висока стапка на невработеност, ниски плати и нивни нередовни исплати, многу е тешко да се зборува за реално остварување на нормативно декларираните начела.

Покрај невработеноста ќе го споменам и проблемот на нефлексибилноста на работната сила како и проблемот со несоодветни квалификации како на младите така и на постарите лица кои бараат вработување. На пазарот на трудот се забележува постојан недостаток на кадар кој поседува современи знаења и вештини, односно функционална писменост.

Правото на работа само по себе не обезбедува вработување, затоа што за тоа се пресудни економските можности на одредено општество. Евидентно е дека економските можности кај нас во овој момент во голема мера го стеснуваат просторот за негово реално ефектуирање. Меѓутоа, ова право наметнува обврска на државата да делува на создавање на поволни услови за негово што поцелосно остварување, создавање услови во кои секој може да живее од својата работа. Согласно ова, иако со него не се гарантира конкретно работно место тоа не треба да опстојува само како гола прокламација.

Сè поголемата потреба од работни места од една и нивната ограниченост од друга страна, ја актуелизира потребата од пронаоѓање на поинакви начини на вработување од оние познати во класичната теорија на работниот однос. Така, заради потребата на константно вработување нови лица, при ограниченост на бројот на работните места неминовно се поставува потребата за пронаоѓање на поинакви модели на вработување т.н. флексибилни форми на вработување. Алтернативните форми на работа се во подем во европските земји, а во обидот да ја намали невработеноста ваквото искуство треба да го следи и Република Македонија. Тоа ќе овозможи искористување на расположливиот човечки капитал во динамизирањето на економскиот развој.

Како опозит на остварувањето на правото на работа и слободата на работа, во реалноста се манифестираат низа општествено-социјални патолошки појави или законски предвидени ограничувања во нивното остварување. Ќе наведем некои од нив.

### **5. Современи општествено-социјални патолошки појави на правото на работа и слободата на работа**

#### *5.1. Присилната работа*

Бидејќи доброволноста е претпоставка за настанување на работниот однос, предвидената забрана за присилна или задолжителна работа во меѓународните акти и стандарди е значаен елемент кој е вклучен во содржината на овие начела. Всушност, слободата од принудна работа е слобода на работа дефинирана на негативен начин. Постоенето на некои од облиците на принудна работа, само по себе, доведува до потполно укинување на слободата на работа.<sup>348</sup>

Значајни алатки во борба против искоренување на оваа неприфатлива практика се Конвенциите на Меѓународната организација на трудот за присилна работа: Конвенцијата бр.29 за присилна работа и Конвенцијата бр.105 за укинување на присилната работа.<sup>349</sup>

Според овие конвенции присилната работа не смее да се користи како средство за економски развој, казна за учество во штрајкови и за обезбедување на дисциплина во работењето. Постојат и исклучоци кои не се сметаат за присилна работа: елементарни непогоди како земјотреси, епидемии, поплави; обавување на воена служба - единствено во случај за одбрана на земјата; волонтерски активности и

<sup>347</sup> Г. Старова, *Трудово право и работни односи*, Скопје, 2003 год., стр. 221.

<sup>348</sup> Др. Г. Обрадович, „Принудни рад у меѓународном и упоредном радном праву“ I, Зборник реферата: Радно право у условима транзиције, Крагујевац, 2003.

<sup>349</sup> [http://www.ilo.org/dyn/normlex/en/f?p=NORMLEXPUB:12100:851478054573718::NO:12100:P12100\\_INSTRUMENT\\_ID:312174:NO](http://www.ilo.org/dyn/normlex/en/f?p=NORMLEXPUB:12100:851478054573718::NO:12100:P12100_INSTRUMENT_ID:312174:NO)

активности со кои се придонесува на заедницата; граѓански обврски; и работа во затвор. Ако сепак дојде до присилна или задолжителна работа, мора на соодветен начин да се обезбеди плаќање на прекувремената работа, дневен или неделен одмор, како и надомест на штета настаната во несреќни случаи или во случај на болест која произлегува од таквата работа. Во некои национални законодавства задоцнетата исплата на платите или исплатата под законската минимална плата, измама или лажни ветувања за видот на работата и условите за работа, промена кон уште полоши услови за работа, се класифицираат како аспекти на присилната работа.

Денес, во практиката, се среќаваат следниве категории на присилна работа: ропство и киднапирање; задолжително учество во јавни работи; присилна работа во земјоделството; домашни помошници во ситуации на присилна работа; работа поради долг; присилна работа изнудена од страна на војската; присилна работа поврзана со трговијата со луѓе и присилна работа поврзана со затвор.<sup>350</sup> Како и да е, се чини дека присилната работа е детерминирана од природата на односите помеѓу едно лице и „работодавачот“, а не од типот на активноста која се изведува, колку и да се тешки или ризични условите за работа.

Со Уставот на Република Македонија е забранета присилната работа, што може да се смета за „задржан“, „преостанат“, „наследен“ елемент на постојаноста на правото на работа. Република Македонија е потписничка на меѓународни правно обврзувачки документи или договори за регионална соработка кои непосредно или посредно се однесуваат на присилната работа. Исклучоците кои не потпаѓаат под терминот „присилна или задолжителна работа“, се содржани и во законодавството на Република Македонија. Според Законот за работни односи, работникот заснова работен однос доброволно, на начин и под услови утврдени со закон и колективен договор, а определени се случаите во кои работникот е должен да работи дополнително во случај на природна или друга несреќа.<sup>351</sup>

Се чини дека одредбите од Законот за работни односи со кои е регулирана присилната работа се многу генерални, наместо да ги посочат современите ситуации на појава на присилна работа особено во приватниот сектор од економијата. Нашето законодавство би требало да го следи примерот на развиените земји кои ги имаат ратификувано конвенциите на Меѓународната организација на трудот. Тие во своето трудово законодавство ги идентификуваат различните начини на присилување на работа од страна на приватни субјекти, како и прекршоците за примена на истата. Можеби би било добро и со посебни одредби од колективните договори прецизно се нормира и оваа проблематична област.

## 5.2. Дискриминација

Начелата право на работа и слобода на работа вклучуваат и слободен избор на занимањето и вработувањето како услов за рамноправен третман на луѓето во нивното остварување. Најзначајни документи кои создаваат обврска за еднаков третман на сите кога станува збор за правото на работа и слободата на работа се Правилата на Европската Унија и на Советот на Европа. Забраната на дискриминација во врска со вработувањето и изборот на занимањето најпотполно е уредена со конвенциите и препораките на Меѓународната организација на трудот. Во споредбеното трудово право како облици на дискриминација можат да се предвидат и други причини кои не се наведени во овие акти, но се нормирани во националните прописи на државите.

Во врска со позитивното право се со цел да се обезбеди елиминација на секаков вид на дискриминација при вработувањето Република Македонија има постигнато висока хармонизација со меѓународните документи од оваа област. Трудовото законодавство, во најголем дел е усогласено со актите на Меѓународната организација на трудот, како и примарното и секундарното законодавство на Европската Унија од областа на трудот, кои како рамка биле земени предвид при усвојувањето на домашната регулатива од оваа област.

Меѓутоа, наспроти преземените обврски од меѓународните документи и потрошените буџетски средства, како и средствата од Европската Унија за обуки, семинари и студиски патувања и понатаму вработувањето е најчеста област на дискриминација, а како најчест основ се блискоста на кандидатите за вработување со оние кои донесуваат одлуки за вработување, а не ретко и партиската, етничката или верската припадност. И понатаму изостанува политичка волја за доследна примена на законите, ефикасната примена на усвоената легислатива и практичната примена на начелото на недискриминација и еднаков пристап на сите граѓани до секое работно место под еднакви услови.

Дискриминацијата при вработување е присутна и во јавниот и во приватниот сектор. Причината за ваквата состојба можеби треба да се лоцира во недоволната ефикасност на надлежните државни органи и посебно и особено на партизацијата на државната и на јавната администрација која преовладува над стручноста и компетентноста на кандидатите за вработување и во третманот и унапредувањето на државните и јавните службеници. Така на пример, иако во законите за државните и јавните службеници

<sup>350</sup> Прв Глобален Извештај за присилна работа на Меѓународната организација на трудот, достапен на [www.ilo.org](http://www.ilo.org)

<sup>351</sup> Закон за работни односи, „Службен весник“ на Република Македонија, бр. 16/2010, член 5 и член 119.

јасно се дефинирани условите кои треба да бидат исполнети - соодветна стручна подготовка и работно искуство за секое работно место, во практиката овие критериуми многу често се игнорираат, па на раководни позиции, за кои е потребно работно искуство од неколку години, се поставуваат лица кои имаат мало или дури се и без работно искуство, а притоа очигледно се почитуваат некои други критериуми.

Се чини дека она што недостасува е промовирање и спроведување кампањи за подигање на свеста, спроведување на истражувања за откривање на комплексот фактори за појава на дискриминација при вработување; И она што е од суштинско значење е да се направи дистинкција меѓу разликите во третманот кои се оправдани, особено со легитимната политика за вработување.

И бидејќи е релативно краток периодот од кога почна да се применува Законот за спречување и заштита од дискриминација<sup>352</sup> останува да се види како тој ќе се применува во практиката.

## **6. Нормативни ограничувања на правото на работа и слободата на работа**

### *6.1. Конкурентска клаузула или договор за забрана на конкуренција во однос на работодавачот*

Во последно време како позначаен облик на ограничување на правото на работа и слободата на работа е забраната за конкуренција во однос на работодавачот.

Забраната за конкуренција во однос на работодавачот трае за времетраење на работниот однос на вработениот на кој таа се однесува. Меѓутоа, честопати договорот за вработување на вработениот содржи обврски и по престанувањето на работниот однос тој да се воздржи од одредени работи. Токму таквата забрана за примена по престанок на работниот однос е најспорното прашање од овој институт. На ниво на Европската Унија сè уште не постојат позначајни хармонизирачки елементи на правната регулатива на забраната за конкуренција. Анализирани одделно конкурентска клаузула или договор за забрана на конкуренција, е термин кој се користи во трудовото законодавство на повеќето земји од Европската Унија, според кои вработениот се согласува да не се стреми кон иста или слична професија која е во конкуренција во однос на работодавачот. Повеќето правни системи, ваквиот договор за вработување го сметаат за законски, доколку конкурентската клаузулата содржана во него има разумни ограничувања во однос на географската област и временскиот период во кој вработениот од одредена фирма не може да конкурира.

Со цел да се охрабри и заштити „инвестирањето“ на работодавачите во подобрувањето на знаењето и вештините кај одредени работници, употребата на овој правен институт во последно време станува се почеста и во Република Македонија. Законот за работни односи дава можност (но не и обврска), работодавачот и работникот при склучувањето на договорот за вработување, да договорат забрана за вршење на конкурентско дејствување.<sup>353</sup>

Она што е битно да се истекне е дека конкурентската клаузула не смее да ја исклучи можноста за вработување на работникот, што значи дека во договорот за вработување треба подетално да се договори модалитетот на забраната, односно да се ограничи вработување на работникот на пример, на определени работни места и слично, а не генерално да му се забрани вработување или вработување во правен субјект кој врши иста или слична дејност.

Клучниот елемент во одредувањето на правната важност би требало да биде дали всушност неконкурентскиот договор го спречува работникот да работи во својата област. Така, дури и ако легитимните деловни интереси на работодавачот го оправдаат ограничувањето, фокусот треба да биде на тоа дали всушност правото на работникот за работа и слободниот избор на работното место се загрозени. Неконкурентскиот договор не може да го спречува работникот од вршење на дејност која е во согласност со неговото образование, професионална обука и професионално искуство. Конкретно, забраната не може неразумно да го лишува вработениот од заработка за живот.

Имајќи предвид дека оваа материја не е доразработена во одредбите на Општиот колективен договор, а голем дел од колективните договори на ниво на гранки не се донесени, неопходно е работодавачот со свој општ акт да го утврди кругот на работните места за кои може да се предвиди конкурентската клаузула, за подоцна да не го проширува тој круг неоправдано, согласно актуелните потреби.

### *6.2. Слободно движење на работниците*

Правото на работа и слободниот избор на вработување му гарантираат на граѓанинот право да избере вработување во кое било место и без никакви ограничувања. Во таа смисла, од овие начела произлегува и едно друго пошироко, општо начело – слобода на движење и престој.

<sup>352</sup> Закон за спречување и заштита од дискриминација „Службен весник на Република Македонија“, бр.50/10.

<sup>353</sup> Закон за работни односи, член 37.



Така принципот за слободно движење на лица во рамките на Европската Унија се вовеле за да им овозможи на работниците од државите со високо ниво на невработеност да мигрираат во држави со високо ниво на вработеност. Таму би можеле да најдат работа, да имаат повисоки плати отколку во нивната држава и да ги понудат знаењата и вештините кои и се потребни на државата домаќин. Понатаму, принципот на недискриминација значи дека работодавците ги бираат кандидатите врз основа на компетентноста, а не врз основа на националноста. Ова е така барем во теорија.

Кога се разгледува прашањето на вработувањето во рамките на Европската Унија, за Република Македонија е од интерес да се разгледа статусот на работниците од третите држави кои се вработени во држава – членка на Унијата. Работниците од третите држави и членовите на нивните семејства не се целосно интегрирани во државите-членки. За разлика од слободното движење на работници во рамките на државите-членки, се уште не постои хармонизирана регулатива за третманот на работниците кои доаѓаат од трети држави. Тоа право се разликува од држава до држава што често значи соочување со исклученост и дискриминација на државјаните од третите држави. Оваа разлика уште повеќе се продлабочува со воведувањето на европското државјанство за државјаните на Европската Унија.

Со оглед на тоа дека државјаните на Република Македонија за Унијата имаат статус на државјани од трети држави, се до остварувањето на идното членство, кога македонските државјани ќе можат да ги уживаат бенефициите од Заедничкиот европски пазар, постои посебен сет правила кои мора да се почитуваат.

Во насока да се спречи миграција на македонските работници пред и по стапувањето во членство во Европската Унија неопходно е подобрување на животниот и работниот стандард на македонските работници. Владата на Република Македонија треба да превземе мерки за спроведување на Националната стратегија за вработување особено со создавање на услови за отворање нови работни места и преквалификување на работници за усогласување со потребите на пазарот на работна сила.

## 7. Правото на работа и слободата на работа и современите глобални трендови

И во време кога светот се унифицира, кога државите се повеќе се поврзуваат во формални или неформални заедници (политички, економски), кога се унифицираат правните рамки на државите со општи и заеднички правила, ред е да се каже нешто и за иднината на правото на работа и слободата на работа во контекст на актуелните глобални трендови.

Глобализацијата несомнено има јасна релација со правото на работа и слободата на работа преку влијанието на повеќе фактори кои имаат поволна или неповолна рефлексива врз низа прашања во врска со нив. Глобализацијата на пазарот на труд наметнува значајни ограничувања на националните трудово-правни системи, а работниците од различните национални системи ги става во положба на меѓусебни конкуренти.<sup>354</sup> Глобализацијата според тоа ги трансформира односите за вработување. Всушност, секојдневните промените во опкружувањето ја доведуваат во прашање институционалната рамка на трудовото право и кога тоа доследно би ги следело нив (случувањата во економското, технолошкото, политичкото и културно опкружување), може да се претпостави дека истото има и глобален карактер.

Како последица и синоним на глобализацијата на подрачјето на работните односи се јавува флексибилизацијата, која ги загрозува работниците затоа што ја смалува сигурноста на работното место, но од друга страна ја зголемува вработеноста на младите, жените и постарите лица кои влегуваат во категоријата на лица кои потешко наоѓаат вработување.<sup>355</sup>

Флексибилизацијата треба да е насочена кон нови вработувања, никако насочена против постојната вработеност. Во таа смисла флексибилизација на пазарот на труд нема да претставува жртвување на сигурноста на вработувањето, но не безусловно, туку само ако постои сигурност, или барем извесност, за ново вработување.<sup>356</sup> Всушност, флексибилизацијата која поддржува зголемен обем на вработување дејствува на приближување на категориите на вработени и невработени работници и го олеснува влезот во светот на трудот.

Всушност, флексибилноста на пазарот на труд е само една од основите на флексибилизацијата, односно модернизација на општеството. Треба да се инсистира на флексибилизација на образованието, даночниот систем, системот на социјална заштита, судството и државната управа. Само тогаш може да се очекува соодветна основа за успех на економијата и целосно остварување на правото на работа и слободниот избор на вработување.

<sup>354</sup> V. Gotovac, *Radno pravo za 21. stoljece: mitovi o fleksibilizaciji*, Pravni fakultet u Zagrebu, 2003 god.

<sup>355</sup> Исто.

<sup>356</sup> Исто.

## 8. Заклучок

И конечно, после сето досега изнесено, ќе ги додадам уште следниве неколку реченици.

Сосема е јасно дека целосното остварување на правото на работа и слободата на работа е можно само на ниво на теоретски модел. Но реалноста ни нуди богата аргументација за присуство на значајни отстапувања од една посакувана па дури и можна состојба на овој план.

Секако има простор за интервенции и во нормативно – институционалната рамка, нејзина хармонизација на меѓународно ниво. Но далеку позначајно е намалувањето на присутниот расчекор помеѓу нормата и практиката.

Оттаму, пораката треба да се адресира и до институциите на меѓународната заедница, и до органите на власта на ниво на национална економија, и до синдикатите и до работодавачите и до луѓето воопшто, дека напред за создавање на нужни претпоставки за што поуспешно остварување на начелата право на работа и слободниот избор на вработување треба да биде континуирано присутен. Да се надеваме дека во иднина ќе среќаваме позитивни практики во оваа насока.

## 1. Вовед

Работата го краси човекот! Работата е извор на задоволство и среќа на луѓето! Само вработениот човек е вистински слободен човек! Колку само се имаме изнаслушано вакви фрази? Не велам дека не се точни, далеку од тоа. Но прашањето е како да го оствариме сето ова? Дали сите во нашава земја имаат еднакви можности за нејзино уживање?

Ќе започнам со силната сентенца содржана во Декларацијата на Обединетите Нации дека „секој има право на работа, слободен избор на работното место, праведни и поволни услови за работа и заштита од невработеност“. Согласно ова на граѓанинот кој потполно го остварува правото на работа и слободата на работа обезбедена му е економската, социјалната и лична сигурност.

Несомнено, нормирањето и остварувањето на правото на работа и слободата на работа се меѓу најзначајните прашања како во развиените земји, така и во земјите во развој но и во земјите во процесот на транзиција. Поради нивното нагласено значење, тие се предмет на интересирање не само на земјите кои им даваат формално-правно позиционирање во своите законодавства, туку и во оние држави кои изречно не ги гарантираат во своите позитивно-правни прописи.

Сложеноста на проблемите кои се во непосредна или посредна релација со правото на работа и слободниот избор на вработување, мотивираат бројни научни и стручни работници, носители на јавни функции, невладини организации, парцијално и од различни аспекти да ги согледуваат овие прашања. Нивното парцијалното третирање и согледување, често е условено од актуелните состојби и околности како што се: масовната невработеност, штрајковите, влијанието на јавното мислење, присуството на дискриминација и др.

Поради ваквиот приод, во современата теорија правото на работа и слободниот избор на работа не се, или се недоволно суштински разјаснети во своите базични елементи, во нивната комплексност, како и појавите кои би можеле да бидат пречка за нивно непречно остварување. Оттаму тие континуирано се актуелна тема, како од аспект на нивното нормирање, особено од аспект на нивното реално остварување.

До нас секојдневно допираат информации, на пример дека работничките во текстилните фабрики работат и по 14 часа и тоа со минимални плати, други пак со месеци не добиле никаков надоместок за нивната работа, дека при вработувањето не постои конкуренција врз основа на стручноста и компетентноста, слушааме за трговијата со луѓе кои се присилуваат на работа, за искористување на детскиот труд, за дискриминацијата во работното ангажирање по различни основи. Токму затоа во трудов се обработени не само појавите каде нормативно се ограничува остварувањето на овие начела туку и општествено-социјалните патолошки појави на овој терен. На крајот од трудов е даден осврт за нивната иднина во современите глобални трендови.

## 2. Правото на работа и слободниот избор на вработување како дел од универзалните човекови слободи и права

Човековите слободи и права се вечна и неисцрпна тема за истражување, за дебата за нивно нормирање и што е од особен интерес за нивно освојување, остварување во реалниот живот. На теренот на работното ангажирање на луѓето тие се изразуваат особено преку правото на работа и слободниот избор на вработување, кои добиваат нагласено значење поради фактот што нивното остварување е во комуникација со обезбедување на материјална и социјална сигурност на луѓето, нивниот материјален статус, сатисфакцијата од вреднувањето на нивниот труд, и воопшто сатисфакцијата од можноста да ги покажат своите знаења и вештини.

Одредбите за човековите права кои експлицитно или имплицитно го определуваат правото на работа и слободата на работа се дел од голем број декларации, конвенции, повелби донесени од меѓународни и регионални организации и институции. Организацијата на Обединетите нации, Советот на Европа и Европската Унија ја имаат клучната улога во нивното одредување. За правото на работа и слободата на работа не помалку значајна е улогата на Меѓународната организација на трудот и документите што ги донесува.

Република Македонија е потписник на најголем дел од документите за човековите слободи и права и има развиена национална рамка за нивна заштита. Оттаму, поради значењето кое го има за егзистенција на секој човек, правото на работа и слободата на работа во уставот се класифицираат во категоријата на економско-социјалните права.<sup>357</sup> Од уставната определба произлегува обврска за сите општествени субјекти да создадат поповолни услови за реализација на овие права. Особено носителите на власта и економската моќ би требало да создадат услови во економијата кои ќе овозможат зголемен обем на вработување.

### 3. Сфаќања на правото на работа и слободата на работа во правната теорија

Во правната теорија можат да се сретнат сфаќања за правото на работа и слободата на работа како меѓународни начела, како уставни начела и како начела на трудовото право. Следат некои аргументи за ваквите сфаќања.

#### 3.1 Сфаќања на правото на работа и слободата на работа како меѓународни начела

Бидејќи, овие начела (како што веќе е спомнато) се регулирани со голем број меѓународни документи тие се подведуваат под сигнатурата на меѓународни начела.

Настаната уште пред настанувањето на трудовото право како посебна правна дисциплина, слободата на работа првенствено се јавува како меѓународно начело и е едно од круцијалните достигнувањата на граѓанското општество. Во Француската декларација за правата на човекот и граѓанинот од 1789 год. позиционирана е стожерната определба според која „луѓето се раѓаат и целиот живот остануваат слободни и еднакви во своите права“. Слободата е прогласена за „природно право и човеково право кое не застарува“. Тоа право се состои во тоа да „секој може да го прави она што не му смета на другиот“. Од овие определби е изведена и слободата на работа како меѓународно признато и прифатено начело.

Што се однесува пак до правото на работа тоа на меѓународен план за прв пат е прокламирано со Филадельфиската декларација на Меѓународната организација на трудот од 1944 год. како еден од основните принцип на кој се базира Организацијата „залагање за целосна вработеност и подигање на животниот стандард“, а подоцна и со Универзалната декларација за правата на човекот на Обединетите Нации од 1948 год. каде се вели „секој има право на работа, на слободен избор при вработување...“. И подоцна, со Меѓународниот пакт за економски, социјални и културни права на Обединетите Нации од 1966 год. „државите потписнички на Пактот го признаваат правото на работа кое подразбира право на секое лице да добие можност за себе да обезбеди средства за живот со слободно избрана или прифатена работа и ќе преземат соодветни мерки за заштита на ова право“. Овие начела се содржани и во многу други меѓународни акти.

#### 3.2 Сфаќања на правото на работа и слободата на работа како уставни начела

Со оглед на тоа дека најголемиот број уставни ги гарантираат начелата право на работа и слобода на работа тие исто така се класифицираат и како уставни начела. Така, најголемиот број на современи уставни на јасен начин го гарантираат правото на работа, но не и слободата на работа, која во одреден број на случаи се изведува од него. Ова право во тие уставни не е наведено само декларативно, туку тоа станува уставно начело.

Како услов за живот и прогрес на човекот начелото право на работа се повеќе станува обврска на општествената заедница и тоа пред се, затоа што во пракса се уште не е потполно остварено, односно него не го остваруваат сите работоспособни граѓани. Имено, во современите општества, со оглед на наследството од минатото како и на актуелните проблеми и противречности, тешко се создава заокружен систем на претпоставки за целосно остварување на правото на работа. Како минимална гаранција во остварувањето на правото на работа е правото на материјално обезбедување за време на привремена невработеност.<sup>358</sup>

<sup>357</sup> Устав на Република Македонија, член 32.

<sup>358</sup> Исто.

Современото законодавство непосредно или посредно ја уредува и слободата на работа. Некои уставни не ја спомнуваат, можеби затоа што сметаат дека таа може да се изведе од загарантираните општи слободи на човекот или пак се спомнуваат само некои нејзини елементи, на пример Франција, Италија, Шпанија и Црна Гора. Многу уставни текстови на поинаков начин ја дефинираат слободата на работа. Така некои уставни закони говорат за слободен избор на занимањето и работното место на граѓаните, како Република Србија и Германија.

### 3.3 Сфаќања на правото на работа и слободата на работа како начела на трудовото право

Со нормите содржани во Уставот се уредуваат најзначајните прашања од областа на работните односи. Тие, во суштина, претставуваат и посебни човекови слободи и права, и имаат карактер на начела на трудовото право. Оттаму тие имплицитно се содржани низ одредбите на трудовото законодавство. Законот, особено Законот за работни односи како *lex generalis* за работните односи и за сферата на јавното право и за односите помеѓу приватни лица, треба да го обезбеди нивното остварување.

Во теоријата на трудовото право, како посебна гранака на правото, постојат поголем број на начела кои можат да се набљудуваат како еден систем. Оттаму начелата право на работа и слобода на работа мора да се анализираат заедно со останатите начела во тој систем, затоа што тие можат да го потврдат или да придонесат за нивниот развој, но исто така и целосно да ги блокираат, а тоа во голема мера ги ограничува можностите за нивното остварување и примена. Правото на работа и слободата на работа на начин како што е утврдено со Уставот на Република Македонија се манифестира како создавање можност за нивно оживотворување, односно овозможување на секој да работи и можност секој слободно да го избира своето вработување.<sup>359</sup>

## 4. Правото на работа и слободниот избор на вработување како можност, а не како апсолутно право

На домашен терен ниското ниво на економски развој има пресудно негативно влијание во можноста за потполно остварување на правото на работа и слободниот избор на вработување.

Секако најсериозен проблем кој силно ја стеснува можноста за нивно остварување е појавата на невработеноста. За жал Република Македонија е неславен рекордер по бројот на невработени, и покрај тоа што бројката и не е докрај реална. Во вакви услови се чини дека за правото на работа и слободниот избор на вработување може да се зборува само како можност, односно во земја со висока стапка на невработеност, ниски плати и нивни нередовни исплати, многу е тешко да се зборува за реално остварување на нормативно декларираниите начела.

Покрај невработеноста ќе го споменам и проблемот на нефлексибилноста на работната сила како и проблемот со несоодветни квалификации како на младите така и на постарите лица кои бараат вработување. На пазарот на трудот се забележува постојан недостаток на кадар кој поседува современи знаења и вештини, односно функционална писменост.

Правото на работа само по себе не обезбедува вработување, затоа што за тоа се пресудни економските можности на одредено општество. Евидентно е дека економските можности кај нас во овој момент во голема мера го стеснуваат просторот за негово реално ефектуирање. Меѓутоа, ова право наметнува обврска на државата да делува на создавање на поволни услови за негово што поцелосно остварување, создавање услови во кои секој може да живее од својата работа. Согласно ова, иако со него не се гарантира конкретно работно место тоа не треба да опстојува само како гола прокламација.

Сè поголема потреба од работни места од една и нивната ограниченост од друга страна, ја актуелизира потребата од пронаоѓање на поинакви начини на вработување од оние познати во класичната теорија на работниот однос. Така, заради потребата на константно вработување нови лица, при ограниченост на бројот на работните места неминовно се поставува потребата за пронаоѓање на поинакви модели на вработување т.н. флексибилни форми на вработување. Алтернативните форми на работа се во подем во европските земји, а во обидот да ја намали невработеноста ваквото искуство треба да го следи и Република Македонија. Тоа ќе овозможи искористување на расположливиот човечки капитал во динамизирањето на економскиот развој.

Како опозит на остварувањето на правото на работа и слободата на работа, во реалноста се манифестираат низа општествено-социјални патолошки појави или законски предвидени ограничувања во нивното остварување. Ќе наведем некои од нив.

## 5. Современи општествено-социјални патолошки појави на правото на работа и слободата на работа

<sup>359</sup> Г. Старова, *Трудово право и работни односи*, Скопје, 2003 год., стр. 221.

## 5.1. Присилната работа

Бидејќи доброволноста е претпоставка за настанување на работниот однос, предвидената забрана за присилна или задолжителна работа во меѓународните акти и стандарди е значаен елемент кој е вклучен во содржината на овие начела. Всушност, слободата од принудна работа е слобода на работа дефинирана на негативен начин. Постоенето на некои од облиците на принудна работа, само по себе, доведува до потполно укинување на слободата на работа.<sup>360</sup>

Значајни алатки во борба против искоренување на оваа неприфатлива практика се Конвенциите на Меѓународната организација на трудот за присилна работа: Конвенцијата бр.29 за присилна работа и Конвенцијата бр.105 за укинување на присилната работа.<sup>361</sup>

Според овие конвенции присилната работа не смее да се користи како средство за економски развој, казна за учество во штрајкови и за обезбедување на дисциплина во работењето. Постојат и исклучоци кои не се сметаат за присилна работа: елементарни непогоди како земјотреси, епидемии, поплави; обавување на воена служба - единствено во случај за одбрана на земјата; волонтерски активности и активности со кои се придонесува на заедницата; граѓански обврски; и работа во затвор. Ако сепак дојде до присилна или задолжителна работа, мора на соодветен начин да се обезбеди плаќање на прекувремената работа, дневен или неделен одмор, како и надомест на штета настаната во несреќни случаи или во случај на болест која произлегува од таквата работа. Во некои национални законодавства задоцнетата исплата на платите или исплатата под законската минимална плата, измама или лажни ветувања за видот на работата и условите за работа, промена кон уште полоши услови за работа, се класифицираат како аспекти на присилната работа.

Денес, во практиката, се среќаваат следниве категории на присилна работа: ропство и киднапирање; задолжително учество во јавни работи; присилна работа во земјоделството; домашни помошници во ситуации на присилна работа; работа поради долг; присилна работа изнудена од страна на војската; присилна работа поврзана со трговијата со луѓе и присилна работа поврзана со затвор.<sup>362</sup> Како и да е, се чини дека присилната работа е детерминирана од природата на односите помеѓу едно лице и „работодавачот“, а не од типот на активноста која се изведува, колку и да се тешки или ризични условите за работа.

Со Уставот на Република Македонија е забранета присилната работа, што може да се смета за „задржан“, „преостанат“, „наследен“ елемент на постојаноста на правото на работа. Република Македонија е потписничка на меѓународни правно обврзувачки документи или договори за регионална соработка кои непосредно или посредно се однесуваат на присилната работа. Исклучоците кои не потпаѓаат под терминот „присилна или задолжителна работа“, се содржани и во законодавството на Република Македонија. Според Законот за работни односи, работникот заснова работен однос доброволно, на начин и под услови утврдени со закон и колективен договор, а определени се случаите во кои работникот е должен да работи дополнително во случај на природна или друга несреќа.<sup>363</sup>

Се чини дека одредбите од Законот за работни односи со кои е регулирана присилната работа се многу генерални, наместо да ги посочат современите ситуации на појава на присилна работа особено во приватниот сектор од економијата. Нашето законодавство би требало да го следи примерот на развиените земји кои ги имаат ратификувано конвенциите на Меѓународната организација на трудот. Тие во своето трудово законодавство ги идентификуваат различните начини на присилување на работа од страна на приватни субјекти, како и прекршоците за примена на истата. Можеби би било добро и со посебни одредби од колективните договори прецизно се нормира и оваа проблематична област.

## 5.2. Дискриминација

Начелата право на работа и слобода на работа вклучуваат и слободен избор на занимањето и вработувањето како услов за рамноправен третман на луѓето во нивното остварување. Најзначајни документи кои создаваат обврска за еднаков третман на сите кога станува збор за правото на работа и слободата на работа се Правилата на Европската Унија и на Советот на Европа. Забраната на дискриминација во врска со вработувањето и изборот на занимањето најпотполно е уредена со конвенциите и препораките на Меѓународната организација на трудот. Во споредбеното трудово право како облици на дискриминација можат да се предвидат и други причини кои не се наведени во овие акти, но се нормирани во националните прописи на државите.

Во врска со позитивното право се со цел да се обезбеди елиминација на секаков вид на дискриминација при вработувањето Република Македонија има постигнато висока хармонизација со

<sup>360</sup> Др. Г. Обрадович, „Принудни рад у меѓународном и упоредном радном праву“ I, Зборник реферата: Радно право у условима транзиције, Крагујевац, 2003.

<sup>361</sup> [http://www.ilo.org/dyn/normlex/en/f?p=NORMLEXPUB:12100:851478054573718::NO:12100:P12100\\_INSTRUMENT\\_ID:312174:NO](http://www.ilo.org/dyn/normlex/en/f?p=NORMLEXPUB:12100:851478054573718::NO:12100:P12100_INSTRUMENT_ID:312174:NO)

<sup>362</sup> Прв Глобален Извештај за присилна работа на Меѓународната организација на трудот, достапен на [www.ilo.org](http://www.ilo.org)

<sup>363</sup> Закон за работни односи, „Службен весник“ на Република Македонија, бр. 16/2010, член 5 и член 119.

меѓународните документи од оваа област. Трудовото законодавство, во најголем дел е усогласено со актите на Меѓународната организација на трудот, како и примарното и секундарното законодавство на Европската Унија од областа на трудот, кои како рамка биле земени предвид при усвојувањето на домашната регулатива од оваа област.

Меѓутоа, наспроти преземените обврски од меѓународните документи и потрошените буџетски средства, како и средствата од Европската Унија за обуки, семинари и студиски патувања и понатаму вработувањето е најчеста област на дискриминација, а како најчест основ се блискоста на кандидатите за вработување со оние кои донесуваат одлуки за вработување, а не ретко и партиската, етничката или верската припадност. И понатаму изостанува политичка волја за доследна примена на законите, ефикасната примена на усвоената легислатива и практичната примена на начелото на недискриминација и еднаков пристап на сите граѓани до секое работно место под еднакви услови.

Дискриминацијата при вработување е присутна и во јавниот и во приватниот сектор. Причината за ваквата состојба можеби треба да се лоцира во недоволната ефикасност на надлежните државни органи и посебно и особено на партизацијата на државната и на јавната администрација која преовладува над стручноста и компетентноста на кандидатите за вработување и во третманот и унапредувањето на државните и јавните службеници. Така на пример, иако во законите за државните и јавните службеници јасно се дефинирани условите кои треба да бидат исполнети - соодветна стручна подготовка и работно искуство за секое работно место, во практиката овие критериуми многу често се игнорираат, па на раководни позиции, за кои е потребно работно искуство од неколку години, се поставуваат лица кои имаат мало или дури се и без работно искуство, а притоа очигледно се почитуваат некои други критериуми.

Се чини дека она што недостасува е промовирање и спроведување кампањи за подигање на свеста, спроведување на истражувања за откривање на комплексот фактори за појава на дискриминација при вработување; И она што е од суштинско значење е да се направи дистинкција меѓу разликите во третманот кои се оправдани, особено со легитимната политика за вработување.

И бидејќи е релативно краток периодот од кога почна да се применува Законот за спречување и заштита од дискриминација<sup>364</sup> останува да се види како тој ќе се применува во практиката.

## **6. Нормативни ограничувања на правото на работа и слободата на работа**

### *6.1. Конкурентска клаузула или договор за забрана на конкуренција во однос на работодавачот*

Во последно време како позначаен облик на ограничување на правото на работа и слободата на работа е забраната за конкуренција во однос на работодавачот.

Забраната за конкуренција во однос на работодавачот трае за времетраење на работниот однос на вработениот на кој таа се однесува. Меѓутоа, честопати договорот за вработување на вработениот содржи обврски и по престанувањето на работниот однос тој да се воздржи од одредени работи. Токму таквата забрана за примена по престанок на работниот однос е најспорното прашање од овој институт. На ниво на Европската Унија сè уште не постојат позначајни хармонизирачки елементи на правната регулатива на забраната за конкуренција. Анализирани одделно конкурентска клаузула или договор за забрана на конкуренција, е термин кој се користи во трудовото законодавство на повеќето земји од Европската Унија, според кои вработениот се согласува да не се стреми кон иста или слична професија која е во конкуренција во однос на работодавачот. Повеќето правни системи, ваквиот договор за вработување го сметаат за законски, доколку конкурентската клаузулата содржана во него има разумни ограничувања во однос на географската област и временскиот период во кој вработениот од одредена фирма не може да конкурира.

Со цел да се охрабри и заштити „инвестирањето“ на работодавачите во подобрувањето на знаењето и вештините кај одредени работници, употребата на овој правен институт во последно време станува се почеста и во Република Македонија. Законот за работни односи дава можност (но не и обврска), работодавачот и работникот при склучувањето на договорот за вработување, да договорат забрана за вршење на конкурентско дејствување.<sup>365</sup>

Она што е битно да се истекне е дека конкурентската клаузула не смее да ја исклучи можноста за вработување на работникот, што значи дека во договорот за вработување треба подетално да се договори модалитетот на забраната, односно да се ограничи вработување на работникот на пример, на определени работни места и слично, а не генерално да му се забрани вработување или вработување во правен субјект кој врши иста или слична дејност.

Клучниот елемент во одредувањето на правната важност би требало да биде дали всушност неконкурентскиот договор го спречува работникот да работи во својата област. Така, дури и ако

<sup>364</sup> Закон за спречување и заштита од дискриминација „Службен весник на Република Македонија“, бр.50/10.

<sup>365</sup> Закон за работни односи, член 37.

легитимните деловни интереси на работодавачот го оправдаат ограничувањето, фокусот треба да биде на тоа дали всушност правото на работникот за работа и слободниот избор на работното место се загрозувани. Неконкурентскиот договор не може да го спречува работникот од вршење на дејност која е во согласност со неговото образование, професионална обука и професионално искуство. Конкретно, забраната не може неразумно да го лишува вработениот од заработка за живот.

Имајќи предвид дека оваа материја не е доразработена во одредбите на Општиот колективен договор, а голем дел од колективните договори на ниво на гранки не се донесени, неопходно е работодавачот со свој општ акт да го утврди кругот на работните места за кои може да се предвиди конкурентската клаузула, за подоцна да не го проширува тој круг неоправдано, согласно актуелните потреби.

## *6.2. Слободно движење на работниците*

Правото на работа и слободниот избор на вработување му гарантираат на граѓанинот право да избере вработување во кое било место и без никакви ограничувања. Во таа смисла, од овие начела произлегува и едно друго пошироко, општо начело – слобода на движење и престој.

Така принципот за слободно движење на лица во рамките на Европската Унија се вовеле за да им овозможи на работниците од државите со високо ниво на невработеност да мигрираат во држави со високо ниво на вработеност. Таму би можеле да најдат работа, да имаат повисоки плати отколку во нивната држава и да ги понудат знаењата и вештините кои и се потребни на државата домаќин. Понатаму, принципот на недискриминација значи дека работодавците ги бираат кандидатите врз основа на компетентноста, а не врз основа на националноста. Ова е така барем во теорија.

Кога се разгледува прашањето на вработувањето во рамките на Европската Унија, за Република Македонија е од интерес да се разгледа статусот на работниците од третите држави кои се вработени во држава – членка на Унијата. Работниците од третите држави и членовите на нивните семејства не се целосно интегрирани во државите-членки. За разлика од слободното движење на работници во рамките на државите-членки, се уште не постои хармонизирана регулатива за третманот на работниците кои доаѓаат од трети држави. Тоа право се разликува од држава до држава што често значи соочување со исклученост и дискриминација на државјаните од третите држави. Оваа разлика уште повеќе се продлабочува со воведувањето на европското државјанство за државјаните на Европската Унија.

Со оглед на тоа дека државјаните на Република Македонија за Унијата имаат статус на државјани од трети држави, се до остварувањето на идното членство, кога македонските државјани ќе можат да ги уживаат бенефициите од Заедничкиот европски пазар, постои посебен сет правила кои мора да се почитуваат.

Во насока да се спречи миграција на македонските работници пред и по стапувањето во членство во Европската Унија неопходно е подобрување на животниот и работниот стандард на македонските работници. Владата на Република Македонија треба да превземе мерки за спроведување на Националната стратегија за вработување особено со создавање на услови за отворање нови работни места и преквалификување на работници за усогласување со потребите на пазарот на работна сила.

## **7. Правото на работа и слободата на работа и современите глобални трендови**

И во време кога светот се унифицира, кога државите се повеќе се поврзуваат во формални или неформални заедници (политички, економски), кога се унифицираат правните рамки на државите со општи и заеднички правила, ред е да се каже нешто и за иднината на правото на работа и слободата на работа во контекст на актуелните глобални трендови.

Глобализацијата несомнено има јасна релација со правото на работа и слободата на работа преку влијанието на повеќе фактори кои имаат поволна или неповолна рефлексива врз низа прашања во врска со нив. Глобализацијата на пазарот на труд наметнува значајни ограничувања на националните трудово-правни системи, а работниците од различните национални системи ги става во положба на меѓусебни конкуренти.<sup>366</sup> Глобализацијата според тоа ги трансформира односите за вработување. Всушност, секојдневните промените во опкружувањето ја доведуваат во прашање институционалната рамка на трудовото право и кога тоа доследно би ги следело нив (случувањата во економското, технолошкото, политичкото и културно опкружување), може да се претпостави дека истото има и глобален карактер.

Како последица и синоним на глобализацијата на подрачјето на работните односи се јавува флексибилизацијата, која ги загрозува работниците затоа што ја смалува сигурноста на работното место,

<sup>366</sup> V. Gotovac, *Radno pravo za 21. stoljece: mitovi o fleksibilizaciji*, Pravni fakultet u Zagrebu, 2003 god.

но од друга страна ја зголемува вработеноста на младите, жените и постарите лица кои влегуваат во категоријата на лица кои потешко наоѓаат вработување.<sup>367</sup>

Флексибилизацијата треба да е насочена кон нови вработувања, никако насочена против постојната вработеност. Во таа смисла флексибилизација на пазарот на труд нема да претставува жртвување на сигурноста на вработувањето, но не безусловно, туку само ако постои сигурност, или барем извесност, за ново вработување.<sup>368</sup> Всушност, флексибилизацијата која подржува зголемен обем на вработување дејствува на приближување на категориите на вработени и невработени работници и го олеснува влезот во светот на трудот.

Всушност, флексибилноста на пазарот на труд е само една од основите на флексибилизацијата, односно модернизација на општеството. Треба да се инсистира на флексибилизација на образованието, даночниот систем, системот на социјална заштита, судството и државната управа. Само тогаш може да се очекува соодветна основа за успех на економијата и целосно остварување на правото на работа и слободниот избор на вработување.

## 8. Заклучок

И конечно, после сето досега изнесено, ќе ги додадам уште следниве неколку реченици.

Сосема е јасно дека целосното остварување на правото на работа и слободата на работа е можно само на ниво на теоретски модел. Но реалноста ни нуди богата аргументација за присуство на значајни отстапувања од една посакувана па дури и можна состојба на овој план.

Секако има простор за интервенции и во нормативно – институционалната рамка, нејзина хармонизација на меѓународно ниво. Но далеку позначајно е намалувањето на присутниот расчекор помеѓу нормата и практиката.

Оттаму, пораката треба да се адресира и до институциите на меѓународната заедница, и до органите на власта на ниво на национална економија, и до синдикатите и до работодавачите и до луѓето воопшто, дека напред за создавање на нужни претпоставки за што поуспешно остварување на начелата право на работа и слободниот избор на вработување треба да биде континуирано присутен. Да се надеваме дека во иднина ќе среќаваме позитивни практики во оваа насока.

---

<sup>367</sup> Исто.

<sup>368</sup> Исто.



# КАЗНЕНО – ПРОЦЕСНОТО ЗАКОНОДАВСТВО НА МЕРКАТА ПРИТВОР ВО Р.М

М-р Костадин ДУКОВСКИ

Етиологија на мерката притвор

**Апстракт:**

## **Што претставува притворот?**

Мерката притвор претставува мерка на процесна присилба со која поради непречено водење на кривичната постапка се задира во правото на слобода и сигурност на човекот. Се манифестира со ограничување на правото на слобода на движење, слободата на комуникација и правото на семеен живот, преку затворање на обвинето (б.е јиге невино) лице за сторено кривично дело, најчесто во ќелиски простории.

## **Зошто се применува мерката притвор?**

Оваа мерка служи како помагало да се обезбеди присуството на обвинетиот пред надлежен суд во кривичната постапка која се води против него. Исто така, таа претставува осигурителен елемент дека обвинетиот нема да ја попречува постапката (пр. работата на истражните органи) во врска со случајот на било каков начин, ниту пак ќе влијае на доказите или сведоците. Понатаму, оваа мерка се применува со цел да се спречи опасноста од понатамошно криминално поведение на обвинетиот.

Мерката притвор претставува мерка на процесна присилба со која поради непречено водење на кривичната постапка се задира во правото на слобода и сигурност на човекот. Се манифестира со ограничување на правото на слобода на движење, слободата на комуникација и правото на семеен живот, преку затворање на обвинето (б.е јиге невино) лице за сторено кривично дело, најчесто во ќелиски простории.

Оваа мерка служи како instrument да се обезбеди присуството на обвинетиот пред надлежен суд во кривичната постапка која се води против него. Исто така, таа претставува осигурителен елемент дека обвинетиот нема да ја попречува постапката (пр. работата на истражните органи) во врска со случајот на било каков начин, ниту пак ќе влијае на доказите или сведоците. Понатаму, оваа мерка се применува со цел да се спречи опасноста од понатамошно криминално поведение на обвинетиот.

Издржувањето на мерката притвор во затворските установи предизвикува соодветни финансиски трошоци. Чинењето на еден ден во притвор за едно осудено лице изнесува приближно 1.000,00 МКД. Бюџетот на Република Македонија бележи значителни трошоци за спроведување на мерката притвор кои во 2006 година изнесувале близу 950.000 евра, а во 2007 оваа сума се зголемила на 1.135.000 евра. Вкупните фискални импликации вклучуваат и огромни суми на име надомест на штета за неосновано лишување од слобода.

Притворот не е единствена мерка со која може да се обезбеди присуството на обвинетиот пред надлежниот суд и успешното водење на постапката. Македонското и меѓународното законодавство овозможуваат палета други мерки кои може да се применат за остварување на истата цел. Со овие мерки се ублажува ограничувањето на човековите права и слободи и тие најчесто се поекономични. Сепак, кога станува збор за ефикасноста во остварувањето на целите на мерките за обезбедување присуство и успешно водење на постапката, мерката притвор се наоѓа на првото место.

Леснотијата со која се определува мерката притвор наведува на размислување дека, на моменти, се заборава сериозноста, суровоста и неизвесноста кои во себе ги содржи притворот, но и финансиските ресурси кои се потребни за негово спроведување.

Правото на слобода и лична сигурност ужива заштита во уставното право, меѓународното право за правата на човекот и во рамките на процесните закони од казнената област. Со притворањето неизбежно се суспендираат некои од основните човекови права и слободи гарантирани во домашните и меѓународните правила.

Мерката притвор може да биде определена единствено според условите одредени во Законот за кривична постапка (ЗКП)<sup>3</sup>.

Можноста на македонските судови да определат мерка притвор е дозволена во член 185 од ЗКП заедно со останатите "Мерки за обезбедување присуство на обвинетиот и успешно водење на кривичната постапка".

„При одлучувањето која од наведените мерки ќе ја примени, надлежниот орган ќе се придржува кон условите определени за примена на одделни мерки, водејќи сметка да не се применува потешка мерка ако може истата цел да се постигне со поблага мерка..." (член 185, став 2)

Во Член 199 од истиот Закон се наведени стриктни услови кон кои судот мора да се придржува во случаи кога е донесена одлука да се определи притвор. Имено, првиот услов е постоењето на основано сомнение дека обвинетиот го сторил делото.

Штом ќе биде утврдено постоење на основано сомнение и се донесе решение за спроведување истрага, судот може да определи притвор за обвинетото лице според следниве правни основи:

- 1) ако тој/таа се крие, ако неговиот идентитет не може да биде утврден или ако постојат други околности коишто укажуваат на опасноста од бегство;
- 2) ако постои основан страв дека тој/таа ќе ги уништи трагите на кривичното дело или ако одредени околности укажуваат дека тој/таа може да ја попречи истрагата со влијание врз сведоците, соучесниците или прикривачите и
- 3) ако особени околности го оправдуваат стравот дека тој/таа може да го повтори делото, или дека ќе го доврши делото во обид, или ќе изврши кривично дело со кое се заканува.

Во случај на точка 1) притворот што е определен само поради тоа што не може да се утврди идентитетот на лицето, трае се додека не се утврди неговиот идентитет. Во случајот од точка 2) притворот ќе биде укинат веднаш штом ќе се обезбедат доказите поради кои притворот бил определен.

Со цел да се одбегне преширокото определување на притворот, ЗКП предвидува и други мерки за обезбедување присуство на обвинетиот и успешно водење на постапката, кои во дел воопшто не заживеаја во нашата судска практика. Со измената на ЗКП од 2004. година се пристапи кон проширување на мерките за обезбедување присуство, па покрај традиционалните - покана, приведување, ветување на обвинетиот дека нема да го напушти живеалиштето односно престојувалиштето и гаранцијата, се внесоа и другите превентивни мерки, краткотрајниот притвор и куќниот притвор.

Постојниот Закон за Кривична Постапка пропишува алтернативни мерки за притворот во членовите 189 - 197. Според истиот закон, следниве мерки им стојат на располагање на судиите кои одлучуваат дали да се задржи обвинетото лице во притвор или не.

Кога одлучува кои мерки да се применат, судот не треба да примени поостра мерка, ако истата цел може да биде постигната со поблага мерка. Судот исто така може да примени повеќе мерки во исто време освен во случаи каде судот определил притвор.

Некои од карактеристиките на останатите мерки за обезбедување присуство се состојат во следново:

- не водат кон ограничување на слободата, туку се состојат во наметнување посебни обврски, ограничувања или забрани,
- тие се похумани и поекономични,
- може да се комбинираат со цел да овозможат непречено одвивање на кривичната постапка,
- имаат определено времетраење односно определен износ,
- потребна е посебна контрола за придржувањето кон обврските, ограничувањата и забраните на лицето кому му се определени.

#### а) Гаранција

Гаранцијата може да се оцени како една од најсоодветните можности за одбегнување на притворот кога постои страв дека обвинетиот ќе стане недостапен за органите на прогонот. Таа нуди широки можности за примена и би требало во секој конкретен случај судијата првин да процени дали има услови за определување гаранција па потоа да одлучува за примена на мерката притвор.

Гаранцијата може да се определи само поради страв од бегство и тоа како примарна мерка кога постојат основи за определување притвор или како заменска мерка кога обвинетиот веќе се наоѓа во притвор.

Фактичко прашање е колку ќе изнесува висината на гаранцијата и ЗКП ги определува начелно критериумите кои судот треба да ги има предвид при определување на висината на гаранцијата: а) тежината на кривичното дело, б) личните и семејните прилики на обвинетиот и в) имотната состојба на лицето кое дава гаранција. Според природата, гаранцијата може да биде предметна или лична.

Судбината на гаранцијата зависи од однесувањето на обвинетиот или од исходот на кривичната постапка и може да се внесе како приход во Буџетот на РМ, да му се врати на обвинетиот или да се укине ако спрема обвинетиот е определен притвор.

Препорака е

- со оглед на можностите што ги нуди гаранцијата, треба да се инсистира на нејзино широко користење,
- зависно од околностите на случајот, гаранцијата треба да се комбинира со некоја од другите мерки за обезбедување присуство,
- да се применува и како алтернатива за притворот и како алтернатива за куќниот притвор.

#### б) Останати превентивни мерки

Во нив спаѓаат:

- забрана за напуштање на живеалиштето, односно престојувалиштето,
- обврска на обвинетиот да се јавува повремено на одредено службено лице или кај надлежен државен орган,
- привремено одземање на патна или друга исправа за преминување на државната граница, односно забрана за нејзино издавање и
- привремено одземање на возачка дозвола, односно забрана за нејзино издавање.

	вкупно	Траење на притворот					Над 3 месеци
		До 3 дена	Над 3 до 15 дена	Над 15 дена до 1 месец	Над 1 до 2 месеца	Над 2 до 3 месеца	
<b>Вкупно</b>	363	31	94	125	33	20	60
Отфрлена пријава	1	-	-	-	1	-	-
Запрена истрага	12	1	4	6	-	1	-
Поднесен обвинителен акт	350	30	90	119	32	19	60
Кривични дела против животот и телото							
Вкупно	41	-	7	9	3	7	15
Поднесен обвинителен акт	41	-	7	9	3	7	15
Кривични дела против слободите и правата на човекот и граѓанинот							
Вкупно	4	-	1	1	1	-	1
Отфрлена пријава	1	-	-	-	1	-	-
Запрена истрага	1	-	-	1	-	-	-
Поднесен обвинителен акт	2	-	1	-	-	-	1
Кривични дела против половата слобода и половиот морал							
Вкупно	26	-	8	8	1	3	6
Поднесен обвинителен акт	26	-	8	8	1	3	6
Кривични дела против бракот, семејството и младината							
Вкупно	1	-	-	1	-	-	-
Поднесен обвинителен акт	1	-	-	1	-	-	-
Кривични дела против здравјето на луѓето							
Вкупно	46	1	18	16	3	-	8
Запрена истрага	5	-	2	3	-	-	-
Поднесен обвинителен акт	41	1	16	13	3	-	8
Кривични дела против имотот							
Вкупно	102	-	16	51	15	5	15

Поднесен обвинителен акт	102	-	16	51	15	5	15
Кривични дела против јавните финансии, платниот промет и стопанството							
Вкупно	17	2	8	4	3	-	-
Поднесен обвинителен акт	17	2	8	4	3	-	-
Кривични дела против општата сигурност на луѓето и имотот							
Вкупно	6	-	1	-	1	3	1
Запрена истрага	1	-	-	-	-	1	-
Поднесен обвинителен акт	5	-	1	-	1	2	1
Кривични дела против безбедноста на јавниот сообраќај							
Вкупно	7	-	4	1	2	-	-
Поднесен обвинителен акт	7	-	4	1	2	-	-
Кривични дела против службената должност							
Вкупно	7	1	4	2	-	-	-
Поднесен обвинителен акт	7	1	4	2	-	-	-
Кривични дела против правниот сообраќај							
Вкупно	40	19	13	4	1	-	3
Запрена истрага	1	-	1	-	-	-	-
Поднесен обвинителен акт	39	19	12	4	1	-	3
Кривични дела против јавниот ред							
Вкупно	43	1	9	21	3	1	8
Запрена истрага	2	-	1	1	-	-	-
Поднесен обвинителен акт	41	1	8	20	3	1	8
Кривични дела против човечноста и миѓународното право							
Вкупно	15	1	5	7	-	-	2
Запрена истрага	1	-	-	1	-	-	-
Поднесен обвинителен акт	14	1	5	6	-	-	2
Кривични дела од посебни закони							
вкупно	8	6	-	-	-	1	1
Запрена истрага	1	1	-	-	-	-	-
Поднесен обвинителен акт	7	5	-	-	-	1	1

***ЗЛОУПОТРЕБА И ЗАШТИТА ОД  
ЗЛОУПОТРЕБИ НА ИНФОРМАТИЧКО-  
КОМУНИКАЦИСКИТЕ ТЕХНОЛОГИИ***

# DVB-C vs IPTV

Огнанче Огнанов, Сашо Гелев

*ognanov@yahoo.com,*  
*saso.gelev@eurm.edu.mk*

*Европски универзитет – Скопје Р.Македонија*

Abstract-Television is the greatest entertainer that is used in one family. Winning the TV market is an interesting move for any telecommunication provider. Choosing a platform that will use the operator represents a key element for delivering television service to the end customer. To deliver the most used entertainment service to the end user, to have increased the customer QoE and to follow the development that is happening in this area is a challenge for every operator. The purpose of this paper is to consider platforms that are used by operators, and to compare the advantages and disadvantages on most popular platforms (DVB-C vs IPTV). This paper represented and directions for further developments on specific platforms.

Keywords: Television, IPTV, DVB-C standard, QoE of end users

## 1. Вовед

Телевизијата е телекомуникациски медиум за емитување и примање на слики кои обично се придружени со звук. Сликите можат да бидат црно-бели (монохроматски) или во боја.

Комерцијално телевизијата илзегува во доцните 20ти години во минатиот век. Со нејзиното илзегување се отворил медиум кој полека ги приграбил поголемите делови од колачот на рекламирање, забавата и информациите.

На слика 1<sup>(1)</sup> е претставен продорот на телевизијата во домовите во земјите во зависност од времето.

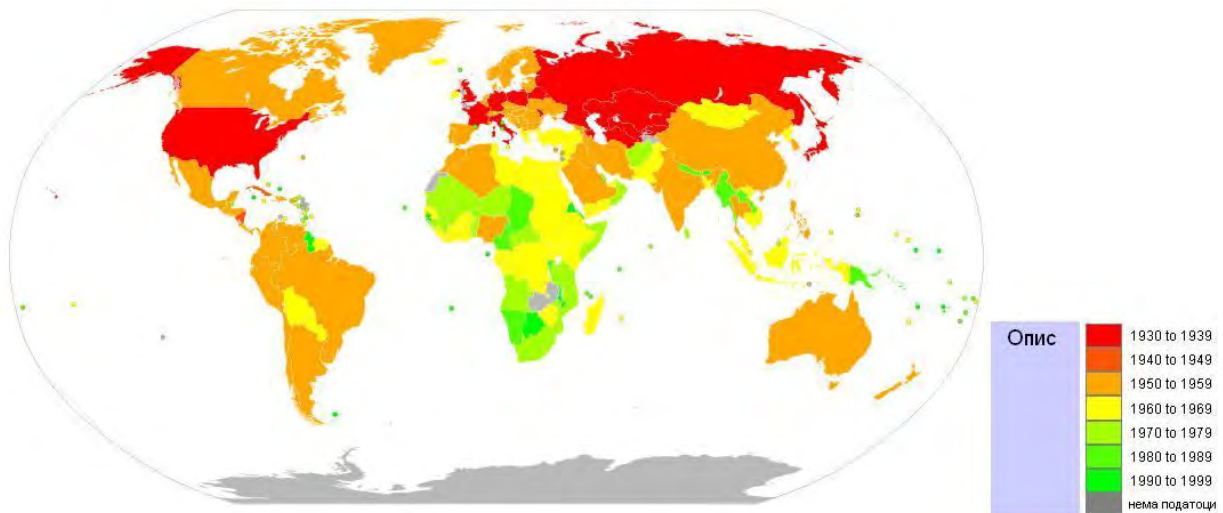

Слика 1

Според сликата може да се види дека малку се местата кои до 2000 година не се запознаени со телевизијата т.е скоро целата светска популација од луѓе има достап до медиумот телевизија.

Телевизијата може да се емитува преку аналоген сигнал и преку дигитален сигнал. Во зависност од пазарот и потребите најчесто се емитуваат комбинирани двата сигнала, но во тек е дигитализација во многу земји и се очекува исклучување на аналогниот сигнал во истите. Прва земја која направи

комплетно исклучување на аналогниот сигнал од етерот е Финска на 1 Септември 2007 година. Македонија е една од земјите во кои се очекува аналогниот сигнал да биде изгасен од етерот до 2015 година<sup>(2)</sup>. Цел на овој труд е споредба на две платформи кои се користат за дистрибуција на дигитален телевизиски сигнал.

## 2. IPTV vs DVB-C

DVB (Digital Video Broadcasting) е ознака т.е синоним за меѓународно прифатени стандарди за дигитална телевизија. DVB стандардите се контролирани и мониторирани од интернационален индустриски конзорциум кој има повеќе од 270 членови наречен DVB проект<sup>(3)</sup>.

Прва платформа која ќе ја разгледуваме е дигиталната телевизија преку IP т.е IPTV

Според прифатената дефиниција IPTV е дефинирана како мултимедијален сервис како што се телевизија/видео/ аудио/ текст/ графика/ податоци доставени преку IP базирани мрежи управувани за да го обезбедат потребното ниво на сервис и искуство, интерактивност и доверливост<sup>(4)</sup>.

Многу често стримовите што корисниците ги примаат преку интернет ги испоставуваат како IPTV, но сепак тие не спаѓаат во оваа категорија. Овде не се обезбедени потребното ниво на сервис, искуство, доверливост, интерактивност. Според тоа нема да ги земаме во предвид овие стримови при анализа на телевизијата. Кога станува збор за стандард IPTV може да се смести во DVB-IPTV стандардот.

Во овој труд ќе се задржиме претежно на IPTV преку DSL.

Втора платформа која ќе ја разгледуваме е дигиталната телевизија преку коаксиален кабел со користење на DVB-C стандард.

DVB-C е стандард за емитување на дигиталната телевизија преку кабел. Во системот се емитуваат од MPEG-2/MPEG-4 фамилиите на аудио и видео протоци, користејќи QAM модулација со канално кодирање (FEC). Модулацијата е од 16-QAM до 256-QAM без разлика дали станува збор за аудио, телевизија или проток на податоци. Со самото тоа дека се користи 256 QAM брзините на проток се до 50 mbit/s. Во моментот овој стандард е најпотребуваниот стандард кој се користи во сите кабелски (CATV) оператори на телевизија.

### 2.1 Платформи.

2.2.1 IPTV. Да земеме прости шеми на IPTV дистрибуција до краен корисник како шема на дистрибуција на ТВ сигналот до крајниот корисник.

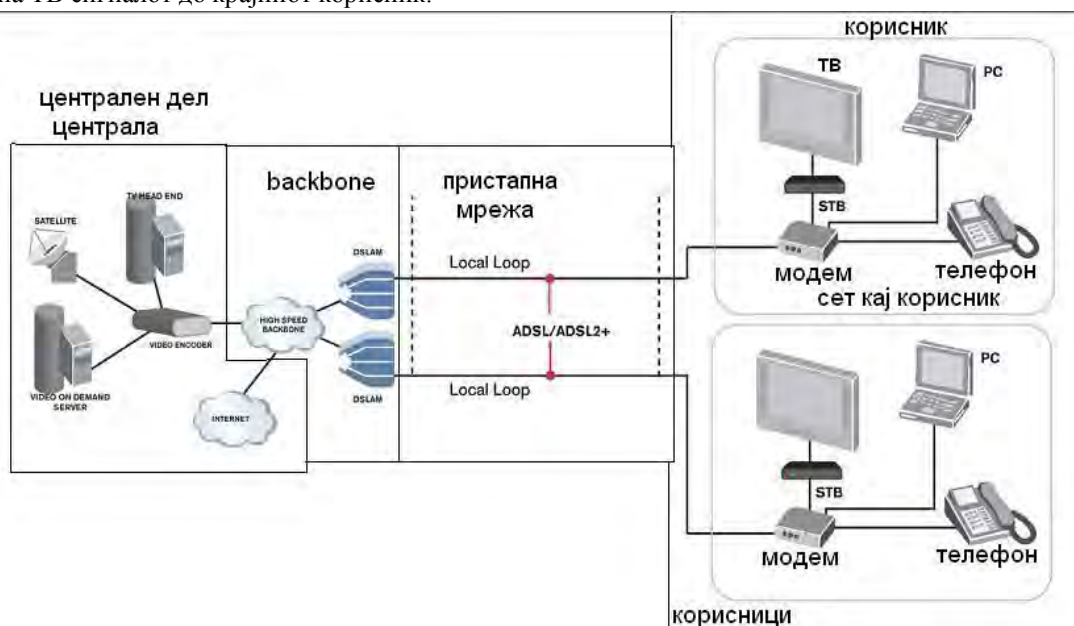

Слика 2. IPTV дистрибуциона шема

Како што може да се види од сликата патот од креирање на сигналот до крајниот корисник е поделен во 4 дела. Оваа поделба понатаму ќе се користи при споредбата со DVB-C начинот на дистрибуција на телевизискиот сигнал.

Првиот сегмент е централниот дел на услугата или централа. Овде се креира сервисот како сервис и се подготвува за пуштање во мрежа.

Вториот сегмент е централната мрежа на операторот или т.н backbone заедно со уредите (DSLAM) кои ја припремаат услугата телевизија за пристапната мрежа.



Третиот дел е целата инфраструктура од операторот до влезот кај корисникот или т.е пристапна мрежа. Претежно сеуште оваа мрежа е од бакарни парици како и муксери, реглети која оди до крајниот корисник.

Четвртиот сегмент е мрежата кај корисникот. Овој дел од сегментот на IPTV системот е сместен во престојувалиштето на корисникот. Оваа мрежа може да е од најразличен тип, но на крајот мора да заврши со приемник (set-top box – STB). Во овој сегмент од IPTV сервисот задолжително освен приемник потребно е да има и пристапна точка која е поврзана со пристапната мрежа. Пристапната точка и приемникот можат да бидат поврзани како со жичана така и со бежичена врска

Испораката на Интернет проткол телевизијата (IPTV) со користење на DSL е технологија која нуди нови можности за давателите на услуги од овој тип на сервис. ADSL2+ и VDSL2 платформите имаат доволно капацитет за податоци со што може лесно да се интегрираат телевизијата, телефонијата и интернетот во една телефонска линија. Овој тип на давање услуга најчесто го нарекуваат Triple Play услуга. Од друга страна операторите (давателите на услугите DSL) сега веќе имаат отворена врата на некој начин поевтино да обезбедат телевизија до крајниот корисник.

Најчесто провајдерите пред да го пуштат сигналот во мрежа прво го преработуваат (компресираат, конвертираат во IP пакети и кодираат) па потоа го пуштат во мрежа. Обично за компресирање на сигналот се користи MPEG-2, MPEG-4, VC-1 типови на компресија. Во овој сегмент е значајно да се напомене дека провајдерите овде најчесто калкулираат со квалитетот на сликата во зависност од пропусниот капацитет што го имаат. Колку поголема компреси, толку повеќе се губи квалитетот на сликата.

Откако сигналот ќе се компресира во бараниот формат истиот се конвертира во IP базиран стрим (проток). Во IPTV платформата најчесто стримот се конвертира во UDP пакети. Во UDP пакети се конвертираат најчесто сите платформи што нудат real time сервис и се IP базирани. Изборот на UDP е префериран метод поради неговата ниска латентност кога се нуди видео или говор.

Откако вака конвертиран сигналот пристигне до крајната дестинација (корисникот) истиот се прима со помош на приемник (STB – Set-top Box) кој го дешифрира сигналот, декодира и го прикажува на телевизорот<sup>(5)</sup>.

2.2.2. DVB-C. Шемата на дистрибуција на DVB-C сигнал до краен корисник е претставен на наредната слика.

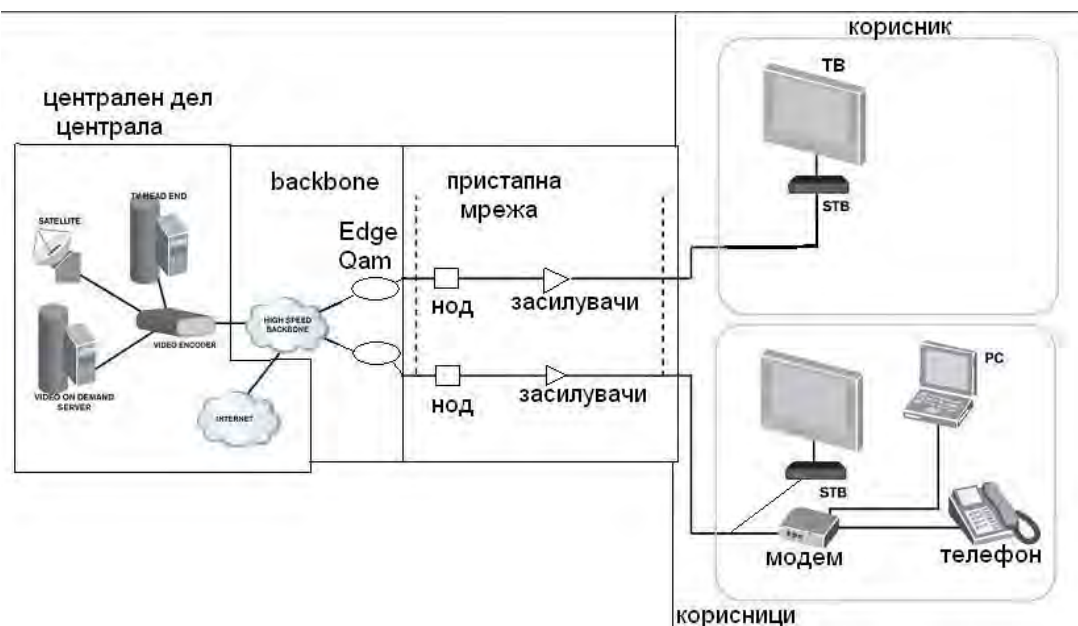

Слика 3. DVB-C дистрибуциона мрежа

Како што може да се види од сликата патот од креирање на сигналот до крајниот корисник и овде е поделен во 4 дела.

Првиот сегмент е централниот дел на услугата или централа. Овде се креира сервисот како сервис и се подготвува за пуштање во мрежа. Овој сегмент во потполност може да се преклопува со првиот сегмент за IPTV дистрибутивната мрежа.

Вториот сегмент е централната мрежа на операторот или т.н backbone заедно со уредите (EdgeQAMs) кои ја припремаат услугата телевизија за пристапната мрежа.

Третиот сегмент е пристапната мрежа на операторот. Овој сегмент најчесто се состои од нодови на RF сигнал, засилувачи на RF сигнал, пасивни елементи на RF сигнал и коаксиални кабли (RG 11, RG6).

Четвртиот сегмент е мрежата кај корисникот. Во овој дел е потребно корисникот да има приемник на DVB-C сигнал, но многу често корисниците имаат нови тв приемници во кои веќе има вградено приемник.

За поконкретно да можеме да ги споредиме овие два платформи да ги земеме познатите параметри што ги има во двата најголеми оператори кои користат IPTV (T-Home) и DVB-C(Blizzo) во Македонија.

IPTV (T-Home)

Се користи ADSL2+ технологија. Типот на кодинг е MPEG4 како за SD каналите така и за HD каналите. Потребен е модем за да може да се одели IPTV сервисот од другите услуги. Потоа е потребно е да се користи приемник кој е способен да енкодира MPEG4<sup>(6)</sup>.

DVB-C (Blizzo)

Се користи DVB-C технологија. Типот на кодинг е MPEG2 за SD каналите додека за HD каналите е MPEG4.

Потребно е да се има приемник кој е способен да енкодира MPEG2/MPEG4 во зависност што гледа корисникот (кој пакет ќе го користи)<sup>(7)</sup>.

2.3 Споредби. Споредбите на платформите ќе ги правиме по сегментите кои ги има во дистрибутивната мрежа. Секој сегмент ќе го оценуваме од 0 до 5 точки со степен половина точка. Точките преставуваат компаративна споредба помеѓу двете платформи и преставуваат инструмент со кого би можеле да споредиме одредени карактеристики на платформите кои технички не би можеле да ги споредуваме. Како подобра платформа ќе ја земеме таа што на крајот ќе има повеќе точки.

Да ја направиме споредбата на првите сегменти во дистрибутивната шема на двете платформи. Како што предходното наведовме овој сегмент и кај двете платформи е скоро ист. Разликата во овој случај е поради типот на кодинг. За IPTV е потребно целиот сигналот да го донесеме на IP ниво во MPEG4 формат додека за DVB-C е потребно само HD каналите да се во MPEG4 формат додека останатите канали да се во MPEG2 формат. Сеуште апаратурата потребна за MPEG4 формат е поскапа во однос на апаратура потребна за MPEG 2 формат но во однос на другите трошоци што ги има давателот на услугата овие разлики се релативно мали. Би можеле да дадеме мал плус поради помалите трошоци за DVB-C но сепак оваа не е главната предност на DVB-C во овој сегмент. Главната предност е типот на кодинг. MPEG2 типот на кодинг овозможува помала компресија на сликата а со тоа овозможува подобра слика кај крајниот корисник<sup>(8)</sup>. Овде плус можеме да дадеме на DVB-C поради подобра QoE(quality of experience) што ќе го овозможиме кај крајниот корисник. За цената можеме да дадеме половина точка повеќе за DVB-C за потребите да се купува и одржува една централа.

Исто така ќе дадеме 1 точка повеќе поради поголемиот QoE што го овозможува овој тип на кодинг.

Вкупно би дале 5 точки за DVB-C и 3,5 точки за IPTV.

Втор сегмент централна мрежа (backbone). Овој дел сеуште се наоѓа многу блиску до операторите и истите имаат 100 % контрола на истиот. Претежно се состои од оптички поврзани јазли помеѓу себи кои на крајот има уреди кои ја припремаат услугата за кон пристапната мрежа(DSLAM, Edge Qam итн). Овде не можеме да дадеме предност кон никоја платформа. Грешките во овој сегмент се сведуваат на оштетување на опремата и скоро истото да не се случува (период на случување е многу голем).

За овој сегмент ќе поделиме 5 точки за DVB-C и 5 точки за IPTV.

Трет сегмент-пристапна мрежа. Овде како елементи на споредба ќе го земем капацитетот на протоколот што го нуди пристапната мрежа и нејзиното одржување.

Сегментот за ADSL2+ технологијата е многу прост. Скоро целиот сегмент е бакарни парици и пасивни елементи.

Одржувањето на бакарните парици е минимално. Интервенциите на овој тип на мрежа се мали. Влијанието на времето многу не ги менува карактеристиките на оваа мрежа. Со самото тоа што немаме прекини и интервенции на оваа мрежа се зголемува и квалитетот на крајната услуга.

DVB-C платформата во овој сегмент се состои од нодови на RF сигнал, засилувачи на RF сигнал, пасивни елементи и коаксиален кабел.

Одржувањето на овој тип на мрежа за разлики од предходната платформа е многу посложена. Првата компликација што произлегува е поради зависноста на елементите што се на терен од електрична енергија. Постоенето на активна опрема во овој сегмент дава можност за истата да одкаже од работа. Прекилот на одредена точка од електрична енергија или расипување на истиот елемент донесува до прекин на услугата кон крајниот корисник.

Коаксиалниот кабел поради промената на карактеристиките од временски услови може да предизвика проблем во квалитетот на сликата.

Поради овие карактеристики во оваа област имаме 3 точки плус на IPTV сегментот во однос на DVB-C. За разлика од одржувањето капацитетот на ADSL2+ технологијата во овој сегмент можеме да речеме дека е загрижувачки. Колку подалеку се наоѓаме од јазолот на главната мрежа (backbone) толку помал е капацитетот. На следната слика истото е прикажано<sup>(9)</sup>.

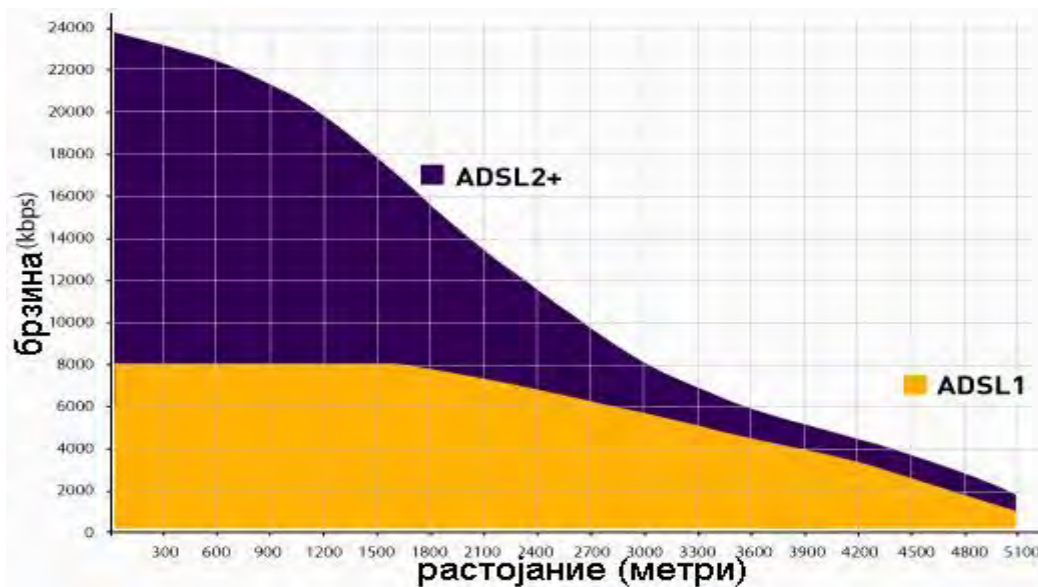

Слика 4

Веќе после одредена далечина услугата е скоро невозможна. Типичен пример е доколку корисникот е на далечина е на 3000 метри од јазолот и истиот има два ТВ приемника на кој сака да гледа 2 HD канали. HD во MPEG4 формат има потреба од капацитет од 5-15 Mbps. Просечно се користи 8 Mps за HD канал па доколку имаме побарување на 2 HD канали истиот корисник нема да може да ја добие услугата. Истот така потребно е да се нагласи дека оваа услуга најчесто е поврзана со интернет и со телефонија и доколку истото се додаде како потреба за капацитет ќе се види дека на многу помала далечина ќе се оневозможи да се користи услугата<sup>(10)</sup>.

DVB-C платформата нема проблем со капацитетите. Поради тоа се користи MPEG 2 кодинг на SD каналите и максималниот капацитет (13-15Mbps) на HD каналите. Секоја 8MHz канал има максимален капацитет околу 50 Mbps (теоретски 51,29)<sup>(11)</sup>. Доколку се постави услов дека до 426 Mhz се постават сите други услуги што ги нуди операторот (аналогна телевизија, интернет, телефон) остануваат 54 канали по 8 Mhz да се искористат за телевизија. Кога ќе се пресмета тоа се ~ 2.7 Gbps капацитет за телевизија или во канали тоа се различни 900 SD Mpeg2 канали (земени со просечен капацитет) или различни 340HD Mpeg4 канали (земени со просечен капацитет). Сепак толкав број телевизиски канали не се користат па фреквенциите што не се зафатени од DVB-C се користат за други сервиси. За разлика од IPTV платформата каде секој канал побаран од корисникот користи посебен капацитет за да се воспостави врска со него кај DVB-C платформата сите канали се достапни до сите клиенти во даден момент. Со други зборови IPTV платформата се однесува како unicast сервис додека DVB-C платформата се однесува како broadcast сервис.

Поради поголемиот капацитет DVB-C во оваа карактеристика заслужува 2 точки над IPTV платформата. Вкупно за овој сегмент ќе имаме однос 2 точки DVB-C и 3 точки IPTV. Во овој сегмент потребно е да се има подобрувања и во двете платформи.

Четврти сегмент – мрежата на корисникот.

Овој дел на мрежата се наоѓа кај корисникот дома и најчесто проблемите што настануваат во неа се од корисникот. Поголеми проблеми на операторот во овој дел не постојат. Поради тоа точка за споредба ќе ја земеме цената што ја плаќа операторот за одржување кај корисникот и QoE на корисникот.

Секој корисник мора да поседува приемник за да го прими сигналот од пристапната мрежа. Кај IPTV операторот кој користи DSL технологија е потребно првично да се претвори сигналот од параца на IP ниво па потоа да се конвертира од IP ниво во формат погоден за телевизорот (SCART, Pin, HDMI итн).

Кај DVB-C корисник се поставува приемник кој од RF ниво конвертира во формата погоден за телевизорот. Како што предходно напоменавме кај дел од корисниците кои веќе имаат понови типови на телевизиски приемници истиот таков приемник е веќе вграден во телевизискиот приемник и нема потреба од дополнителен.

Да земеме примери за цените на овие типови на ресивер. Како репер за цените ги земавме најниските цени што можат да се најдат на интернет. Реалните цени за производите што ги користат операторите се сигурно поголеми доколку имаат дополнителни функции но поради количината што ја набавуваат истата се намалува.

IPTV - ADSL2+ модем ~ 20 \$ , IPTV приемник ~80 \$ Приближно можеме да кажеме дека опремата кај корисникот ќе изнесува околу 100 \$

DVB-C – приемник ~ 20\$(SD) ~50\$(HD)

Од овде може да се види дека на голема количина на приемници (пр 100 000 приемника) разликата на сумите е голема (во нашиот пример минимум 5 000 000 \$). Големата разлика е воочлива поради поевтината цена на MPEG 2 SD приемниците кои за разлика од MPEG4 IPTV ресиверите е многу помала.

Друга елемент што го разгледуваме во овој сегмент е QoE кај корисникот. Доколку сигналот што доаѓа кај клиентот е во идеална состојба во двете платформи да се запрашаеме какво е искуството на клиентите од услугата. Овој дел е многу индивидуален и зависи од секој клиент кој како ја доживува услугата телевизијата. За позитивни страни на DVB-C во однос на IPTV платформата е подобриот квалитет на слика што ја добива корисникот и непостоењето на „zap time“ (време на промена на каналот)<sup>(12)</sup>. „Zap time“ не постои во DVB-C платформата бидејќи сите канали во секој момент се достапни до корисникот. Во IPTV платформата за еден клиент да промени канал (одако веќе притиснал на далечинскиот управувач) е потребно наредбата да појде од корисничкиот STB до централата да се обработи побарувањето да се активира потребните протоколи за да се прерутира побараниот канал до корисникот истиот проток да дојде до приемникот па потоа приемникот ќе го декодира сигналот и ќе го пренесе до телевизискиот приемник.

Од друга страна IPTV приемникот на некој начин веќе директно е сврзан со интранетот на операторот. Со самото тоа се донесува опцијата корисниците да можат да побаруваат одредени содржини од операторот (VoD – Video on Demand) или пак да имаат различна интерактивност со содржини од интернет (facebook итн).

DVB-C приемник е еднонасочен т.е само прима податоци. Затоа овие услуги не се можни. За да бидат овозможени потребно истиот да се поврзе со кабелски модем (уред за комуникација со операторот) преку кој тој ќе ги прави побарувањата.

Поради подобар квалитет на сликата и „zap time“ на приемниците, цената на терминалната опрема DVB-C платформата е подобра за 1,5 точка од IPTV додека пак за поголемата флексибилност за интерактивност со корисникот IPTV добива 1 точка над IPTV. Овој сегмент би го оцениле како 3,5 точки за DVB-C наспроти 3 точки на IPTV. Овие сегменти можат да се надградуваат и во двете платформи затоа имаат средна оценка за него.

### 3. Заклучок

За да можеме да извлечеме заклучок да на правиме краток преглед на тоа како сме ги оцениле сегментите на платформите.

	Централа	Backbone	Пристапна мрежа	Корисничка мрежа	Вкупно
DVB-C	5	5	2	3,5	15,5
IPTV	3,5	5	3	3	14,5

Табела 1. Оцени по сегменти

Според табелата може да се види дека во мала предност е DVB-C платформата во однос на IPTV.

Според прикажаното најголем адут на DVB-C платформата е можноста да понуди поголем број на канали (капацитет) со поголем квалитет поради кое и ги има собрано предностите над IPTV. Најголеми слабости е константноста на пристапната мрежа и интерактивноста со крајниот корисник.

Најголем адут на IPTV преку DSL линии е можноста без додатни интервенции да се овозможи интерактивност на клиентот со операторот и стабилноста на неговата пристапна мрежа. Најголема слабост е капацитетот на пристапната мрежа.

Насоки на подобрување. Двете мрежи е потребно најмногу да се надоградуваат во нивната пристапна мрежа. Тоа подразбира поставување на оптика во пристапната мрежа колку што е можно подлабоко кон корисникот. На тој начин се зголемува капацитетот за IPTV платформата како и се намалуваат точките на неуспех (одажување на активна опрема, влијание на временски услови) кај DVB-C платформата.

Друга насока на подобрување на двете платформи е зголемена интерактивност со крајниот корисник. Во моментот поголемиот број на корисници на телевизија се корисници кои се пораснати без интернет или во многу мал дел од својот живот го користат интернетот. Бројот на корисници на телевизија кои постојано т.е секојдневно се на интернет се зголемува со големо темпо. Поради овие корисници (корисниците на интернет) интерактивноста со операторот и неговата понуда на интерактивност зазема голем удел во одлуката на корисникот да остане како корисник кај тој оператор.

### 4. Литература

- [1] <http://en.wikipedia.org/wiki/File:TV-introduction-world-map.svg>
- [2] <http://en.wikipedia.org/wiki/Television>
- [3] [http://www.dvb.org/technology/fact\\_sheets/](http://www.dvb.org/technology/fact_sheets/)

- [4] FG IPTV-OD-0001: Focus group on IPTV, 1<sup>st</sup> FG IPTV meeting, Geneva 10-14 July 2006
- [5] [Broadcasters requirements for IPTV](http://www.ebu.ch/fr/technical/trev/trev_310-werner.pdf) ([http://www.ebu.ch/fr/technical/trev/trev\\_310-werner.pdf](http://www.ebu.ch/fr/technical/trev/trev_310-werner.pdf))
- [6] <http://maxtv.mk/>
- [7] [www.blizoo.mk](http://www.blizoo.mk)
- [8] <http://www.differencebetween.net/technology/difference-between-mpeg2-and-mpeg4/>
- [9] [http://www.ispreview.co.uk/articles/10\\_UK\\_Rural\\_Broadband\\_Solutions/](http://www.ispreview.co.uk/articles/10_UK_Rural_Broadband_Solutions/)
- [10] [http://www.icf.at/en/6000/how\\_much\\_bandwidth.html](http://www.icf.at/en/6000/how_much_bandwidth.html)
- [11] ETSI EN 300 429 DVB-C for Cable
- [12] Improvement of channel zapping time in IPTV services using the adjacent groups join-leave method: Chunglae Cho, Intak Han, Yongil Jun, Hyeongho Lee, Advanced communication technology, the 6<sup>th</sup> international conference, Vol . 2, pp 971-975, 2004

# КРИЗА НА ТОЛКУВАЊА ВО КВАНТНАТА ФИЗИКА И СОВРЕМЕНАТА НАУКА

Проф. д-р Биљана Перчинкова

редовен професор на Европскиот Универзитет Република Македонија - Скопје  
*biljana.percinkova@eurm.edu.mk*

## Abstract:

**Building** his paradigm in "La mécanique céleste" marquis Pierre-Simon de Laplace have been convinced that with a strong mathematical relation and sufficiently precise instruments it could be possible to predict the behavior of the Universe thousand years in advance and say how it had been behaving hundred years ago. However chaos theory, quantum mechanics, Einstein's relativity and Gödel's theories of non-completeness and non-consistency destroyed Newton's reductionist point of view in science. In the paper the many different interpretations in quantum physics, logic and contemporary science in general have been presented such as quantum logic, classical physics, Einstein's hidden variables theory, Copenhagen interpretation of Niels Bohr, theory of many universes, neo-idealism as well as theories based on consciousness of the observer. Resolution of the contradictions has been offered based on the necessity to work in science – not with contextual, but rather with informational properties of material objects and the imperative consciousness as ontological category to enter Science.

**Key words:** interpretation, quantum physics, informational properties, contextual properties.

## Апстракт:

Градејќи ја својата парадигма во „Небеската механика“ маркизот Пјер Симон де Лаплас сметаше дека со силна математичка релација и доволно прецизни инструменти може да се предвиди однесувањето на Универзумот илјади години напред и да се каже какво било стотици години назад. Меѓутоа теоријата на хаосот, квантната механика, релативноста на Ајнштајн и теориите за некомплетност и неконзистентност на Гедел го срушија Њутновиот редукционистички поглед на науката. Трудот ги прикажува многуте различни интерпретации и правци во квантната физика, логиката и современата наука воопшто како квантната логика, класичната физика, теоријата на скриените варијабли на Ајнштајн, Копенхаген интерпретацијата на Нилс Бор, теоријата на многуте универзуми, неоидализмот и теориите базирани врз свеста на набљудувачот. Понудено е разрешување на противречностите базирано врз нужноста во науката да се работи не со контекстуалните, туку со информационите својства на материјалните објекти и потребата свеста како онтолошка категорија да влезе во науката.

**Клучни зборови:** интерпретација, квантна физика, информации својства, контекстуални својства

Одушевен и оправдано фасциниран од Њутновата „Principia Naturalis“ која што беше ремек-дело на неговото време, Пјер Симон де Лаплас<sup>369</sup>, маркизот, во „Небеската механика“<sup>370</sup> изрази

---

<sup>369</sup> Pierre-Simon de Laplace 1749 - 1827

цврсто уверување дека кога би имал доволно прецизни и моќни инструменти и доволно силна математичка релација би го предвидел однесувањето на Универзумот за милијарди години однапред и би кажал какво било илјадници години одназад.

За физиката после Њутн, детерминираност значеше предиктибилност и одушевените следбеници мислеа дека не постојат граници за позитивната рационална наука.

Уште пред неколку века, чувствителниот и полетен француски поет Сирано де Бержерак, кого ние го паметиме по приличниот нос, напиша книга за летот кон Месецот и дури предложи ракети за огномет за такво нешто.

Нашата положба е, се чини, посложена.

Сонот на Лаплас, како и сите соништа, засега се распрснува пред суровата реалност на принципот на неопределеност на Хајзенберг кој вели дека моќни и прецизни ИНСТРУМЕНТИ не се доволни и дека неопределеноста е инхерентно својство на нештата независно од моите способности за мерење.

Теоријата на хаосот покажа дека и доволно моќна РЕЛАЦИЈА не е доволна: сосем мала промена на контролниот параметар во прецизно дефинираниот математички модел предизвикува непредвидливо, драматично поведење и „налет на вистинскиот свет во системот“. Или, како што рече Др Малколм во прочуениот Спилбергов „Јура парк“: „*Но, можеби тираносаурусите не го прифаќаат дневниот ред! Почеток на хаосот!*“

Гедел со сурова математичка прецизност покажа дека, дури и ЛОГИКАТА не е доволна и дека СЕКОЈ формален, конзистентен логички систем, базиран на теоријата на броеви, кој претендира да биде комплетен, содржи пропозиции кои се **НЕРЕШЛИВИ**. Ние не можеме да конструираме робот кој ќе биде способен да ги презентира СИТЕ вистини, вклучувајќи ги и оние за самиот него.

Како додаток, ако ги примениме формулите од теоријата на релативност ќе добиеме дека при брзина  $v = (1 - 10^{-8}/2)^5$ , неопходна за обиколување на нашата Галаксија во разумно сопствено време, масата на ракетата достига  $10^{22}$  тони! (Нашата насушна планета притоа и понатаму ќе ја задржи својата скромна маса од  $6 \times 10^{22}$  тони!)

Има ли крај на ограничувањата?

И каков треба да биде нашиот заклучок?

Увереното предвидување на францускиот академик дека „не може да лета ништо што е потешко од птица“ не се оствари, а кога физичарот од седумнаесеттиот век би го запрашале дали е можно слика да се пренесува од едниот на другиот крај на планетата, тој со сигурност би одговорил дека "сите закони на науката велат дека такво нешто не е можно!"

Сепак, „*Зашто е небото, ако не за да се дофати?*“

Потребно е Чудо или нешто сè уште Непознато!

Такво Чудо кое ќе нè остави без здив како што богот кој излегува од железната птица го занеме примитивниот жител на далечното племе!

А наивната, неразумна и непоколеблива вера дека такво Чудо ќе се случи, нека не нè напушти никогаш!

---

<sup>370</sup> La mécanique céleste 1799 - 1825

## СВЕТОТ НА МНОГУТЕ ИНТЕРПРЕТАЦИИ ВО КВАНТНАТА ФИЗИКА

Детерминизам, не мора да значи и предиктибилност, како што мислеше генијалниот маркиз.

Сето ова, теоријата на хаосот, квантната физика, релативноста на Ајнштајн и вештачката интелигенција со законот на Гедел, ги назначија границите на современата позитивна, материјалистичка наука и покажаа дека, можеби, материјата сама, како онтолошка категорија не мора да биде доволна да го објасни во целост светот во кој живееме.

Ќе видиме, дека квантните физичари и работниците во областа на вештачката интелигенција се повеќе размислуваат за една друга онтолошка категорија – имено, свеста.

Основниот проблем во квантната физика, кој доведе до проблеми во интерпретацијата, може наједноставно да се формулира на следниов начин:

Потребно е да извршиме определени мерења во даден квантен систем. Мерењата ги вршиме на определени физички магнитуди, кои се нарекуваат уште и опсервабли, токму поради можното влијание на набљудувачот врз нив; ќе видиме дека токму оттука потекнува и основната контроверза во оваа наука која има ни малку скромна претензија да ја објасни најдлабоката суштина на светот во кој живееме и чиј производ сме и самите ние. Можните резултати од мерењата се ограничени на множество од променливи, претставени со реални броеви. Едноставно, можеме да констатираме (Redhead, 1987):

$$\text{prob}_\psi(A \in \Omega) = p \quad [1]$$

Овде  $p$  е реален број помеѓу нула и единица (вклучувајќи ги и овие граници);  $A$  е квантна динамичка варијабла,  $\Omega$  е Борелово множество од реални броеви, додека  $\psi$  е математички репрезентатив на моментна квантна состојба, наречена бранова функција или состојбен вектор.

Читајќи ја оваа равенка велите дека:

„Во квантната состојба  $\psi$ , веројатноста да најдеме дека вредноста на  $A$  лежи во  $\Omega$  е  $p$ “.

Со други зборови, од мноштвото  $\Omega$  на можни вредности на опсерваблиите во квантниот систем коишто можеме да ги добиеме со мерење, ќе добиеме една,  $A$ , и веројатноста за тоа е  $p$ . Што ова значи? Дали оваа вредност  $A$  постоела и без нас како посматрачи, дали ние сме влијаеле со мерењето да се добие баш таа вредност, дали сите вредности од  $\Omega$  постојат истовремено или не постојат и зошто вредноста ја добиваме само со определена веројатност?

Во зависност од одговорот на ова прашање, добиваме различни интерпретации на самата суштина на квантната физика, а правецот на кој ќе припаднеме давајќи го својот одговор може да биде од наивен реализам (интерпретацијата на паралелните светови) до теориите на скриените варијабли на David Bohm и Copenhagen интерпретациите на школата на Niels Bohr и влијанието на посматрачот врз посматраното.

Всушност, внатрешната смисла на нашата интерпретација ќе одговара на значењето на она „најдеме“ во фразата „веројатноста да најдеме дека вредноста на  $A$  лежи во  $\Omega$  е  $p$ ... Нашата успешност да го разбереме проблемот ќе зависи од нашата успешност правилно да го разбереме процесот на добивање знаење за системот, или, едноставно процесот на мерење на физичките варијабли кои го сочинуваат.

Обидот да ги претставиме сликовито многуте интерпретации во квантната физика нè доведува до следнава шема:



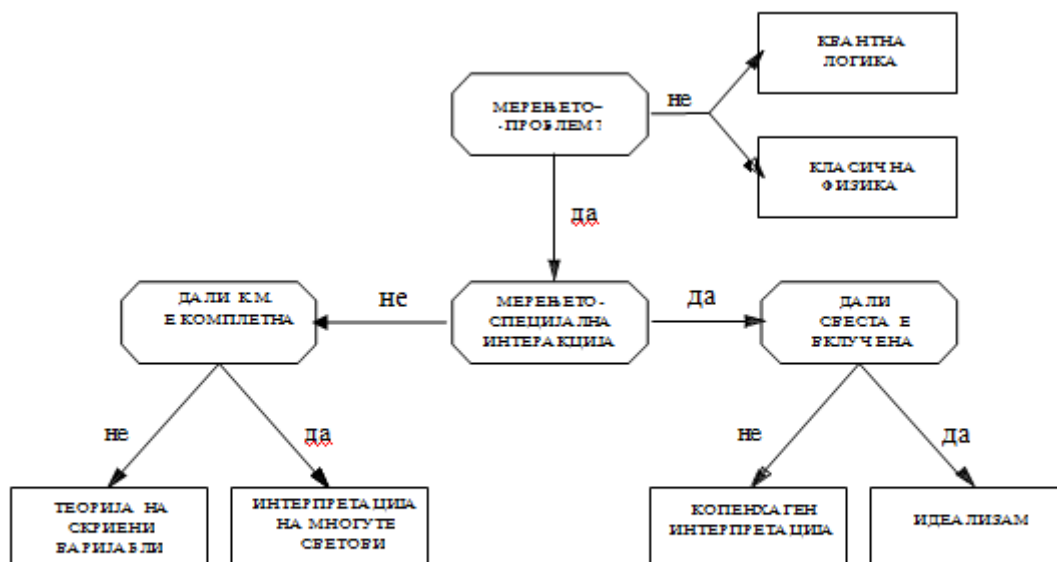

Сл. 1: Светот на многуте интерпретации во квантната физика

Оваа шема на прекрасен начин ги илустрира скоро сите можни гранки и интерпретации на оваа најзначајна наука на дваесеттиот век. Не е ни најмалку едноставно да се определиме за една или друга насока на размислување; може да ни биде утеха фактот дека во секоја гранка се наоѓа по еден генијален физичар и дека, за било што да се определиме, ќе се најдеме во добро друштво.

Зошто резултатите кои ги добиваме се пробабилистички, односно дадени со определена веројатност, а не точно определени?

Да се потсетиме дека Ајнштајн не се согласи дури ни со ова.

Тој рече: „Бог не си игра со коцкички.“ Со други зборови: „Јас сум уверен дека мора да постои начин нештата во Универзумот да се прикажат точно определено, детерминистички, а не преку нивните веројатности.“

Тој не се согласи ни со една друга поставка во квантната физика, имено дека посматрачот делува врз посматраното (ќе видиме понатаму дека овие две поставки, пробабилистичкиот карактер на резултатите во квантната физика и можното дејство на посматрачот се всушност поврзани). „Јас не можам да се согласам дека глумчето делува на Универзумот само затоа што го посматра“ беше ставот на Ајнштајн по ова прашање.

Споменавме дека спорот помеѓу Ајнштајн и Бор потраја повеќе од половина век. Остана запаметено дека во моментот на погребот на Бор, на неговата табла сѐ уште стоеше скициран еден „Gedanken“ (мисловен) експеримент на Ајнштајн. Стариот физичар остана опседнат со својот голем противник сè до својот последен час. Тој имаше обичај да каже: „Како тоа Ајнштајн има проблем да го прифати влијанието на посматрачот врз посматраното, кога самиот тој ја создаде теоријата на релативност од која произлегува дека времето е релативно и зависно од состојбата на движење на посматрачот? Квантната механика е природно продолжување на неговата сопствена теорија!“

На ова Ајнштајн одговори дека добра шега може да се направи само еднаш. Добрата шега не може да се направи два пати.

Па кои се можните интерпретации и правци во квантната механика? Дали и на кој начин е вклучена свеста како онтолошка категорија во оваа строга научна гранка која произлезе од материјализмот како поглед на свет?

На шемата гледаме дека прво и основно прашање кое можеме да си го поставиме е:

„Дали е мерењето воопшто проблем во науката?“

Можни се два одговора: „ДА“ и „НЕ“. **Класичната физика** смета дека мерењето не е проблем, односно го зема предвид на точно определен, предвидлив и математички фундиран начин.

Има уште една гранка на интерпретација на квантните феномени, која мерењето, односно експериментот не го смета за суштински проблем. Тоа се припадниците на **квантната логика**. Тие велат: Сè е во ред со квантната механика; она што не е во ред, е дека ние не знаеме да размислуваме на квантно логички начин. Ние допрва треба да развиеме начин на размислување, кој ќе ни овозможи квантните феномени да ги разбереме како сосем природни и нормални. Квантните логичари сметаат дека за оваа наука треба да се направи она што пред повеќе од еден век го направи George Boole за нешто што денес е во самите основи на компјутерската техника: создаде нова логика.

Да се потсетиме дека англичанецот Џорџ Бул, роден симболично 1815-та година, годината на Ватерло – значи победа на Британија – живееше во време кога Европа беше центар на сите најзначајни збиднувања во науката; ова е посебно точно за математиката во која царуваа такви величини како Gauss, Weierstrass, Cauchy, Lagrange, Kronecker и другите. Островот беше изолиран, но во случајот на Бул, токму оваа изолираност вроди со значаен плод: тој создаде нешто во целост ново. Бул успеа да создаде нова алгебра во која и ЛОГИКАТА ја претстави строго математички, користејќи ги како основни логичките оператори И, ИЛИ и НЕ. Современата компјутерска техника и роботиката е незамислива без нив.

Да се вратиме на нашата шема. И покрај елегантниот став на квантните логичари, постојат огромен број индикации дека можеби мерењето сепак е проблем. Да ја проследиме „ДА“ гранката која го тврди токму ова.

Ако се согласиме дека мерењето Е проблем, следно прашање кое се поставува е: „Дали мерењето е интеракција?“ Дали мерењето е проблем затоа што е интеракција помеѓу свесниот набљудувач и она што го набљудува?

„НЕ“ велат едни, „ДА“ други; Во едната гранка се Дејвид Бом и Пол Дејвис (Paul Davies), Нилс Бор во другата.

За нашата историја во која свеста игра една од важните улоги поинтересна е гранката на интеракционистите; но ставот на Бом ни најмалку не нè остава рамнодушни, а за тоа постојат повеќе од една причини.

Да ја проследиме најпрвин „НЕ“ гранката.

Ако се согласиме дека мерењето Е проблем, но НЕ Е интеракција со свесниот набљудувач, сè уште постојат шанси квантната физика да е комплетна. Затоа следното прашање што го поставуваме е: „Дали квантната физика е комплетна?“

„НЕ“, вели Бом, физичар кого многумина го ставаат рамо до рамо со Ајнштајн, „Квантната физика не е комплетна, а она што недостасува се тн. **скриени варијабли**.“ Многу интересно и индикативно е дека токму Дејвид Бом, еретикот, оној кој комуницираше со Кришнамурти, оној кој ја разви теоријата дека Универзумот е еден циновски холограм во кој секој дел ја отсликува целината, оној кој ја посматраше динамиката на универзумот како целовито холодвижење во кое микросветот е слика на макросветот и кој со тоа се приближи до сфаќањето за дармакара во Будизмот и Brahman во хиндуизмот – токму Бом, а не некој друг, на крај излезе со една во целост материјалистичка теорија за скриените варијабли.

Во своите научни бестселери „Наука, Ред и Креативност“ („Science, Order and Creativity“) и „Целината и Имплицитниот Ред“ („Wholeness and the Implicate Order“) Бом ја развива и математички ја фундаира теоријата која тврди дека зад експлицитниот неред на нештата, на многу нивоа, се крие имплицитен ред, и дека тој ред е изразен преку скриени променливи.

Постојат и научници, овде пред сè мислиме на Хју Еверет (Hew Everett), кои сметаат дека со квантната физика сè е во целосен ред, и дека уште повеќе, таа е комплетна. Она што не е во ред е нашата интерпретација. Нашата интерпретација, имено, треба да биде: „Сите можни вредности на квантните варијабли од множеството  $\Omega$ , кои не сме ги измериле, **постојат**, и тоа во паралелни универзуми!“ Ова е тн. „Интерпретација на многуте светови“ на Еверет. Изненадувачки е дека во ова толкување го прифаќа и прочуениот автор на „Скицата на Универзумот“ („The Cosmic Blueprint“), „За времето“ („About Time“, што истовремено значи и „Навреме“) и „Умот на Бога“ („The Mind of God“). Овој правец се нарекува „*наивен реализам*“,

бидејќи навистина во целост точно ја објаснува математичката релација која ја наведовме  $[p \propto \psi(A \in \Omega) = p]$ , но исто толку точно е наивен. Некои овој правец го нарекуваат „неекономичен“ (никој помалку туку токму Roger Penrose во својот знаменит „*Царевитот Нов Ум*“, „The Emperor’s New Mind“), бидејќи навистина ни најмалку не е економично да замислиме дека во секој миг и за секој можен исход на било кој настан се создава паралелно по еден Универзум, и дека постои свет во кој мачката на Шредингер е жива и друг во кој таа иста мачка е мртва.

Конечно, дојдовме до гранката која мерењето го препознава не само како проблем, туку како интеракција со набљудувачот. И конечно, ако мерењето е интеракција, постои можност во целиот процес да е вклучена и **свеста** на посматрачот.

## ИНТЕРПРЕТАЦИИ БАЗИРАНИ НА СВЕСТА

Ако мерењето е интеракција со свесниот набљудувач, тогаш следно прашање кое би се поставило е: „*Дали свеста на набљудувачот е вклучена?*“

Зашто навистина, ако јас фрлам камен, и тој камен го скрши прозорот, нема да речам дека каменот го скршил прозорот, туку ЈАС, свеста која стои зад него. Со други зборови, ако се согласуваме дека инструментите делуваат врз резултатите од мерењето, мораме да се согласиме и со фактот дека зад поставката на тој експеримент стои свеста на експериментаторот.

Нилс Бор рече: „Не.“ Тој ја даде својата теорија за „непостоењето на длабока реалност“, „no deep reality“ теоријата. Ова разбирање е дел од прочуената Копенхаген интерпретација на квантната механика.

„*Физиката и не е наука ЗА нештата*“ – сметаше Бор. „*Физиката е само начин да се зборува за нештата.*“ Тој ја посматраше науката како призма низ која реалноста се прекршува.

„No deep reality“ на Бор не значи дека не постои реалност таму долу, во субатомскиот свет на квантната физика. Пред сè тоа значи дека таа реалност не треба да нè интересира. Квантната физика има голем кредибилитет, таа дава резултати кои несомнено се точни, целокупната процесорска технологија се базира на квантната физика, ласерската технологија се базира врз неа – а што се случува таму долу, едноставно не треба да нè интересира.

Многумина му забележија на Бор за ваквиот став и сметаа дека со тоа тој го запре развојот на науката повеќе од педесетина години. Тие претпоставуваат дека можеби би се нашол некој кој би имал сила и интелект да направи пробив во тоа што се случува „таму долу.“

„No deep reality“ е меѓутоа многу посуптилно разбирање отколку што се чини на прв поглед. Тоа исто така значи дека брзината и положбата на субатомската опсервабла, кои се менуваат како последица од посматрањето и не се суштински особини на честичката; без нас како посматрач тие не постојат.

Суштината на погледот на свет на Нилс Бор е во неговата увереност во суштинската неделивост на нештата. „Нема длабока реалност“ значи дека не постојат никакви скриени варијабли, ниту нивоа на постоење кои ни се недостапни: сè е тука пред нас.

Да се потсетиме овде дека принципот на неопределеност на Хајзенберг тврди дека можеме со доволна точност да ја определиме или положбата или брзината на субатомската честичка, никако двете истовремено, и дека мерка за ова е Planck-овата константа. Имено, важи:

$$\Delta v * \Delta x = h$$

Ако сакаме да ја определиме положбата на опсерваблата со однапред определена точност, прецизноста ќе ја зголемиме со тоа што ќе ја изложиме на монохроматски бран со повисока фреквенција и со тоа ќе ја намалиме веројатноста честичката да падне во темниот дел од бранот каде е невидлива; со ова меѓутоа, истовремено ќе соопштуваме поголема енергија и со тоа ја менуваме брзината.

Постојат повеќе причини зашто физичарите не го внесуваат свесниот посматрач во теоријата. Бор даде аргумент дека физичкиот инструмент (сребрениот бромид, Гајгеровиот бројач) го донесуваат мерењето до „иреверзибилен акт на амплификација“ дури и без свесен посматрач.

Се чини дека новите продори на невронауката, когнитивното и другите сродни дисциплини се приближија до моментот кога ќе ја обзнанат комплетната физичка теорија што ќе ја објасни свеста. (Чекор до конечниот одговор: не е ли ова кажано премногу пати до сега? залудно?)

Инструментите кои доведуваат до иреверзибилен акт на амплификација (без присуство на свесен посматрач) се конструирани од свесен посматрач; целиот експеримент е замислен од свесниот набљудувач. (Каменот сам го скрши прозорот?) Во таа смисла дури и материјалистичката теорија на Њутн која објективно зборува за објективниот свет, имплицитно ја содржи неговата идеја, следователно, неговата свест.

Ако когнитивното инженерство и невронауката дојдат до физичка теорија која ја објаснува свеста, нели и понатаму останува задачата на квантната физика, како фундаментална теорија за светот, од своја страна да ја објасни улогата на свеста во физичкиот универзум, односно во своите сопствени феномени?

Конечното последната гранка им припаѓа на неоидеалистите кои тврдат: „*Се разбира, свеста на посматрачот Е вклучена; уште повеќе, сè е свест.*“ Материјалниот свет е само партикуларна манифестација на мојата свест. Тоа е „*Esse est percipi*“ на физичарот и бискуп Беркли (George Berkeley). „*Оваа соба – вели Беркли – почнува да постои кога јас ќе влезам во неа; кога ќе излезам, таа престанува да постои.*“ Кон крајот на животот, Беркли го ублажи својот идеализам; сепак, ми се чини дека сме во право, кога токму него го наведуваме како голем претходник на припадниците на оваа смела гранка во квантната физика.

## РАЗРЕШУВАЊЕ

Разликуваме:

објективни или примарни,  
субјективни или секундарни,  
контекстуални и

информациони својства или особини на материјалните објекти.

Под **објективни или физички особини** ги разбираме оние коишто постојат и без нас како свесен посматрач; тука спаѓаат тежината, должината, ширината и слично.

**Секундарните или субјективни особини** на материјалните објекти се оние кои постојат во субјективното искуство на свесниот посматрач. Такви се бојата, миризбата, вкусот и сл. Иако овие својства можат да се објективизираат со одредување на фреквенцијата на одбиената светлина на објектот, својствата на површината од која се рефлектира, електро-хемиските и био-физиолошките одговори во нервниот систем и мозокот итн., сепак, овие својства ги категоризираме како субјективни, бидејќи тие постојат во *искуството* на посматрачот.

**Контекстуалните особини** доаѓаат до израз кога еден физички објект користиме на определен начин, односно го поставуваме во *определен контекст*.

Како пример нека ни послужи една книга: контекстите во кои можеме да ја ставиме книгата, а кои не се примарно замислени за неа, се ситуации во кои ја користиме како потпирач на вратата, како столче на кое се искачуваме да досигнеме нешто, како тежок предмет врз хартија која може да летне, како предмет кој го ставаме на главата кога вежбаваме манекенско одење итн., итн. Ниедна од овие ситуации не ја изразува нејзината суштина; користејќи ја на тој начин ние остануваме слепи за убавините кои таа ги содржи.

На истиот начин постапува физичарот кога пропушта сноп од честички низ два тесни процепа, добива интерференција и заклучува дека тие имаат бранова природа; но, потоа тој ги пропушта низ широк процеп и согледува дека тие имаат природа на партикули. *Контекстот* во кој ги става субатомските честички повеќе зборува за него отколку за честичките; тој единствено ги

открива нивните контекстуални својства. Да не заборавиме дека дури и контекстуалните својства се одраз на неговата свест. Тој заклучува дека посматрачот делува врз посматраното, но превидува дека посматрачот делува само врз контекстот кој самиот го поставил; притоа под контекст го подразбираме и математичкиот модел кој го користи.

Конечно **информациските или дизајнираните особини** се оние коишто се оригинално придоделени на материјалните објекти при дизајнирањето. Книгата, се разбира, мораме да ја прочитаеме за да го разбереме нејзиното информациско својство. (Во поширока смисла, информациското својство е исто така контекстуално ако прифатиме, малку метафизички, дека контекстот е даден од универзалниот посматрач.) Ако се согласиме, понатаму, дека ние имаме вистински увид во нештата само кога работиме со нивните информациски, а не со нивните контекстуални својства, тогаш мораме да се согласиме и со тоа дека ние ќе ја разбереме материјата, само ако се занимаваме со нејзината вистинска цел; она заради коешто таа е создадена. Древните науки тврдат дека *целта на манифестираниот универзум е стекнување знаење за Вечното битие*. Ако е така, науката, која ја користи материјата за да се здобие со знаење за материјата, останува осудена да работи со контекстуални својства, никогаш не дознавајќи ја суштината.

Информациска особина на семафорот е да ни каже кога да ја поминеме улицата, а кога да застанеме. Никакви софистицирани анализи на материјалот од кој е направен, па дури ни најсложена анализа на сложените електронски шеми со логички кола и транзистори, нема да ни помогнат да ја спознаеме неговата информациска суштина.

Така, нужно, за нас, светлината ќе има двојна природа: партикуларна и бранова.

По што нашето гледиште се разликува од Копенхаген интерпретацијата на Бор и од гледиштето на теориите базирани врз свеста кои ги вброивме во нео-идеализам? Копенхаген интерпретацијата ги посматра квантните феномени како содејство на квантниот систем плус мерниот систем, тврдејќи дека мерењето е интеракција, но свеста не е вклучена; за нео-идеалистите резултатот е содејство на системот плус свесниот посматрач. И за двете интерпретации улогата на индивидуалниот посматрач е *каузална*, а измерените својства ги сметаат за физички својства на системот. Во контекст на горното излагање, меѓутоа, можеме да кажеме дека **измерените својства се само контекстуални**.

## КУС ЗАКЛУЧОК:

Ако информационо својство на материјалниот објект е по дефиниција е „...она заради што тој постои“ и ако според древните филозофи „...материјата постои за да се спознае самата себе“ – тогаш нужно следи дека ние ќе работиме со информационите својства на материјата тогаш кога ќе работиме со она заради што таа постои, а тоа е нејзината **спознајна компонента**.

А тоа воедно е и поентата на книгата на најголемиот жив научник денес после Хокинг, Роџер Пенроуз: „Emperor's New Mind“ или „Царевиот нов ум“ – во која тој извикува „Царот е гол!“ алудирајќи на својот заклучок дека свеста како онтолошка категорија мора да влезе во науката.

## ЛИТЕРАТУРА

Перчинкова, Биљана: Книга за сопството – *Научни и философски основи на свеста*, Скопје: Македонски духовни конаци и Универзитет „Св. Кирил и Методи“, 464 страни, 70 илустрации, 1999.

Перчинкова, Биљана: *Релативност, хаос, Гедел*. Скопје: Сојуз на ТИЛ, 309 страни, 1994.

Перчинкова, Биљана: *В Поискаx Себя: Наука и Познание*, предавање одржано во Москва на покана од Институтот „Горна Волга (Твер)“, октомври 1998.

Penrose, Roger: *The Emperor's New Mind; Concerning Computers, Minds and the Laws of Physics*. New York, Oxford: Oxford University Press, 1989.

Davies Paul: *The Cosmic Blueprint; New Discoveries in Nature's Creative Ability to Order the Universe*. New York: A Touchstone Book, Simon & Shuster Inc., 1988, 1989.

Berner, Charles: *Majstorstvo Komuniciranja; Prirucnik za Savremenu Psihoterapiju*. Beograd: Dijada, 1995.

Davies, Paul: *The Mind of God; The Scientific Basis for a Rational World*. New York: Touchstone, 1992.

Herbert, Nick: *Quantum Reality; Beyond the New Physics*. New York: An Anchor Book, 1985, 1987.

Hesenberg, Werner: *Physics and Philosophy*. London: Penguin Books, 1962.

Hofstadter, Douglas; Dennet, D.C.: *The Mind's I*. Harmondsworth, Middx.: Penguin Books, Ltd., 1981.

# ЦО ДАЛЕКУ ОД МО КОЛКУ АЈНШТАЈН ОД БОР – ПАРАДОКСИ НА СОВРЕМЕНАТА НАУКА

Александар Тошевски, Биљана Перчинкова

Европски Универзитет Република Македонија - Скопје [toshevski.aleksandar@live.eurm.edu.mk](mailto:toshevski.aleksandar@live.eurm.edu.mk)  
Европски Универзитет Република Македонија - Скопје, [biljana.perchinkova@eurm.edu.mk](mailto:biljana.perchinkova@eurm.edu.mk)

## Abstract

Times of crisis were the most prosperous time for science, arts and industry. The great scientists like Niels Bohr and David Bohm who lived in the period of world wars even helped shape the course of the war by participating in the *Manhattan Project*, out of which the first atomic bomb has been created. Others like Boris Podolsky, who was suspected to be a Soviet spy, indirectly affected the war. The Germans in the World War II produced ground breaking weapons and technology that if wasn't for the war would not have been invented in decades. In one of his personal crisis, while ill of tuberculosis, Ervin Schrödinger discovered his wave equation. All this great minds: Max Born, Albert Einstein, Niels Bohr, Hugh Everett, Werner Heisenberg, Ervin Schrödinger, John Stewart Bell and others, had different interpretation of quantum theory. The main interpretations of quantum mechanics have been: Idealism, Copenhagen Interpretation, Many Worlds Interpretation and Theory of Hidden Variables. The rivalry between these Nobel Prize winners has lead to solving some crucial problems and brought the quantum theory to a new level. This paper is focused on the many different interpretations of quantum theory through the “eyes” of Einstein and EPR paradox.

**Keywords** – Crisis, quantum theory, Albert Einstein, EPR.

## Апстракт

Времињата на криза се најпросперитетни времиња, како за науката така за уметноста и индустријата. Големите научници и генијални умови како Нилс Бор живееја во време на светските војни и дури и помогнаа во менување на курсот на војните со нивното учество во *Manhattan Project*, од кој беше креирана првата атомска бомба. Други, кои како Борис Подолски беа под сомневање дека се советски шпиуни, веројатно индиректно влијаа на развојот на војната. Германците во Втората Светска Војна направија напредни оружја и развија нови технологии кои во нормални услови би траеле и декади. Во една од своите лични кризи, додека бил болен од туберкулоза и сместен во болница, Ирвин Шредингер ја смислил равенката за шредингеровата бранова должина. Сите овие големи умови, Макс Борн, Алберт Ајнштајн, Нилс Бор, Хју Еверет Вернер Хајзенберг, Ирвин Шредингер, Џон Стјуарт Бел и други, имаа различни гледишта и интерпретации за квантната теорија. Главните интерпретации на квантната механика се: Неоидеализмот, Копенхаген интерпретацијата, Интерпретација на многуте светови и Теоријата на скриените променливи. Ривалството помеѓу некои од овие добитници на Нобеловата награда водеше кон решавање на круцијални проблеми и ја воздигна квантната теорија на повисоко ниво. Овој труд е фокусиран на различните интерпретации на квантната теорија преку “очите” на Ајнштајн и ЕПР парадоксот.

**Клучни Зборови** – Криза, Квантна Теорија, Алберт Ајнштајн, ЕПР.

## Вовед

Кон крајот на 19-тиот век и почетокот на 20-тиот век во златните години на квантната физика, многу физичари чувствуваа дека физиката е речиси комплетна. Постоела само три големи аномалии;

шемата на енергијата која зрачи од црно тело,  
фото-електричниот ефект и  
зрачење на спектар светли линии од атоми (*the bright-line radiation spectrum of atoms*).  
Истражувањето и разрешувањето на овие аномалии ја воздигна квантната механика; таа целосно ги опишува експерименталните резултати. Овие три проблеми беа решени од Макс Планк, Алберт Ајнштајн и Нилс Бор. Решението лежи во предлогот на Ајнштајн (во одговорот на фотоелектричниот ефект) дека интеракциите на енергијата со атомот се квантизирани, дека е емитирана и апсорбирана во дискретни пакети со големина  $E=h\nu$  – каде  $h$  е Планкова константа – и во единици од цели броеви 1, 2, 3 и итн. Тој навидум го прошири ова до тврдење дека сите електромагнетни зрачења се квантизирани, оттука квантна теорија. На кратко ќе ги објасниме тврдењата кои предизвикаа највеќе препирки:

### *Пробабилитичката бранова функција*

Ова е интерпретацијата на Борн за Шредингеровата равенка за бранот  $\psi$ . Борн покажа дека квадратот на оваа вредност  $\psi^2$  ја даде веројатноста дека постои одредена квантна состојба, и дека не постои точен одговор кој и претходи на оваа состојба; сите можни состојби на честичката симултано постојат, т.е., состојбите се суперпонирани (*superposed*).

### *Колапсот на брановата функција за веројатност*

Борн тврдеше дека веројатната состојба на честичката се решава преку колапсот на *брановата функција за веројатност* за специфична состојба преку мерење или опсервација. Борн рече '...нашето знаење за системот одеднаш се менува'.

### *Принципот на неодреденост*

Хајзенберг покажа дека не е можно симултано да се знае точната позиција и моментумот на суб-атомска честичка.

Овие тврдења шеесет години беа исп

итувани и критикуван без да им се најде никаква грешка.

## Филозофски Правци

Главни филозофски правци за оваа проблематика се:

### 1. Реализам

Оваа филозофија тврди дека основните елементи на реалноста се независни од свеста - ова е доктрина на цврстата објективност. Доктрината на цврстата објективност понатаму е проширена од друга доктрина - каузалниот детерминизам. Постојат многу различни подфилозофии во овој основен реалистичен поглед, но овие две се корисни во дискусијата за квантната филозофија:

(А) Материјален реализам, што ја смета материјата за фундаментална реалност; според овој правец постои единствен ред на реалноста, материјата (и нејзините продолженија - енергијата



и полињата). Сè друго, влучувајќи ја и свеста, е епифеномен и во крајна линија се редуцира на материјата. На овој начин материјализмот оди заедно со епифеноменализмот и редуционализмот. Понатаму, бидејќи единствена реалност е онаа што се дефинира со простор-време, доктрината за локализираност се смета за фундаментална.

(Б) Нефизички реализам, што дозволува поредок на реалноста поинаков од материјата, иако директно можеме да искусиме само материјален поредок. Бомовата идеја за имплицитен и експлицитен поредок е пример на нефизичкиот реализам. Бидејќи постои повеќе од еден поредок на реалноста, локализираноста повеќе не е суштинска: ниту пак епифеноменализмот и редуционализмот.

## 2. Идеализам

Оваа филозофија тврди дека фундаменталните елементи на реалноста треба да го вклучат и умот. Од оваа филозофија ќе споменам два правци важни за нашата дискусија:

(А) Дуализам (или плурализам), што смета дека умот и телото се два одвоени света, од кои секој за себе има примарна важност.

(Б) Монистички идеализам, што свеста ја смета за примарна реалност. Се смета дека светот на материјата го детерминира свеста, каков што е суптилниот свет на менталните појави, како мислата. Покрај материјалниот и суптилниот свет (кои заедно ја формираат постоечката реалност или појавниот свет), идеализмот постулира трансцедентно, архетипско или идеално подрачје како “извор” на пониските постоечки светови на појавност на материјалното и суптилното. Меѓутоа, монистичкиот идеализам примарно е монистичка филозофија; сите потподелби, како што се гореспоменатите три поредоци се во свеста - на овој начин, во крајна линија, свеста е единствената реалност.

Постои и трет начин на филозофирање, во кој човек одбива да зборува за реалноста.

## 3. Логички позитивизам

Оваа филозофија е сумирана во изреката на Витгенштајн: “Ако човек не умее да зборува за нешто, тогаш треба да остане во тишина”.

Феноменалистите ја дефинираат задачата на физиката вака: да се дадат “точни рецепти за успешно предвидување на резултатите од опсервациите”. Целта е успех и комуникација (прагматизам), а не разбирање. Сè што ни треба е комплет операции што го одредуваат успехот на предвидувањата (операционализам).

Како што е добро познато, Копенхагенската интерпретација најмногу беше под влијание на логичкиот позитивизам, а уште од самиот почеток, реалистите (со право) се посомневаа во нејзините идеалистички склоности, иако тие секогаш се измешани со прагматизмот. Оваа идеалистичка склоност беше повеќе нагласена само во некои списи, посебно од Вилер, кој вели вака: “ниту една елементарна појава не е појава сè додека не е регистрирана (набљудувана) појава”.

### 2.1 Копенхаген Интерпретацијата

Копенхаген интерпретацијата е доминантна интерпретација на квантната механика уште од 1927 кога Бор ја предложи. Многуге различни интерпретации на квантната механика не се

сложуваат за феноменот кој се обидуваат да го објаснат. Несогласувањето се појавува кога се прави обид да се објасни што точно значи квантната механика, т.е., што појавите кои се објаснуваат објаснуваат за физичката реалност. Боровата Копенхаген интерпретација посебно одбива да се направи било каков заклучок од квантната теорија во однос на физичката реалност. Копенхаген интерпретацијата, барем верзијата на Бор за квантната механика препознава шест битни елементи:

1. Состојбата на квантниот систем е одредена со решавањето на Шредингеровата равенка, состојба на брановата функција. Квадратот на брановата функција ја одредува веројатноста за наоѓање на одреден резултат, средина на група од слични вредности.
2. Квантните објекти му се потчинуваат на принципот на неодреденост на Хајзенберг - кој вели дека е невозможно истовремено мерење на парови поврзани променливи како што се положбата и количеството на движење.
3. Комплементарниот принцип на Бор вели дека квантните објекти имаат комплементарни бранови и корпускуларни аспекти и само еден од овие аспекти може да биде измерен со кој било даден експериментален аранжман.
4. Дисконтинуираноста и квантните скокови се фундаментални аспекти на однесувањето на квантните системи.
5. Принципот на кореспонденција, што исто така му се должи на Бор, вели дека во одредени ситуации (на пример, во случаи на блиски просторно-енергетски нивоа), квантно механичките предвидувања се сведуваат на оние од класичната механика. Ова гарантира дека, во најголем број ситуации, можеме да ја користиме класичната механика за предвидувања поврзани со макро објектите.
6. Неподделеност - квантните системи не можат да бидат недвосмислено одделени од нивната мерна апаратура.

Копенхаген Интерпретацијата стана доминантна интерпретација во одредена заслуга има и самиот Ајнштајн. Бор со месеци се мачеше со проблемот за дуалноста на брановите честички. Тој го разгледувал проблемот преку физичките закони дека, електрон мора да биде или бран или честичка. Сепак, Бор свати дека се потребни двете објаснувања за да се опише експерименталниот доказ, но тие се и контрадикторни помеѓу себе во некои услови. Затоа тој го предложи својот *Принцип на Комплементарност* кој го дефинираше проблемот надвор од постоење со едноставна состојба; тој увиде дека, откако брановидните и однесувањата како честичка се јавуваат при различни експериментални услови, тогаш никое од нив нема да се земе како комплетен опис: наместо тоа, тие ќе ги гледаме како комплементарни и делумни описи.

Ајнштајн на конференцијата во Солвеј истата година, јасно стави на знаење дека не му се допаѓа принципот на комплементарност на Бор, ниту пробабилистичкиот колапс на брановата функција, и воопшто не му се допаѓа колапсот поради мерењето и веруваше дека теоријата не е ништо друго освен привремена алатка. Потоа тој предложи серија на мисловни експерименти, и секој од тие беше со цел да покаже недостаток во резонирањето на Бор, и сите до една беа демолирани од Бор.

Претпоследниот беше претставен во 1930 на Солвеј конференцијата. Се обиде симултано да ја покаже позицијата и моментумот на честичка, во контрадикција со принципот на неодреденост. Овој обид направи лош контраефект врз Ајнштајн; неговото резонирање се покажа како грешно бидејќи заборави да ја примени својата Општа Теорија за Релативноста на резултатите; кога беше применета, се добија истото ниво на неодреденост како на Бор. Од тогаш, СНИ стана 'стандарден модел'. Бор негираше дека квантната теорија треба да се третира како да опишува било што реално; '*...независна реалност во обична физичка смисла ниту може да се*

препише на појавата ниту на опсервации! Тоа е затоа што пред опсервацијата не постоела карактеристики за набљудување.

На почетокот Ајнштајн бил ентузијаст за квантната теорија. Во 1935, неговиот ентузијазам се претворил во разочарување. Неговата резервираност била двојна. Прво, тој чувствувал дека теоријата ја напуштила историската цел на природна наука за да обезбеди знаење за важни аспекти од природата кои беа независни од набљудувачите или нивните опсервации. Наместо фундаменталното разбирање на брановата функција (или, “state функција”, “state вектор”, или “пси-функција”) во квантната теорија дека обезбедува веројатности, но само за исходи од мерките (Борновото правило). Теоријата едноставно беше тивка за што ако, ако воопшто, е веројатно да е вистина во неприсуство на опсервација. Дека може да има закони, дури и пробабилистички закони, за да се пронајдат работи ако се бараат, но никакви закони за тоа како работите се независни од тоа дали се врши опсервација над нив, беше нереално. Второ, квантната теорија во основа е статистичка. Веројатностите вградени во брановата (state) функција беа фундаментални за разлика од ситуацијата во класичната статистичка механика, не беа разбрани како покренати од незнаењето на ситните детали. Во ова теоријата беше недетерминистичка. Затоа Ајнштајн почна да проверува колку цврсто квантната теорија е врзана нереализам и недетерминизам.

Тој се прашувал дали е возможно, барем во принцип, да се припишат одредени карактеристики на квантен систем во отсуство на мерење (и не само пробабилистично). Да можеме, на пример, дека распаѓањето на атом се случува во одреден момент од времето иако такво одредено време на распад не се подразбира од квантната бранова функција? Ајнштајн почна да прашува дали описот на квантната механика за реалноста е комплетна. Откако Боровата комплементарност обезбеди силна поддршка и за и(не)реализмот и недетерминизмот, и бидејќи игра толку доминантна улога во заострување во ставот кој преовладува кон квантната теорија, комплементарноста стана прва ајнштајнова мета. Тој посебно имал резервираност за опсегот и неконтролираните ефекти од физичките интеракции именувани од Бор и за нивната улога во поправање на интерпретацијата на брановата функција. EPR била направена за да ги поддржи тие резерви на посебен драматичен начин.

## **EPR и се што му претходеше**

Макс Цамер[1] опишува дека EPR трудот влече корени од експеримент кој тој самиот го предложил во 1930 на Солвеј конференцијата. Во тој експеримент има кутија која содржи часовник кој изгледа дека може прецизно да го тајмира пуштањето (во кутијата) на фотон со одредена енергија. Ако ова е изводливо, ќе ја предизвика неограничената валидност на Хајзенберговата релација за неодреденост која поставува ниска граница на симултаната неодреденост на енергијата и времето. Неодредените релации, разбрани не само како забрана/скратување на тоа што е ко-мерливо, но на тоа што е симултано реално, беа централна компонента во нереалистичката интерпретација на брановата функција. Цамер опишува како Ајнштајн размислува за овој експеримент, и Боровите примедби на истиот, еволуиран во различен фотон-во-кутија експеримент, што дозволува надгледувачот индиректно да го одреди моментумот или позицијата на фотонот, додека останува надвор, седејќи на кутијата. Цамер го поврзува ова со далечното одредување или на моментумот или на позицијата, за тоа ќе видиме, е срцето на EPR трудот. Карстен Хелд (1996) цитира поврзана преписка со Пол Ехренфест од 1932 во која Ајнштајн опишал поставка за индиректно мерење на честичка со маса  $m$  со користење на корелации со фотон утврдени преку Комптоново расштркување. Ајнштајновите рефлексии овде ја засенуваат расправата за EPR, со се забелешките за некои од своите потешкотии.

*Така без експеримент на  $m$  можно е слободно да се предвиди, или позицијата или моментумот на  $m$  со произволна прецизност. Ова е причината зошто се чувствувам приморан да им припишам објективна реалност на двете. Прифаќам дека логички не е неопходно.[2]*

Без разлика на претходните/предусловите, идеите кои се појавија во EPR беа дискутирани во серија состаноци на Ајнштајн со своите двајца асистенти, Подолски и Розен. Крајниот текст, сепак, беше напишан од Подолски и, очигледно, Ајнштајн не го видел конечниот нацрт (сигурно и не го проверил) пред Подолски да го предаде трудот на *Physical Review* во Март 1935, од каде беше пратен на објавување без никакви измени наредниот ден по примањето. Веднаш после објавата Ајнштајн се пожалил дека главните поенти биле замаскирани од претехничката природа на расправата од страна на Подолски.



Слика 1. Ајнштајн, Бом и Бел

Поради јазикот овој труд го пишувал Подолски после неколку дискусии. Сепак, не излегол така како што се планирало; освен тоа, најважното нешто, што би се рекло било засенето од формализмот [*Gelehrsamkeit*]. (писмо од Ајнштајн до Ервин Шредингер, Јуни 19, 1935.[6])

Сепак во дискусијата за EPR како аргументи треба да ги сметаме аргументот на Подолскиот текст и аргументот кој Ајнштајн имал намера да го понуди. Исто така треба да го земеме во предвид и аргументот во Боровиот одговор за EPR, која најверојатно е најдобро познатата верзија, иако значајно се разликува од другите.

### 3.1 EPR Парадоксот

EPR беше еден од последните обиди на Ајнштајн да претстави *reductio ad absurdum* (сведување на апсурд) во форма на мисловен експеримент кој ќе ја тргне прифатеноста на СНИ. Сите претходни обиди на Ајнштајн беа триумфално отфлени од Бор. EPR расправа дека СНИ вклучува не-локалност, што би рекол Ајнштајн “морничаво дејство на далечина”. Оригиналниот EPR труд беше наречен ‘*Може ли описот на квантната механика за физичката реалност да се смета за комплетен?*’ EPR расправата беше наменета за да покаже дека квантната механика е ‘некомплетна’ со демонстрирање на ‘невозможна’ импликација, и затоа имаше други фактори - ‘скриени променливи’ на реалноста – кои ги посредуваа видливите трансакции повеќе разделените честички. Со разбирање на скриените променливи, ќе биде можно да се предвиди вистинската состојба на секој честичка од EPR во моментот кога се мери, наместо да се земе пробабилистичкиот резултат од колапсот на брановата функција.

После неговата смрт проектот го превзема Дејвид Бом; сепак, до ден денешен СНИ е доминантен пристап.

Овој експеримент се состоеше од:

Да земеме една честичка која се распаѓа на две други, електрон и анти-електрон или позитрон.

Постојат многу карактеристики кои можат да се измерат; но, нас не интересира спинот на системот.

Оригиналната честичка има спин нула; не се врти.

Двата продукта на распадоот, се вртат во спротивни насоки, за конзервација на аголниот моментум збирот на нивните моменти треба да е колку оригиналниот – нула, па моментите на двете честички се еднакви и спротивни.

Сега, нека двете честички се оддалечуваат меѓу себе – бидејќи ова е мисловен експеримент, нека патуваат на растојание од неколку светлосни години.

Потоа го мериме спинот на една од честичките.

Може да одбереме кој спин ќе го мериме; на пример, 'спин нагоре' или 'спин на десно'.

Според математиката на брановаа функција и според аголниот моментум, кој и да биде резултатот од мерењето, другата честичка инстантно мора да биде корегизирана со комплементарен спин – без да ја мериме.

Според СНИ, не постои состојба која може да и се припише се додека не се изврши мерењето, па ниту една нема вредност за спинот пред мерењето.

Но честичките се одделени неколку светлосни години; за ова би требало да поминат неколку светлосни години за сигналот за состојбата на едната честичка да стигне до другата при брзина на светлината, која е гранична брзина за простор и време.

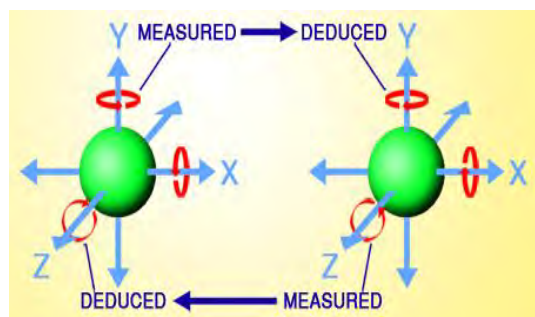

Слика 2. EPR Парадоксот

Па, за честичката која не се мери, состојбата инстантно да колабира, треба да има не-локалност (морничаво дејство на дистанца) и треба да има комуникација побрза со брзината на светлината – и двете отфлени од Општата теорија на релативноста на Ајнштајн. Според тоа, ова претставува некаков вид на парадокс, попознат како 'EPR парадокс'.

Ајнштајн се надевал дека ќе покаже дека бидејќи предвидените инстантен колапс на брановата функција за неизмерената честичка користи една од овие аномалии, ова ќе ја поткопа СНИ. Понатаму, ако ги замениме зборовите 'набљудувач, набљудување' со зборовите 'мерка, мерење' во описот даден погоре, може да се забележи како нападот на СНИ исто така е и напад на критичката важност на набљудувачот во СНИ. Ајнштајн ја отстранил 'есенцијалната, несмаллива' централна улога на набљудувачот. Тој рекол, *'Господ не си игра со коцкичк'*. Бероу и Типлер[7] тврдат дека, *'...за реалист како Ајнштајн, кој мислеше дека постои физичка реалност независно од Човекот Набљудувач, погледот на Бор беше клетва.'* Ајнштајн не ни замислувал дека овој експеримент може да се изведе практично – но тоа се случи во 1982.

### 3.2 Ајнштајновата локалност, квантната не-локалност и дејствување на далечина

Локалност е радиусот на дејство на честичката. Ако честичката може да се смета како една точка тогаш причинските ефекти од таа честичка се ограничени на другите честички со кои директно може да корелираат, со доаѓање во контакт со нив. На пример, да речеме дека мериме постоење на фотон со тоа што ќе му дозволиме да удри на парче од фотографски филм, ако сликаме. Секој фотон кој се судира на филмот се појавува како специфична точка на фотографскиот филм со сменета состојба; колку и да се однесува како бран пред да стигне до филмот, крајниот ефект од секој фотон е локален и како и преходно што беше, точка или честичка. Секој одделен фотон кој удира на филмот е вистина локален.

Квантната теорија е кинематички нелокална, додека теоријата на релативитетот содржи динамичка локалност (“Ајнштајнова локалност”). Овие два елементи се некомпатибилни и не може да бидат можни во исто време.

Сепак, во СНИ имаме пар на честички кои не можат да се третираат како одделни бидејќи нивните состојби се *entangled* на такој начин што што чинот на мерење или опсервација на едниот ја корегира состојбата на другиот, без ние да мора однапред да ја одредиме состојбата. Ако тие не се на исто место и не поседуваат поединечна состојба, туку глобална за целиот систем. Ефектот од една акција е нелокален – веднаш и дејствува на другата честичка без разлика на големината на оддалеченоста.

Дејствувањето на далечина беше еден од проблемите со кои се соочи Њутон во неговата *Principia*. Инстантното делување на гравитацијата, која немаше очигледна посредувачка сила.

Ајнштајн во својата *Основна Теорија на Релативноста* го реотвори проблемот за да го отстрани делувањето на далечина. Во неговата верзија, поимот простор-време не е рамен туку искривен; планети во своите орбити имаат геодезична форма (*права линија во закривен простор*), патот со најмала енергија низ закривениот простор-време, без потреба да се направи било каква мистериозна акција на далечина.

### 3.3 Ајнштајновата верзија на расправата

Ако расправата во EPR влече корени од конференцијата во Солвеј 1930, Ајнштајновиот пристап за прашањата од кои е сржта на EPR историски е од конференцијата во 1927. Во таа конференција, Ајнштајн одржал презентација во која се фокусираше на проблемите на интерпретацијата поврзани со колапсот на брановата функција. Замислил ситуација каде електрони минат низ мала дупка и се распрскуваат униформно во насоката на екран од фотографски филм обликуван како голема хемисфера која ја обвива дупката. Под претпоставка дека квантната теорија нуди комплетно објаснување за индивидуални процеси, тогаш во случај на локализација, зошто цел бран колабира само во една точка? Тоа е како во моментот на колапс, од еднаш се праќа сигнал од од точката на колапс до сите можни позиции на колапс и им кажува да не блескаат.

*Интерпретацијата, според која  $|\psi|^2$  ја изразува веројатноста дека оваа честичка е најдена во одредена точка, претпоставува целосно невообичаен механизам за работа на дистанца, кој спречува континуално дистрибуирање на брановата функција низ просторот и изведување на работа на двете места од екранот.*

Може да се смета како тензија помеѓу локалната акција и описот дозволен од брановата функција, бидејќи брановата функција сама по себе не специфицира уникатна позиција на екранот за детекција на честички. Ајнштајн продолжува,

По мое мислење, неодобрувањето може да се отстрани само на следниов начин, тој начин не го опишува процесот само со Шредингеровиот бран, но во исто време ја локализира честичката за време на пропагацијата.

Ајнштајн посочува кон истражувањата за пилот бранот на Де Броли, како насока за следење ако се бара објаснување за индивидуални процеси кои избегнуваат “контрадикторност со постулатот за релативност.” Јасно е, дека може да се бара повратен пат, и наместо да се следи теоријата која објаснува индивидуи и нивните процеси, се земаат колективно како склоп од индивидуи. Ајнштајн навистина предлага додатни потешкотии за не повеќе “комплетна” верзија, како на Де Броли, која има потреба од претставување во конфигурациски простор, потешкотии да не помрднат понапред кон земање обзир на квантната теорија не како опис на индивидуални системи туку повеќе како подложна на ансамбл (колекција) од погледи. Можеби најважната карактеристика на ајнштајновите размислувања на Солвеј 1927 е неговото видување дека судирот помеѓу комплетноста и локалноста се појавува поради една променлива (позицијата) и нема потреба од некомпатибилен пар, како што EPR-овиот третман прави да изгледаат.

После публикацијата на EPR Ајнштајн се обидел да направи јасни и фокусирани верзии на трудот. Тој го почнал процесот неколку недели од објавувањето, на Јуни 19-ти напиша писмо до Шредингер, и го продолжи со напис објавен следната година (Ајнштајн 1936). Тој се вратил на овие идеи неколку години покасно со неколку други публикации. Иако неговите различни изјави сите вклучуваат композитен систем како начин за имплементирање не-вознемирувачк мерења на далечина. Никоја од ајнштајновите белешки не го содржи *Criterion of Reality* ниту измачената расправија од EPR за тоа кога вредностите на квантитети може да се сметаат за “елементи од реалноста”. The Criterion и овие “елементи” едноставно се исфрлени. Ниту Ајнштајн се зафаќа со пресметки, како оние на Подолски, со оглед на експлицитната форма на целата бранова функција за композитниот систем. Исто така, не порано од Јуни 19, 1935 Ајнштајн разјаснува дека не е ништо посебно заинтересиран за прашањето на симултани вредности за некомпатибилни квантитети како позиција и моментум. Како што во Солвеј 1927, загриженоста која ја изјасни до Шредингер е со прашањето за комплетност, со ресурси од квантната теорија, во опишување на ситуацијата во врска со една променлива (или позиција, или моментум). Во однос на третманот на некомпатибилен пар тој му вели на Шредингер “ist mir wurst”— буквално, тоа е колбас за мене; т.е., воопшто не се грижи. [6] Во своите списи после EPR, Ајнштајн ја тестира некомпатибилноста помеѓу познатите локалност и сепарибилност, од една страна, и комплетноста во опис на индивидуални системи преку брановите (state) функции, на друга. Неговите аргументи се дека може да имаме најмногу една од овие но не и двете. Тој најчесто се обраќа на оваа дилема како “парадокс”.

Во писмото до Шредингер од 19 Јуни, Ајнштајн скицира едноставна расправа за дилемата, која одприлика изгледа вака. Да замислиме интеракција помеѓу  $\Psi_0$  и  $M_0$  која ги зачувува нивните релативни позиции. (не треба да се грижиме за моментумот, или некоја друга величина.). Да ја разгледаме развиената бранова функција за целиот ( $\Psi_0+M_0$ ) систем кога двата система се на големо растојание. Сега да претпоставиме принцип на локалност-сепарабилност (Ајнштајн го нарекува *Trennungsprinzip*— принцип за разделување): Без разлика дали физичко својство држи за  $M_0$  не зависи од какво мерење (ако воопшто) се прави врз  $\Psi_0$ . Ако ја измериме позицијата на  $\Psi_0$ , зачувувањето на релативната позиција имплицира дека веднаш можеме да ја заклучиме позицијата на  $M_0$ ; т.е., може да заклучиме дека  $M_0$  има одредена позиција. Со локалност-сепарабилност следи дека  $M_0$  мора веќе да имал одредена позиција пред да почнало мерењето на  $\Psi_0$ . Меѓутоа, во тоа време нема независна бранова функција. Има само бранова функција за комбинираниот систем и таа целосна бранова функција со сигурност не ја предвидува позицијата која може да ја најдеме за  $M_0$  (т.е., не е производ еден од оние фактори е *eigenstate* за позицијата на  $M_0$ ). Така, описот на  $M_0$  добиен од квантната бранова функција е некомплетен. Комплетен опис би рекол (дефинитивно да) ако физичко својство беше вистинско за  $M_0$ . (Се забележува дека ова тврдење не зависи ниту од редукцијата на целата бранова функција за комбинираниот систем.). Во оваа формулација на расправата јасно е дека

локалност-сепарабилност е во конфликт со *eigenvalue-eigenstate* врската, што држи дека квантитет од систем има *eigenvalue* ако и само ако состојбата на системот е *eigenstate* од тој квантитет со таа *eigenvalue* (или мешавина од такви *eigenstates*). “Само ако” делот од врската треба да се ослаби со цел да се интерпретираат квантните бранови функции како комплетни описи.

Иако оваа едноставна расправа се концентрира на тоа што Ајнштајн го смета за најважно, тргајќи ги голем дел од техничките детали, тој имаше друга малку покомплексна расправа кон која тој беше приврзан. (Која е во основа “закопана” во EPR). Оваа друга расправа јасно се фокусира на интерпретацијата на квантните бранови функции, а не на прашања за симултаните вредности (реални или не) за некомпатибилни квантитети. Изгледа од прилика вака.

Да претпоставиме дека, како во EPR, дека интеракцијата помеѓу два система ги зачувува и релативната позиција и тоталниот моментум нула кога системите се поприлично раздалечени. Како и претходно, може да ги измериме или позицијата или моментумот на  $\rho$  и во било кој случај, може да ја заклучиме позицијата или моментумот на  $M_0$ . Од редукцијата на целата бранова функција следи дека, во зависност од тоа дали ја мериме позицијата или моментумот на  $\rho$ ,  $M_0$  ќе биде оставен (соодветно) или во позиција *eigenstate* или во моментум *eigenstate*. Да претпоставиме дека сепарибилноста држи и за  $M_0$ ; така да,  $M_0$  има некои реална физичка состојба од ситуации. Ако истотака држи локалноста, тогаш мерењето на  $\rho$  не ја вознемирува претпоставеноста “реалност” за  $M_0$ . Сепак, реалноста изгледа како да е претставена од прилично различни бранови функции, во зависност од кои мерења на  $\rho$  ќе одбереме да ги изведеме. Ако ја/го разбереме како “комплетен опис” да одлучиме дека една иста физичка состојба може да се опише од бранови функции со посебни физички импликации, тогаш може да заклучиме дека квантниот механички опис е некомплетен. Овде, повторно се конфронтираме со дилема помеѓу сепаративност-локалност или комплетност.

Многу години покасно Ајнштајн го објаснил вака[3]:

*Парадоксот не присилува да отстапиме од една од двете следни тврдења:*

*(1) описот со средства од пси функцијата е комплетно,*

*(2) реалните состојби на просторно разделените објекти се независни една од друга.*

Изгледа дека централна точка на EPR била да се дебатира дали во интерпретацијата на квантните бранови функции ние сме соочени со овие алтернативи.

Како што видовме, во формирање на овие расправи слични на EPR за некомплетноста на квантната теорија, Ајнштајн ги користи сепарабилноста и локалноста, кои се исто така прекутно усвоени во EPR трудот. Тој дава јасно тврдење за своите идеи во писмото до Макс Борн.

*Карактеристично е ... за физички објекти се мисли дека тие се организирани во просторно-временски континуум. Важен аспект во ова организирање ... е дека тие стојат мирно, во одредено време, во постоење независно од други, под услов овие објекти “да се наоѓаат во различни делови од просторот”. ... Следната идеја ја карактеризира релативната независност на објектите (А и Б) далеку оддалечени во просторот: надворешните влијанија на А немаат директно вилание на Б.[4]*

Во текот на преписката со Шредингер, сепак, Ајнштајн сфатил дека претпоставките за сепарабилноста и локалноста не се потребни за да се сфати заклучокот за некомплетноста кон која целел; т.е., за да покаже дека брановите функции може да не обезбедат целосен опис на реалната состојба од ситуации во однос на еден систем. Сепарибилноста претпоставува дека има реална состојба од ситуации и локалноста претпоставува дека едниот не може од далечина



директно да влијае врз другиот. Она што Ајнштајн го сфатил е дека сепарибилноста веќе е дел од обичниот концепт за макроскопскиот објект. Ова му укажало дека ако се гледа во интеракцијата на макро систем со микро систем може да се избегне целосна претпоставка на локалност, со цел да се заклучи дека квантниот опис во целост е некомплетен во однос на својот макроскопски дел. Во писмото до Шредингер на 8-ми Август, 1935 Ајнштајн вели дека ќе го покаже ова со помош на “суров макроскопски пример”.

*Системот е субстанца во хемиски нестабилен еквилибриум, можеби полнење од барут кое, со помош на внатрешни (интристични) сили, може да согори спонтано, и каде просечниот животен век на целата поставка е една година. Во основа ова може да лесно да се претстави квантно-механички. Во почетокот пси-функцијата разумно добро дефинирана макроскопска состојба. Но, според вашата равенка [односно, Шредингеровата равенка], по истекот на годината тоа веќе не е случај/така. Наместо тоа, пси-функцијата тогаш објанува вид на мешавина сеуште не и веќе експлодирани системи. Преку обична интерпретација пси-функцијата може да се претвори адекватен опис на реална состојба на ситуации; во реалноста нема само посредник помеѓу експлодираните и не експлодираните. [6]*

Поентата е дека после една година или барутот ќе експлодира или нема. (“ова е реалната состојба на ситуациите” која во ситуацијата на EPR бара од нас да претпоставиме сепарабилност.). Сепак, брановата функција, ќе еволуирала во комплексна со поклопување преку овие две алтернативи. Под услов да ја одржуваме врската *eigenvalue-eigenstate*, квантниот опис по пат на бранова функција нема да даде заклучок, и со самото тоа квантниот опис е некомплетен. За најнов одговор на оваа расправа, може да се погледне програмата за декохеренција. Оваа програма укажува на интеракциите со околината која веднаш ја намалува веројатноста за било каква интерференција помеѓу “експлодираните” и “не експлодираните” гранки од еволуираната пси-функција. Тогаш, раскинувајќи ја врската *eigenvalue-eigenstate*, може да се интерпретира пси-функцијата (artfully) така да нејзините (речиси) не-интерферирачки гранки даваат перспектива според која барутот е навистина експлодиран или не е. Сигурно дека такви интерпретации на пси-функцијата, базирани на декохеренција се контроверзни.

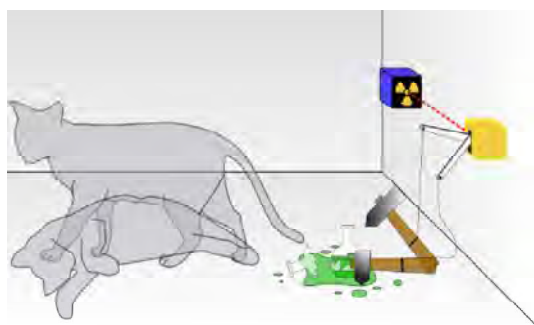

Слика 3. Мачката на Шредингер

Од овде се гледа дека Ајнштајновиот пример на барутот кој експлодира и Шредингеровата мачка[5] се слични. Во случајот со мачката нестабилен атом е поврзан со смртоносен уред, кој после еден час, е многу веројатно да ја отруе (и убие), без разлика дали дали се распаднал атомот. После еден час мачката или е жива или мртва, но квантната состојба на целиот систем атом-отров-мачка во тој момент е суперпозиција од двете можности, и како во случајот со барутот, не е комплетен опис на ситуацијата (живот или смрт) на мачката. Сличноста помеѓу барутот и мачката не е случаен бидејќи Шредингер прво го направил примерот со мачката во неговиот одговор на 19-ти Септември, 1935 како одговор на Ајнштајновото писмо од 8-ми Август за барутот. Таму Шредингер вели тој самиот конструирал “пример многу сличен на

твоего експлодирачко буре барут”, и продолжува да го скицира примерот со мачката [6а]. Иако “парадоксот со мачката” најчесто се цитира во врска со проблемот за мерењето во квантната теорија и се третира одвоено од EPR, неговите корени се од EPR расправата за некомплетноста. Шредингеровиот развој на “*entanglement*”, изразот кој тој го вовел како генерален опис на кореалциите кои резултираат кога системите се во интеракција, исто така почнаа како одговор на EPR.

### 3.4 Теоремата за нееднаквост на Бел

Во 1964, Џон Стјуард Бел од Универзитетот во Белфаст во обид[9] да ја одбрани теоријата дека квантната механика е некомплетна туку дека има скриени варијабли, ги пресметал различните кумулативни вредности за корелирани фотони, земајќи го како вистинит Ајнштајновиот услов за локалност. Како резултат Бел добил нееднаквост: тоа е, ако реалноста беше локална, тогаш сет од веројатности ќе произлезе од статистиката на квантната механика; ако е не-локална, тогаш ќе се добие друг, различен сет од веројатности. Тој докажа дека не-локалноста е потребен услов за да се стигне до статистичките предвидувања од квантната механика. Покрај тоа тој заклучува дека теоријата на 'скриени променливи' не може целосно да се согласи со предвидувањата од квантната теорија. Затоа, ако експериментот покажел дека нееднаквоста била прекршена, тогаш ова треба да се земе како доказ дека не-локалноста е вистинска карактеристика на реалноста и дека теоријата на скриени променливи е грешна.

### 3.5 Алан Аспект и критики

Во 1982 Алан Аспект и неговата група изведоа конечен практичен тест[10] на EPR, користеле корелирани фотони како што предложил Бел во својата теорема за нееднаквост наместо пар електрон/позитрон. Тестот вклучуваше поларизација на фотоните, и одлуката кој аспект од поларизацијата да се мери откако фотоните беа на пат со менување на состојбата на оптичкиот преклопници. Нееднаквоста на Бел беше разбиена. Бор и СНИ беа целосно поддржани; изгледа дека Ајнштајн не беше во право. Изгледа дека се возможни комуникации побрзи од брзината на светлината помеѓу корелирани фотони. Корелации од линеарни поларизации на парови од фотони се мерени со временско-варијабилни анализатори. Анализаторот на секоја ногарка од апаратурата е акустичко-оптички преклопник следен од два линеарни поларизатори. Преклопниците работат на несразмерни фреквенции од приближно 50 MHz. Секој анализатор доставува до поларизатор кој “скока/менува” помеѓу две ориентации за време кратко во споредба со времето на транзитирање на фотонот. Резултатите се во добар склад со предвидувањата на квантната механика но ги прекршуваат нееднаквостите на Бел за 5 стандардни девијации.

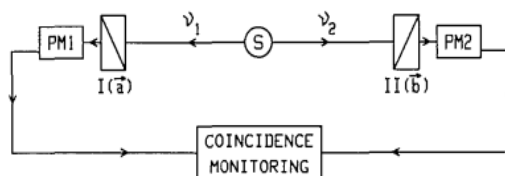

Слика 4. Оптичка верзија на EPR Gedanken експериментот.

Постојат различни критики кон Аспект. Работата на Аспект е реплицирана повеќе пати, и раните тестови во основа даваат исти резултати. Денес *entangled* атоми се креираат во *University of Arizona in Tucson*. Кои се тогаш критиките?

Прва (и најсилна) критика е тоа дека преклопниците кои се користеле за да се имплементира 'одлуката' од кој аспект на поларизација да се мери, се контролирани на систематичен, полу-

случаен но периодичен начин. Иако менувањето се случува толку брзо што нема доволно време за информацијата за состојбата на еден преклопник да се пропагира со брзина на светлината до друг преклопник, 'паметни' скриени променливи може да влијаат на состојбата на друг преклопник. Ова може да се поправи, се разбира со чисто случајни преклопници.

Поголем дел од паровите фотони не се детектирани поради неефикасноста на детекторите. Можеби не-детектираните парови се они кои не ја покажуваат не-локалноста.

Преклопниците постојат во истиот простор-време регион ако конусите простор-време на Минковски на преклопниците се продолжени наназад, т.е. во минатото. Можеби на овој начин си влијаат помеѓу себе.

## Заклучок

Ако Аспект пронашол дека предвидувањата на квантната теорија се погрешни. Дали тоа докажува дека квантната теорија е некомплетна? Не. EPR расправата редуцирана на основни елементи е следната:

Претпоставките на специјалната релативност се базирани на добро поставени претпоставки, како што е лимитираната брзина на брзината на светлината и отсуството на дејствување на далечина. Специјалната релативност е докажана со експеримент.

Квантната теорија претпоставува дека информацијата се пренесува од една *entangled* честица до друга инстантно; т.е., дејство на далечина и комуникација со брзина поголема од брзината на светлината.

Ако предвидувањата на квантната теорија се точни, тогаш предвидувањата на специјалната релативност се грешни.

Специјалната релативност е точна.

Тогаш квантната теорија е некомплетна.

Главниот недостаток е јасен; се појавува во чекор IV. Ова го става теоретскиот статус на специјалната релативност над теоретскиот статус на квантната теорија; иако доказите достапни за двете се идентични. Двете теории наспроти противењата се усвоени бидејќи решија одредени практични проблеми. Со други зборови, двете теории се поддржани по индуктивен доказан пат.

Дали една неточност наспроти многуте точности на квантната теорија значат дека таа е грешна. Квантната теорија не е комплетна. Не е комплетна бидејќи, на пример, има раздвоеност помеѓу квантната теорија и релативноста, обидите да се разбере гравитацијата преку квантната теорија се неуспешни. Прашање на време е кога ќе биде возможна телепортација.

## Библиографија

- [0] Перчинкова, Биљана: Книга за сопството – Научни и философски основи на свеста, Скопје: Македонски духовни конаци и Универзитет „Св. Кирил и Методи“, 464 страни, 70 илустрации, 1999.  
[1] Перчинкова, Биљана: Релативност, хаос, Гедел. Скопје: Сојуз на ТИЛ, 309 страни, 1994.

- [2] Перчинкова, Биляна: В Поисках Себя: Наука и Познание, предавање одржано во Москва на покана од Институтот „Горна Волга (Твер)“, октомври 1998.
- [3] Amit Goswami, *The Idealistic Interpretation of Quantum Mechanics*
- [4] Jammer, M., 1974, *The Philosophy of Quantum Mechanics*, New York: Wiley.
- [5] Held, C., 1998, *Die Bohr-Einstein-Debatte: Quantenmechanik und Physikalische Wirklichkeit*, Paderborn: Schöningh.
- [6] Schilpp, P.A., (ed.), 1949, *Albert Einstein: Philosopher-Scientist*, La Salle, IL: Open Court.
- [7] Born, M., (ed.), 1971, *The Born-Einstein Letters*, New York; Walker.
- [8] Schrödinger, E., 1935a, “Die gegenwärtige Situation in der Quantenmechanik”, *Naturwissenschaften*, 23: 807-812, 823-828, 844-849; English translation in Trimmer, 1980.
- [9] Fine, A., 1996, *The Shaky Game: Einstein, Realism and the Quantum Theory*, 2nd Edition, Chicago: University of Chicago Press.
- [10] Barrow, J & Tipler, F. (1986) *The Anthropic Cosmological Principle*. OUP: Oxford.
- [11] "On the Einstein Podolsky Rosen paradox", John S. Bell,
- [12] Experimental Test of Bell's Inequalities Using Time-Varying Analyzers, Alain Aspect, Jean Dalibard, and Gerard Roger, Institut d'Optique Theorique et Appliquee, F-91406 Orsay Cedex, France, 27 September 1982,
- [13] Shimony, A. (1993a) *Search for a Naturalistic world view*. Vol. 1. CUP: Cambridge

# НОВИОТ НАЧИН НА КОМУНИКАЦИЈА: Социјални Мрежи

Ерол Максуд, Марија Шандуловска, Доц.д-р Сашо Гелев  
Европски Универзитет – Охрид, Македонија  
maksud.erol@live.eurm.edu.mk, sandulovska.marija@live.eurm.edu.mk,  
{saso.gelev@eurm.edu.mk}

**Абстракт**—Социјалните мрежи се места за интеракција каде учеството и дискусијата се основа и каде што луѓето можат да зборуваат за своите чувства, идеи и креации. Таквата виртуелна средина - *социјална мрежа* - е кориснички базирана средина и се чини дека е важна во поглед на собирање на луѓето заедно и зголемување на врската меѓу нив. Повеќето научни истражувања во оваа област покажуваат дека луѓето поминуваат повеќе време во овој вид на средини, обидувајќи се да ги исполнат нивните вистински животни потреби во оваа виртуелна реалност и сакаат да живеат во неа преку реконструкција на еден нов свет за себе. Од време на време е дури и забележано дека границата меѓу виртуелниот и реалниот свет не е јасна.

**Клучни зборови**— social networks, social network services, social network platforms, web 2.0

## Вовед

ЗА да една *социјална мрежа* стигне до милиони корисници потребен е поголем број на години, како на пример на едно радио потребни му се 38 години, на една ТВ станица потребни и се 13 години, на Интернетот 4 години и слично. Додека пак Facebook додаде 100 милиони корисници за помалку од девет месеци. Друштвените онлајн мрежи навлегоа во животот на сите луѓе низ светот и им го променија истиот. Од друга страна, корисниците ги променија социјалните мрежни сајтови како и нивната форма која обезбедува услуги за идентификување и врска со стотици услуги кои поврзуваат различни апликации со лични податоци. Социјалните мрежни услуги ја стекнаа нивната популарност и служат за повеќе грануларни целни пазари, научни, образовни, итн.

Од нивното воведување, социјалните мрежни сајтови како што се MySpace, Facebook, Cyworld, Bebo и др. привлекоа милиони корисници, од кои многумина ги интегрираа овие сајтови во нивната секојдневна практика. На Интернет постојат стотици социјални мрежни сајтови, со различни технолошки присвојувања, кои поддржуваат широк опсег на интереси и практики. Додека нивните клучни технолошки карактеристики се прилично постојани, културите што се појавуваат околу социјалните мрежни сајтови се различни. Повеќето сајтови поддржуваат одржување на претходно постоечките социјални мрежи, но некои им помагаат на непознати луѓе да се поврзат врз основа на заедничките интереси, политички ставови, или активности. Некои сајтови се грижат за различни аудитории, додека други привлекуваат луѓе врз основа на заеднички јазик или заедничка раса, полова, верска или национална припадност - основни идентитети. Сајтовите исто така се разликуваат во степенот до кој тие вклучуваат нови информации и алатки за комуникација, како што се мобилна конекција, блогирање и фото / видео-споделување.

Според статистиката од [2] SpecialBakers.com во Македонија има 930.340 корисници, 297.709 од нив се на возраст помеѓу 18 – 24, и 57% од нив се машки, а пак 43% женски, тоа значи дека 44.9% од популацијата на Р. Македонија се член на најголемата социјална мрежа во светот, која има над 845 милиони корисници, Facebook. Исто така, Р. Македонија е рангирана на 81-во место според бројот на

Facebook корисници, каде процентот на Интернет корисниците е 87.9%. [1] Според податоците од Државниот завод за статистика тоа значи 46.5% од домаќинствата се со интернет пристап, кој вклучува: фиксно, жичано (кабел, фибер, Ethernet, PLC итн.), фиксно безжично (сателит, јавен WiFi, WiMax) и мобилно поврзување на Интернет (најмалку 3G телефон – UMTS или најмалку 3G модем - USB/картичка за лаптоп).

Во првиот дел од овој труд ќе даваме дефиниција на тоа што се тоа социјални мрежи и нивната кратка историја, потоа во вториот дел ќе ги набројуваме услугите на ваквите мрежи. Во третиот дел ќе зборуваме за социјалните платформи, тука ќе ги спомнеме најпопуларните сајтови кои спаѓаат во овие платформи. Во четвртиот дел ќе ја кажеме методологијата која беше реализирана во нашето истражување. Во петиот дел графички ќе ги покажеме добиените резултати од истражувањето, и на крај во шестиот дел ќе даваме краток заклучок од целиот изработен труд и добиените резултати од истражувањето.

## Дефинирање на социјалните мрежи

Народно кажано социјалните мрежи може да се дефинираат како мрежни сајтови, како веб-базирани услуги кои им овозможуваат на поединците [3] да изградат јавен или полу-јавен профил во рамките на определен систем, [4] артикулираат листа на други корисници со кои имаат врска и [5] преглед на нивната листа на врски и оние кои се направени од другите во рамките на системот.

Природата и номенклатурата на овие врски може да се разликува од сајт до сајт. Она што ги прави социјалните мрежни сајтови уникатни е дека тие им овозможуваат на корисниците да ги артикулираат и да ги направат видливи нивните социјални мрежи. Ова може да резултира со врски меѓу поединците кои инаку не би постоеле, но тоа не е често цел, а овие запознавања спаѓаат често во "латентни врски" [6] кои имаат некоја офлајн врска. На многу од големите социјални мрежни сајтови, учесниците не се задолжени за "вмрежување" или да бараат да запознаат нови луѓе, наместо тоа, тие првенствено комуницираат со луѓето кои се веќе дел од нивната проширена социјална мрежа. Да се нагласи оваа артикулирана социјална мрежа како една критична организациска карактеристика на овие сајтови, ние ги етикетираме како "социјални мрежни сајтови".

Столбот на социјалните мрежи се состои од видливи профили кои се појавуваат на артикулирана листа на пријатели кои се исто така корисници на системот. Профили се уникатни страници, каде што некој може "самиот себе да се опише". [7] По зачленувањето на социјалниот мрежен сајт, лицето се бара да пополни прашалници кои содржат серија на прашања. Профилот се создава со користење на одговорите на овие прашања, кои обично вклучуваат описи како што се возраст, локација, интереси и "за мене" секција. Повеќето сајтови, исто така, ги охрабруваат корисниците да додадат слика на профилот. Некои сајтови дозволуваат корисниците да ги подобрат своите профили со додавање на мултимедијални содржини или модифицирање на изгледот на профилот. Facebook на пример, им овозможува на корисниците да додаваат модули ("Апликации") кои ги подобруваат нивните профили.

По приклучување на социјалниот мрежен сајт, од корисниците се бара да ги идентификуваат другите во системот со кои тие имаат врска. Ознаката за овие односи се разликува во зависност од популарните термини на сајтот вклучувајќи ги "Пријатели", "Контакт" и "Фанови." Повеќето социјални мрежни сајтови бараат двонасочна потврда за пријателство, но некои не. Овие едно-насочни врски понекогаш се етикетираат како "фанови" или "следбеници", но многу сајтови ги нарекуваат "пријатели". Терминот "Пријатели" може да биде погрешен, бидејќи врската не мора да значи пријателство во смисла на секојдневниот говор, а причините поради кои луѓето се поврзуваат се различни. [8]

Повеќето социјални мрежни сајтови исто така обезбедуваат механизам за корисниците да остават пораки на профилите на нивните пријатели. Оваа функција обично вклучува оставање "коментари", иако сајтовите користат различни ознаки за оваа функција. Покрај тоа, социјалните мрежни сајтови често имаат приватни пораки, функција слична на веб пошта. Додека и двете приватни пораки и коментари се популарни на повеќето од големите социјални мрежни сајтови, тие не се универзално достапни.

Во профилите, пријателите, коментарите и личните пораки, социјалните мрежни сајтови многу се разликуваат во нивните карактеристики и корисничка база. Некои од нив имаат можности за споделување фотографии или видео, а други имаат вградено во блогирањето и технологија за инстант пораки. Има и мобилни специфични социјални мрежни сајтови (на пример, Dodgeball), но некои веб-базирани социјални мрежни сајтови исто така поддржуваат ограничени мобилни интеракции (на пример, Facebook, MySpace и Cyworld). Многу социјални мрежни сајтови имаат целна група луѓе од одредени географски региони или јазични групи, иако не мора секогаш да се одреди изборна област на сајтот. Okkut, на пример, беше лансиран во САД само со англиски интерфејс, но Португалски зборуваат Бразилците, па брзо станаа доминантна група на корисници. [9] Некои сајтови се дизајнирани со специфична етничка, верска, сексуална ориентација, политичка или друг идентитет. Постојат дури и

социјални мрежни сајтови за куќиња (Dogster) и мачки (Catster), иако нивните сопственици мора да управуваат со нивните профили.

## Историјат на социјалните мрежи

Социјалните мрежни сајтови во основа се вид на веб сајтови кои обезбедуваат услуги за социјално идентификување и социјални односи: кои сте вие, со кого сакате да се поврзете, кои се ваши пријатели, роднини, со кого сте во љубовна врска? Можеме да кажеме дека социјалните мрежи се појавиле уште пред појавата на интернетот. т.е првата виртуелна заедница без сродност "офлајн социјална мрежа", се појави во 17 век односно тоа е кога Кралското друштво во Лондон формира заедница преку размена на писма. Од тогаш, разни виртуелни заедници станаа помалку и помалку географски поврзани и се повеќе се базирани на заеднички интереси. [10]

Социјалните поврзувања или воспоставувањето врски, како [11] заеднички феномен за човечките суштества, во многу аспекти, првично постоеле на онлајн виртуелни заедници пред појавата на [12] социјални мрежни сајтови. На пример, сајтовите со податоци и општествените сајтови поддржувале листа на пријатели. Иако повеќето од оние веб-сајтови им помагаат на непознати луѓе да се поврзуваат врз основа на заедничките интереси или активности - поврзување со други, тоа не беше можно до крајот на минатиот век. Новиот тип на веб-сајтови стана препознатлив, кој ограничува и одржува постоечки социјални мрежи со поттикнување на корисниците да создадат профил и да се здружат со пријатели. Уште познати како социјални мрежни сајтови. На почетокот на минатиот век, на некои познати социјални мрежни сајтови, како што се MySpace и Facebook им растеше популарноста и размножувањето. И уште поважно, сите трендови на човечкото општество доведуваат до раст на социјалните мрежни сајтови: интернет капацитети, хардверски и софтверски карактеристики, мобилната комуникација, бизнис модел на Веб 2.0, итн Како резултат на тоа, социјалните мрежни сајтови не само што го погодија трендот, но, исто така, станаа глобален феномен. [11]

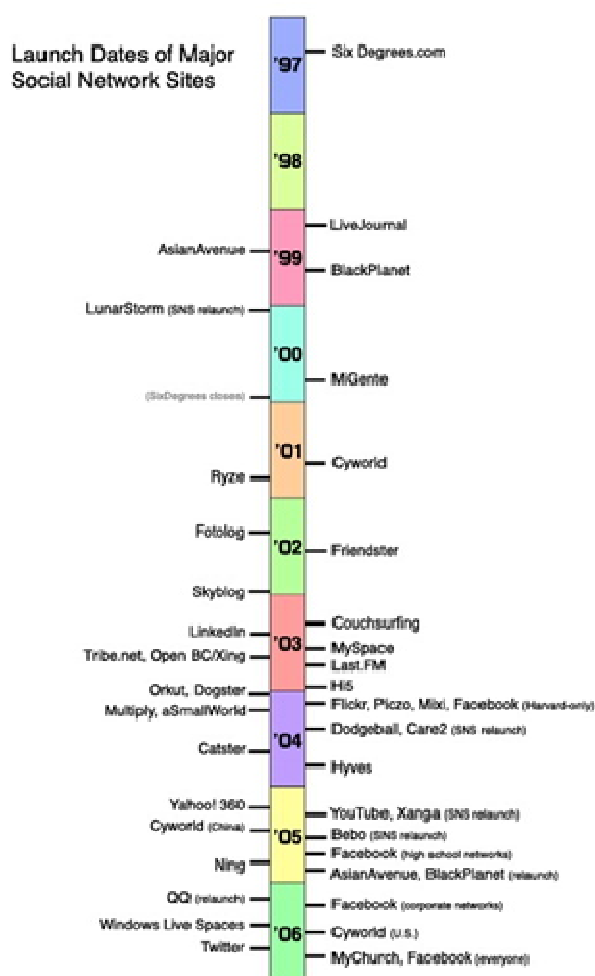

Слика 1. Графички приказ на историјатот на социјалните мрежи [13]

## Онлајн услуги на социјалните мрежи

Поголем број на социјални услуги на скоро сите социјални мрежни сајтови се создадени од корисниците за подобрување на нивниот впечаток. На пример Facebook и Orkut, им овозможуваат на корисниците да додаваат модули или апликации кои објавуваат разни содржини и интеракција со другите. Сите тие податоци ја опишуваат природата на човечкото присуство на социјалните мрежни сајтови. Податоците ја подобруваат нивната смисла на самопочит и ги стимулираат учесниците да одржат пасивна интеракција меѓу нив. Учесниците на социјалните мрежни сајтови имаат тенденција да ја представат моменталната состојба и активностите на корисникот. Затоа, социјалните мрежни сајтови нудат различни механизми за поддршка на социјалното присуство како што се пораки, он-лајн статус, слушање музика, гледање филмови, оставање на коментари итн. Со тоа што корисникот остава податоци за себе, други учесници може да формираат целокупен впечаток на неговото/нејзиното присуство во социјалните мрежни сајтови па дури и некој патоказ во реалниот свет.

*Микроблогирање* е краток текст блогирање кој им овозможува на корисниците да праќаат блог во ограничена должина. Тоа е инспирирано од SMS пораците на мобилните телефони. Исто така може да се ажурира и јавна мултимедија наречена микромедија како што се фотографии или аудио. Нејзина најголема разлика во карактеристиките е разновидноста на средства за доставување на: веб, текст пораки, инстант пораки, е-пошта, и др. Друга особина е извадок: една реченица или неколку секунди видео. Со собирање на кратки суштини, дневните настани се презентирани. Два типични микроблогови се социјалните мрежни сајтови Twitter.com и rememberthemilk.com.

*Социјални вести* се однесува на веб услуги преку кои корисниците можат да ги достават и да гласаат за вестите. Во споредба со формални вести кои се објавени од медиумска агенција, социјалните вести се собираат и уредуваат од крајните корисници. Две најпопуларни социјални вести се Slashdot и Digg. Денес дури и медиумските гиганти, како што е CNN почна да ги прилагодува социјалните вести.

*Социјален обележувач* е услуга која се користи за да ги сподели, организира, пребарува и управува со обележувачите на веб-ресурсите, обично веб-страница. Тие само обележуваат препорачани веб страни наместо веб-страница сами по себе. Услугите за социјални обележувачи исто така ги охрабруваат корисниците да додаваат, модифицираат или да отстрануваат приклучоци на веб страниците. Коментарите на веб-страниците исто така ќе бидат видливи за другите корисници кои имаат слични приклучоци кои укажуваат на нивните слични интереси. Облак од тагови се користи да се опишат групи на тагови или ознаки предвидени за корисниците во динамичка согласност со нивните интереси. Услугите за социјални обележувачи исто така обезбедуваат гласови за нивните листи на обележувачи за да им се овозможи на претплатниците да станат свесни за новите обележувачи. [14] На пример, корисниците на Google Reader може да споделуваат или да обележуваат веб страници за кои се заинтересирани или да додадат пријатели. Некои дополнителни функции, како што е проценката може да се додаде на услугите за социјално селектирање, на пример, некои истражувања во семантички веб [10] предлог социјален обележувачки систем со вградени повеќе семантички значења кои се однесуваат на знаењата за онтологијата во реалниот свет.

*Wiki* е услуга за енциклопедија која им овозможува на секој корисник да придонесе содржина со создавање и уредување на веб страници. Wiki може да служи за различни цели, како што се учење, соработка, како и споделување на знаењето. [17] Wiki може да ги олесни општествените процеси. [18] Софтверите Wiki се исто така и во корпоративните интранети, главно како системи за менаџмент на знаењето, но со терминот онлајн услуги, Википедија е најпознатата и меѓу еден од повеќето типични примери на услуги од Веб 2.0. Википедија достигна 3,873,555 англиски статии во август 2012 година и ужива во титулата, најголемата енциклопедија во светот.

## Онлајн социјални мрежни платформи

Овој дел од трудот воведува и споредува неколку популарни социјални мрежни сајтови. Постојат многу главни играчи на листата на кандидати, и се избира платформа која се разликува во карактеристиките или способноста да ја претставува својата класа. Една исклучителна може да биде Facebook, со повеќе од 845 милиони активни корисници и речиси половина од нив се најавуваат повеќе од еднаш дневно. И покрај популарноста на Facebook, потенцијалот на социјалните мрежни сајтови се уште е далеку од дофат и во голема мера се потпираат на своите поделени видови и одделени целни пазари. Разновидноста ветува дека социјалните мрежни сајтови играат или ќе играат улога во речиси секој аспект од животот.

Општо земено, социјалните мрежни сајтови се обидоа да обезбедат различни социјални мрежни услуги во една платформа за да се постигнат различни барања. Имено, се категоризираат како општа намена на социјалните мрежни сајтови како што се MySpace и Facebook и други сајтови кои служат



потесен целен пазар наречен групни заедници [11] како што е LinkedIn. Нивните различни бизнис модели завршуваат поделени структури и технички спецификации. Растот на социјалните мрежни сајтови ги променуваат онлајн заедниците од веб-сајтови посветени на интересите во веб-сајтовите организирани околу луѓето. Според социологијата, Веб-от стана его-мрежа [19] составена од личност или социјален учесник, пријатели или социјални врски, како и други луѓе кои личноста ги знае. Врз основа на компонентите на различни социјални мрежи, втората класификациска перспектива е врз основа на различен фокус. Класифицирани се социјални мрежни сајтови во три категории:

*Социјалниот медиум* е еден вид на социјален мрежен сајт, главно собрани социјални мрежни услуги кои имаат за цел масовна комуникација како и другите медиуми. Имено традиционалните медиуми, како што се CNN и BBC пренесуваат емитување (еден на многу), додека социјалниот медиум е повеќе децентрализиран и се потпираат на дијалози помеѓу корисниците (многу на многу).

*Социјалната интеракција* вклучува различни видови на комбинации помеѓу пријатели, како на пример сајтот LinkedIn или некој сајт за алумни или сајт за забава, или пак може да е и некоја игра со виртуелни средина како, Second Life и The Sims онлајн.

*Социјално поврзување (networking)*: социјалните мрежни сајтови се фокусираат на социјалните врски. Најчести видови се сајтови за податоци како eHarmony, сајтови за бизнис врски како LinkedIn. Поврзувањето нагласува започнување врска, често помеѓу странци. [11] Очигледно, пред класификација е некако нејасно и некоја платформа може да биде хибрид од две или повеќе типови.

Еден пример е *LinkedIn*. Покрај тоа што негова главна функција е потрага по работа – социјалната интеракциска платформа, поврзувањето човечки ресурси и поранешни колеги. LinkedIn има повеќе од 150 милиони регистрирани корисници, опфаќајќи повеќе од 200 земји и територии во светот. LinkedIn контролира што гледачот може да види врз основа на тоа дали таа или тој има платена сметка.

*Flickr* [20] е вебсајт за хостирање слика и видео, веб придружни сервиси и социјален мрежен сајт. Flickr обезбедува и приватно и јавно прикачување на слики. Корисникот при испраќањето на сликата може да постави контроли за приватност кои одредуваат кој може да ја види сликата. Сликата може да биде обележана како јавна или приватна. Приватните слики се видливи стандардно само на испраќачот, но тие исто така можат да бидат означени како видливи за пријателите. Ако една група е приватна сите членови на таа група може да ја видат сликата. Ако една група е јавна, фотографијата станува јавна. Flickr, исто така, обезбедува "листа на контакти", која може да се користи за контрола на пристап до сликата за одредена група на корисници на начин сличен за социјалните алатки на други социјални мрежни сајтови.

*Facebook* е најголема светска социјална мрежа, со над 845 милиони активни корисници, а половина од нив ја посетуваат страницата еднаш дневно. Тоа во основа обезбедува платформа за споделување на заеднички интерес, идеја, задача или цел каде има интеракција меѓу своите корисници, каде што тие се способни да развијат или одржуваат лични односи. Покрај тоа, таа исто така, обезбедува апликации од различни услуги, како социјални обележувачи и инстант пораки. Како и другите социјални мрежи, сајтот им овозможува на своите корисници да креираат профил и да воспостават онлајн поврзувања со пријатели и познаници. Facebook лансира API за неговата платформа во 2007 година, обезбедувајќи рамка за развивачите на софтвер да креираат апликации кои имаат заемно дејство со основните Facebook карактеристики.

## Истражувачки методи

Метод на Онлајн-прашалник се користи во овој труд со цел да се соберат податоци и информации за употребливоста на социјалните мрежни сајтови кај средношколците, кој ги вклучува:

1. Најпопуларните социјални мрежни сајтови и причините зошто овие сајтови се популарни во однос на другите социјални мрежни сајтови.
2. Колку часа ги користат социјалните мрежни сајтови во текот на еден ден.
3. Причини зошто учениците ги користат социјалните мрежи.
4. Дали се користат мобилните телефони за пристап до социјален мрежен сајт и сл.

Главната цел на прашалникот беше да се соберат квантитативни и квалитативни податоци, со цел да се здобиеме со поголемо разбирање за специфичните аспекти на социјалниот мрежен сајт. Овој опсег на информации кои ние се обидовме да ги собереме во прашалникот беше многу широк. Затоа користевме мешавина од затворени и отворени прашања за да се соберат поефикасни информации. Конечниот прашалник беше дистрибуиран до одреден број средношколци на СОУ „Цар Самоил“ – Ресен во рамките на нашите лични социјални мрежи. Од нив побаравме да ни го пополнат прашалникот испраќајќи им лична порака со линкот (URL) до веб адресата на прашалникот. Го избравме овој начин на анкетирање за да добиеме поголема контрола врз демографијата на учесниците кои ни одговораа на дадените прашања.

## Резултати

Резултатите од истражувањето се добиени со пополнување на онлајн прашалник од страна на учениците на СОУ „Цар Самоил“ – Ресен. Оваа истражување е реализирано помеѓу периодот 07 - 14.02.2012 година. Се потрудивме да собереме податоци од секоја генерација на ученици, за резултатите да даваат една општа слика на целокупната употребливост на социјалните мрежи кај средношколците. Вкупно 67 прашалници беа пополнети, од кои 46% (31) од нив беа машки и 54% (36) женски ученици, односно 24% (16) од прва година, 17% (11) од втора година, 25% (17) од трета година и 34% (23) од четврта година. Слично на нашата анкета, според истражувањето на Ellison во 2006 година, од вкупно 286 испитаници, 66% од нив биле женски учесници, каде пак 34% биле машки учесници [21]. Причината на ова може да биде и популацијата во светот, бидејќи 52% од популацијата се состои од понежниот пол.

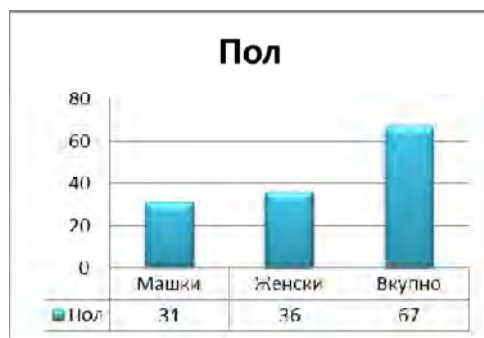

Слика 2. Графички приказ од учениците според пол

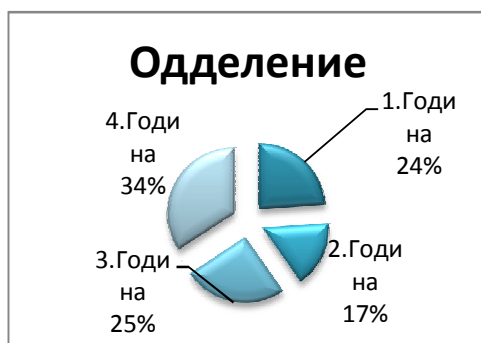

Слика 3. Графички приказ од учениците според одделение

На прашањето дали користете Интернет, сите учесници одговорија со „Да“, каде 97% од нив го користат Интернетот скоро секој ден, а пак 1.5% од нив 3-4 пати во неделата и 1.5% само еднаш или двапати месечно.

Ако сакаме да видиме колку секој од учесниците ги користи социјалните мрежи, тоа можеме да го направиме ако споредиме со тоа колку време го користат Интернетот.

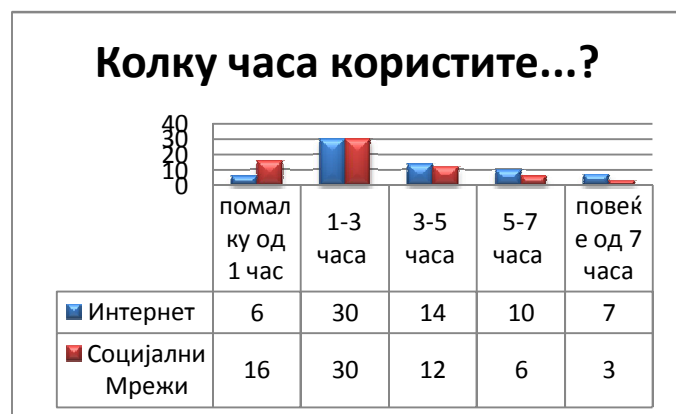

Слика 4. Графичка споредба на користењето на Интернет и социјалните мрежи

Според нашето истражување, Интернетот се користи околу три саати на ден, така одговорија 45%

(30) од учесниците. 21% (14) го користат 3-5 часа, 15% (10) 5-7 часа, 10% (10) го користат повеќе од 7 часа и само 9% (6) го користат помалку од еден час. Истото прашање поставено за социјалните мрежи го даде истиот резултат. Гледаме дека најчесто користеното време кај социјалните мрежи е исто како и Интернетот, од 1 до 3 часа на ден. Тоа ги опфаќа 45% (30) од учесниците, каде 24% (16) од нив ги користат помалку од еден час, 18% (12) ги користат помеѓу 3-5 часа, 9% (6) од 5 до 7 часа и 4% (3) ги користат повеќе од 7 часа. Од тука можеме да забележиме дека повеќе од половина време на Интернет, учесниците го користат за социјалните мрежи.

Сите учесници кои учествуваа во пополнувањето на прашалникот се членови на барем една социјална мрежа. Резултатите покажаа дека најчесто ги користат Facebook со 31% (21) и Google+ со 22% (15), па потоа следат: Twitter со 16% (11), MySpace 9% (6), Hi5 9% (6), Tagged 6% (4) и Orkut со 6% (4) на учесници.

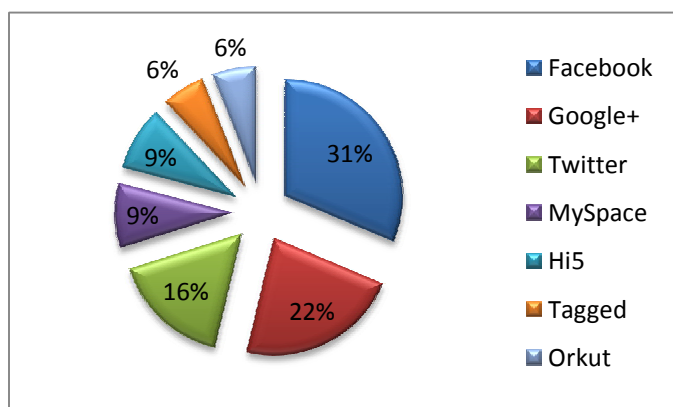

Слика 5. Графички приказ на најчесто користените социјалните мрежи

Според нашето истражување средношколците најчесто ги користат социјалните мрежи за разговор (Chat) со пријатели, така одговориле 24% (16) од испитаниците, следно 19% (13) ги користат за следење на пријателите, 18% (12) за губење на време, 16% (11) за запознавање на нови луѓе, 12% (8) за ажурирање на свој профил и 10% (7) за играње на онлајн игри со другарите.

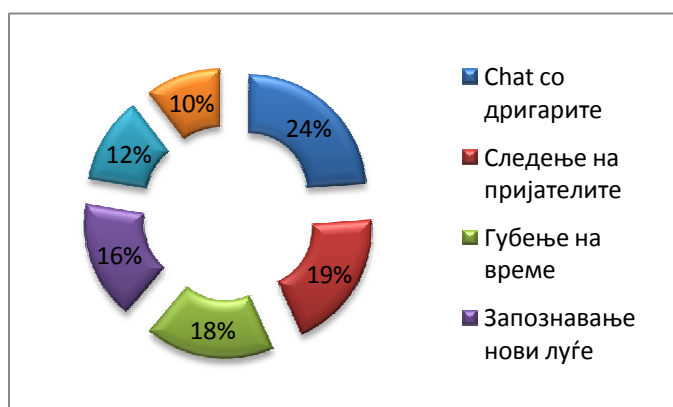

Слика 6. Графички приказ на намената на користење на социјалните мрежи

Омилената алатка на учесниците при користење на социјалните мрежи е повторно Chat-от, со 24% (16), што значи кога ќе споредиме и со претходниот резултат на прашањето за каква цел ги користите социјалните мрежи, пак на прво место беше разговарање со другарите преку Chat. Од тука може да заклучиме дека Chat-от во социјалните мрежи игра многу голема улога за комуникација кај средношколците. Останатите омилените алатки се сликите со 21% (14), пораките со 19% (13), видеата 13% (9), групите 12% (8) и игрите со 10% (7).

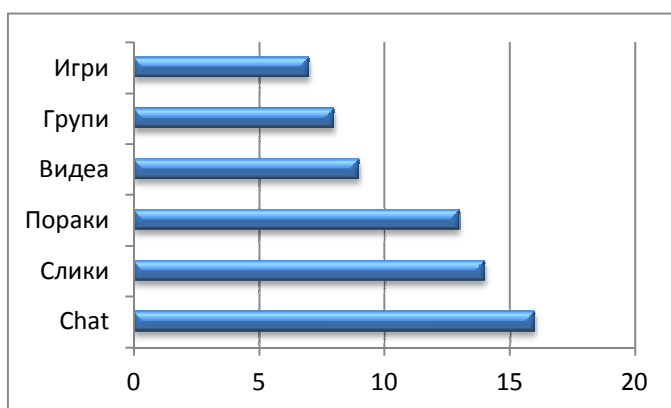

Слика 7. Графички приказ на омилените алатки во социјалните мрежи

На прашањето дали ги користат вистинските лични податоци при зачленување на некоја социјална мрежа, 58% (39) од учесниците одговорија со „Да“ 37% (25) одговорија со „Понекогаш“ и само 4% (3) одговориле дека не ги користат вистинските податоци.

Колку повеќе расте бројот на корисници на паметни телефони толку повеќе расте и бројот на корисници кои ги користат ваквите телефони за пристап до нивните социјални мрежи. Според светските истражувања половина од Facebook корисниците ги користат нивните паметни телефони за пристап до социјалната мрежа. Истото прашање го поставивме до нашите учесници и добивме слични податоци како и на другите светски истражувања дека и кај нас 52% (35) ги користат своите паметни телефони за пристап до социјалните мрежи, од нив 48% (32) сеуште се логираат со помош на нивните компјутери или лаптопи.

Според анкетата што ја спроведовме видовме дека само 6% (4) од средношколците ги користат бизнис ориентираните социјални мрежи. Може да се заклучи дека сеуште немаат намера да се вработуваат или пак планираат да продолжуваат со образованието, а може и уште не знаат за ваквите социјални мрежи. Исто така не ги користат и социјалните забележувачки сајтови, само 3% (2) знае и ги користи овие мрежи. Но, можеме да заклучиме дека средношколците обожаваат да споделуваат слики, видеа исто така и да пишуваат коментари на другарите. 58% (39) сакаат да споделуваат слики, 48% (31) сакаат да споделуваат видеа, а пак 84% (56) сакаат да пишуваат коментари на другарите, тоа значи пишување на коментар за некоја слика, видео или статус. Процентот на тие што обожаваат да гледат видеа на социјалните мрежи како видеа од YouTube, Vimeo, MetaCafe се 94% (63). Каде пак многу помала е употребливоста на социјалните мрежи за гледање на слики како Instagram, Tumblr или Flickr, бројката на учесниците кои ги користат овие мрежи е само 22% (15).

Последниот дел од анкетата се фокусираше на прашањето дали биле на состанок со луѓето кои ги имаат запознаено преку социјалните мрежи. Повеќето одговорија „Не“ со 45% (30), 33% (22) одговорија со „Да“ и 22% (15) одговорија со „Сеуште не“.

## Заклучок

Истражувањето покажа дека Facebook е најпопуларниот сајт за социјално поврзување. Одговорите од прашалникот покажуваат дека луѓето се мотивирани да го користат Facebook во споредба со другите сајтови, поради тоа е најпопуларниот сајт на социјално поврзување. Поголемиот дел од испитаниците веруваат дека популарноста на Facebook се зголемува поради шансите дека и нивните пријатели веќе се членови на сајтот. Затоа, тие имаат можност да комуницираат со една поголема група на луѓе отколку на други социјални мрежни сајтови. Интеракцијата со пријатели е јасна функција која корисниците ја сметаат за важна. Резултатите од истражувањето потврдуваат дека ова е вистина, бидејќи тие покажуваат дека главната причина зошто учениците се мотивирани да го користат социјалниот мрежен сајт е да останат во контакт со пријателите. Комуникација со пријателите, исто така, се покажа како повеќе привлечен аспект на сајтот за социјално поврзување на корисникот.

Истражувањето покажува дека поголем дел од комуникацијата во социјалниот мрежен сајт е помеѓу веќе воспоставените пријатели кои се знаат едни со други во реалниот живот. Ова се должи на фактот дека многу мал дел од испитаниците на прашалникот одговориле дека користат социјален мрежен сајт за да запознаат луѓе со кои имаат слични интереси. Ова значи дека корисници го користат социјалниот мрежен сајт како алатка за да ги развијат и одржат постоечките односи кои тие ги имаат со пријателите, наместо нивно користење за создавање и развој на нови пријателства.

Резултатите од прашалникот го потенцира фактот дека луѓето сакаат да ги следат нивните пријатели

во социјалните мрежи. Но, ваквите корисници се пасивни корисници, тоа значи дека тие ја користат услугата често, но не испраќаат многу информации. Ова е случај кога поголемиот дел обожаваат да ги следат пријателите одколку да споделуваат информации. Ова може да ги наштети социјалните мрежи бидејќи во иднина протоколот на информации може да се намали што може да ги направи луѓето помалку заинтересирани за проверка на нивните профили.

#### БИБЛИОГРАФИЈА

- [1] Завод за Статистика - Информатичко општество  
<http://www.stat.gov.mk/pdf/2011/8.1.11.25.pdf>
- [2] Social Bakers – The Recipe for Social Marketing Success  
<http://www.socialbakers.com/facebook-statistics/macedonia>
- [3] Acquisti, A., & Gross, R. (2006). Imagined communities: Awareness, information sharing, and privacy on the Facebook. In P. Golle & G. Danezis (Eds.), *Proceedings of 6th Workshop on Privacy Enhancing Technologies* 36-58.
- [4] Adamic, L. A., Büyükkökten, O., & Adar, E. (2003). A social network caught in the Web. *First Monday*, 8 (6). July 30, 2007 from [http://www.firstmonday.org/issues/issue8\\_6/adamic/index.html](http://www.firstmonday.org/issues/issue8_6/adamic/index.html)
- [5] Backstrom, L., Huttenlocher, D., Kleinberg, J., & Lan, X. (2006). Group formation in large social networks: Membership, growth, and evolution. *Proceedings of 12th International Conference on Knowledge Discovery in Data Mining* 44-54.
- [6] Haythornthwaite, C. (2005). Social networks and Internet connectivity effects. *Information, Communication, & Society*, 8 (2), 125-147
- [7] Sundén, J. (2003). *Material Virtualities*.
- [8] Boyd D. (2006a). Friends, Friendsters, and MySpace Top 8: Writing community into being on social network sites. *First Monday*, 11 (12). July 21, 2007 [http://www.firstmonday.org/issues/issue11\\_12/boyd/](http://www.firstmonday.org/issues/issue11_12/boyd/)
- [9] Kopytoff, V. (2004, November 29). Google's orkut puzzles experts. *San Francisco Chronicle*. July 30, 2007 <http://www.sfgate.com/cgi-bin/article.cgi?f=/c/a/2004/11/29/BUGU9A0BH441.DTL>
- [10] Cross R, Parker A and Borgatti S.P. A bird's-eye view: Using social network analysis to improve knowledge creation and sharing. *Knowledge Directions* 2, 1 (2000), 48–61
- [11] Boyd D and Ellison N.. Social network sites: Definition, history, and scholarship. *Journal of Computer-Mediated Communication* 13, 1 (October 2008), 210–230
- [12] Short J, Williams E and Christie B. *The Social Psychology of Telecommunications*. John Wiley and Sons Ltd, September 1976
- [13] Timeline of the launch dates of many major SNSs and dates when community sites re-launched with SNS features  
<http://uowblogs.com/digcnpjk355/files/2010/08/digc101-1.JPG>
- [14] Chakrabarti S. *Mining the Web: Discovering Knowledge from Hypertext Data*, 1st ed. *Data Management Systems*. Morgan Kaufmann, August 2002.
- [15] Kamvar S.D, Schlosser M.T and Garcia-Molina H. The eigentrust algorithm for reputation management in p2p networks. In *Proceedings of the 12th International Conference on World Wide Web (WWW '03)* (New York, USA, 2003), ACM, 640–651
- [16] Viswanath B, Mislove A, Cha M and Gummadi K.P. On the evolution of user interaction in facebook. In *WOSN '09: Proceedings of the 2nd ACM workshop on Online social networks* (New York, USA, 2009), ACM, 37–42
- [17] Cgung D, Debuys B and Nam C. Influence of avatar creation on attitude, empathy, presence, and para-social interaction. 2007, 711–720
- [18] Haythornthwaite, C. Strong, weak, and latent ties and the impact of new media. *The Information Society* 18 (2002), 385–401
- [19] Levien, R. Attack-resistant trust metrics. 2009, 121–132
- [20] Milgram, S. The small world problem. *Psychology Today* 2 (1967), 60–67
- [21] Ellison N., &Steinfeld C.,&Lampe C. (2006). Spatially Bounded Online Social Networks and Social Capital: The Role of Facebook . 10 Mart 2007, [http://www.msu.edu/~nellison/Facebook\\_ICA\\_2006.pdf](http://www.msu.edu/~nellison/Facebook_ICA_2006.pdf)

# USABILITY ASPECT OF THE CLOUD SOLUTIONS IN USED IN ENTERPRISE ENVIRONMENT, THE CASE OF MICROSOFT 365

Јелена Ѓорѓев<sup>1</sup>, Мартин Милосављевиќ-Апостолски<sup>1</sup>, Сашо Гелев<sup>1</sup>, Александар Соколовски<sup>1</sup>

*1 Европски Универзитет Република Македонија” – Скопје,  
[gjorgjev.jelena@live.eurm.edu.mk](mailto:gjorgjev.jelena@live.eurm.edu.mk) [milosavljev-apostolovski.martin@live.eurm.edu.mk](mailto:milosavljev-apostolovski.martin@live.eurm.edu.mk)  
[saso.gelev@eurm.edu.mk](mailto:saso.gelev@eurm.edu.mk) [aleksandar.sokolovski@eurm.edu.mk](mailto:aleksandar.sokolovski@eurm.edu.mk)*

**Абстракт** - Област на истражување на овој труд е една доста важна ИКТ технологија, технологијата која ја овозможува работата на интернет базирание Cloud Based Systems (CDS), се анализира нивната можна бизнис вредност во корпоративниот свет и околина.

Оваа технологија е клучна за работењето на било која ИКТ компанија во денешното информатичко општество. Овој труд ќе се обиде да ги истражи можните бенефити од користењето на CDS и како истите од аспект на функционалност можат да се подобрат со цел да бидат по ефикасни и да можат да заменат дел од функционалностите на денешните offline системи. Главната истражувачка цел ќе биде да се проучи Microsoft 365 и истиот да се спореди од аспект на функционалност со најкористените постоечките CDS (Dropbox, SkyDrive, Google File System,) Примарната цел е да се најде или предложат функционалностите кои ги имаат другите системи а недостастуваат во Microsoft 365, со цел да се подобри истиот CDS за бизнис светот.

## **Вовед**

Револуцијата во светот на интернетот доведе до зголемување на потребите, барањата и очекувањата на корисниците. Со тек на времето, овие потреби се развиле од потреба за обични статични веб страници до потреба за целосно динамички, исполнувајќи ги и потребите за сервиси и апликации достапни на интернет. Овие потреби целосно ја сменија перспективата за тоа што е интернет денес. Се појавува концептот на Cloud Computing, кој има за цел да им обезбеди на корисниците апликации и услуги преку интернет. Како што поминува времето, потребите на корисниците се зголемуваат. Од потребата за апликации достапни на интернет се појавува и потреба за корисничките апликации и податоци да им бидат достапни на корисниците во секое време, насекаде. Поради тие причини, традиционалните оперативни системи било потребно да бидат адаптирани како сервис кој ги интегрира апликациите на корисникот заедно со корисничките податоци.

Светската интернет мрежа, World Wide Web – WWW, прерасна во главна платформа за развој и испорака на разни комплексни и софистицирани апликации. Во прилог на тоа, истражувачите се посветиле на развивање на традиционалните веб – базирани апликации, со цел да можат да им овозможат на корисниците да работат со овие апликации исто како што работат со десктоп апликациите. Веб оперативните системи биле развиени со цел да им обезбедат на корисниците да работат во околина која многу наликува на традиционалните оперативни системи, со таа разлика што Веб оперативните системи функционираат преку интернет пребарувач. Тие претставуваат напредок во областа на веб алатките бидејќи имаат за цел да обезбедат подобри услови за извршување на

операции. Работната околина на корисникот се преместува во рамките на интернет страница,

вклучувајќи ги тука и управувањето со фајловите, инсталирањето на апликации и слично.

Веб оперативниот систем може да се дефинира како виртуелен десктоп на интернет, достапен преку интернет пребарувач како интерфејс кој изгледа слично на традиционален оперативен систем, со повеќе интегрирани апликации, кои му овозможуваат на корисникот лесно да ги управува и да ги организира своите податоци од било која локација. Веб оперативниот систем им овозможува на корисниците да користат апликации за традиционален оперативен систем, притоа истите да бидат достапни за корисникот како услуги за транспарентен пристап без да знае каде е услугата достапна. Во Веб оперативниот систем, апликациите, податоците, конфигурациите, подесувањата и привилегиите за пристап, се одвиваат преку мрежата како услуги кои се овозможени од интернет пребарувачот, кој се користи за внесување и прикажување на резултатите.

Грчките митови раскажуваат за суштества одвоени од површината на земјата и прикажани како созвездија на небото. Нешто слично се случува и во денешниот свет на компјутерите. Податоците и програмите се отстрануваат од десктоп компјутерите и корпоративните сервери и се инсталираат во тн. 'компјутерски облак'.

Како и да го наречеме 'cloud computing или on-demand computing, software as a service, или the internet as platform' заедничкиот елемент е всушност промената на местоположбата на компјутерското работење. Кога креирате табела со помош на Google Docs, главните компоненти на софтверот престојуваат на компјутери кои ние не ги гледаме и не ни е познато каде се наоѓаат.

Промената на програмите од локална инсталација во 'cloud computing' се одвива во полна пара. (shrink-wrapped software). Софтверите спакувани во CD-а, се уште доминираат на пазарот, без можност да исчезнат, но многу големо внимание се насочено кон 'интернет облаците'. Значителен дел од компјутерското работење се одвива далеку од десктоп и корпоративниот сервер (the corporate server room). Промената има влијание врз сите нивоа на компјутерските системи, од секојдневен корисник до развивач на софтвер, IT менаџер, па дури и хардвер производител.

За да можеме да ги користиме благодетите на денешното информатичко општество, голема улога има светската мрежа Интернет, преку која секојдневно сме во допир со светот и честопати не можеме да си го замислиме денот без да се приклучиме на Интернет.

## **Usability**

Usability или употребливост на македонски, е термин со кој се определува леснотијата со која луѓето може да користат одредена алатка или некој објект за да постигнат определена цел. Употребливоста може да се однесува и на методите за мерење на употребливоста и изучувањето на принципите кои лежат во основа на перцепираната ефикасност или елеганција на објектот.

Во информатиката и при интеракцијата човек-компјутер, под употребливоста најчесто се подразбира елеганцијата и јасноста на дизајнирањето на интеракцијата со компјутерска програма или веб-сајт. Терминот исто така често се користи и во контекст на производи како електронски уреди за широка потрошувачка, или во областите на комуникации, објекти за трансфер на знаење (како книга со упатства, документ или електронски систем за помош), а може да се однесува и на ефикасен дизајн на механички објекти.

Примарното значење на употребливост е дека при дизајнирањето на даден објект се земени предвид психологијата и физиологијата на корисниците. На пример:

Поефикасен за употреба – потребно е помалку време за извршување на определена задача

Полесен за учење – работата може да се научи преку набљудување на објектот

Нуди поголемо задоволство од употребата.

Со ширењето на употребата на комплексните компјутерски системи во секојдневниот живот, истовремено настанува пренатрупување на пазарот со конкурентски брендови. Ова во последните неколку години доведе до зголемување на популарноста и широкото признавање на употребливоста, затоа што компаниите ги прифаќаат придобивките од истражувањето и развојот на нивни продукти со методи ориентирани кон корисниците, наместо кон технологијата. Преку разбирањето и истражувањето на интеракцијата помеѓу производот и корисникот, експертот за употребливост може да добие сознанија кои не може да се добијат преку традиционалните истражувања на пазарот, кои се ориентирани на компаниите. На пример, по набљудување и интервјуирање на корисниците, експертот за употребливост може да осознае непредвидени, а потребни функции или недостатоци во дизајнот.

Употребливост често се поврзува со функционалностите на производот, а дополнително може да се смета и за карактеристика на корисничкиот интерфејс (главно во рамките на прифатливоста на системи, која корисноста ја дели на полезност (utility) и употребливост).

При проценката на употребливост на кориснички интерфејси, може да се користи и едноставна дефиниција како „перцепција на корисникот за ефективност (соодветноста за намената) и ефикасноста (работа или време потребно за користење) на интерфејсот“. Секоја компонента може субјективно да се измери според претходно зададени критериуми, како што се „Принципите на дизајн на кориснички интерфејс“, при што се добиваат вредности, често изразани во проценти.

### *Дефинирање на употребливоста*

Јакоб Нилсен (роден 1957 во Копенхаген, Данска) е водечки консултант за употребливост. Веќе 15 години тој објавува колумни за употребливост на неговиот вебсајт <http://www.useit.com>. Главната цел на неговите колумни е вебсајтовите да станат лесни за пребарување и убаво организирани со цел посетителите да ја пронајдат информацијата што им е потребна.

Во една од своите колумни, Јакоб Нилсен употребливоста ја дефинира со пет компоненти за квалитет:<sup>371</sup>

**Learnability** – Леснотија на учење – Колку брзо еден корисник кој претходно не го сретнал тој кориснички интерфејс, го учи доволно добро за да извршува основни задачи?

**Efficiency** – Ефикасност на употреба – Откако корисниците ќе научат да го користат системот, колку брзо можат да извршуваат работи?

**Memorability** – Меморирање – Доколку корисниците претходно го користеле системот, дали тие можат доволно да запомнат за да го користат успешно и следниот пат?

**Errors** – Појава на грешки – Колку често корисниците прават грешки додека го користат системот, колку се тие грешки сериозни и како се справуваат со грешките?

**Satisfaction** – Субјективно задоволство – До кој степен на корисникот му се допаѓа користењето на системот?



Употребливоста разгледува прашања од типот:

Кои се корисниците, што знаат, а што може да научат?

Што сакаат корисниците или што треба да направат?

Кои се општите информации за корисниците?

Во кој контекст работи корисникот?

Што треба да се препушти на машината? Што треба да се препушти на корисникот?

Дали корисниците можат лесно да ги извршат поставените задачи? На пример, дали корисниците може да ги завршат поставените задачи со претпоставената брзина?

Колку треба да се обучуваат корисниците?

Каква документација или други придружни материјали се достапни како помош за корисниците? Дали корисниците може да ги најдат решенијата што ги бараат во овие материјали?

Какви и колку грешки прават корисниците при интеракција со производот?

Дали корисникот може да се опорави од грешките? Што треба корисниците да сторат за да се опорават од грешките? Дали производот им помага во тоа? На пример, дали софтверот испраќа разбирливи, информативни и незаконувачки пораки за грешки?

Дали постојат мерки за задоволување на специјални потреби на корисници со хендикеп?

Постојат многу други важни карактеристики за квалитет. Една од главните е полезност која се однесува на функционалноста на дизајнот, а може да се карактеризира со прашањето: „Дали го прави тоа што му е потребно на корисникот?“. Употребливоста и полезноста се подеднакво важни. Можеби системот е

<sup>371</sup> <http://www.useit.com/alertbox/20030825.html>



лесен за употреба, но не ги исполнува вашите барања и потреби. Исто така системот не би бил корисен ако може да го извршува тоа што ви е потребно, но вие не знаете како да го користите заради сложеноста на корисничкиот интерфејс.

Експертот Јакоб Нилсен дефинира 10 правила за употребливост.<sup>372</sup>

**Преглед на статусот на системот** – системот треба секогаш да го информира корисникот за тоа што се случува

**Совпаѓање помеѓу системот и вистинскиот свет** – системот треба да го зборува јазикот на корисникот со тоа што ќе се следи вистинскиот свет и информациите на системот ќе изгледаат природно и логични

**Корисничка контрола и слобода** – корисниците често прават грешки па мора да бидат поддржани “undo” и “redo”

**Постојаност и стандарди** – корисниците не треба да се чудат дали различни зборови, ситуации или акции имаат исто значење

**Превенција од грешки** – внимателно дизајнирање за спречување појава на проблеми и грешки

**Сфаќање наместо потсетување** – објектите, акциите и опциите треба да се видливи. Корисникот не треба да се присетува на информации од претходен дијалог туку инструкциите треба да бидат видливи

**Флексибилност и ефикасност на употреба** – дозволете им на корисниците да го променат начинот на извршување на често употребуваните постапки

**Естетски и минималистички дизајн** – дијалозите не треба да содржат информации кои се нерелевантни и ретко потребни. Секоја дополнителна непотребна информација ја намалува прегледноста на релевантната информација

**Помогнете им на корисниците да препознаат и да поправат грешки** – пораките за грешка треба да бидат прикажани во едноставен јазик (без код), прецизно да го прикажат проблемот и конструктивно да предложат решение

**Помош и документација** – и покрај тоа што е подобро системот да може да се користи без дополнителна документација, сепак можеби ќе биде потребно да постои помош и документација. Секоја таква информација треба да биде лесно пристапна, пребарлива, сокусирана на потребите на корисникот, да содржи конкретни чекори и да не биде масивна.

Покрај Нилсен, многу други автори во своите книги, колумни и вебсајтови, ја дефинираат употребливоста:

Употребливоста значи дека луѓето кои го користат производот можат брзо и лесно да ги завршат своите обврски.<sup>373</sup>

Употребливоста само значи дека треба да сте сигурни дека нешто работи добро. Корисник со просечно знаење и искуство треба да го употребува производот, без разлика дали тоа е вебсајт, авион или обична врата, без да се исфрустрира при употребата.<sup>374</sup>

Употребливоста е мерлива карактеристика која опишува колку ефективно корисникот може да „комуницира“ со производот.<sup>375</sup>

## ISO стандарди

Употребливоста се споменува и како дел од формалните ИСО-стандарди за квалитет на софтверски производи.

Документот „ISO 9126 (1991) Software Engineering Product Quality“, издаден од Интернационалната организација за стандардизација, ја дефинира употребливоста како:

Множество атрибути кои се однесуваат на напорот за користење, како и на индивидуалната проценка на тоа користење, од страна на назначените или имплицираните корисници.

Документот „ISO 9241-11 (1998) Guidance on Usability“, исто така издаден од Интернационалната организација за стандардизација, ја дефинира употребливоста како:

Опсегот до кој производ може да се користи од посочените корисници да се постигнат конкретни цели на ефективен, ефикасен и задоволителен начин, во определениот контекст на употреба.

## Веб оперативни системи

---

<sup>372</sup> <http://www.useit.com/>

<sup>373</sup> Janice Redish and Joseph Dumas, *A Practical Guide to Usability Testing*

<sup>374</sup> Steve Krug, *Don't Make Me Think*

<sup>375</sup> Jeff Axup, *UserDesign*

Веб оперативните системи претставуваат одличен начин да пристапиме до сите наши податоци и документи во било кое време и од било каде во светот. Се што е потребно да имаме е компјутер и Интернет пребарувач. Веб оперативните системи се особено корисни ако имаме повеќе компјутери, патуваме многу, а сакаме сите наши податоци да ги зачуваме на едно место и сакаме во било кое време да ја користиме својата омилена апликација.

За да навлеземе во областа на Веб оперативните системи, мора прво да го објасниме принципот на работење на оперативните системи, врз чија основа се изградени Веб оперативните системи.

### **Функции на оперативните системи**

- Имплементација на корисничкиот интерфејс
- Споделување на хардверот помеѓу корисниците
- Овозможување на корисниците да ги споделуваат податоците меѓусебно
- Спречување на корисниците да си пречат меѓусебно
- Распоредување на ресурсите помеѓу корисниците
- Упростување на И/О
- Опоравување од грешки
- Распоредување на користењето на ресурсите
- Олеснување на паралелните операции
- Организирање на податоците за полесен и побезбеден пристап
- Справување со мрежните комуникации

### **Цели на оперативните системи**

**Употребливост** – Оперативниот систем има за цел да ја зголеми употребливоста на еден компјутер

**Продуктивност** – Оперативниот систем има за цел да ја зголеми продуктивноста на еден компјутерски систем

**Способност за развој** – оперативниот систем треба да овозможи ефективен развој, тестирање и претставување на нова системска функција без да им пречи на останатите функции.

### **Оперативниот систем како кориснички / компјутерски интерфејс**

Хардверот и софтверот, кои се користат за да му овозможат на корисникот да ги употребува апликациите, можат да се разгледуваат на едно хиерархиско ниво, претставено на *Слика 1*. Корисникот на апликациите е наречен End User – Краен корисник. Крајниот корисник го користи компјутерскиот систем преку апликациите кои му се потребни за работа. Апликациите се изразени преку програмските јазици, кои се користат за нивно креирање и се развиени од страна на апликациски програмери. Услужните програми кои се имплементираат, често користат функционалности кои помагаат во креирањето на програмите, менаџирањето на фајловите, како и контролата на В/И уреди. Најважниот системски програм е Оперативниот систем. Ги прикрива деталностите на хардверот и овозможува програмерот да развие соодветен интерфејс за користење на системот.

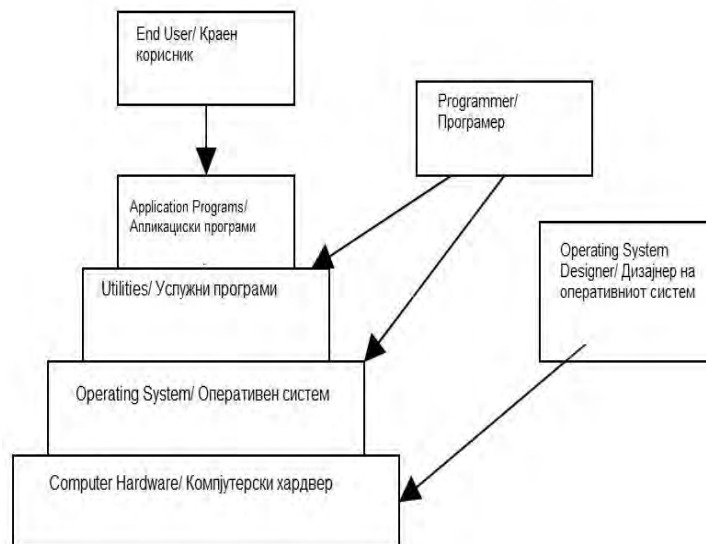

Слика 1. Слоеве и погледи на еден компјутерски систем

## **Пренесување на оперативните системи на интернет**

Со зголемување на употребата на интернет технологии со многу брзи перформанси во текот на изминатите години, концептот за cloud computing станувал се попопуларен. Со примената на cloud computing, корисниците работат пред се со интернет базирани, отколку локални, складишта за податоци и софтвер. Овие апликации функционираат и се достапни преку обичен интернет пребарувач и изгледаат и се однесуваат како десктоп програми.

Со помош на овој пристап, корисникот може да работи со своите апликации преку повеќе компјутери. Исто така, компаниите и фирмите можат да обезбедат полесен пристап до корпоративните документи, како и да обезбедат заштита од разни злоупотреби. Принципот на cloud computing ја олеснува меѓусебната соработка и ги намалува проблемите со некомпатибилноста на платформите.

Денес, се поголем број на компании го прифаќаат концептот на cloud computing и произведуваат комерцијални и отворени веб-базирани оперативни системи. Бројот на корисници се повеќе се зголемува, како и бројот на апликации за веб базирани оперативни системи.

Веб оперативните системи ја надминуваат функционалноста на обичните десктоп оперативни системи. Тие вклучуваат многу од карактеристиките на десктоп оперативните системи, како што се фајл системите, менаџирањето на фајловите, продуктивноста и комуникациските апликации.

Веб оперативните системи, исто како и веб апликациите, функционираат на платформата на било кој компјутер кој има пристап на интернет и на тој начин оваа технологија е погодна за комуникација на дистрибуираните работни групи.

Веб оперативните системи секако дека неможат да ги заменат целосно традиционалните оперативни системи. Откако корисниците ќе станат поопуштени во употребата на интернетот за работа, веб оперативните системи ќе станат многу попопуларни за употреба.

Cloud computing технологијата има сеуште некои недостатоци, но компаниите за развој на веб оперативните системи работат неуморно на нивниот развој.

### ***Принцип на работење на Веб оперативните системи***

Веб оперативните системи работат на сличен принцип како и традиционалните оперативни системи. Иако не вклучуваат драјвери за компјутерскиот хардвер, интересот за нив се повеќе се зголемува. Еден од најголемите фактори за зголемувањето на интересот за веб базирани оперативни системи е зголемувањето на ширината на опсег на интернет технологиите, кое овозможува побрзо работење на апликациите и побрзо пренесување на податоци преку интернет од и до Веб оперативниот систем.

## **Најрани почетоци**

Еден од најраните претходници на веб оперативните системи бил Tarantella, кој Santa Cruz Operation го пуштила во 1993 година. Тој претставувал Unix базиран X Window систем, кој функционира преку корпоративни мрежи и допуштал на мониторот да се прикажува Unix десктоп. Оваа технологија никогаш не станала комерцијална. Во 2005тата година Sun го превзема Tarantella и го интегрира во SGD. Во 1992 година, истражувачите на Универзитетот Беркли во Калифорнија, започнале да работат на проект кој после четири години прераснал во првиот Веб оперативен систем. Овој систем функционира преку интернет и имал функционалности исто како и десктоп оперативен систем.

Професорот Дејвид Кулер, кој работел на проектот, изјавил дека истражувачите откриле можност за остварување на технологии кои биле користени во веб оперативните системи, како на пример фајл систем кој идентификува податоци преку URL, систем кој е независен од локацијата и безбедно далечинско извршување.

## **Појава на веб апликации**

Двигателната сила која овозможи побрз развој на Веб оперативните системи е појавата на веб базираните апликации. Посебно значајни во тој поглед се апликациите за електронска пошта, како што се Hotmail и Gmail, брзото пренесување пораки и складиштата за податоци, како што е Xdrive. Во последно време популарни се и веб базираните апликации за преработка на зборови и табеларни пресметки, како што се GoogleDocs и Numbler.

Со првата генерација на веб базираните апликации, тешкотија претставувала и имплементацијата на некои од најосновните функции, како што се влечење и испуштање на фајлови, правење и на најмали корекции на грешки на документите без да треба да се освежи цела страница, како и локалното кеширање на податоците.

Но овие потешкотии биле надминати со појава на технологии како Ajax ( Asynchronous JavaScript and XML), Adobe Flash, Adobe Integrated Runtime (AIR), Google Gears и Microsoft Silverlight, кои овозможиле развој на богати веб апликации.

Еден од клучните предизвици на Веб оперативните системи е работењето во безбедносните граници на интернет пребарувачите.

## **Архитектура**

Различни Веб оперативни системи се изградени на една основна архитектура, со различни отстапки од истата.

SGD е изграден на терцијална архитектура (Mark Tacker, производствен менаџер за безбедност и виртуелизација на организацијата Sun). Апликативниот сервер е домаќин на виртуелни машини кои ги стартуваат програмите и ги предаваат на презентациски сервер, кој ја одржува конекцијата со клиентот. Клиентот ја стартува апликацијата и повратната информација ја враќа назад до апликативниот сервер. Домаќин на презентацискиот сервер и на апликацијата може да биде или провајдерот на Веб оперативниот систем или компанијата-домаќин или податочниот центар.

Поедноставните Веб оперативни системи, како што е eyeOS, користат дуална архитектура, каде една машина игра улога и на апликативен сервер и на презентациски сервер.

Покомплексните Веб оперативни системи, како што е G.ho.st, користат група од сервери наместо еден апликативен сервер и еден презентациски сервер. Во овој случај, групата од сервери се претставени на клиентот како една машина. Овој тип на систем има моќно влијание на повеќесерверското функционирање и на капацитетот за складирање, со што се овозможува поголема скалабилност и сигурност.

## **Апликации**

Повеќето Веб оперативни системи, како што се eyeOS или Desktoptwo, се карактеризираат со API кој им овозможува на програмерите да креираат нови програми за оперативниот систем.

Некои веб оперативни системи, како што е SGD, развива стандардни Windows или Unix онлајн апликации, преку сервери кои ги стартуваат програмите во виртуелни машини и се справуваат со нив исто како да се наоѓаат на нивниот локален оперативен систем.

G.ho.st работи со разни веб апликации, кои се наоѓаат на интернет, како што се: Zoho за обработка на текстови, табеларни пресметувања, презентации и други канцелариски корисни функции; Zimbra за организирање и испраќање пораки; Pandora за слушање музика; Flickr за организирање и разгледување слики.

Лансирањето на Silverlight од страна на Microsoft овозможува многу програмери кои се запознаени со Microsoft платформите за програмирање, да започнат да создаваат нови програми за веб оперативните системи.

### ***Предности на Веб оперативните системи во однос на традиционалните оперативни системи***

Веб оперативните системи можат да функционираат на било кој компјутер или уред кој е поврзан на интернет. Тоа е многу важна опција за луѓе кои се постојано во движење или пак за луѓе кои неможат да користат компјутер во домашни услови и одат во библиотеки, интернет клубови или училишта. Корисникот на веб оперативен систем исто така може да се одлогира од системот и подоцна повторно да се најави на истиот од различен компјутер.

Бидејќи Веб оперативниот систем може да работи на различни компјутери, се олеснува соработката помеѓу повеќе различни работни станици.

Традиционалниот оперативен систем може да работи само на еден компјутер. Додатоците како што се Network File System – кој овозможува различни машини да внесуваат и изнесуваат локално фајлови, и remote desktop – кој овозможува пристап до еден компјутер користејќи друг уред, дозволуваат полесен пристап до информациите од повеќе различни локации. Но, овие технологии се ограничени на неколку машини од иста мрежа или компјутери кои се меѓусебно поврзани.

Со Веб оперативните системи овие ограничувања се надминуваат. Корисниците можат да зачувуваат, да пребаруваат, и да менаџираат фајлови и сервиси од Веб десктоп. Зачувувањето на апликациите, фајловите и сервисите на провајдерот на Веб оперативниот систем, отколку зачувувањето на локален десктоп компјутер, претставува многу побезбеден начин за заштита на истите од разни натрапници.

Корисниците на Веб оперативните системи немора да прават опоравување (backup) или архивирање на податоците, тоа за нив го прави провајдерскиот далечински сервер.

Со оглед на тоа што Веб оперативните системи можат да функционираат на различни платформи, се избегнуваат проблемите во врска со компатибилноста на различните апликации и оперативни системи. Тоа значи дека истиот Веб оперативен систем може да функционира на Windows, Linux и Mac машина.

Развивачите на апликации за Веб оперативни системи, една апликација создаваат за сите Веб оперативни системи, за разлика од традиционалните оперативни системи каде мора да се креира различна апликација за секоја платформа. Систем администраторите можат само еднаш да развијат апликација за даден Веб оперативен систем. И на тој начин многу лесно можат да ја дистрибуираат до корисниците преку интернет.

Бидејќи Веб оперативните системи и нивните апликации се наоѓаат на сервери кои можат да бидат набљудувани и заштитени од една локација, се овозможува централизирана заштита од напади.

### ***Недостатоци на Веб оперативните системи***

Постојат бројни недостатоци на Веб оперативните системи кои ја успоруваат нивната широка примена.

Тие претставуваат закана за широчината на опсег на мрежата и претставуваат причина за доцнењето на истата, што традиционалните оперативни системи не го дозволуваат. Бараат додатна моќ за процесирање на тастатурата, глумчето, аудио и видео влезовите, бидејќи функционираат преку интернет пребарувач кој работи на највисокото ниво на оперативниот систем на машината домаќин.

Доколку корисникот на Веб оперативниот систем сака да ги зачува податоците во локалната кеш меморија, интернет пребарувачот ќе има пристап до нив, што претставува опасност од хакерски напади.

Веб оперативните системи најчесто доаѓаат со ограничен број на апликации. Овие апликации вообичаено немаат исти карактеристики како традиционалните апликации со кои се запознаени корисниците. Тоа може да претставува проблем за корисниците и тие да не сакаат да ги користат новите програми.

Платформите на Веб оперативните системи се прилично незрели и неможат да ги понудат истите функционалности како традиционалните оперативни системи.

Повеќето корисници неможат да префрлуваат податоци од еден на друг Веб оперативен систем поради тоа што не се користат исти формати на податоците, иако некои корисници можат тоа да го сторат рачно. Развивачите на веб оперативните системи сеуште мораат да развиваат стандарди и алатки за справување со тој проблем.

Корисниците мора постојано да бидат приклучени на интернет за да можат да работат со Веб оперативен систем, што претставува проблем за оние корисници кои многу ретко се приклучуваат на интернет или пак за оние корисници кои немаат постојана интернет конекција.

## **Заклучок**

Во овој труд Веб оперативни системи направена е детална обработка на концептот на Интернет Облак и неговата реална примена кај Веб оперативните системи. Направена е споредба помеѓу традиционалните оперативни системи и веб базираните оперативни системи.

Благодарение на овој труд, можеме да дојдеме до заклучок дека Веб оперативните системи и концептот на Cloud Computing сеуште се во развој и допрва се очекува да го превземат местото на традиционалните десктоп оперативни системи. Помеѓу научниците постојат големи полемики во врска со тоа дали Веб оперативните системи можат целсно да ги заменат оперативните системи. Еден од најголемите проблеми во тој поглед претставува безбедноста на корисничките податоци. Иако денес се прават големи напори да се обезбедат што поефикасни средства за заштита на податоците, иднината на Cloud Computing е сеуште неизвесна. Дали ќе биде револуционерно откритие во светот на интернет технологиите или пак ќе исчезне од компјутерската сцена, останува тек допрва да видиме.

## **Библиографија**

- Chandramohan A. Thekkath, Timothy Mann, Edward K. Lee, *Frangipani: A Scalable Distributed File System*  
Sanjay Ghemawat, Howard Gobioff, and Shun-Tak Leung, The Google File System  
Christian Braun and Robert Winter, *Integration of IT Service Management into Enterprise Architecture, SAC'07*, March 11-15, 2007, Seoul, Korea.  
Henk Jonkers, Marc Lankhorst, René van Buuren, Stijn Hoppenbrouwers, Marcello Bonsangue, Leendert van der Torre, *Concepts for Modelling Enterprise Architectures*, 2008  
Andrew S. Tanenbaum, *Computer Networks*, 4<sup>th</sup> Edition  
William Stallings, *Operating Systems Internals and Design Principles (5th Edition)*, 2009  
Larry L. Peterson and Bruce S. Davie, *Computer Networks, a System Approach*, Edition 3  
useit.com: Jakob Nielsen on Usability and Web Design,  
<http://www.useit.com/>  
Сашо Гелев “Компјутерски Мрежи” 2011, ЕУРМ-ФИ  
Сашо Гелев “Оперативни Системи” 2011, ЕУРМ-ФИ

# ICT BUSINESS VALUE OF USING A CLOUD BASED SYSTEM IN AN ENTERPRISE ENVIRONMENT, THE CASE OF MICROSOFT 365

Јелена Ѓорѓев<sup>1</sup>, Милена Живадиновиќ<sup>1</sup>, Сашо Гелев<sup>1</sup>, Александар Соколовски<sup>1</sup>  
*1 Европски Универзитет Република Македонија” – Скопје,*  
[gjorgjev.jelena@live.eurm.edu.mk](mailto:gjorgjev.jelena@live.eurm.edu.mk) [zivadinovik.milena@live.eurm.edu.mk](mailto:zivadinovik.milena@live.eurm.edu.mk)  
[saso.gelev@eurm.edu.mk](mailto:saso.gelev@eurm.edu.mk) [aleksandar.sokolovski@eurm.edu.mk](mailto:aleksandar.sokolovski@eurm.edu.mk)

**Абстракт** - Област на истражување на овој труд е една доста важна ИКТ технологија, технологијата која ја овозможува работата на интернет базираните Cloud Based Systems (CDS), се анализира нивната можна бизнис вредност во корпоративниот свет и околина.

Оваа технологија е клучна за работењето на било која ИКТ компанија во денешното информатичко општество. Овој труд ќе се обиде да ги истражи можните бенефити од користењето на CDS и како истите од аспект на функционалност можат да се подобрат со цел да бидат по ефикасни и да можат да заменат дел од функционалностите на денешните offline системи. Главната истражувачка цел ќе биде да се проучи Microsoft 365 и истиот да се спореди од аспект на функционалност со најкористените постоечките CDS (Dropbox, SkyDrive, Google File System,) Примарната цел е да се најде или предложат функционалностите кои ги имаат другите системи а недостастуваат во Microsoft 365, со цел да се подобри истиот CDS за бизнис светот.

## Вовед

Револуцијата во светот на интернетот доведе до зголемување на потребите, барањата и очекувањата на корисниците. Со тек на времето, овие потреби се развиле од потреба за обични статични веб страници до потреба за целосно динамички, исполнувајќи ги и потребите за сервиси и апликации достапни на интернет. Овие потреби целосно ја сменија перспективата за тоа што е интернет денес. Се појавува концептот на Cloud Computing, кој има за цел да им обезбеди на корисниците апликации и услуги преку интернет. Како што поминува времето, потребите на корисниците се зголемуваат. Од потребата за апликации достапни на интернет се појавува и потреба за корисничките апликации и податоци да им бидат достапни на корисниците во секое време, насекаде. Поради тие причини, традиционалните оперативни системи било потребно да бидат адаптирани како сервис кој ги интегрира апликациите на корисникот заедно со корисничките податоци.

Светската интернет мрежа, World Wide Web – WWW, прерасна во главна платформа за развој и испорака на разни комплексни и софистицирани апликации. Во прилог на тоа, истражувачите се посветиле на развивање на традиционалните веб – базирани апликации, со цел да можат да им овозможат на корисниците да работат со овие апликации исто како што работат со десктоп апликациите. Веб оперативните системи биле развиени со цел да им обезбедат на корисниците да работат во околина која многу наликува на традиционалните оперативни системи, со таа разлика што Веб оперативните системи функционираат преку интернет пребарувач. Тие претставуваат напредок во областа на веб алатките бидејќи имаат за цел да обезбедат подобри услови за извршување на операции. Работната околина на корисникот се преместува во рамките на интернет страница, вклучувајќи ги тука и управувањето со фајловите, инсталирањето на апликации и слично.

Веб оперативниот систем може да се дефинира како виртуелен десктоп на интернет, достапен преку интернет пребарувач како интерфејс кој изгледа слично на традиционален оперативен систем, со повеќе интегрирани апликации, кои му овозможуваат на корисникот лесно да ги управува и да ги организира своите податоци од било која локација. Веб оперативниот систем им овозможува на корисниците да користат апликации за традиционален оперативен систем, притоа истите да бидат достапни за корисникот како услуги за транспарентен пристап без да знае каде е услугата достапна. Во Веб

оперативниот систем, апликациите, податоците, конфигурациите, подесувањата и привилегиите за пристап, се одвиваат преку мрежата како услуги кои се овозможени од интернет пребарувачот, кој се користи за внесување и прикажување на резултатите.

Грчките митови раскажуваат за суштества одвоени од површината на земјата и прикажани како соѕвездија на небото. Нешто слично се случува и во денешниот свет на компјутерите. Податоците и програмите се отстрануваат од десктоп компјутерите и корпоративните сервери и се инсталираат во тн. 'компјутерски облак'.

Како и да го наречеме 'cloud computing или on-demand computing, software as a service, или the internet as platform' заедничкиот елемент е всушност промената на местоположбата на компјутерското работење. Кога креирате табела со помош на Google Docs, главните компоненти на софтверот престојуваат на компјутери кои ние не ги гледаме и не ни е познато каде се наоѓаат.

Промената на програмите од локална инсталација во 'cloud computing' се одвива во полна пара. (shrink-wrapped software). Софтверите спакувани во CD-а, се уште доминираат на пазарот, без можност да исчезнат, но многу големо вниманиесе насочено кон 'интернет облаците'. Значителен дел од компјутерското работење се одвива далеку од десктоп и корпоративниот сервер (the corporate server room). Промената има влијание врз сите нивоа на компјутерските системи, од секојдневен корисник до развивач на софтвер, IT менаџер, па дури и хардвер производител.

За да можеме да ги користиме благодетите на денешното информатичко општество, голема улога има светската мрежа Интернет, преку која секојдневно сме во допир со светот и честопати не можеме да си го замислиме денот без да се приклучиме на Интернет.

## **Вовед во оперативните системи**

Оперативниот систем претставува програма која го контролира извршувањето на апликативните програми и игра улога на интерфејс помеѓу корисникот на компјутерот и компјутерскиот хардвер. Со други зборови, оперативниот систем претставува "Софтвер кој го контролира хардверот". Некои примери на оперативни системи се: UNIX, Mach, MS-DOS, MS-Windows, Windows/NT, OS/2, MacOS, VMS, MVS и VM.

Контролирањето на работата на еден компјутер, софтверски се одвива на неколку нивоа/сервиси. Ќе ги спомнеме јадрените (кERNEL) услуги, услугите на библиотеките и услугите на апликативно ниво. Сите овие услуги се дел од еден оперативен систем. Процесите ги стартуваат апликациите, кои се поврзани со услугите за стандарди за перформансите на библиотеките. Јадрото ги поддржува процесите со тоа што им овозможува патека до перферните уреди. Јадрото одговара на сервисните повици од процесите и на пречките од уредите. Сржта на оперативниот систем е јадрото, контролна програма која работи на привилегирачко ниво, има надлежност да овозможи да се одвиваат сите хардверски инструкции, одговара на пречките од надворешните уреди, и ги опслужува барањата од страна на процесите. Јадрото претставува траен жител во компјутерскиот систем. Тоа ги создава и ги прекинува процесите, и одговара на нивните барања за сервис. Оперативните системи претставуваат менаџери на ресурсите. Главен ресурс е компјутерскиот хардвер, во форма на процесори, меморија, И/О уреди, комуникациски уреди и податоци.

### ***Функции на оперативните системи***

- Имплементација на корисничкиот интерфејс
- Споделување на хардверот помеѓу корисниците
- Овозможува корисниците да ги споделуваат податоците меѓусебно
- Спречува корисниците да си пречат меѓусебно
- Распоредување на ресурсите помеѓу корисниците
- Упростување на И/О
- Оправување од грешки
- Распоредување на користењето на ресурсите
- Олеснување на паралелните операции
- Организирање на податоците за полесен и побезбеден пристап
- Справување со мрежните комуникации

### ***Кратка историја на оперативните системи***

Оперативните системи евоулирале низ различни фази на развој на компјутерските генерации, што се одразило драстично низ годините.

Прва генерација – 1940тите години

Најраните електронски дигитални компјутери немале оперативни системи. Машините во овие времиња биле толку примитивни така што програмите биле активирани бит по бит, во редица на механички свитчеви. Програмските јазици биле непозната област за овие времиња, како и оперативните системи.

Втора генерација – 1950тите години

Во текот на втората генерација на развој на компјутерските системи се постигнал значителен напредок во развојот на оперативните системи. Компанијата General Motors Research Laboratories го имплементирала првиот оперативен систем во



1950тите за нивниот IBM 701. Овој систем извршувал една работа во едно време. Овие системи ги обработувале процесите групно.

Трета генерација – 1960тите години

Во текот на третата генерација бил постигнат многу голем напредок во развојот на оперативните системи.

Системите во третата генерација ги обработувале процесите како целина, слично на системите од втората генерација, со таа разлика што можеле подобро да ги искористат компјутерските ресурси за опслужување на неколку процеси во исто време. Дизајнерите на оперативните системи развиле концепт на мултипрограмирање, на тој начин што неколку процеси се одвиваат во главната меморија наеднаш. Процесорот работи од барање на барање, со цел да ги задржи процесите во работа, додека работат и периферните уреди.

На пример, кај компјутерските системи без мултипрограмирање, кога конкретниот процес што се обработува се паузира за да се изврши друга И/О операција, процесорот паузира со работа се додека не се заврши другата операција. Решението на овој проблем бил во тоа што главната меморија се поделила на повеќе делови, и секоја партиција извршувала посебен процес. Додека еден процес чека да заврши со работа влезно-излезниот уред, друг процес го користи процесорот итн.

Во текот на оваа генерација бил направен многу голем напредок со развој на техниката SPOOLing (simultaneous peripheral operations on line). Оваа техника се состои во тоа што многу брз уред – диск, посредува помеѓу програма во работа и В/И уред со помала брзина. На пример, наместо да се испишува директно во печатач, прво податоците се запишуваат на дискот. На тој начин програмите можат да се извршуват побрзо, а други програми кога ќе имаат потреба од печатачот можат да го користат веднаш штом ќе биде слободен.

Друго откритие во оваа генерација е техниката на time-sharing, варијација на техниката на мултипрограмирање, каде секој корисник има on-line, односно директно конектиран терминал. Компјутерскиот систем мора брзо да им одговори на корисничките барања, во спротивно може да се наштети на продуктивноста на корисникот.

Четврта генерација

Со откривањето на LSI (Large Scale Integration) кола, чипови, оперативните системи влегоа во светот на персоналните компјутери и во ерата на компјутерските работни станици. Микропроцесорската технологија овозможи да се изгради десктоп компјутер кој е моќен колку и mainframe компјутерите од 1970тите години. Во оваа генерација, два оперативни системи ја превземале власта над персоналните компјутери: MS-DOS, создаден од Microsoft Inc. за IBM PC и машините кои ги користеле Intel 8088 CPU, и UNIX кој бил доминантен за поголемите персонални компјутери кои користеле Motorola 6899 CPU.

## ***Цели на оперативните системи***

**Употребливост** – Оперативниот систем има за цел да ја зголеми употребливоста на еден компјутер

**Продуктивност** – Оперативниот систем има за цел да ја зголеми продуктивноста на еден компјутерски систем

**Способност за развој** – оперативниот систем треба да овозможи ефективен развој, тестирање и претставување на нова системска функција без да им пречи на останатите функции

## ***Оперативниот систем како кориснички/компјутер интерфејс***

Хардверот и софтверот, кои се користат за да му овозможат на корисникот да ги употребува апликациите, можат да се разгледуваат на едно хиерархиско ниво, претставено на *Слика 1*. Корисникот на апликациите е наречен End User – Краен корисник. Крајниот корисник го користи компјутерскиот систем преку апликациите кои му се потребни за работа. Апликациите се изразени преку програмските јазици, кои се користат за нивно креирање и се развиени од страна на апликациски програмери. Услужните програми кои се имплементираат, често користат функционалности кои помагаат во креирањето на програмите, менаџирањето на фајловите, како и контролата на В/И уреди. Најважниот системски програм е Оперативниот систем. Ги прикрива деталностите на хардверот и овозможува програмерот да развие соодветен интерфејс за користење на системот.

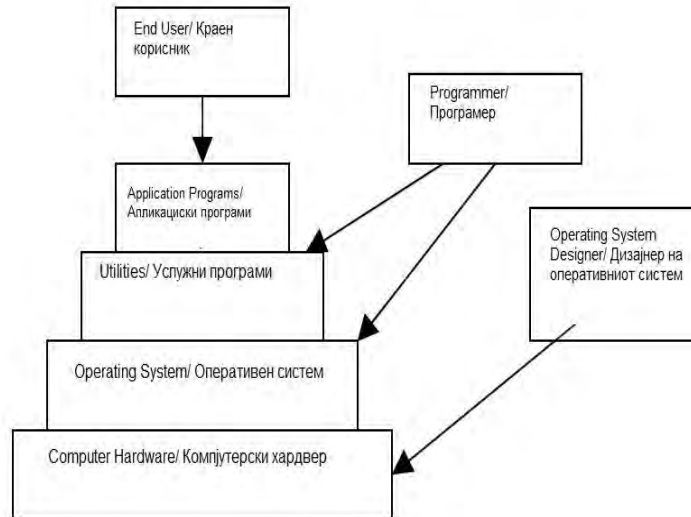

Слика 1 . Слоеве и погледи на еден компјутерски систем

## Сервиси на оперативниот систем

### Креирање на програми

Оперативниот систем овозможува бројни погодности и сервиси, како што се едитори и дебагери, со што на програмерите значително им се олеснува работата во развивањето на нови кориснички апликации и програми

### Извршување на програми

Бројни задачи треба да бидат извршени за да може да се изврши една програма. Инструкциите и податоците треба да бидат зачувани во главната меморија, В/И уреди и фајловите мора да бидат иницијализирани и разни други ресурси мора да бидат исполнети. Оперативниот систем се справува со сите задачи.

### Пристап до влезно/излезните уреди

Секој В/И уред бара свои единствени инструкции или контролни сигнали за работа. Оперативниот систем се погрижува за секој детал.

### Контролиран пристап до фајловите

Оперативниот систем се грижи за форматот на фајловите кои се чуваат во складиштето за чување и за карактеристиките на В/И уреди.

### Пристап до системот

Оперативниот систем го контролира пристапот до системот во целина и до специфични делови на системот. Контролата на пристап мора да овозможи заштита на ресурсите и податоците од неавторизирани корисници и мора да ги разрешува конфликтите.

### Детекција на грешките и одговор

Оперативниот систем се справува со грешките кои настануваат на тој начин што контролира што помало влијание да имаат истите на тековните процеси и апликации.

### Подобрување на перформансите на компјутерскиот систем

Оперативниот систем ги собира статистиките од различните истражувања и ги следи параметрите на перформансите, како на пример време на одговор, со цел да ги подобри перформансите во иднина.

## Оперативниот систем како менаџер на ресурсите

Компјутерскиот систем претставува множество од информации за одвивањето, складирањето и обработката на податоците и за контролата на овие функции.

Оперативниот систем е одговорен за менаџирањето на овие информации.

Оперативниот систем функционира на ист начин како и останатите компјутерски софтвери, така што и оперативниот систем е извршен од страна на процесорот.

Оперативниот систем повремено се откажува од контролата и зависи од процесорот, со што на процесорот му се овозможува да го контролира компјутерскиот систем додека оперативниот систем одмара.

Оперативниот систем го контролира процесорот во користењето на системските ресурси.

На Слика 2. прикажани се главните ресурси кои се управувани од оперативниот систем. Дел од оперативниот систем е сместен во главната меморија, пред се Јадрото, кое ги вклучува најкористените функционалности на оперативниот систем. Остатокот од главната меморија содржи други кориснички програми и податоци. Оперативниот систем ги извршува следните функции:

### Сместување на ресурсите

Управување со хардверската меморија на процесорот

Одлучува кога еден В/И уред може да биде користен од програмата

Контролира пристап и користење на фајловите

Одредува колку процесорско време може да биде искористено за извршување на дадена корисничка програма

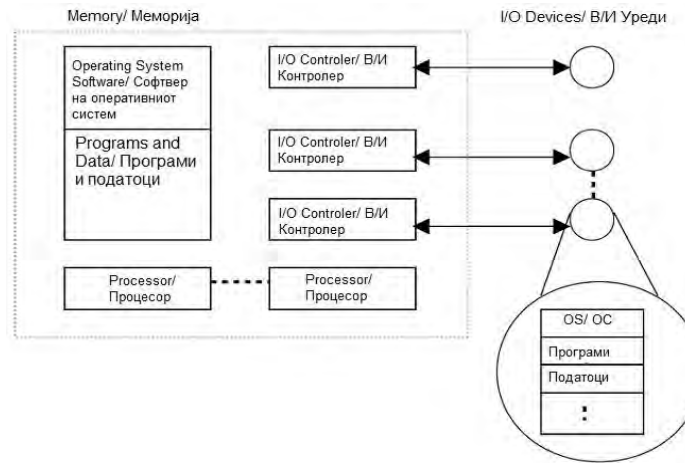

Слика 2. Оперативниот систем како менаџер на ресурсите

## Cloud Computing

Терминот Cloud Computing претставува релативно нова технологија, која е создадена врз база на години работа и истражувања во областа на виртуелизацијата, компјутерските дистрибуирани системи, услужни компјутерски програми, развојот на компјутерските мрежи, интернетот и софтверските сервиси. Оваа технологија ги вклучува во себе сервисно ориентираната архитектура, редуциран степен на информатички технологии пред се за крајниот корисник, голема флексибилност, помали трошоци за поседување на таа технологија, сервиси на повик и разни други услуги.

### *Вовед во Cloud Computing*

Појавата на концептот Cloud computing (Интернет облак) бил очекуван чекор во еволуцијата на информатичките технологии и сервиси. Терминот Cloud Computing станал популарен во Октомври 2007та година, кога IBM и Google најавиле соработка на таа област. Тоа се случило откако IBM го објавиле трудот “Blue Cloud”.

Клучот за една информатичка технологија да стане успешна се крие во способноста технологијата да стане остварлив и економски исплатлив за една сајберинфраструктура. Cloud computing вклучува во себе сајберинфраструктура и се развива врз основа на долгогодишни истражувања во областа на виртуелизацијата, дистрибуираните компјутерски системи, услужните компјутерски програми, мрежното работење, интернетот и софтверските сервиси.

Cloud Computing има потенцијал да трансформира голем дел од ИТ индустријата, правејќи го софтверот уште поатрактивен како сервис и обликувајќи го дизајнот на компјутерскиот хардвер. Развивачите на иновативни идеи за нови интернет технологии, немаат повеќе потреба од огромен капитал за хардвер за да ги развиваат новите сервиси. Тие исто така повеќе немора да бидат загрижени за вложените средства за развој на некоја апликација, која на пазарот не поминала според нивните очекувања. Компаниите кои се ориентирани на развој на кориснички апликации можат успехот на своите апликации да го измерат според тоа колку сервери се искористени за еден час опслужување на клиентите, како на пример 1000 сервери за еден час услуга, во однос на еден сервер за 1000 часови работење. Оваа еластичност на расположливите средства за развој претставува невиден успех во историјата на развојот на компјутерските технологии.

Постои акутна потреба за безбедно складирање, организирање, споделување и анализирање на огромни количества комплексни (полу-структурирани или неструктурирани) податоци, со цел да се определат насоките и трендовите за подобрување на квалитетот на здравствената заштита, за подобро да се заштити државата или, пак, за подобро да се истражат можностите врзани за алтернативните извори на енергија. Заради итната природа на можните примени, важно е интернет-облакот да биде безбеден. Најголемиот безбедносен предизвик врзан за интернет-облакот е тоа што корисникот може да нема контрола врз локацијата на складирање на податоците. Ова се должи на фактот што ако некој сака да ги ужива придобивките од употребата на интернет-облак, тој мора да ги користи и дистрибуцијата и распоредот кои ќе ги одреди облакот. Затоа, треба да ги заштитиме податоците во рамките на несигурните процеси. Новиот модел на компјутерско работење преку интернет-облак има за цел да ја искористи експанзијата на мрежни уреди и да се справи со огромните количества податоци. Google ја вовеле рамката MapReduce за процесирање на големи количества на податоци на масовно достапни уреди. Дистрибуираниот систем Hadoop на Apache (HDFS) сега се профилира како супериорна софтверска компонента за интернет-облаци со интегрирани делови како MapReduce.

Потребата за поддршка на способностите на луѓето за разбирање, толкување и донесување на одлуки доведе до развој на Семантичката Мрежа, што претставува иницијатива за трансформација на мрежата од нејзината сегашна форма која можат да ја толкуваат само луѓе, кон форма во која можат да ја процесираат и машини. Ова, пак, придонесе за појавата на бројни социјални мрежи со огромни количества на податоци за делење и управување. Затоа, итно ни треба систем кој може да се адаптира за справување со голем број сајтови и за процесирање на огромни количества на податоци. Сепак, најновите

системи кои ги користат HDFS и MapReduce не се соодветни затоа што не обезбедуваат адекватни безбедносни механизми за заштита на доверливите информации. Ние спроведуваме истражување на безбедни интернет-облаци. Заради исклучителната комплексност на облакот, сметаме дека засега ќе биде тешко да се обезбеди сеопфатно решение за обезбедување на истиот.

Концептот на Cloud Computing се однесува на апликациите пренесени како сервис преку интернет и на хардверот и системскиот софтвер во податочните центри кои ги овозможуваат тие сервиси. Хардверот и софтверот во податочните центри е оној дел од Cloud Computing, кој се однесува на Cloud (*Облак*). Софтверот игра улога на сервисен софтвер – *SaaS* (*Software as a Service*).

Од хардверска гледна точка, постојат три аспекти кои се нови во Cloud Computing:

Се создава илузија за бесконечни компјутерски ресурси кои се на располагање во моментот на побарувањето со што се елиминира потребата на корисниците на Cloud Computing концептот да планираат обезбедување на својот систем.

Одбегнување на однапред обврзувањето на корисниците, со што им се овозможува на компаниите да започнат со помали хардверски ресурси и понатаму да ги зголемат доколку постои потреба за тоа.

Можноста да се плаќа за користење на компјутерските ресурси на пократки рокови, според потребата (пример, користење на процесорите од час и чување на податоците од ден) и ослободување на ресурсите кога има потреба за тоа, со што се ослободуваат машините и складиштата за податоци кога веќе не се користат.

Со помош на Cloud Computing се намалуваат трошоците за електрична енергија за широчината на мрежниот опсег за разни софтверски и хардверски операции, во текот на развојот на екстремно големи системи. Овие фактори во комбинација со статистиките за мултиплексирање со цел да се зголеми користењето на концептот, овозможува Cloud Computing да понуди сервиси кои се со многу помали трошоци за центрите за податоци со средна големина и сепак да се направи добар профит.

### ***Што претставува Cloud Computing (Интернет Облак)?***

Концептот на Cloud Computing постоел како идеја многу одамна, но во последно време почна да станува комерцијална реалност. Овој концепт во себе ги опфаќа апликациите претставени како сервис преку интернет и хардверот и системскиот софтвер во податочните центри кои ги овозможуваат тие сервиси.

Овие сервиси се познати како Софтвер како сервис (SaaS), па затоа и го користиме тој термин. Податочниот центар го содржи хардверот и софтверот и него ќе го нарекуваме Cloud. Кога Облакот е достапен на јавноста, ќе го нарекуваме јавен облак, кој функционира со помош на кориснички апликации, како што се Amazon Web Services, Google AppEngine и Microsoft Azure. Терминот приватен Облак се однесува на внатрешни податочни центри на претпријатија и разни организации кои не смеат да бидат видливи за широката јавност. Тоа значи дека Cloud Computing претставува збир на сервисен софтвер и кориснички апликации, но вообичаено не вклучува приватни Области.

### **Дефиниција**

Интернет-облак се нарекува и апликацијата што се нуди како услуга преку интернет, како и хардверот и системскиот софтвер во центрите за податоци кои ја нудат таквата услуга. Самите услуги веќе одамна се нарекуваат Софтвер како услуга (SaaS). Кога интернет-облакот се нуди на јавноста со плаќање според употребата, ние го нарекуваме Јавен интернет-облак, а услугата што се продава ја викаме компјутерска јавна услуга. Постојните примери на јавни услужни интернет-облаци ги вклучуваат услугите AmazonWeb, AppEngine и Microsoft Azure. Го користиме терминот Приватен облак за означување на внатрешните податочни центри на фирмите или другите организации кои не се достапни за јавноста. Следствено, интернет-облакот е збир на SaaS и компјутерска јавна услуга, кој во принцип не ги вклучува и приватните интернет-облаци. Обично се користи терминот интернет-облак, но го заменуваме со едниот или со другиот термин кога е потребна поголема јасност.

Предностите на SaaS за крајните корисници и за обезбедувачите на услуги се сосем јасни. Провајдерите имаат корист од значително поедноставената инсталација и одржување на софтверот, како и од централизираната контрола врз важечките верзии, додека, пак, крајните корисници можат да пристапат кон услугите „секогаш и секаде“, да сподедуваат податоци и да соработуваат полесно, и да ги чуваат своите податоци на безбедно во рамките на инфраструктурата.

Интернет-облакот не ги менува овие аргументи, но на поголем број обезбедувачи на апликации им пружа можност за испорака на нивниот производ како SaaS без обезбедување на центар за податоци: Исто како што појавата на полупроводници им овозможи на производителите на чипови да ги произведуваат истите иако немаат фабрика, интернет-облакот овозможува пружање на SaaS – прилагоден според потребите – без изградба или обезбедување на податочен центар. Слично како што SaaS му дозволува на корисникот да пренесе дел од своите проблеми на провајдерот на SaaS, тој од своја страна може да пренесе дел од своите проблеми на провајдерот на интернет-облакот.

На слика 3 е прикажана улогата на корисниците по слоеви на Cloud Computing. Предностите на сервисните софтвери за крајните корисници и сервисните провајдери можат лесно да се предвидат. Сервисните провајдери имаат многу

поедноставна инсталација на софтверот и одржување, како и централизирана контрола. Крајните корисници можат да пристапат до сервисите од било каде и во било кое време, можат да споделуваат податоци и да соработуваат многу полесно и да ги зачуваат своите податоци складирани безбедно во инфраструктурата.

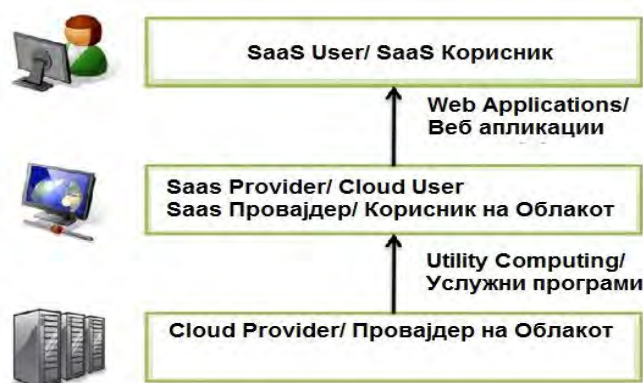

Слика 4. Корисници и провајдери на Cloud Computing. Предноста на Saas и кај корисниците и кај провајдерите е тоа што се добро документирани, па можеме да се фокусираме на ефектите од Cloud Computing на провајдерите и корисниците.

Клучниот разликувачки момент што издвојува успешна компјутерска технологија е нејзината способност вистински, корисно и економично да придонесе кон компјутерската инфраструктура. Интернет-облакот ја присвојува компјутерската инфраструктура и се надградува врз декади на истражувања во областа на виртуелизацијата, дистрибуираните компјутерски системи, компјутерското работење во мрежа, компјутерските јавни услуги и, во поскоро време, мрежното работење и мрежните и софтверски услуги.

Тој претставува сервисно ориентирана архитектура, помала потреба од информатичка технологија за крајните корисници, поголема флексибилност, намалена крајна цена на поседување, услуги на барање и многу други нешта. Во минатото напорите за создавање на компјутерска корисничка услуга не успеале. На пример, Intel Computing Services во 2000-2001 година барале склучување на договор и долгорочно користење на сервисите од час.

Како успешен пример ќе го земеме Elastic Compute Cloud (Ec2) од Amazon Web Services (AWS), кои продавале 1.0-GHz x86 ISA парчиња за 10 центи од час, а нови парчиња или инстанци можеле да бидат додавани на секои од 2 до 5 мин. Amazon Scalable Storage Service (S3) наплатува од 0.12 до 0.15 центи за гигабајт за месец со додатни трошоци од 0.10 до 0.15 центи од гигабајт за да се пренесат податоци во и надвор од AWS преку интернет.

Изградбата, обезбедувањето и подигнувањето на еден Cloud Computing систем претставува инвестиција повеќе од 100 милиони долари. Но со феноменалниот пораст на интернет сервисите во текот на 21 век, големите интернет компании како што се Amazon, eBay, Google, Microsoft и други, започнале со користење на Cloud Computing.

Овие компании требале да развијат и скалабилни софтверски инфраструктури како и соодветни безбедносни заштитни мерки за податочните центри да бидат заштитени од потенцијални физички и електронски напади.

Оттука можеме да заклучиме дека за една компанија да стане провајдер на Cloud Computing потребно е да има постоечки инвестиции не само во поголеми податочни центри, туку и во поголеми инфраструктури како и доволно стручен кадар кој е способен да управува со нив. Покрај овие услови, постојат и неколку фактори кои можат да влијаат на станувањето на една компанија на Cloud Computing провајдер.

#### *Заработка на пари*

Големите компании треба да бидат способни да можат да понудат цени за своите сервиси пониски од цените на средните компании и на тој начин да имаат профит.

#### *Предност на веќе постоечки инвестиции*

Додавањето на Cloud Computing сервисите овозможува нов прилив на приходи, со што се овозможува да се амортизираат големи инвестиции во податочните центри.

#### *Предност на односите со клиентите*

Некои организации одржуваат долгогодишни односи со своите клиенти со помош на разни придонеси. Креирањето на брендиран Cloud Computing им овозможува на клиентите да инвестираат и да имаат придобивки.

#### *Станување на платформа*

Иницијативата на Facebook да овозможи plug in за апликации е многу слична на Cloud Computing што може да се види и од тоа што еден провајдер за инфраструктурата на Facebook е Joyent, кој претставува Облак - провајдер. Сепак мотивацијата на Facebook е да ги направат своите социјално мрежни апликации нова платформа за развој.

Денес, речиси секоја компанија користи компјутерска технологија и нејзините услуги. Технологијата мора да ја подобри продуктивноста на крајниот корисник и да го намали потребниот буџет за технологија. На пример, освен ако ИТ не е примарната дејност на некоја организација, помалку од 20% од нејзините напори несврзани со примарната дејност треба да

се насочени кон потребите на ИТ, иако преку 80% од примарната дејност може да се спроведува преку електронски средства.

## Концепти

Моќен концепт кој е во сржта на Cloud Computing и кој ја овозможува конкретната технологија е работењето преку сервисно-ориентирани архитектури (SOA) – испорака на интегриран и организиран склоп на функции кон крајните корисници преку составување на тесноповрзани функции, или услуги кои често се мрежно-базирани. Поврзани концепти се системскиот инженеринг базиран на компоненти, организацијата на различни услуги и виртуелизацијата.

### Сервисно-ориентирана архитектура

Сервисно-ориентираната архитектура (COA) не е нов концепт, иако повторно добива значително внимание последниве години. Примери за некои од првите сервисно-ориентирани архитектури базирани на мрежа се remote procedure calls (RPC), DCOM and Object Request Brokers (ORBs) базирани на спецификациите CORBA. Поскорешни примери се и таканаречените архитектури и решенија за „компјутерско работење во решетка“. Во COA околина, крајните корисници повикуваат ИТ услуга (или интегрирана колекција на такви услуги) на посакуваното функционално ниво на капацитет и го добиваат или во времето во кое го побарале или во назначено идно време. Отривањето, пласирањето и доверливоста на услугата се важни. Се очекува дека во наредните 10 години, решенијата во форма на услуга ќе бидат клучен начин за пренос на информации и други функции помогнати од ИТ и на лично и на организациско ниво, на пр. софтверски апликации, мрежни сервиси, лично и деловно компјутерско работење, но и високоперформансно работење.

### Компјутерска инфраструктура

Клучот на рамката на COA кој го поддржува процесот на работа е поделбата на услугите по компоненти, можноста да се поддржи голем опсег на комбинации на составни делови од процесот на работа, толеранција за грешки во нејзината испорака на услуги чувствителни на податоци и процеси и во нејзината способност да проценува процеси, податоци и резултати, т.е. да собира и да користи корисни информации. Пристапот базиран на компоненти се карактеризира со повторна употребливост (елементите можат да се употребат во друг процес на работа), заменливост (лесно можат да се вметнат алтернативни имплементации, достапни се прецизно наведени интерфејси, постојат механизми за замена на компонентите на процесот, постои способност да се верификуваат и потврдат замени, итн.) проширливост и сразмерност (можност лесно да се прошири склопот на системски компоненти и тој сразмерно да се адаптира, да се зголемат способностите на одделни компоненти, да се има проширлива и сразмерна архитектура која може автоматски да препознае нови функционалности и ресурси, итн.), адаптивност (можност да се адаптираат општите карактеристики за потребите на конкретен домен и проблем) и компонибилност (лесна конструкција на покомлексни функционални решенија со употреба на поединствени компоненти, објаснување за таквите состави, итн.). Постојат и други многу важни карактеристики, како на пример: доверливоста и достапноста на компонентите и услугите, цената на услугите, безбедноста, целосната цена за сопственост, економијата од опсег итн.

Во контекст на интернет-облаците, разликуваме многу категории на компоненти: од издиференциран и неиздиференциран хардвер, до општ и специјализиран софтвер и апликации, до вистински и виртуелни “слики”, до околина, до по-root издиференцирани ресурси, до околина и услуги базирани на процесот на работа, итн.

### Процес на работа

Интегриран преглед на активностите базирани на услуги се гледа од концептот на процес на работа. Процес на работа потпомогнат од ИТ претставува серија структурирани активности и пресметки кои се појавуваат при решавањето проблеми со помош на ИТ. Процесот на работа привлекува огромно внимание при истражувањето и развојот на бази на податоци и информациски системи. Слично на ова, научната заедница има развиено бројни околина за решавање на проблеми, од кои повеќето се интегрирани решенија. Научно составените процеси на работа го соединуваат напредокот во овие две области за да ја автоматизираат поддршката за софистицирано, научно решавање на проблеми. Процесот на работа може да се претстави преку директен графикон на тек на податоци кој поврзува лабаво и тесно-поврзани (често асинхрони) компоненти за процесирање. Во контекстот на интернет-облакот, главното прашање треба да биде дали неговата структурата поддржува структуриран процес на работа. Ова вклучува пристап на барање и по пат на напредна резервација кон поединечните и собраните компјутерски и други ресурси, автономика, способност да се групираат ресурси од потенцијално различни облаци за да се испорачаат резултати за процесот на работа, соодветно ниво на безбедност и приватност, итн.

### Виртуелизација

Виртуелизацијата е уште еден многу корисен концепт. Таа овозможува апстракција и изолација на функционалностите на пониските нивоа и потребниот хардвер. Ова овозможува преносливост на функциите од повисоко ниво и/или агрегација на физичките ресурси. Концептот на виртуелизација постои во некаква форма уште од 1960-тите (на пр. во мејнфрејм системите на IBM). Оттогаш концептот значително созрел и е применет во сите аспекти на ИТ – меморија, складирање, процесори, софтвер, мрежи, како и сите услуги кои ги нуди ИТ. Комбинацијата од сè поголемата потреба и скорешниот напредок кај информатичките архитектури и решенија сега ја донесе виртуелизацијата на ниво на потреба. Виртуелизацијата, преку својата економија од опсег и нејзината способност да понуди многу напредни и комплексни ИТ услуги по разумна цена, може да стане - заедно со безжичните и широко-дистрибуирани и распространети уреди, како што се сензорите и личните безжични уреди - водечка технологија зад следниот бран на раст на ИТ. Не е за изненадување што има десетици производи за виртуелизација и бројни мали и големи компании кои истите ги произведуваат. Некои примери

од областа на оперативните системи и софтверските апликации се VMware1, Xen – отворен производ базиран на Linux кој го развива XenSource2, Microsoft производите за виртуелизација. Големите ИТ компании сега повторно пројавуваат интерес за оваа технологија (на пр.: IBM, Hewlett-Packard, Intel, Sun, RedHat). Покрај тоа, активен е и пазарот за мрежна виртуелизација.

### **Корисници**

Најпознатиот учесник во облакот и клучниот двигател за квалитет, но и ограничувачки фактор, секако, е корисникот. Вредноста на некое решение во многу зависи од очекувањата на крајниот корисник и корисничките категории. Постојат четири кориснички категории: развивачи на системи или компјутерска инфраструктура, развивачи (автори) на различни компонентни услуги и потребни апликации, вработени во областа на технологијата кои ги интегрираат основните услуги во покомплексни услуги и во процеси на работа и ги испорачуваат истите до крајните корисници, и, најпосле, корисниците на едноставните и комплексните услуги.

Корисничките категории вклучуваат и групи од конкретен домен, како и индиректните корисници, како што се акционерите, одлучувачките фактори и сл. Потребите за одредени функции и за корисност потекнуваат најмногу од профилот на корисниците.. Поконкретно, успешниот облак може да се очекува да:

Поддржува голем број на корисници, од многу наивни до многу искусни

Да поддржува создавање и испорака на содржини и програми за овие корисници.

Да генерира адекватен опсег, диверзитет и квалитет на содржината. Ова може да создаде потреба од многу стотици автори.

Да биде доверлив и економичен за работа и одржување. Напорот за одржување на системот треба да биде релативно мал, иако воведувањето на нови парадигми и решенија може да бара значителен почетен напор за создавање.

### **Крајни корисници**

Крајните корисници на услугата се најважните корисници. Тие бараат соодветно доверлива и навремена испорака на услугата, интерфејс кој лесно се користи, поддршка, информација за нивните услуги итн.

Испораката на услугите, преку мрежата и преку ресурсите ќе зависи од комплексноста на задачата, посакуваниот распоред и ограничувањата на ресурсите.

Решенијата не треба да го ограничуваат користењето на ниту еден тип на мрежа (жичана, оптичка, безжична) или метод на пристап (брз или бавен). Во секое време, работата на корисниците мора да биде безбедна и заштитена од губење на податоци и неавторизиран пристап. На пример, потребните ресурси за крајните корисници од образованието може да се во опсег од единечни десктопи (компјутерски имиџ) кои можат да го испорачаат секој оперативен систем или апликација соодветни во едукативниот домен, до група на лабораториски или компјутери во училиница за поддршка на синхрони или асинхрони сесии за учење или обука, еден или повеќе сервери кои поддржуваат различни едукативни функции, групи на споени сервери (или околина), на пр. Апачи сервер, сервер за база на податоци и сервер за организација на процесот на работа кои работат заедно за поддршка на одредено одделение, или група на истражувачи или групи на пресметки со високи перформанси.

## **Заклучок**

Во овој труд Веб оперативни системи направена е детална обработка на концептот на Интернет Облак и неговата реална примена кај Веб оперативните системи. Направена е споредба помеѓу традиционалните оперативни системи и веб базираните оперативни системи.

Благодарение на овој труд, можеме да дојдеме до заклучок дека Веб оперативните системи и концептот на Cloud Computing сеуште се во развој и допрва се очекува да го превземат местото на традиционалните десктоп оперативни системи. Помеѓу научниците постојат големи полемии во врска со тоа дали Веб оперативните системи можат целсно да ги заменат оперативните системи. Еден од најголемите проблеми во тој поглед претставува безбедноста на корисничките податоци. Иако денес се прават големи напори да се обезбедат што поефикасни средства за заштита на податоците, иднината на Cloud Computing е сеуште неизвесна. Дали ќе биде револуционерно откритие во светот на интернет технологиите или пак ќе исчезне од компјутерската сцена, останува тек допрва да видиме.

## **Библиографија**

Chandramohan A. Thekkath, Timothy Mann, Edward K. Lee, *Frangipani: A Scalable Distributed File System*

Sanjay Ghemawat, Howard Gobioff, and Shun-Tak Leung, *The Google File System*

William Stallings, *Operating Systems Internals and Design Principles* (5th Edition) , 2009

Larry L. Peterson and Bruce S. Davie, *Computer Networks, a System Approach*, Edition 3

Christian Braun and Robert Winter, *Integration of IT Service Management into Enterprise Architecture*, SAC'07, March 11-15, 2007, Seoul, Korea.

Henk Jonkers, Marc Lankhorst, René van Buuren, Stijn Hoppenbrouwers, Marcello Bonsangue, Leendert van der Torre, *Concepts for Modelling Enterprise Architectures*, 2008

Andrew S. Tanenbaum, *Computer Networks*, 4<sup>th</sup> Edition

Larry L. Peterson and Bruce S. Davie, *Computer Networks, a System Approach*, Edition 3

Сашо Гелев “Компјутерски Мрежи” 2011, ЕУРМ-ФИ

Сашо Гелев “Оперативни Системи” 2011, ЕУРМ-ФИ

# ИНДУСТРИСКИ САЈБЕР НАПАДИ – ГЛОБАЛНА БЕЗБЕДНОСНА ЗАКАНА

Митко Богданоски, Александар Ристески, Марјан Богданоски

<sup>1</sup>Воена академија “Генерал Михаило Апостолски ” – Скопје

<sup>2</sup>Факултет за електротехника и информациски технологии – Скопје

## АПСТРАКТ

Сајбер нападите за многу брзо време прераснаа во една од водечките закани врз комплетниот безбедносен систем како на национално, така и на глобално ниво. Полето на искористување на овие напади од ден на ден е сè поголемо, што е причинето пред сè од сè поголемата компјутеризираност на секоја гранка во индустријата.

Сè поголема е свеста и кај најмалите познавачи на оваа проблематика дека сајбер закана може да предизвика огромни штети кои не би се разликувале од штетите нанесени со било каква воена операција, а сајбер оружјето, на многу посуптилен начин, може да одземе повеќе животи од било каков конвенционален напад.

Владите низ целиот свет, како и сите големи светски организации, се подготвуваат да се справат со овој масивен технолошки повик за закани од глобални размери. Свеста за заканата и ризиците е висока, што условува, и покрај кризната економска ситуација во светски рамки, издвојување на голема сума на пари со цел подготовка за одговор на нови вонредни состојби кои би биле причинети од глобалните сајбер напади.

Работата во овој труд се фокусира на сајбер нападите како глобална безбедносна закана со огромни импликации не само врз поединци или системите на една компанија, туку и врз комплетниот безбедносен систем на една држава, со можност за предизвикување на кризи од многу пошироки размери. Посебен акцент се става врз најновите индустриски напади, кои според најголем број истражувања од релевантни организации во оваа област, се ставени како најголеми моментални сајбер закани и меѓу најголемите глобални закани воопшто.

**Клучни Зборови:** Глобална безбедност, Сајбер, Индустриска безбедност, Stuxnet, Duqu



## ABSTRACT

In a very short period of time, cyber attacks have become one of the leading threats to the complete security system on national as well as global level. The field of utilization of these attacks is increasing day by day, which is primarily caused by the increased computerization of every branch of the industry.

Even the people and companies that are not experts in this issue are aware that cyber threat can cause enormous damage which would not differ from damages caused by any military operation, and cyber weapons, on very subtle way, may take more lives than any other conventional attack.

Governments around the world and all major world organizations are preparing to cope with this massive technological call for threats with global scale. Awareness of the threat and risk is high, which requires, despite global financial crisis, allocating a large sum of money in order to prepare against the new emergencies that would be caused by global cyber attacks.

The work in this paper focuses on cyber attacks as a global security threat with enormous implications not only on individuals or company systems, but the entire security system of a country with the possibility of causing a crisis on a global scale. Special emphasis is put on the latest industry attacks, which, according to most researches of relevant organizations in this area, are placed as the most dangerous cyber threats in recent time and one of the biggest global security threats of our time.

**Key Words:** Global Security, Cyber, Industrial Security, Stuxnet, Duqu

## 1. ВОВЕД

Во денешно време компјутерите секојдневно се искористуваат од злонамерните корисници за реализирање на нивните активности, било да се тие поврзани со стекнување личен профит или со нанесување на штети кои можат да имаат и последици по животите на луѓето.

Покрај големината и обемот на заканата, еден од најголемите предизвици во борбата против компјутерскиот криминал е во фундаменталната природа на компјутерскиот свет. Сајбер просторот е динамичен и се менува многу често со рапидно темпо. Зголемувањето на можностите на компјутерите, во однос на нивните капацитети и брзината на комуникацијата, ја зголемува можноста за криминални дејства на мотивираните сторители, како и достапноста на соодветни цели. Од друга страна, светската компјутерска мрежа (Интернет) го трансформира компјутерскиот криминал од локален проблем, во интернационално безбедносно прашање.

Сајбер заканите моментално се толку значајни што станаа приоритет во националната безбедност во повеќето водечки светски земји. Со цел подобро да се разберат предизвиците со кои се соочува сајбер инфраструктурата во водечките светски земји, потребно е да се испита како владините агенции се однесуваат кон заканите од злонамерниците кои извршуваат компјутерски базиран напади. Од една страна знаеме дека компјутерските напади често се „хај-тек“ верзија на повеќето традиционални кривични дела како што се кражбите, шпионажата, саботајата и измамата. Од друга страна, последиците од сајбер криминалот се толку обемни и технолошки комплексни да истите бараат специфични знаења за подобро разбирање на природата на заканите, како и тактиките и стратегиите за нивно истражување.

Нашиот труд е поделен во следните поглавја. После воведот во втората глава се дава објаснување за третманот на сајбер нападите од страна на светските велесили, како и од големите светски организации, кога истите се разгледуваат како глобална безбедносна закана. Потоа во Глава 3 се наведуваат најновите концепти на сајбер војувањето и се набројуваат најмодерните и најдеструктивни сајбер напади со можности за нарушување на глобалната безбедност. Во Глава 4 посебен акцент се става на индустриските сајбер напади каде пред сè се разгледуваат Stuxnet и Duqu нападите, при што се дава подетално објаснување за начините на инсталирање и функционирање и

на двата напади. На крај, во последната глава се даваат некои конкретни заклучоци за овие напади и предлог мерки за намалување на ризиците од истите.

## 2. МЕСТОТО НА САЈБЕР НАПАДИТЕ ВО ГЛОБАЛНИТЕ БЕЗБЕДНОСНИ ЗАКАНИ

Доколку се погледне во литературата која го дефинира поимот за глобални безбедносни закани и пред сè во класификацијата на овие напади, ќе се види дека има разлика во дефиницијата и поделбите на овие закани и дека истото зависи од многу фактори. Прво, зависи од периодот од кога датира таа литература, второ, зависи од кој аспект се разгледуваат глобалните безбедносни закани (економски, здравствени, воени и сл.) и трето, зависи од која меѓународна организација или држава се третира овој проблем, т.е., кои се приоритетите на таа организација/држава. Но, речиси во сите стратегии, доктрини, концепти и останати документи кои ја третираат оваа проблематика, а кои датираат од поново време, сајбер закани се рангираат како една од најголемите глобални закани. За да се разбере улогата и местото на сајбер нападите во глобалните безбедносни закани, како и нивниот тренд на пораст, доволно е само да се впише во било кој интернет пребарувач зборот “Cyber attacks”. Листата на линкови кон кои може да се пристапи е многу поголема и од онаа која се однесува на самите глобални безбедносни закани. Оваа глобална безбедносна закана е една од најпопознатите закани, со најразлични пристапи на истражување и дискусија во врска истата. Доколку се погледне во одредени валидни информации кои се неодамна објавени [1,2,3,4], веднаш ќе се забележи местото на овие несиметрични закани во глобалните безбедносни закани. Истото ќе се случи доколку се погледне и во најновите безбедносни стратегии на сите светски велесилни организации [4,5,6], каде овие напади ги завземаат највисоките места во набројувањето на главните безбедносни закани.

Во Интернационалната Стратегијата за Сајбер Безбедност и најновата Стратегија за Безбедност на САД, сајбер закани се третираат на исто ниво како и воените закани [7,8]. Ако се анализира изјавата на Леон Панета, која ја даде додека беше на функцијата Директор на CIA (Central Intelligence Agency), каде истиот наведува дека “сајбер нападите се најголемата национална безбедносна закана на САД”, може лесно да се увиди третманот на овие закани од страна на една од најмоќните разузнавачки организации во светот [9].

Од друга страна, FBI (Federal Bureau of Investigation) уште во 2009 година ги рангира сајбер нападите како трети по ред најопасни закани, кои следат веднаш по нуклеарната војна и оружјето за масовно уништување [10].

Според најновиот Извештај за глобални ризици за 2012 година [11], кој е годишен извештај на Светскиот Економски Форум, Сајбер закани се рангирани на четврто место, секако гледано од економски аспект.

Во Табела 1 е даден приказ на најпознатите сајбер напади позади кои како напаѓачи се јавуваат држави или непознати групи, а чија цел се важни државни јавни и приватни институции. Најчести последици од овие напади се одбивање на услуга, шпионажа, саботажа и крадење информации [12].

ШИРОКО ПОЗНАТИ НАПАДИ ВРЗ НАЦИОНАЛНАТА/ГЛОБАЛНАТА БЕЗБЕДНОСТ И КРИТИЧНАТА ИНФРАСТРУКТУРА

Година	Напаѓач	Цел	Последици
1982	САД - ЦИА	Логичка бомба насочена кон гасоводот на СССР во Сибир	Деструкција
1999 и 2000	Русија	Пентагон, NASA, Национална Лабораторија	Крадење информации и шпионажа
2004	Кина	Sandia Национална Лабораторија, Lockheed Martin и NASA	Шпионажа
2007	Кина	Компјутерска мрежа на САД (750,000 компјутери)	Одбивање на услуга
2007	Русија	Web сајтови на владата и други важни институции /банкина Естонија	Одбивање на услуга
2008	Непознато	Воена мрежа на САД	Злонамерен код и зомби машини
2008	Кина/или Русија	Претседателски избори на САД	Упадво email системите

2008	Русија	Web сајтови на владата и други важни институции /банка Грузија	Одбивање на услуга
2010	Непознато (неофицијално Израел)	Ирански објект за збогатување на ураниум	Саботажа
2010	Anonymous "Operation Avenge Assange"	Повеќе цели во западните земји (јавни и приватни)	Одбивање на услуга

### 3. НАЈНОВИ КОНЦЕПТИ НА САЈБЕР НАПАДИТЕ

Иако сајбер безбедноста го придружува ИКТ секторот уште од ставањето во употреба на првиот компјутерски систем, дури во 2007 година, кога е реализиран сајбер напад со големи размери напаѓајќи цела нација, овие напади станаа центар на меѓународното внимание. Ова беше само предупредување до сите светски големи сили за новиот тип на закана кој за кратко време ќе стане и една од најголемите закани врз глобалната безбедност [13].

За подобро разбирање на оваа глобална безбедносна закана прво ќе ги опишеме најчестите напади кои спаѓаат во оваа група на закани. Во листата која следува, нападите се распоредени според нивното влијание и тоа од наједноставни, до најдеструктивни [14].

#### Сајбер шпионажа

Сајбер шпионажата е акт или практика на здобивање на тајни (осетливи, сопствени или класифицирани информации) од индивидуалци, конкуренти, ривали, влади и непријатели за стекнување на воена, политичка или економска предност користејќи нелегални методи за искористување на Интернетот, мрежите, софтверот и/или компјутерите.

#### WEB вандализам

Ова се напади кои ги обезличуваат web страните, или напади со одбивање на услуга.

#### Пропаганда

При овој вид на напад можно е да се испраќаат политички пораки кон секој кој има пристап кон интернет.

#### Собирање информации

Овој напад се користи со цел информациите кои не се чуваат безбедно да се пресретнуваат, па дури и модифицираат, овозможувајќи вршење на шпионажа од било кој дел од светот.

#### Напади со дистрибуирано одбивање на услуга

Овој напад се карактеризира со можност за искористување на голем број компјутери во една или повеќе држави за лансирање на напад врз системите на држава од каде воопшто и не се лансира нападот.

#### Нарушување на функционирањето на опремата

Жртви на овој напад се воените активности во кои за координација се искористени компјутери и сателити. Користејќи го овој напад, злонамерниците можат да ги пресретнат или да ги изменат наредбите и комуникациите, со што војниците би се ставиле во ризична ситуација.

#### Напаѓање на критичната инфраструктура

Со помош на овој напад, злонамерниците можат да навлезат во системите за контрола на електричната енергија, водата, горивото, комуникациите, транспортот и слични клучни инфраструктурни елементи и да се обезбеди контрола врз истата со основна цел уценување, кражби, изнудувања, измама и слично.

#### Компромитиран фалсификуван харвер

Овој напад се однесува на заедничкиот хардвер искористен во компјутерите и мрежите кои имаат злонамерен софтвер скриен во софтверот, firmware-от или дури и во микропроцесорите.

За време на скорешното интервју на секретарот за одбрана на САД, Леон Панета, дадено за CBS News [15], сајбер компонентата на војување привлече големо внимание. Имено, тој ја покажа загриженоста од овие напади и можните последици од истите, кои можат да бидат од „парализирање на финансискиот систем“ и „исклучување на електричната мрежа“, па сè до „парализирање на државата“. Ако се земе во предвид дека оваа изјава е дадена од едно од најкомпетентните лица кои може да ја коментираат оваа проблематика и воедно од висок претставник на една од најмоќните светски велесили, повеќе од јасно е дека треба и тоа како да се

разгледа сериозноста на овие напади. Како што објаснува Панета, за да се одговори соодветно и навремено на овие напади мора навремено да се вршат подготовки за истите. Секако дека ова е пред сè насочено кон оние кои се најинволвирани во сајбер безбедноста.

Подолу се набројани петте најголеми предвидувања за развојот на сајбер напади за 2012 година:

Сајбер нападот во 2012 година се предвидува да биде фокусиран на мобилните уреди [16].

Глобалните трошоци за сајбер војувањето за 2012 година се проценети на \$15.9 милијарди [17].

Се очекува сајбер нападите да бидат насочени кон специфични организации во специфични индустрии [18].

Сајбер нападите во 2011 имаа пораст за 2.6 пати, а во 2012 година се предвидува овој пораст да биде уште поголем [19].

Во 2012 сајбер шпионажата, која за цел ги има компаниите и владините агенции ширум светот, ќе доминира во генералната слика за информациската безбедност на корпоративно и национално ниво [20].

Анализата на овие пет предвидувања поврзани со сајбер заканите даваат една мрачна слика за сајбер нападите за 2012 година. Заканите изгледаат крајно предизвикувачки, ако не и малку преголеми. На видик е модернизација на вооружените конфликти и во овој момент има повеќе прашања отколку одговори.

Според Винсет Вифер, потпретседателот на McAfee, која компанија воедно е придружница на Intel Corp., „многу од заканите кои ќе станат познати во 2012 година веќе се насираа под радарот на 2011 година“.

Според оваа компанија, која е една од водечките компании во производство на анти-вирус програми, најголемите пет сајбер закани за 2012 година се [21]:

**Индустриски напади:** Многу од средините каде се искористени SCADA (Supervisory Control And Data Acquisition) системите, како што е искористеноста кај системите кои ја контролираат водата, електричната струја, нафтата, гасот и нуклеарните центри, немаат доволно строги безбедносни практики што ги прави подложни на уцени, изнудувања и крајби.

**Вграден хардвер:** Вградените системи, кои се дизајнирани за специфични контролни функции во големите системи, многу често се користат во возилата, GPS системите, медицинските уреди, рутерите, дигиталните камери и принтери. Хакерите со пристап кон злонамерен софтвер кој го напаѓа хардвер нивото, како што е системот, ќе се здобијат со контрола и долгорочен пристап до системот и неговите податоци.

**Хактивизам:** McAfee предвидува дека вистинските Анонимни групи ќе се откријат или ќе изумрат, а основна цел на водечките дигитални напади здружени со физичките извршители ќе бидат јавните личности, како што се политичарите и индустриски лидери, судии и сл.

**„Легитимен“ спам:** Додека глобалниот спам во поново време се намалува, легитимните реклами сега ги користат истите техники, како што е купување на email листи на корисници кои се согласиле да примаат реклами, или купување на низата на податоци за потрошувачите од компаниите кои ги поседуваат овие бази на податоци. Се очекува „легалниот“ спам да расте со побрзо темпо од илегалниот фишинг и другите измамина интерес.

**Напади на мобилните уреди:** Техниките кои во минатото се користеа за online банкарство, како што е крадење од жртвите додека истите се логирани, според предвидувањата, сега како цел ќе ги имаат корисниците на мобилното банкарство.

#### 4. ИНДУСТРИСКИ САЈБЕР НАПАДИ

Како што може да се забележи од претходните објаснувања, меѓу најголемите закани со глобални размери, а кои спаѓаат во сајбер нападите, се нападите над SCADA системите или индустриските напади. Доколку се разгледаат последните примери за искористување на овие напади, овој наш заклучок ќе стане повеќе од јасен. Еден од тие примери и нападот на нуклеарната програма на Иран, во 2010 година, од високо софистициран вирус наречен Stuxnet.



Слика 1. Претседателот на Иран, Махмуд Ахмединеџад, во посета на Натанц погонот во 1998 година

Поточно, нападнат беше погонот Натанц за збогатување на ураниум, но нападот за среќа беше навреме откриен и немаше посериозни последици.

Иако белоруската компанија за анти-вирус програми VirusBlokAda овој вирус го идентификува во компјутер на ирански државјанин нешто порано, во средината на Јуни 2010 година, сепак, во тоа време овој вирус сеуште се третираше како непознат. Според неофицијални информации кои можат да се најдат по интернет страниците, овој напад е извршен од страна на израелската разузнавачка агенција Mossad. Истражувањата покажале дека овој вирус покрај во Иран, во најголем процент се распространил во Индонезија и Индија (Табела 2).

Една година подоцна, или поточно на 1 Септември, 2011 година, во Лабораторијата за Криптографија и Безбедност на Системи (CrySyS) на Универзитетот за технологии и економија во Будимпешта, Унгарија, откриен е нов компјутерски црв или malware, наречен Duqu. Подоцна овој вирус е анализиран од страна на Symantec, кои веруваат дека овој вирус е креиран од истите автори на Stuxnet, или автори кои имаат пристап кон изворниот код на Stuxnet. Овој црв, како и Stuxnet, има фалсификуван дигитален сертификат и собира информации кои би биле искористени за понатамошни напади. Во делот кој следи е даден подетален опис на овие два напади, кои во последните две години претставуваат најголеми закани врз безбедноста на системите на национално и глобално ниво.

РАСПРОСТРАНЕТОСТ НА STUXNET НАПАДОТ

Земја	Инфицирани компјутери
Иран	58.85%
Индонезија	18.22%
Индија	8.31%
Азербејџан	2.57%
САД	1.56%
Пакистан	1.28%
Други	9.2%

#### 4.1. Stuxnet

Stuxnet е компјутерски црв дизајниран да ги инфицира Siemens SIMATIC WinCC и S7 PLC (Programmable Logic Controllers) производите, кои се или инсталирани како дел од PCS 7 системот, или оперираат самостојно. Овој црв, за да се шири, користи познати и претходно непознати повредливости и беше доволно моќен за да ги избегне најновите безбедносни технологии и процедури [22].

Имено, Stuxnet ги користи слабостите на Window оперативниот систем и производите на Siemens. Откако ќе ја детектира соодветната жртва, ја модифицира контролната логика во специфични

модел на PLC. Целта би била вршење на саботажа на специфични индустриски процеси. Stuxnet способен да ги инфицира сите моментални верзии на Windows, вклучувајќи ги и Windows 2000, Windows XP, Windows Server 2003, Windows Vista, Windows Server 2008 и Windows 7. Исто така, ги инфицира и Siemens STEP 7 проект фајловите на таков начин што тој се извршува автоматски кога STEP 7 проектот е инициран од неинфициран Siemens систем. Примарна функција на Stuxnet е пенетрирање и оневозможување на SCADA системите.

ПОДЕЛБА НА STUXNET НАПАДОТ СПОРЕД МОТИВАЦИЈАТА

Мотивација	Цел	Процена
Политичка	Саботажа	Најверојатно
Комерцијална	Шпиона	Можно
Криминал	Придобивки, на пр. уцени	Малку веројатно
Приватна	Демонстрација	Најневеројатно

Веднаш по откривањето на овој црв, од страна на најголемите компании се преминало на строга анализа, што е и разбирливо, ако се земе во предвид дека навлегувањето во функционирањето на било кој вирус може да им помогне на компаниите за антивирус програми да произведат подобар софтвер за детектирање на тој вирус.

Stuxnet е првиот црв кој ги напаѓа индустриските системи за контрола. Нападот започнува кога инфицирана USB (или друга пренослива) флеш меморија на инсајдер или некој контрактор ќе биде стартуван во околината која е цел на овој вирус. Вирусот, исто така, може да биде внесен и преку 3 мрежни техники, S7 Проект фајлови и конекции кон WinCC базата на податоци.

Кога ќе се внесе во оваа околина Stuxnet го инфицира компјутерот на вработениот каде е поставена инфицираната надворешна меморија. Овој вработен, без негово знаење, го шири црвот во другите вработени со размена на USB, или размена на податоци од компјутерот со неговите соработници. Дополнително на ова, Stuxnet се шири и во локалната мрежа со размена на податоци во мрежата (Слика2).

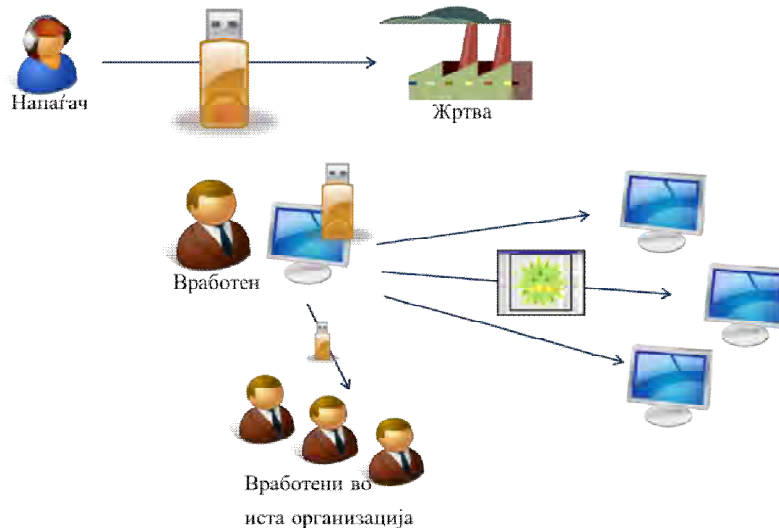

Слика 2. Инфицирање на компјутерот со Stuxnet

Export 15 е првиот export кој се повикува кога .dll фајлот ќе се внесе за прв пат. Одговорен е за да провери дали заканата работи на компатибилна верзија на Windows, дали компјутерот е можеби веќе инфициран или не, да ги процени привилегиите на моменталниот процес во системот, да провери кои антивирус производи се инсталирани и кој би бил најдобриот процес во кој би можел да биде вметнат. Потоа тој го вметнува во .dll фајлот во избраниот процес користејќи уникатна техника за вметнување и го повикува export 16 (Слика 3).



Слика 3. Контролен проток за Експорт 15

Целта на Stuxnete да го најде компјутерот во организација кој е одговорен за PLC. PLC е мал компјутер кој може да ги контролира индустриските машини, како што се на пример пумпите и центрифугите. Секогаш кога компјутерот е нападат испраќа информација до напаѓачот преку Интернет со цел да го обезбеди напаѓачот со општи информации за системот. Напаѓачот може да побара од заразениот компјутер да го прошири Stuxnet до другите компјутери и да ги пронајде компјутерите кои можат да го програмираат нападатниот PLC.

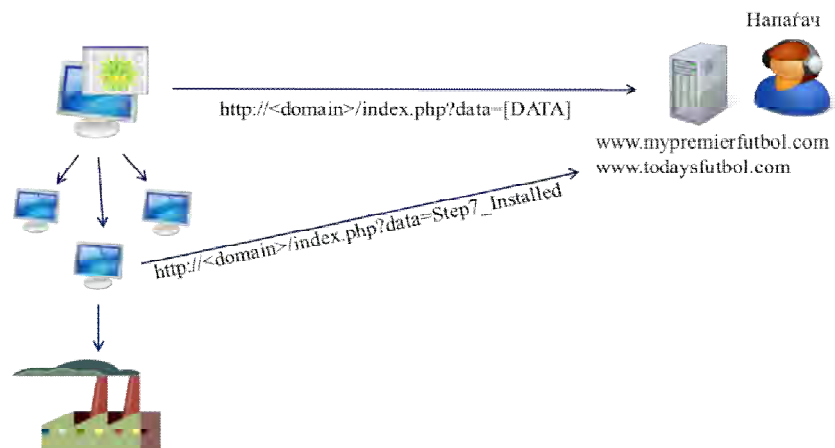

Слика 4. Контрола на PLC и update-ирање на податоците кај напаѓачот

Напаѓачот потоа ги краде дизајн документите (Слика 5) со цел да одреди како да го саботира индустрискиот контролен систем. Откако ќе ги добие дизајн документите способен е да го испрати кодот кон инфицираниот систем, со што се врши негова саботажа. На пример, испратениот код може да резултира во одземање на контролата врз гасовод или врз центрифугалните машини.

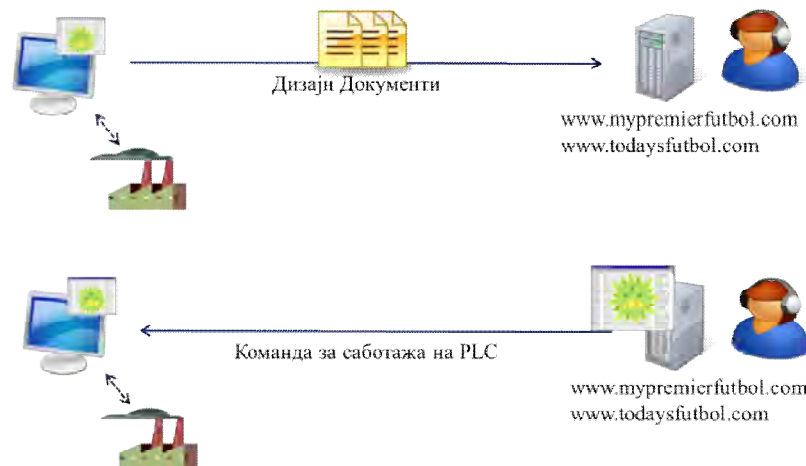

Слика 5. Крадење на дизајн документите и испраќање на команди за саботажа на PLC

Овој вирус ја користи предноста над најмалку четири „0-day“ ранливости и покажува значителна софистицираност во неговата експлоатација и на Windows платформата и на Siemens системите. Некои од најважните карактеристики на овој црв се:

Споро се пренесува додека не дојде до нова средина (пр. мрежа на одредена компанија), најчесто преку USB флеш меморија или друг „пренослив“ медиум,

Откако ќе влезе во мрежата која е негова цел, тој брзо се пренесува помеѓу корисниците преку повеќе мрежни патеки,

Ја пребарува машината/мрежата за присуство на анти-вирус програми на многу производители и го модифицира неговото однесување за да ја избегне детекцијата од овие анти-вирус програми,

Контактира со серверот за командување и контрола на Интернет за инструкции и update-и, Воспоставува peer-to-peer мрежа со основна цел пропагирање на инструкциите и update-ите во мрежата каде се сместил, дури и до опремата кон која нема директна интернет конекција,

Ја модифицира PLC програмската логика, предизвикувајќи ги физички процеси да не функционираат исправно,

Ги крие модифицираните PLC програми од контролните инженери и систем администраторите кои се обидуваат да разберат зошто нивниот систем не функционираат исправно,

Се погпишува со сертификати кои се украдени од еден или два главни производители на хардвер, така што нема предупредување кога црвот се инсталира, и

Ако увиди дека одредена машина до која дошол не е потенцијална цел, црвот се отстранува од машината откако ќе се реплицира на други ранливи медиуми и машини.

#### 4.2. Duqu

Duqu е Stuxnet, но неговата структура и филозофија на дизајнот се многу слични на оние на Stuxnet. Во овој момент не може со сигурност да се каже дали и овој напад е производ на истите креатори на Stuxnet, но повеќе од сигурно е дека креаторите на Duqu имаат пристап кон изворниот код на Stuxnet [23].

Duqu, како и Stuxnet, користи лажни сертификати за да го оневозможи неговото детектирање од страна на антивирус програмите и администраторите на мрежите.

Целта на Duqu е да се соберат „разузнавачки“ информации од ентитети, како што се индустриската инфраструктура и производителите на системи, како и тие кои не се во индустрискиот сектор, со цел подоцна многу лесно да се реализира напад над некоја трета жртва. Напаѓачите бараат информации, како што се дизајн документи, кои подоцна може да им помогнат да извршат напад врз различни индустрии, вклучувајќи и објекти на индустриските системи за контрола.

Duqu воопшто не содржи код кој е поврзан со индустриските системи за контрола и најчесто се Тројанци со далечински пристап (RAT). Вирусот не е само-реплицирачки. Според истражувањата на Symantec, главна цел на овој malware се ограничен број на организации и тоа само за нивни конкретни средства. Сепак, можно е други слични напади да биле искористени против други организации и истите да останале недетектирани.



Во еден конкретен случај, напаѓачите како цел искористиле еден специфичен email на кој испратиле инфициран Microsoft Word документ. Word документот содржел моментално неоткриен 0-day кернел кој бил способен да го инсталира Duqu. Сеуште не е познато дали напаѓачите користеле иста методологија и ист 0-day во сите случаи.

Напаѓачите го корситаат Duqu за да инсталираат други програми за крадење на информации кои може да снимат пишување на тастатура и да соберат други информации за системот. Всушност, напаѓачите бараат информации кои би можеле да бидат искористени за понатамошни напади.

Duqu се состои од драјвер фајл, DLL (може да содржи многу вградени фајлови), и конфигурациски фајлови. Овие фајлови мора да бидат инсталирани од други извршители – инсталери. Инсталерот драјвер фајловите ги регистрира како сервиси, така што тој започнува со системска иницијализација. Потоа драјверот го вметнува главниот DLL во services.exe. Од тука, главниот DLL започнува со екстрактирање на други компоненти и овие компоненти се вметнуваат во други процеси. Овој процес на вметнување ги крие активностите на Duqu и може да овозможи одредени однесувања да заобиколат одредени безбедносни производи.

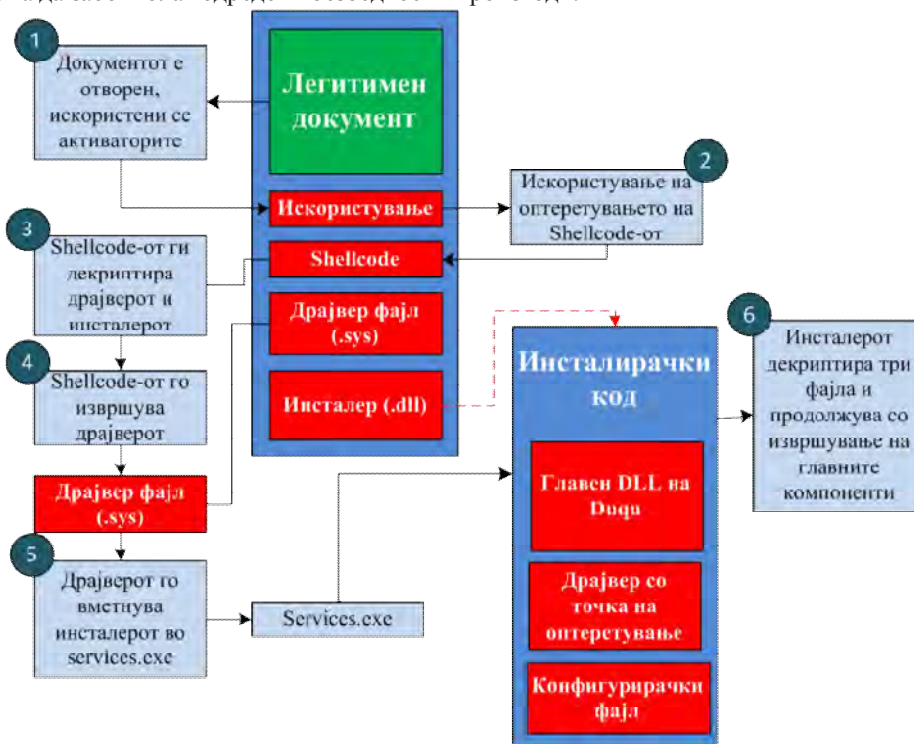

Слика 6. Процес на инсталација на W32.Duqu

Еден од регистрираните драјвери е потпишан со валиден дигитален код користејќи сертификат за потпис кој истекува на 2 Август 2012 година. Сертификатот за потпис на дигиталниот код е издаден од компанија со седиште во Тајпеј, Тајван и беше одземен на 14 Октомври, 2011 година. Се верува дека приватните клучеви кои се користат за генерирање на сертификатот се украдени од компанијата. Со помош на валиден сертификат, на Duqu му се овозможило да ги заобиколи стандардните ограничувања на непознатите драјвери и вообичаените безбедносни политики.

Duqu, за да комуницира со серверите за командување и контрола (C&C), користи HTTP и HTTPS. Duqu, исто така, има рутини кои се свесни за проху-то, но истите не се користат како стандардна опција. Секој напад користи еден или повеќе различни C&C сервери. Моментално познати C&C сервери се 206.183.111.97 хостиран во Индија, 77.241.93.160 хостиран во Белгија и 123.30.137.117 хостиран во Виетнам. Сите овие IP се неактивни. C&C серверите се конфигурирани така што само едноставно го препраќаат сиот сообраќај од портите 80 и 443 кон сите сервери. Овие сервери може да го препратат сообраќајот понатаму до други сервери, што го отежнува идентификувањето и обновувањето на вистинските C&C сервери. C&C серверите за препраќање на информации биле

отстранети од употреба на 20 октомври 2011 година, поради што е откриен само ограничен број на инфромации. Дури и ако серверите не беа тргнати од употреба, многу малку информации би се пронашле, пред сè поради лимитираната примена за едноставно препраќање на сообраќајот.

Преку C&C серверите, напаѓачите биле во можност да симнат дополнителни извршни програми, вклучувајќи и програма за крадење на информации (infostealer) која може да извршува акции како што се означување на мрежата, снимање на пишувањето на тастатурата и собирање на информации за системот. Информациите се најавени на лесно криптирани и компресирани локални фајлови, а потоа мора да бидат ексфилтрирани. Дополнително на овој infostealer, од страна на сервер, на 18 октомври се вметнати уште три DLL.

Заканата користи прилагоден C&C протокол, кој примарно симнува и прикачува нешто што наликува на .jrg фајлови. Сепак, дополнително на лажните .jrg фајлови, се додаваат криптирани податоци за ексфилтрација и такви се примаат. Употребата на .jrg фајловите е за да се сокрие преносот на корумпираните фајлови во мрежата.

Како што веќе споменавме, оваа закана не се само-реплицира, но базирајќи се на форензичките анализи на компромитираните компјутери, на заканата и е наложено, најверојатно преку C&C сервер, да се реплицира и на други компјутери во мрежата преку размената на податоци во таа мрежа.



Слика 7. Ширење на Duqu низ мрежата

За овие инфекции конфигуриран е не-стандарден фајл, кој и дава инструкции на мрежата да не го користи надворешниот C&C сервер, туку да користи peer-to-peer C&C модел. Во овие случаи, новиот компромитиран компјутер добива инструкции да комуницира со компјутерот кој го инфицирал, кој го проксира ситот C&C сообраќај назад кон надворешниот C&C сервер. Со употреба на peer-to-peer C&C модел се овозможува заканата да пристапи кон компјутери кои може да не се конектирани директно кон надворешниот Интернет и исто така да се избегне детектирањето на потенцијалниот сомнителен надворешен сообраќај од повеќе компјутери.

На крај, заканата е конфигурирана да работи 30 дена. После 30-тиот ден, заканата автоматски се отстранува од системот. Сепак, Duqu симнува дополнителни компоненти кои може да го пролонгираат овој период. Така, ако се откријат напаѓачите и ако тие ја изгубат способноста за контрола на компромитираните компјутери (на пример, ако C&C серверите се исклучат), инфекциите сами автоматски ќе се отстранат, со што би се спречило нивното откривање.

## 5. ЗАКЛУЧОК И ПРЕПОРАКИ ЗА ПОДОБРУВАЊЕ НА БЕЗБЕДНОСТА ВО СЛУЧАЈ НА ИНДУСТРИСКИ САЈБЕР НАПАДИ

Stuxneti Duqu со сигурност не се последните црви од овој тип со кои ќе се соочи SCADA/ICS индустријата. Ако Stuxnet и Duqu беа успешни во оштетувањето на целта, која и да е целта на овие два напади, не може да се очекува од оштетениот да одговори на ист начин. Дури иако Stuxnet и Duqu не беа успешни, стана повеќе од јасно дека инфраструктурата на развиените земји и на земјите во развој е осетлива на напади со malware-и кои се софистицирани како и овие два црви, и дека непријателите од различни држави и култури сега имаат пример за тоа како да структурираат сопствен malware кој би го искористиле за реализирање на нивните злонамерни цели. Иако во оваа анализа е покажано дека Stuxnet е реализиран врз производи на Siemens, веќе е докажано дека истиот или слични напади можат да се реализираат врз контролни системи на било кој производител.

Како потенцијални жртви не се јавуваат само владините агенции. Сите најнови извештаи покажуваат дека во последните години организираните криминални банди во многу географски подрачја наголемо прикажуваат дека вештините за да се конструираат најголем дел од компонентите на овие два црви се лесно достапни на црниот маркет.

Стекнување на останатите PLC програмерски вештини е прашање на идентификување на целните технологии, набавка и посетување на обука на производителите во еден од многуте области каде што се нуди ваквата обука. Овој вид на malware ќе биде моќна нова алатка за изнудувачки закани против главните инфраструктурни провајдери – вид на напад со кој банкарската индустрија се справува скоро една декада.

Интегрирање на индивидуалните компоненти во еден производ како што се Stuxnet или Duqu е нешто што не е претходно видено, но потребните вештини може да се споредат со оние кои се потребни за да се произведе било која комплексна апликација. Креирањето на други закани слични на Stuxnet или Duqu за секоја организација со многу финансиски сретства и малку време и не е толку сложена работа.

Модифирањето на копиите на Stuxnet или Duqu црвите со цел да се нападнаат други индустриски платформи е можно и би било многу поефтино, отколку наново да се пишува целиот нов вирус.

Ако се знае дека критичната инфраструктура во светски рамки треба да е сигурна и безбедна, ова значи дека сопствениците и операторите треба да станат свесни дека нивните контролни системи во денешно време се цел на софистицирани напади и дека е потребно прилагодување на нивните безбедносни програми според најновите закани. Конкретно, безбедносните програми треба да [24]:

Ги разгледаат сите можни патишта на инфицирање и да имаат стратегија која повеќе се стреми кон намалување на овие патишта, отколку да се фокусира на единечна патека, како што е инфекцијата преку USB надворешна меморија,

Препознаат дека нема совршено безбедно решение и да превземат чекори за агресивно сегментирање на контролните мрежи за да се лимитираат последиците од компромисот,

Инсталира ICS (Industrial Controlled Systems) - соодветни технологии за детектирање на упади за да се детектираат нападите и да се зголеми нивото на предупредување кога опремата е компрометирана или постои ризик од компромирање,

Се распоредат, работат и одржуваат ICS - соодветни безбедносни технологии и практики со максимална ефикасност, вклучувајќи firewall-и, антивирус програми и бели листи дизајнирани за SCADA/ICS, со цел да се направи нападот од софистициран malware многу потежок,

Погледнат надвор од традиционалните firewall-ина мрежно ниво, и да се насочат кон firewall-ите кои се способни за длабока инспекција на пакетите кај клучните SCADA и ICS протоколи,

Се фокусираат на обезбедување на критичните системи, посебно на безбедносно интегрираните системи (SIS),

Вклучат безбедносни проценки и тестирања, како дел од развојот на системот и периодичните процеси за одржување. Да ги идентификуваат и намалат потенцијалните повредливости, со што се намалува веројатноста за успешен напад, и

Се стремат да ја подобрат културата на индустриската безбедност меѓу менаџментот и техничките тимови.

Овие промени за подобрување на безбедноста на индустриските системи за контрола е потребно итно да се направат. Чекањето на иден сличен вирус (црв) може да биде премногу доцна.

## КОРИСТЕНА ЛИТЕРАТУРА:

- “GCHQ chief reports 'disturbing' cyber-attacks on UK”, BBC News UK, 31.10.2011, <http://www.bbc.co.uk/news/uk-15516959>
- “Cyber attacks take down two Israeli websites - is cyber warfare the next front in the middle east conflict?”, FORBES, 16.01.2012, <http://www.forbes.com/sites/erikkain/2012/01/16/cyber-attacks-take-down-two-israeli-websites-is-cyber-warfare-the-next-front-in-the-middle-east-conflict/>
- US Today, Cyberattacks likely to escalate this year, 10.01.2012, <http://www.forbes.com/sites/erikkain/2012/01/16/cyber-attacks-take-down-two-israeli-websites-is-cyber-warfare-the-next-front-in-the-middle-east-conflict/>
- Cyber-attacks now the most feared EU energy threat, Euractiv, 25 January 2011, <http://www.euractiv.com/energy/cyber-attacks-feared-eu-energy-threat-news-501547>
- “Strategic Concept For the Defence and Security of The Members of the North Atlantic Treaty Organisation”, Adopted by Heads of State and Government in Lisbon, November 2010, <http://www.nato.int/lisbon2010/strategic-concept-2010-eng.pdf>
- “A Strong Britain in an Age of Uncertainty: The National Security Strategy, United Kingdom”, October 2010, [http://www.direct.gov.uk/prod\\_consum\\_dg/groups/dg\\_digitalassets/@dg/@en/documents/digitalasset/dg\\_191639.pdf](http://www.direct.gov.uk/prod_consum_dg/groups/dg_digitalassets/@dg/@en/documents/digitalasset/dg_191639.pdf)
- “National Security Strategy, United States of America”, May 2010, [http://www.whitehouse.gov/sites/default/files/rss\\_viewer/national\\_security\\_strategy.pdf](http://www.whitehouse.gov/sites/default/files/rss_viewer/national_security_strategy.pdf)
- “International Strategy For Cyberspace, Prosperity, Security, and Openness in a Networked World”, President of the United States, MAY 2011, <http://info.publicintelligence.net/WH-InternationalCyberspace.pdf>
- “Cyber-Attacks Are the Biggest National Security Threat”, August 2011, <http://www.policymic.com/articles/1519/with-shaky-future-ahead-pakistan-poses-real-danger>
- “FBI ranks cyber attacks third most dangerous behind nuclear war and WMDs”, TD Daily, 7 January 2009, <http://www.tgdaily.com/security-features/40861-fbi-ranks-cyber-attacks-third-most-dangerous-behind-nuclear-war-and-wmds>
- “Global Risks 2012 Seventh Edition, An initiative of the Risk Response Network”, World Economic Forum, 2012, <http://reports.weforum.org/global-risks-2012/>
- “Investigating Cyber Security Threats: Exploring National Security and Law Enforcement Perspectives”, Frederic Lemieux, Report GW-CSPRI-2011-2, 7 April 2011, <http://www.cspri.seas.gwu.edu/Seminar%20Abstracts%20and%20Papers/2011-2%20Investigating%20Cyber%20Security%20Threats%20Lemieux.pdf>
- “Cyber Security Threats and Responses at Global, Nation-State, Industry and Individual Levels”, H. T. Klaar, 2011, [http://www.ceri-sciencespo.com/archive/2011/mars/dossier/art\\_htk.pdf](http://www.ceri-sciencespo.com/archive/2011/mars/dossier/art_htk.pdf)
- “Modern Trends In The Cyber Attacks Against The Critical Information Infrastructure”, E. Nikolov, ITU, Regional Cybersecurity Forum, 7-9 October 2008, Sofia, Bulgaria, <http://www.itu.int/ITU-D/cyb/events/2008/sofia/docs/nikolov-modern-trends-sofia-oct-08.pdf>
- “Panetta: Cyber warfare could paralyze U.S.”, CBS News, 5 January 2012, [http://www.cbsnews.com/8301-18563\\_162-57353420/panetta-cyber-warfare-could-paralyze-u.s/](http://www.cbsnews.com/8301-18563_162-57353420/panetta-cyber-warfare-could-paralyze-u.s/)
- Popularity of mobile banking apps makes them cybercrime targets: McAfee, Mobile Market, 3 January 2012, <http://www.mobilemarketer.com/cms/news/research/11812.html>
- The Cyber Market 2012-2022, Visiongain, December 2011, <http://www.visiongain.com/Report/725/The-Cyberwarfare-Market-2012-2022>
- 2010 Annual Study: U.S. Cost of a Data Breach, Symantec, March 2011, [http://msisac.cisecurity.org/resources/reports/documents/symantec\\_ponemon\\_data\\_breach\\_costs\\_report2010.pdf](http://msisac.cisecurity.org/resources/reports/documents/symantec_ponemon_data_breach_costs_report2010.pdf)
- “5 cyber threat predictions for 2012, Defense systems”, 12 January 2012, <http://defensesystems.com/Blogs/Cyber-Report/2012/01/top-cyber-threat-predictions-2012.aspx>
- Privacy Violations Will Be Biggest Security Threat in 2012, PandaLabs, 15 December 2011, <http://press.pandasecurity.com/usa/news/privacy-violations-will-be-biggest-security-threat-in-2012-says-pandalabs/>
- “2012 Threats Predictions”, Report by McAfee Lab, 28 December 2011, <http://www.mcafee.com/us/resources/reports/rp-threat-predictions-2012.pdf>
- “W32.Stuxnet Dossier, Version 1.4”, N. Falliere, L.O. Murchu, E. Chien, Symantec Security Responses, 23 November 2011, [http://www.wired.com/images\\_blogs/threatlevel/2011/02/Symantec-Stuxnet-Update-Feb-2011.pdf](http://www.wired.com/images_blogs/threatlevel/2011/02/Symantec-Stuxnet-Update-Feb-2011.pdf)
- “W32.Duqu, The precursor to the next Stuxnet, Version 1.4”, Symantec Security Responses, February 2011, [http://www.symantec.com/ja/jp/content/en/us/enterprise/media/security\\_response/whitepapers/w32\\_duqu\\_the\\_precursor\\_to\\_the\\_next\\_stuxnet.pdf](http://www.symantec.com/ja/jp/content/en/us/enterprise/media/security_response/whitepapers/w32_duqu_the_precursor_to_the_next_stuxnet.pdf)
- “How Stuxnet Spreads – A Study of Infection Paths in Best Practice Systems”, E Byres, A. Ginter, J. Langil, 22 February 2011, <http://abterra.ca/papers/How-Stuxnet-Spreads.pdf>

# **Е-ОADMIN, КОНЦЕПТУАЛЕН МОДЕЛ НА ЕЛЕКТРОНСКИ ОБРАЗОВЕН ЦЕНТАР ЗА ЦЕЛОЖИВОТНА ЕДУКАЦИЈА НА ЈАВНАТА АДМИНИСТРАЦИЈА НА РЕПУБЛИКА МАКЕДОНИЈА**

Александар Спасовски, Вон. проф. д-р Ристо Христов  
*Европски универзитет Р. Македонија – Скопје Факултет за информатика*

**Анстракт** – Република Македонија интензивно се припрема за влез во Европската унија, семејство во која природно припаѓа. Една од основните обврски кон тој пат е осовременување на функционирањето на јавната администрација према стандардите кои се релевантни во Европската унија.

Реформа од било каков вид има мали шанси за успех ако во неа не е вклучена едукацијата на сите вработени во јавната администрација. Со други зборови, образованието и обуката се клучни предуслови за реформа на јавната управа, а прашањето за образованието и обуката на државните службеници мора да се решава и моментално и систематски. Информациската писменост и образованието во поширок смисол се наметнува како неминовност на рапидниот раст на информатичката технологија. Потребна е секојдневна надградба на луѓето од сите профили со цел што повеќе да се развиваат во насока на оспособување за секојдневните обврски и потреби. Образованието по сите нивоа, како основен аспект е подложно на измени и осовременување.

Претседателот на Мајкрософт за Европа посочил дека за иднината на Европа и нејзината глобална конкурентност ќе биде од клучно значење поголема инвестиција во човечки ресурси, како континент во оваа област заостанува зад економиите во Северна Америка и Азија. На Мајкрософт за Европа императив претставувало да се подобри знаењето и вештините на вработените, познавање на информатички и комуникациски технологии, вклучувајќи го и потенцијалот на ИКТ секторот во областа на "зелена" компанија, создавање на нови работни места и висока додадена вредност. Компанијата се стремела да помогне во тој предизвик, знаејќи дека ако Европа е успешна, и тие ќе бидат успешни како компанија која прави бизнис.

Во истражување, направено од страна на Microsoft се покажало дека во наредните пет години 90 проценти од работните места во Европа ќе бараат барем основни знаења и вештини на информациските и комуникациските технологии, а на еден од пет вработени, исто така ќе му требаат напредни ИКТ вештини. Европската комисија навела дека во Европската унија речиси една третина од населението на возраст од 25 до 64 години е ниско-квалификувана, или дури и без професионална квалификација[5].

Образованието на државните службеници мора да биде целоживотно учење.

Поимот целоживотно образование претставува процес на организирано образование во сите животни периоди (од раната младост до доцна старост). Имено, поради брзиот развој на техниките и технологиите кои ги користи јавната администрација во текот на своето функционирање, бара секојдневно и нејзина целоживотна едукација.

Медиумската писменост им овозможува на учениците да стекнат способност критички и аналитички да ги восприемаат информациите, а не да бидат пасивни приматели на сето она што им се сервира преку медиумите. Медиумската писменост ги подготвува младите за вклучување во демократските процеси [3].

Целта на овој труд е да го поттикне и помогне целоживотното образование на јавната администрација преку дизајнирање и изградба на соодветен образовен портал.

**Клучни зборови:** портал, образовен портал, процес на учење, образовен процес, целоживотно учење, целоживотно образование, јавна администрација.

## ВОВЕД

*Портал*, према зборникот на странски зборови, значи “главна врата или влез во некоја градба со импозантна големина, како што е дворец, замок или слично”.

Аналогно на тоа толкување на поимот портал, терминот WEB Портал, или Internet Портал асоцира на влезно место во една Internet или WEB градба. Оваа градба е множество на содржини, услуги и сервиси.

Ценејќи го тоа можеме да извлечеме дефиниција дека:

WEB Портал е влезна точка или точка од еден WEB Site кој содржи комбинација од информации и сервиси со цел на посетителите да им обезбеди персонализиран почеток кој лесно ќе го води низ тој WEB како и ќе му пружи услуги од типот на e-mail сервиси, форуми, пребарувачи, chat соби, вести, купувања и слично. Во зависност од намената порталот може да биде:

*WEB образовни Портал* е WEB Site чија содржина е исполнета со податоци релевантни за одвивање на процесот на образование. Ученикот може да влезе во тој портал и да ги користи сите можности што ги нуди еден таков портал. Во суштина WEB образовни Портал претставува училиште за учење на далечина во кое можат да членуваат и се образуваат ученици независно од нивната просторна сместеност.

*WEB информациони Портал* е WEB Site чија содржина е исполнета со податоци релевантни за сите сфери на човечкиот живот.

*WEB забавен Портал* е WEB Site исполнет со содржина чија основна задача е да забавува користејќи ги можностите на Интернетот, мултимедијата и хипермедијата.

*WEB комерцијален Портал* е WEB Site кој служи како рекламен излог за сите заинтересирани фирми и организации кои имаат интерес да се престават или се рекламираат пред посетителите на порталот.

При дизајнирањето на порталот се користат сите можности што ги пружа мултимедијата и хиермедијата (текст, слики, цртежи, мапи, анимации, видео и звучни секвенци).

### **"Е-образовен центар за јавната администрација "**

"Е-Образовен центар за јавната администрација" е електронски портал наменет за е-образование/самообразование и информирање на вработените во јавната администрација на Република Македонија. Има амбиции да ги подржува карактеристиките на трите предходно споменати портали (образовна, информациона и комерцијална). Во суштина претставува катче кое сака да им помогне на вработените во јавната администрација во процесот на целоживотното образование, да им помогне на организаторите на разните образовни предавања, курсеви или семинари да ги извршуваат своите активности на далечина користејќи ги можностите на информатичко-комуникациската технологија. Истовремено е наменет за рекламно претставување на правните субјекти и поединци кои ќе најдат интерес.

#### ***Структура***

"Е-образовен центар за јавната администрација" има модуларен карактер. Секој модул може да работи самостојно, но само преку заедничко функционирање на сите модули може да се оствари функционалната целина за која е наменет центарот.

Модуларната структура му овозможува на порталот флексибилност во надградувањето со поврзување на нови модули.

##### *1.1.1 Модул „База на знаење“*

Основата на модулот на знаење претставува Базата на знаење. Оваа база во себе содржи информации кои вработените во јавната администрација ги користат за едукација за извршување на секојдневните работни задачи.

Човечкото знаење и начинот на размислување се темелат на фрагменти. Имено, човекот учи дел по дел, фрагмент по фрагмент. Стекнувањето на нови или примената на старите знаења значи спознавања на нови фрагменти, односно нивно реорганизирање со старите во една нова целина.

Базата на знаење претставува собирање на фрагментите на знаење во една функционална целина.

Основна единка на базата на знаење е таканаречениот основен концепт на знаење. Содржината на основниот концепт претставува еден фрагмент на знаење.

Основните концепти се меѓусебно поврзани со соодветни релации, така што заедно во целина ја сочинуваат базата.

При креирање на базата се почитувани следните принципи:

Базата е структурирана во целост да ги следи потребите од основни знаења и надградени знаења за работа на вработените во сите области од јавната администрација.

При креирањето на базата во голема мерка е настојувано примерите, задачите, објаснувањата и начинот на обработка на наставната содржина да бидат што повеќе слични со образовната литература и останатите образовни помагала и прирачници кои се користат или се препорачани за користење при едукацијата во јавната администрација.

Содржината на базата е поделена по тематски единици и тежински фактори, во правец на што полесно и поуспешно користење од страна на корисниците.

Структурата на базата е таква што овозможува навигација по хоризонтала и вертикала. Навигацијата по хоризонтала значи шетање по делови од наставната содржина кои имаат исто ниво на значење. Навигацијата по вертикала значи шетање од повисоко кон пониско ниво и обратно. Пребарувањето на содржините е можно по области и посебно дефинирани поими и клучни зборови. Концептот на знаење спрема меѓусебната зависност се поделени во три групи: основни, средни и крајни.

### *1.1.2 Модул за учење/подучување*

Модулот за учење–подучување служи како алатка за изведување на процесот за учење (самоучење) од страна на ученикот (вработениот во јавната администрација), односно подучување од страна на наставникот (инструкторот).

Процесот на учење/подучување се одвива помош на таканаречени образовни инструкции (пакет на инструкции). За прикажување на инструкциите се користи Сценарио на учење/подучување.

Сценариото на учење и подучување претставува множество од пакети на инструкции, кои се така концепирани да се користат согласно со нивото на знаење на групата. Имено, за секоја група постојат пакети на инструкции, кои му овозможуваат на наставникот да ја интерпретира само содржината која учениците не ја познаваат.

Пакетите инструкции се поделени во следните три групи:

*Почетна група* е група во која се опфатени инструкциите преку кои се повторува материјалот кој е неопходно да се познава за да можат да се совладаат наставните содржини на курсот. Ако системот при тестирањето утврди дека слушателот/групата слушатели не ги познава во доволна мерка концептите кои се предуслов за учење на тековните концепти, го насочува концептот на учење кон нивното повторување.

*Тековна група* е група на пакети инструкции кои го упатуваат ученикот на учење на тековниот материјал. После секоја посета на областа или пак после одреден број на посети се врши тестирање. Во зависност од резултатите при тестирањето, Системот го насочува процесот на учење кон инструкциите кои се неопходни за учење на непознатите концепти.

*Крајна група* е група која во суштина е иста како тековната група, но со таа разлика што ученикот ги следи инструкциите кои Системот ги дефинира во зависност од резултатите при тестирањето после поминатиот натавен материјал на ниво на курсот.

Посебно треба да се потенцира дека инструкциите не се статични. Наставникот може да ги менува. На тој начин од еден пример можат да се направат безброј примери, во зависност од моменталните потреби при изложувањето или повторување на наставните содржини.

Во рамките на овој модул се користи софтверската алатка „Креатор на наставни предавања“. Тоа е софтверска алатка за која овозможува два начина на креирање на мултимедискиот приказ на наставните содржини:

Статички (однапред дефиниран приказ), кога пакетот на инструкции за приказ е однапред дефиниран. Го користат наставниците во процесот на подучување и учениците во процесот на учење (самоучење).

Динамички кога пакетот на инструкции се дефинира online према моменталните потреби. Го користат наставниците во процесот на подучување.

### *1.1.3 Модул за тестирање на знаењето*



Модулот за тестирање на знаењето служи за проверка на : предзнаењета со кои ученикот го започнува процесот на учење, знаењата што ги стекнал во текот на процесот на учење и знаењата што ги стекнал на крајот од учење на одредена област од наставната материја.

Основа на модулот за тестирање е тестот. Тоа е комбинација на прашања, на кои ученикот во одредено време, на одреден начин одговара. Одговорите се вреднуваат, се претвораат во бодови и во оценки. Во зависност од оценката ученикот добива инструкции во кој правец да продолжи со процесот на учење или сам оценува како да продолжи со учењето.

Во текот на составувањето на тестовите се почитувани следните принципи:

Секој тест се состои од 5 прашања, освен годишните тестови кои се состојат од 20 прашања.

Секој точен одговор на прашање, без потпрашања носи  $N = 10$  бода.

Секој неточен одговор носи 0 бодови.

Бројот на можните бодови по тестот  $= 5 * N = 5 * 10 = 50$  бода.

Ако прашањето содржи  $k$  потпрашања, тогаш:

**Освоените бодови по прашање**  $= \sum_{i=1}^k A_i$ ,

каде  $A_i$  е бројот на бодови за  $i$ -то точно одговорено потпрашање,  $k$  е бројот на потпрашањата.

Тестот трае максимално еден час.

Типовите на задачи, тежината на задачите и групирање на задачите се одредени согласно со наставната програма на курсевите,

Учебниците/прирачниците кои се користат во наставата, задачите од различни тестови од иста област имаат приближно ист тежински фактор.

На секој ученик кој се тестира му е овозможено да го проверува одговореното прашање, т.е одговорените потпрашања и да ги корегира ако мисли дека направил грешка или да даде одговор ако немаат одговор. Но, кога ќе помине на следното прашање, тоа повеќе не е можно.

Постојат три групи на тестови:

Почетен тест, тест за проверка на наученоста на наставниот материјал кој е неопходен за совладување на материјалот кој ќе се учи.

На пример: Ако се работи за учење на материјалот од некое одделение, тогаш тоа е крајниот тест од претходното одделение. Ако пак се работи за учење на материјал од некоја одредена област, тогаш тоа е тест од материјалот кој е неопходно да се знае за совладување на материјалот од таа област.

Тест за наученост, тест со кој се проверува наученоста на поминатиот материјал во текот на процесот на учење.

Краен тест, тест со кој се проверува знаењето на крајот од курсот/ областа чиј наставен материјал се учи.

*Модул „ Електронска библиотека“*

Содржината на овој модул претставува база во која се сместени во дигитален формат сите учебници, прирачници, помагала и сл. кои на еден или друг начин му помагаат наставникот да ги припреми и изведува своите предавања и да го тестира знаењето/предзнаењето на слушателите во процесот на учење, односно на слушателите сами да учат и да си ги тестираат своите знаења/предзнаења.

#### *1.1.5 Модул за пријавување*

Модулот за пријавување им влез во едукативниот центар на корисниците кои имаат право на негово користење. Истовремено тој води евиденција кој корисник кога го посетил системот, кои негови делови ги посетил и колку се задржал.

#### *1.1.6 Модул за помош*

Основната намена на овој модул е да пружа помош на корисниците како да го користат едукативниот центар.

#### *1.1.7 Модул „Најнови вести“*

Содржината на овој модул ја сочинуваат најновите вести релевантни за корисниците на услугите на едукативниот центар.

#### *1.1.8 Модул „Контакти“*

Овој модул дава информации за сите релевантни контакти корисни за запознавање со едукативниот центар, неговото посетување и користење.

#### *1.1.9 Модул „Симнување на образовен софтвер, литература, образовни помагала...“*

Користејќи го овој модул, корисниците можат бесплатно да симнуваат користат или разменуваат:

Системски и апликативен софтвер (разни драјвери, алатки, компјутерски игри, образовен софтвер, слики, цртежи и сл.).

Литература во дигитален облик

Разни прирачници и други помагала во дигитален облик

Материјали за семинарски работи, проектни задачи, лектири, наставни ливчиња и сл.

Друго.

#### *1.1.10 Модул „Важни линкови“*

Во овој модул се дадени информации за сите надворешни линкови кои можат да помогнат за полесно совладување на содржината која се учи преку овој едукативен центар.

#### *1.1.11 Модул „Корисници“*

Во овој модул се води евиденција за сите корисници на едукативниот центар. На некој начин овде се креира портфолио за секој центар.

### **1.2 Намена**

Овој Едукативен WEB центар наменет за:

Вработените во јавната администрација на Република Македонија;

Сите правни и персонални субјекти кои се поврзани со функционирањето на јавната администрација.

### **1.3 Значење**

"Е-образовен центар за јавната администрација" е наменет првенствено за вработените во јавната администрација и за останатите кои се поврзани со нејзината функција. Со овој едукативен центар вработените во јавната администрација ќе имаат можност да се образуваат без физички да посетуваат курсеви, семинари и слични облици на традиционално учење.

Со тоа се штеди време и финансиски средства, а образованието на административците станува потранспарентно, поефикасно и поефтино и што е побитно не е важно каде се наоѓаат географски корисниците, ниту пак не е важно во кое време ќе ги користат неговите услуги. Важно е да имаат персонален компјутер и можност за поврзување со Интернет.

#### **1.4 е-Европа**

На советувањето во Лисабон во 2000-та година, европските шефови на држави и влади си поставија цел создавање *"најконкурентно и динамично стопанство во светот поставено на знаење"*. Тоа беше потпомогнато од финансиска поврзаност со општествената кохезија меѓу половина билион жители на Европската заедница и државите - кандидати за членство, како право и фактор на економската надмоќност[6,7]. Акциониот план на е-Европа го нагласува користењето на информациско-општествените технологии во обезбедување на подобри и порепрезентативни форми на управување, како и потребата да се обезбеди пристап до онлајн јавните услуги и до јавните згради[7].

#### **Заклучок**

Online образованието е логичен наследник на пенкалото и хартијата. Не многу одамна, образованието на далечина, беше овозможено само преку поштата на ученикот и беше ограничена на околу 10 кредити по ученик. Денес, цел степен на образование може да се добие преку online часови. Колеџи и универзитети од четирите страни на светот нудат образование на далечина и целоживотно образование преку интернет.

Овој тренд не може да го заобиколи и образовниот процес на јавната администрација. Накусо , информациски писмено лице е лице кое научило како да учи [4]. Информациска писменост е моторот на Европските иновации и конкурентноста[5]. Уделот на работни места за кои не е потребно познавање на информатичките и комуникациските технологии е веќе многу мала и понатаму ќе опаѓа[5].

Преку овој труд се обидуваме да поттикнеме креирање на образовен портал за јавната администрација.

Вработените во јавната администрација и наставниците можат да станат членови на порталот и да ги користат неговите содржини за учење/ самоучење.

Училишен портал со конкретен web дизајн би бил специјалист во обезбедувањето на образовни информации со највисок квалитет за сите сегменти од јавната администрација.

Порталот треба да претставува полуотворен систем, односно посетителите да имаат ограничени привилегии и можат да ги посетуваат само оние содржини за кои се овластени.

#### **Библиографија**

[1]Р. Христов, Образовен софтвер, ЕУРМ, 2010 година

[2]CARNet-Casopis Edupoint,godiste III, broj 17, Zagreb,30.09.2003

[3]<http://www.mediumskapismenost.edu.mk/mk>

[4] ALA Presidential Committee on Information Literacy Final Report (1989). American Library Association

[5]<http://www.dnevnik.si/novice/eu/1042344140>

[6][http://europa.eu.int/comm/employment\\_social/news/2001/oct/i01\\_1395\\_en.html](http://europa.eu.int/comm/employment_social/news/2001/oct/i01_1395_en.html)

[7]ПУЛМАН, Дигитално упатство, 2издание, февруари 2003

# ПЕРСПЕКТИВА НА УПОТРЕБЛИВОСТ НА МОДЕРНИТЕ СОЦИЈАЛНИ МРЕЖИ И ВЛИЈАНИЕТО НА ГРАФИЧКИОТ КОРИСНИЧКИ ИНТЕРФЕЈС НА НИВНАТА КОРИСТЕНОСТ

Сања Јовановиќ, Стефан Трајковски, Доц. Д-р Ристо Христов

## Abstract

In this paper we discuss modern social networks, the perspective of their usefulness, the reasons for their increasing growth and which groups of users usually use them and why. We will give overview to the content that they offer and the impact of their user interface on their attendance and usability.

**Key words:** usability, social networking, graphical user interface.

## ВОВЕД

Влијанието кое социјалните мрежи го имаат на денешното модерно живеење е огромно. Преку интернетот тие добија заслужено место во животот од секој корисник кој на било каков начин е зависен од нив. Нивното постоење е диктирано од повеќе цели. Примарната цел им е да овозможат поврзување на корисниците кои имаат слични интереси со цел полесна размена на знаења и информации [3]. Социјалните мрежи служат и за информирање, забава, рекламирање на бизнисот и друго.

Кога корисникот пристапува на некоја социјална мрежа, истиот е засегнат и од нејзиниот графички кориснички интерфејс што значи правилно распоредување на содржините и навигацијата меѓу нив, можноста и степенот на интеракција со сајтот и распореденоста на останатите елементи кои ја прават социјалната мрежа една компактна целина.

Употребливоста претставува дури и поголем проблем од прифатеноста на еден систем и е синтеза на социјална и практична прифатеност. Она што ја прави социјалната мрежа употреблива е отсуството на фрустрација при нејзината употреба[4,5].

Употребливоста како поим е дефинирана во ISO 9241 стандардот [2].

Резултатите кои ќе се добијат при идните истражувања ќе бидат показател за промените кои во иднина ќе се имплементираат во социјалните мрежи за да се зголеми нивната употребливост, како и начинот на нивното дизајнирање што би ги направило подостапни за корисниците од секаков тип.

Бројот на корисници на социјалните мрежи од ден на ден вртоглаво расте што ги прави овие мрежи феномен со глобални размери [1].

Графичкиот кориснички интерфејс пак е нешто што треба убаво да се размисли и осмисли пред да се креира. Потребно е да се знае намената на сајтот кој се изработува (во случајов социјалните мрежи) потоа групата на таргетирани корисници, нивните интереси и познавања. Пред се треба да им се овозможи лесен пристап до сите понудени содржини и лесна навигација низ истите.

Во ова сфера има многу проблеми кои треба во иднина да се решат. До нови решенија ќе се дојде преку истражување на моменталните корисници и нивните досегашни искуства од користењето на социјалните мрежи.

Трудот ќе биде организиран на следниот начин: Секција 1 ќе го дискутира основниот поим за социјалните мрежи.

Во Секција 2 ќе се дискутира за графичкиот кориснички интерфејс и неговата важност.

Секција 3 ќе објасни како графичкиот кориснички интерфејс влијае на употребливоста на социјалните мрежи.

Во последната, 4та Секција ќе биде искажан заклучокот.

## СОЦИЈАЛНА МРЕЖА

### 1.1 Основен поим

Социјалната мрежа може да се дефинира како веб-базиран сервис кој им овозможува на корисниците да креираат јавен или приватен профил во ограничен систем, да креираат приватна листа на контакти со кои ќе бидат поврзани и меѓусебно ќе комуницираат. [6]

### 1.2 Видови на социјални мрежи

Целта поради која се креираат социјалните мрежи е различна. Некои социјални мрежи служат за комуникација меѓу нејзините корисници, некои за лесно информирање а други за делење на содржини. Која и да е причината за нивната употреба, незамерлив е фактот дека времето што секој го одвојува во текот на денот за да ја посети неговата омилена социјална мреже секојдневно се зголемува. Доволен доказ за ова статистиката која покажала дека само во Март 2011та година, Американците потрошиле 53 билиони минути на моментално најпопуларната социјална мрежа Facebook.<sup>1</sup>

### 1.3 Историски развој на социјалните мрежи

Најпрво илустрирано да го покажеме развојот на социјалните мрежи.

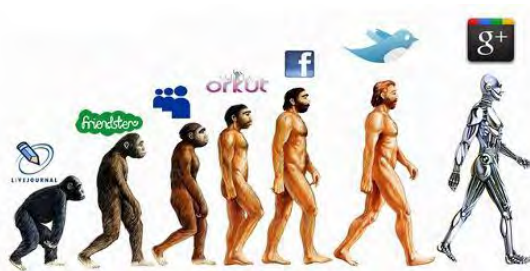

сл. 1 Историски развој на социјалните мрежи<sup>2</sup>

Сликата метафорично го објаснува развојот на социјалните мрежи. Ќе бидат објаснети почетоците на настанувањето на социјалните мрежи како и процесот на развој на некои од најкористените и популаризирани мрежи.

Почетокот на сајтовите за социјално умрежување започнал во форма на генерализирани онлајн заедници како што се The WELL (1985), Theglobe.com (1994), Geocities (1994) и Tripod.com (1995).

Овие рани мрежи биле фокусирани на интеракцијата меѓу луѓето преку чет соби, со што би делеле информации за себе и би разговарале на теми кои им се од заеднички интерес.<sup>3</sup>

Да напоменеме уште неколку социјални мрежи кои и денеска имаат милионски број на корисници и ги поврзуваат корисниците низ целиот свет.

MySpace е една од најкористените мрежи за интернет социјална комуникација, а својата најголема популарност ја доживеала во Јуни 2006-тата година во САД. Корисниците имаат можност сами да го одредат дизајнот на нивната профил страна, да поставуваат видеа и музика, како и да го користат MySpace четот. Забава можат да најдат и во многуте онлајн игри кои ги нуди социјалната мрежа.

MySpace денеска брои околу 30 милиони корисници.

Facebook моментално е социјална мрежа која брои 750 милиони активни корисници.

Оваа мрежа е основана во 2003тата година од страна на Марк Цукерберг и ги освои корисниците со многубројните интерактивни игри.

Google+ е одговор на Facebook. Со развој на оваа социјална мрежа е достигнат моменталниот врв во социјалното умрежување. Моментно брои околу 10 милиони корисници, а овој број секојдневно се зголемува. Опциите и можностите кои ги нуди оваа мрежа останува подетално да се истражуваат во иднина.

Злоупотреба на социјалните мрежи

Сите корисници се плашат од злоупотреба на нивните приватни податоци на интернет особено оние кои ги оставаат на социјалните мрежи при првото регистрирање.

Прв совет е редовно менување на лозинката за влез во вашиот онлајн социјален профил и поставување на подолга лозинка која ќе вклучува и специјални карактери. Треба да се избегнуваат личното име и презиме, дата на раѓање или некој сличен податок кој е видлив на профилот.

Внимавајте на кого му дозволувате да има пристап до вашиот профил. Листата на пријатели треба да ја сочинуваат ваши блиски пријатели и познаници а не личности кои не ги познавате лично.

Особено треба да се внимава кога се оставаат информации за:

- целосно име и презиме
- дата на раѓање
- адреса
- телефонски број
- работно место

Социјалните мрежи можат да им помогнат и на провалниците кои ве следат онлајн, со тоа што корисниците поставуваат статуси дека не се дома или се чекираат на местата каде што се моментално присутни.

Повеќето од социјалните мрежи дозволуваат контрола на тоа колку податоците ќе ви бидат јавни или приватни и кои од вашите онлајн пријатели ќе имаат пристап до нив. Тие подесувања се прават во “privacy settings” делот. [7]

## 2. КОРИСНИЧКИ ИНТЕРФЕЈС

### 2.1 Основен поим

Графичкиот кориснички интерфејс ја олеснува интеракцијата помеѓу луѓето и апликациите.<sup>4</sup>

Претставува предуслов за успешноста на секоја социјална мрежа која треба да понуди лесна навигација низ нејзините содржини.

### 2.2 Видови на графички кориснички интерфејс

Ќе ги наведеме најчестите видови на графички интерфејси:

**Graphical user interface (GUI)**, Графичкиот кориснички интерфејс прима инпут наредби преку компјутерска тастатура и глумче.

**Web-based user interfaces (WUI)** се подкласа на GUI-и што прифаќаат инпут и обезбедуваат аутпут генерирајќи веб страни пренесени преку интернет и видени од страна на корисниците преку веб пребарувач.

**Touchscreens** (екрани на допир), се дисплеи кои примаат инпут преку допир на прсти или специјални пенкалца дизајнирани за таков тип на направи. Најчесто тоа се мобилни направи (мобилни телефони), машини за самопослужување или индустриски машини.<sup>5</sup>

### 2.3 Бенефитот од добро организиран графички-кориснички интерфејс

Бенефитот за корисниците од добро организираниот и структурираниот кориснички интерфејс е огромен. Не толку искусните познавачи би можеле полесно да го користат компјутерот како најголема придобивка на денешницата. Од друга страна пак и оние кои сакаат нивните страни да бидат посетувани треба да се погрижат да ги направат што по прегледни и полесни за навигација со цел зголемување на бројот на корисници.

Социјалните мрежи исто така би требало да им ја ослеснат работата на корисниците и добро да ги структурираат содржините. Важно е корисникот да може да се врати онаму од каде што почнал а не да се чувствува загубен после неколку кликања низ апликацијата.

## КОРИСНИЧКИОТ ИНТЕРФЕЈС КАКО ФАКТОР ЗА УПОТРЕБЛИВОСТ НА СОЦИЈАЛНИТЕ МРЕЖИ

Употребливоста се мери според тоа колку лесно корисниците се навигираат низ веб сајтот. Употребливоста зависи од многу фактори како што се локацијата на навигација, контрастот меѓу боите присутни на сајтот, колку одредени додатоци на сајтот се лесно достапни за корисниците и многу други фактори.

Денешните социјални мрежи постигнуваат милионски број на корисници и поради тоа што јасно ја определуваат делта на нивното постоење и внимателно ги поставуваат содржините.

Графичките дизајнери се одговорни за поставување на содржините на место кое корисниците најлесно ќе го забележат.

Бидејќи многу од социјалните мрежи имаат слични карактеристики како што се креирање на профил страна, поставување фотографии и поврзување со пријатели, важно е и да се запази времето кое е потребно за да се направат тие активности. [8]

## 4. ЗАКЛУЧОК

Статистиките покажуваат дека најголемиот дел од времето поминато на интернет во денот, корисниците го поминуваат на социјалните мрежи<sup>3</sup>. Како алатка за најбрзо поврзување со пријателите, лесна информативна достапност и моќно оружје за брзо социјално здружување, социјалните мрежи го достигнуваат врвот во својот развој и корисничката посетеност.

Причините за употребата на социјалните мрежи се индивидуални, но онаа заедничка за скоро сите корисници е олеснетата комуникација.

Луѓето кои инаку имаат проблем со стекнувањето нови пријателства, социјалните мрежи ги сметаат за лесен начин за социјализација, пронаоѓање на сопствените интереси и споделување на за нив интересни содржини со истомислените.

За зголемување на употребливоста на социјалните мрежи мора да се внимава и на нивниот кориснички интерфејс со што на корисниците би им се поедноставил патот за креирање на нов профил, менаџирање на истиот и лесна навигација низ содржините кои ги нуди мрежата.

Безбедноста на податоците и зачувување на приватноста на корисниците е еден од најголемите предизвици на основачите на социјалните мрежи.

Она што со сигурност може да се каже е дека развојот на модерното живеење само ќе поттикне на уште помасовно социјално вмрежување.

<sup>1</sup> <http://adage.com/article/adagestat/u-s-facebook-usage-reached-53-billion-minutes-march-2011/227516/>

<sup>2</sup> <http://www.webmasterview.com/2011/08/social-networking-history/>

<sup>3</sup> [http://wiki.answers.com/Q/Which\\_was\\_the\\_first\\_social\\_networking\\_site](http://wiki.answers.com/Q/Which_was_the_first_social_networking_site)

<sup>4</sup> [http://en.wikipedia.org/wiki/Graphical\\_user\\_interface](http://en.wikipedia.org/wiki/Graphical_user_interface)

<sup>5</sup> [http://en.wikipedia.org/wiki/User\\_interface#Types](http://en.wikipedia.org/wiki/User_interface#Types)

## 5. БИБЛИОГРАФИЈА

1. *Online Social Networks, Department for Communities and Local Government, October 2008.*
2. *Deborah L. Stone, Debbie Stone, "User interface design and valuation", 2005.*
3. *Yu Chen, "Usability Analysis on online Social Networks for the elderly", April, 2009.*
4. *Jakob Nielsen, "Usability engineering", 1993.*
5. *Jeffrey Rubin, Dana Chisnell, "Handbook of usability testing: how to plan, design, and conduct effective tests", 2008.*
6. *Nicole B. Ellison, Danah m. Boyd, "Social Network Sites: Definition, History, and Scholarship", 2007.*
7. *Information Commissioner's Office, "Protecting your personal information online", July, 2010.*
8. *Robert Pessagno, "Design and Usability of Social Networking Web Site"s, 2010.*



# РАЗВИВАЊЕ НА НАЧИН НА МИСЛЕЊЕ СО ПОМОШ НА КОМПЈУТЕРСКИ СИСТЕМИ

Стефан Трајковски, Сања Јовановиќ, Доц. Д-р Ристо Христов

## Abstract

With the development of the technology, the way of man to think slowly reduces. The replacement of the human memory with the one from the computers, is making the human brain lazy and idle. To avoid the negative consequences of the technological development, looking as best it can be used for positive purposes.

In this paper will be explained a computer game designed for the youngest population living in the technological boom. The name of that game is "Jigsaw" which serves for development of the logical thinking of the children. The principle on which the game will be organized will be described in detail below in the paper.

Keywords - computer system, way of thinking, computer games, computer educational games.

## ВОВЕД

Учењето може да се одвива на многу начини: преку слушање на предавањето без активно учество во истото, преку градење на математички модели, преку активна партиципација во наставата. Исто така предавањето може да се одвива - преку правење проекти кои се засноваат на темелити истражувања, меморирање и визуелизирање, преку поделба на наставни единици меѓу учениците кои треба да го испрезентираат дадениот материјал и многу други методи.[1]

Учењето базирано на сложувалки (Puzzle Based Learning) е нова метода која се применува во основното образование а има за цел преку игра да ги поттикне децата на размислување. Младите се повеќе имаат потешкотија со решавањето на логички проблеми и загатки, независно од која област е проблемот.[2]

Мотивацијата за изработка на ваков образовен софтвер – сложувалка е во независноста на сложувалките кои немора да бидат врзани со конкретен проблем, и нивната едноставност, т.е колку се поедноставни, толку побрзо учениците ќе го запомнат методот на решавање. [3]

Од исклучителна важност е и факторот на забава кој го имаат сложувалките. Нивната цел е пред се да се интересни за групата на ученици за која се наменети. Преку игра учениците се забавуваат и учат на нов, интересен, и брз начин. [4]

### 1. ПОИМ ЗА УЧЕЊЕ И ВИДОВИ НА УЧЕЊА

“Учење е доживотен процес на трансформирање на информации и искуства во знаење, вештини, однесувања и ставови. “ [10]

Постојат повеќе различни типови на учење како што се.

- Аудитивно учење (преку слушање и зборување;
- Визуелно учење (преку гледање);

- Хаптично учење (преку допир) и
- Учење преку интелект. [9]

## 2. КОМПЈУТЕРСКИ ПОДДРЖАНО УЧЕЊЕ

Компјутерите во денешно време претставуваат составен дел од училиштата во основното образование. Тие претставуваат систем кој помага за полесно и поквалитетно изведување на наставата, за зголемување на квалитетот на работата на наставниците, постигнување на потполно нова организација на наставната активност приспособена на индивидуалните способности и интереси на учениците [8].

Со користењето на разни образовни софтвери учениците на полесен начин можат да ги завршат домашните задачи што им се дадени во училиштата. Поради сите овие предности од оваа компјутеризација во училиштата, во светот мотивацијата за изработка на образовни софтвери, кои ќе ги користат учениците за училиштата со основно образование станува се поголема.

## 3. КОМПЈУТЕРСКИ ИГРИ

### 3.1 Основен поим

Дали видео игрите ќе го сменат начинот на кој размислуваме и учиме. Одговорот е потврден. Ќе дискутираме за игрите кои се користат во образовниот процес и во себе ги имаат применето новите технологии. [11]

Преку видео игрите децата ја развиваат својата логика, развиваат рефлекси, учат за интерактивното живеење, се трудат да изградат свој свет, учат да располагаат со виртуелни пари, ја развиваат интелигенцијата со планирање стратегии, си ја подобруваат креативноста, перцепцијата и истовремено се мотивираат за поголеми достигнувања и прифаќаат предизвици.

Преку игра ги учат и сообраќајните знаци и правила.

Со помош на компјутерските игри децата си одговараат на прашањата; што, зошто, каде и како.

Покрај позитивните ќе ги напоменеме и негативните страни од виртуализацијата на учењето.

## 4. РАЗЛИКА ПОМЕЃУ ТРАДИЦИОНАЛНОТО И КОМПЈУТЕРИЗИРАНОТО УЧЕЊЕ

За разлика од традиционалното образование со табла и креда, каде што учениците се само посматрачи и пасивни конзументи на она што им е презентирano од страна на наставникот, во компјутеризираното образование и начин на учење, наставникот само ќе ги упати учениците како да го користат образовниот софтвер за сами да ја истражуваат наставната содржина и активно да се вклучат во изучување на секоја наставна единица.

Ова ќе придонесе за активирање на детскиот мозок и активирање на начинот на мислење и зголемување на интересот за наставата. Во исто време ученикот ќе научи како да го користи компјутерот како помошна алатка при учење и истражување, сам ќе донесува заклучоци и постојано ќе го надградува своето знаење во сите наставни области.

## 5. ОПИС НА ПРОЕКТОТ

Проектот ќе биде изработен во програмот Flash, дел од софтверскиот пакет – Adobe CS5.

Софтверот ќе биде поделен на неколку делови кои сами за себе ќе претставуваат самостојни целини:

*Дел во кој ќе треба да се одговораат логички прашања како што е прикажано на слика 1. На сликата 1 имаме сложувалка во која ученикот ќе треба да изброи колку деца има со зелен, колку со црвен и колку со плав балон и бројот од изброените балони ќе треба да се внесе во табелата преку броевите што се дадени на екранот. Откако ученикот ќе го одговори прашањето, ќе добие и повратен одговор од програмата дали неговиот одговор е точен. Доколку не е ќе му биде прикажан точниот одговор.*

Сложувалка од фигури на животни, како што е прикажано на слика 2 учениците ќе имаат понудена слика на животно кое ќе треба да го состават од деловите поставени од десната страна на екранот.

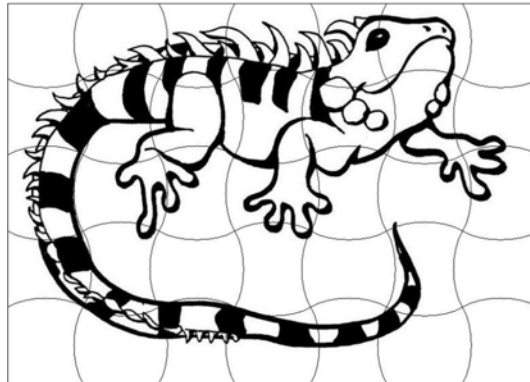

Сл. 1 Сложувалка на животни<sup>2</sup>

<sup>1</sup><http://www.lessonsense.com/animals/jigsawlizard.pdf>

За да биде поинтересно ќе бидат дадени и неколку делови кои ќе бидат вишок односно ќе бидат непотребни. Деловите од сложувалката ќе можат да се ротираат со помош на стрелките на тастатурата (лево и десно) и со помош на маусот со техниката влечи – пушти, ќе бидат поставувани на површината на левата страна од екранот наменета за составување на фигурите. Ако делот од сложувалката е поставен на правото место, ќе се слушне потврдувачки звук. Во спротивно делот не е поставен на своето место.

Кога сликата ќе биде комплетно и точно составена, со кратка анимација ќе му се честита на ученикот за успешно завршената задача.

*Сложувалки со фигури од секојдневниот живот*, На учениците ќе им се даде можност да составуваат предмети кои се од нивното секојдневно опкружување. Пример за тоа се автомобилите, куќите, предмети од домаќинството и училницата.

Еден од предизвиците за изработка на софтвер од ваков тип за учениците од најмалата возраст е развивање на нивното логичко размислување, и сумирање на резултатите од решавање на поставените задачи.

Задржување на нивниот интерес за учење и успешно совладување на сите бариери кон поголеми знаења и развој на интелегенцијата преку мислење се дополнителна мотивација.

Успешноста на софтверот и резултатите од неговата имплементација ќе се евалуираат преку покажаниот интерес или инфериорност на учениците и постигнатите резултати при решавање на загатките. [5]

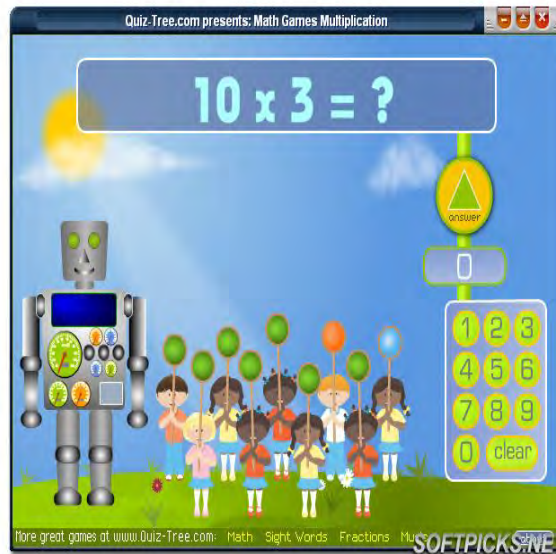

Слика 2. Пример за математичка слојувалка која се користи во образовните цели. <sup>1</sup>

<sup>2</sup>[http://www.google.com/imgres?imgurl=http://www.softpicks.net/screenshots/Math-Games-Multiplication.jpg&imgrefurl=http://www.softpicks.net/software/Education/Mathematics/Math-Games-Multiplication-64711.htm&usg=\\_\\_IEGUKz66cNgRk12w79XqIKLP1vI=&h=480&w=640&sz=153&hl=en&start=18&sig2=hhaIJoJa6FIL2mzC\\_Rd\\_MA&zoom=1&tbnid=ElhHRT1aQ1lqFM:&tbnh=145&tbnw=194&ei=zgH-TfKvLJCPswbf-ozxDQ&prev=/search%3Fq%3Dmath%2Bgames%2Bfor%2Bschools%26um%3D1%26hl%3Den%26authuser%3D0%26biw%3D1366%26bih%3D643%26tbnid%3Disch&um=1&itbs=1&iact=hc&vpx=136&vpy=296&dur=38&hovh=194&hovw=259&tx=143&ty=90&page=2&ndsp=21&ved=1t:429,r:7,s:18&biw=1366&bih=643](http://www.google.com/imgres?imgurl=http://www.softpicks.net/screenshots/Math-Games-Multiplication.jpg&imgrefurl=http://www.softpicks.net/software/Education/Mathematics/Math-Games-Multiplication-64711.htm&usg=__IEGUKz66cNgRk12w79XqIKLP1vI=&h=480&w=640&sz=153&hl=en&start=18&sig2=hhaIJoJa6FIL2mzC_Rd_MA&zoom=1&tbnid=ElhHRT1aQ1lqFM:&tbnh=145&tbnw=194&ei=zgH-TfKvLJCPswbf-ozxDQ&prev=/search%3Fq%3Dmath%2Bgames%2Bfor%2Bschools%26um%3D1%26hl%3Den%26authuser%3D0%26biw%3D1366%26bih%3D643%26tbnid%3Disch&um=1&itbs=1&iact=hc&vpx=136&vpy=296&dur=38&hovh=194&hovw=259&tx=143&ty=90&page=2&ndsp=21&ved=1t:429,r:7,s:18&biw=1366&bih=643)

## 6. ЦЕЛТА НА ПРОЕКТОТ

Напредокот на технологијата, воведувањето на информатичката технологија во образованието, компјутеризирање на наставата и информатички образованиот кадар кој работи во училиштата се патот кон остварувањето на целта на овој проект. Со него би требало да се подобри квалитетот на наставата, да се зголемат работните вештини кај младите, како и да се подобри пристапот до компјутерите и запознавање со информатичко компјутерските технологии во сите наставни предмети.

Продирањето на овој образовен портал до основните училишта и резултатите од неговата употреба ќе бидат мерило за понатамошната работа во оваа насока на развивање на софтвер кој таргетира исклучиво осетлива група на корисници кои имаат свои интереси и ниво на интелект. [6]

Во овој труд, ќе се разгледаат следните истражувачки прашања:

- Која е предноста од користењето на компјутерите во наставата?
- Какви резултати дал овој тип на учење до сега во светот?
- Со какви знаења и вештини би се стекнале учениците со користењето на образовниот софтвер?
- Дали наставниот кадар е подготвен за соочување со новиот начин на компјутеризирано учење?

## 7. ИДНИ ПЛАНОВИ

Со следење на резултатите кои ќе ги даде примената на овој образовен портал, ќе се водат и идните планови. Доколку се покаже како успешно воведувањето на ваков метод на учење во основното образование, ќе следат корекции, надополнување и проширување на софтверот. Новите софтверски решенија ќе имаат за цел да се прилагодат на новите стандарди, потреби и интереси на учениците. Се предвидува и изработка на слични образовни портали наменети за повисоко ниво на образование.

## 8. ЗАКЛУЧОК

Со примената на новиот компјутеризиран начин напредокот во образованието и квалитетот на наставата ќе зависат од развивањето на образовните софтвери. Задача на инженерите ќе биде изработениот софтвер да ги задоволува поставените образовни критериуми кои ќе го евалуираат напредокот на учениците.

### Референци

- [1]Richard M. Felder, Linda K. Silverman, „Learning and Teaching Styles *In Engineering Education*“, 2002.
- [2]Zbigniew Michalewicz, Matthew Michalewicz, „Puzzle-Based Learning“, 2007.
- [3]Zbigniew Michalewicz, Matthew Michalewicz, „PUZZLE-BASED LEARNING: An introduction to critical thinking, mathematics, and problem solving“, 2008.
- [4]Nickolas Falkner, Raja Sooriamurthi, Zbigniew Michalewicz, „Puzzle-Based Learning for Engineering and Computer Science“, 2010.
- [5] Kathryn E. Merrick, „ An Empirical Evaluation of Puzzle-Based Learning as an Interest Approach for Teaching Introductory Computer Science“, 2009.
- [6]Бисера Трпчевска, Доц. Д-р Ристо Христов, „Интегрирано учење во основното образование“, 2010.
- [7] Robert M. Capraro and Scott W. Slough, „Project-Based Learning“, 2009.
- [8] Eric Rusten: Using Computers in Schools.
- [9] Maïke Looß, Types of learning.
- [10] Jeff Cobb, “A Definition of Learning”, May, 2009.
- [11] David Williamson Shaffer, Kurt R. Squire, Richard Halverson, James P. Gee, “Video games and the future of learning”, 2004.

***КРЕИРАЊЕ НА ДИЗАЈН  
СТРАТЕГИЈА ВО УСЛОВИ НА КРИЗА***

*Д-р Мирче Кокалевски, Вонреден Професор  
Европски Универзитет – РМ, Факултет за арт и дизајн*

## **МОЖНОСТИ ЗА ПРИМЕНА НА МАКСИМАЛЕН МИНИМАЛИЗАМ ПРИ ПРОЕКТИРАЊЕ НА ВНАТРЕШЕН ПРОСТОР**

**OPPORTUNITIES FOR APPLYING THE MAXIMUM MINIMALISM  
IN THE ORGANIZATION OF INTERIOR DESIGN**

*Associate Professor Mirche Kokalevski, PhD, Faculty of Art and Design*

*Abstract*

*The main topics in this paper is the application of treatment maximum minimalism within the system of interior design. The application of minimalism is emphasized especially in conditions of unfavorable social development in all domains, and of course in the field of spatial arrangement, with emphasis on organization internal space. In terms of overall development and reduced global economic crisis, the rational use of energy and all resources, a strategic orientation with maximum use of all types of minimalism, by enabling rational planning of space, with an emphasis on interior design.*

*The wide range of application of minimalism, in different domains, the paper elaborate some opportunities for use in interior and establishing their presence optimally shaping up to maximum minimalism. For each level of application of minimalism, reveal positive effects in terms of rational use of resources and rational organization of the internal space, as a contribution to common efforts to establish a general strategy for the integration of design in overcoming the crisis.*

*In the survey, for each level of application of minimalism highlights the specifics of the internal organization of space, as part of the design of active involvement in crisis. Creating the application of minimalism is correlated with local and regional features, as part of global conditions. With use different levels of minimalism, can create solutions and different qualities of organizing interior space, which carried vital human activities.*

*Keywords:*

*Minimalism, strategy, design, interior space, quality.*

### **Вовед**

Истражувањето претставува придонес кон третирањето на проблематиката на минимализмот и неговата суштинска примена во услови на криза, како сегмент на глобална стратегија, со акцент на примена при организирање на внатрешен простор. Согледувањето на минимализмот е особено нагласено во услови на криза и забавен развој на многу региони, со што се актуелизира оформувањето соодветна стратегија во сите области, а во рамките на таквите активности се третира и однесувањето на дизајнот во услови на криза. Карактеристиките на кризата, во различни области, со својата обемност и неповолни последици, со забавениот развој, намалени инвестиции, намалени активности на стопанството, намалување на стандардот на населението, бара активен однос и силно оформени стратешки солүции, во секоја област, во насока на создавање систем на мерки за системско дејствување во сите дејности, со цел да се намалат неповолните движења со ефикасно надминување на кризата, во функција на овозможување оптимален развој.

## Аспекти на минимализам

Концептот на минимализам има корени во локални, регионални и глобални рамки. Кога состојбата не е поволна потребно е рационално користење на сите расположиви ресурси. Таков однос е потребен како на ниво на секое семејство, така на ниво на локална заедница, држава, регион и на глобално ниво. Тоа е општа потреба, а во дизајнот е нагласена. Минимализмот како систем со примена на мал број на елементи и потсистеми датира од најран период, со користење на рационални солуции за различни потреби на човекот. Во рамките на движењата на општествата, имало периоди на развој и стагнација, периоди на кризи. Тоа движење е во одредена еволутивна и динамична поставеност и може да се следи во различни временски периоди, особено во време на војни, болести, големи катастрофи, намалени средства за егзистенција во различни региони, локални заедници. Тоа е поврзано со времето и просторот, како систем со меѓусебни влијанија. Тоа се случува и денес, кога во различни простори се одвиваат различни процеси кои имаат негативни влијанија врз развојот на одредени региони и локални заедници, што создава периоди на кризи кои бараат соодветен одговор како систем на мерки за надминување на неповолните состојби. Во дизајнот тоа се изразува со оформување стратегија и креирање соодветни дизајн солуции, согласно актуелните потреби.

Првите почетоци на минимализам, како суштинска потреба, односно примена на минимален простор, минимален мебел и минимални материјали, може да се утврдат уште во првите пештери кои биле од природни материјали, со димензии кои овозможувале одвивање на основните потреби на човекот. Пештерите на монасите и престојот во таквите внатрешни простори од религиозни мотиви и со нагласен индивидуализам, со специфична состојба на духот, се примери на елементарен минимализам во својата изворна примена. Низ времето има множество примери на минимализам во различни простори, мотивирани од рационални причини и користење на ресурсите кои се на дофат на луѓето, со крајна цел рационално организирање на просторот.

Примената на минимализмот е нагласена во минатиот век и во сите области на творењето: архитектура, дизајн, ликовна уметност, литература, филм, поезија, музика, гастрономија. Минимализмот е потреба за едноставно, рационално, што во основа одговара на рационално однесување на поединците и заедницата. Согледувајќи ги карактеристиките на минимализмот, се осознава дека тој во основа има едноставност, особено на волуменот, површините, текстурата и бојата (бела).

Архитектот Adolf Loss во 1908 година во есејот “Орнамент и злочин”, на драматичен начин ја опишува примената на орнаментот во архитектурата.<sup>1</sup>

<sup>1</sup>. Adolf Loss, *Excerpts from Ornament and Crime* (1908), [www.mariabuszek.com/kcai/design history [01.2012]. Според Loss: “Во високо продуктивна нација, орнаментот не е веќе природен производ на нејзината култура и затоа претставува заостанатост дури и дегеративна тенденција.” Нагласува дека: “Тоа исто така значи залудно потрошени материјали и залудно потрошен капитал. Бидејќи орнаментот веќе не е органски поврзан со нашата култура, тоа веќе не е израз на нашата култура.” Loss смета дека местото на орнаментите е во историјата, а не во модерната форма, која треба да биде одраз на функцијата и конструкцијата.



Според Oxford Grove Art <sup>2</sup> минимализмот е термин кој се користи во 20-от век, особено од 1960-тите, за да се опише стилот кој се карактеризира со изразено штедење, со примена на геометриски конфигурации и индустриски преработени материјали. Според Oxford Dictionary of Architecture & Landscaping <sup>2</sup>, минимализмот е стил инспириран од модерната архитектура, традиционалната јапонска архитектура и Зен будистичките градини. Минимализмот се применува за да се избегне нередот, украсите, па дури и бојата. Одлика на модерното движење од 1920-тите години, повторно се појави во 1960-тите и 1980-тите години (на пример делата на Herzog & De Meuron, Holl, Isozaki, Maki, Siza, Ungers).<sup>3</sup>

Според Columbia Encyclopedia <sup>4</sup>, минимализмот во визуелната уметност го фокусира вниманието на едноставноста и објективноста. Многу минималистички уметници користат рамна површина, минимум бои и индустриски материјали. Со користење на сериски повторувања се придонесува за нивната цел. Според Wikipedia <sup>4</sup>, минималистичкиот дизајн е многу под влијание на традиционалниот јапонски дизајн и архитектура. Во широка општа смисла, може да се најдат европски корени на минимализмот во творците на геометриска апстракција во Баухаус, во делата на Пит Мондријан и други уметници поврзани со движењето De Stijl, во Руските конструктивисти.

Според Jackie Craven <sup>5</sup>, основните принципи на минималистичкиот дизајн се: зградите имаат малку основни елементи; акцентот е ставен на линијата, површината, структурата; внатрешните ѕидови се елиминирани; основите на нивоите се отворени; осветлувањето се користи за да се драматизираат линиите и површините; отворените простори околу структурата се дел од целокупниот дизајн.

Архитектот Mies van der Rohe <sup>5</sup> го отвори патот на минимализмот. Минималистичкиот дизајн е многу под влијание на традиционалниот јапонски



Мис ван дер Рое. Павиљон во Барселона.1928.

дизајн и архитектура. Покрај тоа, работата на движењето De Stijl на холандските уметници во почетокот на 20-от век е голем извор на референца. De Stijl прошири идеи кои може да се изразат со користење на основните елементи како што се прави линии и правоаголни форми. Архитекти познати по минималистички дизајн се: Tadao Ando, Luis Barragan, Yoshio Taniguchi, Richard Gluckman.

<sup>2</sup> [www.answers.com](http://www.answers.com) [30.07.2011].

<sup>3</sup> Pawson (1996), A. Tate & C. R. Smith (1986), Toy (ed.) (1994).

<sup>4</sup> [www.answers.com](http://www.answers.com) [20.10.2011].

<sup>5</sup> Jackie Craven : "Picture Dictionary of Modern Architecture: Minimalism", [www.about.com](http://www.about.com) [10.11.2011]

Според Heather McDonald<sup>6</sup>, корените на минимализмот во архитектурата се проследуваат наназад до средината на 1950-тите. Минимализмот се разви како одговор на комерцијалниот и потрошувачкиот начин на живот, кои се рефлектираа и во дизајнот. Минималистичката архитектура е родена во Скандинавија и во Јапонија, кои се и понатаму меѓу најголемите промотори на минимализмот. Во принцип, идејата на минимализмот може да се опише како: "прави повеќе со помалку".

Концептот на минималистичка архитектура е да се постигне едноставност<sup>7</sup>. Говорејќи за минимализмот, Франко Бертони констатира дека минималистичката архитектура претставува една од најзначајните придонеси за преглед на една дисциплина и обид за поставување нови темели и начин на живот. Особено треба да се нагласи последниот дел, како нов начин на живеење, што е важно при примена особено во услови на криза, како потреба од примена на минимализам во суштинска смисла. Работата на Luis Barragán, AG Fronzoni, Claudio Silvestrin, John Pawson, Peter Zumthor, Alberto Campo Baeza, Eduardo Souto de Moura, Tadao Ando, Michael Gabellini, открива заеднички елементи, а во исто време, радикални разлики. Идејата за едноставност се толкува на многу различни начини, со користење на различни изразни медиуми, со што се потврдуваат бескрајните можности за истражување.

#### Влијанија од јапонската традиција

Јапонската естетика на Wabi се вредностите на квалитетот на едноставни објекти.<sup>8</sup> Со тоа се врши отсуство на непотребните карактеристики за да се види животот во тишина и да се открива вредниот карактер на материјалите.<sup>9</sup> Wabi-sabi<sup>10</sup> претставува сеопфатен јапонски поглед кон светот или естетски центар за прифаќање на минливоста. Естетиката понекогаш е опишана како една убавина што е "несовршена, непостојана и нецелосна". Карактеристики на естетиката wabi-sabi се асиметрија, неправилност, едноставност, економија, штедење, скромност, интимност и благодарност на интегритетот на природните објекти и процеси. Wabi-sabi негува се што е автентично со признавање на три едноставни реалности: ништо не трае, ништо не е завршено и ништо не е совршено.<sup>11</sup> Wabi се поврзува со селска (рустична) едноставност, свежина или тишина и може да се примени и на природни и на човечки готови предмети. Sabi е убавината или спокојство што доаѓа со годините, кога се евидентирани промените на објектот и неговите непостојаности, во својата патина и трошење или во секакви видливи поправки. Во Јапонија денес, значењето на wabi sabi често се употребува како "мудрост во природна едноставност." Во книгите за уметност, тоа е обично дефинирано како "несовршена убавина."<sup>12</sup>



<sup>6</sup> Heather McDonald : "Minimalist Architecture", [www.interiordesign.loveto-know.com](http://www.interiordesign.loveto-know.com) [12.11.2011],

<sup>7</sup> Bertoni, F. (2002) : "Minimalist Architecture", Firenze: Birkhauser. стр.10

<sup>8</sup> Saito, (Winter 2007), "The Moral Dimension of Japanese Aesthetics", The Journal of Aesthetics and Art Criticism, vol.65, no. 1. стр.85.

<sup>9</sup> Pawson, J. (1996), "Minimum", London: Phaidon Press Limited. стр.10-11.

<sup>10</sup> Koren, Leonard (1994). *Wabi-Sabi for Artists, Designers, Poets and Philosophers*. Stone Bridge Press

<sup>11</sup> Powell, Richard R. (2004). *Wabi Sabi Simple*. Adams Media.

<sup>12</sup> Gold, Taro. (2004): *Living Wabi Sabi* (Kansas City: Andrews McMeel Universal, стр.. 20–21.

## Одделни примери на минималистички дизајни

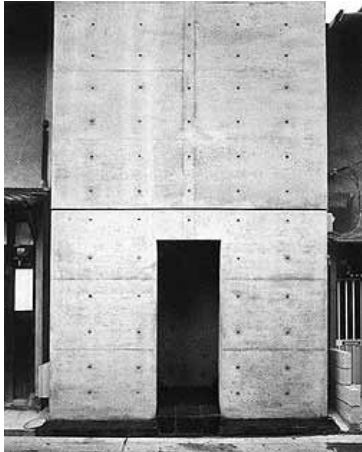

Tadao Ando, Azuma House, Osaka 1975

Јапонскиот архитект Tadao Ando го пренесува јапонскиот традиционален дух и својата перцепција на природата во неговите дела. Неговите дизајн концепти се материјали, чиста геометрија и природа. Тој нормално користи бетон или природно дрво и основни структурни форма за да се постигне строгост и соодветн пристап на светлината во просторот. Тој, исто така, поставува дијалог меѓу локацијата и природата за да се создаде однос и ред со зградите.<sup>13</sup> Делата на Андо и пренесувањето на јапонските естетски принципи се многу влијателни врз јапонската архитектура.<sup>14</sup>

Во концептите на Британскиот архитект John Pawson се презентира душа, светлина и ред. Тој смета дека намалената средина и поедноставувањето на ентериерот создава чувство на јасност и богатство на едноставност, наместо на празнина. Тој сака да ги користи природните материјали, заради нивните живости, чувство на длабочина и квалитетот. Тој е, исто така, привлечен од важните влијанија од јапонската зен филозофија.<sup>15</sup>



John Pawson, Apartment, London 1986

Минимализмот во дизајнот на ентериери ги опфаќа принципите на генерална едноставност, примена на рамни линии во просторот и мебелот, примена на отворени простори, основни геометриски форми, особено квадратот и правоаголникот, користење на палета на основни бои: црвена, жолта и сина, и секако светли бои, а најмногу белата боја и лесно одржување на просторот. Се применува со различен интензитет во различни простори. Со минимализмот најмногу се поврзува јапонскиот и скандинавскиот дизајн на ентериери. Скандинавскиот дизајн (Данска, Финска, Шведска, Норвешка, Исланд) е препознатлив по топлината на дизајнот и неутралните палети на бои. Со оглед дека се работи за регион во кој голем дел на годината недоставува сончева светлина, изборот на светли бои на некој начин се компензира.<sup>16</sup>

<sup>13</sup> Bertoni, F. (2002) :“Minimalist Architecture”, Firenze: Birkhauser. стр.96-106.

<sup>14</sup> Server (1997), “The Architecture of Minimalism”, New York: Hestr Books International, стр.13.

<sup>15</sup> Pawson, J. (1996), “Minimum”, London: Phaidon Press Limited. стр.10-14.

<sup>16</sup> [www.Teklic.hr](http://www.Teklic.hr), Magazin za ispunjen zivot, Skandinavski dizajn [03.2011]

## Потсистеми на максимален минимализам

### 1. Користење на постојни објекти. Пренамена и реупотреба.

Се нагласува потребата за оптимално користење на постојни објекти со иста или различна намена, со соодветна реупотреба, реновирање и заживување на напуштените простори со креативни дизајнерски решенија, што е постојан предизвик на дизајнерите. Во постојните објекти кои не се користат потребно е да се внесат нови намени, со што можат успешно да се вклучат во предвидците на новите намени и да овозможат развој на нови содржини врз база на користење на старите простори. Секако таква планска активност треба да се мотивира во секое населено место и за секој напуштен објект, со внесување на живост во напуштените простори. За таква стратешка активност секако е потребно високо ниво на корелација и тимска работа на сите субјекти кои го креираат развојот, со акцент на локалната самоуправа, различните фирми, невладини организации и дизајнерите, со цел сите заедно да овозможат развој на нови внатрешни простори во постојните објекти, со внесување нови содржини поврзани со современите потреби.

Пример: пренамена и реупотреба. на штала во домување. Извор: [www.dezeen.com](http://www.dezeen.com) [12.2011]



Пример на пренамена и реупотреба на гаража во студио. Ајндховен. Холандија. Извор: [www.dezeen.com](http://www.dezeen.com) [10.2011]



## 2. Минимални волумени и мебел.

При проектирање на внатрешни простори односно при изработка на проекти за ентериер ќе се применуваат волумени кои се минимални и во кои е овозможено соодветно и квалитетно одвивање на сите функции поврзани со намените и со примена на минимален мебел (фиксен и мобилен) ќе се овозможи поголема просторност на внатрешните простори и рационално организирање на ентериерот, според конкретните потреби. Тоа е сосема логичен продолжеток на нашата традиција. Во традиционалната куќа се организирал минимален мебел, како фиксен, така и мобилен, со мали парчиња мебел. Тоа овозможува поголема едноставност при користење и одржување, што одговара на едноставноста и рационалноста при организирање на ентериерот на традиционалната куќа, што е порака од традицијата.

Пример: апартман со минимален мебел. Дизајн: Marc Guard. Soho. London.

Извор: [www.dezeen.com](http://www.dezeen.com) [12.2011]



Пример: ентериер на домување. Окинава. Јапонија. Дизајн: Ogawa.

Извор: [www.dezeen.com](http://www.dezeen.com) [05.2010]

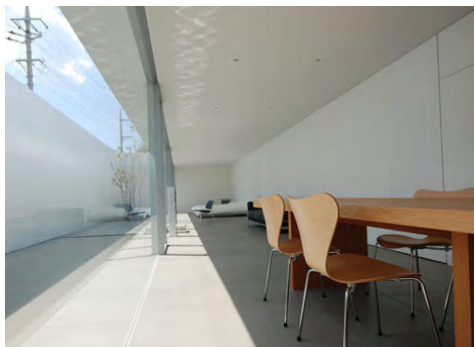

## 3. Природни материјали.

Како дел на стратегијата за рационално користење на ресурсите е примена на природни материјали, со што се придонесува за соодветно користење на ресурсите и со мерки на системско обновување на ресурсите (особено шумските подрачја) се овозможува оптимално користење на ресурсите во функција на одржив развој. Една од основните карактеристики на минимализмот е употреба на мал број на материјали и тоа се применува при дизајнирање на различни производи и внатрешни простори.

Пример: Дизајн на ентериер. Примена на природни материјали. Дрво. Хотел во Рамсен. Германија. Извор: [www.dezeen.com](http://www.dezeen.com) [12.2010]

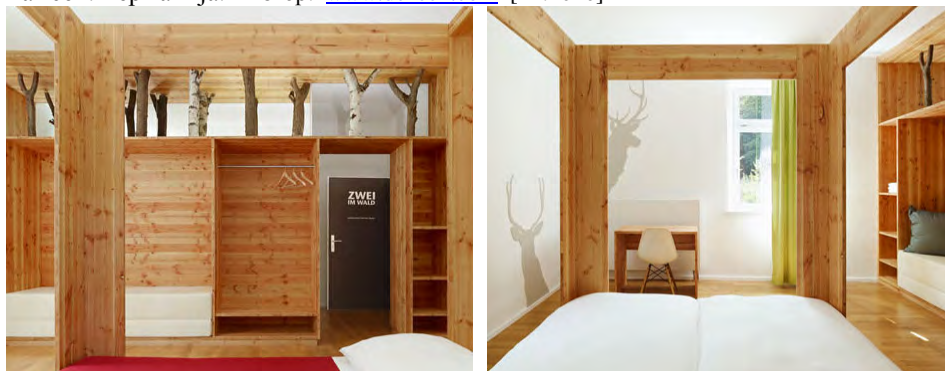

#### 4. Минимално оптоварување на околината. Примена на екологија.

Во рамките на стратегијата за вклучување на дизајнот во услови на криза, особено при организирање на внатрешниот простор, големо внимание треба да се насочи кон минималното оптоварување на околината, со зачувување и унапредување на нивото на вегетација (зелена инфраструктура), помало загадување на водата, воздухот, почвата, помала бучава, зрачење, рециклирање на применетите материјали, се со цел да се овозможи соодветен одржлив развој.

Пример: Урбана вертикална шума. Дизајн Stefano, Boeris. Милано. Извор: [www.dezeen.com](http://www.dezeen.com) [09.2011]

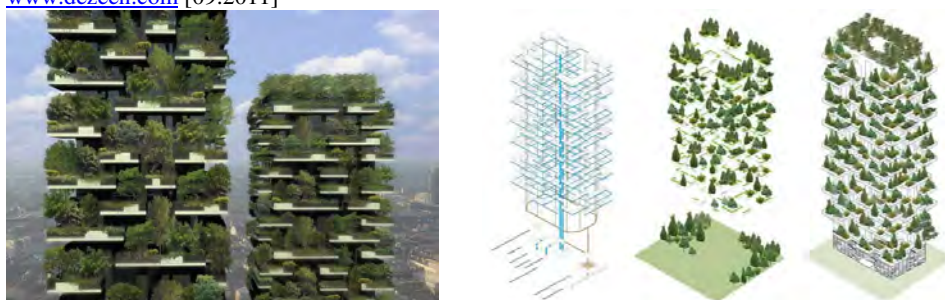

Пример; Еко дрво. Чистач на воздух. Екологија и технологија. Дизајн: Claus Lakner. Columbia University. Извор: [www.dezeen.com](http://www.dezeen.com) [09.2011]

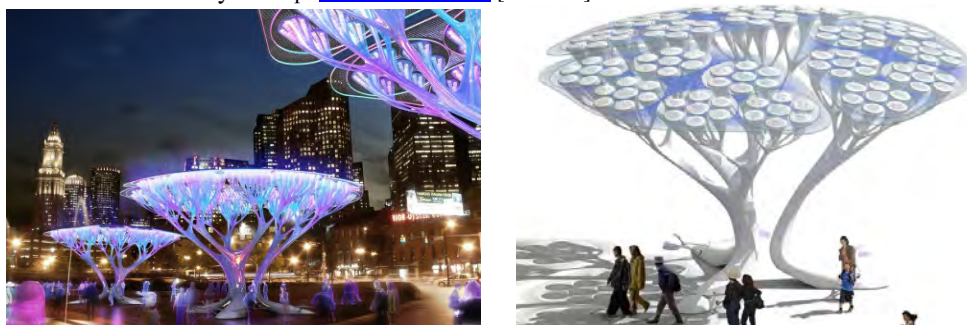

## 5. Минимална потрошувачка на енергија

Како потсистем на стратегијата за дизајн во услови на криза, се третира и рационалното користење на енергијата во внатрешните простори, со системи за загревање и ладење на просторот со максимално рационална потрошувачка на енергија. Голем акцент треба да има користењето на енергијата на природните ресурси, како сонцето и ветерот, со што се придонесува за зачувување на фосилните горива, со зголемување на користењето на соларната енергија за загревање на водата и внатрешниот простор.

Пример; Примена на соларна енергија. Соларна куќа од 75 м<sup>2</sup>. Конструкција од дрво. Институт за напредна архитектура од Каталонија. Барселона. Директорот на Институтот Vicente Guallart говори дека во 20-от век формата ја следи функцијата а во 21-от век формата ја следи енергијата.

Извор:[www.gradnja.org/vijesti/green-koncept/497-fab-lab-kuca-koja-najnovija-tehnolsoka-dostignuca-pretvara-u-dom.html](http://www.gradnja.org/vijesti/green-koncept/497-fab-lab-kuca-koja-najnovija-tehnolsoka-dostignuca-pretvara-u-dom.html) [11.2010]



## 6. Дизајн различност

Почитувајќи ја различноста на природата во различни делови на глобалниот простор, логично е креирањето на различни дизајн солуции. Се нагласува потребата за поголемо креативно учество на дизајнерите во општеството, кои во корелација со субјектите кои го планираат развојот, треба да овозможи креирање на различни дизајн производи и објекти, со иновативни дизајн солуции, кои се одраз на времето. При дизајнирањето треба да се вклучат аспектите на традицијата која е важна од аспект на локалните влијанија, со што се овозможува различност на дизајн солуции на локално ниво, на ниво на региони, како и на глобално ниво. Единство во различности. Натпревар на концепти. Различен дизајн за различни простори.

## Заклучок

Главниот акцент на истражувањето во презентираниот труд е насочен кон третирање на можни солүции за оформување соодветна стратегија за однесување на субјектите во дизајнот во услови на криза. Особен акцент е насочен на примена на минимализам, како суштински сегмент, со чија примена ќе се овозможи рационално користење на просторот.

Рационалноста на користењето на просторот подразбира систем на мерки за посоодветно користење на просторот, со поинтензивно користење на косиот терен, користење на постојни објект со иста или различна намена, со реупотреба, реновирање и заживување на напуштените простори со соодетни дизајнерски решенија, што е постојан предизвик на дизајнерите. Со примена на природни материјали се придонесува за соодветно користење на ресурсите. Една од основните карактеристики на минимализмот е употреба на мал број на материјали и тоа се применува при дизајнирање на различни производи и внатрешни простори, што е одлика и на нашата традиција.

Во истражувањето се нагласува потребата за поголемо вклучување на дизајнерите во општеството, кои во корелација со субјектите кои го планираат развојот, треба да овозможи креирање на различни дизајн производи и внатрешни простори, со иновативни дизајн солүции кои се одраз на времето.

## Литература

- Bertoni, F. (2002) :*Minimalist Architecture*, Firenze: Birkhauser.
- Cerver (1997), *The Architecture of Minimalism*, New York: Herst Books International.
- Farr, Douglas (2008): *Sustainable urbanism: urban design with nature*, Haboken, New Jersey John Wiley & Sons;
- Gold, Taro.(2004): *Living Wabi Sabi* ,Kansas City: Andrews McMeel Universal.
- Juniper, Andrew (2003). *Wabi Sabi: The Japanese Art of Impermanence*. Tuttle Publishing.
- Кокалевски, Мирче (2010): *Основи и елементи на проектирање 2*, ЕУРМ, Скопје;
- Koren, Leonard (1994). *Wabi-Sabi for Artists, Designers, Poets and Philosophers*. Stone Bridge Press.
- Lancaster (1953), *Japanese Buildings in the United States before 1900: Their Influence upon American Domestic Architecture*, The Art Bulletin, vol. 35, no. 3;
- Macionis, John J, Parrilo, Vincent N.(2006): *Cities and urban life*, Pearson Prentice Hall;
- Pawson, J. (1996), *Minimum*, London: Phaidon Press Limited.
- Powell, Richard R. (2004). *Wabi Sabi Simple*. Adams Media.
- Saito, ( 2007), *The Moral Dimension of Japanese Aesthetics*, The Journal of Aesthetics and Art Criticism, vol.65, no. 1;
- Adolf Loss, *Excerpts from Ornament and Crime* (1908), [www.mariabuszek.com/kcai/design](http://www.mariabuszek.com/kcai/design) history [01.2012]
- Jackie Craven : *Picture Dictionary of Modern Architecture: Minimalism*, [www.about.com](http://www.about.com) [10.11.2011]
- Heather McDonald : *Minimalist Architecture:*, [www.interiordesign.lovetoknow.com](http://www.interiordesign.lovetoknow.com) [12.11.2011],
- [www.answers.com](http://www.answers.com) [07.2011].
- [www.johnpawson.com/architecture/residential/pawsonhouse1999](http://www.johnpawson.com/architecture/residential/pawsonhouse1999) [07.01.2012]
- [www.teklic.hr](http://www.teklic.hr), Magazin za ispunjen zivot, Snadinavski dizajn [03.2011].



# РЕДИЗАЈНИРАНИОТ ТРАДИЦИОНАЛЕН КОСТУМ КАКО ПОТЕНЦИЈАЛНА ОПАСНОСТ ЗА КРЕИРАЊЕ МОДНА КИЧ ЕСТЕТИКА

Доц. м-р Стојанка Манева – Чупоска - Јана  
*Факултет за Арт и Дизајн  
Европски Универзитет Република Македонија*



Сл.1. Хусеин Чалајан (Hussein Chalayan), модна изложба во Лондон 2009 г.

## Апстракт

Целта на овој научен труд е да ја образложи стратегијата на процесот на редицајнирање на традиционалниот костум како форма која во себе содржи и можност за креирање модна кич естетика. Македонските народни носии, како дел од применетата уметност односно модниот дизајн, не се доволно проучени. Тие, како составен дел од историјата на македонската мода, се подложни на разни реинтерпретации и редицајни, но не секогаш ваквите проекти се покажуваат успешни. Во овој труд ќе се синтетизираат сознанијата за феноменот на сè почестото погрешно толкување на редицајниот и излегување од доменот на автентична, креативна реинтерпретација на фолклорната матрица во своевидна антиестетика или кич естетика. Оттаму, текстот се обидува да предложи и одредена културна стратегија која ќе биде достоин одговор и обид за заштита од ваквите несоодветно дизајнирани и неестетски форми. Вистинскиот моден (ре)дизајн во себе несомнено содржи високо изразено чувство за креирање на уникатна уметност и за неопходност од употребата на креативни техники при обработка на материјалот.

**Клучни зборови: мода, дизајн, редизајн, кич, фолклор, културна стратегија.**

## **Вовед**

„Уметноста има надворешна форма и внатрешна смисла“ - Оскар Вајлд.

Филозофското толкување на поимот „убавина“ во контекст на естетиката и филозофијата на уметноста е постојан научен предизвик затоа што на категориите „убавина“ и „уметност“ низ историјата им се менувале значењата. Најзначајните филозофи и естетичари трагале по различните одговори и дефиниции за „убавото“: од антиката, кон средновековната, ренесансната, романтичарската и модернистичката естетика: Платон, Аристотел, Плотин, Аквински, Кант, Шелинг, Шопенхауер, Кроче, Сантајана, итн.

Ќе се повикаме на италијанскиот филозоф, критичар и политичар Бенедето Кроче (Benedetto Croce, 1866-1952) кој, служејќи се со модернистичката естетика, со своите естетички идеи е најблизок до современите тенденции и антитенденции во уметноста денес. Неговото научно толкување на т.н „уметничка вистина“ се темели на два принципа – „интуитивното“ и „логичното“. „Убавината“, Кроче ја дефинира како „успешен или неуспешен израз“. Употребувајќи ја оваа естетска категорија во овој научен труд на интердисциплинарно ниво, како методологија на истражување, таа треба да придонесе за посеопфатна анализа и детерминирање на категориите „убавината во модата“ и „убавината на народната носија“, но и како предупредување од опасноста од „убавината во кичот“, која е успешно имплементирана во денешното живеење.



Сл. 2. „Растафаелиста“, фотосесија на шпанскиот фотограф Хозе Луис Табуења (José Luis Tabueña)

„Убавината во модата“ е феномен кој претставува основен двигател на самиот моден дизајн и како таква ја има и одговорноста за „успешниот или неуспешниот израз“ на дизајнерот, кој ја креира вистинската убавината според сопствената интуиција и сопствените дизајнерски правила. Да се говори за „убавината“ во модата и феноменот на облекувањето во модата е предизвик со кој и во последните стотина години се занимавале многумина научници. Уште на самиот почеток во ова истражување нужно е да се потенцира комплексноста на овие феномени, (мода и фолклор) кои не

можат да се дефинираат со употреба на само една методологија и перспектива на научното истражување. По својата природа модата претставува интердисциплинарен систем кој се проучува и толкува низ уметноста, социолошките науки, историјата на уметност, општествените науки, психологијата и филозофијата, па сè до етнологијата, антропологијата и семиотиката. Модата е збир на разни знаци и симболи кои комуницираат со човечкото тело во одредено време и простор. Од една страна, ова богатство со голем креативен и научен фондус му дозволува на модниот дизајнер да истражува за „убавината“ и убавината во облекувањето на повеќе нивоа. Од друга страна пак, народниот костум претставува за многумина модни дизајнери (ние, во овој текст се задржуваме на македонските модни дизајнери) поле за „истражување“ каде тие со кревок дизајнерски јазик се обидуваат да трансформираат одредени традиционални елементи во современи орнаментирани форми, неистакнувајќи ја доволно пораката и симболиката на модата и фолклорот. Симболиката, како начин на комуникација во феноменот на облекувањето е исклучително важна за процесот на редизајнирање. На полето помеѓу фолклорот и модата се создаваат две обратни насоки на значењето на симболот. Во народниот костум симболот е статичен и неменлив, затворен во фолклорната матрица како потребен атрибут за зачувување на фолклорното богатство заедно со многубројните традиционални техники. Во овој контекст вистинскиот редизајн се состои од разбирањето за размената помеѓу фолклорот како народен костум во процес на статичност и неменливост, и модата со својата различна улога на менливост, брзина, притоа инсистирајќи на нови форми на брзо конзумирање и постојано менување.

Модерната цивилизација денес го принудува човекот на кич. Со кичот без сомнение сме опкружени како никогаш досега. Тоа е збор со кој се (дис)квалификуваат појави во уметничкиот и јавниот живот на општеството. Кичот е роден во ликовната уметност и затоа најмногу егзистира на полето на уметноста. Се забележува како форма на израз со појавата на индустриската револуција, односно со појавата на она што се нарекува „уметност за народот“ и секогаш служи за „популистичка употреба“.

Креирањето на модна кич естетика е присутна и на македонската дизајнерска сцена. Со појавувањето на многубројни неедуцирани т.н. „модни дизајнери“, се создадоа зрели услови за егзистирање и на модниот кич. Леснотијата на новосоздадената „редизајнирана форма“ инспирирана од фолклорот и народниот костум е феномен кој е многу застапен во македонската мода, а со тоа и во јавноста. Телевизиските и печатени медиуми секојдневно им отстапуваат простор на ваквите појави на промовирање на неофолклорната модна кич естетика.

### **Анализа на проблематиката**

За кичот во научна смисла на зборот може да се говори само со примена на естетските вредности и закони. Естетските вредности сами по себе, на еден специфичен начин се артикулираат во научните и моралните вредности.

Уметноста денес е на маргините поради нагласените утилитарни вредности кои доминираат во општеството. Поради таквата реалност, кичот се подлабоко генерира во ваквиот систем каде доминираат овие нови цивилизациjsки вредности. Кичот како феномен, со својата идеологија на конформитет и некритичност кон самото општество и неговите вредносни системи, го принудува човекот денес да се грижи само за ваквите утилитарни потреби и приземни интереси. Тој самиот одлично ја извршува својата цивилизациjsка функција не нарушувајќи го постоечкиот тренд на ваквото функционирање, и токму затоа кичот сериозно пенетрира во секое делче од системот на вредности во македонското општество.

Анализирајќи го народниот костум од овој агол, се потврдува фактот дека во изворната фолклорна форма при процесот на изработка на носиите нема никакви примеси на кич и неестетски вредности. Тоа е така поради нагласено силниот невербален симболизам на етничките заедници и

нивните традиционални костуми. Вклопувајќи се во географскиот и климатскиот пејзаж на пределот, тие претставувале модел за едно традиционално и затворено општество, истовремено покажувајќи ја севкупната благосостојба на заедницата, без разлика на имотната состојба на поединецот. Македонските народни носии создавајќи се низ вековите имаат двојна улога. Основната улога е практичноста и употребливата вредност на носиите, а вториот елемент е позначаен и го претставува естетскиот сегмент, посебно во орнаментиката која има непроценлива вредност.



Сл. 3. „Растафаелиста“, фотосесија на шпанскиот фотограф Хозе Луис Табуења (José Luis Tabueña)

### ФИЛОЗОФСКОТО ТОЛКУВАЊЕ НА „КИЧОТ“ И „УБАВИНАТА“

Историски гледано, се забележува фактот дека во сите цивилизации и култури постои симултана дејственост во сите форми на култура: во уметноста, науката, религијата, филозофијата, етиката, политиката... Но најзначајниот обединувачки културолошки феномен е фактот дека постоеле доминантни и носечки вредности, а останати феномени се центрирале околу ваквите вредности на општеството. При ваквото функционирање на вистинските вредности во едно општество воопшто не се поставува прашањето за „манипулација на уметноста“ бидејќи уметничкиот начин на живот бил доминантен. Ако се знае дека во антиката цветал култот кон создавањето на митот, во средниот век - доминација на религиозните дејствија, во новиот век - доминација на технолошката револуција, се потврдува фактот дека уметничкиот начин на живот навистина бил доминантен во ваквите општества.

„Историски нема ниту еден јасно издиференциран термин за кичот, а самиот феномен на кичот, пак се покажува до таа мера латентен што едноставно е невозможно да се повлече каква било граница меѓу него и уметноста, со помош на (впрочем непостоечкиот) уметнички канон, со што и самиот канон би морал да претрпи измени низ историјата“,<sup>376</sup> смета германскиот проучувач на оваа област, Лудвиг Гиц.

<sup>376</sup> Лудвиг Гиц, *Феноменологија на кичот* (Скопје:Магор, 2001) 24.

Кичот во општеството како антрополошки проблем има голема моќ и е многу влијателен феномен бидејќи самите вистински вредности се затскриваат во општеството, тие се второстепени и ја немаат моќта на делување на поголем простор. Онаму каде што важат правилата за брза продукција, каде што важат вредностите на утилитаризмот, тогаш таму со сигурност има простор за развивање на кичот, односно се создаваат нови вредности кои имаат за цел за многу краток временски период да создадат услови за максимално задоволство и профит. Во природата на човекот е да посакува да не биде оптоварен со многу мислечки состојби, да посакува да живее лагоден живот, на лесен и брз начин себеси да си дозволи уживање само со ваквите инстант вредности.

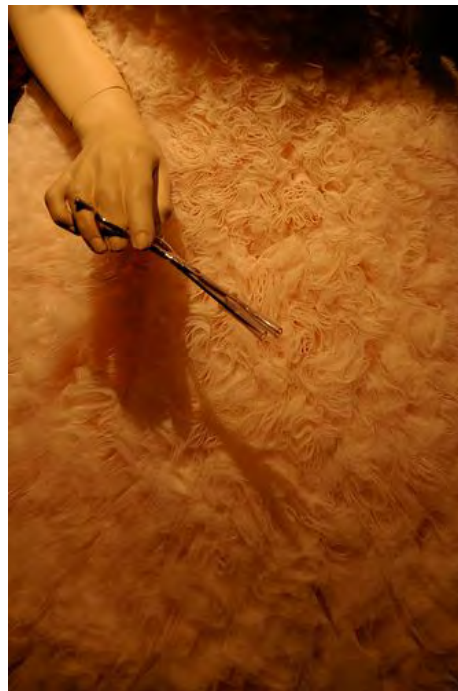

Сл.4. Хусеин Чалајан, (Hussein Chalayan), модна изложба во Лондон 2009 год.

#### МАГИЈАТА НА НАРОДНИОТ КОСТУМ

Народниот костум во Македонија претставува впечатлив елемент на една развиена фолклорна традиција. Традиција во која жената била задолжена да ја оркестрира магиската палка при создавањето на убавината на народниот костум. Интуицијата на жената создател на народниот костум била пресудна при создавањето на естетските вредности на костумот и при неговата целосна реализација. Интуицијата филозофите ја дефинираат како доминантен внатрешен нереален импулс со кој се стигнува до „вистинска убавина и уметност“. „Но со оглед на тоа дека свеста за стварноста се заснова врз дистинкцијата меѓу реалните и нереалните слики, а таа дистинкција не постои во првиот миг, тие всушност, нема да бидат перцепции, туку чисти интуиции“.<sup>377</sup>

---

<sup>377</sup> Иван Цепароски (прир.), *Убавина и уметност* (Скопје:Магор, 2005) 387.

До средината на XX век народниот костум бил продукт на затворено домашно производство, условено од потребните суровини и техничко - технолошките можности. Сите материјали, како што се: памук, волна, лен, свила, коноп, биле производ на самото домашно стопанство. Домашното производство на народниот костум се задржало до средината на XX век, кога, поради глобалната индустријализација постепено се изгубило. Рачно изработените платна наменети за обликување на народниот костум биле заменети со готови индустриски платна. Од рачните техники за изработка на материјали најдолго опстојувала изработката на волнена клашна, најмногу застапена во машкиот народен костум од повеќе реони во Македонија. Со појавата на европската градска мода во поголемите градски центри (Солун, Битола), со посебно влијание од Франција (ала франка), започнува процесот на инфилтрирање на ваквата мода и кај населението во повеќе реони низ цела Македонија. Народниот костум започнува да се трансформира во повеќе делови од самата облеката. Ваквите процеси на трансформација се забележуваат најмногу на почетокот на XIX век.



Сл.5. Фотографија на Евстатије Јолески, првиот фотограф од село Лазарополе

Еден од најистакнатите македонски книжевници од почетокот на XIX век, Рајко Жинзифов (1839-1877), во својот расказ-патепис „Прошедба“, со прекор го забележува ваквиот феномен на изумирање на народниот костум, кој се заменува со глобалните индустриски влијаниа на европската мода:

„Кој ќе ми речит, че в големите градове б’лгарски, на пример во Солун, Битоља, Филибе, Едрене и друге градове, че ќе сретите жена или девојка, облечена с длга домашна кошуља (риза) с околијата, грдникт и р’кавете шарени? Сбела саја, скосмите на главата наплетени на неколку ситни плетенки? Наистина, ќе сретите жени облечени с народни дрехи. Но тие сет сељанки, преселени во град’т пред некој си месец, а след неколку си месеци, та многу - многу след една година, кутрата сељанка сја сторила гражданка“.<sup>378</sup>

Ако народниот костум се проучува со употреба на структуралниот метод, тогаш овој метод овозможува народниот костум да се третира и како комуникациски конгломерат составен од знаци и симболи поврзани со целосната социјална структура во одреден етникум и географска територија. „Од посебна важност во проучувањето се знаците со кои зборува носијата, нејзината магиска и еротска функција, диференцијацијата според определено занимање, диференцијацијата според

<sup>378</sup> Рајко Жинзифов, *Прошедба во Одбрани творби* (Скопје: Мисла, Македонска книга, Култура, Наша книга, 1986) 156.

имотната (економската) состојба на носителите, диференцијацијата според религиозна припадност и др.<sup>379</sup>

Знак и симбол во народниот костум претставува и текстилното народно творештво каде со нагласени естетски вредности на украсување на материјалот се создаваат совршени дизајнерски решенија кои без сомнение ја заслужуваат и филозофската научна поткрепа за поимот „убавина и уметност“. Специфичниот тип на орнаментот, нагласената геометризација и стилизација, колоритот и техниката на везење се „успешен уметнички израз“, кој италијанскиот филозоф Бенедето Кроче го создава како термин во улога на заштитен механизам од кичот.

Аналитичкиот метод на истражување на една тема во модата, која служи за инспирација во дизајнерскиот простор на креација, е неопходен метод при создавање на нова редизајнирана форма. На овој начин магијата на народниот костум може комотно да се преточи во магијата на современиот редизајн како директен наследник на предходната форма.

### КРЕИРАЊЕ РЕДИЗАЈН НА НАРОДЕН КОСТУМ

Инспирација земена од фолклорот и народниот костум подразбира дизајнерска одговорност на модниот дизајнер во процесот на започнување и креирање „современ редизајн“.

Во Македонија има неколку модни дизајнери кои имаат создадено модели инспирирани од фолклорот и народниот костум. Поголемиот број од нив ја докажале нивната професионалност со инсистирање на истражувачкиот и аналитичен концепт за редизајн. Овде би споменале неколку значајни македонски модни дизајнери: Александар Ношпал, Никола Булевски, Розе Трајческа, Лидија Георгиева, Маријан Пејовски, Маја Кикириткова, итн. Во прилог на овој научен труд ќе се анализираат само мал дел од креациите на модниот дизајнер Александар Ношпал со ваква тематика, во кои тој го третира, т.е. редизајнира македонскиот традиционален костум.

Македонскиот моден дизајнер Александар Ношпал е препознатлив со многуте креации во насока на редизајниран народен костум. Своето високо образование го завршил во европските престолнини и центри за мода, Париз и Лондон. Чувството за висока мода е редовно имплементирано во неговите креации поради фактот дека дипломирал на Високата школа за мода (моден дизајн и моделирање) ESMOD во Париз.

Неговиот личен контакт со „Синтезис“, музичка група која е препознатлива токму по постмодерниот редизајниран музички израз, во кој ја претопува старата, традиционална македонска фолклорна музика во современа нота, вроди со специфичен редизајниран моден концепт наметнат од страна на дизајнерот.

---

<sup>379</sup> Ѓорѓи Здравев, *Македонски народни носии* (Скопје: Матица Македонска, 1996) 12.



Сл.6. Првиот редизајн на македонскиот моден дизајнер Александар Ношпал за групата „Синтезис“, инспириран од македонскиот народен костум

Трите создадени креации наменети за оваа музичка група, каде посебно се истакнуваат креациите за женските вокали и останатите машки членови на „Синтезис“, се креации со мотив од македонскиот фолклор и претставуваат успешен пример за редизајн креација на ваква модна форма, во која несомнено се забележува употреба на аналитичен и истражувачки дискурс при процесот на креација. Всушност, се работи за успешен дизајнерски превод на редизајнираната форма каде се забележува истражувачката подлога на дизајнерот. „Опсервацијата е првиот и основниот метод, а при тоа ми помогна богатата збирка на Етнолошкиот музеј, каде воедно можев да се соочам и со мирисот и текстурата на нашиот костумски фолклор. Велам мирисот бидејќи традиционалниот македонски костум се пренесувал од колено на колено, притоа собирајќи ги во себе 'парфемите' на старите дрвени сандаци и долапи, а се изработувал како единствена емоција на жената, која била учена да го посвети својот живот во изработката на својата моминска облека, и во неа да ја преточи својата севкупна емоција“,<sup>380</sup> вели Ношпал.

Во сите креации дизајнерот ја вметнува ликовната рекомпонираниост во современа стилизација на класичната фолклорна орнаментика. Правилното користење на основните хроматски бои (притоа застапени во македонскиот народен костум): бела, црвена и црна, примена на ликовен контраст, текстура, стилизација, итн. Неговиот пристап и вештина во креирањето на високата мода е доминантен и оттаму, костумскиот пристап е присутен и во овие редизајни. Дизајнерот, во интервјуто кое го спроведовме за потребите на овој научен труд, објаснува за неговата појдовна инспирација при процесот на анализа и дизајнирање: „Имајќи во предвид дека главната карактеристика на нашиот национален костум е неговата тежина, првата и основна задача беше тој да се ослободи и исчисти, на начин што ќе се извлечат и задржат неговите основни карактеристики“,<sup>381</sup>

Во првите обиди за реализација на костумите за музичка група „Синтезис“, дизајнерот инспирацијата ја преведува во модна форма инспирирана од музиката на албумот на „Синтезис“, која е со примеси на различна градска музика од Македонија. Нагласено орнаментираниот македонски ткаен килим (за кој не е прецизно дефинирано на која етничка целина и реон им припаѓа), е сосема, како што вели дизајнерот, „прекроен и интегриран во нови современи ткаенини“. На овој начин дизајнерот ја вменува современоста во изразот, а истото го прави и со

<sup>380</sup> Извадок од интервјуто со македонскиот моден дизајнер Александар Ношпал, направено на 19.02.2012 год. за потребите на овој научен труд.

<sup>381</sup> Исто.



употребата на современи материјали како што се кадифе и кадифено жерсе. Тој ги инкорпорира и основните бои карактеристични за изгледот на македонскиот народен костум: белата, црвената и црната. Во овие првични креации се забележува транспонираната прочистена форма, за разлика од последната, трета соработка со групата „Синтезис“, каде доминираат повеќето декоративни елементи во дизајнот.



Сл.7. Вториот редизајн на македонскиот моден дизајнер Александар Ношпал за групата „Синтезис“, инспириран од македонскиот народен костум

Аналогно на првичниот дизајн, втората соработка со „Синтезис“ продолжува за следниот албум каде дизајнерот повторно поради звукот на албумот, кој овој пат е збогатен со примеси на нови звуци од класичната филхармониска хармонија и оркестрација, инспирацијата модно ја обликува во специфичен израз со суптилно препознавање на македонските фолклорни елементи. Смокингот како карактеристична облека за класичната музика, во овој редизајн дизајнерот го комбинира со македонските платнени кошули од народниот машки костум. „За вториот концерт основна инспирација беше Филхармонијата, од која се извлече смокингот како форма, а македонскиот фолклор беше изразен преку употребата на рачно ткаени кошулски материјали од памук и свила и нивното кроење во напластени, слоевите форми, сето тоа интегрирано со тенок смокинг волнен габарден и свилен сатен дшес“.<sup>382</sup>

Од третата соработка со музичката група „Синтезис“ произлегоа последните редизајнирани костуми на модниот дизајнер Александар Ношпал со конкретна инспирација од градската носија во Македонија од почетокот на XX век. Се забележуваат и филигранските додатоци кои се инспирирани од македонските пафти, и други фолклорни елементи во форма на накит. „Следните неколку костуми беа под влијание на македонската градска носија како форма, а изработени од свилен шантунг и памучно жерсе, украсено со мајсторијата на традиционалните македонски филигранции (накит и брошеви)“.<sup>383</sup> Декоративните визуелни елементи се нагласени со употреба на современи материјали како што се свилениот тафт и свиленото жерсе, неколку карактеристични кројни модни геометриски форми, стилизација на препознатливата македонска фолклорна форма -

<sup>382</sup> Исто.

<sup>383</sup> Исто.

баклава, со што авторот повторно го нагласува неговиот афинитет кон костумското дизајнерско решение и кон високата мода.



Сл.8. Третиот редизајн на македонскиот моден дизајнер Александар Ношпал за групата „Синтезис“, инспириран од македонскиот народен костум

Опасноста од модна кич естетика е секогаш присутна во просторот на редизајнирањето на народниот костум е тезата на овој научен труд. Кичот може многу лесно и невидливо да се проврее низ лавиринтите на процесот на дизајнирање и преведување на базичната форма, дури и кај најискусните дизајнери.

Иако филозофијата теориски ја нагласува опасноста и претпазливоста на уметникот од создавање кич форма, сепак нагласува дека „не помалку сомнителен е и оној спротивен случај на емфаза за големата уметност, емфаза која најчесто е смешна, бидејќи авторот во својата разгневеност кон кичот и самиот запаѓа во кичерско мечтаење за голема уметност!“<sup>384</sup>.

Сепак методот на употреба на аналитичен дизајнерски пристап, едукацијата и секако, дизајнерското искуството, може да ја заштити редизајнираната современа фолклорна модна форма од модната кич естетика. Дизајнерот Ношпал за своето дизајнерско искуство вели дека никогаш не ја почувствувал оваа опасност, а тоа е така поради фактот дека е едуциран во европските центри за мода и дека го користи опсерваторскиот пристап при креацијата и секако - неговото големо дизајнерско искуство. „Ако дизајнерот пристапи сериозно и ги почитува правилата на оваа дизајнерска композиција, преку правилна употреба на бојата, формата, текстурата и линијата, нема потреба од страв. Дури и кога ги прекршува принципите при поставување и употреба на елементите, дизајнерот интуитивно знае што треба да направи, а кон тоа го води исконската дизајнерска интуиција. Впрочем по тоа се разликуваат и добрите од лошите дизајнери: колку се подготвени и уметнички и технички да ја доведат својата идеја до перфекција“<sup>385</sup>.

<sup>384</sup> Лудвиг Гиц, *Феноменологија на кичот*, 20.

<sup>385</sup> Извадок од интервјуто со македонскиот моден дизајнер Александар Ношпал...

## ДОМИНАЦИЈА НА МОДНА КИЧ ЕСТЕТИКА

Во денешното модерно време модата и облеката функционираат како „културна метафора“ на телото, прокламирајќи актуелни пораки и симболи. Во минатите времиња и култури телото служело како медиум за искажување на културната симболика на една заедница. Со ваквите сознанија се потврдува фактот за менливоста на нераскинливата симбиоза и симболика помеѓу телото и облеката.



Сл. 9. Македонска фолк пејачка

Во антрополошката теорија на модата, анализата се насочува кон самата мода и антимодата како различни концепти во едно време и простор. Тед Полхемус, (Ted Polhemus, 1947) американски антрополог, писател и фотограф, народната носија ја третира како антимода бидејќи улогата на антимодата е да биде ограничена на мал простор, но временски е долготрајна. Од една страна антимодата е врзана за традицијата, затвореноста на одделни етнички заедници, од друга страна модата има друга улога и функција, таа е менлива и брза и постојано инсистира на нови форми на брзо конзумирање и постојано менување.

Брзото и постојано менување на модата, денес ја загрози нејзината вистинска вредност. Конзumerското општество денес ги наметнува ваквите инсистирања на нови форми. Профитот, капиталистичката западноцентристичка мисла и филозофија ги потхранува ваквите брзини на движење на модата. Недоволниот аналитички норматив за создавање на модата и облеката е забележителна слабост во современото живеење. Формите во облеката стануваат безначајни, без симболика и без порака. Нераскинливата симбиоза и симболика помеѓу телото и облеката денес е недоволна и таа е во еден дел навлезена во модната кич естетика.

Истражувањата во оваа насока го потврдуваат фактот дека овој феномен – кич, е директно поврзан и со масмедиумите. Кога ваквата телеологија станува агресивна и официјална општествена

политика, тогаш со сигурност се тврди дека постои криза и доминација на кич естетиката во масмедиумите. Карактеристиките на кичот доаѓаат до посебен и забележителен израз во границите на сферата на уживањето. Уживањето како феноменологија е едно од најмоќните сетила на кичот.



Сл. 10. Македонска фолк пејачка

„Кичерството на кичерските предмети донекаде се изведува од самото кичерско доживување, кое како латентна можност е секогаш присутно. Објективното квалификување на еден предмет како кич претпоставува определени состојби на свеста кои овде посебно не интересираат“<sup>386</sup> нагласува Лудвиг Гиц.

Модната кич естетика е само една помошна гранка која припаѓа кон феноменологијата на кичот, а се забележува и во масмедиумите. Безброј примери на дизајнерски форми се прокламираат како дел од модата па дури и високата мода. Безброј т.н. модни дизајнери создаваат сопствена модна кич идеологија во општеството верувајќи дека го постигнале вистинскиот креативен моден израз.

Во правец на поврзување на македонскиот изворен фолклор и современата мода се истакнува влијанието на неофолкот кој е исто така дел од модната кич естетика наметнат денес како идеолошка политика во масмедиумите. Музичкиот кич е тесно поврзан со модниот. Ваквата комбинација и поврзаност со неофолкот, ја создава вистинската реална слика со приказ на доминантниот масмедиумски кич денес. Во ваквата новосоздадена неофолк територија се инсистира од една страна на традиција и фолклор како појдовни елементи за инспирација, од друга страна се создаваат површни и безначајни „редизајнирани“ нови модни форми. Се позајмуваат елементи од фолклорот и народниот костум,осакувајќи ја засекогаш изворната фолклорна форма и народниот костум, а притоа добивајќи апсолутно зрела кич модна анти естетика.

---

<sup>386</sup> Лудвиг Гиц, *Феноменологија на кичот*, 44.



Сл.11. Македонска фолк пејачка

Мешањето на повеќе детали од различни носии, нагласената доминантна дизајнерска модна нарација, изборот на несоодветни материјали и сл. се доволен предиспонент за опасноста за создавање на редирајнирана кич форма. Редирајнот и модниот медиум, при процесот на транспозиција, т.е. пренесување и дизајнирање на моделите, не препознаваат нарација и буквално пренесена форма. Инспирацијата понекогаш може да биде речиси непрепознатлива како визуелна форма на материјалот, но секогаш забележлива преку јасната порака која модниот дизајнер ја испраќа низ своите модели и колекции.

Состојбата на свест пак, поткрепена од хуманистичките вредности може да претпоставува можност за градење културна стратегија во едно општество. Естетиката и филозофијата како можен обид го зацврстуваат и втемелуваат процесот на дизајнирање врз сигурна подлога каде ќе се истакнуваат вистински форми на изразување карактеристични само за уметноста. „Филозофските максими, ставени во устата на лик од некоја трагедија или комедија, немаат повеќе функција на поими, туку стануваат карактеристики на тие ликови. На истиот начин и црвеното во една насликана фигура не е веќе поим за црвената боја, како што ја гледаат физичарите туку елемент што ја карактеризира таа фигура“.<sup>387</sup>

#### КУЛТУРНА СТРАТЕГИЈА

Културата како друштвено – социјална појава е производ на човекот и таа се појавува за да ја истакне симбиозата на материјалните и духовните вредности во едно општество. Културата е севкупност од идеи, идентитети, креативности, енергии, кои се вклопуваат во интересот на човековите потреби. Таа е духовен израз и одраз на ваквите потреби на едно одредено историско развивање на општествените вредности на еден географски простор. Функцијата на културата е на светот да му наметне значење со помош на симболички форми и други поими интегрирајќи ги во еден систем, симболи и симболички форми со кои луѓето комуницираат, се здржуваат, развиваат и креираат хуманистички вредности.

<sup>387</sup> Иван Цепароски (прир.), *Убавина и уметност*, 386.



Сл.12. Културна стратегија

Симболичката антропологија има за цел првенствено да ја зачува улогата на мислите и симболите во општеството. Улогата на мислите на поединецот во општеството треба да се негува за да може да се создаде простор за развивање и влијание на една културна стратегија, стратегија која ќе го насочува општеството кон духовни и морални вредности. „Мора да се обрне внимание на однесувањето и тоа со извесна егзактност, зашто преку текот на однесувањето или уште попрецизно, преку општествената акција, културните форми ја наоѓаат својата артикулација“.<sup>388</sup>

Модата е феномен кој со помош на своите ирационални симболи на комуникација (облеката и формата) дава посебен културолошки знак и обележје во општеството. Облеката во модата се издвојува од физичкото човеково тело и инсистира на субјективно тело кое има за цел да комуницира со вистинските вредности за да се осознае вистинската вредност на самата облека. Вистинските модни вредности препознаваат форма која во себе има своја внатрешна структура, просторност, свој печат, идентитет, физичко и суштинско значење. Облекувањето не е само потреба за заштита на човечкото тело, зашто „облеката се појавила поради чувството на срам т.е. човекот почнал да се облекува за да ги покрие своите полни органи“,<sup>389</sup> туку и метафизички процес на креација, простор на креативни форми и декорации, чин кој е над функционалноста.

Како автономен систем во кој се испреплетуваат повеќе научни дисциплини, модата ја има улогата на еден од генераторите на културниот идентитет во општеството, креирајќи притоа различни етнички особености на еден народ и нација.

<sup>388</sup> Клифорд Гирц, *Толкување на културите* (Скопје: Магор, 2007) 26.

<sup>389</sup> Х. Вакарелски, Д. Иванов, *Историја на облэклото* (Софија: Печатница Кехлибаров, 1941) 6.

## ЗАКЛУЧОК

Од горенаведените истражувачки поглавја во овој научен труд, се заклучува дека одговорноста на поединецот во општеството денес е голема од повеќе аспекти. Човекот има за цел да ги промовира и создава вистинските цивилизиски вредности поврзани со создавање на уметност во дизајнот, на тој начин попречувајќи го кичот да владее. Опасноста од влијанието на кичот најмногу загрижува кога со него јавно се манипулира и прокламира како нова вистинска вредност и идеологија во системот на општеството, најчесто во масмедиумите. Во ваков случај влијанието на кичот како феномен во општеството, треба да загрижува. Доколку тој функционира индивидуално на помали простори, не е возможно да се разнишаат темелите на вистинските вредности во општеството.

Во процесот на дизајнирање, инспирацијата има главна улога. Изборот на инспирација не е доволен во ваквиот процес, туку за добивање на уметнички израз, креативна дизајнерска форма, се инсистира на избор на инспирација која ќе биде поткрепена со примена на аналитичен методолошки пристап.

Фолклорот, народните носии, обичаите – етнологијата, можат да бидат избор на инспирација во модниот дизајн и при дизајн процесот, но ваквиот избор многу често се доближува до портите на кичот кој има за цел да ја намали и обезвредни вистинската дизајнирана форма. Македонските модни дизајнери не се имуни на ваквите феномени. Поради блискоста на фолклорот во Македонија како начин на живеење, чести се обидите на многумина модни дизајнери да креираат „редизајнирана“ облека од фолклорот. Искуството го потврдува фактот дека многумина дизајнери со своите „креации“ ја прокламираат модната кич естетика, која претставува опасност за зачувување на вистинските вредности во сферата на процесот на креирање во модниот дизајн.

Општеството може да се одбрани од ваквите негативни форми и феномени како што е кичот. Модата може да се одбрани од новосоздадената модната кич естетика. Со создавање на културна стратегија во општеството, каде ќе важат само правилата за аналитичен пристап при креирањето, ќе се создадат и потребните заштитни принципи за развивање на модата во вистински правец, иако таа по својата природа го содржи кодот за брзо менување.

## КОРИСТЕНА ЛИТЕРАТУРА

- Вакарелски Х., Ивановъ Д. *История на облэклоото*. Софија: Печатница Кехлибаровъ. 1941.  
Гирц, Клифорд. *Толкување на културите*. Скопје: Магор. 2007.  
Гиц, Лудвиг. *Феноменологија на кичот*. Скопје:Магор. 2001.  
Жинзифов, Рајко. *Одбрани творби*. Скопје: Мисла, Македонска книга, Култура, Наша книга. 1986.  
Здравев, Ѓорѓи. *Македонски народни носии*. Скопје:Матица Македонска. 1996.  
Манева-Чупоска, Стојанка-Јана. Интервју со македонскиот моден дизајнер Александар Ношпал, Скопје. 2012.  
Цепароски, Иван (прир.). *Убавина и уметност*. Скопје:Магор. 2005.

## SUMMARY

From the abovementioned research chapters in this scientific elaboration, it is concluded that responsibility of the individual I the society is huge. The aim of individual is to promote and create real civilization values connected to the creation of art in design. That way the kitsch can not dominate. The danger of kitsch domination concerns us mostly when it is used for public manipulation and is proclaimed as a new real value through the society system and mostly in mass media. In this case the effect of the

kitsch as a phenomenon in the society should worry us. If the kitsch is present in smaller individual areas, it is impossible for the basis of the real values in the society to be ruined.

During the designing process, the inspiration has a major role. Choosing inspiration is not sufficient in this process. For acquiring the “real” creative designing form, it is insisted on choosing inspiration that will be supported by applying analytical methodological approach.

Folklore, national costumes, customs –the ethnology can be choosing inspiration in the fashion design and designing process, but this kind of choosing can be often approached to the kitsch gates and kitsch will shorten and devalue the designing form.

Macedonian fashion designers are not immune to these facts and phenomenon. Because of the presence of folklore in Macedonia, as a lifestyle, fashion designers often try to redesign this kind of clothes. The experience confirms the fact that many designers, with their own “creations” proclaim the fashion kitsch esthetics which is danger for preserving the real values in fashion design sphere and the designing process.

The society can defend itself from the negative forms and phenomenon, like kitsch. The fashion can also defend itself from the newly created fashion kitsch esthetics. By creating a cultural strategy in the society, where only rules for analysis and analytical approach on each level will dominate, the special analytical principles in fashion developing will be created, although the fashion itself contains the code for dynamical change.



# КРИЗАТА ВО КОНТЕКСТ НА ЗАГРОЗУВАЊЕТО И ЗАШТИТАТА НА КУЛТУРНОТО НАСЛЕДСТВО

Зорица Салтировска,

[zorica\\_ind@yahoo.com](mailto:zorica_ind@yahoo.com), 070 330 964

*Доцент Филозофски факултет - Скопје; Институт за безбедност, одбрана и мир*

## CRISIS IN TERMS OF THE ENDANGERMENT AND PROTECTION OF CULTURAL HERITAGE

### Апстракт

Поимот "криза" е еден од најчесто користените поими во секојдневниот говор и обично се користи со цел да се опише состојбата во која се наоѓа општеството во целина. Притоа се мисли на состојба на нестабилност, која предизвикува загрозување на основните вредности, интереси и цели, било на национално или на меѓународно ниво. Во таква состојба, зголемен е и ризикот од загрозување на културното наследство, кое е темелна вредност на секој народ и култура и заедничко наследство на сите. Опасностите од намерно уништување и оштетување, кражбите, недозволената трговија и другите незаконски дејствија, насочени кон културното наследство имаат зголемен интензитет во услови на криза, особено во услови на голема веројатност од нејзина ескалација во вооружени непријателства и вооружен конфликт. Во современото општество, ненамерните и намерните дејствија, со кои се загрозува и неповратно осиромашува културното наследство, се сè поголеми и пореални. Доколку односот на поединците и заедницата кон неговата вредност и значење не е целосно и позитивно изграден, се јавуваат бројни слабости во практичното остварување на грижата за заштита и зачувување на истото. Бидејќи неговата заштита е од огромно значење и за државата на која ѝ припаѓа, и за целата меѓународна заедница, денес, многу повеќе отколку во минатото, неговата заштита побудува голем интерес и е предмет на правно регулирање, особено во услови на криза и вооружени дејствија. Поради тоа, во трудот е направен обид да се согледа влијанието кое го има кризата врз интензитетот на загрозувањето на културното наследство и неопходноста од негова заштита.

Клучни зборови: КРИЗА, ВООРУЖЕН КОНФЛИКТ, КРИМИНАЛНИ ДЕЈСТВИЈА, КУЛТУРНО НАСЛЕДСТВО, ЗАГРОЗУВАЊЕ, ЗАШТИТА

### Abstract

The term 'crisis' is one of the most commonly used terms in everyday conversations, usually to describe the current situation of society as a whole. The implied meaning of the word is 'a state of instability, which causes endangerment of the core values, interest and goals, whether it be on a national or international level'. In such a state, the risk of endangering the cultural heritage, which is a core value of every nation and culture and a mutual heritage for all, amplifies. The dangers of deliberate destruction and damaging, thieveries, illicit trade and other illicit actions, aimed towards cultural heritage have an amplified intensity in case of crisis, especially in the case of great probability of its escalation in armed hostilities and conflicts. In contemporary society, deliberate and accidental actions, by which cultural heritage is endangered and irreversibly impoverished, are getting more and more serious and real. If the relationship between individuals and the community, and the value and significance of cultural heritage is not complete and positively built, a number of weaknesses occur, in terms of the care for its protection and conservation. Considering that its protection is of the utmost importance for the country it belongs to and the international community alike, today, more than ever before in history, cultural heritage evokes great interest, and becomes the subject of legal regulation, especially in case of crisis and armed actions. Taking all this into consideration, I made an effort in this

publication to achieve an insight into the influence of crisis on the intensity of its endangerment and the absolute necessity for its protection.

Keywords: CRISIS, ARMED CONFLICT, CRIMINAL ACTIVITIES, CULTURAL HERITAGE, ENDANGERMENT, PROTECTION

## ВОВЕД

Во периодот кој следеше по завршувањето на Студената војна, новото безбедносно опкружување исполнето со низа неklasични закани за безбедноста ги редефинираше националните интереси и системите за безбедност на државите. Во актуелната стратешка реалност, радикално променетите внатрешни и меѓународни односи имплицираат сосема нов пристап во идентификацијата и систематизацијата на безбедносните предизвици, ризици и закани. Причините кои можат да создадат криза се многубројни и од различна природа, но сите тие посредно или непосредно, свесно и намерно или ненамерно ги загрозуваат државите и општествата, луѓето, нивниот имот и вредностите кои се од суштинско значење за нивниот опстанок, идентитет и постоење. Дури и во услови кога кризата нема да ескалира во насилство или воено непријателство, таа создава состојба на нестабилност во која безбедносната околина станува поранлива поради комплексноста и непредвидливоста на ризиците и закани со кои може да се соочи. Актуелните и потенцијалните ризици и закани за безбедноста значат и зголемен ризик од загрозување на културното наследство кое има многукратна вредност и значење, како за народот и државата во чија сопственост се наоѓа, така и за целото човештво. Опасностите од намерно оштетување и уништување, кражби, присвојување, недозволена трговија, шверцување, измама и други незаконски дејствија, како и загрозување во вооружените конфликти или поради загадување на животната средина и други ненамерни и намерни дејствија кон културното наследство се сè поголеми и пореални. Ваквите опасности од загрозување на културното наследство се јасно осознаен ризик и на национално и на меѓународно ниво. Во таа насока, и напорите за спречување и решавање на кризата, елиминирањето на безбедносните ризици кои произлегуваат од безбедносните предизвици и кои во себе носат безбедносни закани, се исто така напори за заштита на сите национални и општоцивилизациски вредности, како што е културното наследство. Неговата заштита во услови на криза значи заштита од сите воени и невоени ризици и закани, од сите безбедносни предизвици со кои се соочува современиот свет, кој сè повеќе наликува на глобално општество на ризици и кризи од секаков облик.

### Кризата и културното наследство

Карактеристика на новото безбедносно опкружување се новите неklasични закани и предизвици за безбедноста, нивната динамичност, сложеност и специфичност. Потенцијалните облици на загрозување на вредноста на определен објект се само амбиент во кој се формираат ризиците и закани кои се и многубројни и разновидни, бидејќи и самите безбедносни предизвици се такви. Кога станува збор за безбедносните ризици, во прашање се попосредни облици на загрозување на државите и општествата, т.е. лицата и имотот, кои се манифестираат низ одредени облици на опасност од загрозувања на објекти во воениот, политичкиот, економскиот, социјалниот и еколошкиот сектор. Безбедносните закани, пак, се директна манифестација на предизвиците и ризиците и се карактеризираат со свесна намера за загрозување на објектите на заканата. Нивните облици на загрозување се јасни и определени (војна, терористички активности, и сл.) со закана од загрозување дури и на опстанокот на определениот објект. И покрај тоа што во последните две децении невоените ризици и закани во меѓународната заедница без застапени со зголемен интензитет во однос на воените, меѓународниот систем се карактеризираше со постојано насилство во многу региони, а најчест тип на непријателска интеракција во глобалната политика беше меѓудржавната воено-безбедносна криза. Klasичната воена закана за мирот и стабилноста, која произлегува од надворешните вооружени конфликти е сè помалку веројатна, но повеќе веројатните асиметрични закани се исто така поврзани со насилство во и помеѓу државите, се

појавуваат во неочекувани облици и со разорен интензитет. Современите форми на закани, поврзани со социјалните, економските и меѓуетничките прашања може да го разнишаат нормалното функционирање на државата и да создадат криза и нестабилност. Овие закани не ги засегаат само безбедноста и одбранбената политика, туку и политиките во доменот на останатите ресори: надворешната, економската и социјалната политика, здравството и политиката за заштита на животната средина. Како последица, пак, на техничко-технолошкиот развој, на глобализацијата и на климатските промени, сè почести се и елементарните, техничко-технолошките и други непогоди и несреќи со огромни размери, кои ги загрозуваат не само животите на луѓето, туку и имотот и вкупните вредности на општеството. Потребата од традиционална одбрана сè повеќе преминува во потреба од превенција и справување со кризи (Митревска, 2005:363).

Во денешниот интегриран и меѓузависен свет, секоја закана претставува општ проблем, кој силно влијае врз развојот, врз мирот и безбедноста и врз опстанокот на државите и народите. Сè уште присутните длабоки поделби и противречности мошне често се артикулираат како кризи и отворени судири. Иако кризата нема единствена дефиниција, обично се сфаќа како сосостојба на нестабилност, по која доаѓа до пресврт. Таа е пресуден момент во понатамошниот развој на настаните, ситуација која ја достигнала критичната фаза, поради што општествената ситуација е нестабилна и опасна, и негативно влијае врз сите сегменти од општеството- политиката, економијата, религијата, образованието, културата, семејството, владите итн. Според Розентал, кризата претставува сериозна закана за основните структури и фундаментални вредности и норми на општеството. Согласно неговата аргументација, терминот криза се користи како концепт за сите видови негативни случувања. Во поширока конотација, се применува за ситуации кои се неочекувани, нежелни, непредвидливи, а кои предизвикуваат опасност (Цветковски, 2009:506). Притоа се загрозуваат "основните вредности, трајните и виталните интереси и цели на државата" (Закон за управување со кризи на Р.Македонија, 2005). Кризата може, но не мора секогаш да ескалира во насилство или во вооружено непријателство. Задоцнетата превенција на кризата го отежнува нејзиното ограничување и разрешување, што подоцна негативно влијае и на постконфликтното градење на мирот. Во таа смисла, капацитетот на одделни држави за справување со кризите е само дел од национално-безбедносната стратегија што се насочува кон конкретен проблем кој продуцира криза. Отсуството на способност на државата да се справи со настанатата криза или употребата на присила во справувањето со неа, може да предизвика продлабочување или проширување на кризата (Митревска, 2006:500). Поради тоа мошне е значајно тензиите да се намалат колку е можно порано, навреме да се реагира во случај на појава на насилство и да се обезбедат услови за спречување на ескалација на кризата и воспоставување на нормална ситуација. Објективното согледување на обемот на заканата и непосредноста од загрозувањето на основните вредности, интереси и цели, со што се одредува степенот на сериозноста на кризата, овозможува соодветна акција и политички одлуки во врска со ескалацијата на кризата. Но, оваа квалитативна категорија е релевантна до донесувањето на политичките одлуки. Кога одредена тензија ескалира во криза, кога нивото на примена на насилство се зголемува и ја преминува границата на безбедносна толеранција, на менаџерите им е најважна квантитативната компонента олицетворена во интензитетот на кризата и набљудувана во однос на тоа кој вид на насилство го употребуваат вклучените страни (Ташевска-Ременски, 2007/08:380). Согледувањето на овие компоненти им овозможува на менаџерите да ја претстават кризата на соодветен начин кој потоа се зема како релевантен во процесот на донесување на одлуки и преземање активности за справување со кризата.

Навраќајќи се на суштинското во овој труд, а тоа е загрозувањето на културното наследство во услови на криза, мора да се констатира дека кризата, без оглед на причината на нејзиното појавување (економска, политичка, безбедносна, социјална, еколошка итн.), предизвикува дестабилизација во општеството и ги загрозува неговите приоритетни вредности, интереси и цели. Не навлегувајќи во расправата за видот на кризата, нејзината територијална лоцираност или вклучените страни (субјектите), во секоја криза има потенцијална можност од употреба на насилство, или друг вид атак врз безбедноста на

луѓето и нивниот имот. Во таа насока, културното наследство трпи далекусежни последици, почнувајќи од недоволна грижа за истото (што се случува при секоја дестабилизација во општеството, која резултира со сиромаштија, недостаток на средства кои би се вложиле во заштитата на културното наследство, одвраќање на вниманието на одговорните субјекти за негова заштита, кои поради други, поприоритетни прашања кон кои е насочена државата во тој период ја запоставуваат грижата за културното наследство или не се во можност истата соодветно да ја спроведат итн.), зголемени криминални и други незаконски дејства насочени кон негово уништување или отуѓување, па сè до отворени и директни активности поврзани со употребата на насилство од кое нужно произлегува и намерното или ненамерното уништување на културното наследство. Притоа, колку е поголем степенот на сериозност на кризата, колку е поголема можноста таа да ескалира, и нејзиниот интензитет да се зголеми, толку се поголеми и сериозноста и интензитетот на загрозување на културното наследство.

Кризата, дури и кога не продуцира директно насилство, создава или ги зголемува условите за загрозување на културното наследство. Економската криза, на пример, значи и намалена економска моќ и подготвеност на државата да инвестира доволно средства за формирање и поддршка на механизмите за заштита на културното наследство, бидејќи економската моќ на државата е фактор кој ги диктира активностите на државните институции и другите субјекти во преземањето на мерки и активности за заштита на културното наследство. Од друга страна, пак, економската криза значи и зголемена сиромаштија на населението, која го мотивира на незаконски дејствија против културните добра за чиј откуп се нудат големи финансиски средства. На тој начин сиромаштијата двојно го зема својот данок: преку зголемување на криминалитетот и преку загрозување на идентитетот и културата на сопствениот народ. Впрочем, културното наследство како темелна вредност на државата и народот е доказ за неговото постоење и развој, дел од неговата култура која е врв на духовните дострели на цивилизацијата, извор на сознанието за себе како народ и за сопствените процеси на развој низ историјата. Неговата уникатност и неповторлива вредност неповратно се губи со што осиромашува основата на културниот и националниот идентитет на народот.

Општествениот амбиент кој е резултат на настанатата криза е основна погодност за криминализација на луѓето и на општествените односи. Притоа, културното наследство е изложено на зголемен ризик од загрозување со крајби, недозволена трговија, уништување, фалсификување и слично. За криминалните групи тоа е извор за брзо богатење. Вкупната општествена дезорганизираност, слабеењето на моќта на националната држава, социјалното раслојување и осиромашување на населението, зголемената тензија и можност за ескалација на кризата во вооружен конфликт, неспроведувањето на законите и бројните слабости во практичното манифестирање на грижата за заштита на културното наследство резултираат со голема деструктивност и криминалитет кон истото (Аслимоски, 2000:91). Криминалот со културното наследство станува сè пораширен и позагрижувачки и за државите, но и за меѓународната заедница, бидејќи во услови кога се загрозени значајни витални општествени вредности организираниот криминал станува моќен фактор кој ја загрозува правната држава и нејзината моќ да се бори против него, го парализира безбедносниот систем, криминализира дел од државната структура и станува сериозна закана, како за националната, така и за глобалната безбедност (Котовчевски, 2008:85-86).

Кризата настаната поради некоја елементарна непогода или техничко-технолошка несреќа од поголеми размери е, исто така, поволна ситуација за зголемувањето на степенот на криминализација на општеството. И самата природна непогода е со катастрофални последици врз културното наследство, бидејќи за мошне кратко време предизвикува оштетувања и уништувања од големи размери. Притоа, деструктивното дејство е моментално и брзо, па човекот со своите активности насочени кон заштитата на културното наследство не може многу да ги намали последиците од огромната уништувачка моќ. Од друга страна пак, ситуацијата настаната поради дестабилизацијата во сите општествени сфери е погоден терен за секаков вид незаконски дејствија против културното наследство.

Неконтролираната и интензивна експлоатација и трансформација на природата која е резултат на високиот техничко-технолошки развој, ги нарушува природните законитости и

ги загрозува природните услови за живот. Загадувањата во природата имаат мошне штетно влијание и врз културното наследство. Киселите дождови, кои се резултат на големата загаденост на воздухот имаат огромно разурнувачко дејство врз градежните материјали и корозивно дејство врз металите. Од отпадните гасови страдаат многу замоци, цркви и други стари градби, а од киселите дождови кои понираат во почвата страда и археолошкото богатство што се наоѓа на помали длабочини, но и сидовите на вредни стари градби, фигури и споменици, создадени пред многу векови. Така, на пример, фигури создадени во 1728 година, во 1958 година биле сè уште добро сочувани, а во 1980 година- само за 20 години, се речиси уништени (Ридигер, 1985:55). Поради тоа, заштитата на културното наследство треба да ги вклучи и еколошките аспекти, а бидејќи еколошките загадувања претставуваат глобален светски проблем, во неговото решавање потребна е свест и активност на сите релевантни фактори во меѓународната заедница, вклучувајќи го и човекот како поединец (Салтировска, 2011:51).

И покрај тоа што причините за појава на кризите најчесто се комплексни и претставуваат збир од повеќе различни фактори, сепак најголемо внимание им се посветува на оние кризи кои може да доведат до појава на насилство и да ја загрозат, пред сè, физичката безбедност. Примената на насилство е поврзана со заострувањето на кризата во која безбедносниот предизвик или ризик прераснал во закана за приоритетните државни интереси. Врв на таквата криза претставува вооружениот конфликт, кој поради својот насилен карактер, резултира не само со човечки жртви, туку и со заемно уништување на сопственоста и вредностите (вклучувајќи го и културното наследство) и воопшто деградација на целото општество. Вооружените конфликти се деструктивна појава, како поради уништувачката моќ на средствата кои се користат, така и поради хаосот кој го создаваат и во кој органите на државата кои се надлежни за заштита на културното наследство не се во можност ефикасно да ја извршуваат својата функција. Во вооружените конфликти се уништува сè што човекот успеал да создаде и сочува низ вековите, во неповрат се губи и загрозува културното наследство на народите кои војуваат, но и на целото човештво. Меѓу најбруталните форми на уништување на културното наследство "според зачестеноста и последиците, посебно се издвојуваат кражбите и ограбувањата на културните добра и нивното разурнување и оштетување од непосредното влијание на борбените дејства" (Аслимоски, 2000:105). Намерно или ненамерно, употребата на современите средства за војување (кои имаат голема разурнувачка моќ и прецизност) предизвикува масовни разурнувања од кои не се поштедени ниту културно-историските споменици и објекти кои не настрадале дури ни во силните земјотреси. Неретко, нивното уништување е резултат на добро осмислена стратегија која има цел да ја понижи културата, религијата и воопшто националната припадност на противникот. Во други случаи пак, уништувањето на вредните објекти се поврзува со нивното користење за воени цели. Но, вооружените дејствија не се единствена активност во вооружениот конфликт, која го загрозува културното наследство. Криминалните и воено-профитерски дејства се исто така редовна појава на организирано и свесно дејствување на страните во конфликтот, со цел да се присвои, ограби, разнесе и опустоши истото. Притоа, криминалната активност може да биде поврзана со намерата да се осиромашат културното наследство на другата страна во конфликтот или со чисто воено-профитерските цели на организирани групи и поединци кои користејќи го воениот виор, настојуваат да се збогатат. Во фазата на деескалација на кризата во која доаѓа до смирување на конфликтот и намалување на нивото на примена на насилство, културното наследство повторно е загрозено поради несоодветниот третман кој го има во процесот на постконфликтното градење на мирот. Поради тоа, загрозувањето на културното наследство во вооружените конфликти е, не само интензивно, туку и долготрајно. Од сите катастрофи кои може да ги предизвика човекот, вооружените конфликти се најголема закана за интегритетот на културното наследство. Напорите за негово зачувување може да се координираат единствено ако постои свест и разбирање дека истото треба да се почитува и заштитува од сите страни во конфликтот.

## Значењето на заштитата на културното наследство

Ако се има предвид значењето на културното наследство и сериозноста од неговото загрозување, јасно е дека заштитата станува неопходност. Во таа смисла, превентивното дејствување има смисла доколку е благовремено и соодветно на потребите за заштита, а корективното (репресивното) дејствување обезбедува заштита во случај кога ризикот од загрозување веќе е остварен. Превенцијата секогаш има приоритет во однос на репресивните мерки бидејќи станува збор за добра кои правниот систем ги заштитува како универзални вредности (од значење за историјата и културата на сите цивилизации) кои во исто време се и специфични белези на историјата и културата на еден народ, како иманентна содржина на неговиот идентитет. Смеслата на превенцијата е во обезбедувањето заштита пред да настапи загрозувањето, бидејќи потоа нивната заштита ќе стане невозможна, а репресијата бесмислена (Спасески, 2008/09:12). Превентивните мерки се особено значајни во благовремената заштита на културното наследство од уништување и крајби, со кои уникатните и неповторливи вредности никогаш не би можеле да се вратат во нивната оригинална состојба. Овие мерки може да се однесуваат на сите субјекти кои со своите активности треба да придонесат во заштитата на културното наследство, а во рамките на општеството, државата или средината во која живеат луѓето (егзогени) или пак, може да се однесуваат на индивидуите како потенцијални загрозувачи на културното наследство (ендогени). Во првата група превентивни мерки се вбројуваат сите напори на надлежните субјекти насочени кон: воспоставување на економска и социјална стабилност, со што ќе се намали сиромаштијата и невработеноста на населението; воспоставување меѓунационален мир и стабилност; воспоставување и ефикасно функционирање на безбедносен систем, стручен и способен за преземање превентивни и (по потреба) репресивни мерки; меѓународна соработка на надлежните институции во заштитата на културното наследство; воспоставување и функционирање на систем кој ќе врши контрола на урбанизацијата заради одбегнување на уништувањето и сокривањето на новооткриеното културно наследство; изградба на правен систем за негова ефикасна физичка, техничка и оперативна заштита; превентивно решавање на конфликтите со што би се избегнале насилствата со кои сериозно се загрозува културното наследство (Спасески, 2008/09:15). Во втората група превентивни мерки насочени кон поединците се вбројуваат сите напори кон развивањето на демократска, правна и безбедносна свест и култура кај луѓето како дел од нивната општа култура, запознавање со правните норми со кои се регулира меѓународната и националната заштита на културното наследство, афирмирање на културните вредности и потребата од нивна заштита... т.е. јакнење и развивање на протекторска свест за културното наследство. Свеста е единствена сила која може да ја гарантира неговата заштита, особено во услови на криза или во вооружен конфликт, кога дури и поединецот, наместо да биде учесник во деструктивните дејствија против културното наследство или пасивен набљудувач на таквите активности, може да придонесе во неговата заштита, доколку е свесен за вредноста и значењето на истото. Тоа значи дека заштитата треба да има, пред сè, едукативен и воспитно-образовен карактер, а свеста за културното наследство треба да се изградува како интегрален дел на личната свест и култура на сите граѓани, и особено на припадниците на вооружените сили во чии воспитно-образовни програми треба да биде една од основните содржини. Со правилно развиена свест за вредноста и значењето на културното наследство, свеста за потребата од негова заштита ќе се манифестира како внатрешна нужност (Аслимоски, 2000:252). Исто така, кај населението треба да се подигне и свеста за опасностите на кои е изложено културното наследство, било поради незаконски дејствија, вооружени конфликти, природни непогоди и физичко пропаѓање забрзано од загадувањето на животната средина и природата, било поради инвестициска изградба, несоодветно користење и чување, ракување и постапување.

Значајно место во превенцијата има и правната регулатива со која се уредуваат односите во сферата на заштитата на културното наследство, особено ако се создадени поволни општествени услови тие норми масовно да се почитуваат, а против оние кои не ги почитуваат да се преземаат строги санкции предвидени со Закон. Притоа, и самите

репресивни мерки против сторителите на кривично дело против културното наследство, во извесна смисла делуваат превентивно врз другите граѓани да се воздржат од постапки со кои би го загрозиле истото.

Суштината на заштитата на културното наследство, особено во вооружен конфликт, е во неговото чување и почитување. Чувањето на културните добра е поврзано со подготвителните мерки кои треба да се преземаат уште во мир, како на национално, така и на меѓународно ниво. Во Вториот протокол на Хашката конвенција усвоен во 1999 година, се утврдени повеќе стриктни обврски за преземање неопходни мерки за заштита од предвидливи последици од вооружените дејства: составување инвентар на добра кои одговараат на критериумите за дефинирање на културните добра според членот 1 од оваа Конвенција, планирање на итни мерки за обезбедување и заштита на добрата од ризик од пожар или рушење на објекти, подготовка за евакуација на подвижни добра или набавка за заштита *in situ* која е соодветна за тие добра и назначување соодветни органи за чување на културните добра (член 5). Почитувањето на културните добра се манифестира преку воздржување од нивна употреба за воени цели при што се зголемува ризикот од нивно разурнување или уништување, како и воздржување од секаков непријателски акт насочен против културните добра. Овие облици на воздржување се издигнати на ранг на правни правила со правно дејство на забрани, а отстапувања се дозволени само кога постои "неопходна воена потреба", т.е. кога културното добро е претворено во воен објект или кога неговото уништување е единствено практично решение за здобивање воена предност. Во рамките на почитувањето на културното наследство е и претпазливоста која подразбира мерки на претпазливост при напад и мерки на претпазливост против последици од напад (член 7 и член 8). Првата група мерки се насочени кон избор на средства и начин на напад кој ќе предизвика минимум штета врз културното наследство или откажување или стопирање на нападот доколку истиот би нанел штета за културното добро која би ја надминала очекуваната воена предност. Втората група мерки се во насока на отстранување на движните добра од близината на воените објекти или нивно соодветно обезбедување, како и одбегнување воените средства да се сместуваат во близина на културните добра. Правилата на почитување се однесуваат и на воздржување од криминални и други незаконски активности и вандализам против културните добра на противникот.

Ефикасноста во заштитата на културното наследство е во непосредна корелација со свесниот пристап на индивидуите и колективитетите кон неговото вреднување, кон обемот и облиците на загрозување во одредени состојби, особено во услови на кризи од секаков вид, и кон квалитетот на неговата заштита. Во отсуство на задоволителен степен на изградена свест за значењето и улогата на културното наследство, нужно се појавуваат негативни последици, како во поглед на реалното проценување на загрозувачките фактори, така и во поглед на институциите и мерките за заштита. Во таа смисла, заштитата треба да се развива како облик на индивидуална и општествена свест, и врз таа основа да се градат позитивни односи на сите нивоа во државата, и воопшто во меѓународната заедница.

### Заклучок

Поради својата вредност и значење, културното наследство е постојано изложено на ризик од уништување, крајби, недозволена трговија, криумчарење, илегални ископувања, и други незаконски дејства. Во услови на криза од кој било вид, а особено во услови на воено-безбедносна криза, ризикот од негово загрозување е повеќекратно зголемен. Зависно од видот и интензитетот на загрозувањето, се креираат заштитни механизми и се одредува карактерот на мерките кои ќе се преземат, а кои во основа можат да бидат превентивни и репресивни. Поради уникатната, автентична и неповторлива вредност на културните добра, многу е значајно да се преземаат мерки за нивна заштита пред да настапи моментот или ситуацијата во која ќе бидат загрозувани или пред да настапат последиците од загрозувањето. Благовремената заштита е потребна без оглед на тоа дали постои потенцијален ризик од загрозување на културното наследство од природата, од воени дејства, од криминални дејства, од урбанизацијата или од несоодветното чување и обезбедување. Притоа,

економската моќ на државата ги диктира активностите на државните институции во превенцијата од загрозувањето на културното наследство. Основна претпоставка за изградба и одржување на правилен однос кон културното наследство и неговата заштита е воспоставувањето и одржувањето на неконфликтни општествени односи и отстранување или намалување на сите потенцијални ризици и закани кои може да манифестираат загрозувања во воениот, политичкиот, економскиот, социјалниот и еколошкиот сектор. Културното наследство притоа, треба да биде приоритетна вредност кон чие сочувување и заштита ќе бидат насочени соодветни, добро организирани и планирани активности.

#### Литература

- Аслимоски, Пере, (2000), Општествена заштита на културното наследство, Охрид.
- Втор протокол на Хашката конвенција од 1954 година, 26 март 1999 година.
- Георгиева, Лидија, (2004), Кризен менаџмент: Регионално искуство и дилеми за Македонија, Современа македонска одбрана, Скопје.
- Greenfiels, Jeanette, (1996), The return of Cultural Treasures, Cambridge University Press.
- Grenville, J., (1996), For eastern studies in archeological heritage management, University of York.
- Grocki, R., (1999), Generic Management, Handbook, Brussels.
- Dwan, R., (2000), Armed conflict prevention, management and resolution, SIPRI, Sweden.
- Закон за управување со кризи, Службен весник на Република Македонија, 07-1527/1/2005.
- Котовчевски, Митко, (2008), Облици на криминално дејствување на транснационалниот организиран криминал, Глобализацијата, мирот и безбедноста, Филозофски факултет, Скопје.
- Митревска, Марина, (2005), Управување со кризи: состојби, потреби и имплементација, Годишен зборник кн.58, Филозофски факултет, Скопје.
- Митревска, Марина, (2006), Менаџирање на кризата: може ли кризата да се управува?, Годишен зборник кн.59, Филозофски факултет, Скопје.
- Митревска, Марина, (2008), Кризен менаџмент, Филозофски факултет, Скопје.
- Ридигер, Герман, (1983), Проблеми на човековиот животен простор од еколошко гедиште, Зборник, Културното наследство и човековиот животен простор, Скопје.
- Салтировска, Зорица, (2011), Заштита на културното наследство, Филозофски факултет, Скопје.
- Спасески, Јордан, (2008/09), Вреднување на превенцијата во заштитата на културното наследство, Годишник на факултетот за безбедност, Штип.
- Ташевска-Ременски, Фросина, (2007/08), НАТО моделот за управување со кризи, Годишник на Полициската академија, Скопје.
- Цветковски, Сергеј, (2009), Дефинирање на кризата и кризниот менаџмент, Годишен зборник кн. 26, Филозофски факултет, Скопје.



# ВЛИЈАНИЕТА НА ЕКОНОМСКАТА КРИЗА ВРЗ СОВРЕМЕНИОТ ДИЗАЈН

Доц.д-р Петар Намичев,  
Европски Универзитет – РМ, Факултет за арт и дизајн

INFLUENCES OF THE ECONOMIC CRISIS ON MODERN DESIGN  
*Assistant Professor Petar Namichev, PhD, Faculty of Art and Design*

*Абстракт: Овој прилог претставува обид да се протолкуваат актуелните гледишта во современиот дизајн, во процесот на дизајнот и неговите продукти, преку анализа на современите насоки во методологијата на дизајнирањето –прилагодени на кризните форми во дизајнот. Притоа акцентот е задржан на областите за современата технологија во домот –замислената виртуелна канцеларија, дизајн насоките на филозофија на кризно време кои се однесуваат на примена на дизајнерски концепт со почитување на економските, филозофските и технолошките нови услови, примена на концепт –што поблиски до човекот, рационалниот концепт при дизајнирање, примена на одржлив концепт, со футуристичка визија, методологија на апсолутни приоритети при дизајнерскиот процес, за пребрдување на состојбите на глобалното кризно време,*

*Клучни зборови: дизајн, концепт, криза, процес, екологија, технологија, уметност, спор дизајн, материјал, потрошувач, филозофија, современост, визија*

## *Abstract*

*The article is an attempt to interpret current views in contemporary design, in the design process and its products, through analysis of contemporary directions in methodology for designing, adapted to the crisis forms in the design. The emphasis is retained in the areas of modern technology in the home-imagined virtual office, design guidelines of philosophy at crunch time concerning the application of design concept with respect to economic, new philosophical and technological conditions, application of the concept closer to human, rational concept when designing, implementation of sustainable concept, with futuristic vision, methodology of absolute priority in the design process to overcome the situation of global crisis time.*

## *Keywords:*

*Design, concept, crisis, process, environment, technology, art, slow design, materials, consumer, philosophy, modernity, vision*

Комплексното значење на терминот *дизајн* потребно е да се разбере како *менување на постоечката ситуација во одредена посакувана видоизменета форма*. (Simon H.1972), односно дизајнот да биде презентираан во различни категории, со различно значење, активност која има вообичаено потекло, дизајнирање –обликување.

Основна цел на дизајнерите, кои професионално се стремат кон тоа, е да ја подобрат околината и опкружувањето. Дваесет и првиот век дефинитивно претставува ера на дизајнот, каде дизајнерите имаат големо влијание во однос на можностите на културното делување. Индивидуалното видување и вештините што ги поседува секој дизајнер формираат оригинален негов личен и уникатен пристап во дизајнирањето.

Познавањето на што повеќе фактори кои влијаат кон успешно дизајнирање претставува насока кон која се ориентира современиот дизајнер. Современиот дизајнер суштински треба да го знае одговорот на прашањето –што бара клиентот и што му е потребно на дизајнерот.

Развојот на современите технологии генерално набљудувано, е испреплетен со движењата на моралната и социјалната димензија на инженерството. Потребно е да се воспостави рамнотежа помеѓу развојот на инженерскиот дизајн во однос на прифатеното толкување на архитектонскиот дизајн, односно ентериерното уредување.

Кога овие димензии на технологии на дизајнот ќе се приближат и поврзат тогаш е возможно да се најде вистинскиот пат за интегрирање на филозофијата на дизајнот во ентериерното обликување. Кон оваа рамка можеме да го додадеме растечкиот интерес во дизајнот на социо-техничките системи, кои се присутни во севкупниот развој од електричните компоненти, до современите интегрирани компоненти на операционализација на машинските системи. Како пример би го посочиле развојот на мобилните телефонски мрежи, кои ја потенцираат социјалната димензија на тие системи со импресивен пораст. Одговорноста на дизајнерскиот процес е толку поголема, односно потребно е инженерскиот тим да обрне внимание на хуманата димензија, како и социјалните потреби на институциите, да вклучуваат технички упатства, прилагодување кон стандардите на компаниите, кон националните или интернационалните закони и согледување на пошироката рамка на социјализација во изработката на одреден систем. Интересот на инженерските тимови за дизајнирање на комплексните системи на машини и социјалните институции не водат кон решенијата на архитектонскиот простор. При организирањето на просторот архитектите се под влијание на социјалната организација на човекот. Тоа условува прилагодување на филозофските и етичките компоненти во создавањето на дизајнот, со интерконекција на инженерскиот и архитектонскиот дизајн. Сето ова води кон интегрирање на праксата и филозофијата на обликување, кон релацијата на разбирањето на феноменот на дизајнот. Сите наведени влијаниа водат кон производство на материјалната околина и начинот на кој дизајнираме за да живееме во истата околина.

Визиите на дизајнерите треба да бидат пресуден фактор за детерминирање на формата на технолошките пронајдоци. Дизајнерите имаат клучно влијание во процесот на дизајнот и го контролираат финалниот продукт. Интервенирањето со нетехничките фактори (влијаниа) врз дизајнот вршат одредени надворешни притисоци, но секако влијаат и во рамките на техничката сфера. Дизајнерот мора да ги усклади техничките и функционалните различности на повеќе работи, вклучувајќи ги различните социјални влијанија, за да доведе до крајното технолошко решение (Bowker and Star, 2000)

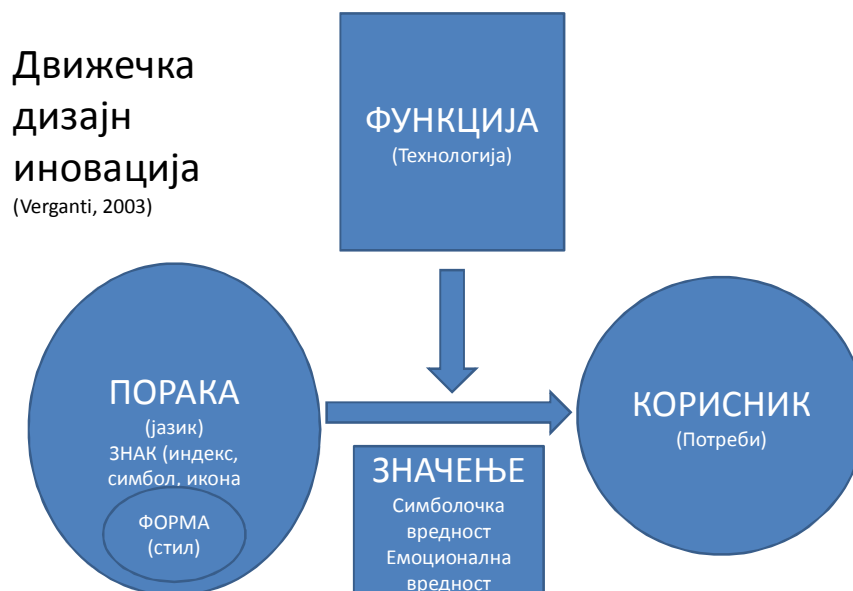

Сл.1. Фактори во движечката дизајн иновација (според Верганти, 2003 г)

Дизајнирањето на одреден простор кој е во функција на помала целна група, се соочува со решение прилагодено на одредени стандарди кои произлегуваат од технолошките потреби, но и од различни фактори, како економските, хуманистичките желби и задоволства. Потребна е одлука за прилагодување на социјалните потреби. Користењето на просторот за масовна примена, во јавните објекти, создава одредена дефиниција на дизајнот која е поврзана со поголема целна група. Притоа одлуките не се веќе единствена одговорност на инженерите, туку менаџерска или соодветно одлука на одреден социјален контекст, кој произлегува од користењето на просторот од различни категории на корисници (De George, 1994)

Науката за развој и примената на неформалните институции на повеќе нивоа, кај филозофите и специјалистите за дизајн, создава импликации кои преку анализи ги осознаваат и толкуваат технолошките трансформации на материјалниот свет. Овие идеи од институционална теорија се сосема релевантни кон современите технички промени.

### СОВРЕМЕНАТА ТЕХНОЛОГИЈА ВО ДОМОТ

Во првичната форма најстариот робот за прв пат станува дел од современата концепција на домот (Maneu, 2003). Од овој период до денес голем број на предмети се составен дел на современиот ентериер, каде човекот се соочува со нови предизвици. Секако во овој модерен концепт предност има разбирањето и прилагодувањето кон човечката социјализација, како централна битна компонента при дизајнерскиот процес на роботичките машини во одреден современ ентериерен контекст.

Покрај внесувањето на роботичките системи во индустријата, се интензивира и нивното учество во секојдневните човекови потреби. Во најголема мерка роботичката технологија како креација на компаниите, кои ги создаваат за подобрување на емоционалните потреби на децата како и потребите на возрасните.

Ефективноста на дизајнот се препознава преку интерпретацијата на роботот како алатка или помагало, за да се автоматизира одредена човекова активност. Превземањето на одредени роботички активности означува замена на одредени напорни, нечисти или непријатни активности кои човекот има потреба да ги извршува.

На пример проектирање и користење на правосмукалка која има функција самостојно во одреден дел од денот, да излегува од просторот каде е складирана, да ја извршува својата функција и да се враќа на одреденото место.

Современите истражувања се насочени кон задоволување на психолошките и социолошките фактори кои се набљудуваат во човековото опкружување.

Манифестирањето на роботичките машини зависи од нивниот капацитет и опременост, а се однесува на одреден говор, звуци, гестови, прегрнувања и други операции за кои е подготвен (Kanda, 2001).

### ЗАМИСЛЕНА КАНЦЕЛАРИЈА

Поимот на замислена канцеларија (virtual office) се повеќе е реалност во време на економска криза каде компаниите се обидуваат да извршуваат одредена дејност со смалување на трошоците, при ангажирање на интелектуална работа на дистанца (Davis 2008).

Притоа се применува високо-технолошка опрема на аудио и видео конекција, со доволен број на парчиња кои веродостојно ќе заменат стандардната опрема. Крајната цел на овој современ начин на дизајнирање на виртуелен простор, преку примената на виртуелни документи, оди во насока да се создаде виртуелно чувство на кабинет или нова форма на илустрирање на одредени идеи. Притоа се почитува влијанието на сопствените индивидуални ставови во однос на индивидуалните потреби и сопствениот оформен стил. Потребно е да се надминат различностите во одредување на вредностите и нивната различност помеѓу дизајнерскиот тим и корисничката група на администратори кои имаат свое гледиште како целна група.

Целосниот современ дизајн е опкружен со комплексна мрежа на системи кои се зависни од нивната компатабилност и стабилност. Основни компоненти на оваков систем се природата, вештачката и хуманата компонента, кои се зависни помеѓу себе. Вештачките и хуманите системи, вклучувајќи ги последните технолошки решенија претставуваат продукти на хуманиот дизајн, во најдобрата можна

форма. Во современите системи потребно е да се инкорпорира хуманоста на живеењето, се што се применува да биде складен континуитет на природата, со експлицитни насоки и елементи на тоа како да се направи и што да се дизајнира.

Современиот едукативен систем се поврзува со *онлајн*-предавалната или *глобалната предавална*. Едукативниот модул веќе добива глобална димензија, што е резултат и на економската состојба на едно кризно време (Sachs 2011).

Дизајнирањето од областа на проблемите со инженерството е различен во однос на архитектонското внатрешно уредување на просторот. Како пример да го земеме модерниот авион се дизајнира за да опслужи оптимален број на варијабилни потреби: носивост на гориво, број на патници, брзина, дизајнирање и трошоци на изработка, безбедност и сл. Сите овие критериуми можат финансиски да се изразат и да се прилагодат на одредена економска ситуација или потреба. Во рамките на состојбите на денешната авиоиндустрија, секој од овие показатели, каде варијабилноста на профитот е многу мала, тие егзистираат, во зависност од секоја проектирана компонента, односно секој килограм предвидена тежина, на час или литар на гориво, кои се пресуден фактор за проектиран дизајнерски успех (Davis 2008).

При дизајнерското конципирање на просторот во архитектонска смисла, неговото обликување е поврзано во голема мерка со голем број на варијабилни концепции. Тие се поврзани со рентабилноста, со изнајмувањето на одреден простор, продажба и секако со чинењето на градбата. Меѓутоа за разлика од дизајнирањето на авионот, внатрешниот простор има строго одредени компоненти кои овозможуваат поголем степен на предпоставена финансиска конструкција. Тоа го одредува стандардизирањето и динамиката на просторот како лимитиран, со примена на постоечки продукти, со градителски стандарди, гаранција за применети материјали и начин на користење на ниско енергетски простори (објекти). Сето ова овозможува во време на економски редуцирања и кризни насоки, да може во поголема мерка да се контролира начинот на дизајнерско проектирање и задоволување на современите начини на димензионирање на дизајнерскиот концепт.

Јазикот на дизајнот во модерната архитектура се карактеризира со примена на индустриски компоненти, едноставни детали и одсуство на орнаментот. Со исчезнувањето на традиционалните занаети, дизајнерите имаат контрола врз развивањето на одреден стил, што се смета повеќе како – контрола од одредена дистанца-, отколку да се поистоветува со одреден историски стил.

Во процесот на дизајнирање на архитектонскиот простор, дваесетиот век се рефлектира преку односот на *умноста* како дел од креативниот процес и *науката* која се развива како контекст на стандарди, регулација, современи можности на материјалите и инженерството. Како пример би посочиле архитекти дизајнери, кои себе се сметаат како уметници, и како такви би сакале да бидат третирани од јавноста. Познатите архитекти Заха Хадид и Рем Колхас се водат од начелото на доминирање на уметничкото, додека техничкиот аспект на конципирање на градбата во една целина е од секундарно значење. Тие ја реинтерпретираат техничката намена во својство на сервисирање на уметничкиот концепт. Затоа се одделува одговорноста на специјализирани архитекти, што им овозможува да се концентрираат на *уметничкиот* пристап.

Новите форми на давање на секаков вид на услуги преку персоналниот компјутер е дел од иднината на овој процес. Постојењето на неколку востановени системи како на пример *краудсорсинг*- нов претприемнички концепт на давање на интелектуални услуги (Есен,САД) е иднината на користењето на знаење од голем број на работници. Во овој концепт се работи за 160 илјади *клик*-работници, кои се споени во едно претпријатие, како дел од еден голем проект. Концептот го објаснува и самиот термин. Составен од две значења, *крауд*- што значи многу луѓе и *аутсорсинг*- означува процес кој може да се издвои надвор од претпријатието. На тој начин се придобиваат маса на луѓе кои се распределени на територијата на целиот свет. Извршувањето на задачите се од секаков вид на преводи, тестови, оценувања.

Овој начин на *клик*- работата претставува извор на податоци кои се добиваат за кратко време, благодарение на мрежата која е воспоставена, поврзувањето е во 180 земји во светот, за околу 80 илјади податоци. Притоа мрежата се состои од податоци-адреси, електронска пошта, телефонски броеви, работното време во кое се достапни и сл. Во процесот на изборот на членовите на овие групи се вршат различни тестови, односно се одредуваат класификации, притоа со давање соодветни сложени задачи на одредени групи. Во зависност од сложеноста на задачата се одредува и висината на заработувачката. На тој начин и симболичните цени за извршена задача се значајни ,

со што заработувачката за еден месец може да достигне и троцифрена бројка, односно околу 20 евра на ден или ако работите доволно брзо, може да се заработат од 8 до 18 евра на час. Овој начин на организирање се уште претставува можност за дополнителна дејност, но со потенцијал да прерасне во уште поголем проект.

Филозофијата на технологијата вообичаено се надоврзува на инженерскиот дизајн и кон современиот технолошки модел. Новите модели на разбирливиот и препознатлив дизајн во секојдневната технологија на обликување на животниот простор, во голема мерка ги дефинира нашите животи. Токму во овој пристап содржана е можноста за прилагодување кон новите економски услови, кои наликуваат на кризно време, со одредена рефлексивност врз сите сегменти од процесот на дизајнирањето.

## ДИЗАЈН НАСОКИ ВО КРИЗНО ВРЕМЕ

### 1. Примена на дизајнерски концепт со почитување на економските, филозофските и технолошките нови услови

Современиот дизајнерски концепт мора да содржи силна конекција и интердисциплинарност со сродните научни достигнувања кои го следат актуелниот глобален економски тек на настаните, кои се менуваат со неверојатно брзо темпо, неочекувано интензивирани и во однос на најоптимистичките сценарија. Во такви услови на економски нови глобални закони кои во огромен процент влијаат на дизајнерскиот концепт, особено во свертите кои се поврзани со виталните сегменти од човековото живеење, дизајнерите мора да се прилагодат на ново настанатите услови. Особено во свертата на економските можности на конзументите, нови целни групи на потрошувачи кои во примарен план го имаат новиот глобален тренд на менување на навиките кои се поврзани со еден концепт на стандардно живеење, стил на користење на одредени производи, сега со модифицирана форма и економска поинаква оправданост. Економскиот фактор се јавува како примарен и одлучувачки сегмент во новиот виртуелен свет. Притоа се менува и филозофијата на пристап, користење и финализација на процесите на дизајнерското проектирање на одредени производи, кои диктираат одреден нов концепт на внатрешниот простор. Човекот бара нова филозофска оправданост за новиот концепт на опкружувањето, како сегменти на база за својот опстанок. Виртуелното современо менување на економската состојба на секој поединец создава нови концепти на однесување и проектирање на една нова реалност која е поврзана со константни нови проекции на дизајнерското размислување. Оваа трансформација во концептот на дизајнерскиот пристап, претставува витален сегмент од кој се поаѓа во секој современ дизајнерски проект. Притоа од пресудно значење се и неверојатно брзите промени во технолошкиот концепт на дизајнот, поврзани со новите материјали, еко одржливите современи концепти и заштедата на секаков вид на енергија.

Наведените фактори и современи глобални услови претставуваат доволно јасна причина за менување на секој аспект на веќе воспоставената ругина и класичен начин на дизајнерско однесување кога се работи за формирање на дизајнерската стратегија.

### 1. Примена на концепт -што поблиски до човекот

Сите современи глобални движења кои формираат одреден нов правец во однесувањето на дизајнерските групи, го имаат во предвид приближувањето кон човекот и основните негови потреби. Се бараат нови форми на скратување на патот на дизајнерскиот процес, односно приоритет кон директните човекови основни потреби, од кои се развиваат новите концепти на современото дизајнерско размислување. Иако човекот и неговите потреби одсекогаш биле во средиштето на дизајнерските проекции, денес во состојба на повторно ревидирање на истите, директните човекови витални потреби се во средиштето на дизајнерските проекции. Според тоа се намалува одреден нерационален пристап, на секундарни човекови потреби, како дел од современото живеење, а со насока кон фундаменталните потреби. Практично тоа значи намалување на бројот на употребни предмети кои се поврзани со семејните потреби, на пр. број на автомобили во едно семејство, модели од економската класа, со помала потрошувачка и едноставни за одржување, предмети од домаќинството кои се мултифункционални, кои заменуваат неколку

функции, и имаат компактна форма, заштеда на енергија и сл. Примена на извори на енергија, односно концепт на апарати и системи во домот кои се со приоритет на заштеда на енергија и рециклирачки концепт на суровини и материјали, во функција на основните животни потреби.

## 2. Почитување на рационалниот концепт при дизајнирање.

Современиот концепт на дизајнирање задолжително го вклучува рационалниот аспект, односно економичноста при проектирањето на дизајнерскиот модус, кој резултира и се поистоветува со реална процена на актуелните состојби во индустријата. Рационалноста во системот на дизајнирање подразбира функционален аспект на примена на минимум количество на материјали и идеолошки аспект на примената на количеството и изборот на материјал, според дадените параметри на дизајнерскиот концепт. Како никогаш досега индивидуалниот дизајнер и големите глобални компании бараат повисок квалитет и со подобри перформанси, побрзи од нивната околина, од оние кои нудат исти производи, од нивните алатки и машини за работа, со сите компоненти кои се поврзани со индивидуата. Новите економски вредности преку новите информации и новите перспективи, ни се чинат многу различни, и бараат нови нивоа на искуства во однос на примањето од страна на финалниот конзумент.

Во различни периоди одредени дизајнерски концепти во поголема мерка се ориентирани кон рационалноста со примена на нови технологии и односот кон машините, отколку на односот кон конзументите. Денес притисокот во овој правец на ориентација на рационалноста е се поголем и се однесува во најголема мерка на дизајнерите. Затоа и од овој аспект успехот зависи од интердисциплинарниот пристап на социоекономските фактори на експерти од областа на запослувањето, психолози, социолози, антрополози, експерти за менаџмент кои ќе овозможат подобар сервис на конзументите на производите. Секако успехот е во насока на нови гледања и истражувања од страна на овие експерти, кои имаат голема социјална одговорност. Тие треба да обезбедат соодветен систем во индустријата на дизајнот каде се креираат решенија за проблемите во дизајнот како баланс на барањата на клиентите од финансиска, организациска, функционална, културна природа и односот кон околината.

## 3. Примена на одржлив концепт (енергија, материјал, технологија)

Дизајнерите го поврзуваат решавањето на своите проблеми, кон нови идеи, солуции, гледајќи ја природата како перфектен модел за одреден концепт. Уште од времето на Корбизие и Ф.Л.Рајт, како и многу други го градеа својот успешен дизајн потпирајќи се на примена на еколошките правила при дизајнирањето. Од таму се создадоа многу насоки и термини: *Зелена архитектура*, *Алтернативна архитектура*, *Одржлив дизајн*, *Еколошки дизајн* и сл., кои се применуваат и денес за да ја изразат дизајнерската сила со минимизирање на пореметувањето на процесот на живеење. Кај професионалните дизајнери се развива нов бран, преку долг период со синтетизирање на голем број на принципи, од тековните зелени движења во дизајнот.

Длабоката еколошка свест се смета за возможна алтернатива за глобалниот свет во индустриските високо развиени општества, каде човечкото се третира за фундаментално, одделено од останатата природа, супериорно во прилог на останатиот дел од креацијата. Притоа инволвирајќи ја еколошката свест, со идејата дека се е интерконектирано, преку паролата едноставност во намерите, со бенефит на крајот (Devall, B. and G. Sessions. 1985). Овој контекст се надополнува со современата глобализација. Еколошкиот дизајн е осетлив, прилагодлив на локалната околина и култура, со акцент на биорегионалниот пристап

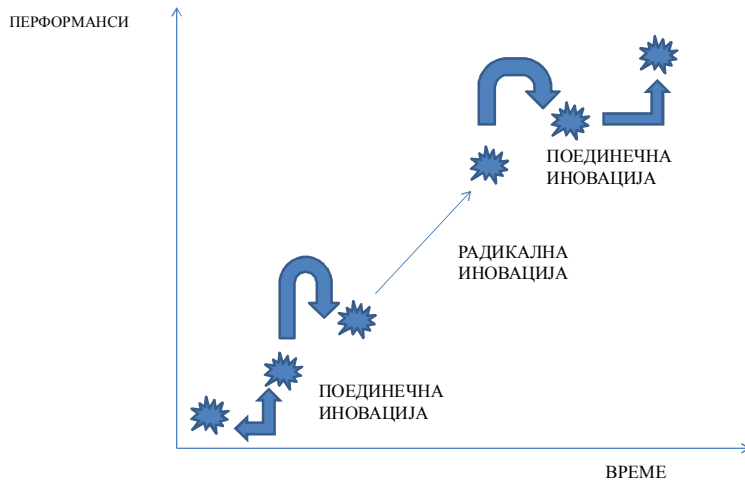

## Радикална и поединечна иновација

(Nelson and Winter, 1982; Dewar and Dutton, 1986; Green et al, 1995)

Сл 2. Графикон на факторите од радикалната и поединечна иновација (Според Нелсон 1982 г.)

Одредени дизајнери преку технолошките можности им овозможуваат одговор на секој проблем на општеството за во иднина. Ова е овозможено преку видувањето на *новиот правец* на револуционерниот светски дизајн, преку мотото *да се прави повеќе со помалку*, преку истражување на нови форми на креирање на *нови инжењерски куќи* и возила, односно рекреирање или симулирање на природата преку дизајнот (Beckminster Fuller). Притоа се применува и поимот *еколошки инженеринг* за да се креира *машина за живеење* односно *заборавена поврзаност* помеѓу архитектурата и природата (дизајнер John Todd). Проблемот на модерните градови можат да бидат *де агрегатизирани или изолирани* и потоа ред-дизајнирани како *живи машини* (Van Der Ryn and Calthorpe, 1986). Пристапот на повеќето *еко-дизајнери* претставува односот каде природата е применета како модел на машина, каде деловите и компонентите е потребно да се студиозно обработени и разбрани, за да се дизајнира и креира апстракција и

симулација базирана на футуристичката технологија.

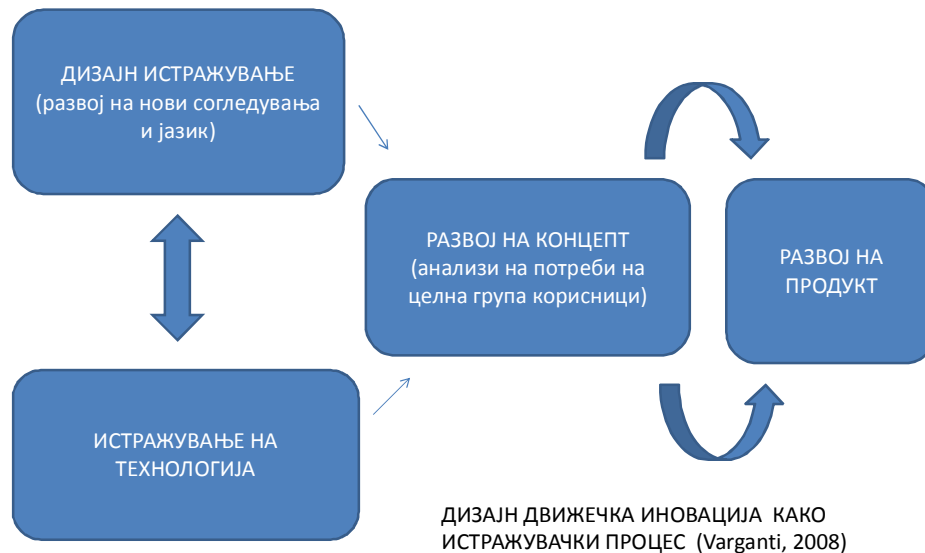

Сл.3. Фактори на движечката иновација во истражувачкиот процес на дизајнирање (според Варганти, 2008 г.)

Технолошките карактеристики на компаниите и релацијата на постоечките конзументи (корисници) се структурални фактори на иновацијата. Во голем број на студии, теоретичарите на дизајнерскиот процес во своите студии го опишуваат процесот и разликите помеѓу поединечната и радикалната иновација. Притоа радикалната иновација претставува значајна модификација на постоечката (востановена) технолошка траекторија и овозможува да се премине кон специфична технолошка траекторија. Сето ова е возможно единствено со имплементација на научните достигнувања инкорпорирани во компанијата, примена на иновативните надворешни технологии, внесување на практични менаџерски искуства и постоењето на финансискиот ризик од иновативниот момент (Nelson and Winter, 1982).

#### 4. Примена на дизајнерски концепт со футуристичка визија

Единствена причина да се работи за иднината е во верувањето на дизајнерите дека може да се направи подобро од веќе направеното, што го дефинира мотивот на футуристичката визија за иднината на дизајнот (Рон Арад).

Врз основа на досегашното историско искуство од областа на дизајнерскиот концепт, постоењето на стилски насоки, временски рамки, врз основа на ред оптимални или субјективни фактори, се чини дека иднината носи нови ветришта, непредвидливи концепти кои со неверојатна брзина и снага се движат во иднината.

Современите потреби на човекот создаваат нова листа на фактори кои предизвикуваат емоции, инспирација, и на крајот искрено задоволство од новосозданиот концепт, во рамките на мултидисциплинарниот пристап и комплексниот микс на футуристичката мисла.



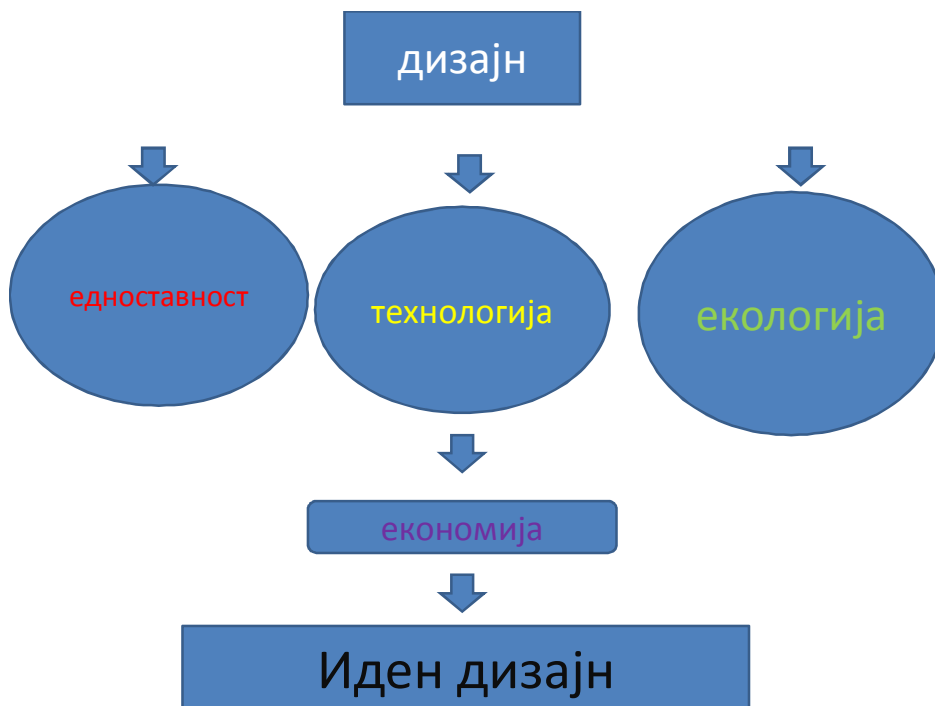

Сл.4. Фактори во процесот на дизајнирање во футуристичкиот дизајн

Токму затоа постојано се генерираат нови актуелни фактори кои се потешко се следат, како секојдневно растечките технологии, кои еден футуристички концепт го движат напред на прагот на една комерцијалност, која лесно може да биде заситена за краток временски период, а на чие место треба да се пласира нова технолошка научна подлога.

Човекот е во постојан развој и трка, за да го обезбеди своето постоење, токму затоа факторите на футуристичкиот дизајн стануваат непредвидливи и несекојдневни. Покрај технологијата, фактори кои се примарни се еколошкиот момент и едноставноста, кои мораат да поминат низ филтерот на економичноста, односно рационалноста на своето постоење и оправдување. Футуристичкиот дизајн поседува еден потенцијал на постојани промени, поставување на нови граници на фактори кои е потребно да се спуштат во една реална рамка, а кои ќе треба во иднината да се надминат.

#### 5. Примена на методологија на апсолутни приоритети при дизајнерскиот процес

Независно од стандардните, класични фактори на дизајнерскиот концепт, современите економски состојби наложуваат развивање на приоритетите кои доминираат во дадениот момент, а се во голема зависност од самиот момент на дизајнирање. Терминот на апсолутен приоритет се објаснува со креативниот момент и решеноста на дизајнерот да донесе одлука за форсирање на одреден сегмент, како што е избор на материјал, примена на нова технологија невообичаена за дадениот производ, примена на нов аспект на видување на дизајнерска методологија, имплементација на нов методолошки процес во производството, современ методолошки концепт и сл. Сите овие елементи говорат за атрактивноста на дизајнерскиот процес, можностите кои дизајнерите ги имаат како влијание на човековата околина и статусот на визионери на сликата на човековото опкружување. Притоа покрај моќта дизајнерите имаат и огромна одговорност во постоењето на веројатноста за негативна конотација на одреден дизајнерски концепт. Токму затоа секој современ дизајнер применува интердисциплинарен методолошки принцип за да може да ги согледа сите аспекти во проучувањето, но истовремено да ја намали својата одговорност и влијание врз овој процес. Притоа одреден сегмент се третира како апсолутен приоритет во дизајнерската методологија, каде на крајниот производ делува пресудно како фактор

на креативен момент и идентификација на одредена дизајнерска филозофија и познавање на современите дизајнерски елементи.

Како еден пример на разработена стратегија на одреден проект на група истражувачи кои се надолнуваат со своето искуство претставува проектот на *принципи на спориот дизајн*, кој се базира на искуства од областа на социјалните културните и заштитата на природата. Овој метод овозможува да се најдат свежи квалитети на дизајн истражувањето, каде спориот дизајн се презентира како моќна алатка на дизајнерите да истражуваат, еволуираат и ги презентираат нивните идеи на дизајн процесот употребувајќи бројни, квалитетни и интуитивни значења на пристапот. Терминот *Спор дизајн* како уникатна и витална форма создава активност која дистрибуира нови вредности на дизајнот, со значаен придонес кон концептот на одржливост. Создадената платформа овозможува да се воспостави, критикува и докажува најдобрата пракса во дизајнот, каде симултано се оди кон нови вредности.

Преку создадената мрежа на соработка на стручни лица од оваа област, се создава дијалог *спор активизам* и можностите на *спориот дизајн*. (Холандија, Германија, Италија, Австрија и др).

Од искуството на оваа група произлегуваат шест принципи:

1. **Откривање** на искуството на секојдневниот живот кое често се пропушта или заборава, кое вклучува материјали и процеси кои можат да бидат пропуштени во постоењето или креирањето на предметите.

2. **Проширување**. *Спориот дизајн* се грижи за реалниот и потенцијалното влијание на предметите и околината надвор од нивните функционални, физички и актуелни потреби.

3. **Рефлектирање**. *Спориот дизајн* преку предметите-околината-искуството предизвикуваат контемплација, рефлексивна потрошувачка, односно преку емоционалното искуство, можат да бидат применети уникатни материјали на продуктите.

4. **Поврзување**. *Спориот дизајн* како процес претставува отворен извор за соработка, овозможува релација за размена, соработка и транспарентност на информации, како дизајнот би можел да еволуира во иднината.

5. **Учество**. Спориот дизајн ги охрабрува корисниците да бидат активни учесници во процесот на дизајнот, прифаќајќи идеи на размена, за да поттикне социјална одговорност и да ја зајакне заедницата.

6. **Развој**. *Спориот дизајн* препознава богато искуство произлезено од динамичното созревање на артефактите, околината и системот. Гледајќи на потребите и околностите на денешницата, спориот дизајн претставува агент на промената

Според овие принципи насоката на *спориот дизајн*, може да се користи како алатка за редизајнирање во организирањето на работилници за групи на дизајнери и корисници, со цел за разбирање и обновување на вредностите на дизајнот.

Овие согледувања овозможуваат еден современ дизајнерски концепт прилагоден на современите услови кои се варијабилни во услови на кризни нови елементи на секојдневното живеење. Само со согледување на динамичните високорастечки фактори на глобалниот економски развој во контекст на технолошко-економските фактори и дизајнерскиот модерен пристап, возможно е пребрдување на негативните состојби кои се поистоветуваат со глобалното кризно време.

#### Литература:

Bowker.G.C and Star,S.L. *Sorting things out: Classification and its Consequences*, MIT Press, Cambridge, MA, 2000

Davis Howard, *Form and Process in the Transformation of the architects role in Society*, Philosophy and design, Springer Science ,Business Media B.V. 2008

De George R.T. *Ethical responsibilities of engineers in large organizations*, SUNY press, Albany, NY, 1994

Devall, B. and G. Sessions. 1985. *Deep Ecology: Living as if Nature Mattered*. Gibbs Smith, Publisher. Peregrine Smith Books, Salt Lake City, UT

Dosi G (1982). *Technological paradigms and technological trajectories. A suggested*

*interpretation of the determinants and directions of technical change*. Research Policy, Vol. 11, Pp. 147-162.

Eugenio A. Lomba – Ortiz, *Ecotecture, the journal of ecological design*, 2003

Maney K, *Vacuum sweeps into history*, USA Today , 2003

Kanda T, *Communication robots for elementary schools*, 2005; *Psychological analysis on human robot interaction*, 2001.

Nelson R and Winter S *An Evolutionary Theory of Economic Change*. Cambridge, MA(1982)

Sachs J., *The price of civilization*, 2011

Sanders E B (1992). *Converging perspectives: Product development research for the 1990s*. Design Management Journal, Pp. 49–54

Simon, H. *The Science of the Artificial*, Cambridge, MIT Press, 1972, 55

Van Der Ryn, S. and P. Calthorpe. 1986. *Sustainable Communities. A New Design Synthesis for Cities, Suburbs, and Towns*. Sierra Club Books. San Francisco, CA.

Verganti R (2003). *Design as brokering of languages: The role of designers in the innovation strategy of Italian firms*. Design Management Journal, Vol. 3, Pp. 34–42

***АКТУЕЛНИТЕ РЕЛАЦИИ И  
СПЕЦИФИКИ НА ГЛОБАЛНО,  
РЕГИОНАЛНО И ЛОКАЛНО НИВО  
ВО ДИЗАЈНОТ***

# АНАЛИЗА НА ТИПОГРАФИЈАТА НА ДНЕВНИТЕ ВЕСНИЦИ НА ЛОКАЛНО, РЕГИОНАЛНО И ГЛОБАЛНО НИВО

доц. м-р Марија Ветероска

*Факултет за арт и дизајн Европски Универзитет Република Македонија*

## Апстракт

Дневните весници се дизајнерски продукт кој примарно се базира на изборот на типографијата, нејзината поставка и нејзината „невидлива“ улога во преносот на информации. Нивната дневна продажба од неколку десетици илјади примероци во Македонија, и неколку стотици милиони во светот, го прави типографскиот третман на дневните весници, најексплоатирана и најперцепирана дизајнерска одлука.

Истражувањето опфаќа анализа на типографските елементи на пет дневни весници во Македонија и нивна споредба со најтиражните весници во регионот и во светот.

## Клучни зборови:

типографија, дневни весници.

## Вовед

Главната функција на дневните весници е пренос на информации во текстуален облик. Поради тоа и одлуката на дизајнерот за типографскиот третман е пресудна за начинот на нивната перцепција. Определувањето на хиерархија во поставувањето на типографските елементи, која е соодветна со хиерархијата на пишаниот текст го прават дневниот весник лесен за навигација. Поставувањето на насловите, наднасловите, поднасловите и главниот текст, поставувањето на ниво на релевантност на веста која е испишана, се одлуки кои покрај просторната поставеност на една печатена страница, треба да бидат најпрво типографски определени и конзистентни во текот на целото издание. И не само во тој еден примерок на печатениот медиум, туку таа конзистентност треба да се почитува во текот на повеќе години, секој ден, со цел дневниот весник да биде визуелно препознатлив. За да се задржи конзистентноста на типографската поставеност, типографскиот формат (писмо, големина, дебелина, наклонетост итн) се кодира за својата употреба.

Како посебна проблематика која игра голема улога во дизајнот на дневните весници е изборот на писмо за главниот информативен текст, како и поставување на соодветни параметри за да се создаде сива естетски пријатна типографска површина. Целта е да се пренесе информацијата без да се наруши ритмот на читање, при што читателот не смее да биде отргнат од главната порака поради лоша поставеност на текстот. Чувството кое треба да го пренесат дневните весници е објективност и професионалност, без емотивни сугестии кои дизајнот на писмото само по себе може да ги носи. Тоа се постигнува со користење на читливо писмо со карактеристики на добар ритам на позитив и негатив, читливост на формите и јасна поставеност на анатомските делови. Писмото кое се користи за вакви цели треба да е читливо во мали димензии, поради тоа што дневните весници пренесуваат многу информации кои треба да се вметнат во кондензиран простор. Оваа одлука најчесто е

последница на финансиската рамка во која треба да се вклопи продукцијата на еден дневен весник, односно повеќе информации на помалку страници, а сепак да биде конкурентен на пазарот со цената на продажба.

Писмата кои се читливи во мали димензии имаат голема x-висина<sup>390</sup>, мал контраст на потезите<sup>391</sup> и јасни серифи<sup>392</sup> (се разбира доколку се користи серифно писмо). За истакнување на одделни делови во течението на главниот текст се користи истото писмо само во задебелена или италик варијанта.

### **Century и Times New Roman.**

Низ историјата, поточно во последниот век и половина, се појавуваат писма специјално дизајнирани за потребите на дневните весници. Како што веќе беше истакнато, нивната главна карактеристика е читливост во мали димензии со рамномерен ритам на позитивот и негативот. Најистакнати примери се: Century и Times New Roman.

Century е дизајниран за потребите на The Century Magazine, во 1894. Негов дизајнер е Лин Бојд Бентон (Linn Boyd Benton) во соработка со Т. Л. Де Вин (T. L. De Vinne). Читливо, темно и релативно кондензирано писмо се неговите карактеристики<sup>393</sup>. Во текот на XX век е редизајнирано и интерпретирано во повеќе различни облици, чија главна карактеристика е читливоста. Главен пример на следбеник на ова писмо е Century Schoolbook, кое долги години се користело како писмо со кое се печатат учебници.

Times New Roman е нарачан од британскиот дневен весник The Times во 1931 година. Виктор Лардент (Victor Lardent) е дизајнерот кој ги направил првите нацрти, додека развојот на писмото го надгледувал познатиот типограф Стенли Морисон (Stanley Morison)<sup>394</sup>. Првпат бил употребен во 1932, а бил заменет дури после 40 години<sup>395</sup>. Ова писмо се смета за најупотребувано во сите сфери на пишаниот збор, најмногу поради неговата читливост и јаснотија, но и поради тоа што корпорацијата Microsoft ги откупила неговите права од типографската корпорација Monotype. Тоа е дистрибуирано како писмо вклучено во Microsoft Windows оперативниот систем, но исто така и како основно писмо на Microsoft Office пакетите<sup>396</sup>.

Во поново време, со зголемување на бројот на печатени медиуми, се зголемува и бројот на наменски дизајнираните писма. Се разбира ова е одлика на најголемите светски магнати во оваа индустрија.

Во овој труд ќе бидат анализирани пет македонски, неколку регионални и неколку светски дневни весници и нивниот типографски пристап.

### **Типографска анализа на дневните весници во Македонија**

#### **НОВА МАКЕДОНИЈА**

Дневниот весник Нова Македонија, е најстариот македонски дневен весник, чиј прв број е испечатен на 29 октомври 1944, во Горно Врановци. Негова обнова се случува во април 2008, со нова уредничка постава и нов дизајн. Печатеното издание на Нова Македонија достигнува тираж од околу 20 000 примероци<sup>397</sup>.

Во Нова Македонија текстот и илустрациите се поставени во мрежа поделена на пет колони со еднаков размер, кои се комбинираат со цел да се постигне визуелна динамичност и еластичност на дизајнот.

<sup>390</sup> висина на минускулите

<sup>391</sup> контраст – разлика во дебелините на потезите на буквениот знак.

<sup>392</sup> сериф е завршниот, неструктурален потег кој се наоѓа на крајот на стеблата на буквата

<sup>393</sup> Jaspert, Berry, Johnson. Encyclopaedia of typefaces, London: Cassel Paperbacks, Cassel & Co, 2001. стр. 40

<sup>394</sup> <http://www.microsoft.com/typography/fonts/family.aspx?FID=9> (25.01.2012)

<sup>395</sup> <http://www.typolis.de/version1/engl/ftimes.htm> (25.01.2012)

<sup>396</sup> се до појавата на Office 2007 кога за основно писмо е поставено писмото Calibri.

<sup>397</sup> <http://novamakedonija.com.mk/Default01.asp?id=7&l=3&prilog=0> (30.01.2012)

Типографски, може да се констатира дека во дизајнот на Нова Македонија се користат вкупно 5 различни писма. За насловите се користат Gungshuh и C Aardvark, за наднаслов, поднаслов и извадок од текст се користи Batang, за главен текст се користи Mac C Times во основна и задебелена варијанта, а за легендите се користи Georgia.

Gungshuh е египетски слаб сериф, имитација на писмо од машина за пишување. Во нормите на типографија за весници се смета за декоративно писмо. Тој, како и Batang е Unicode писмо, едно од основните на Microsoft Windows, кое примарно се смета за корејско писмо, но кое има и латинична и кирилична поддршка. Разликата е во тоа што Batang е серифно писмо. C Aardvark е тешко писмо, претставник на стилот египетски слаб сериф. Ова е кирилична интерпретација на оригиналното Aachen Std Bold и не се смета за професионално дизајнирано писмо. Писмата пред чие име се додадени претставките Mac, Cir, C, M и слично, а после е додадено име на латинично писмо, се македонски кирилични варијанти, дизајнирани на основа на популарните латински писма, во времето кога во Македонија се случува компјутерска експанзија и дигитализација на графичкиот дизајн. Во овие писма кириличните карактери се поставени на латиничната поддршка на тастатурата. Најчесто се карактеризираат со лоша метричка поставеност на карактерите, и често некои од карактерите отскокнуваат со дизајнот од остатокот на писмото. Треба да се потенцира дека овие писма направиле голем допринос со нивната појава во време на недостаток од македонски кирилични писма. Сепак, овие писма веќе не треба да се употребуваат, прво поради недостатоците во дизајнот, но и поради тоа што постојат високо квалитетни писма со кирилична поддршка од претставниците на сите типографски стилови. Истото ова се однесува и на Mac C Times, реплика на Times New Roman. Georgia е преоден сериф, кој се карактеризира со одлична читливост и е особено популарен поради неговата web употреба.

## ВЕЧЕР

Првиот број на весникот Вечер е испечатен 1963. Дизајнот е комбинација на мрежи со три, четири и пет рамномерни колони, кои се комбинираат на страниците. Дизајнот е агресивен, со честа поставеност на рамки и темни површини на кои текстот е испишан со бели букви.

Динамиката на дизајнот исто така може да се лоцира и во поставеноста на типографските елементи. Пред анализата на конкретните писма кои се користат, може да се заклучи дека во весникот често се акцентира со болдирани и наклонети наслови, наслови потенцирани со сенка и подвлечени задебелени поднаслови.

Насловите и наднасловите се поставени со PT Free во нормална, наклонета и тенка варијанта. За наслови се користи и писмото Inserat. Pulshelvetica е писмо кое се користи за главните текстови. За пократки главни текстови и споредни наслови се користи и италијанската верзија на Pulstimes. За поднаслови и ретко за помалку важни наслови се користи Angelina Futuris, кирилична реплика на писмото Futura. За наслови во рубриците Lifestyle, Stars и Спорт, се користат и писмата B52, Baloon и Rubber New.

PT Free е хуманистички безсериф, а Inserat е безсериф од групата гротеск. Pulshelvetica и Pulstimes се кирилични писма поставени на латинична тастатура и се дел од истата група на писма кои ги носат Mac, Cir претставките. Тие се верзија на Helvetica (безсериф од групата на нов гротеск) и Times New Roman (преоден сериф). Angelina Futuris е претставник на стилот геометриски безсериф, додека сите останати писма се декоративни.

Она што може да се заклучи од анализата на весникот Вечер е дека се користат премногу писма, претставници на 5 различни типографски категоризации. Акцентирањето со контурниот третман на типографските решенија и засенчувањата, поставувањето на рамките, темните површини со бел текст и прекумерната употреба на различни писма визуелно се конфузни и читателот неможе да ја

одреди хиерархијата. Ова е единствениот весник анализиран во овој труд кој за основен текст користи безсериф<sup>398</sup>.

## ДНЕВНИК

Весникот Дневник излегува од 1996. Дизајнот е подреден во мрежа од пет еднакви колони, делумно изменета во размер во делот на колумни, и ретко во комбинација со четири, односно шест еднакви колони во мрежата.

Типографски, во весникот Дневник се употребуваат три различни писма. За наслови, наднаслови, наслови на рубрики, главен текст за кратки вести се користи Amplitude. Ова писмо е бројно по членови на фамилијата<sup>399</sup> и поради тоа нуди многу можности на комбинација на тежини, широчина и наклон. Ова писмо е доста експлоатирано во дизајнот на Дневник. Пр. за главен текст лесна кондензирана варијанта, додека за насловите болдирана нормална или болдирана кондензирана итн. ГИС Franklin Gothic Cyrillic се користи за поднаслови, наслови со помала важност, извадоци од текст и легенди. За главен текст се користи Charter, кој во италики верзија се користи за насловите на колумните.

Amplitude е безсерифно писмо од групата на нов гротеск. Ова писмо како карактеристика ги има шуплините за мастило, кои се техничка одлика на писмата предвидени за ситен некавалитетен печат со цел да се избегнат изливања на мастилото и деформација на буквата. Ова писмо е особено читливо и дава визуелен карактер на весникот. Charter е сериф од категоријата стар стил, читливо и професионално дизајнирано писмо. ГИС Franklin Gothic Cyrillic е гротеск безсериф. Неговата употреба е сомнителна, бидејќи веќе постои безсериф во дизајнот<sup>400</sup>.

## УТРИНСКИ ВЕСНИК

Првиот број на Утрински весник излегува во 1999. Целокупниот дизајн на Утрински весник е многу динамичен, со чести комбинации на различни мрежи во подредувањето на страниците. Пет рамномерни колони во комбинација со четири, па дури и нарушување на веќе поставената мрежа за да се постави клип фотографија, чија контура ја прати самата контура на текстот од колоната.

Изборот на типографија е многу сличен на изборот на писма на весникот Дневник. Тоа можеби и не е многу чудно доколку се земе во предвид дека се дел од иста групација ВАЦ, односно МПМ менаџмент. Во дизајнот на Утрински весник најмногу се користи писмото Charter. Тоа се користи за наслови, наднаслови, поднаслови, главен текст и легенди. За извадоци од главниот текст, име на новинар и помалку битни наслови се користи ГИС Franklin Gothic Cyrillic. За наслови во рубриците Коментари, Мислења, Култура се користи писмото Petersburg.

Petersburg е преоден сериф. Неговата употреба за наслови во претходно истакнатите рубрики дава чувство на издвојување што е позитивно во поставувањето на визуелна хиерархија. Сепак неговата употреба во основна, односно book варијанта не го одвојува доволно од Charter насловите. Целта подобро би се постигнала доколку би бил поставен во италики верзија.

## ФОКУС

Дневниот весник Фокус е најмладиот во оваа група печатени медиуми. Првиот број излегува 2011 година. Текстот и фотографиите се подредени во мрежа од три или четири еднакви колони.

---

<sup>398</sup> според типографските анализи, серифот има улога на двигател на погледот низ текстот, па поради тоа се смета дека серифните писма се полесно читливи, особено за подолги информативни текстови, и текст со помали димензии како што се употребува во весниците. Исто така серифот визуелно комуницира со отменост, сериозност и традиција, додека безсерифот е модерен и авангарден.

<sup>399</sup> Фамилија на писмо е збир на писма со ист дизајн кои се разликуваат во тежина, широчина и наклон.

<sup>400</sup> за лош типографски третман се смета доколку во еден дизајн се користат две писма со слични карактеристики. Крајниот производ изгледа како се случила грешка при печатењето.



Типографски Фокус го употребува писмото Skola, односно Skola Serif и Skola Sans. Ова писмо е дизајнирано од македонски автор<sup>401</sup> по нарачка на Министерството за информатичко општество и администрација, и е достапно за бесплатно превземање. Писмото Skola ги содржи сите варијанти на дебелина, наклонетост и широчина. Токму оваа разновидност која е одлика на сите професионално изработени писма, е употребена во весникот Фокус со цел да се кодираат насловите, наднасловите, поднасловите итн. За насловите, наднасловите, поднасловите и легендите се користи безсерифниот Skola Sans, кој исто така се користи и за основниот текст доколку тој лежи на боена површина. Основниот текст е поставен со серифниот Skola Serif. Серифот се користи и за наслов на рубриците поставен во голема димензија и за поднаслови, но во задебелена варијанта.

Skola Serif е современ модерен сериф. Skola Sans е геометриски безсериф. Двете писма одлично функционираат заедно, со добар контраст во дизајнот на ком-патибилно дизајнираните буквени знаци и иста x-висина. Овој весник е пример за светскиот тренд на редукција на писмата употребени во едно издание, создавајќи ја хиерархијата само со комбинација на претставниците на една фамилија на писмо. Конзистентен дизајн од кој читателот точно знае што може да очекува.

Во дизајнот на некои од дневните весници во Македонија се употребуваат преголем број на различни писма и писма. Тоа води кон конфузност кај читателот. За некои од весниците може да се каже дека се предизајнирани и визуелно напорни. Квалитетот на новинарскиот пишан збор може да се потцени токму поради лошо поставената типографија на новинарскиот текст, и без потреба да се сфати како претенциозна. Најновите редизајни на дневните весници се движат во добар правец, но сеуште е потребно типографско прочистување.

### **Типографска анализа на дневни весници во регионот**

#### **ПОЛИТИКА**

Белградскиот дневен весник Политика е најстариот дневен весник на Балканските простори. Се печати од 1904 година, а својот последен редизајн го има во 2007. Го задржува своето препознатливо лого испишано со арт деко типографија, но го менува изгледот и типографијата во изданието. За дизајнот бил консултиран познатиот графички дизајнер Мирко Илиќ, кој весникот го ослободил од натрупување и вовел повеќе слободен простор. Се користи комбинација на мрежа од пет и четири еднакви колони, но на некои страници дизајнот е динамизиран со поделба на две колони на површина која е збир на три модули од вкупно пет.

За типографскиот третман бил ангажиран светски познатиот типограф, Јовица Велјовиќ. Тој специјално за Политика дизајнира едно серифно и едно безсерифно кирилично писмо<sup>402</sup>. За главни наслови, поднаслови и основен текст се користи серифното писмо. За најавата на насловите на првата страница, наслови на страните за забава, наслов на рубрики, кратки вести, извадоци од текст и легенди се користи безсерифот во нормална и задебелена варијанта.

Овој весник се карактеризира со прочистен дизајн и прецизно поставена хиерархија на типографијата во однос на содржината на текстот.

#### **БЛИЦ**

Српскиот дневен весник Блиц излегува од 1996. Дизајнот е набиен, со многу акценти и употреба на рамки за вестите. Иако има мал формат, се користи мрежа од шест колони, поради што линиите се многу кратки, па во еден ред има мал број на буквени знаци. Овој дневен весник е испишан со латиница.

За наслови и основен текст се користи Dutch 801. За наднаслови, поднаслови, кратки вести, акцентирање на текст, наслов на рубрики и легенди се користи Futura.

<sup>401</sup> Ласко Цуровски

<sup>402</sup> [www.politika.rs/rubrike/Drustvo/t17658.lt.html](http://www.politika.rs/rubrike/Drustvo/t17658.lt.html) (1.02.2012)

Покрај тоа што во дизајнот се користи еден сериф и еден безсериф, дизајнот е агресивен и напорен.

## ВЕЧЕРЊИ ЛИСТ

Хрватскиот дневен весник Вечерњи Лист излегува од 1959. Во 2009, по повод 50тиот роденден на весникот, тој е редизајниран<sup>403</sup>. Поделен е на шест колони.

Во дизајнот се користи писмото Amplitude за наслови, наднаслови, поднаслови, легенди. Meta Serif се користи за наслови, наднаслови и акцентирање на текст. Century Schoolbook е писмото кое се користи за основниот текст.

Дизајнот на Вечерњи Лист е прочистен, со точно поставена динамична хиерархија, налик на списание. Определбата да се користат две компатибилни писма со непрекорен дизајн (сериф и безсериф) за наслови, наднаслови и поднаслови допринесува во динамичноста. Century Schoolbook, преоден сериф, е особено читливо писмо и одличен избор за поставување на долги информативни текстови во мали димензии.

Во регионот, односно на просторите на бивша Југославија, весниците имаат пријатни естетски решенија, и со последните дизајнерски промени навистина се приближуваат до светските стандарди. Сепак, кај одредени високо тиражни дневни весници сеуште може да се лоцира лош типографски третман и неиздржана, загушена композиција.

## Типографска анализа на дневни весници во светот

### THE TIMES

The Times е најстариот дневен весник на светот. Излегува од 1785 година и неговиот дизајн низ времето ги поставувал стандардите во дизајнот на весниците. Пример за тоа покрај неговото име е и легендарното писмо Times New Roman, создадено и употребувано од лондонскиот The Times. Последниот редизајн на овој весник се случува во 2006, под раководство на познатиот графички дизајнер Neville Brody и неговиот тим. Во дизајнот се употребува комбинација на мрежи со четири, пет и шест колони.

Дизајнирано е и ново писмо, на постулатите на Times карактерите. EF Times Modern<sup>404</sup> е името на новото писмо. Тоа се користи за наслови, поднаслови, главен текст. Безсерифното писмо во употреба е Gotham, кое се користи за наслов на рубриците, споредни наслови и легендите.

### THE GUARDIAN

The Guardian постои од 1821 година. До 1959 бил познат како The Manchester Guardian. Во 2005 весникот е целосно редизајниран, со нов формат, лого, се разбира нова типографија и се печати целосно во колор. Текстовите и илустрациите се подредени во мрежа од пет еднакви колони, додека во внатрешноста мрежата е поделена на седум модули кои се комбинираат во ритам 2:2:1:2 или 2:1:2:2 и сл.

The Guardian користи наменски дизајнирано писмо Guardian Egyptian, претставено при редизајнот во 2005, и тоа е единственото писмо кое се користи во весникот. Оваа фамилија на писмо содржи серифни и безсерифни писма кои ги исполнуваат сите потреби на еден дневен весник<sup>405</sup>. Всушност серифот е најмногу застапен, додека безсерифот се појавува многу ретко како поднаслов во рамките на основниот текст, краток спореден текст, име на новинарот или како легенда.

<sup>403</sup> <http://www.nacional.hr/clanak/60307/redizajn-za-50-rodendan-vecernjak-po-uzoru-na-spanjolske-novine> (30.01.2012)

<sup>404</sup> дизајнирано од Luke Prowse

<sup>405</sup> [http://commercialtype.com/typeface\\_images/guardian/Guardian-collection.pdf](http://commercialtype.com/typeface_images/guardian/Guardian-collection.pdf) (3.02.2012)

## LE MONDE

Le Monde е француски весник основан во 1944. Во 1994 година весникот е целосно редижајниран, а дизајерот Jean-François Porchez за него го креира писмото Le Monde.<sup>406</sup> По неуспешниот редижајн во 2002, повторно се редижајнира во 2005 при што ова писмо е отфрлено од употреба и е заменето со Fenway писмото на Matthew Carter. Ова серифно писмо се користи за наслови, поднаслови, основен текст, истакнување на текст. Безсерифното писмо кое се користи во Le Monde е Benton Sans за испишување на насловот на рубриците, најава на наслови кои може да се најдат на наредните страници, поднаслови во склоп на основниот текст, легендите и ретко за дополнителни кратки информации за главниот текст. Мрежата е комбинација на шест, односно пет колони.

## THE NEW YORK TIMES

The New York Times се печати од 1851 година. Форматот е поделен за шест колони. Типографскиот третман на овој дневен весник е со две серифни писма. Насловите, поднасловите, извадоците од основниот текст и легендите се поставени во Cheltenham, додека за основниот текст се користи Imperial.

## EL PAÍS

El País е шпански весник кој за прв пат излегува во 1976 и според одредени истражувања тој е најтиражниот дневен весник во Шпанија<sup>407</sup>. Весникот со сегашниот дизајн е испечатен во 2007. Поставен е на мрежа од пет колони. За наслови, наднаслови, поднаслови, основен текст и извадоци од основниот текст се користи писмото Majerit, дизајнирано за El País. Базсерифното писмо Freight Sans се употребува за насловите на рубриците, името на новинарот и легендите и е скоро неприметно покрај серифното писмо.

Светски признаените дневни весници имаат издржан дизајн при што естетиката одлично ја пренесува новинарската мисла. Естетиката на весникот е многу битна и на оваа проблематика работат светски признаени професионалци со своите тимови. Типографскиот третман е со минимален број на писма, кои доколку се комбинираат се совршено компатибилни. Хиерархијата се одредува со употреба на различни членови на фамилијата на едно писмо.

## Заклучок

Весниците на глобално ниво се стремат кон чист и издржан типографски дизајн. Во регионот повеќето од издавачите го следат ова движење, но сеуште има остатоци на валкан и загушен дизајн кој посочува кон непотребен сензационализам во сите натписи. Македонските дневни весници типографски не се прочистени. Старата технологија на користење на писма кои се македонски кирилични варијанти, дизајнирани на основа на популарните латински писма при што кириличните карактери се поставени на латиничната поддршка на тастатурата дава впечаток на аматерски обид за дизајн. Овие писма веќе не треба да се употребуваат, прво поради недостатоците во дизајнот, но и поради тоа што постојат високо квалитетни писма со кирилична поддршка од претставниците на сите типографски стилови. Конфузноста и агресивноста на употреба на многу различни писма во дизајнот на еден весник е непочитување на читателите. Покрај професионално завршената новинарска работа, читателот треба да биде удоостоен и со естетика на тоа ниво. Со последните редижајни на некои од дневните весници направен е чекор напред. Можеби во скоро време новинарски признаените дневни весници во Македонија ќе го достигнат нивото на естетска препознатливост и типографска прочистеност.

Порачката на наменски дизајнирано писмо за еден весник е одлука која би била економски оптеретувачка. Сепак интернет продавниците нудат професионално дизајнирани писма со македонска кирилична поддршка и нивната цена не е многу висока. Палетата на писма кои со својот дизајн би дале одреден визуелен карактер и препознатливост е неограничена. Дизајнерот е тој кој

<sup>406</sup> <https://typekit.com/fonts/le-monde-journal-std> (3.02.2012)

<sup>407</sup> [http://www.ojd.es/OJD/Portal/diarios\\_ojd/\\_4DOSpuiQo1Y\\_FOivPcLIIA](http://www.ojd.es/OJD/Portal/diarios_ojd/_4DOSpuiQo1Y_FOivPcLIIA) (10.02.2012)

треба да се одлучи за нивната употреба и кодирање во што појасна форма. Потребна е самокритичност и проценка дали дизајнерите или уредниците ја поставуваат естетиката на изданието.

### Библиографија

1. Bringhurst, R.: *The elements of typographic style, ver. 3.0*. Vancouver: Hartley and Marks Publishers, 2004.
2. Craig, J.: *Designing with Type: The Essential Guide to Typography*. New York: Watson-Guptill Publications, 1999.
3. Felici, J.: *The Complete Manual of Typography*. Berkeley: Adobe Press, 2002.
4. Jaspert, Berry, Johnson: *Encyclopaedia of Typefaces*. London: Cassel Paperbacks, Cassel & Co, 2001.
5. <http://www.microsoft.com/typography/fonts/family.aspx?FID=9> (25.01.2012)
6. <http://www.typolis.de/version1/engl/ftimes.htm> (25.01.2012)
7. <http://novamakedonija.com.mk/Default01.asp?id=7&l=3&prilog=0> (30.01.2012)
8. <http://www.nacional.hr/clanak/60307/redizajn-za-50-rodendan-vecernjak-po-uzoru-na-spanjolske-novine> (30.01.2012)
9. [www.politika.rs/rubrike/Drustvo/t17658.lt.html](http://www.politika.rs/rubrike/Drustvo/t17658.lt.html) (1.02.2012)
10. [http://commercialtype.com/typeface\\_images/guardian/Guardian-collection.pdf](http://commercialtype.com/typeface_images/guardian/Guardian-collection.pdf) (3.02.2012)
11. <https://typekit.com/fonts/le-monde-journal-std> (3.02.2012)
12. [http://www.ojd.es/OJD/Portal/diarios\\_ojd/4DOSpuiQo1Y\\_FOivPcLIJA](http://www.ojd.es/OJD/Portal/diarios_ojd/4DOSpuiQo1Y_FOivPcLIJA) (10.02.2012)

# ВЛИЈАНИЕТО НА АКТУЕЛНИОТ ОПШТЕСТВЕНО-ЕКОНОМСКИ АМБИЕНТ ВРЗ МУЗЕЈСКАТА ДЕЈНОСТ ВО МАКЕДОНИЈА

м-р Анита Илиева Николовска

*Македонска академија на науките и уметностите – Лексикографски центар*

*Abstract:* Starting from the understanding of the museum as one of the fundamental factors of overall, not just cultural, development of society as a whole, in this paper we examine certain aspects of the complex relation between museum and society, by analyzing the current situation in museum institutions in Macedonia today.

After the independence in 1991, processes of Macedonian contemporary reality are taken in a new and different social model, in which the state's attitude towards all aspects of life, especially to culture, radically changed. For the first time in its history, Macedonia had the opportunity to represent itself as an independent entity and to independently determine the overall strategy and goals of its own cultural development. As a result of the remarkable efforts for profound scientific and professional understanding of the situation and determining of the developmental directions in cultural policy for the long term, in this area numerous reforms were conducted.

Political, economic and social transformation of the society strongly affected museum activity as well, in which changes were reflected not only in terms of critical ideas, concepts and notions of museum objects, but also in terms of organizational and institutional development of the museum network.

The present factual situation in Macedonian museums shows that they are faced with numerous and serious difficulties, from lack of financial support and personnel structure to adverse spatial and other conditions that would enable improvement of existing and developing of new museum forms according to modern world standards.

Therefore, this paper aims to highlight certain phenomena, conditions and trends in the development and realization of museum activity in Macedonia, that are related or are the result of the current socio-economic environment and climate in which museums institutions operate. The paper is an attempt to show how and to what extent changes in society are reflected on museum activity with us, in the accomplishment of specific tasks of museum institutions in terms of their core functions (formulated in the ICOM definition of museums): collection, preservation, study, communication and exposing the material evidence of man and his environment.

*Key words:* museum, relation museum-society, cultural development, cultural policy, political, economic and social transformation

## Вовед

Музеите се, по својата природа, општествено одговорни институции, кои дури и во извршувањето на нивните основни задачи, собирање, истражување и заштита на колекциите, придонесуваат за позитивен развој на општеството. Промислувајќи ја општествената улога на музеите, односно нивниот придонес кој не е спорен и во нашата средина, си го поставив прашањето за условите во кои тие денес работат, односно прашањето за влијанието што врз остварувањето на музејската дејност го има актуелниот општествено-економски амбиент кај нас. Сметам дека на тоа треба да се посвети особено внимание, зашто сосема е јасно дека општествената и економската криза или транзицијата како процес, на својот пат кон излезот мора да поминат низ сите институции на државата, па во тој контекст и низ музеите. Прашањето е, меѓутоа, што оставаат зад себе.

Промените што се случуваат и сè уште се случуваат во поранешните земји со социјалистичко општествено-економско уредување по 1990-тите години, се означуваат со поимите посткомунизам, постсоцијализам или транзиција. Веќе употребата на зборот „транзиција“ (lat. *transitio*, со општо значење на преод или премин), сугерира период или состојба на прилагодување, во кои доминира исчекувањето нештата да се променат, се разбира на подобро. Со оглед на тоа што за многу од тие промени не сме биле и не можело да бидеме подготвени, транзицијата во голема мера ја одбележува едно чувство повеќе на збунетост отколку на имање јасна визија како понатаму. Оттука, таа може да се определи и како период или состојба во која речиси сите развојни тенденции се движат бавно, повеќе по инерција, проследени со чувство на дезориентираност, кога многу повеќе се поставуваат прашања отколку што се даваат навремени, конкретни, ефикасни и ефективни одговори и решенија за одделни сфери од човековото живеење. Но, проблемот можеби не е во тоа дали биле дадени вистинските одговори, туку во тоа дали биле поставени и разгледувани вистинските прашања.

Па сепак, ако со претходното е искажано едно лично размислување за „нашата транзиција“, она во што не треба да се има сомневање и што е очигледно е дека промените во општествено-економското уредување, без оглед на тоа дали за едни беа брзи и драматични, а за други сосема очекувани и неизбежни, ги зафатија сите сфери од општеството и ги разлишаа темелите на дотогаш воспоставениот вредносен систем. Во контекст на нашата тема, тие се одразија и врз сите аспекти од дејноста на музеите, не само во однос на остварувањето на нивните основни функции, туку и во однос на нивното поимање како институции, односно сфаќањето за нивната улога и мисија во нашето општество.

Оттука, овој труд претставува обид да се прикаже како и во која мера промените во општеството се одразија врз остварувањето на музејската дејност кај нас, односно колку од спроведените реформи придонесоа во оформувањето на една осмислена стратегија за нејзино унапредување. Заради ограниченоста на обемот на овој труд, но и заради сложеноста на задачата за која би требало да се формира проектен тим составен од истражувачи и стручни лица за одредени области, јасно е дека во него не може да се даде аналитички приказ, односно да се посочат сите проблеми и потреби со коишто се соочуваат нашите музејски институции. Но, она што може да се направи е мапирање на дел од клучните или на оние – за наши услови и според наше мислење – вистински прашања.

## Музеите во современото општество

Како места за социјализација и откривање на нови знаења, заштита на културното наследство и истражувачки центри на истото, музеите имаат фундаментална улога во современото општество. Нивното значење јасно се гледа од дефиницијата на музеите, според која „музејот е непрофитна, трајна институција во служба на општеството и неговиот развој, отворена за јавноста, која го собира, чува, проучува, комуницира и изложува материјалното и нематеријалното наследство на човекот и неговата околина во цели на едукација, истражување и уживање.“<sup>408</sup>

Денес, во услови на забрзани промени кои ги наметнува и создава глобализацијата, информатизацијата и (хипер)модернизацијата, музеите се соочуваат со нагласена потреба од проширување и дополнување на своите функции. Означувајќи ја глобализацијата како „процес на евтаназија на културите“ или процес на дискултурација, во кој културата се претвора во стока која мора да биде подвижна, пренослива, променлива, за да може да се прилагодува на пазарот, во однос на музејските функции Т. Шола забележува: „Ако се традициски дефинирани, музеите ќе бидат соучесници во тој фатален процес, на свој шармантен, декадентен и двај корисен начин. Доколку успеат вработените во нив да ја спознаат природата на музејското и на своето послание, музеите ќе станат скапоцен корективен механизам на овие процеси; институција која на културата ѝ го враќа дигнитетот и надежта во траење, а на животот неговата дејствена супстанца“ (Šola, 2002:31).

Тргувајќи од императивот дека во современото општество културата не смее да биде елитистички изолирана, од музеите, и од културните институции воопшто, се бара со трансформација на архитектонските, содржинските и изведбените програми да ја потенцираат својата општествена страна и со својот ангажман да придонесат кон институционалната сензибилизација за социјалните проблеми. Од нив се очекува да придонесат и да ја поттикнуваат

<sup>408</sup> Дефиниција прифатена на Генералната конференција во Виена во 2007 година и наведена во Статутот на ICOM (International Council of Museums), в.: <<http://icom.museum/who-we-are/the-organisation/icom-statutes/3-definition-of-terms.html#sommaireconten>> [2012].

долгорочната политика за општествената социјализација; да бидат вклучени во општествениот живот на својата заедница и да придонесат за негово трансформирање во една динамична сцена, како места на контакти на општествените сегменти, но и пример на активен дијалог меѓу културата и општеството (Brstilo – Jelavić, 2010:150).<sup>409</sup>

Оттука, сосема е јасно дека денес се поместуваат границите на општествената одговорност на музеите, што може да се интерпретира на многу начини, но суштината е во тоа што музеите повеќе не се задоволуваат само со тоа да ги отворат своите врати и да се надеваат дека некој ќе ги посети. Потпирајќи се врз принципот дека секој во општеството треба да има полза од музеите, а не само неколкумина, тие ја истражуваат својата публика и се обидуваат да сфатат што неа ја интересира и што ја мотивира (Subotić, 2005:15-18). Како место на суптилна едукација, каде што светот се гледа на нов начин, музејот особено мора да внимава за квалитетот на интерпретацијата на својата граѓа, чијашто цел повеќе не е толку во инструкцијата колку во провокацијата (Vrkljan-Križić, 2004:354). На тој начин музеите сè повеќе се вклучуваат во современите општествени прашања, менувајќи се од институции кои беа преокупирани со минатото и опседнати само со своите колекции, во институции каде што публиката може да најде мислење за сегашноста и каде што човечките приказни доминираат. Оваа улога на музеите што се менува, ја менува и врската меѓу нив и публиката, односно општеството во целина, што, според многу мислења, има фундаментално значење за нивната иднина (Fleming, 2011:9).

На музеите денес им се дава особено значење и во промислувањето и оформувањето на културниот идентитет на општеството во кое дејствуваат. Во услови кога процесите на политичка и културна интеграција во светот сè повеќе го истакнуваат прашањето на културниот идентитет, точно е препознаен огромниот потенцијал на музеите во таа смисла. Со собирањето на културно-историската граѓа, нејзината обработка и презентација како нивни основни задачи и функции, музеите како институции го обликуваат контекстот, а со тоа и идентитетот на културата којашто ја презентираат, што ги прави *ipso facto* „фабрика на идентитетот“ (Kolbas, 2000:101).<sup>410</sup> Политичкото значење на тој идентитет ѝ дава и на неговата „фабрика“ исклучително значење, па многу од проблемите на мултикултурното општество се одразуваат во музеите, со сите слабости и предности, како на мултикултурализмот, така и на музеите (ibid.:103).

Според тоа, музеите денес не се само критички простори за толкување и промислување на изворите, информациите, артефактите. Тие претставуваат јавен простор кој е „огледало“ на општеството, одразувајќи го во сите негови позитивни и негативни аспекти. Наоѓајќи се во привилегираната положба да бидат доверлив извор на информации, музеите сè повеќе се гледаат од страна на публиката како институции кои треба да дадат одговори на одредени општествени прашања и да бидат пример за тоа какво треба да биде општеството во целина. Тоа ги става пред сериозна задача и предизвик: прилагодувајќи се, интелектуално, финансиски и оперативно на новите барања на општеството што се менува, да останат верни на својата основна задача и мисија; да придонесат за истражувањето на културното и природното наследство и за образованието на сите нивоа; да ги инспирираат своите посетители да го прошират своето знаење за културното наследство и да ја почувствуваат потребата и одговорноста да го заштитат истото; да бидат ангажирана општествена институција која има можности и капацитет да ја вклучи публиката во одредени прашања и теми на начин кој би ги инспирал посетителите да преземат нешто, најпрво во сопствениот живот, а со тоа и во општеството во целина и да бидат успешни на финансиски план. Се работи за ефективен ангажман кој ја охрабрува и поттикнува визијата, кој пренесува порака и дава знаење, кој ѝ нуди на публиката интелектуално ангажирано (не само естетско) искуство кое во исто време е и забавно. Се разбира, за да го постигне тоа, музејот прво мора самиот да опстане како институција.

### **Историски развој на музејската дејност во Македонија во контекст на културната политика**

Кога се зборува за развојот, функциите и придонесот што на општествен и на културен план ги вршат музејските институции во Македонија, мора да се имаат предвид специфичноста и

<sup>409</sup> Во современата литература сè повеќе се нагласува дека музеите, како медиум на културата, поседуваат значителен потенцијал за општествени промени, особено по прашањето на социјалната исклученост, в. R. Sandell, 2003; I. Brstilo – Ž. Jelavić, 2010.

<sup>410</sup> И. Колбас нагласува дека во таа смисла етнографските музеи се наизразити фабрики на идентитетот, но додава дека, иако во помала мерка, тоа се и сите останати музеи кои чуваат и презентираат културно-историска граѓа.

влијанието на историските, општествено-политичките, економските и културните услови во кои се развивала музејската дејност во минатото. Ваквиот методолошки пристап се потпира врз сфаќањето дека секоја земја има сопствени претпоставки врз кои е втемелен нејзиниот развој во сите сфери на живеењето. Оттука, согледувањата на денешните состојби во музејската дејност кај нас, мора да произлезат од опфаќањето на поширокиот контекст, кој ќе ја содржи основата од каде тргнуваше културата, со оглед на барањата, потребите и можностите на времето и на луѓето.

Организираната музејска дејност кај нас, во мошне скромен обем започнува да се развива во 1920-тите години, кога во Скопје и други градови во Македонија биле формирани повеќе музејски институции кои, иако првобитно политички и режимски замислени, прераснале во значајни фактори за општиот културен развој.<sup>411</sup> Со оглед на тоа што сè до Втората светска војна Вардарскиот дел на Македонија бил во состав на Кралството на Србите, Хрватите и Словенците (СХС), односно Кралството Југославија, речиси сите друштва, организации и институции што биле формирани во овој период во Македонија (а нивниот број не бил мал), служеле за пропагандните цели на политиката насочена кон систематско денационализирање и асимилирање на македонскиот народ (Миљковиќ, 2001:90).

Дејствувањето на претходно формираните музејски институции продолжило и во текот на Втората светска војна,<sup>412</sup> во услови кога по капитулацијата на Кралството Југославија во 1941 г., Вардарска Македонија била окупирана од страна на Бугарија, а еден нејзин дел од Италија. И во овој период сите културно-просветни институции и тоа во прв ред оние кои се занимавале со проучување на филологијата, историјата и етнологијата, и натаму служеле за остварување на пропагандните цели за национално обесправување и потиснување на македонскиот народ.

Успешно завршената социјалистичка револуција и народноослободителна борба на југословенските народи, во која македонскиот масовно се вклучил, овозможило во рамките на ослободениот Вардарски дел на Македонија по завршувањето на Втората светска војна да биде формирана неговата држава, конституирана најпрво како Народна, а потоа како Социјалистичка Република Македонија – дел од некогашната СФРЈ. Во новите социјалистички услови на живеење, натамошниот културен развој во Македонија бил поставен врз поинакви основи: во формално рамноправен однос со другите југословенски национални култури, Македонија прв пат добила можност да ја претстави сопствената национална културна традиција и актуелност на светот, преку дејствувањето на првите професионални државни институции што се формираат веќе непосредно по ослободувањето. Во таа смисла особено внимание било посветено на основаањето на музејските институции, кои, за разлика од претходниот период, добиле поинакви димензии во чувањето и заштитата на културно-историското наследство и во задоволувањето на образовните и културните потреби на населението.<sup>413</sup> Генерално гледано, до крајот на 1960-тите години бил заокружен процесот на институционалното организирање на музејската дејност кај нас, со формирањето на носечката мрежа институции, со логична организациска структура и територијална разместеност. Тие ги создале фундаментите за целиот натамошен развој во оваа област кај нас, сообразен со потребите на македонското културно наследство и со актуелните музеолошки принципи. Сите значајни институции и јавни збирки во Македонија биле оформени до овој временски период, а биле создадени и материјални и други услови за истражување, собирање, обработување, заштита и презентирање на музејскиот материјал, како и за остварување на проширена дејност. Со тоа започнало плански осмислено, професионално и програмско дејствување во оваа сфера, базирано врз сопствените и искуствата од нашето непосредно опкружување и светот.

<sup>411</sup> Првата организирана музејска институција во Македонија, Историско-археолошкиот музеј, подоцна Музеј на Јужна Србија, својата работа ја започнал во 1924 г. Во периодот меѓу двете светски војни на територијата на Македонија функционираше уште Природонаучниот музеј во Струга (1928), Градскиот музеј во Битола (1934) и Црковниот музеј во Скопје (1935). За активностата на овие музеи, како и за претходните обиди за организирана музејска дејност во Македонија, в. Ѓ. Миљковиќ, 2001:77-129.

<sup>412</sup> Единствената музејска институција во Македонија основана од бугарските власти бил Народниот музеј во Скопје (1942), формиран од некогашниот Музеј на Јужна Србија. Тој имал свои ограници, т.н. „служби за старините“, во сите поголеми македонски градови, чијашто задача била да се грижат за откупот, собирањето и заштитата на културно-историските споменици, в. Миљковиќ, 2001:175-176.

<sup>413</sup> Во Скопје бил обновен Народниот музеј, формиран пред војната, кој својата дејност ја започнал во 1946 г. Истата година бил формиран и Народниот музеј во Велес, а во првиот повоен период продолжил со работа и Градскиот музеј во Битола. Според пописот на музеите во ФНРЈ, објавен во 1950 г., во Македонија постоеле 8 музеи: Природонаучен музеј, Скопје; Природонаучен музеј, Струга; Археолошки музеј, Скопје; Етнографски музеј, Скопје; Градски музеј, Битола; Уметничка галерија, Скопје; Музеј на Кочо Рацин, Велес и Музеј на Ѓорѓи Пулески, Галичник. Од 1950 г. музејската дејност во Македонија бележи засилена активност, па така, во 1980-тите години својата дејност ја развивал 61 музеј, од кои 9 специјализирани, 11 општи, 21 меморијални, 3 уметнички галерии, 7 спомен-соби, 6 музејски и 4 галериски збирки, в.: Миљковиќ, 2001:217-243.



Во остварувањето на својата дејност, музеите во овој период во голема мера биле зависни од применетиот модел на културна политика што се спроведувала во некогашна Југославија. Во првиот период по ослободувањето, таа се базирала врз основните цели и идеолошки премиси на КПЈ, со силна тенденција за централизација на власта и етатизација, што значи со децидирани правила за начинот и правците на делување на сите нивоа на општествениот живот, па и во сферата на културата (Петковска, 1997:58-59). Од почетокот на 1950-тите години се забележува значително опаѓање на компетенциите на државата во културата, што предизвикало да се промени односот кон неа како на организационен, така и на идеолошки, научен и естетски план. Таканаречениот *престижно просветителски модел* на културна политика бил применуван сè до почетокот на 1970-тите години, кога со усвојувањето на новиот Устав на СФРЈ, бил воспоставен систем на СИЗ-ови (самоуправни интересни заедници), кој на сите државни нивоа бил замислен како парадржавно тело за остварување на децентралистичка, самоуправна форма на работа по пат на договарање и спогодба (Кривошејев, 2011:292). Преземените реформи особено негативно се одразиле во областа на културата и тоа не само во поглед на финансирањето на културните дејности, туку и во поглед на разновидни случаи за мешање на власта во креирањето на културната политика. Освен тоа, со оглед на фактот што во овој период дошло до децентрализација на сојузната држава, меѓу одделните републики се јавиле тенденции за затворање во границите на националните култури и оттука, своевидна борба за превласт, особено при презентирањето на националните културни остварувања надвор од земјата (Петковска, 1997:97-102). Во 1980-тите години, конфузијата во сите сфери на општествениот живот во некогашна Југославија, неминовно морала да доведе до распаѓање на дотогашната државна заедница, што и се случи на почетокот на наредната деценија. Крајно неповолните политички и економски прилики особено негативно се одразиле врз културната дејност во Македонија, и повторно, не само во поглед на нејзиното финансирање, кое било сведено на минимум, туку пред сè во поглед на тенденциите на некои институции и поединци од другите југословенски средини да се намали нејзиното значење (ibid.: 144-146). Така, иако таа на разни начини била вклучена во сојузните културни дејности, усвоениот принцип на републички „клучеви“ како начин на селектирање, всушност ја изедначувал „големината“ на националниот придонес во културата со територијалната големина на одделните републики во состав на федерацијата, одразувајќи ја општата хипокризија на системот. Од таа причина, голем дел од активностите во областа на музејската дејност се одвивале во рамките на функционирањето на другите општествени механизми и по инерција.

Конечната слобода и полната независност македонскиот народ од Вардарскиот дел на Македонија ја доби дури по распаѓањето на СФРЈ, со референдумот од 8 септември 1991 г., во границите на денешната меѓународно признаена суверена Република Македонија. По осамостојувањето, во Република Македонија, како и во другите земји со социјалистички општествен систем, дојде до негово целосно пропаѓање, кога започна процес на целосно реструктурирање на општеството и постепено обликување на една нова реалност. Иако Македонија не беше вовлечена во бруталната војна меѓу федералните единици на некогашна Југославија, првиот период по стекнувањето на независноста беше исполнет со тешки проблеми: непризнавање на самостојноста и уставното име на државата, воведување на економско ембарго, нагласени политички, етнички и социјални тензии, тешкотии во градењето на правната држава и востановувањето на граѓанската демократија итн. Промените во општествено-економското уредување (трансформацијата од еднoпартиски во повеќепартиски политички систем, воспоставување на систем на парламентарна демократија и пазарно стопанство), се одразија и влијаеа врз оформувањето, спроведувањето и осмислувањето на сите општествени дејности, па, во тој контекст, и врз културата. Но, она што за нас имаше исклучително значење е тоа што Македонија за прв пат во својата историја доби можност да се претставува како самостоен ентитет и самостојно да ги определува генералната стратегија и цели на сопствениот културен развој. Како резултат на забележителните напори за продлабочено научно-стручно согледување на состојбите и утврдување на развојните правци во културната политика за подолгорочен период, во оваа област спроведени се низа реформи. Тие силно ја засегнаа и музејската дејност, во која промените се рефлектираа како на планот на критичките идеи, концепции и поими за музејските предмети, така и на планот на организационата и институционалната мрежа на одвивање на музејската дејност.

## Актуелни состојби

### 1. Културна политика и законска регулатива

Согласно Уставот, во Република Македонија државата има обврска да ја поддржува музејската дејност во земјата, а ресорен орган на Владата кој е одговорен за нејзината организација, финансирање, меѓународна соработка, развој и промоција е Министерството за култура. Во периодот по осамостојувањето, во Република Македонија беа донесени нови законски прописи со кои детерминира и регулира областа на културата, како и одделните дејности во културата, во согласност со новиот уставно-правен систем, меѓународните конвенции и легислативата на Европската Унија. Оттука, на системот, јавниот интерес, формите на организација и менаџмент, научниот кадар и други прашања во врска со музејската дејност се однесуваат повеќе закони, подзаконски акти и други документи, со кои се утврдени и генералните правци на културната политика, односно приоритетните цели и задачи, како и инструментите за нејзино спроведување.

Од нормативен аспект, музејската дејност во Македонија од осамостојувањето до 2004 г., се остваруваше во услови на нецелосно правно регулирани односи, оптоварени и со стари прописи и со сè уште нецелосно имплементирани нови прописи, што предизвика некои несредени состојби во оваа област. Иако првичната верзија на Законот за културата беше донесена во 1998 г., со што делумно се оствари усогласување со постојниот уставен систем и новите општествено-политички и економски односи во државата, за музејската дејност и воопшто за областа на културното наследство, сè уште беа во примена застарени прописи од претходниот систем (Законот за заштита на спомениците на културата од 1973 г., Законот за музејската дејност од 1979 г. и др.). Искуството од неколкугодишното применување на Законот за културата, ги покажа и неговите слабости, па така во 2003 г., со измената на овој Закон, овозможена е негова целосна имплементација,<sup>414</sup> која претходно не беше можна и од причина што не беше донесена Националната програма за културата (усвоена во 2004 г.), а не беа реорганизирани ниту постојните институции од областа на културата, кои, како што е веќе укажано, работеа според прописите донесени во претходниот уставен систем. Со донесувањето на Законот за музеите во 2004 г., извршено е усогласување на нормативата за работата на музеите со Уставот, Законот за културата, Законот за заштита на културното наследство (2004) и меѓународните стандарди за оваа област. Со донесувањето на овие закони, како и на повеќе други подзаконски акти во наредниот период, со кои се регулираат и стандардизираат одделни аспекти од вршењето на музејската дејност, создадена е поволна правна клима за нејзин натамошен развој и унапредување.

Промените во правната регулатива во музејската дејност се одразија на неколку рамништа. Прво, особено значење имаше точното определување на позициите на музејските институции и нивната организациона шема во однос на другите институции што се занимаваат со заштита на културното наследство. Натаму, со измените и дополнувањата на Законот за културата создадена е правна основа за започнување на процесите на децентрализација на културата, а со тоа и реорганизација на дотогашната мрежа и дефинирање на статусот на културните институции. Во рамки на музејската дејност, со Одлука на Владата на Република Македонија (2003) утврдена е мрежата на национални институции, односно направена е трансформација и децентрализација на постојната мрежа која ја ја сочинуваа дел од институциите основани во претходниот период.<sup>415</sup> Со тоа се потврди дека еднаш востановениот статус и мрежа на музејските институции не е и не мора да биде дефинитивен, односно нивниот број, внатрешната структура, профилот на дејноста и радиусот на нивното дејствување, треба да бидат сообразени со еволуцијата на културните потреби.

Со децентрализацијата на власта се промени и системот на распределбата на финансиските средства, кој во претходниот период, заради обемната мрежа на културни институции и бројните корисници на средствата за култура од буџетот, во голема мера се покажа како непродуктивен. Утврден е принцип на доделување на средства по пат на конкурс, од кој потоа се донесува Годишна

<sup>414</sup> Измените произлегоа од уставните амандмани, па Законот беше дополнет особено во делот за спроведување на Рамковниот договор од 2001 г., како и во деловите со кои е направено доусогласување со Законот за локална самоуправа од 2002 г. и прописите за Буџетот на Република Македонија.

<sup>415</sup> Со оваа Одлука како централна и матична институција продолжи да функционира Музејот на Македонија, кој врши координација на активностите, дава стручна помош и врши стручен увид во работата на музеите на локално ниво. Музеите на локално ниво се поврзани во програмскиот дел со Музејот на Македонија, а оние кои не ги исполнуваат условите за музејска институција функционираат како негови поддржници. Како национални установи функционираат и оние музеи кои се специјализирани за одреден дел од музејската дејност.

програма на Министерството за култура за финансирање на програми и проекти од национален интерес за културата. Предлог за распределба на буџетот за културата даваат комисиите за соодветната дејност врз основа на валоризирање на пријавените проекти по интерни критериуми на секоја комисија одделно, а конечната одлука за распределба на буџетот ја носи министерот за култура. За културните потреби на локално ниво се грижат и одлучуваат локалните власти, а грижата за она што значи национален интерес и понатаму е во надлежност на државата. Овозможено е економската основа и материјалните претпоставки на културниот развој да се прошируваат и со обезбедување вонбуџетски извори на финансирање, пред сè од фондовите за поддршка на културниот развој на УНЕСКО, Европската унија и на Советот на Европа, како и од одредени невладини организации и соработката со приватниот сектор.

Во однос на културната политика, во низа документи јасно се нагласени нејзините приоритети, насочени кон сочувување на автохтоноста, унапредување на културниот идентитет и усогласување со стандардите, прописите и критериумите на ЕУ. Оттука, со своето програмско работење, културните институции треба да придонесат за афирмација и промоција на културниот идентитет, унапредување на културната разноликост на заедниците во земјата, разноликост на културното творење, културните индустрии, заштита на културното наследство на територијата на Република Македонија без оглед на кој историски период и на која култура ѝ припаѓа, остварување на граѓанскиот концепт во културата, односно демократизација на културата, доследно применување на конвенциите и резолуциите на меѓународните организации особено во доменот на културното наследство, соработка со приватниот сектор како можност за локален и регионален развој на Република Македонија преку културата, зајакнување на придонесот и презентацијата на македонската култура во рамките на европските културни вредности, развој на културниот туризам како потенцијал за ефектуирање на стратегијата за одржлив развој и др. За музејските институции, пред сè заради природата на дејноста и на материјалот со којшто располагаат, тоа значеше неопходна промена и на свеста и на практиката.

## 2. Појави, проблеми и тенденции

Според Соопштението на Државниот завод за статистика за 2009 година, музејска дејност во Македонија остваруваат 23 музеи (16 општи и 7 специјализирани) и 20 музејски збирки, во чии фондови се чуваат близу 870.000 инвентарирани предмети и примероци.<sup>416</sup> Тоа е респектабилна бројка во однос на квантитетот, но и во однос на квалитетот, доколку сите ги претпоставиме како една целина. Меѓутоа, ако ги разгледуваме збирките одделно, тогаш искажаната констатација во однос на квалитетот, за некои од нив значително се менува, зашто можат да се забележат концепциски празнини и разлики и во однос на квалитетот на музејските предмети и во однос на проблематиката што би требало да ја опфаќаат.

Причини за тоа има повеќе. Генерално гледано, музејските институции не секогаш се во состојба да имаат големо влијание врз оформувањето и дополнувањето на своите збирки, односно да се раководат само од сопствените програмски принципи во однос на нивната содржина. Тоа особено се однесува за сегментот на систематскиот откуп на предмети од научно, историско и уметничко значење, зашто по укинувањето на редица комисии од републички, градски, локален и сличен карактер, целата грижа околу откупот (во финансиска смисла) е оставена на Министерството за култура и на снаодливоста на самите институции да обезбедат предмети и дела преку донации, легати или замена. Со сè послабото финансирање на музејските институции, можностите за спроведување на систематска и планска откупна политика стануваа сè помали, а денес таа не се спроведува во ниту една од нив. Во услови кога музејските фондови се дополнуваат инцидентно и тоа најчесто со предмети кои не одговараат на концепцијата на збирката, можностите на музејските институции за осмислување на квалитетни музејски експозиции, било повремени или постојани, се ограничени. Денешните состојби покажуваат дека поголемиот дел од нив, особено оние во внатрешноста на Републиката, не располагаат со доволно материјал кој би овозможил разновидни

<sup>416</sup> Податоците прикажани во ова Соопштение се добиени преку статистичките истражувања кои се спроведуваат со тригодишна периодика. Извештајни единици се сите музеи, музејски збирки, галерии и други институции (домови на култура, библиотеки) кои се занимаваат со музејска дејност. Со отворањето на неколку нови музеи и музејски збирки во Скопје и низ Републиката по 2009 г. (Меморијален центар на Холокаустот на Евреите од Македонија; Музеј на македонската борба за државност и самостојност, музеј на ВМРО и музеј на жртвите на комунистичкиот режим; Градски музеј, Крива Паланка и др.), овие податоци денес се променети.

класификации, стилски, проблемски и концепциски заокружувања, вреднувања и превреднувања. Со други зборови, нивните збирки претставуваат вредност која не се регенерира.

Во однос на дополнувањето на збирките, важен сегмент претставуваат и теренските истражувања. Сепак, и во оваа област, особено во однос на археолошките ископувања, постои извесно мешање на ингеренциите меѓу музеите и другите институции кои немаат статус на јавна музејска институција, пред сè во преземањето на одговорноста за движниот археолошки материјал. Тоа ја истакнува потребата од уточнување и дооформување на законската и друга регулатива, не само во однос на археолошките ископувања, туку и во однос на нелегалните дејства врз културното наследство.<sup>417</sup>

На претходното се надоврзува и прашањето на приватното колекционирање, кое претставува важен дел од системот за заштита на културното наследство и кое кај нас сè уште ја нема својата вистинска функција. Во услови кога приватните колекционери се практично без каква било општествена поддршка, нивните колекции во најголем дел се непознати и непристапни за пошироката јавност, со што еден огромен фонд на македонската култура останува неискористен.<sup>418</sup> Оттука, неопходно е да се дооформи законската регулатива и во однос на приватното колекционерство, што ќе овозможи регистрирање и легализација на приватните колекции, како и воспоставување партнерство помеѓу приватните колекционери и државните музејски институции во насока на давање стручна помош околу документирањето и заштитата на приватните колекции и нивно презентирање на јавноста.

Состојбите покажуваат дека заради низа причини – расположливиот фонд на средства, немање на соодветен или доволно стручен кадар, просторни услови итн. – во музеите, особено во внатрешноста на Републиката, и во минатото и денес, многу малку се посветило внимание на, всушност, најзначајниот сегмент од музејската работа, а тоа е заштитата на музејскиот материјал, која не го опфаќа само неговото соодветно чување во физичка смисла и водење на музејската документација, туку и негово стручно и научно проучување и интерпретирање. Денес проблематиката која ја опфаќаат одредени збирки во Македонија е само почетно проучена, односно збирките се соодветно музеолошки инвентарирани, но не и интерпретирани. Без темелна научна обработка на збирките не може да се спроведе ниту нивно систематско дополнување, ниту од нив може да се конципираат издржани поставки и од тематски и од музеолошки аспект. Исклучок од ваквата состојба донекаде претставуваат институциите во Скопје, чиишто збирки, пред сè, заради добро оформената кадровска структура, се целосно научно и стручно проучени и од кои досега биле изготвени бројни поврмени изложби и неколку варијанти на постојаните поставки.

Во тој контекст допираме до еден друг акутен проблем на музејската дејност кај нас, а тоа е што многу малку музејски институции во Македонија денес имаат постојана поставка. Со тоа македонското движно културно наследство останува во најголем дел непознато за јавноста, што сериозно ја доведува во прашање основната функција на музејските институции. Од друга страна, дури и таму каде што ги има, постојаните поставки може да се означат како архаични и во однос на методолошкиот пристап кон содржината и во однос на применетите технолошки и дизајнерски решенија во презентацијата.<sup>419</sup> На ова место би укажале и на феноменот на идеологизацијата, која како присутна категорија во сите сфери на дејствување на музеите, особено историските, не е карактеристична само за нашата средина. Уште повеќе, во историските музеи неопходна е една умерена идеологизација, во смисла на дефинирање на нивниот концепт, кој ја претпоставува идејата на историјата, меморијата и идеологијата. Меѓутоа, тогаш, кога се јавува во форма на претерана идеологизација, може да има штетно влијание врз научниот аспект на вршењето на музејските функции (Богоески, 2010:77-78). Во последниот период и кај нас се јавува таков спротивен ефект,

<sup>417</sup> Недозволените ископувања на археолошките локалитети, со кои тесно е поврзана и недозволената трговија со археолошки предмети, претставуваат посебен и сериозен проблем. Оваа појава беше особено раширена во текот на 1990-тите години, кога само во периодот 1993–1997 година беа евидентирани 52 случаи на диво копање на триесеттина локалитети, од кои 12 со својство на споменик на културата. Притоа, некои од нив беа масовно уништувани, каков што беше случајот со локалитетот „Исар“, во с. Марвинци кај Валандово, каде што група од 100-тина копачи трајно ја оштети римската некропола од II–III век од н.е. и беа уништени повеќе од 800 гробови.

<sup>418</sup> Според одредени податоци, денес во Македонија постојат над 150 приватни колекционери кои поседуваат богати фондови на движно културно наследство од околу 10.000 примероци.

<sup>419</sup> Како позитивни примери за внесување нови, современи и иновативни методи може да се посочат постојаните поставки во Н.У. Завод и Музеј во Битола и во новоотворениот Музеј на македонската борба за државност и самостојност, музеј на ВМРО и музеј на жртвите на комунистичкиот режим во Скопје.

односно во одделни институции некритички се негира сè она што припаѓало на претходната идеологија или се настојува да се маргинализира (ibid.: 78).<sup>420</sup>

Најважен аспект во однос на функциите на музејските институции е документирањето, односно музеолошката и научната обработка на нивните колекции. Со донесувањето на неколку подзаконски акти кои се однесуваат на оваа проблематика,<sup>421</sup> начинот на документирање и архивирање на музејските фондови кај нас во голема мера е стандардизиран, иако секогаш одново треба да се поставува прашањето и да се посветува внимание на анализата колку рубриците на инвентарните книги ги задоволуваат потребите од научен аспект. Меѓутоа, загрижува податокот што, главно заради малите финансиски можности, досега не е изработен целосен, централен регистар на фондовите што се чуваат во музејските институции во Македонија, како и нивна валоризација и категоризација. Современите искуства покажуваат дека за афирмацијата на фондовите, како и нивно користење во научни цели, неопходно мора да се спроведе систематско и стручно каталожско обработување, валоризација и објавување на материјалот, не само во печатена, туку и во електронска форма, при што, одредени негови делови треба да бидат достапни на Интернет.

Во врска со просторните услови на музејските институции во Македонија, мора да се нагласи дека состојбата е крајно загрижувачка, особено во однос на депоата, кои често не ги задоволуваат ниту елементарните потреби за правилно чување и сместување на музејскиот материјал. Заради ниското ниво на техничка, но и кадровска опременост, односно минималното вложување во заштитата на културното и природното наследство во музеите, во Македонија сериозно е доведено во прашање остварувањето на оваа клучна музеолошка функција и во тој контекст може да зборуваме и за непочитување на меѓународните стандарди. Во музеите нема ниту соодветен простор за презентирање на музејскиот материјал. Освен четири музеи, кои располагаат со наменски изградена зграда,<sup>422</sup> сите други институции за остварувањето на својата изложбена и друга дејност користат адаптирани простори, во најголем број случаи споменици на културата заштитени со Закон. Користењето на споменичките објекти како начин за решавање на дефицитарноста на просторот, со што наедно се овозможува нивно зачувување и заштита, современата музеологија го смета за оправдано и потребно. Меѓутоа, за адаптацијата на некои објекти кај нас не може да се рече дека била успешно остварена, односно тие зафаќаат многу мала корисна површина, која не овозможува реализирање на поголеми изложбени поставки. Од друга страна, и во однос на некои од наменски изградените згради, не може да се рече дека целосно ги задоволуваат современите музеолошки стандарди, односно заради лошата физичка состојба на објектите, музеите не се во состојба да ги искористат сите нивни потенцијали и можности.

Најповолни се состојбите во однос на кадровската структура и едукативната дејност на музеите, иако и во овие сегменти може да се констатира потребата од постојано усовршување во странските музеи заради директно следење на современите искуства од нашето соседство и од светот. Во тој контекст би посочиле и на потребата од конечно решавање на проблемот во однос на музеолошкото образование, кое кај нас сè уште нема соодветен третман, ниту во високообразовните, ниту во музејските институции.

Низ сето ова се провлекува впечатокот дека основна причина за неповолната состојба во која се наоѓаат музејските институции кај нас е нивното недоволно и несоодветно финансирање, кое во најголем дел го обезбедува државата. Искуствата, не само нашите туку и светските, покажуваат дека финансиската поткрепа, во многу случаи била пресудна за концепцијата и изведбата на проектите во тековниот професионален музеолошки третман, односно за анимирање на дополнителен пристап во обработката и презентацијата на одредена содржина. Тоа се однесува не само на изложбената дејност, туку и на меѓународната соработка и издавачката дејност. Ако се погледнат Годишните програми на Министерството за култура, може да се констатира дека во структурата на вкупно обезбедените средства за музејска дејност, учеството на средствата што се одделуваат за плати, инвестициони активности и материјални трошоци, е значително повисоко во однос на средствата за реализација на програми. Иако во формална смисла постои правна основа за

<sup>420</sup> Авторот го посочува примерот со изложбите посветени на Скопје во периодот на социјалистичкиот развој во Музејот на град Скопје.

<sup>421</sup> Правилник за стандардите за одредување на видовите на музеите, за нивната работа, за сместување и чување на музејските предмети и музејската документација (2006); Правилник за формата, содржината и начинот на водење на водената книга, книгата на инвентар, излезна книга, картотеката и другите видови на музејска евиденција и музејска документација (2006) и др.

<sup>422</sup> Музејот на Македонија, Музејот на современата уметност, Музејот на Холокаустот на Евреите од Македонија и Музејот на македонската борба за државност и самостојност, музеј на ВМРО и музеј на жртвите од комунистичкиот режим, сите во Скопје.

стимулирање и на приватната поддршка во реализирањето на одредени музејски активности, во досегашната практика, освен присуството на неколку странски фондации, нема поголеми ефекти од приватниот сектор.

### 3. Можности и перспективи

Во рамки на вкупните општествени, политички и економски промени, пазарната ориентација како доминантна карактерна структура на општеството, значително ги погодува и оние институции кои според природата на својата работа не се профитабилно ориентирани. Со оглед на тоа што како и во другите, многу поразвиени земји од нашата, културните дејности, меѓу кои и музејската, не можат во целост и без остаток да ја обезбедат својата економска репродукција на пазарот, сè повеќе се наметнува неопходноста културните институции зголемено да ги усвојат и применуваат стратегиите на современиот културен менаџмент и маркетинг, односно да изнајдат соодветни организациски решенија и модели кои ќе придонесат за развитокот, општествената и пазарната ефикасност на нивната дејност.

Современите истражувања и примерите на добра практика од светот и од нашето непосредно опкружување, укажуваат дека основната тенденција во развојот на музеите денес, треба да биде во насока на афирмирање на нивната општествена улога, односно во насока на унапредување на сите видови работа со публиката. Тоа ја истакнува потребата музејските институции кај нас во планирањето на своите активности и во својата практика да го вклучат маркетингот во неговата полна функција, која не ги опфаќа само разновидните промотивни активности, туку особено темелното и сеопфатно истражување и на нивната постоечка и на нивната потенцијална публика.

Во времето на транзицијата, прашањата за остварување на приватната поддршка во работењето на музеите и воопшто прашањата за нивна приватизација, особено добиваат на важност и значење, во смисла на обезбедување на дополнителни форми на приходи. Од таа причина, македонските музеи треба да остварат нагласен ангажман и подготвеност за соработка со приватниот сектор, односно стопанските и други приватни субјекти, што може да има повеќекратно позитивно влијание врз нивната работа (Rot, 1996:19-25). Притоа, обемот и условите за остварување на приватната помош, која пред сè се однесува на финансиската поддршка за реализирање на одредени програмски активности, мора точно да се дефинираат и да не бидат во спротивност со основните задачи на музејот. Освен тоа, треба да се направи проценка и на можностите за приватизација во сферата на музејските дејности, односно за целосна или делумна приватизација во одделни сектори на музеите, што, според одредени мислења, би придонело за зголемување на мотивацијата и одговорноста во извршувањето на задачите (Богоески, 1997:21-22). Се разбира, заштитата на колекциите и на зградите што му припаѓаат на националното културно наследство и натаму мора да останат во надлежност на државата. Во Македонија мора да се препознае и потребата од вклучување на музеите во туристичката понуда, односно нивниот потенцијал и можности да придонесат во развојот на културниот туризам, што може да има пошироко значење за државата, не само од економски аспект, туку особено од аспект на презентацијата на нашето културното наследство.

### Заклучок

По осамостојувањето, со влегувањето во процесот на транзиција, Република Македонија покрај нужноста од спроведување на бројни промени и трансформации на општествено-политичкото уредување и модели на државна економија, се соочи и со предизвикот на (ре)позиционирање на меѓународната сцена, односно потребата од повторно дефинирање и на својата надворешна и на својата внатрешна перцепција. Во создавањето на таа нова „слика за себе“, особена важност имаше осмислувањето и спроведувањето на реформите во областа на културата, односно во одделните културни дејности. Во однос на музејската дејност, општ е впечатокот дека промените се одвиваа бавно и честопати неусогласено, без долгорочно и јасно дефинирани цели. Поради фактот што трансформацијата на макро план, односно на општеството во целина, не беше следена од симултана трансформација на микро план, односно на и во самите музејски институции, голем дел од нив се најдоа затекнати во една состојба на статус-кво. Актуелните појави, проблеми и

тенденции во остварувањето на музејската дејност кај нас, кои во најголем дел се резултат и на историските и културните услови во минатото, недвосмислено ја истакнуваат потребата од темелно разгледување и анализа на состојбите во коишто се наоѓаат нашите музејски институции и соодветно на тоа, определување и спроведување на мерки кои би помогнале тие не само да се унапредат, туку некои од нив и да се одржат. Во дефинирањето на она што се нарекува *музејска политика*, секако, треба да се имаат предвид објективните околности и реалните претпоставки за имплементирање на предвидените решенија, меѓутоа, она што се наметнува како неопходност, особено денес во услови на забрзана глобализација, е усвојувањето на свеста дека работењето без концепциска втемеленост и стратегија во оваа сфера, може да предизвика трајни и далекусежни последици, не само по интерната дејност и надворешното дејствување на музејските институции, туку и за самата судбина на нашето културно наследство кое е со нив во врска. Замисленото не смее, како досега, да остане главно на ниво на декларативно усвоен став, туку треба да се спроведе и во практиката, со должно внимание и во консултација со струката. Оттука, прашањето како македонските музеи да се приближат до идејата за современ музеј на 21. век, е прашање кое не смее да се игнорира и кое (сè уште) го сметаме за прашање на избор.

### Литература

- Богоески, К., 1997. Музеите во Македонија во периодот на транзиција. *Museologica Macedonica*, 1, Скопје: МНК ИКОМ, 15-23.
- Богоески, К., 2010. Феноменот на идеологизација во историските музеи и музеологијата. *Зборник на трудови од меѓународната научна конференција „Македонија и соседите“*, Скопје 8-9. 12. 2006 година. Скопје: Филозофски факултет, Институт за историја, 76-79.
- Brstilo, I. – Jelavić, Ž., 2010. Kultura kao prostor mogućnosti: muzej kao čimbenik društvene integracije. *Etnološka istraživanja*, 15, Zagreb: Etnografski muzej, 145-160.
- Vrkljan-Križić, N., 2004. Suvremene funkcije i poslanja muzeja. *Zbornik 1. Kongresa hrvatskih povjesničara umjetnosti*, (Zagreb, 15.-17.9.2001). Zagreb: Institut za povijest umjetnosti, 353-358.
- Kolbas, I., 2000. Tvornice identiteta. *Zbornik Arhivi, knjižnice, muzeji*, Zagreb: Hrvatsko muzejsko društvo, 99-106.
- Krivošejev, V., 2011. Muzejska politika u Srbiji: nastajanje, kriza i novi početak. *Kultura*, 130, Beograd: Zavod za proučavanje kulturnog razvitka, 291-317.
- Културната политика во Република Македонија (национален извештај)*, 2003. Република Македонија: Министерство за култура.
- Национална програма за културата за периодот од 2004 до 2008 година*. Република Македонија: Министерство за култура.
- Maroević, I., 1993. *Uvod u muzeologiju*. Zagreb: Filozofski fakultet Sveučilišta u Zagrebu, Zavod za informacijske studije Odsjeka za informacijske znanosti.
- Миљковић, Ђ., 2001. *Музејска делатност у Македонију*, Скопје: Менора.
- Петковска, А., 1997. *Социологија на македонската ликовна уметност 1945-1980*. Скопје: Македонска цивилизација.
- Rot, P., 1996. *Sponsorisanje kulture*. Beograd: Clio.
- Sandell, R., 2003. Social inclusion, the museum and the dynamics of sectoral change. *Museum and Society*, 1 (1), University of Leicester: School of Museum Studies, 45-62.
- Соопштение: Музеи и музејски збирки во Република Македонија, 2009*. Скопје: Државен завод за статистика, год. XLVIII, бр. 2.1.10.12, 28.04.2010.
- Subotić, I., 2005. Stvoriti i voleti publiku. *Muzej i publika* (priredila K. Žilber). Beograd: Clio: Narodni muzej, 5-32.
- Fleming, D., 2011. Museums and social responsibility. *ICOM News*, vol. 64, no. 1, p. 9.
- Šola, T., 2002. *Marketing u muzejima ili o vrlini i kako je obznaniti*. Beograd: Clio.

Прописи:

*Закон за културата.* Службен весник на Република Македонија, бр. 31/1998; 49/2003; 66/2003.

*Одлука за утврдување на мрежата на национални установи од областа на културата.* Службен весник на Република Македонија, бр. 84/2003.

*Закон за заштита на културното наследство.* Службен весник на Република Македонија, бр. 20/2004.

*Закон за музеите.* Службен весник на Република Македонија, бр. 66/2004.

*Правилник за стандардите за одредување на видовите на музеите, за нивната работа, за сместување и чување на музејските предмети и музејската документација.* Службен весник на Република Македонија, бр. 72/2006.

*Правилник за формата, содржината и начинот на водење на влезната книга, книгата на инвентар, излезна книга, картотеката и другите видови на музејска евиденција и музејска документација.* Службен весник на Република Македонија, бр. 72/2006.



# **„ОПШТЕСТВЕНО – ЕКОНОМСКИТЕ УСЛОВИ ВО МАКЕДОНИЈА ОД КРАЈОТ НА XIX И ПОЧЕТОКОТ НА XX ВЕК – ФАКТОР КРИЗА ЗА ПРОМЕНИТЕ ВРЗ НАРОДНАТА НОСИЈА ОД „ГОРНИТЕ БИТОЛСКИ СЕЛА“ (С.ЖЕЛЕВО)“**

М-р Соња Пљакова

## **АПСТРАКТ**

Највисокиот степен на креативност на традиционалната носија, Македонија го достигнала во XIX век, а најразвиениот вид што го познаваме досега делумно се одржувала се до првите децении од минатиот век, откако пополнува кризата во општествено – економскиот живот на македонскиот народ. Меѓутоа оној богар фонд од македонски носии што преживеале до денес, конзервирале, како и мноштво архаични елементи по однос на формите, технологијата и терминолошката определба, кои сепак ги отвораат замрсените патишта на нејзините врски со најстарите традиции и култури. Во долготрајниот процес на оформување на народните носии во Македонија, учествувал целиот македонски народ, творец и создавач на народните носии. Во нивното оформување се одразени разните историски и културни настани.

Клучни зборови: Народна носија, криза, општествени, економски, македонски народ.

## **ABSTRACT**

The highest level of creativity in the national folk costumes in Macedonia was reached in the XIX century, and the most developed kind we have known so far is partly maintained until the first decades of the last century when the crises in the social and economic life of Macedonians began.

Macedonian national folk costumes which survived till now, were preserved, as well as the many archaic elements like shapes, technology and terminological definition which still remain linked to the oldest traditions and culture.

During the long process of constructing the national folk costumes in Macedonia, participants were all Macedonian people, creators and makers of the national folk costumes. Many different cultural and historical events are reflected in their creation.

Key words: the national folk costumes, crisis, social, economic, people of Macedonia.

## ВОВЕД

Традиционалната народна носија од Македонија како дел од богатото фолклорно наследство претставува посебен сегмент во кој се пројавуваат карактеристични обележја како посебности на нашиот народ. Како таква, традиционалната носија во сето нејзино пројавување, е во директна зависност од условите во кои се формирала, со нагласен социолошко - општествен предзнак кој упатува на различни општествени слоеви. Имено, уште првите проучувачи на традиционалната носија и на фолклорот во целина, ќе забележат дека токму преку облеката и украсните елементи/накитот може да се согледа секоја општествена формација.<sup>423</sup>

Генезата на традиционалната носија во Македонија може да се следи уште од периодот на доселувањето на Словените на Балканскиот полуостров каде затекнуваат една повисока култура која ќе изврши влијание на формирањето на нивната култура и фолклор, вклучително и на традиционалната носија. Материјалите од кои се изработувала носијата во минатото се исто така познати, благодарение на сочувваните описи во хрониките, и конкретните материјални докази. Станува збор за кожата, волната, конопот и ленот кои им биле познати уште на старите Словени боени во различни бои. Традиционалната носија поседува одредени карактеристики кои се различни и препознатливи за различни народи како битно обележје на националниот идентитет на одреден народ.

Народните носии во Македонија имаат вековна традиција. Тие се дел од материјалната култура на македонскиот народ и претставуваат значајна гранка од народното уметничко творештво. Создавани како колективна придобивка на сиот македонски народ, тие во долга низа години се пренесувале од поколение на поколение и во својот развоен пат во себе вклопиле многу елементи од разните културни влијанија што се вкрстувале на овој дел од Балканот. На најстариот културен слој - старобалканскиот, како и на традициите на цивилизациите на стара Грција, се надоврзува културата на облекувањето на старите Словени, кои во силните налети од V до VII век го населуваат овој дел на Балканскиот полуостров. Во понатамошните културни текови се надоврзува влијанието на византиската цивилизација, како и силниот уплив на турско - ориенталните елементи, па сè до најновите струења од запад.

Периодот од крајот на XIX и почетокот на XX век за кој станува збор е време на тешка економско – политичка криза на Македонскиот народ во рамките на Османлиската Империја. Преку спроведувањето реформите на османлиските кругови направиле обид да го спречат распаѓањето на државата, како и да ја надминат целокупната заостанатост во која што се наоѓала Империјата.

Мошне лошата положба што постоела во Империјата, пред се несигурноста од нападите од страна на разбојничките банди, лошиот даночен систем, религиозната нетрпеливост, лошата владина аграрна политика и сл, ја влошувале положбата на македонскиот селанец кој главно бил изложен на двоен грабеж, како од државата и од веќе споменатите разбојнички банди. Единствениот

---

<sup>423</sup> "Македонски Народни Носии" - Етнолошки Музеј, Скопје, 1963

спас тој го гледал во напуштањето на селата и населувањето на градовите каде што мнозинството го сочинувало турското население.

Тој однос на македонскиот народ допринел повеќе не ги изработуваат своите народни носии бидејќи сите услови кои ги имале во селските средини во градовите повеќе ги немало и затоа нагло почнал да паѓа интересот за изработка на народната облека.

## АНАЛИЗА НА ПРОБЛЕМАТИКАТА

Во долготрајниот процес на оформување на народните носии во Македонија учествува сиот македонски народ - творец и создавач на народните носии. Во нивното оформување се одразени разните историски, општествени, економски и културни настани. Различните културни влијанија низ вековите, во различни историски епохи, се примани во народните носии, преработувани со творештвото на народното сознание, прилагодени на народниот бит и начин на живот, развиени и усовершени со народните естетски сфаќања. Така се создале народните носии во Македонија како израз на народните колективни, естетски и психички диспозиции.



Сл. 1 Женска народна носија од с. Желево, Леринска Река, Егејска Македонија

Освен културно - историските прилики и творечкиот дух на народот, во оформувањето и обликувањето на народните носии во Македонија од значење се и географско - природните услови. Високите планински масиви, ритчестите падини и питомите котлини, со кои се одликува релјефот

на Македонија, давале одредени услови за стопанисување, кое од своја страна нашло одраз во животот и културата на населението. Со посебни специфични форми, како во материјалната, така и во духовната култура, се издвојува културата на планинците, кои, главно, се занимаваат со сточарство, од културата на рамничарите, кои главно се ориентирани кон земјоделството. Во многу предели овие две култури се преплетуваат, создавајќи на тој начин поинакви форми на сложената култура на облекувањето, како и во целокупниот народен живот воопшто.

Сите овие чинители, кои учествувале во оформувањето на народните носии во Македонија и во создавањето на традиционалните форми на народното облекување, биле важни фактори за дефинитивното обликување на разновидните и типски различни форми на народните облекувања и на народното облекување воопшто. Во оформувањето на нивните типски и декоративни обележја нашле одраз дамнешните епохи, како и времето во кое се создавани. Со сето свое богатство, изразено со бројноста и разновидноста на облеките, начинот на нивното украсување, во орнаменталните композиции и во колоритот, народните носии доаѓаат до нас преку сè уште зачуваните примероци употребувани во XIX и првите децении на XX век.

Народната облека, освен својата основна функција да го заштити човечкото тело во различните климатски услови, како и да го украси, од дамнешни времиња има и други многустрани значења и пораки. Покрај одредените магиско - обредни функции, преку облеката се покажува територијалната припадност, семејната положба, како и меѓусебните општествени односи на генерациите од различни возрасти.

Во долгиот развоен пат, во постојаниот процес на поддржување на старите традиции, со внесување на елементи од народниот вкус и сфаќања, народните носии се оформуваат како специфична, етнички издиференцирана гранка на народното творештво. Тоа се оформени комплексни целини во кои е забележливо хармоничното сложување на одделни облекувања, како во однос на украсувањето, така и во колоритот и во орнаментиката. И целокупната композиција на носијата е прилагодена не само на нејзината практична функција, туку служи и за задоволување на естетските сфаќања на нејзиниот создавач. Оттука, секоја носија претставува комплексно оформена творба изработена од текстилен материјал, обоена во разни бои и тонови, украсена со разновидни извезени или вткаени орнаментални мотиви и дополнета со разновиден накит и други украси.

На територијата на Македонија се среќаваат голем број разновидни носии, кои имале издвоени специфични одлики. Секој регион, секоја етничка и пределска целина во Македонија имала своја посебна носија која се разликувала од носијата на соседниот регион по своите стилски, функционални и естетски карактеристики. Услови за формирање на толку разновидни носии во Македонија се изразитата раздробеност на релјефот во поголеми и помали котлини, кои претставуваат и посебни пределски и етнички целини, сообраќајната и географската изолација во минатото на одделните региони, како и специфичниот развој на етничките особини на населението во различните етнички предели. Врз разновидноста на носијата влијаеле и разните миграциски движења што се одигрувале во одделните пределски целини во Македонија во

поблиското и подалечното минато. Колку тие движења, со оглед на одредени политички, економски и општествени прилики, биле поинтензивни и посилни, толку и разновидноста на носијата е поизразена.

Богатството на народните носии, разликите во поодделните облекувања, како и во целокупното народно облекување, се изразени како во стилската композиција на носијата така и со бројноста и разновидноста на облеките и нивното украсување. Во оваа смисла особено западна и средна Македонија претставуваат вистински мозаик од ретко убави народни носии, меѓу кои особено се истакнува женската. По богатството и украсувањето на облеките се издвојуваат празничните, обредните и свечените носии, во кои најдолго се зачувани старите традиции, а творечкиот дух на народот достигнал врвен израз.

Примероците на народните носии што се собрани во музеите во Македонија, и оние што секоја година се прикажуваат на ревијата во Струга, се драгоцени документи за нивното извонредно богатство и необична разновидност. Тие ќе останат сведоци за високите креативни способности на македонскиот народ, кој во текот на многуте векови успеал да создаде сопствена, самостојна народна облека, во чии типски и декоративни одлики нашле одраз изминатите епохи, како и времето во кое се создавани и носени.

## **ОПШТЕСТВЕНО – ЕКОНОМСКИТЕ УСЛОВИ ВО МАКЕДОНИЈА НА КРАЈОТ ОД XIX ВЕК И ПОЧЕТОКОТ ОД XX ВЕК**

Втората половина на деветнаесеттиот век во Македонија ја карактеризира развојот на специфични настани на општествен, културно-уметнички и просветен план. Развојот на занаетчиството, подобрувањето на трговските врски со соседните и европските земји, како и процесот на губење на карактеристиките на еснафските организации кои постепено се трансформираат и претвораат во парични установи<sup>424</sup>, доведува до засилување на одреден слој од населението-еснафите, кои стануваат моќна класа која активно учествува во одвивањето на општествениот живот и донесува одредени одлуки врзани за развојот и опстанокот на населените места. Појавата на странски производи ќе придонесе за создавањето на внатрешен пазар и иницирање на стоковно-паричните односи, со што капиталистичките односи во втората половина на 19 век се пробиваат и во стопанството на Македонија. Овие процеси ќе го овозможат создавањето на бројни фирми на домашни и странски трговци, со што стоковната размена добива големи размери посебно во поголемите градови како Солун, Битола Скопје, Серез и други<sup>425</sup>.

Паралелно со развојот на населените места и јакнењето на граѓанската класа, се јавува и потребата од просветно организирање и интензивно описменување на народот, што во текот на

---

<sup>424</sup> Соколов Лазар, *Предусловите и развитокот на индустријата во Македонија од втората половина на 19 век до 1912 година*, "Гласник" ИНИ, Скопје 1957, бр. 2, стр. 53-80

<sup>425</sup> Истото

деветнаесеттиот век ќе резултира со силна активност на тој план<sup>426</sup>. Целото тоа движење ќе го означи овој период како век на Преродбата, која својот печат ќе го втисне врз општата состојба на населението одредувајќи ги на тој начин идните правци за развој на состојбите.

Избувнувањето на младотурската револуција и понатамошниот развој на настаните на општествено политички план, мошне негативно ќе се одрази врз целокупната состојба што ќе доведе до нејзино драстично влошување посебно во Македонија. Меѓутоа овие настани ќе го забрзаат развојот на стопанството во Турција и со тоа ќе го расчистат патот за понатамошен развој на производните сили и ширење на индустријата во Македонија<sup>427</sup>.

Кон крајот на деветнаесеттиот и почетокот на дваесеттиот век започнува процес во кој населението од македонските села почнува интензивно да мигрира кон градовите. Понатамошниот тек на настаните нема да ги одмине промените во рамнотежата на силите и доминацијата во интересите на балканските земји. Дипломатската активност на странските претставници во овие земји и интензивната пропаганда во функција на зацврстување на интересните сфери, ќе доведат до склучување на нови сојузи со заеднички политички интереси. Притоа, прашањето за Македонија се разгледува само во контекстот на потребата за присоединување или поделба помеѓу соседните земји, заради одредено распределување на зоните на интерес како проекција на политиката на моќните европски сили.

Во периодот од крајот на деветнаесеттиот и почетокот на дваесеттиот век, посебно во времето непосредно пред почетокот на Првата балканска војна, засилената активност на соседните дипломатии зема широк замав. За тоа сведочат бројни документи и материјали од различни архиви кои ја обелоденуваат незавидната положба на населението односно криза во Македонија, имајќи ја предвид желбата за доминација на интересите на сите страни. Кризата во Македонија настанала како резултат на политиката што ја воделе европските сили исто така и на општествено економско поле.

## ОБЛЕКА И НОСИИ ВО СЕЛО ЖЕЛЕВО

Народната носија е традиционален украс каде што естетските сфаќања и уметничките доживувања на неговиот творец преку орнамент, техника и боја го нашле својот најадекватен и најкарактеристичен израз, а од друга страна забележително се одржувал како специфично обележје од народната култура што носи печат на стари културни традиции.

Носиите на македонското население од разните пределски етнички целини на оваа широка територија, се надоврзуваат една на друга, било преку некои основни елементи на облекување, било преку нивната форма, кројот или материјалот од кој се направени, а сепак се разликуваат меѓу себе со определени регионални и локални специфичности.

---

<sup>426</sup> Школарството, просветата и културата во Македонија во времето на преродбата, Материјали од Симпозиумот одржан во Т. Велес и Штип од 22 до 24.12.1977, МАНУ, Скопје, 1979

<sup>427</sup> Митрески Павле, *Занаетчиството во Охридско-Струшкиот регион 1918-1970*, НИО Студентски збор, Скопје, 1983

Денес, во услови на модернизирање, дури и во најдалечните предели проникнуваат елементи на градската култура и сè повеќе се напуштаат старите традиции на изработка на народни носии. Само собраните и зачуваните примероци од македонската народна носија остануваат како доказ за една стара уметничка традиција и ретко богато културно наследство на македонскиот народ, во кое се сублимирале знаењата и вековното искуство на низа генерации, а кое пак со високи естетски квалитети истовремено е и неисцрпен извор на нови уметнички инспирации за современото уметничко творештво.

Овој труд има за цел да даде прилог кон расветлувањето на евидентните естетски вредности на оваа носија со јасно издиференцирано локално обележје како показател на етничката посебност на населението, познато под етнонимот „Рекарци“ (население кое живее на просторот од с. Желево, Горните Битолски села).<sup>428</sup>

Највисоките уметнички дострели во македонската носија, па и во нејзината декорација со рачно изработен вез, особено кај женската невестинска кошула се сретнуваат во разните видови орнаменти, нивното потекло, нивната декоративна форма и нивното симболично значење.

Народните носии од западните предели на Јужна Македонија, иако содржат некои заеднички елементи, укажуваат на сета сложеност на нивното заемно проникнување, што е особено карактеристично за женската носија. Долна Преспа, чиј помал дел се наоѓа до денешна Македонија, по однос на народната носија се поврзува повеќе со областите на југ, отколку со соседната Горна Преспа.

За Долнопреспанската женска носија се врзува носијата на една мала група села на југозапад од – Желево, Оштима, Трнеа и Руља, кои го сочинуваат пределот РЕКА,<sup>429</sup> а чие македонско население од таму е познато како “Рекарци“. Нивната традиционална носија е мошне карактеристична, и како таква се зачувала најдолго во однос на соседните области. Таа, во извесна смисла, претставува премин меѓу носиите од Долна Преспа и Костурските предели, и само со некои елементи се поврзува со носиите од останатите Горно Битолски села.



Женската народна носија од село Желево, е рачно изработена. Како парчиња облека ја сочинуваат повеќе делови. Кошулата е од бело памучно платно, кое претходно било изработено од конопно платно украсена во долниот дел со бел ажурен вез. Ракавите содржат декоративни елементи од рачно везени елементи аплицирани до лактот. Ваквиот вез ги наоѓа своите аналогии во носиите на леринските и битолските села под Баба Планина.

Сл.2 кошула

<sup>428</sup> Хаџи-Васиљевиќ, Ј.д-р, *Костур и његова околина*, Братство, XXII, Београд, 1928, стр. 86 и 91. Македонија како природно и стопанско џагло, Софија, 1945, 18.

<sup>429</sup> Крстева Ангелина, *Главни карактеристики на народните носии од Јужна Македонија*, Етнолошки преглед, бр. 17, Београд, 1982, стр. 50-51

Над кошулата сл , се облекувал волнен “шајак“ (горна претежно зимска облека од волнена ткаенина) без ракави, во црна или темно сина боја, кој до почетокот на овој век бил бел, украсен со црвена оптока (гајтан со кој е нешто декорирано и опшиено) и срмени ширити.



Сл.3 „шајак“



Сл.4 појас

Над шајакот се врзувал волнен ткаен појас, четворен (четворострук, во четири краја) а крајот со рески и крупни “крупни“ монистра, а над него колан со т.н. “криви пафти“ (пафти – гајтани накитени со метални монети) – листовидни.

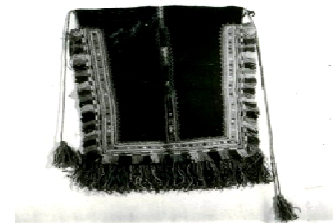

Сл.5 скутина



Сл.6 „ресачка“

Скугината во една дипла, овде наречена “прегач“, е еднаква со долнопреспанската, а “чултари“ ги викале поранешните такви скугини,орнаментирани само со еден крупен мотив. Некаде помеѓу двете светски војни во носијата влегува во употреба широка скутина од две дипли наречена “влашки прегач“, чие име укажува на нејзиното потекло.

Над сето тоа доаѓа безракавна “ресачка“ или “власеник“ од црн шајак, која облека најмногу отстапува од истоимениот дел во Долнопреспанската женска носија, а е повеќе сродна со соодветната облека од Костурско. Украсена е слично на шајакот, а на полите (двете предни страни од шајакот), кои се завртуваат наназад, е поставена со бордура од црвена чоја. Карактеристично за оваа облека се црните волнени реси, распоредени по целата внатрешна страна.



Невестите носеле и “ќесици“ – вид подвижни ракави, што се сошивале на шајакот или на одделно платнено елече кое се облекувало под шајакот. Елечето било изработено од црвено платно, богасија, со вез сличен на ракавите од кошулата, а се сошивале на одделни бели шајачки ракави и се носеле завртени над лактот.



Сл.7 „ќесици“

### **КАРАКТЕРИСТИКИ И ПОСЕБНОСТИ НА ВЕЗОТ ОД ЖЕНСКАТА НОСИЈА ОД С.ЖЕЛЕВО**

Во Леринско Поле, кое на север е отворено спрема Битолското Поле и кое сочинува една географска целина со пространата Прилепска Котлина, е застапена народната носија, која се разликува од онаа на неговите северни соседи. Во оваа група, за чие население е забележан етнонимот “моштени“, спаѓаат и четири села југоисточно од Битола во денешните граници на Р. Македонија: Гермидан, Бач, Живојно и Сович. Од традиционалната женска носија во Леринско Поле, најдолго се одржала кошулата, чија специфична везбена декорација, изведена исклучително со полн вез, искосен и на прв поглед ја диференцира од поголемиот број македонски кошули. Везот на долниот дел од кошулата се одржувал сè до Втората Светска Војна, додека ракавните везови се напуштиле од порано.

Од оваа група отстапуваат Леринските села расположени по падините на источната планинска ограда на Полето, кои по своите основни карактеристики во носијата, се врзуваат во “горните села“ јужно од Битола, под источната граница на Баба Планина.

Женските носии на исток од Костурско – Леринските предели се одликуваат со поголема разновидност, иако содржат и некои заеднички елементи.

Жените како во цела Македонија, така и во с. Желево сами ја изработувале облеката со големо мајсторство. Ткаењето и везењето било изработувано со уметнички вкус, убавина и сјајност во боите и фигурите.

Женската облека се изработувала преку есента, зимата и пролетта. Волната од овците, кој била најглавниот продукт за изработка на предивото, се перела добро, се влачела, се правеле кадели, се предела и се бојадисувала според употребата. Се ткаел шајак од кој се изработувале панталоните кај терзиите. Жените носеле кошули, до под колената. Кошулите биле бели и везени на јаките и на ракавите, широки и долги под лактите. Од лактите до дланката на раката носат калец со

разни цветови. Главниот вез бил на ракавите и полите, а имало помал вез на јаките. Во постаро време носеле “кесици“ над ракавите од рамото до лактот, добро навезени со сребрена и златна срма и свила.

Се врзувале со долги ткаени волнени појаси, широки повеќе од една педа (мерна единица за ткаенината) и долги околу три лакта (мерна единица за ткаенината), а над појасот се носел колан со пафти, од убаво изработено сребро. Предниот дел го опашувале со прегач, домашно ткаен на разбој, со разнобојна волна, во доминантна црвена боја. Напред, од двете страни се носел сребрен синцир со пари, закопчан за полите (предните делови од шајакот). Напред и од страните прегачот имал волнени реси.



Сл.8 чорапи

Чорапите на жените биле исто така домашно плетени во разни бои меѓу кои најмногу доминирала црвената боја, инсистирајќи на целосен естетски изглед со хармонични тонови и бои.

Летно време жените носеле калци – чорапи без стапала.

Жените носеле пинци од говедска или свинска кожа, лесни и практични за работа. За празнични денови купувале чевли.

Развојот и формирањето на македонската носија и формирање на везбената уметност посебно значење имала византиската култура, за што придонело и непосредното соседство на Македонија со византиската цивилизација.

Задржувајќи се на првобитните стадиуми во развојот на оваа облека што се однесува до нејзиниот облик, македонските кошули ја развиле понатаму нејзината декорација, во која се одразил и раскошниот стил на византискиот текстил. Посебно место им припаѓа на “невестинските сокаи“ (везот заедно со ресите што висат од главата од горниот дел на главата надолу) и “убруси“ (марами за глава), а тие не само што се истакнуваат како врвни естетски вредности на

македонската везбена уметност, туку имаат и историско значење како

најстари македонски изработки, досега, во кои е конзервирана голема архаичност.

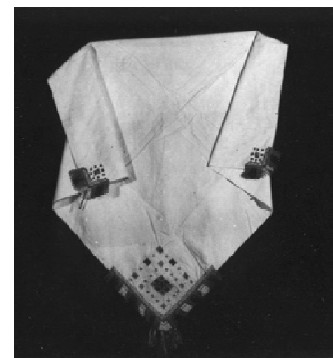

Сл.9 „убруси“

Сите видови на македонската носија и македонското везбено творештво создавани со векови од многубројни анонимни мајсторки на уметничкото изразување, откриваат една развиена творечка фантазија, една беспрекорна смисла за игра на форми и бои и техничка изведба изградена до совршенство.

Другите делови од невестинската носија – капа со заострен врв, овде наречена “буљка“, потоа дулбен, преврска, коцле, калчиња и калци, како и металниот накит раун, ќостек кои по форма и начин на носење одговараат на соодветните делови од невестинската Долнопреспанска носија, со поголеми или помали разлики во декорацијата (види слика).

Примерот на традиционалната носија од с.Желево, која задржала елементи од различни соседни носии, го потврдува овој толку својствен феномен на македонските носии.

Многу слична на женската носија од с.Желево е носијата е од северниот дел на Костурско. За разлика од Желевската носија, која се очувала подолго време, во Костурско, чие население било принудено рано да оди на печалба и кое што настрадало за време на Илинденското Востание, традиционалната носија од порано се напуштила.<sup>430</sup>

## ЗАКЛУЧОК

Македонскиот народ кој својата богата фолклорна ризница ја исполнил со толку многу импресивни песни и игри чии звуци и ритам го воодушевуваат светот, до денес сочувал и едно друго драгоценост наследство, едно карактеристично традиционално уметничко творештво – народната носија. Оваа стара уметничка традиција, создавана и негувана со векови низ бројните сочувани примероци, ќе остане како трајно сведоштво за творечката оригиналност на македонската жена и нејзината беспрекорна смисла за игра на бои и форми.

Традиционалната народна носија од Македонија како дел од богатото фолклорно наследство претставува посебен сегмент во кој се пројавуваат карактеристични обележја како посебности на нашиот народ. Како таква, македонската традиционална носија во сето нејзино пројавување, е во директна зависност од условите во кои се формирала, со нагласен социолошко - општествен предзнак кој упатува на различни општествени и економски слоеви. Имено, уште првите проучувачи на традиционалната носија и на фолклорот во целина, ќе забележат дека токму преку облеката и украсните елементи/накитот може да се согледа секоја општествена формација.<sup>431</sup>

## CONCLUSION:

Macedonian people filled their rich folklore treasury with many impressive songs and dances that have delighted the world so far. They also kept another precious heritage, a distinctive traditional art creation –the

<sup>430</sup> Македонија како природно и стопанско цело, София, 1945, 18. Јован Цвијиќ, Балканско полуострво и јужнословенске земље, Београд, 501

<sup>431</sup> “Македонски Народни Носии“ - Етнолошки Музеј, Скопје, 1963

National costumes. This old art tradition, created and cherished with centuries through many preserved samples, will remain permanent evidence that Macedonian women had perfect sense of playing with colours and shapes.

Traditional national costumes of Macedonia, as part of the rich folklore heritage, is a special segment that holds remarkable features of Macedonian people. Macedonian traditional costumes throughout their creation, were directly dependent on the conditions in which they're created, with accent to the social sign which points to different social and economical layers. Namely, even the first researchers of the traditional costumes and the folklore in general, will notice that exactly via the clothes and the ornamental elements/jewelry it is possible to see each social formation.

# ЛИЧНАТА И СОЦИЈАЛНАТА ПРОВОКАЦИЈА ВО УМЕТНОСТА

Автори: м-р Јане Барески ; м-р Мерсиха Исмајлоска

Универзитет за информатички науки и технологии „Св. Апостол Павле“Охрид

## ВОВЕД

Овој текст, анализирајќи го феноменот на личната и социјалната провокација во уметноста, ќе се обиде да ги постави во корелација личното и општото како инспирација за уметнички чин. Уметникот доаѓајќи во конфронатција со лицата на кризата, наоѓа креативен одговор на неа во визуелната, книжевната, музичката уметност, кои интерферираат со неа, и можноста кризата да биде разрешена преку посебниот сензибилитет која секоја од нив го носи. Така концептот на надреализам, дада и концептуална уметност компаративно-контрастивно ги врзува чешкиот уметник Давид Черни и турскиот писател Мурат Ѓулсој.

Текстот и самиот резултат на провокациите во нас и надвор од нас, ќе се обиде да дефинира прашања за ангажираноста на авторот и посебниот однос на уметникот кон стварноста. Исто така ќе се обиде да ги ситематизира одговорите, кои ќе произлезат од паралелната анализа на феноменот.

## ЛИЧНАТА ПРОВОКАЦИЈА ВО УМЕТНОСТА

Во инсистирањето за дефиниција на уметноста и провокациите кои носат до феноменот на уметничко се доаѓа до еден апсурден момент во кој токму контрадикторно преку негирање се доаѓа до потврдување на уметноста, најдобро пресликано во зборовите на Макс Ернст: *Што е тоа надреализам ? Кога би очекувале дефиниција што би одговорила на ова прашање, би останале постојано разочарани во тек на целото траење на движењето.* Токму преку овај обид за негирање на било каква дефиниција за надреализмот, се рedefинира целата уметност, специфичниот сензибилитет кој надреализмот и го носи само ја потврдува како поле во кој личното и општото интерферираат во како што Антонен Арто вели *една состојба на духот, за која надреализмот не препорачува рецепти.* Не случајно Андре Бретон во *Првиот манифест на*

надреализмот од 1924 година, го дефинира *надреализмот* едноставно како *именка од машки род. Чист психички автоматизам низ кој сака се да се изрази, било усно, било писмено, било на кој и да е друг начин, вистинско функционирање на мислата. Диктат на мислата, во отсуство на секаква контрола што би ја вршел разумот, надвор од секоја естетска или морална преокупација. „Дрскоста“ да се оддели мислата од разумот, всушност е доблест да се излезе од вкоренетите рамки на разумот и да се отиде во слободата која ја нуди неограничената мисла. Како потврда на Бретон и она што е надреализмот, доаѓаат зборовите на Арагон кој *надреализмот* го нарекува *порок, порок кој се состои во страсната и неумерена употреба на сликата наркотик или, подобро, во неконтролираното предизвикување на сликата заради слика и заради она што таа го повлекува со себе во областа на претставувањето на непредвидливите нарушувања и на преобразбите: зошто секоја слика ве приморува одново да го преиспитувате универзумот*. Така и Ернст со совојот колаж *Недела на добрина (1934)* го преиспитува универзумот, за Мурат Ѓулсој користејќи го да создаде еден нов колажен универзум во кој личното се преплетува со се она што едно тонење во него носи. Провоцирајќи анализа, колажот на Ернст открива лична криза во секој од личностите кои преку пишувањето ја освестуваат, правејќи го она што токму Марсел Рејмон го врзува со надреализмот како *прекинување со нештата такви какви што се, и нивно заменување со други во полна активност, во процес на раѓање, со нешта чии раздвижени облици филигрански се испишуваат во длабочината на битието*. Наизглед одделувањето на нештата од нивните практични цели, ги враќа кон нивната суштина, со што надреалистичката постапка и на нејзе до некаде блиска дада, која со освојт дух на негација, исто посочува кон кризата. Токму преку нив тие моменти се скоро како симулакрум врзани со општествениот дискурс кој се афирмира или негира во контактот со личното. Од тука личната и општествената криза, дејствуваат како огледало една на друга, во исто време се и судии, но и коректори меѓу себе.*

Надреалистичката естетика, скоро оксиморонски следејќи ги начелата на Бретон, потврдува една естетика на несвесното, која преку Ернст како инспирација го набрекнува со симболи делото на Мурат Ѓулсој. Никој подобро од неговиот лик, огласен преку професорката Ајше не ја открива неговата наративна постапка која со совојата колажност книжевно и парира на онаа на Ернст. Така Ајше, преку својот глас во трето лице, авторитативно објаснува: *Повеќе не ја интересира она што може да го напише гледајќи ја сликата. Книгата што ја порачала (оваа книга одкаде што се одбрани сликте) денес се наоѓа во нејзините раце*. Дистанцата која се постигнува со изборот на трето лице, го дистанцира и авторитетот претставен преку позицијата-професор, но искрениот и скоро исповеден тон, го очовечува ликот: *Прелистувајќи ја одвреме навреме книгата, си ја тапи главата размислувајќи за тоа од која серија слики се изведени сликите и според која логика нејзиниот некогашен студент го прави изборот*. *Насловот на книгата е Une Semaine de Bonté, Недела на добрината. Поднасловот Седум смртни гревови. Книгата е поделена според деновите на неделата. Истовремено секој ден е рамен на еден елемент (на еден од седумте*

смртни елементи). Во суштина седумте смртни се инспирирани од седумте смртни гревови: гордост, растрошност, блуд, бес, алчност, мрзливост, завист. Додека Макс Ернст употребил различни „елементи“: кал, вода, оган, крв, црнина, поглед, непознато. А, пак нејзиниот некогашен студент не спомнал ниеден од овие елементи кога ги испраќал сликите. Впрочем до денешен ден (со исклучок на текстот што го испрати денес заедно со сликата, во која бара дозвола за објавување на напишаното во книгата „Недела на добрина во Истанбул“ заедно со текстовите на уште шестмина други учесници во проектот) особено внимава да не употреби никакви зборови. Ова, без сомнение, е интересна ситуација. Оваа интересна ситуација на некажаното наспроти прикажаното, создава палимсестен колаж од молкот и сликата, гласот и погледот, нарацијата и фокализацијата. Блиска до методот на надреалистичкото сликарство и книгата на Ѓулсој си игра со седумте демони, метафори на кризата ре-дефинирајќи го самиот метод за кој Макс Ернст пишува во текстот *Како се присилува инспирацијата*. Ернст таму потврдува дека токму тој метод спроведен низ колажот, како резултат дава соединување на две неспоиви реалности на еден план кој по својот изглед не им одговара. Што произлегува од тоа соединување, слично но она од познатата споредба на Лотраемон убав како случајна средба на машина за шиеење и чадор врз операциона маса? На тоа самиот Ернст одговара дека најблагодарното откритие на колажот е ирационалното. Секој од ликовите на *Недела на добрина на Истанбул* толкува еден исечен и залепен дел од стварноста кој се префрла во друга стварност со помош на случајот и на имагинацијата го разурнува чувството за непроменливоста на искусствената реалност, создава друг свет во кој сè е возможно и каде сетилата ја отфрлаат контролата на рационалниот систем усвоен од вообичаениот начин на мислење и примање на светот. Сите тие средби, претставуваат упад на ирационалното во сите домени. Колажот идентификуван со хуморот, дозволува токму преку хуморот, изненадувањето, да се претвори во своевидна критика на еден премногу непроменлив свет.

Раководен од тие начела Макс Ернст со својт роман-колаж, следен од Мурат Ѓулсој 73 години подоцна, создава еден од најраскошните изблици на надреалистичката хуморна и вчудовидувачка имагинација, за токму Ѓулсој да го потврди преку својот интертекстуален дијалог со неговите колажи. Со тоа се добива феномен на колаж во колаж, но кој овој пат се однесува на друга стварност, имагинарна стварност создадена од седум личности, кои не се познаваат меѓу себе, а во тие седум дена го креираат *Постанокот* на еден нов свет, материјализиран во книгата на Ѓулсој. Исто како што во колажите на Макс Ернст апсурдноста соработува со делиричноста, така во делото на Ѓулсој, спонатноста соработува со загатката, хуморот со мистеријата. Со тоа влијанија на традицијата се слеваат во надреализмот, барајќи ги своите сродници во дамнешните времиња, па надреалистите одат се до гностиците и алхемичарите. Избегнувајќи ја дисциплината на раумот, интуитивно допираат до свери познати на други дисциплини, па затоа не зачудува нивното одушевување од Фројд и психоанализата исфрлајќи ги на преден план своите три основни начела: слободата, љубовта и сонот, со што се спротиставуваат на кризата.

Ослободувањето на човекот од наметнатите стеги, кои пречат да се изрази вистинската природа, е во основа и во делото на Ернст. Сечејќи стари гравии од стари романи од популарни романи, од учебници по природни науки и од каталози на стоковните куќи, Ернст создава чудесна сликовница во која како што вели Урошевиќ, метаморфозите низ кои минуваат личностите низ овие „романи“ го водат читателот, т.е. гледачот во авантури многу понеобични од оние што ги предвиделе авторите на првобитните „изворни“ дела. Метаморфозите низ кои минуваат пак ликовите на Ѓулсој, создава уште една книжевна сликовница во која уште еднаш се повикува делото на Макс Ернст, но ставено во друг контекст, нова средба на Ернст со Ернст, покажувајќи една литературно-виртуелна привлечност на нештата која зборува за постоењето на некои други закони за сродност меѓу деловите на универзумот, различни од оние што ги има откриено рационалниот ум.

Али, Јагмур, Халил, Дениз, Ајше, Акин, Ерол, седумте клучни парчиња на книжевниот мозаик си играат со калта, водата, огнот, крвта, црнината, погледот, непознатото, за да ги транседентираат преку пишувањето како тек на свеста, како анализа, како исповед, како препознавање...Пишувајќи за седумте избрани слики од колажот, во седумте дена на неделата, потсетуваат на магичната симболика на бројот седум, но и на привилегијата, спонатно и непосредно едноставно да се пишува, наизглед за сликите, но пред се за себе, како соочување со она што се, преку именување на *Шуливиот маж* или прашањето на Дениз *Солзи ли се две третини од светот ?*. Често употребуваниот цитат, препознат како мото во пишувањето на Ерол, или метацитатот препознат кај Ајше, уште на едно ниво ја зголемува слоевитоста на делото надополнето со принципот на тек на свеста во пишувањето на Дениз. Секој од ликовите преку евоцирање на спомени од детството, ја надополнува тезата на надреалистите дека детството е најсигурната област во кој човекот се враќа за да ја потхрани својата имагинација и да го потврди својот идентитет. Инспирацијата со Фројд и давањето значење на еротската енергија, надреалистите го доживуваат како враќање на изгубеното единство на човекот-онакво какво што го дава сликата на првобитниот адрогин, на кој упатуваат и езотеричните традиции, но и длабинската психоанализа. Често до тоа се доаѓа преку личната криза, вербализирана, преку провокативниот и жесток тон на пренесување на уметничкото дело, како што е и оваа книга која преку суптилна агресија потсетува на патиштата кои водат до уметничко сознание.

## СОЦИЈАЛНАТА ПРОВОКАЦИЈА ВО УМЕТНОСТА

Текот на историјата на уметноста и на културата како цело, до определена мера е условено од историските, политичките и социјалните состојби и промени кои настапувале низ вековите. Сликаството како дисциплина и ликовните уметности воопшто, во себе си ја отсликуваат внатрешната логика на секојдневното живеење. Да се зборува за односите на општествените состојби и проблеми од една страна и уметноста од друга, тогаш треба да се пристапи кон



уметноста преку историскиот метод и да се даде одговор на прашања како што се: како уметникот развил некоја идеја и стигнал до определено дело?, кои биле неговите патрони?, која била неговата публика?, кои историски сили го оформиле неговото творештво? и може би најважното прашање е како уметниците и нивните дела влијаеле на курсот на социјалните и политичките случувања?

Отсекогаш уметност била силно оружје во рацете на оние кои биле на чело на империите, државите, федерациите, републиките... Била користена за манипулација на широките народни маси т.е. за постигнување на политичката цел на оние кои владееле. Но, трајните вредности всушност, колку и да се попречувани од историските прилики или неприлики, сепак тие се акумулираат во генот на поколенијата творци кои доаѓаат и секако ќе ја доживеат својата реализација, на едно друго место и во едно друго време. Уметноста ги надминува не само физичките, но и духовните пространства и може да комуницира со најразлични епохи и стилови од историјата. Историјата на македонските ликовни уметности е доказ за тоа како, попречуваниот творечки нагон во продолжение на векови може да тлее, за на крај да се појави како катализатор и медијатор на една сосема нова уметност.

Прекинувањето на континуитетот во ликовните уметности кај нас резултира со сериозни последици. После моќното присуство на византиското сликарство на овие простори, настапува пет вековното турско ропство и замирање на целокупната ликовната дејност. Само мал дел од зографите продолжуваат да творат и да се обидуваат да го зачуваат она кое што доживува драматичен залез.

Епохата на преродбата може да се каже дека претставува период на реинкарнација на творечкиот нагон, но овие зографи ни од далеку не успеваат да се доближат до нивото на кое се твореше во средновековието. Со еден збор, во Македонија не постои последователност во ликовниот развој како што е случај со Западната уметност (од Ренесансата до Импресионизмот), освен овој вид на „локален барок“ во 19 век, од кој што произлегува всушност и почетокот на световното сликарство во Македонија кон крајот на 19 и почетокот на 20 век.

Всушност, почетокот на македонското современо сликарство е некаде после 1920 година, но повеќето од стиловите и етапите од развојот на европското современо сликарство, во Македонија не се оствариле во актуелното време кога се појавиле и во другите европски држави. И одново, тоа е резултат на специфичните состојби низ кои што поминува Македонија и кои што директно влијаеле на развојот на македонските ликовни уметности и на македонската култура воопшто. Станува збор за делата создавани зад информатичката завеса во сите комунистички држави. Авантгардната уметност, денес ни е многу јасно зошто беше попречена во период од неверојатен пола век. Но секако, после „железната завеса“ историјата на уметност ги отсеја заблудите и ги утврди трајните вредности. Овие иновации се пак се појавуваат, развиваат и реализираат во Македонија, како еден историски долг, како неопходна етапа од културниот развој на Македонија и интегрирањето на локалната уметност и култура кон

актуелните светски случувања. И она што е можеби најважно, да се навратиме на творештвото чиј континуитет беше прекинат (средновековната ликовна парадигма, византискиот ликовен идиом итн.). Во по-новата историја претставува визуелна матрица за создавање на сопствена ликовна визија, медијатор и катализатор во процесот на создавање на сопствено и автентично современо сликарство. Создавањето на современото сликарство во Македонија се базира на една особена чувствителност кон традицијата, онака како што традицијата го подтикна творештвото на голем број од основачите на авангардите во Европа. Тоа претставува процес на критичко надминување на духовните хоризонти на традицијата и нејзино инкорпорирње во универзалното. Македонските уметници од поновата историја, нивната идолатрија кон традицијата претставува вистински продолжувач на старата уметност, без огледа на тоа дали и формално т.е. тематски и иконографски овие дела се во областа на религиозната уметност.

Но, да се насочиме кон уметноста од последните неколку децении, која одново е резултат на комплексното и динамично битисување на денешниот современ човек, со сите проблеми, постигнувања и отуѓувања. И денес треба да се запрашаме кои историски сили се обидуваат да ја контролираат или замолчат уметноста и може би најважното прашање е да го предвидеме курсот на понатамошните случувања, затоа што денес во овој динамичен свет на брзи промени уметноста не мора да чека со векови за да се отсее вистината и да се утврдат вистините и вистинските вредности.

Може би ова е и најголемиот предизвик со кој денес уметноста се соочува. Но, дали извлековме поука од историјата и дали всушност ја разбравме улогата на уметноста или придобивките кои ги носи авангардата. Моменталното модерно живеење до определен степен предизвика и не толку интелигентна реакција кон уметноста која после железната завеса сите се согласивме дека треба да критикува и да ги турка границите на она што е општоприфатено како статус кво. Уметноста треба да зборува за последиците од алиенацијата на човека, да не предупреди за големата заблуденост и хаотичност од длабоките промени кои може да доведат до исчезнување на духовните вредности. Токму затоа, денес уметноста е многу поагресивна без да има значење дали ќе се согласиме со неа или не. Денес уметноста е резултат на општествените случувања кои секако ги отсликува, но од друга страна и како никогаш досега агресивно и безмилосно критикува и го определува курсот на социјалните, политички и историски настани. Живеејќи во информатичко општество каде информацијата се движи многу побрзо од физичкото движење, уметноста е многу послободна да критикува, информира, едуцира и секако да поврзува. Сега не живееме изолирани, за да си зодаваме наш мал микро свет, во кој што ќе си имаме наши вистини. Денес работите се случуваат и оценуваат на глобално ниво. Денес уметноста ги поставува на испит демократските институции, политики, процеси... Ова е всушност и благородната мисија која ја има уметноста, особено во време на светска криза како што е оваа во момнетов. И

секој обид да се замолчи или прикрие, уште повеќе го засилува крајниот резултат и последица.

Како да ја препознаеме авангардата денес, користејќи ги искуствата од европската авангарда на XX век. Точното дефинирање за тоа што всушност претставува авангардата е доста проблематично и овој термин има доста релативно значење. Сепак, генерално кажано, авангардата се однесува на експериментални и иновативни пронајдоци, особено во областа на уметноста и културата. Може да се каже дека претставува печат на модернизмот на XX век. Класика во авангардата претставуваат уметници, сликари, скулптори, графичари итн., кои направија голема револуција во уметноста во првите децении на XX век: фовистите, дадаистите, надреалистите, експресионистите, кубофутуристите, како цело почетокот на XX век е херојски период за ликовните авангарди насекаде во Европа и светот.

Авангардата уште со дадаизмот се определи како носител на „ветрот на незадоволството и нужната побуна“. Ќе се согласиме сите дека „добриот негативизам“ во време на криза, како и разорувањето е добро, дури и ако се гледа како на преодна етапа кон појавувањето на некој нов поредок. Дадаизмот се појави не само како реакција на војната во тоа време, туку како нужна состојба на духот, симптом кој ќе се појави секогаш за време на криза. Или како што Ноел Арно ќе каже: „Дада сведочи за одбивањето, за неможноста на луѓето со напреден дух да се одржат во одредени вредности, одредени рамки во кои што се родени“.

Во последните децении се зборува за постмодернизам, за крај на авангардата, дури за нов еклектизам. Со еден збор војната помеѓу авангардистите и приврзаниците на традицијата не заврши со победа на една од страните, туку победи толеранцијата. Денес интересот кон старите уметности е поголем од било кога, особено благодарение на интернетот и распространувањето на милиони репродукции. Но, истовремено одново се развива една новосоздадената уметност (хепенинг, акции, перформанси) која ги прекинува врските со „елитарната музејска уметност“, во многу случаи и се откажува од физичкото постоење на ликовните дела. Ова не значи дека интересот кон старите уметности не постои. Сега се променала само идејата за ликовна творба, како резултат на една историска и интелектуална зрелост. Денес ние може да извршиме реevaluација на кој било период од историјата на уметност, но според особеностите на нашата епоха. Со еден збор, во комуникацијата со уметничките творби ги променуваме гледните точки на перцепирање и оценување. Таква е концептуалната уметност, која се појавува во 60-те години на минатиот век, како дел од идејата за создавање на дела во кои материјалноста ќе биде сведена на минимум, доволно само да ја маркира идејата на уметникот. Всушност концептот за доминирањето на идејата над материјалната реализација на делото предлага и до денес огромен број на можности (лендарт, environment арт, language арт, минимализам, пакетирањето итн.).

Овај текст всушност е испровоциран од уметничко дело кое ги отсликува сите процеси за кои што до овде беше расудувано – арт инсталацијата „Ентропија“ на светски познат чешки уметник Давид Черни, создадена по повод превземањето на раководството на Чешка со ЕУ (Јануари 2009). „Ентропија“ беше поставена на влезот во Советот на министрите во Брисел и првично имаше за цел да покаже дека дваесет години после железната завеса повеќе не постои цензура. Мотото кое што Чешка го избра за своето претседателствување беше „Европа без бариери“. Черни најави дека ќе побара од 26 колеги од другите земји-членки секој на провокативен начин да ја претстави својата земја, токму преку спуштање на бариерите и тотална иронија, за на крај сето тоа да биде обединето во една инсталација. Се разбира, Черни ја изработи целата инсталација, при тоа измислувајќи ги имињата и биографиите на останатите автори, како дел од неговиот концепт.

Но политичката и социјалната провокација на „Ентропија“ резултираше со реакција на државите членки на ЕУ кое што пак само по себе си даде нов вид на инсталацијата, променета заради притисокот на дипломатските кругови. Реакцијата на дипломатите веќе одамна беше пресметана од страна на уметникот како елемент кој ја открива суштината на уметничкото дело. Или како што ќе каже бугарскиот ликовен критичар и концептулен уметник, Проф. Д-р Свилен Стефнов „кулминацијата на делото настапи со желбата да биде покриена инсталацијата. Луѓето ќе се прашуваат: А зошто таму има нешто покриено?“ По добро би било нашите лидери да погледнат мудро во својот сегашен портрет и да помислат како да направат нешто за најсетне да станеме достоинствени за почит. Черни само ни покажа дека понекогаш е полезно за нас самите да се видиме како изгледаме отстрана и дека не секогаш уметноста поминува низ институциите, барем не онаа вистинската.

## ЗАКЛУЧОК

Едни од прашањата што се поставува, во овој текст е води ли креативното соочување со кризата кон нова спиритуализација на љубовта и уметничката инспирација, и дали сме подготвени да ги следиме нашите соништа во исто време грижејќи се за оние заедничките, без да ги избегнуваме личните, зошто само заедно, ќе упатат на феномен во кој личното и општото интерферираат во заеднички контекст, а и дискурс на слобода ?!

Личното и општото врзани скоро магиски меѓу себе, се потврдуваат едно со друго преку процесот на човечката креација. На моменти агресивниот одговор кон општестваната реалност од уметникот прави вербализатор на една визуелна стварност.

Не случајно и овој труд смислен како толковен колаж на личната и општата провокација во уметноста, ги препоставува и овие прашања, систематизира, колку барем за миг да потсети дека кризата е тука, но тука се и

нејзиното лице и опачина најдобро пресликани преку креативниот чин на создавање уметничко дело.

#### ABSTRACT

In first glance, separation of realistic from unrealistic, practical from theoretical, bring back essence of things, and with that surrealistic method close to dada, which, in on creative way confront crisis. Through that moments, as almost simulacrum connected with society discourse , society affirms itself with personal. From here, personal and global crisis are like mirror to itself, in same time judges and correctors. That's way is important to have conscious for history of art and culture, like one movement conditioned of historical, politic and social conditions and changes during centuries. Literature and painting as disciplines, interdisciplinary connected, as well as Arts as a common phenomenon, put out internal logic of everyday life.

#### KEYWORDS:

personal, global, surrealism, dada, crisis, phenomenon, society, art, literature, history of art, context, alienation

Вон. Проф. Д-р Мирче Кокалевски, Доц.д-р Петар Намичев  
Европски Универзитет – РМ, Факултет за арт и дизајн

## СПЕЦИФИКИ НА ЛОКАЛНО НИВО ВО ОРГАНИЗАЦИЈА НА ПРОСТОРОТ

**SPECIFICS OF LOCAL LEVEL IN ORGANIZATION OF SPACE**  
*Associate Professor Mirche Kokalevski, PhD, Faculty of Art and Design*  
*Assistant Professor Petar Namichev, PhD, Faculty of Art and Design*

Abstract

*The main topic in this paper is a treatment of the issue of the specifics of local-level design, with emphasis on the specifics of the organization of space in the Republic of Macedonia and linkage of values and modern design. The relations of local, regional and global level is more pronounced and the level of recognition at the local level depends on the nature of the higher level. Expressed in terms of processes of globalization, at the same time requires more emphasis on local specifics at national level and the level of the immediate neighborhood, as is the case at the Balkans, within the European space.*

*The wide range of possible perception of the characteristics of local level, paper elaborate some segments of Macedonian tradition in the organization of space, from urban to internal space of the traditional Macedonian house. Such messages are important to respect local tradition, as an opportunity for continuity messages of tradition and their proper application in modern designs, in this case in the modern organization of space. With the use of different segments of the traditional messages can create various solutions and quality of organization of space, which carried vital human activities.*

*Keywords:*

*Tradition; space; local level; design; quality.*

### Вовед

Истражувањето претставува придонес кон третирањето на проблематиката на спецификите на дизајнот на локално ниво. Посебен акцент имаат спецификите на организацијата на просторот во Република Македонија, како еден пример на третирање на одреден простор како локално ниво во дизајнот. Се согледуваат одделни сегменти на поврзаноста на традиционалните вредности и современиот дизајн. Примената на релациите на локално, регионално и глобално ниво се многу изразени и од нивото на препознатливост на локалното ниво зависи и карактерот на повисоките нивои, со потенцирање на особеностите на локалните дизајни, со акцент на карактеристиките на организацијата на просторот, како на урбано, така и на архитектонско ниво на согедување на пораките на традицијата. Во услови на изразени процеси на глобализација и соработка меѓу различните субјекти на глобално ниво, во исто време се повеќе има потреба од истакнување на локалните специфики како на национално ниво, така и на ниво на блиско соседство, како што е случајот на ниво на Балканот како дел на медитераското регионално подрачје, во рамки на европскиот простор.

Во основа, се работи за систем на традиционални вредности кои се третираат како целина. Се согледуваат неколку потсистеми, од урбано ниво до ниво на уредување на внатрешен простор, со третирање на елементи на дизајнот, како мебел, кои се највиталниот дел на системот. Согледувањето на спецификите на локално ниво, особено во услови на развој на глобалното ниво е важно, заради намалувањето на губењето на идентитетот на локално ниво, со оглед дека секоја локална заедница во однос на обликувањето на просторот, има свои специфики кои треба да се негуваат со текот на времето, а не да се покриваат со глобална униформност. Препознатливоста на локално ниво е најдобар одговор на глобалните тенденции.

### **Согледување на одделни аспекти на организација на просторот**

Како прилог кон истражувањето на вредностите на организацијата на просторот, со акцент на урбаниот и архитектонскиот простор на тлото на Република Македонија, се презентираат одделни сегменти на традиционалните вредности, како специфичности на подрачјето во рамките на поширокиот регион, и прилог кон оформувањето на поширокиот мозаик на различности на регионално и глобално ниво во дизајнот. Од широкиот дијапазон на организација на просторот, во ова истражување се третираат одделни аспекти на уредување на просторот, со акцент на релациите на локалните традиции и нивната апликација во современиот дизајн.

Концептот на согледувањето на традиционалните вредности е проучуван во со различен опфат, длабочина и интензитет во време и простор, во зависност од постоењето на релевантни податоци, а особено лимитирачки фактор е постоењето на материјални примери. Тоа е особено изразено во архитектурата, односно во архитектонскиот дизајн и затоа најмногу внимание е насочено кон традиционалната куќа од 19-ти век, со оглед дека се работи за период за кој има зачувани примероци од автентична архитектура и најмногу се потенцирани нејзините вредности.<sup>1</sup> Еден генерален принцип е присутен при организацијата на просторот во сите временски периоди, а тоа е оформувањето на просторот бил во основа според условите во конкретно време, простор (ресурси) и потреби.

---

<sup>1</sup> Истражувањето на македонската традиционална архитектура односно организацијата на урбаниот и архитектонскиот простор се реализирало од многу автори во различно време, поводи, интензитет, ниво на континуитет. Тоа се вршело од соодветни институции, како заводите за заштита на спомениците на културата, специјализирани музеи, високообразовни институции, различни автори. Без амбиција да се направи преглед на сите кои придонеле за проучувањето на ова важна проблематика се наведуваат некои автори, кои имаат придонес во оваа специфична тематика: Борис Чипан, Сотир Томовски, Славко Брезовски, Крум Томовски, Коста Балабанов, Радомир Волинец, Душан Грабријан, Михаил Токарев, Јасмина Алексиевска-Хациева, Тодор Паскали, Петар Намичев, Кокан Грчев, Марула Николовска, Мирче Кокалевски, Љупчо Филиповски, Владимир Бошковски и голем број автори од соодветните музеи и заводите за заштита на споменици на културата во Република Македонија кои едидентирале примероци и изработувале проекти за традиционална архитектура, и сите заедно имаат дадено соодветен придонес во проучување на одделни сегменти на традиционалната архитектура.

За илустрирање на релациите помеѓу локалното (националното) ниво, регионалното и глобалното ниво, може да се примени едноставна илустрација (која одговара на тематиката) изразена со архитектонски јазик. Релациите можат да се претстават како голем објект (глобално ниво), со повеќе ламели (регионално ниво), со сегменти на системот-третман како потсистеми, што може да соодветствува на континенти или на помали регионални целини, а катовите може да се третираат како помали региони) и релации на најмалите елементи - голем број на основни единици на објектот (станбени, деловни или од друг карактер просторни единици) како локални (национални) заедници. Ако објектот е со еднакви единици кои се исто обликувани, тогаш сликата на глобалниот систем се утврдува со множество на едноставни единици, без различност, туку со едноставни форми, што создава ритам кој се повторува, што во целина оформува монотона слика, што не е во корелација со локалните специфики, кои во една голема целина стануваат само еднакви делови, без идентитет и специфични препознатливи особености.

Пример на објект со модулација (едноставен) и со унифициран глобален дизајн. Мрежа без локален идентитет.

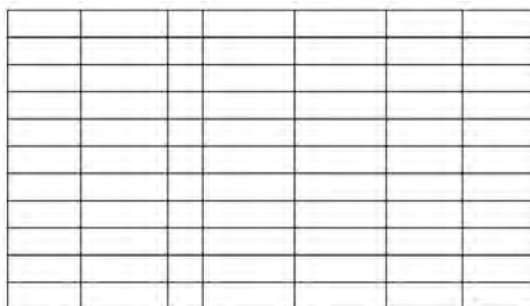

Но, во услови кога секој сегмент има своја традиција, порака, климатски услови и култура на живеење, тогаш логично е и секој локален дел да се организира според сопствените специфики и да даде белег на оформувањето на целината на сликата на глобално ниво. Секоја единица треба да има своја препознатливост и во мозаикот на целината секој елемент е различно обликуван, според спецификите, некаде тоа е бојата, обликувањето на фасадата, диспозицијата на внатрешниот простор, композицијата на волумените и површините, а со тоа се оформува глобална слика со многу специфични делови, што одговара на различноста на секоја локална единица. Тоа е вистинскиот предизвик во дизајнот, глобален дизајн креиран од различни локални дизајни. Со таков стратешки предизвик треба да се насочат продуктивните активности на дизајнерите, со различни дизајн концепти, со цел да се оформи различна слика на регионанните целини, а со тоа и формирање динамика слика на глобалното ниво.

Пример на објект со различни единици и различно обработени модули.

Динамичен глобален дизајн, со препознатлив локален идентитет.

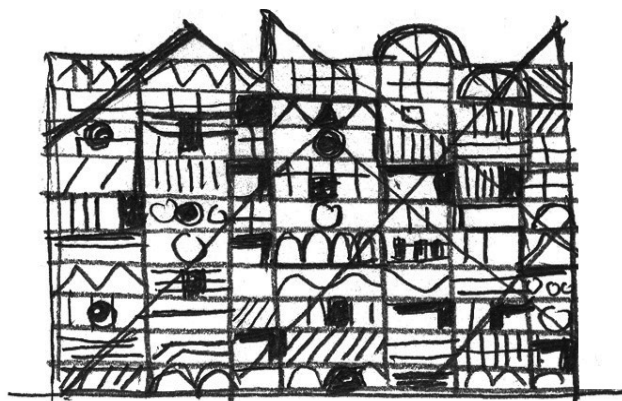



Се согледува дека и во рамките на територијата на Република Македонија има различни подрачја со различна архитектура, со оглед на различните демографски, климатски и рељефни особености на подрачјата (низински и планински подрачја), а тоа имало одраз и во различна архитектура. Низ времето има множество примери на различни архитектонски облици, со крајна цел рационално организирање на просторот. Историјата на организирањето на просторот се темели на одредени примери избрани од секој временски период како репрезенти на



одредено организирање на просторот, но во основа не се согледува голем дел на начинот на живеењето на заедниците. Генерално, се презентираат исечоци, фрагменти од целината. Токму со проучувањето на традиционалната архитектура се прави согледување на најраспространетиот тип на градби во одреденото време, што значи дека тие ја одразуваат на најдобар начин реалната општествена ситуација.

### **Карактеристики на традиционалната македонска архитектура**

Основни карактеристики на традиционалната архитектура ги опфаќа принципите на генерална едноставност, примена на рамни линии во просторот и мебелот, примена на отворени простори, основни геометриски форми, особено квадратот и правоаголникот, користење на палета на светли бои, а најмногу белата боја и лесно одржување на просторот.

#### **1. Организирање населби на кос терен**

Со гледувајќи го мозаикот на населби во Република Македонија, со акцент на лоцирањето и конфигурацијата на теренот, се констатира дека населбите се лоцирани во основа на кос терен, на преодот кон рамниот терен. Минималното ангажирање на обработливото земјиште е традиција која има влијание во правилното користење на плодното земјиште за проиводство на храна, како елементарна човекова потреба, а развојот на населбите се одвивал на неплодни коси терени. Лоцирани како гнезда по динамичните линии на рељефот на македонските планини (како и низ Балканот), се добива јасна порака од минатото за природен однос кон околината и природниот терен, што како искуство треба да се користи, со цел да се овозможи минимално зафаќање на рамното плодно земјиште за развој на населбите. Од аспект на организација на внатрешен простор, тоа има влијание врз овозможување соодетно осончување и проветрување на просторот и квалитетна визура од внатешноста кон околината. Во традиционалната архитектура, позитивни се применетите принципи на користење на косиот терен со органско налегнување на објектите врз теренот, со максимално почитување на пејзажот и со минимални интервенции во теренот, со хумано мерило при организирањето на улиците, дворовите и објектите.

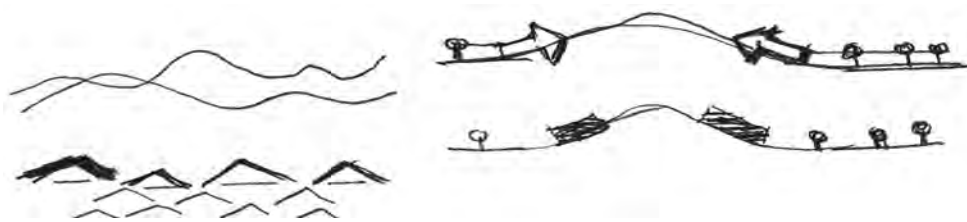

“Основен принцип при организацијата на просторот на традицијата е органскиот пристап. Главен фундамент на овој принцип е инстинктот за лоцирање на објектот и создавање идинствена органска групација без шаблонизирање и строга геометризација, со јасна соработка со околината. Тоа се манифестира од мерилото на градот до мерилото на куќите. Затоа, сосема разбирливо е што секој простор има нешто лично, што го нема другиот простор-амбиент”<sup>2</sup>

“Косиот терен како основа за организирање на структури со различна намена овозможува добра визура од објектите односно од архитектонските простори, како и од непосредната околина кон структурите. Со тоа е овозможено задоволување на исконската потреба ма човекот за видик – да види и да биде виден во рамките на околината.”<sup>3</sup>

Примери на населби на кос терен.  
Лазарополе



Галичник.



Трепџа.



Сретково.

<sup>2</sup>. Кокалевски, Мирче (1989) *Квалитет на рурална и урбана средина*, стр. 95.

<sup>3</sup>. Кокалевски, Мирче (2000) *Ниски терасести структури на коси терени*, стр. 35.

Почитувањето на идејата за органско градење подразбира систем на мерки за соодветно користење на просторот, преку заштита на обработливото земјиште за основната намена ( идниот период може да се карактеризира како период со приоритет за храна), со оглед на развојот на населението и намалувањето на плодните површини. Користењето на теренот за развој на населените места треба да се насочува кон неплодните земјишта, а особено кон градење на кос терен, што претставува пренесување на идејата од традицијата во нашето поднебје каде во основа населбите се лоцирале во подножјето на косиот терен и во контакт со рамниот терен. На тој начин, со насочување на рационално зафаќање на нови



површини за градење и со оптимална организација на просторот, се овозможува соодветно користење на просторот, што е јасна стратешка определба на одржливиот развој.

## 2. Контакт со околината - видик, чардак

Пораките од традицијата потврдуваат силен контакт на внатрешните простори со околината, како можност за пријатен престој на различно организирани чардаци, како преод од внатре кон надвор и обратно. Чардакот како препознатлив елемент на традиционалната куќа е показател на оптималниот однос кон околината, со отворање на структурата на објектот и со создавање услови за ефикасна симбиоза на внатрешниот и надворешниот простор. Правото на визура било изразено.

“Секоја куќа има агол на гледање, свој видик-да гледа и да биде видена. Тоа е идентитет на куќата и во исто време на луѓето кои живеат во неа. Куќите се така лоцирани да го постават своето тело на сончевите зраци, да имаат подобар поглед.”<sup>4</sup>

“Со примена на идеите на традицијата во современата организација на просторот, се овозможува континуитет на идеите на традицијата. На тој начин, традицијата живее, достигнувајќи нови креативни дострели, во континуитет на создавањето.”<sup>5</sup> “Нема да го бараме просторот на станбената куќа ниту во собите, ниту во кујните, тој почнува да се развива уште во подрачјето на поврзување, на патот од портата, преку дворот и тремот до чардакот.”<sup>6</sup>

Примери на куќи со чардаци. Отворен и затворен. Љубанци и Струга.



<sup>4</sup>. Кокалевски, Мирче (1989) *Квалитет на рурална и урбана средина*, стр. 97.

<sup>5</sup>. Ibid. стр. 140.

<sup>6</sup>. Грабријан, Душан (1986) *Македонска куќа* стр. 61

### 3. Примена на природни материјали

При организирање на традиционалната куќа се користат природни материјали, што како искуство од традицијата треба да се користи во континуитет. Со користење на два основни материјали: камен и дрво, направени се различни конструктивни солуции и оформени се различни просторни структури, прилагодени според секоја конкретна локација одделно, со што се промовира идејата за различност како логичен одговор за оформување на внатрешен простор, според конкретните потреби и локалните природни услови. Конструкција од камен и дрво.

“Се применуваат логични решенија на конструкцијата на куќата со доминантно присуство на дрвото и каменот. Народниот мајстор со конструктивна леснотија создава интересна структура на куќите, водејќи сметка за максимална соработка со околината. Доаѓа до нагласување на искреноста на изразот, почнувајќи од организацијата на куќата, преку конструкцијата и применетиот материјал до споевите на материјалите и едноставноста на деталите.”<sup>7</sup>

“Илјадници години каменот и дрвото го одредувале архитектонскиот карактер на објектите за живеење. Меѓутоа, родени се многубројни форми на куќи во камен и дрво. И реканската куќа е градена претежно од камен и дрво, бидејќи овој материјал го имала во изобилие. Таа, меѓутоа, по форма и архитектонски изглед се разликува од други типови на куќи градени со овие материјали.”<sup>8</sup>

“Материјалите се вообичаено од непосредната околина, воглавно камен и дрво, и со познавање на особеностите на материјалите (статичноста на каменот и еластичноста на дрвото) се направени карактеристични архитектонски објекти. Применети се различни решенија на структурата на објектите, со едноставни споevi на материјалите и конструктивните елементи.”<sup>9</sup>

Примери на примена на природни материјали. Јанче и Крушево.



Една од основните карактеристики на традицијата е употреба на мал број на материјали и тоа се применува при дизајнирање на различни производи и внатрешни простори. Таквиот начин на примена и поврзување на материјалите е логично продолжување на нашата традиција, каде употребата на природните материјали било применето при конструирањето на содржините во објектите и со примена на камен и дрво се создавале соодветни градби, кои се пример за хармонија на материјалите и вградувањето во ентериерот на традиционалната куќа.

<sup>7</sup>. Кокалевски, Мирче (1989) *Квалитет на рурална и урбана средина* стр. 102.

<sup>8</sup> Брезоски Славко (1993) *Реканска куќа* стр. 45.

<sup>9</sup>. Кокалевски, Мирче (2000) *Ниски терасести структури на коси терени* стр. 110.

#### 4. Минимален мебел

Во традиционалната куќа се организирал минимален мебел, во основа фиксен, а мал дел и мобилен, со мали парчиња мобилен мебел, и со вградени делови кои овозможуваат ефикасно одвивање на секојдневните потреби на луѓето. Тоа овозможува едноставност при користењето и одржувањето, што одговара на едноставноста и рационалноста при организирање на ентериерот на традиционалната куќа. Според Брезоски, “Во куќите преовладува повеќе вграден отколку мобилен мебел, повеќе простор за движење, отколку исполнетост со тешки елементи што го претрпуваат просторот и го прават статичен.” “Мебелот е составен дел на архитектонската основа. Единствени мобилни елементи се софрите и ниските столчиња, што можат лесно да се обесат на ѕид или да се тргнат во друга просторија, а по потреба и лесно да се доближат до фиксни клупи (миндери) кога се служат гости или се обедува.”<sup>10</sup>



Посторија-куќа, Пијанец, почеток на 20 век

Според Пешиќ, “Македонската куќа била пространа и неоптоварена со мебел. Тоа неимарство мора да ни служи како инспирација.”<sup>11</sup> “Во македонската куќа постоел серген, а во современата имаме плакар. Сергенот бил побогат со можности и задоволувал разни потреби. Плакарот се повеќе ги освојува новите станови, но тоа сепак не е вградување какво би требало да биде.”<sup>12</sup>

Со примена на традиционални вредности при организирање на современ внатрешен простор се овозможува поголема просторност на внатрешните простори, што е логичен продолжеток на нашата традиција, каде фиксниот и мобилниот мебел во просторот биле дел од организирањето на ентериерот на традиционалната куќа. Примената на одмерена просторна складност на локалните традиционални просторни елементи во внатрешниот простор, претставува показ на вештините на градителите и занаетчиите од овие простори, со уникатни дизајни на внатрешните простори.

#### 5. Различност на архитектонски дизајни

Почитувајќи ја динамиката на теренот и потребите на нарачателите, градбите на традиционалната архитектура биле различни, со што се потврдувала амбиенталноста на просторните солүции. Секој архитектонски простор има свои особености со широк дијапазон на различност на архитектонските дизајни. Прикази на различни функционални решенија на традиционална куќа (шематски прикажано)

<sup>10</sup> Брезоски Славко (1993) *Реканска куќа* стр. 124.

<sup>11</sup> Пешиќ, Мирослав (1964); *Човеков простор*, стр. 42.

<sup>12</sup> Ibid. стр. 53.

Внатрешниот простор претставува сублимиран и издиференциран строго економично димензиониран волумен во одреден модулиран систем, како резултат на повеќедековен функционален просторен концепт на семејната куќа на територијата на Македонија. Притоа локалните просторни квалитети, валоризирани во рамките на градителската традиција на овие простори, говори за голем комплекс на применети вредности кои се компатабилни во рамките на современото живеење. Токму различноста на архитектонските ентериерни вредност и нивните елементи на локално ниво треба да претставуваат елементи со високи амбиентални вредности, применливи во еден современ контекст.<sup>13</sup> Примената на високите вредности на локалните суштински компоненти на традиционалните градби за живеење, се вистинска насока во развојот на потенцирање на локални применливи архитектонски значења.<sup>14</sup>

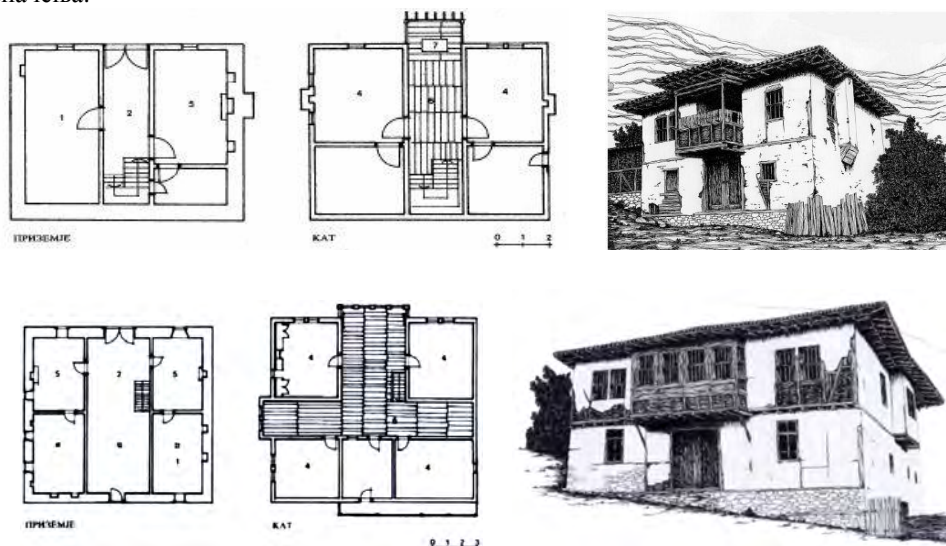

Основи и надворешен изглед на живеалишта од Малешево (Ратеве, Митрашинци), почеток на 20 век



Изглед на куќи од Кратовско, почеток на 20 век

Различноста на традиционалните вредности, во континуитет создаваат услови за креирање нови дизајн солуции инспирирани од традиционалните искуства, Единство во различности. Различен дизајн за различни простори.

<sup>13</sup>. Намичев, Петар (2009) *Селската куќа во Македонија*, Народно неимарство 5, УЗКНМ, Скопје, стр. 440.

<sup>14</sup>. Намичев, Петар (2002) *Пијанец, руралната архитектура од 19 и поч. на 20 век*, Народно неимарство 2, Музеј на Македонија, Скопје, стр. 27

## Заклучок

Основната тематика во овој труд претставува третманот на проблематиката на спецификите на локално ниво во дизајнот, со акцент на спецификите на организацијата на просторот во Република Македонија и поврзаноста на традиционалните вредности и современиот дизајн. Во услови на изразени процеси на глобализација и соработка меѓу различните субјекти на глобално ниво, во исто време се повеќе има потреба од истакнување на локалните специфики како на национално ниво, така и на ниво на блиско соседство, како што е случајот на ниво на Балканот, во рамки на европскиот простор.

Од широкиот спектар на согледување на карактеристиките на локално ниво, во трудот се елаборираат некои сегменти на македонската традиција во организирањето на просторот, од урбани специфики до организирање на внатрешниот простор на традиционалната македонска куќа. Таквите пораки се важни за почитување на локалната традиција, како можност за континуитет на пораките на традицијата и нивно применување во соодветни современи дизајни, во современата организација на просторот. Со примена на различни сегменти на традиционалните пораки, можат да се креираат различни солүции и квалитети на организирање на просторот, во кој се одвиваат виталните активности на човекот.

## Литература

- Kojic, Branislav (1976): *Stari balkanski gradovi, varosi i varosice*, ICS, Beograd.
- Пешиќ, Мирослав (1964); *Човеков простор*, Нолит, Београд.
- Radovic, Ranko ( 1979): *Zivi prostor*, Nezavisna izdanja 24, Beograd.
- Zivkovic, Zdravko, ( 1977): *Tradicija kao egzistencija*, СiP, br.4, Zagreb.
- Грабријан, Душан (1986): *Македонска куќа*, Мисла, Скопје;
- Кокалевски, Мирче (1989): *Квалитет на рурална и урбана средина*, НИО Студентски збор, Скопје;
- Кокалевски, Мирче (2000): *Ниски терасести структури на коси терени*, Тектон, Скопје;
- Брезовски, Славко (1993): *Реканска куќа*, Бигосс, Скопје;
- Волинец, Радомир (1977): *Селото Битуше, рурален амбиент и архитектура*, Зборник на архитектонско-градежен факултет, Скопје;
- Намичев, Петар ( 1998): *Малешев, селската архитектура од 19 и поч. на 20 век*, Народно неимарство 1, Музеј на Македонија, Скопје;
- Намичев, Петар (2009): *Селската куќа во Македонија*, УЗКНМ, Скопје;
- Томиќ.Љ., Пљаковски Д. Филиповски Љ. Бошковски В., Стоилова М.(1983): *Еркер и ограда во архитектурата*, Наша книга, Скопје;
- Томовски, Крум (1966): *Мајстор Андреја Дамјанов*, Институт за народна архитектура, Архитектонски факултет, Скопје;
- Чипан, Борис (1978): *Македонските градови во 19 век и нивната урбана перспектива*, МАНУ, Скопје.

*ЛИЦАТА НА КРИЗАТА  
И МАРКЕТИНГОТ*



# УЛОГАТА НА МАРКЕТИНГОТ ВО ВРЕМЕ НА ЕКОНОМСКА КРИЗА

проф. д-р Бојо АНДРЕСКИ  
*Европски Универзитет Република Македонија*

## Апстракт

Целта на овој труд е да го презентира влијанието на економската криза на маркетингот. Финансиската и економската рецесија е вистински феномен кој не може да се игнорира и кој директно или индиректно влијае на секој аспект на светската економија. Тековната финансиска криза се шири низ светот и нисен бизнис сектор не останал недопрен. Некои компании се принудени да затворат или отпуштат вработени, додека други компании главно се адаптираат на преференциите на потрошувачите кои се менуваат во време на економска криза. Според тоа, целта на овој труд е да утврди како компаниите ги адаптираат нивните маркетинг стратегии на променливото однесување на купувачите во време на криза. Големо е значењето на флексибилноста на маркетингот и способноста за адаптација на променливото окружување со цел да се опстане или да се подобри позицијата на компанијата на пазарот. Секоја компанија и бизнис без разлика дали е мултинационален или локален се прилагодува или ќе мора да се прилагоди на овој нов променлив свет. Оваа криза на меѓународно ниво може да се спореди со феноменот на природна селекција и на крајот ќе опстанат само најјаките.

**Клучни зборови:** маркетинг, економска криза, стратегии, компанија, потрошувачи

## THE ROLE OF MARKETING DURING THE ECONOMIC CRISIS

**Bojo ANDRESKI, PhD**  
*European University Republic of Macedonia*

## Abstract

The purpose of this paper is to present the influence of the economic crisis on the marketing. The financial and economic recession is a real phenomenon that cannot be ignored and which affects directly or indirectly every aspect of the world economy. The current financial crisis has spread around the world and no business sector has stayed untouched. Companies in some sectors have been forced to close down or lay off employees; other companies mainly have to adapt to their customers' preferences, which change in times of financial crisis. The purpose of this paper is therefore to examine how companies adapt their marketing strategies to the changing consumer buying behavior during the financial crisis. It is important to have a flexible marketing strategy and be able to adapt to the changing environment in order to either survive or improve the position on the market. Every company and business whether multinational or just local is, or will have to adjust to this new, changing world. This international level crisis can be compared with a natural selection phenomenon and in the end will survive only the fittest.

**Key words:** marketing, economic crisis, strategies, company, consumers

Маркетингот претставува подрачје на бизнисот кое носи највеќе предизвици и буди најголем интерес. Факт е дека вистинскиот маркетинг успех не доаѓа лесно, туку после долгогодишен интензивно и напорно ангажирање. Во деловна смисла маркетингот (Jovic, 2006) може да се набљудува и изрази преку повеќе елементи. Како деловна филозофија, маркетингот подразбира специфичен концепциски пристап на вршење на бизнис во смисла на фокусирање на вниманието кон потрошувачите и практичното делување преку кое би се сфатиле и задоволеле нивните потреби. Како функција може да се набљудува и како специфичен обем на знаења, искуства, постапки и функции кои се вршат во компанијата. Маркетингот како процес подразбира серија на чекори и постапки кои и овозможуваат на компанијата да го пронајде најсоодветниот пазар и остварување и одржување на конкурентска позиција на него. Компаниите кои го користат овој пристап се вели дека се ориентирани кон потрошувачите односно дека се маркетинг ориентирани.

Во овој случај, компанијата има три карактеристики:

- компанијата во потполност го разбира својот пазар, а информациите во врска со потрошувачите се користат на секое ниво на корпоративно планирање,
- различни организациони делови и функции во компанијата ги координираат своите одлуки и ги спроведуваат во согласност со поставките на маркетинг филозофијата,
- основната цел на компанијата е остварување на профит на база на задоволување на барањата на потрошувачите на долг рок, со оглед на тоа што потрошувачите, а не продадените производи се клучен извор на средства за компанијата.

Клучната позадина за афирмација на маркетинг концептот е во тоа што го поместил фокусот на бизнисот од производството на потрошувачите. Тоа не значи дека од аспект на маркетинг пристапот не е важно ефикасното производство, туку на долг рок задоволувањето на потрошувачите е многу поважен за успехот на компанијата. Пристапот кој се базира на нудење на производи кои ќе ги задоволат потрошувачите значи во суштина одржување постојан контакт со потрошувачите и добивање на информации за нивните потреби дури и во случај кога истите се менуваат.

Во стабилни економски услови, многу е полесно да се организира и прифати маркетинг концепција, бидејќи ексцесите се помали како по обем така и по содржина, а девијантните отстапувања од предвидените плански цели секогаш се со помал ризик, а кои отстапувања може да се јават во скоро сите инструменти на маркетингот. Состојбата се усложнува во нестабилни економски услови каде цикличните движења и девијации се редовна појава. Меѓутоа, и во овој контекст маркетинг концепцијата мора да се прилагодува за секоја прилика односно да се применат специфични маркетинг активности за специфични состојби.

Рецесија претставува израз на економска криза која настанува со пореметување на побарувачката. Со рецесија се означува крај на развојната економска активност односно експанзија што дотогаш ја имало претпријатието. Првите знаци се пораст на залихите, исцрпеност на кредитниот и банкарскиот потенцијал, заостанување на инвестициите, како и ликвидација на неприлагодливите и технички застарени капацитети.

Се разликуваат три основни карактеристики на рецесијата (Јаковски, 2008):

1. Трајноста на рецесијата, со што се означува времетраење на појавите кои ја карактеризираат рецесијата. Рецесијата може да биде подолгорочна со сериозни последици или краткорочна со помали последици.
2. Длабочина на рецесијата, што значи колку длабоко се навлезени рецесивните појави во порите на економскиот живот.
3. Дифузија на рецесијата, што претставува ширење на рецесијата во сите сегменти на економскиот живот.

Во вакви специфични услови кога се јавува депресивна состојба, потрошувачот се соочува со намалување на животниот стандард што од своја страна влијае и на психолошки план. Потрошувачот станува многу претпазлив и почнува да врши селекција во процесот на купување, односно ги купува производите за секојдневна употреба и производите со пониска цена.

Поради намалување на производството, финансиската ликвидност како и инвестиционата активност, на пазарот се јавуваат рецесивни појави се создаваат неколку слоеви на потрошувачи. Во овој период карактеристично е раздвојување на потрошувачите во следните слоеви (Ibid):

1. Сиромашен слој;
2. Слој на потрошувачи кои се отпуштени од работа поради рецесивни појави;
3. Слој на потрошувачи кој е задржан на работа;
4. Богат слој на потрошувачи на кој рецесивните појави им овозможиле збогатување на штета на првиот и вториот слој;

Просечниот купувач кој ја преживува оваа криза поминува низ неколку фази на прилагодување на новонастанатата состојба.

Во првата фаза на појава на рецесија потрошувачот го задржува стариот начин на однесување, и продолжува да купува производи не водејќи сметка за времето кое ќе настапи.

Во втората фаза на појава на рецесија кога состојбата на пазарот се влошува, потрошувачот чувствува дека неминовно треба да се промени неговото однесување при купувањето и истиот реагира на тој начин што се одрекува од купување на некои производи кои не му се неопходни и почнува да бара производи кои имаат пониска цена.

Во третата фаза купувачот почнува јавно да реагира и бара виновници во водењето на економската политика, почнува поселективно да ги редуцира производите кои ги купува како бара можности за олеснување на купородождниот однос.

Ваквата состојба кај потрошувачот е поврзана со лошата состојба на деловните субјекти. Кај нив се појавува негативен тренд кој е изразен преку намалување на продажбата, намалување на продуктивноста, неискористување на капацитетите и др. Ваквата состојба го принудува претпријатието да направи промени во добавувачите, да бара нови добавувачи, да создава обврски кон едни, а при тоа да не може да ги изврши обврските спрема други и да паѓа во уште потешка состојба.

Во 1963-та година, Lazer ја вовел анализата на животниот стил на потрошувачите, која претставува многу популарна алатка која се работи за маркетинг менаџмент одлуки (Piirto, 1990). Однесувањето на купувачите може да се дефинира како процес со кој индивидуите бараат, селектираат, купуваат, користат и располагаат со производите и услугите, со цел задоволување на своите потреби и желби (Business Dictionary, 2009). Однесувањето на купувачите е домен на интерес особено на луѓето кои од различни причини сакаат да влијаат или да го менуваат нивното однесување, како оние кои работат со маркетингот (Engel, Blackwell & Miniard, 1995). Главните аспекти на интерес се: разбирање и предвидување на однесувањето на купувачите, и пронаоѓање на причинско послединичните односи.

Според Ferrell & Hartline (2002), обидите да се разбере однесувањето на купувачите е комплексна и тешка задача. Сепак, вреди трудот кој се вложува бидејќи со разбирање на нивното однесување, компаниите ќе имаат увид кој ќе им овозможи да развијат производи и маркетинг програми кои ќе ги задоволат потребите на потрошувачите и нивните желби на подобар начин.

Можат да се идентификуваат различни фази во процесот на купување, прво, купувачот сфаќа дека има потреба или желба за нешто. Во следната фаза, потрошувачот бара информации и различни алтернативи за потребниот производ, и во последната фаза, потрошувачот одлучува да купува (Ferrell & Hartline, 2002). Engel et al. (1995) идентификуваат три различни категории кои влијаат на процесот на одлучување на потрошувачите: индивидуалните разлики, влијанијата на окружувањето и психолошките процеси. Индивидуалните разлики се знаењето, ставот, мотивацијата и личните вредности. Влијанијата на окружувањето вклучуваат култура, социјална група, фамилија и ситуација (работна, финансиска). Психолошките процеси подразбираат како потрошувачите ги процесираат новите информации, како учат и каков став имаат кон промените. Во случај на финансиска криза, компаниите највеќе обрнуваат внимание на влијанијата на окружувањето и нивните ефекти врз купувачките навики, при што кризата спаѓа во категоријата на ситуации.

Компаниите не треба да забораваат дека луѓето се оние кои се засегнати од нивните активности, но и последните кои ги носат одлуките за купување (Nilson, 1995). Според тоа, секогаш ќе има чувства, ирационалност и непредвидливост со која ќе треба да се справат. Маркетинг активностите на компаниите, генерираат одговори за кои компаниите треба да бидат свесни и според кои треба да делуваат. Финансиската криза не влијае само економски на потрошувачите,

туку и психолошки, а особено на почетокот (Köksal and Özgül, 2007). Луѓето почнуваат да се грижат за нивната иднина и повеќе не уживаат во купувањето (Ang et al., 2000). Можеби тие веќе не сакаат да трошат пари на првокласни производи, иако можат сеуште да си ги дозволат (Ferrell & Hartline, 2002). Според студијата на Ang et al. (2000) и Köksal и Özgül (2007), потрошувачите во време на финансиска криза генерално повеќе размислуваат за парите. Тие ги купуваат само најнеопходните производи, се префрлаат на поефтини брендови и имаат порационални погледи на промоцијата. Според Kotler & Keller (2006), успешниот маркетинг изискува компаниите да ја разберат вредноста за потрошувачите, да ја креираат, да ја обезбедат, да ја задржат и одржат таа вредност. Како резултат на наведените промени кои настануваат во услови на криза, компаниите мора да ги ревидираат стратегиите кои добро функционираше во нормални услови и да ги адаптираат на новата ситуација.

Постојат многу студии во однос на менаџментот во време на рецесија, но секогаш постои недостаток на информации кога се работи за маркетингот и маркетинг стратегиите кои се применуваат во време на економски нарушувања. Секоја компанија која делува во едно конкурентско окружување мора да има стратегија. Целта на стратегијата е да креира конкурентска предност, доколку не постои добра стратегија, компанијата нема да работи добро (Liljedahl, 2001).

Маркетинг стратегијата опишува како компанијата ќе ги оствари потребите и желбите на потрошувачите. Исто така, таа може да вклучи активности за да се одржат односите со акционерите. Со други зборови, маркетинг стратегијата е план за тоа како организацијата ќе ги искористи своите предности и способности за да се задоволат потребите и желбите на пазарот (Ferrell & Hartline, 2002).

Стратегијата значи да се прават вистинските работи, наместо да се прави она во кое сме добри (Hooley et al., 2008). Во текот на годините, се развиле различни теории за тоа кои се најдобрите стратегии. Според Porter (1980, 1985), за да се креира успешна стратегија целиот фокус треба да се постави на динамиката на индустријата и нејзините карактеристики. Тоа значи дека некои индустрии се повеќе атрактивни од други и факторите кои ја движат конкуренцијата во индустријата се клучни за профитабилноста.

Wernerfelt (1984), Prahalad и Hamel (1990) го ставаат фокусот на клучните компетентности на организацијата. Според нив, перформансите генерално се засноваат на профилот на ресурси на компанијата. Истражувачите како што се Hooley, Piercy и Nicoulaud (2008), сметаат дека два аспекта, потребите на пазарот и способноста на компанијата да ги задоволи истите, треба да се земат во предвид, а примарната цел е долгорочно усогласување помеѓу овие два аспекти. Долгорочно не значи дека ресурсите на компанијата треба да бидат фиксни. Барањата на пазарот постојано се менуваат и профилите и ресурсите на организациите треба да се развиваат со цел тие да останат конкурентни.

Но, за да се утврди што пазарот сака и што компанијата како целина може да понуди, на почетокот треба да се анализира тековната ситуација (Ferrell & Hartline, 2002). Прашањата кои треба да се анализираат се: внатрешната средина – вклучувајќи ја организациската структура, ресурсите и перформансите на компанијата; потрошувачите - тековните и потенцијалните потрошувачи, купувањето на производи: и на крај, екстерната средина – конкуренцијата, економскиот развој и стабилноста, политичките трендови и сл.

Кога ситуацијата е позната и стратегијата поставена, компанијата го користи маркетинг миксот за да ја усогласи стратегијата со потребите на потрошувачите.

Особено значаен аспект при економска криза е надворешната средина (Srinivasan, Rangaswamy and Lilien, 2005; Pettigrew и Whipp, 1993). Според Nilson (1995), Ferrell и Hartline (2002), екстерното окружување постојано се менува и важно е да маркетинг функцијата да ги сфати промените и да знае како треба да реагира на нив. Hooley et al. (2008) сметаат дека маркетинг стратегијата треба да развие ефективни одговори на променливото пазарно окружување со дефинирање на пазарните сегменти и развивање и позиционирање на понуда на производи за тие таргетни паари. За да се биде успешен на пазарот, особено кога истиот е променлив, компаниите треба да користат проактивни стратегии (Nilson, 1995). Тие не треба да реагираат на други случувања освен на оние кои ги создаваат промените на пазарот. Според Srinivasan et al. (2008), проактивниот маркетинг може да биде начин како компаниите негативностите на рецесијата да ги претворат во предност. Компаниите кои ја гледаат рецесијата како можност сметаат дека имаат контрола како на ситуацијата, така и на подоцнежниот резултат, и според тоа, тие продолжуваат да

инвестираат. Организациите кои наспроти тоа, ја гледаат рецесијата како закана, имаат недостиг на контрола врз ситуацијата и идните резултати, и завршуваат со штедење на нивните ресурси. Nilson (1995) прави разлика помеѓу бренд лидерите и компаниите предизвикувачи. Врвните потрошувачки брендови како Nescafé опстануваат и напредуваат бидејќи се менуваат, но тоа не го прават доволно брзо. Во оваа ситуација, предизвикувачите можат многу да добијат доколку реагираат брзо. Доколку се флексибилни и делуваат доволно брзо, предизвикувачите можат многу да ја зајакнат својата позиција на пазарот, дури и да станат лидери, која позиција ќе можат да ја задржат дури и после кризата (Srinivasan et al., 2005).

Во време кога економската криза не стивнува, голем дел од компаниите прибегнуваат кон оптимална и рационална потрошувачка кога се во прашање маркетинг активностите. Многу компании дури прибегнуваат кон драстично намалување на буџетот за овие активности, а само мал број го задржуваат истото ниво на активности. Се наметнува прашањето за најчестите менаџмент грешки и за можните начини за надминување на истите и во такви тешки услови дури и да се успее да се унапреди работењето.

Како прво, претпријатијата треба уште еднаш да ги преиспитаат своите цели, многу покритички да се анализира како се трошат средствата наменети за маркетинг активностите и на кој начин потрошените пари ќе овозможат најголем повраток на инвестициите. Претпријатијата треба да бидат свесни дека доколку го намалат буџетот за маркетинг ризикуваат да го изгубат својот пазарен удел, кој со завршувањето на кризата тешко ќе може да се врати. За почеток, претпријатијата потребно е да размислуваат за намалување на трошоците и повторно преиспитување на ценовната стратегија.

Тоа не значи дека треба веднаш да се намалат продажните цени на своите производи и услуги, бидејќи пониските цени можат да ги доведат претпријатијата до големи проблеми. Најголемите компании прибегнуваат кон други решенија во вид на алтернативни производи и услуги кои по содржината, квалитетот и пред се според цената се посоодветни и поприфатливи за купувачите во време на економската криза. Со тоа ќе се засили лојалноста на купувачот и влијае на свеста да се води сметка за нив и нивните намалени домашни буџети.

Исто така, претпријатијата треба да водат сметка за тоа како се однесуваат нивните купувачи во време на економска криза. Ќе се забележи дека тие помалку трошат, купуваат поефтивни брендови и го одложуваат купувањето кога се во прашање поголеми парични износи. Затоа претпријатијата треба да бидат повеќе ориентирани на задржување на постоечките купувачи и лојалноста кон брендот отколку на изнаоѓање на нови купувачи, а посебно не смеат да престанат да комуницираат со нив.

Во вакви ситуации доаѓаат до израз важни сегменти на маркетингот на кои многу менаџери забораваат кога доаѓаат тешки времиња. Прв е Database Marketing или маркетинг со помош на база на податоци. Тоа е техника на собирање на сите достапни информации за претходни и потенцијални купувачи кои можат да бидат значајни за маркетингот. Потребно е таа база веднаш да се доведе во ред или да се ажурира.

Потоа следува Менаџмент на односи со потрошувачи – CRM (Customer Relationship Management), што претставува управување со односите со потрошувачите. Според истражувањето спроведено во 2009 во ЕУ се покажало дека компаниите кои немаат развиено CRM губеле и до 50% од своите клиенти на секои 5 години. Според Harvard Business Review, компаниите кои се рекламирале во текот на рецесијата бележеле поголем раст на продажбата.

Негативните последици кои се појавуваат во економијата во услови на рецесија наложуваат потреба од брза реакција од страна на претпријатијата со цел елиминирање на негативните трендови. Претпријатието ќе почне да се прилагодува на ново настанатата состојба менувајќи ја својата стратегија и тактика, со цел да ги намали трошоците и да го намали падот на профитот кој се јавува во овој период. Оние претпријатија кои имаат флексибилна производна програма можат побрзо да се прилагодат на пазарот (Ibid).

- Производна ориентација – производната ориентација треба да биде насочена кон производство на производи кои ќе ги покријат сите сегменти на пазарот. Претпријатијата треба да размислуваат за воведување на економични модели на своите производи кои ќе ги задоволуваат потребите на потрошувачите по пониски цени.
- Ценовна стратегија – секое претпријатие во услови на рецесија ќе мора да ја преиспита политиката на цени. Претпријатието треба да води политика на зголемување или

намалување на цената, притоа избегнувајќи агресивен настап на пазарот. Во одредени случаи маркетинг стратегијата може да биде насочена кон воведување ниски цени со што би се искористил социјалниот статус на потрошувачите, а одредени претпријатија ќе воведат стратегија на зголемени цени со што до израз ќе дојде квалитетот на производот. Во водењето на политиката на цени во услови на рецесија може и да се понудат нови бенефиции во начинот на плаќање со цел да се предизвика зголемен обем на продажба. Се воведуваат кредитни потрошувачки линии, се обезбедуваат бенефиции во цената за постојните купувачи, се одредуваат посебни цени за потрошувачките слоеви на потрошувачите и друго. Стимулативната ценовна политика треба да најде свое место и во пропагандните апели и преку инструментите на промоцијата треба да се информираат купувачите за промените во цената.

- Дистрибутивна стратегија – малите фондови со кои располагаат потрошувачите влијаат на менување на нивните куповни навики. Претпријатието треба да изнајде продажни простории со ниски трошоци и да ги избегнува продажните локации каде фиксните трошоци се големи и ја зголемуваат продажната цена на производите. Потрошувачите со ниски примања во овој период ќе се ангажираат во изнаоѓање на производи по фабрички цени, дефектни производи, производи по намалени цени со единствена цел да ги усогласат своите буџетски средства на нивните барања. Дистрибутерите треба својата активност да ја насочат во изнаоѓање на разни форми на продажба чии трошоци нема да ја зголемат продажната цена.
- Промотивна стратегија – соочени со економската криза претпријатијата мора да ги преиспитаат средствата кои ги издвојуваат за економска пропаганда до онаа мерка до која не се загрозени промотивниот интегритет. Во водењето на пропагандната политика треба да се креираат и нови пропагандни пораки со цел да се привлечат потенцијалните купувачи. Иако од една страна има намалување на промотивните трошоци, од друга страна, желбата за освојување на нов пазар постои во претпријатието па маркетарите треба да ја искористат својата умешност во распределувањето на буџетот за промоција на креативен начин заради остварување на целите поврзани со задржување на веќе освоените купувачи и привлекување т.е. освојување на нови купувачи.

Често, менаџерите и лидерите на компаниите сметаат дека доколку ги намалат нивните трошоци, потоа ќе можат да ги намалат и цените и ќе ја спасат ситуацијата (Barwise and Styler, 2002). Со ваквиот начин на размислување, тие целосно забораваат за долгорочниот однос откако економијата ќе се опорави од кризата. Според Roberts (2003) и Hiller (1999), маркетингот е еден од аспектите во кои компанијата треба агресивно да инвестира во текот на рецесија. Според Simpson (2009), маркетинг директорот на Ford Britain, најважно е континуирано да се инвестира во идни производи. Во текот на рецесијата во 1990/91-та година оваа компанија ги намалила сите трошоци во маркетингот и завршила со слаби производи, како резултат на што ја изгубила својата конкурентската предност после рецесијата. Студиите за влијанието на истражувањето на пазарот врз профитот јасно покажуваат дека бизнисите кои продолжуваат со инвестиции во маркетингот и дури ги зголемуваат трошоците во овој дел, не остваруваат значително намален профит во текот на рецесијата. Исто така, овие компании реализираат значително побрзо зголемување на профитот после рецесијата, во споредба со оние кои ги намалуваат нивните трошоци во маркетингот. Компаниите кои ги зголемуваат вложувањата во маркетингот три пати побрзо го зголемуваат својот пазарен удел после кризата. Srinivasan et al. (2005), во нивното дело “Turning adversity into advantage”, потенцираат како економската криза преку проактивен маркетинг може да биде предност за некои компании. Според нивната студија, компаниите кои продолжуваат да инвестираат во маркетингот во текот на кризата не само што излегуваат подобри и појаки после кризата, туку веднаш имаат и позитивни резултати.

### **Заклучок**

Маркетингот е специфичен концепциски пристап на вршење на бизнис во смисла на фокусирање на вниманието на потрошувачите и практичното делување како би се сфатиле и задоволеле нивните потреби. Клучната позадина за афирмација на маркетинг концептот е во тоа што го поместил фокусот на бизнисот од производството на потрошувачите. Тоа не значи дека од

аспект на маркетинг пристапот не е важно ефикасното производство, туку на долг рок задоволувањето на потрошувачите е многу поважен за успехот на компанијата.

Во стабилни економски услови, многу е полесно да се организира и прифати маркетинг – концепција, бидејќи експесите се помали како по обем така и по содржина, а девијантните отстапувања од предвидените плански цели секогаш се со помал ризик, а кои отстапувања може да се јават во скоро сите инструменти на маркетингот. Состојбата се усложнува во нестабилни економски услови каде цикличните движења и девијации се редовна појава. Меѓутоа, и во овој контекст маркетинг – концепцијата мора да се прилагодува за секоја прилика односно да се применат специфични маркетинг активности за специфични состојби.

Во време кога економската криза не стивнува, голем дел од компаниите прибегнуваат кон оптимална и рационална потрошувачка кога се во прашање маркетинг активностите. Многу компании дури прибегнаа кон драстично намалување на буџетот за овие активности, а само мал број го задржаа истото ниво на активности. Се наметнува прашањето за најчестите менаџментот грешки и за можните начини за надминување на истите и во такви тешки услови дури и да се успее да се унапреди работењето.

Претпријатијата треба да водат сметка за тоа како се однесуваат нивните купувачи во време на економската криза. Финансиската криза не влијае само економски на потрошувачите, туку и психолошки. Луѓето почнуваат да се грижат за нивната иднина и повеќе не уживаат во купувањето и не сакаат да трошат пари на првокласни производи, иако можат сеуште да си ги дозволат. Како резултат на наведените промени кои настануваат во услови на криза, компаниите мора да ги ревидираат стратегиите кои добро функционираше во нормални услови и да ги адаптираат на новата ситуација.

Негативните последици кои се појавуваат во економијата во услови на рецесија наложуваат потреба од брза реакција од страна на претпријатијата со цел елиминирање на негативните трендови. Претпријатието ќе почне да се прилагодува на новонастанатата состојба менувајќи ја својата стратегија и тактика, со цел да ги намали трошоците и да го намали падот на профитот кој се јавува во овој период.

Компаниите кои ја гледаат рецесијата како можност сметаат дека имаат контрола како на ситуацијата, така и на подоцнежниот резултат, и според тоа, тие продолжуваат да инвестираат. Организациите кои наспроти тоа, ја гледаат рецесијата како закана, имаат недостиг на контрола врз ситуацијата и идните резултати, и завршуваат со штедење на нивните ресурси.

Студиите за влијанието на истражувањето на пазарот врз профитот јасно покажуваат дека бизнисите кои продолжуваат со инвестиции во маркетингот и дури ги зголемуваат трошоците во овој дел, не остваруваат значително намален профит во текот на рецесијата. Исто така, овие компании реализираат значително побрзо зголемување на профитот после рецесијата, во споредба со оние кои ги намалуваат нивните трошоци во маркетингот.

## Литература:

1. Ang, S. H., Leong, S. M., and Kotler, P. (2000), The Asian apocalypse: crisis marketing for consumers and businesses, *Long Range Planning*, Vol. 68, No. 1.
2. Ferrell, O.C and Hartline, M.D. (2002), *Marketing Strategy*, 4th Edition, Thomson South-Western, USA.
3. Hooley, G., Piercy, N.F. and Nicoulaud, B. (2008), *Marketing Strategy and Competitive Positioning*, 4th Edition, Pearson Prentice Hall, UK.
4. Јаковски, Б. и Циунова-Шулеска, А. (2008), *Маркетинг Менаџмент*, Прв приватен универзитет – Европски Универзитет – РМ, Скопје.
5. Jović, M. (2006), *Međunarodni marketing*, IntermaNet, Beograd.
6. Kotler, P. and Armstrong, G. (2006), *Principles of Marketing*, 11th Edition, Pearson-Prentice Hall, Englewood Cliffs, NJ.
7. Roberts, K. (2003), “What strategic investment should you make during a recession to gain competition”, *Strategy & Leadership*, Vol. 31 No. 4.
8. Werner, L.R. (1991), “Marketing strategies for the recession”, *Management Review*, Vol. 80 No. 8.

## ДАЛИ КРИЗАТА ТРЕБА ДА ГИ НАМАЛИ БУЏЕТИТЕ ЗА МАРКЕТИНГ (изворен научен труд / original scientific paper)

д-р Далиборка Блажеска, доцент, д-р Ленче Петреска, вонреден професор

Факултет за економски науки при ЕУРМ Скопје    Факултет за економски науки при ЕУРМ Скопје

### **Abstract**

*We live in a period of a huge economic crisis. As companies in the World, companies in Macedonia as well have been faced with this crisis. They are postponing the planned investments and are reducing the both budgets: for development and marketing. Companies believe that their own growth and development needs to wait some better time, when the crisis will pass. However, is this a good reasoning?*

*The crisis indeed leads to long-term and bad effects in the economy, but it should not cause a reduction of budget for marketing, but rather it should enhance the communication with clients and finding more creative ways to approach them. In the period of crisis, the biggest mistake that one can make is to hide from customers. It is important to know that the customer confidence has a priority, especially in times of crisis. The marketing budget shouldn't be viewed as a cost, but as an investment that can ensure the survival and development of companies. We are witnesses of successful stories that began precisely in times of crisis. They are based on innovation, uniqueness and originality. The real challenge is our companies to know how to exploit these opportunities.*

**Key words:** crisis, companies, budget for marketing, marketing strategies

### **1. Влијанието на кризата врз компаниите**

Најавата дека нешто се случува во светот беше и пред неколку години. Уште тогаш беше очигледно дека до пари многу тешко ќе може да се дојде, а дека ќе има и поскапување. Потребно е вниманието да се сконцентрира на обезбедување на пари, заради ликвидност. Во услови на криза се повеќе имаме намалување на расположливите пари и раст на цените кое доведува до намалување на животниот стандард. Сето тоа доведува до намалување на продажбата. Повеќе од јасно е дека во услови на криза населението се ориентира кон купување на неопходните производи. И на странскиот пазар, купувачите се повеќе се внимателни при купувањето за да не формираат залихи и да не ја доведат во прашање нивната ликвидност. Глобалната финансиска криза не е од вчера. Уште во втората половина на 2007 година кога започна растот на цената на инпутите на производство, беше јасно дека кризата е на вратите на претпријатијата. Тоа значи дека кризата влијае на падот на куповната моќ на претпријатијата, растот на цената на инпутите, отежнатата наплата на побарувањата.

Значи во овие турболетни услови, како реакција на рецесијата постојат изменети однесувања на нашите клиенти и на нашата компанија.



## 2. Вообичаени маркетиншки реакции во услови на криза

Независно каква може да биде маркетиншката состојба на нашата компанија во нормални услови, треба да знаеме дека таа ќе се промени во овие турболентни времиња. Тоа значи дека и клиентите и нашата компанија го менуваат своето однесување.

**Клиентите соочени со потешките времиња, дури и со загуба на работата се однесуваат на следниов начин<sup>432</sup>:**

- се ориентираат кон поевтини производи и марки. Тие најчесто го заменуваат купувањето на национални марки со марки развиени за одредени синџири продавници и дури и со генерички марки,
- го намалуваат или одложуваат купувањето на неосновните производи, како што е купување на автомобили, мебел, покрупни апарати за домаќинството и скапи годишни одмори,
- почнуваат да штедат на превоз и почнуваат да купуваат повеќе од снабдувачи што се поблиску до нивната работа или живеалиште. Повеќе практикуваат консумирање на своите оброци дома и се потпираат на домашна забава од ТВ и интернет.

**Исто така и компаниите прават одредени потези за време на турболентна економија кои претставуваат големи грешки<sup>433</sup>:**

- отпуштаат таленти
- го намалуваат буџетот за маркетинг
- го запираат развојот на производи и ги ставаат новите проекти во мирување
- се повлекуваат од глобализацијата
- се повлекуваат во “четири зида”

Пред се природно е компаниите да бидат поконзервативни кога имаат грижи со буџетот, но треба да се знае дека компаниите што не сакаат да преземат ризик и кои не вложуваат во развој на производи многу е тешко да се натпреваруваат кога пазарот ќе тргне нагоре. Во услови на рецесија се бара од сите учесници на пазарот однесување кое е приспособено според новите услови во кои ќе опстанат само најспособните и најинвентивните, кои ќе го продлжат работењето во овие тешки времиња.

Всушност, во пресрет на проблемите се бараат начини за нивно решавање. Во зависност од компанијата различни се методите за решавање, но целта е иста.

Се поставуваат прашањата: Каква е Нашата стратегија и пристапите кога буџети се мали во услови на криза? Дали треба да се одлагаат инвестициите за некои подобри времиња? Дали се намалува буџетот за маркетинг? Дали треба да се тргнеме од очите на клиентите? Како ја гледаме перспективата на своето работење додека трае кризата, и што треба да имаме во вид?

## 3. Предлог стратегии во услови на криза

Главна работа што треба да се запомни во текот на периодите на турбуленција, е компанијата да се обиде да привлече повеќе клиенти со ограничен буџет имајќи ги во вид своите можности. Клиентите имаат одредени очекувања и искуства, така да компанијата треба да ја најде најдобрата стратегиска комбинација, која ќе ги натера клиентите да продолжат да доаѓаат. Довербата на потрошувачите сега е поважна отколку кога било, па затоа и во услови на криза во

<sup>432</sup> Kotler Ph., Caslione J., Chaotics: The Business of Managing and Marketing in the Age of Turbulence, AMACOM, New York, 2009, str. 139

<sup>433</sup> Kotler Ph., Caslione J., Chaotics: The Business of Managing and Marketing in the Age of Turbulence, AMACOM, New York, 2009, str. 139

економијата, не е време за кретење на маркетиншките буџети. Компанијата мора да одбере чекори со кои ќе ја зачува понудената вредност, како и привлечноста, а истовремено ќе ги намали трошоците<sup>434</sup>. Значи секоја компанија прави проекции, анализи и проценки. Кризата не треба да предизвика намалување на годишниот маркетинг буџет, туку треба да придонесе реструктурирање на активностите и креативни начини за пристап до потрошувачите<sup>435</sup>.

Во услови на криза како предлог стратегии кои треба да се применат се следниве:

1. Бидете брзи во прилагодувањето и осигурајте го вашиот удел на пазарот
2. Истражувајте ги потребите и желбите на купувачите кои се доста променливи, иновирајте и заземете уште поголем удел на пазарот
3. Информирајте го купувачот за корисноста на производот и предизвикајте емоции кај него
4. Задржете ги постојните купувачи
5. Постојано комуницирајте со купувачите преку новите комуникациски канали кои ги намалуваат трошоците
6. Задржете ги најдобрите кадри и погрижете се за нивно усовршување
7. Спремете се да го зголемите или барем да го одржите буџетот за маркетинг
8. Фокусирајте се врз се што е безбедно и нагласете ги суштинските вредности

За разлика од претходно, во услови на економска криза голем број на компании прибегнуваат кон оптимизација и рационална потрошувачка кога се во прашање маркетинг активностите. Многу компании прибегнале кон драстично намалување на буџетот за овие активности, а само мал број ги задржале активностите на исто ниво. ***Кои се најчестите грешки на менаџментот и на кој начин е можно тие да се надминат во овие тешки услови, па дури и да се размислува за унапредување на работењето?***

Повеќе од јасно е дека денес е поминато времето на големи буџети. Но сепак и покрај тоа што е криза, компаниите не треба да пристапат кон сеопфатни кретења на трошоците за маркетинг. Напротив секоја компанија треба да трага по начини за намалување на нерационални трошења.

Како прво, потребно е да се преиспитаат своите цели, покритички од кога и да е и да се анализираат како се трошат парите наменети за маркетиншки активности и на кој начин потрошените пари овозможуваат најголем ROI (Return on Investment). Треба да знаеме дека доколку го намалиме буџетот за маркетинг ризикуваме да го изгубиме уделот на пазарот, кој после престанувањето на кризата тешко ќе го вратиме. Никогаш не смееме да си дозволиме да се тргнеме од очите на нашите потрошувачи.

Во овие услови на рецесија потребно е да се преиспита целата производствена линија. Испитувањата се прават со цел да се донесат одлуки кои производи да се тргнат од линијата, бидејќи од нив не се очекува многу во создавањето на профит. Рационализацијата на трошоците не смее да биде на штета на квалитетот на производите. Имајќи ги во вид ниското ниво на производство и продажба во однос на планираното, се преземаат чекори за да се зголеми продуктивноста и ефикасноста низ постојани интерни програми за зголемување на квалитетот.

Потребно е да размислиме и за заштеда во трошоците преку ценовната стратегија. Тоа не значи веднаш да ги смалиме продажните цени на своите производи и услуги. Треба да знаеме дека ниските цени можат да не доведат до големи проблеми. Најголемите компании прибегнуваат кон други решенија во вид на алтернативни производи и услуги кои по својата содржина, квалитет и пред се по цените се прифатливи за купувачите во време на економска криза. Тоа само ќе ја зајакне лојалноста кон купувачите и ќе влијае на свеста дека водите сметка за нив и за нивните намалени домашни буџети. Исто така мора да се води сметка за тоа како вашите купувачи се однесуваат за време на економската криза. Се разбира дека тие малку трошат, купуваат ефтини брендови и го

<sup>434</sup> Kontic L., Ključni faktori u izboru strategije oporavka preduzeća, Beograd, 2006, str.111

<sup>435</sup> <http://www.prophet.com>

одложуваат купувањето кога се во прашање големи износи на пари. Затоа е потребно повеќе да се насочиме кон задржување на постоечките потрошувачи и лојаност кон брендот отколку на пронаоѓање на нови купувачи. И се разбира во никој случај не треба да престанеме да комуницираме со нив.

Тука доаѓаме до многу важен сегмент во маркетингот кои многу менаџери просто го забораваат кога доаѓаат тешки времиња. Пред се треба да го имаме во вид Database Marketing каде врз основа на користење на голем број на техники се собираат информации за претходните и потенцијалните купувачи кои се значајни за маркетерите. Потребно е таа база веднаш да се ажурира. Потоа следи CRM (Customer Relationship Management) т.е. управување со односите со потрошувачите. Според истражувањата кои се спроведени во ЕУ во 2006 година, се дошло до податоци дека компаниите кои немаат развиен CRM изгубуваат по 50% од своите клиенти на секои пет години. Според Harvard Business Review<sup>436</sup>, компаниите кои се огласувале во текот на рецесија бележеле раст на продажбата. Исто така, според McGraw-Hill компаниите кои го зголемиле буџетот наменет за промотивни активности во текот на рецесијата во 1981 година ја оставиле зад себе конкуренцијата во наредните три години. Од овде не треба да се извлече погрешен заклучок и веднаш да се зголемат буџетите. Тоа пред се значи дека треба да бидеме внимателни на кој начин и каде ги трошиме парите кои ги заработуваме на тежок начин. Ова е моментот кога голем број на компании прибегнуваат кон намалување на буџетот за маркетинг, што ги прави малку присутни на пазарот кога се во прашање медиуми и одредени промотивни активности. На тој начин им оставаат простор на конкурентите не само да го зголемат својот SOV (share of voice) туку и уделот на пазарот. Затоа доколку имаме можност никако не смееме да го намалуваме буџетот за маркетинг. Исто така не треба да своите пари да ги трошиме на погрешни медиуми или да ги испраќаме своите пораки на погрешен аудиториум. Internet Marketing е дефинитивно најдоброто оружје на маркетерите во услови на рецесија што овозможува да бидеме таму каде што се сите наши конкуренти и клиенти.

Тоа не значи дека класичните методи се минато. Пред се потребно е да се биде доследен на концептот на интегриран маркетинг со сите алатки на маркетиншкото комуницирање поради создавање на синергија и постигнување на поголемо влијание на купувачите со оптимизација на трошоците. Тоа подразбира и постојано присуство во медиумите низ ефикасен PR програм и стратегија. Всушност, маркетингот и PR е многу значаен за одржување на саканото и профитабилно ниво. Со задржување на интензивен PR и маркетиншки активности компаниите во овие сложени околности имаат можност да го задржат прифатливото ниво на продажба. Смалувањето на PR и маркетиншките активности во овие времиња може да доведе до паѓање на продажбата повеќе од она што е реално во овие околности. Повеќе од сигурно е дека многу лош потег би имале доколку би се намалил буџетот за PR и маркетиншки активности. Пред се сега повеќе од кога и да е треба да се убедат потрошувачите да го купат нашиот производ, односно да ја искористат нашата услуга, во време кога куповната моќ паѓа, кога се поголем е бројот на невработените и кога дефинитивно се менува структурата на потрошувачката. Со паметна комуникација треба јасно да се покаже дека самата организација, има јасен план како да се однесува во новонастанатата економска ситуација и како тие планови се приспособуваат кон потребите на клучните клиенти.

Сите ние ги чувствуваме последиците на глобалната финансиска криза, но не треба да забораваме дека е многу тешко и на крај поскапо да се врати имиџот на компанијата или брендот на пазарот, кога ќе помине кризата отколку во текот на кризата да се преземаат мерки за зачувување на позицијата на пазарот и по нејзиното завршување да се има одличен старт во конкурентскиот натпревар. Поради тоа за зачувување на позицијата на компанијата и нејзиниот бренд е потребен квалитетен PR. Кризата ќе помине и треба да се размислува за времето после неа. PR не е само вложување во сегашноста, односно во моменталната позиција на компанијата на пазарот, туку вложување во иднината. Пред се паметна и планирана комуникација во овој момент е најважна.

Не треба да се заборава дека конкуренцијата на македонскиот пазар во наредниот период се повеќе ќе се заострува, посебно кога во потполност ќе профункционира Спогодбата за слободна

---

<sup>436</sup> <http://www.bifonline.rs/>

трговија со ЕУ. Поради тоа активниот пристап на маркетиншките кампањи, дизајнот и ребрендирањето, ќе биде услов за опстанок во глобалната конкуренција за многу производи, посебно на домашните производители. Вложувањата во пазарната позиција на производителите, односно брендските е неминовност, иако се поставува прашањето во која мера одредени домашни претпријатија се во можност да финансираат. Пазарниот натпревар секогаш бил тешка борба во која не победуваат постојано моќните (богатите), туку оние кои се мудри и кои успеале да го максимизираат ефектот од своите вложувања во маркетиншките и PR активности. New media, BTL, еден на еден комуникација, е тоа што треба да применуваат компаниите без оглед на кризата. Овие видови на промоција се многу корисни и исплатливи на долгорочен план. Пред се стратегијата треба да се заснова на непосреден контакт со потрошувачите. New media овозможува да се искористи интерактивноста на интернетот, Интернетот и дигиталните медиуми моментално се составен дел на нашето секојдневие и потребно е само да се најде начин тоа најдобро да се искористи. Компаниите знаат на кој начин ќе го рационализираат своето работење и ќе ги намалат трошоците на сите полиња. BTL акциите овозможуваат директна комуникација со потенцијалните корисници на интимен начин, а контактот еден на еден овозможува голема доверба од потрошувачите. Лојалноста на купувачите е од исклучително значење во овие тешки економски околности. Се поголем број на компании увидуваат дека е неопходно да воспостават и да одржуваат однос со своите потрошувачи т.е со нив да воспостават траен дијалог. Во тоа да успеат тие мораат да знаат кои се тие, какви се, на кој начин ги добиле, кои се нивните желби, потреби и очекувања. Програмите за лојалност им донесуваат на компаниите краткорочни резултати, но се разбира и долгорочна поврзаност со купувачите на брендските на производителот.

Самата помисла на тоа дека маркетингот во овие моменти може да биде занемарен е погрешна. Моментот е навистина нестабилен и пазарот е најтурболентен од било кога, но доколку компаниите не стават до знаење дека се присутни на пазарот, може наскоро да дојде ситуација нивната позиција да ја заземе некој кој е поспремен. Секоја криза е можност да испливаат добри идеи. Потрошувачите се менуваат, пазарот се менува, па затоа и маркетингот треба да се промени. Целта не треба да биде само да се зголемат маркетинг активностите туку со тимска работа да се пронајдат најдобрите решенија и да се остварат целите. Секогаш треба да се има во вид дека се што правиме несее да биде на штета на квалитетот. Нашите долгогодишни купувачи никогаш тоа нема да ни го простат. Во услови на криза треба да се оптимизираат сите вложувања, и да се овозможи кривата на продажните резултати да почне да се движи нагоре.

**Компаниите треба да знаат дека во услови на криза е правиот момент да се подобри работењето и да се отскокне пред конкуренцијата.**

Напротив, голем број на компании што прават во услови на криза?

Во овие услови претпријатијата се повеќе го одлагаат планирањето на инвестициите. Тие сметаат дека растот и развојот на компаниите ќе мора да почека некои подобри времиња кога кризата ќе помине. Тие се изолираат од останатите, отпуштаат работници и намалуваат трошоци, најчесто трошоците за маркетинг. Наместо да ја зголемат конкурентноста со обука и мотивација на вработените, зошто во новата економија знаењето е единствен извор на конкурентската предност, тие ги отпуштаат најпаметните и највредните (кои најмногу чинат). Најжално е што немаат претстава зошто им оди лошо, и постојано ја обвинуваат државата, политичарите и запад што им донесол светска криза. Не сфаќаат дека за паметните компании економската криза е најдобра можност за напредување. Кога сите останати се глупи и слепи, оној кој ќе внесе малку храброст, иновативност и памет во работењето лесно ќе отскокне.

Во криза неспособните и неконкурентни пропаѓаат, а на пазарот успеваат оние кои паметно работат и со тоа остваруваат големи резултати. Единствено оние кои сфатиле дека продажбата и маркетингот може и мора постојано да се подобруваат, кризата е можност, за сите други е пропаст и катастрофа. На сите нас останува да одлучиме на која група ќе припаднеме како некој кој ќе добие или некој кој ќе изгуби.

## ЗАКЛУЧОК

Турболентните времиња бараат многу стратегиски и тактички промени во маркетиншките напори на една компанија. Најлошата работа е едноставно да се примени едно големо сеопфатно намалување на буџетот за маркетинг. Маркетинг буџетите секогаш се врзани со приходите и со целите на компанијата. Нормално е рецесијата да влијае и на маркетинг буџетот, но со оглед на тоа дека маркетингот има најголемо влијание на уделот на пазарот и на задоволството на клиентите, сепак не треба да се намалува. Всушност, буџетот за маркетинг е последен во низата области кои се афектуирани од намалувањето на трошоците. Кризата не треба да предизвика намалување на буџетот за маркетинг, туку треба да придонесе за реструктурирање на активностите и покреативни начини за пристап до потрошувачите. Тоа што секако треба да се направи е рационално таргетирање и одредување приоритети. Компаниите мора да останат фокусирани врз задоволувањето на своите најверни клиенти. Тие треба да знаат со кои проблеми се соочуваат нивните клиенти? Какви потези прават тие клиенти? Како да се задоволат нивните потреби? Што прават конкурентите? И во секој случај е потребно да одржуваат постојан контакт со нив. Ние во трудов ги разгледавме главните маркетиншки активности што би барале ревизија и евентуални заштеди на трошоците како што се маркетиншкото истражување, комбинација на производи и услуги, одредување на цена, дистрибуција и промоција. Исто така дадовме предлог за примена на соодветни маркетинг стратегии во услови на криза. На маркетинг буџетот не треба да се гледа како на трошок, туку како на инвестиција за подигнување на продажбата. Во услови на криза успеваат најпапетните компании.

## КОРИСТЕНА ЛИТЕРАТУРА

1. Brothers C., Budget airlines, strategy is split, International Herald Tribune, 2008
2. Blythe J., Marketing Strategy, McGraw-Hill Company, UK, 2002
3. Drucker P., Managing in Turbulent Times, Harper – Collins, New York, 1980
4. Evans J.D., Green C.L., Marketing strategy, constituent influence, and resource allocation: An application of the miles and snow typology to closely held firms in Chapter 11 bankruptcy, Journal of Business Research, 2000
5. Harrigan, K.R., Declining Demand, Divestiture and Corporate Strategy, Beard Books, New York, 2003
6. Kotic L., Kljicni faktori u izboru strategije oporavka preduzeca, Beograd, 2006
7. Kotler Ph., Caslione J, Chaotics: The business of managing and marketing in the age of turbulence, Kapital, Skopje, 2009
8. Kotler Ph., Marketing Management, 11 th edition, Prentice Hall, 2003
9. Wilchins D., Stempel J., U.S. rescues City with 20\$billion capital, Reuters, 2008
10. Јаќоски Б., Шулеска – Циунова А., Маркетинг менаџмент, Прв Приватен Европски Универзитет - РМ, Скопје, 2008
11. <http://en.wikipedia.org/>
12. <http://www.fortunecity.com/>
13. <http://dailymail.co.uk/>
14. <http://www.globalenvision.org/>
15. <http://www.economist.com/>
16. <http://chinaeconomicreview.com/>
17. <http://www.businessweek.com/>
18. <http://entrepreneur.com>
19. <http://www.meritum-international.org/>
20. <http://www.bifonline.rs/>
21. <http://www.prophet.com>

# ИНТЕРНЕТ ПРОМОЦИЈА И НОВИ СТРАТЕГИИ НА ЕЛЕКТРОНСКИОТ МАРКЕТИНГ ВО УСЛОВИ НА КРИЗА

Д-р Ленче Петреска, вонреден професор  
*Факултет за економски науки при ЕУРМ Скопје*

Д-р Савица Димитриевска, доцент  
*Факултет за економски науки при ЕУРМ Скопје*  
(изворен научен труд / original scientific paper)

## АПСТРАКТ

Целосниот импакт на интернетот на потрошувачкиот пазар покажува дека неверојатно брзо се менуваат традиционалните бизниси, зашто тој отвора нови можности за експанзија на односите со потрошувачите, креирање потрошувачка лојалност, градење на брендovите, итн.

Новите услови на купување на производите или услугите кои ги диктира економската криза, како интернет промоцијата на истите, ги отвараат можностите за нови маркетинг стратегии преку користење на електронскиот маркетинг. Електронските пазари нудат многу поголеми можности за развој на претпријатијата. А, основен бенефит е намалувањето на трошоците, генерално, и зголемување на добивката.

Експлоатацијата на овие можности, исто така, им нуди на маркетарите поголем дијапазон за користење на електронските маркетинг канали и воспоставување нови начини за комуникација со потрошувачите, се со цел надминување на основните пречки кои ја стопираат или намалуваат потрошувачката лојалност, наметната од кризата на пазарот.

Имено, за маркетарите, веб страниците се нешто многу повеќе. Тие се новина што ги трансформира маркетинг активностите, вклучувајќи го адвертајзингот, потрошувачките услуги, маркетинг истражувањата, трансакциите и дистрибуцијата. Благодарение на тоа, новата бизнис франшиза обезбедува користење на производите/услугите 24 часа на ден, 365 дена во годината. Луѓето пред виртуелните продавници, со едно кликување, можат да ги најдат и купат, односно платат посакуваните производи/услуги.

**КЛУЧНИ ЗБОРОВИ:** Електронски маркетинг, интернет промоција, маркетинг стратегии, потрошувачи, производи, криза

## 1. КАРАКТЕРИСТИКИ И ЗНАЧЕЊЕ НА ИНТЕРНЕТОТ ВО СОВРЕМЕНИТЕ ЕКОНОМСКИ ТЕКОВИ

Почетокот на 21. век е ера на дигитализацијата, така што секојдневно сме сведоци на драматични промени и рапидно зголемување на иновациите. Ситуацијата е иста и со развојот на интернетот и креирањето на веб страниците. Интернет маркетинг опкружувањето, обично, значи запознавање на промените продуцирани однадвор и нивното правилно декодирање. Поточно, маркетингот, во овој случај, користи нови технолошки решенија за менување на процесите, насочувајќи ги кон купувачите и другите претпријатија.

Непостои сомневање дека за менаџерите на кое било претпријатие, интернетот преставува најзначајниот универзален предизвик кој треба да ја завземе својата улога во историјата на стопанските текови.

Некои интернетот го гледаат како електронско изразување на она што поминало: e-mail го замениле пишаните писма, веб сајтовите ги замениле брошурите, а електронските фактури ги замениле своите хартиени еквиваленти. Но, интернетот не е само ефикасна замена за постоечките системи. Неговата важност се крие во способноста да биде не само направа за комуникација туку пазар, систем на информации и алатка за производство. Тој им овозможува на менаџерите не само да го прават она што го правеле до тогаш – комуницирање со добавувачите, промоција на производи и услуги, прибирање податоци на корисниците и обезбедување на наплата – поефикасно, поефтино и поедноставно, но исто така отвара нови значајни можности за клучните операции на секој бизнис.

Посебно се нагласува неговата улога и значење во услови на економска криза.

За да се зголеми продуктивноста и да се намалат трошоците, а се со цел опстанок на претпријатијата во услови на криза, постои потенцијал со кој интернетот може да обезбеди подобри и поекономични услови за работа.

Ако се земе во предвид практиките за краткорочни вработувања и потребата да се има ефикасен и продуктивен персонал, посебно кога се намалува потребата од работна сила, електронските бизниси треба да се фокусираат на задржувањето на квалитетниот персонал. Електронските бизниси генерално имаат потреба од помалуброен персонал но подобро обучен. Ова може да резултира со повторно разгледување на условите на работа, структура на плаќање и бенефиции. Револуцијата на електронските бизниси создаде нови работни места кои не постојат во offline економијата – како што се дизајнери на веб сајтови и менаџери на електронски бизниси, при што ова има директен импакт врз подобрување на економската состојба, како на населението, така и генерално на целиот бизнис. Работниците во електронските бизниси се досата флексибилни, многумина од нив работат од дома или на пат. Ваквите практики треба да бидат се поприсутни во бизнисите и тоа не само кога кризата ќе го зафати општеството. Не само што ги намалуваат трошоците (греење, осветлување и биро во канцеларијата не се потребни за мобилните работници), но тие можат да создадат големо задоволство и лојалност во персоналот. Соодветна комуникациска инфраструктура треба да биде ангажирана со цел персоналот да биде целосно информиран за настаните во канцеларијата и да биде во можност да комуницира со други членови на персоналот, како и со потрошувачите и добавувачите.

Интернет маркетингот ја покренува можноста за поширок пазар, а со самото тоа и привлекување на поголем број потрошувачи. Потрошувачите можат да бидат лоцирани каде било во светот, но да имаат еднаков пристап до маркетинг материјалите на бизнисот. Системите треба да бидат поставени така да можат да се справат со ова ново глобално присуство. Подобри информации за потрошувачите е достапно преку набљудувањето на нивните активности за време на посетата на веб сајтовите.

Како што напредува технологијата така се зголемуваат очекувањата на потрошувачите. Потрошувачите очекуваат да бидат информирани за процесот на нивната нарачка и ќе сакаат повеќе информации од што им биле претходно достапни.

За релативно кратко време Интернетот целосно ги револуционизираше економските текови, особено во сферата на трговијата, банкарството и музичката индустрија. Електронскиот бизнис не е веќе само фраза, туку сериозна перспектива за огромен број на претпријатија, а веќе на голема врата влегува и како посебна научна дисциплина во академските кругови. Како комуникативен и промотивен медиум, пак, Интернетот се повеќе го превзема приматот на телевизијата како носечки столб на економската и културната глобализација.

Имајќи ги во предвид овие индикатори за значењето на Интернетот како промотивен медиум, потребата од елаборација на природата на новиот медиум и промотивните техники што можат да се употребат во него, се наметнува сама по себе. Ова дотолку повеќе, што самиот Интернет како медиум суштински се разликува во повеќе погледи со телевизијата, печатот и другите медиуми кои му стојат на располагање на маркетингот.

Ова е се со цел да се утврди потребата од користење на интернет маркетинг, кога вратите на сите дополнителни трошоци во услови на криза се затворени.

## 2. ON LINE ПРОМОЦИЈА, СЕГАШНОСТ ИЛИ ИДНИНА

Во стручната литература постои широка палета на дефиниции за онлајн промоцијата. Една од наједноставните дефиниции ја дава Чефи. Според него онлајн промоцијата ја користи комуникацијата преку самиот интернет за да ја подигне свеста за одредена веб-страница и да донесе сообраќај кон неа.<sup>437</sup>

Користењето на Интернет и новите медиуми во комуникациски, т.е. промотивни цели, во економската литература често се нарекува интерактивни маркетинг комуникации. Притоа, употребата на интерактивните маркетинг комуникации овозможува интеграција на елементите на комуникацискиот, т.е. промотивниот микс: економската пропаганда, унапредувањето на продажбата, односите со јавноста, личната продажба и публицитетот.

Една од основните разлики меѓу конвенционалниот маркетинг и интернет маркетингот е отсуството на физичкиот контакт со потрошувачите. Но, современиот купувач преферира лесен и брз начин на купување.

Најчесто купувачите комуницираат со компаниите преку нивните брендови. Бидејќи интернетот користи двонасочна комуникација, секој потрошувач комуницира или воспоставува дијалог со претпријатијата, создавајќи притоа јаки врски. Каналите на дистрибуција, исто така, се разликуваат, така што голем дел од чекорите што ги преземаа дистрибутерите при конвенционалните продажби, сега се модифицирани или елиминирани. Бидејќи производите стануваат сè повеќе дигитални (различни софтвери, програми и сл), директната on-line дистрибуција станува превалентна (на пример, The Wall Street Journal ги продава своите информации преку веб страницата користејќи супскрипциски модел, кабловската телевизија, исто така го користи овој модел за имплементирање на своите производи, рекординг компаниите експериментираат со симулациски модели за директна продажба и дистрибуирање на музичките нумери преку интернет, итн.).

On-line промоцијата користи pulling информации за производите и услугите, за разлика од конвенционалната pushing промоција, преку пораки упатени до јавноста. Низа компании користат интегрирани маркетинг комуникациски стратегии преку on-line бизнис каналите. Двонасочната врска на интернетот овозможува потрошувачите да имаат активна улога во промовирањето на производите/услугите. On – line advertising на интернет започнува од 1994 год. и се развива побрзо отколку кој било медиум во историјата на човештвото.

Исто така, интернетот врши силен притисок врз формирањето на цените на различните видови производи/услуги. Ценовната компарација меѓу мултиплицираните продавачи се одвива симултано. Исто така, најлесно е менувањето на цените преку интернет. Тоа, најпластично го покажуваат on – line аукциските продажби. Некои аналитичари упатуваат на потребата, при планирањето на маркетинг активностите, да се формираат флексибилни цени за производите/услугите. Флексибилната ценовна стратегија е најпогодна, на пример, за авиокомпаниите, банкарските услуги или за хотелиерите, иако не секогаш оваа стратегија е прифатлива за сите компании од овој вид. Генерално, употребата на различни цени за различни канали, може да биде ефективна, ако каналите го користат однесувањето на потрошувачите како ефективен елемент за сегментирање на пазарот.

Еден од начините за идентификација на специфичниот таргетиран пазар на интернет е постоењето виртуелна заедница, што ќе вклучува членови чии интереси, хоби, спорт или други активности ќе се поклопуваат.

Оттука, може да се заклучи дека интернетот е ориентиран кон интернационалните пазари, па за да се биде препознатлив на тие пазари, претпријатието мора да развива глобална визија во којашто ќе се детектираат културните, економските, политичките, демографските, инфраструктурните, правните и др. разлики, поточно ќе се дефинираат расположливите ресурси на компанијата, нејзината конкурентска моќ и можностите за комуникација со идните настани.

<sup>437</sup> DaveChaffey.com : “Define: ‘Online Promotion’”, (<http://www.davechaffey.com/E-marketing-Glossary/Online-Promotion.htm>)



### 3. ЗНАЧЕЊЕ НА ON LINE ПРОМОЦИЈАТА ВО УСЛОВИ НА КРИЗА

Имено, едни од најзначајните промени кои ги воведува Интернетот се индуцирани токму врз пропагандната индустрија, според еден од моментално најзначајните веб-портали поврзани со онлајн адвертајзингот, DoubleClick: “Онлајн адвертајзингот помина долг пат од првите рекламни банери на HotWired во 1994. Интернетот, за кого практично немавме чуено пред една деценија, денеска е витален дневен дел од глобалната популација. Многуге форми на маркетинг и адвертајзинг што ги овозможува – електронската пошта со дозвола (permission e-mail), адвертајзингот на Интернет пребарувачите со помош на клучни зборови, лебдечките анимирани страници, интерактивните rich media реклами, streaming аудио и видео, потрошувачки-ориентиранот “вирален маркетинг”, колку да спомнеме некои – ги воодушевија раните адаптери и во последно време главните маркетери, на начини на кои традиционалниот адвертајзинг не ги искусил уште од раните денови на телевизијата во боја.”<sup>438</sup>

Како резултат на тоа, вложувањата во Интернет промоција секојдневно растат од појавата на овој медиум, со значаен исклучок на периодот по пукањето на dot.com “меурот” на Њујоршката берза во средината на 2000, кога вложувањата во овој медиум до 2002 паднале за дури 25%, како резултат на генералната е-бизнис рецесија. Меѓутоа, од 2002 наваму, онлајн адвертајзинг индустрија бележи огромен пораст, пришто, за разлика од периодот пред 2000, кога главните вложувања во веб-рекламирање отпаѓале на многубројните онлајн фирми (кои најчесто настапувале со преамбициозен бизнис модел), новиот пораст се должи на се поголемата насоченост на најголемите традиционални фирми кон Интернетот како бизнис и промотивна алтернатива.

По првите, често контрадикторни реакции на адвертајзинг индустријата кон новиот медиум кои се движеа од преголем ентузијазам до неоправдан скептицизам, во последно време се чини дека онлајн промоцијата е цврсто позиционирана во мислите на сите маркетери. Според повеќе најнови истражувања онлајн адвертајзингот бележи повеќегодишен апсолутен и релативен пораст (во однос на другите медиуми), дури и во години кога целокупниот адвертајзинг пазар стагнира или опаѓа. Тоа и не е изненадувачки ако се има во предвид рапидниот пораст на бројот на интернет корисници – ниеден медиум (освен црно-белата телевизија во текот на 50тите) не успеал да пенетрира во повеќе од 50% од американските домаќинства за само осум години – од појавата на првиот графички прелистувач Mosaic до 2001 година.<sup>439</sup> Веќе во 2006 година, вкупниот број на интернет корисници во светот е поголем од една милијарда.<sup>440</sup>

Интернет промоцијата е најбрз маркетинг механизам. Со развојот на интернетот се видеоизменува филозофијата на работењето на претпријатијата.

Луѓето денес, се повеќе ангажирани, отколку порано, па затоа времето станува скап ресурс. Имено, како што порано видеото, на пример, ги “уби” радио- ѕвездите, така денес интернетот ги “убива” продавачите.

Впрочем, интернет промоцијата е трошочно поприфатлива и поефектна солудија. Во време на рецесивни дејствија, кога секоја заштеда е од егзистенцијална природа, веб страниците се стартот за секоја интернет маркетиншка активност, па токму затоа, тие треба да бидат функционални и да даваат одговор на прашањето “ како претпријатието може да ги задоволи потребите, желбите, преференциите и барањата на потрошувачите, во услови на економска криза?” Откако ќе бидат дизајнирани веб страниците, се јавуваат бројни повици за акција.

Повиците, всушност, се сигнал дека се бара контакт. Со други зборови, разменските информации се најважниот елемент и за купувачите и за претпријатијата. Таквите информации, најчесто се со кратка форма и погодни за користење на автореспондерите. Автореспондерот пак, е пазарот за потенцијалните потрошувачи.

Но, овој процес не завршува тука. Има уште многу да се направи за плаќање со кликување. Притоа, може да се користи и телемаркетингот за брзо реализирање на финансиските трансакции

<sup>438</sup> Bruner, R. *DoubleClick's The Decade in Online Advertising, 1994 - 2004*, DoubleClick, 2005, p. 2

<sup>439</sup> Rick E. Bruner – “*DoubleClick's The Decade in Online Advertising, 1994 - 2004*”

(2005)([http://www.doubleclick.com/us/knowledge\\_central/documents/RESEARCH/dc\\_decaderinonline\\_0504.pdf](http://www.doubleclick.com/us/knowledge_central/documents/RESEARCH/dc_decaderinonline_0504.pdf))

<sup>440</sup> <http://www.internetworldstats.com/stats.htm>

преку интернет. Тоа значи дека интернет маркетингот секојдневно добива нови вредности и дури и непредвидливо значење за работењето на претпријатијата во иднина.

За да се одговори на прашањето “колкав е бенефитот од воведување дигитален маркетинг, а со тоа и on line промоција, во работењето на претпријатијата?”, најнапред треба да се одговори на повеќе прашања што му претходат на овој процес.

Имено: колку важен ќе биде e-commerce, како нов канал за наредните (дефинирани со маркетинг планот) години; какви се потенцијалите на претпријатието/компанијата за настап на интернет пазарот; како да се организира и следи e-commerce/ e-business локално; каква е структурата на дигиталниот маркетинг тим во претпријатието (со какви човечки ресурси располага системот за имплементирање на дигиталниот маркетинг); каков е планот на претпријатието за инволвирање на e-commerce во секојдневните активности; колку претпријатија го користат овој канал и колкав е процентот на нивниот буџет за оваа активност?, итн.

Дигиталниот свет со развојот на телевизијата, радиото, електронските пишани медиуми, видеото, компјутерите, билбордите и сл. ја видоизмени и пропагандата. Бидејќи оваа ера е ера на информациите, како специфичен ресурс, нефизичките производи добиваат поголема вредност.

Пораките, испратени преку интернет, на поголем број реципиенти истовремено, ја забрзуваат комуникацијата и го намалуваат времето за донесување одлуки, зашто се елиминираат трошоците што произлегуваат од физичкото контактирање. Двонасочната комуникација преку интернет и користењето мултимедијални техники (како што се дигиталните видео врски, на пример), овозможува интерактивна визуелизација.

Во таа смисла, on-line маркетинг стратегиите треба да стартуваат со паметни насоки, на пример:

- оптимализација на организациските перформанси за зголемување на степенот на претставување на компаниите;
- прилагодување на потрошувачките услуги;
- воведување нови производи/услуги или додавање нови вредности на постојните производи/услуги;
- намалување на трошоците за промовирање на компанијата;
- креирање one-to-one врски со потрошувачите.

Маркетинг целите, пак, можат да се формализираат врз on-line позиција. Со дизајн програмите тоа лесно се постигнува. Интернет присуството на претпријатието му обезбедува побрзо пресретнување на барањата и желбите на потрошувачите, преку користењето на веб страниците.

Клучот за успешен интернет бизнис, притоа, е: промет, промет, промет!

Токму затоа, продажбата во маркетинг планот се квантифицира на повеќе начини.

Продолжените посети на определени веб страници или навраќањето на тие страници, покажува дека релациите меѓу партиципиентите (компаниите, од една страна, и купувачите, од друга страна) се строго втемелени, цврсти и упатуваат на класифицирање на уникатните потрошувачи или она што тие го бараат од производителите или услужните претпријатија. Корпоративните веб страници, релациите ги воспоставуваат преку електронската пошта, а интерактивните веб страници ги вклучуваат показателите за партиципиентите или корисниците на тие страници. Значи, маркетинг планирањето ги зема предвид идентификуваните потреби на потрошувачите и го распознава нивното однесување при купувањето.

Рецесиската 2009 година ќе остане запаметена во маркетинг светот како година на драматични промени во маркетинг комуникацискиот микс. Имено, за првпат во историјата, во некои земји компаниите повеќе трошеа на онлајн промоција одошто на традиционална телевизиска промоција. Иако прва земја во која се случи овој пресврт беше Данска (март 2009), сепак вистинската сензација дојде во септември 2009, кога извештаите на реномираните Interactive Advertising Bureau (IAB) и PricewaterhouseCoopers (PWC) покажаа дека во една од најголемите светски економии – Велика Британија, онлајн огласувањето веќе доминира над телевизиското огласување. Британските компании во првите шест месеци на 2009 потрошиле 1,75 милијарди фунти на интернет огласување, со што интернет огласувањето во земјата зафаќа 23,5% од адвертајзинг колачот, наспроти телевизијата која има 21,9%. Колку за споредба, кога IAB и PWC

започнале да ги прават овие извештаи во 1998, на интернет огласување во Велика Британија се трошеле само 19,4 милиони фунти.<sup>441</sup>

Иако овие бројки може да се објаснат со влијанието на рецесијата, и телевизиското огласување би можело повторно да го завземе приматот следната година, сепак, на сите веќе би требало да им е јасно дека на долг рок, онлајн промоцијата ќе биде главен начин на промоција, не само во Велика Британија, туку и во светски размери.

## ЗАКЛУЧОК

Економската криза, покрај многу губитници, произведе и многу победници, компании кои ги искористија новосоздадените услови, за да отидат чекор напред, да се одделат од конкуренцијата и да станат пазарни лидери.

Оние кои добро ја анализираа ситуацијата и брзо се прилагодија, со помош на паметно трошење, тргнаа по правилниот пат.

Со самото тоа се намали вложувањето во традиционалниот маркетинг, при што од сето тоа профитираше помладиот виртуелен брат – интернет маркетингот.

Со се поголемиот развој и популарност на интернетот, тој успева да се претвори во најмасовниот медиум на денешницата и ново средство кое се почесто се користи во маркетингот.

Големите светски компании кои се во постојана потрага по изнаоѓање на начини за намалување на нивните трошоци увиделе дека интернетот е добар начин за промоција и продажба на производите кои ги нудат на пазарот, а притоа и добар начин како сето тоа да го направат по ниски трошоци а истовремено на голема маса луѓе.

Со помош на интернет маркетингот се овозможува спроведување на промоција и продажба на производите на многу полесен и поедноставен начин, лесно изнаоѓање на целната група на потрошувачи на кои сакаме да им го презентираме производот преку користење на News- групи (групи во кои се зачленуваат личности со приближно исти интереси, желби и карактеристики, и во кои тие помеѓу себе разговараат за одредени теми за кои се заинтересирани), опфаќање на поголема маса на потрошувачи ширум светот, слободно изразување на потрошувачите во однос на самиот производ, заштеда на време и пари за обмислување и презентирање на промотивните кампањи за поголема маса на потрошувачи.

## КОРИСТЕНА ЛИТЕРАТУРА

1. Briggs, R., Stipp H. "How Internet Advertising Works: New Evidence and Directions for Future Study", *Esomar Pre-Congress Workshop*, 2000
2. Bruner, R. *DoubleClick's The Decade in Online Advertising, 1994 - 2004*, DoubleClick, 2005, p. 2
3. *The Guardian* : "Internet overtakes television to become biggest advertising sector in the UK", 30 September 2009
4. Chaffey, D.; Mayer, R.; Johnston, K.; Ellis-Chadwick, F. *Internet Marketing – Strategy, Implementation and Practice*, 2<sup>nd</sup> edition, FT Prentice Hall, Harlow, 2005
5. Chaffey, D.; Mayer, R.; Johnston, K.; Ellis-Chadwick, F. *Internet Marketing – Strategy, Implementation and Practice*, 3<sup>rd</sup> edition, FT Prentice Hall, Harlow, 2006
6. Eley, B.; Tilley, S. *Online Marketing Inside Out*, SitePoint Pty. Ltd., 2009
7. Janal, D. *Dan Janal's Guide to Marketing on the Internet: Getting People to Visit, Buy, and Become Customers for Life*, John Wiley and Sons, 2000
8. Janal, D. *Online Marketing Handbook. How to Promote, Advertise, and Sell your Products and Services on the Internet*, Van Nostrand Reinhold, ITC, New York, 1998
9. Јаковски, Б.; Циунова-Шулеска, А. *Маркетинг – менаџмент*, Европски Универзитет – Република Македонија, 2008
10. Jones, K. *Search Engine Optimization - Your visual blueprint for effective Internet marketing*, Wiley Publishing, 2008

---

<sup>441</sup> *The Guardian* : "Internet overtakes television to become biggest advertising sector in the UK", 30 September 2009 (<http://www.guardian.co.uk/media/2009/sep/30/internet-biggest-uk-advertising-sector> - посетено на 30 мај 2010)

11. Kotler, P.; Armstrong, G.; Saunders, J.; Wong, J. *Principles of Marketing*, Prentice Hall Europe, Milano, 1999, p. 781
12. <http://www.internetworldstats.com/stats.htm>
13. <http://www.businessweek.com>
14. <http://www.chicagobusiness.com>

**ДАЛИ КРИЗАТА ГИ МЕНУВА ПОТРОШУВАЧКИТЕ  
НАВИКИ?  
HAS THE CRISIS CHANGED THE CONSUMER  
BEHAVIOUR?**

*Автори:*

Доц. Д-р Савица Димитриеска

Доц Д-р Далиборка Блажеска

*Европски Универзитет - Република Македонија*

**Abstract**

Although the global crisis is at the very end, the dramatic changes in consumption economy left their mark on today's life. During the crisis, consumers have more cautious approach to buying, leaning toward more pragmatic and practical purchases vs. rampant deal-seeking behaviors.

Even after the crisis, the patterns of consumer spending are significantly altered because consumers are accustomed to restrictions in buying and intense savings. Barriers to consumption become a new mantra in the lives of people. Consumers make critical decisions about discretionary spending, saving, paying debts that have long term implications. Consumption consolidation means moving from buying products based on price and assortment of products to purchase products with comparative advantage as value, quality, brand and product durability.

Companies need to recognize that the model of buying in the pre-crisis period will not return and they must adapt to the changed consumer behavior in order to be competitive in the new market environment. They need to follow new consumer habits and basically use three sources to promote their products: TV, online and advertising through mobile phones. Promotion through multi-media is an advantage over the use of a single medium. Companies need to intensively use social networks to which consumers trust more than to the companies themselves. For companies special challenge is to find ways for digital communication with consumers.

Both companies and consumers need to change their habits of promotion and behavior respectively because everything is different in relation to the pre-crisis period.

**Keywords**

Consumer behavior, consumer habits, companies' behavior, crisis

## Вовед

Економската криза од 2008-2009 година имаше големо влијание врз светскиот потрошувачки пазар. Таа предизвика висок степен на невработеност, големи загуби на берзите, намалување на националните буџети, масовни банкротства на компаниите, криза во банкарскиот и индустрискиот сектор и општо намалување на потрошувачката. Светските економии покажуваат знаци на заздравување, но експертите тврдат дека променетите потрошувачки навики на луѓето ќе останат и понатаму, за еден подолг временски период.

Последната глобална економска и финансиска криза освен врз моделите на однесување на потрошувачите<sup>442</sup>, има влијание и врз работењето на компаниите.

**Однесувањето на потрошувачите** отсекогаш бил предизвик на маркетинг концепцијата бидејќи треба да даде одговор на прашањето зошто купувачите купуваат или зошто не купуваат производи и услуги. Факторите кои влијаат врз начинот на кој купувачите донесуваат одлуки за купување се бескрајно комплексни. Сепак општо може да се каже дека однесувањето на потрошувачите се моделира врз основа на интерни карактеристики на потрошувачите (перцепција, пристап, знаење, карактер, животен стил, позиција, вклученост во процесот на купување) и надворешни (екстерни) фактори кои го претставуваат окружувањето во кое потрошувачите функционираат<sup>443</sup>. Глобалната финансиска криза е екстерен фактор кој има силно влијание врз однесувањето на потрошувачите. Во последно време се прават голем број истражувања и анализи за степенот на влијание на кризата врз потрошувачите. Тие сите потврдуваат дека кризата влијае врз потрошувачките навики на луѓето. Но, иако кризата е претежно екстерен фактор, таа влијае психолошки врз потрошувачите на начин што ги притиска да ги преиспитаат своите верувања и ставови за потрошувачката на производи и услуги.

**За компаниите**, за нивниот деловен успех, најбитни се долгорочните стратегии и планови. Само компаниите кои ги следат и познаваат психолошките состојби и однесувањето на потрошувачите, односно што сакаат и какви потреби имаат потрошувачите можат да успеат во било кој временски период, а најмногу во време на криза. Оттука, однесувањето на потрошувачите влијае врз работењето на компаниите. Со познавање и прогностирање на однесувањето на потрошувачите, компаниите ќе можат да ги разберат нивните потреби и можат да работат на

---

<sup>442</sup> Забелешка на авторот: Модел на однесување на потрошувачи е збир на стимуланти или фактори и настани во окружувањето на потрошувачите кои влијаат врз донесувањето на одлуки за купување производи или услуги.

<sup>443</sup> Алекса Стаменковски, Маркетинг истражување, Европски Универзитет-Република Македонија, Скопје, 2007 година, стр. 185: Факторите кои влијаат врз купувачот можат да се поделат на психолошки (мотивација, перцепција, знаење, верување, пристап), лични (возраст и животното искуство, занимање, економска состојба, животен стил, карактер и личен концепт), социјални (референтни групи, семејство, позиција, статус) и културни (култура, подкултура, социјална класа), надворешни фактори и маркетинг влијанија на компаниите врз потрошувачите.

задоволување на тие потреби и на исполнување на нивните очекувања. Ова им овозможува на компаниите да останат на пазарот и да ги постигнат своите долгорочни цели.

## 1. Како се промени однесувањето на потрошувачите?

Сите **истражувања** за влијанието на кризата врз потрошувачите донесуваат исти или слични резултати. Општо прифатлив е ставот дека последната економска криза има силно влијание врз однесувањето на потрошувачите.

**Пред кризата** потрошувачите имале сосема поинакво однесување во однос на времето на кризата. Потрошувачите трошеле повеќе, трошеле во големи количини, набавувале луксузни и скапи производи, без некоја посебна селекција на производите. Нивното однесување во однос на трошењето било покомфорно, побезгрижно и без многу размислување. Многу фамилии трошеле многу повеќе отколку што биле нивните реални потреби. Речиси 61% од потрошувачите на своите картички должеле повеќе од 1.000,00 евра, а 43% од потрошувачите трошеле многу повеќе отколку што заработувале на годишно ниво. Најмногу се трошело за автомобили, накит, образование, домување и патувања.

**Со кризата** се менува и однесувањето на потрошувачите. Многу потрошувачи го редуцираат своето трошење, ги редефинираат своите потреби и започнуваат посериозно да штедат. Една изјава прецизно говори за променетиот потрошувачки однос, според која **“она што не се јаде, не мора да се купи!”**. Купувачите се менуваат.

На ниво на потрошувач, набавката на производи во периодот 2008/2009 година драстично се намалила. Најголем пад забележале **непрехрамбените производи**. Луѓето едноставно престанале да купуваат производи како електронски уреди, апарати за домаќинството, книги, сезонски производи, санитарни производи, козметика. Прехрамбената индустрија исто така бележи пад и тоа се должи на ориентацијата на потрошувачите да готват дома. Голем раст е забележан само кај потрошувачката на брашно, јајца, путер, масло, зеленчук и овошје.

Потрошувачите ги одложувале или редуцирале големите набавки, но и набавките врзани за луксузни и скапи производи и забава. Иако имале се уште финансиски средства и можности, тие повнимателно ги вршеле набавките. Почнале повеќе да размислуваат за своите пари и за својата иднина. Тие купувале само неопходни производи, ефтини брендови и имале порационален однос кон производите кои се промовираат. Потрошувачите набавувале во помали количини, поретко и се погрижливо внимавајќи на она што купуваат. Тие започнале да ги споредуваат производите и да ги селектираат врз основа на цената и квалитетот. Најмногу биле заинтересирани или да купат по ниски цени или да добијат поголема вредност за парите кои ги трошат. Тие исто така ги менувале брендовите и станувале нелојални на претходните скапи брендови.

Посебно е интересно да се истакне дека потрошувачите ги интензивирале набавките преку вебстраници. Имено, тие барале нови начини, нови техники, програми, поддржани од растечката технологија, за да ја менаџираат својата потрошувачка и да го максимизираат штедењето. Такви алатки кои ги користеле биле онлајн можностите, односно електронската споредба на виртуелни продавници од аспект на производи, квалитет, бренд, цена, оддалеченост, користење на програми за лојалност, програми кои нудат награди, електронски ваучери, попусти, купони. Нивното искуство од користењето на овие програми ги научило дека поголемата вклученост во процесот на купување им заштедува и пари и време. Потрошувачите се повеќе го користат електронското купување кое е поддржано со светот на Гугл кој дава неограничени можности за пребарување, но и новите можности за купување преку апликации на мобилните телефони. Пронаоѓањето и купувањето на производи и услуги на овој начин било полесно и поефтино отколку порано.

Во својата студија **Амалија и Јонут (2009)** покажуваат дека луѓето не се исти и сите немаат иста перцепција за ситуации со негативни ефекти како економската криза. Според нив, најзначајни фактори кои го моделираат однесувањето на потрошувачите во такви ситуации се **односот кон ризикот и перцепцијата за ризикот**. Односот кон ризикот го рефлектира ставот на потрошувачот кон кризата и колку тој може да го издржи тој ризик. Перцепцијата за ризикот е интерпретацијата на потрошувачот колку тој е изложен на ефектите на ризикот. Врз основа на односот и перцепцијата за ризикот, потрошувачите можат да се сегментираат на:

**А) Потрошувачи-паничари** – се оние кои имаат висок однос и висока перцепција кон ризикот. Овие потрошувачи при негативен настан веднаш се наоѓаат во стресна, панична ситуација. Тие ќе настојуваат да го избегнат ризикот по секоја цена, а доколку се случи криза тогаш и премногу реагираат на истата. Од овие панични потрошувачи се очекува драстично да ги намалат своите трошења, да ја намалат потрошувачката и да пробаат повеќе брендови дури и производни категории. Тие ќе ги елиминираат големите набавки и ќе настојуваат да постигнат најдобра цена за парите кои ги трошат. Тие не се лојални кон ниту еден бренд, туку се лојални само на најдобрата цена.

**Б) Внимателни потрошувачи** – се оние кои имаат висок став за ризикот, но ниска перцепција. Иако тие се плашат од ризици, сепак сметаат дека не се изложени многу на ризикот и не се под висок стрес. Тие се многу внимателни и многу претпазливо го планираат своето трошење, ги одложуваат големите набавки, понекогаш го менуваат саканиот бренд, и бараат многу информации за процесот на набавка.

**В) Загрижени потрошувачи** – се оние кои имаат низок став за ризикот, но висока перцепција. Иако овие потрошувачи сметаат дека се многу изложени на ризик, тие не се плашат да преземат активности за надминување на ризикот. Нивното однесување е одредено од перцепцијата за ризикот. Овие потрошувачи ги планираат



своите набавки особено ако нивната перцепција за ризикот е голема. Оваа категорија на потрошувачи и понатаму ќе продолжи да набавува во големи количини, но само ако се убедени дека направиле вистинска добра зделка. Но, доколку перцепцијата за ризикот е голема тие ќе настојуваат да ги одложат големите набавки. Тие претежно остануваат лојални на брендovите, но во истовреме се способни да се преориентираат кон производи со пониска цена. Во вакви случаи компаниите треба да воведат пониски верзии на премиум или средно-класните брендovи во нивното портфолио за да можат да ги задржат овие потрошувачи. Она што е интересно за овој вид на потрошувачи е што тие се спремни да пробаат нови и иновативни производи без оглед на негативните ефекти на кризата.

**Г) Рационални потрошувачи** – се оние кои имаат низок однос кон ризикот и ниска перцепција за истиот. Тие не се изложени на висок ризик и одбегнуваат информации во врска со ефектите од кризата и вообичаено продолжуваат со своето потрошувачко однесување. Од овие потрошувачи се очекува да не го намалат своето однесување и дека ќе продолжат со купувањето на своите омиленни брендovи и дури да пробаат нови иновативни производи.

Оттука, може да се заклучи дека промените во однесувањето на потрошувачите кои произлегуваат од економската криза можат да се поттикнат од различни лични карактеристики. Како резултат на економската криза кај однесувањето на потрошувачите се забележуваат нови трендови. **Трендовите ги забележале Флатерс и Вимот во 2009 година, и тоа:**

**А) Потреба за едноставност** – за време на кризата, потрошувачите ги ограничуваат своите набавки и настојуваат да ја симплифицираат потрошувачката, а после кризата се очекува овој тренд на ограничена набавка да продолжи. Потрошувачите се навикнуваат на поедноставни, поефтини производи кои и после кризата ќе настојуваат да ги набавуваат.

**Б) Промени во дискрециони набавки** – дури и богатите луѓе ги економизираат своите набавки, иако тоа не мора да го сторат. Тие јавно го изразуваат своето незадоволство од прекумерната потрошувачка. Тие започнуваат да ги рециклираат производите, да купуваат користени производи и да ги учат своите деца на едноставни и традиционални вредности.

**В) Внимателна потрошувачка** – денешните потрошувачи се “поагилни”, односно тие бргу реагираат на промените на цените и имаат способност да ги менуваат брендovите барајќи брендovи со ниска цена, на сметка на квалитетот или лојалноста.

**Г) Зелен конзумеризам** – овој тренд е забавен во услови на криза бидејќи луѓето не сакаат да платат повеќе за производи кои имаат слични карактеристики со супститути кои имаат ниска цена. Потребата за зелени производи и заштита на животната средина се намалува иако е основ за заздравување на економијата.

**Д) Етички конзумеризам** – луѓето помалку донираат за добротворни цели, за доброто на животните, децата во светот, бидејќи тие се фокусираат на доброто во својот дом. Овој тренд се очекува да се промени после рецесијата.

Според една друга опсервација, однесувањата на потрошувачите забележани за време на кризата продолжуваат да се наметнуваат како нови правила на однесување на пазарот и во времето после кризата. Така,

А) има драстична промена во моделите на однесување на потрошувачите поради навиките на ограничувања и штедења. Во претходните две години потрошувачите донесуваа критични одлуки за дискреционото трошење, штедење или плаќање на долговите што ќе има далекусежни последици и понатаму,

Б) зголемената консолидација, која значи промена од приоритетизирање на цените и асортиманот кон набавки базирани на вредност, бренд, квалитет,

В) фаворизирање на силни брендови, на ниво на компанија или производ, во однос на другите се уште непознати брендови,

Г) за да се придобијат потрошувачите компаниите користат промотивни техники преку телевизија, компјутери и мобилни телефони. Сепак, користењето на повеќе медиуми истовремено донесува повеќе резултати од користењето на еден единствен медиум и

Д) се користат се повеќе социјалните онлајн мрежи бидејќи се потрошувачите повеќе им веруваат на препораките на пријателите отколку на компаниите.

**По кризата** многу потрошувачки однесувања од време на кризата ќе продолжат да се практикуваат и понатаму, односно потрошувачите ќе вршат поразумно, наменско и ефикасно купување. Несовесното трошење е веќе замането со поселективни набавки во кои се вклучуваат алатки и техники познати од времето на кризата. Поранешните големи набавки диференцирани по производи, брендови, компании сега се поразумни и рационални. И во посткризниот период потрошувачите ќе бараат набавки со купони, наградни игри, попусти, споредби и нагодби пред реалните набавки. И понатаму потрошувачите ќе ги избегнуваат набавките на луксузни и скапи производи. Тие ќе ги фаворизираат производите кои имаат квалитет по основ на трајност, корисност, разновидност. Производите кои ќе им овозможат на потрошувачите да се чувствуваат дека имаат нешто со вредност за потрошените пари, наместо нешто што е сезонско, краткотрајно, ограничено, со мала корисност, ќе се сметаат за вредни за купување. Потрошувачите и понатаму ќе се ориентираат кон купување зелени производи кои им носат лични економски бенефиции, како електронски уреди, автомобили, инструменти кои трошат помалу и сл.

Но, потрошувачите после кризата покажуваат и знаци на **замор од саможртвување** и штедење, кој започнуваат да го балансираат со поинаков начин на трошење, во смисла на мало “сопствено наградување”. Тие се вклучуваат во набавките на производи по принципот ”направи сам”, а скапите производи ги купуваат на поинаков начин. Имено, од скапите ресторани набавуваат оброци за дома, набавуваат производи за спа и салонски третмани кои ги реализираат дома, па дури и производи за забава и дружење купуваат за дома. На овој начин компензираат за скапото излегување и забавување надвор од домот.

Според **Нилсен анкетата**<sup>444</sup>, 72% од сите потрошувачи се изјасниле дека кризата има значително влијание врз нивната потрошувачка и навики за трошење, а само 7% се изјасниле дека таа не влијаела врз промените на нивното однесување. Неконтролираното трошење се заменува со посовесно трошење или тн “**практичен конзумеризам**“. Потрошувачите се поселективни при набавките и користат техники и алатки при купување кои ги откриле за време на кризата. Исто така се менува и изворот на потрошувачкото однесување. Имено, бејби-бумерс генерацијата (1946-1964) која беше лидер во потрошувачката во минатите кризни периоди, сега не е во можност да биде лидер во заздравување на економијата. Таканаречената генерација X (со старост 29-45) и младата генерација Y (со старост 10-28) ќе бидат лидери во заздравување на економијата. Генерацијата X е во животна средна фаза на трошење, а младата Y популација е желна за трошење, особено на нова технологија. Компаниите ќе мора да се прилагодуваат на нивните планови и пристапи за да ги привлечат овие нови генерации на потрошувачи.

Но, која популација најмногу придонесува за заздравување на економијата? Економијата заздравува најмногу поради се поголемата потрошувачка на генерацијата X, односно лица со старост од 29-45 години. Тоа се лица кои се наоѓаат во средината на животниот век и трошат многу, поради тоа што тие започнале свое семејство и имаат деца. Оваа генерација е во пикот на своето трошење. Таа уште се нарекува “ЛИФО сегмент“ во однос на рецесијата, односно оваа генерација е последната група која била погодена од кризата, а прв сегмент кој излегува од неа. Оваа група многу се разлика од т.н бејби-бумери кои и понатаму при потрошувачката бараат попусти, дискаунти, поголема вредност за парите, трошење за пократок временски период, набавка на помал број производи, поретки набавки и набавки кои навистина им се потребни.

Генерацијата Y, пак, односно популацијата од 10-28 години е најмалку погодена од рецесијата. Таа има голема желба за трошење во однос на постарите генерации. Оваа генерација најмногу троши на патување, рентање простор за живеење, набавка на лесен мебел, електрични апарати, стоки за подобрување на изгледот на домот. Оваа генерација бргу заработува, но и бргу троши. Исто така, најголем дел од буџетот се користи за набавка на нова техника и технологија, како

---

<sup>444</sup> Survey: How much shopping behavior has changed due to the economy?, Retail Forward Shopper Scapre, TM, October 2009

современи компјутерски машини, мобилни телефони од нова генерација, Ипод, МПЗ плејерс, видеое игри, смарт телефони, лаптоп, и сл. За нив новата технологија е стил на живеење, а не луксуз.

Но, како најголемата глобална рецесија влијаеше врз **потрошувачите на глобално ниво**? Суровоста на кризата донесе промени во потрошувачките навики, навиките за штедење и стил на живеење на потрошувачите во многу делови од светот, со индикации дека потрошувачите на Запад се воздржуваат се уште од преголеми и ненеопходни набавки. Според една анкета на **Ниелсен**<sup>445</sup>, многу потрошувачи кои во време на криза штеделе на купување нова облека, апарати за домаќинство, забава и културен живот и набавувале ефтини производи, сега при закрепнати економски услови ги задржуваат тие навики на купување. Иако се враќа довербата кај потрошувачите во повеќето земји, сепак навиките, потрошувачката, штедењето станува стил на живеење за многу Европјани, Американци и Азијци. 48% од Американците изјавуваат дека ќе продолжат со штедење на гас и струја, 22% од Австралијците се откажуваат од ресторантските и барски услуги, а 23% од Французите изјавуваат дека помалку ќе ги користат автомобилите.

На глобално ниво направена е студија за 2009 година за однесувањето на глобалниот потрошувач според која:

А) Во САД, 90% од потрошувачите веруваат дека се уште живеат во време на криза. Ова е индикатор за влијанието на финансиската криза врз однесувањето на потрошувачите. 56% од американските потрошувачи веруваат дека нивниот животен стил е погоден од кризата, односно тие биле принудени да го реevalуираат своето трошење и потрошувачките навики. За 72% од потрошувачите најголемо значење имаат ниските цени.

Б) Истата анкета е спроведена во Шпанија и резултатите покажуваат дека 82% од шпанските потрошувачи веруваат дека се уште се во криза. 53% од шпанските потрошувачи сметаат дека кризата влијаела вра нивниот стил на живеење.

В) Во Велика Британија, 1/3 од потрошувачите биле погодени од финансиската криза, со загрозени работни места и намалување на довербата во домашниот пазар

Г) Во Југоисточна Азија, 78% од Кинезите го почувствувале влијанието на кризата, а најголем притисок почувствувале потрошувачите во старосната група од 19-45 години. 82% од потрошувачите во Јужна Кореја се уште веруваат дека се во криза. Над 1/3 од Јапонците се откажуваат од некои свои омилени брендови за да заштедат пари.

Д) Во арапскиот свет, 59% од потрошувачите во Обединетите Арапски Емирати и 30% од потрошувачите во Саудиска Арабија веруваат дека нивните држави се во

---

<sup>445</sup> <http://blog.nielsen.com/nielsenwire/consumer/new-rules-the-crisis-has-changed-consumer-behavior/>

криза, а истражувањата покажуваат дека потрошувачите ги прилагодуваат своите потрошувачки навики. 38% од Саудијците и 37% од ОАЕ потрошувачи го смениле својот стил на живеење поради влијанието на светската економска криза. Сепак мора да се истакне дека луксузните брендови и понатаму се купуваат во Саудиска Арабија и ОАЕ земјите и потрошувачите сакаат да платат повисока цена за производите кои веруваат дека им даваат повисок социјален статус.

На глобално ниво, речиси еден од три глобални потрошувачи и понатаму ќе продолжи со економизирање на гас и струја, додека еден од шест и понатаму ќе ја избегнува ресторантската храна и јадењето надвор. Еден од шест глобални потрошувачи и понатаму ќе купува ефтини прехранбени производи, ќе троши помалку на нова облека, ќе намали на забава и културен живот, а еден од седум потрошувачи ќе ги намали и телефонските сметки. Штедењето на гас и струја, намалување на трошоци за оброци надвор од домот и трошење помалку на нова облека (како и набавки на поефтини прехранбени производи) се клучни глобални трендови денес кои се препознатливи во пост кризниот свет. На регионално ниво, Американците и потрошувачите во Западна Европа ќе користат се повеќе ефтини прехранбени производи, додека потрошувачите во земјите кои се развиваат како Јужна Африка, Турција и Латинска Америка ќе настојуваат да ги намалат телефонските сметки во пост кризната ера. Од сите региони, потрошувачите во Европа најмногу ќе внимаваат на своите трошоци на забава. Потрошувачите во САД и Европа, кои најмногу се погодени од глобалната криза, повеќе се насочени кон штедење за разлика од потрошувачите во БРИК земјите кои настојуваат да го повратат своето однесување како пред рецесијата. Помеѓу БРИК земјите, но и на глобално ниво, кинезите имаат најголема доверба во економското заздравување во иднина. Според Ниелсен анкетата за глобална доверба на потрошувачите спроведена во март 2009 година, Кина забележува само 7 точки опаѓање на довербата на потрошувачите во последните 6 месеци во релација со двојно намалување во Русија, Бразил и Индија. Според последната анкета спроведена во крајот на јуни 2009 година, довербата на потрошувачите во Кина е зголемена за 6 индексни поени. И покрај глобалната рецесија која силно ја зафати целата 2008 година, Кина успеа да постигне умерен растеж на БДП. Кинеската влада веднаш одговорила на економската криза со 13% од БДП влез во економијата.

Новиот начин на размислување влијаел врз начинот на трошење на потрошувачите. Потрошувачите, посебно оние на Запад, презеле мерки за поголема оддржливост, рециклирање, органска храна, флаширана вода, грижа за отпадоци и глобална заштита на животната средина. На почетокот на кризата, потрошувачите го намалиле трошењето на органски производи и флаширана вода. Дури и за во иднина потрошувачите се прашуваат дали да ги користат овие производи имајќи ги во предвид дебатите за вистинската вредност на органските производи, како и можноста за рециклирање на отпадот односно пластиката од флашираната вода. Во САД, Австралија и многу западно европски земји продажбата на флаширана вода е во опаѓање во последните две години. Големо опаѓање бележи и продажбата на органска храна. Производителите и преработувачите на органска храна се наоѓаат пред предизвикот да докажат дека нивните производи навистина се добри за

потрошувачите и за целата планета. Потрошувачите имаат потреба од добри економски, но и медицински докази за оправданоста да платат поскапо за органска храна.

Според анкетата на Ниелсен, довербата на потрошувачите е намалена и тие се загрижени за економијата и за сигурноста на работното место. Просечниот потрошувач ги менува своите потрошувачки навики и ги намалува дискреционото (неконтролирано) купување, исхраната надвор од домот, забавата и културниот живот и повеќе се насочува кон домот и купувањето на поефитни производи. Потрошувачите се навикнуваат да живеат без скапи и луксузни производи.

Според методологијата на Flatters' and Willmott's (2009, p.106), пост кризното однесување на потрошувачите зависи од видот, причините, траењето, интензитетот на кризата и може да се предвиди како потрошувачите ќе се однесуваат врз основа на нивното однесување во претходните кризи, со споредба на однесувањата. Flatters' and Willmott го користеле овој метод за да го следат трендот на однесување на потрошувачите за време на две декади за да ги советуваат глобалните компании за однесувањето на потрошувачите на подолг рок. Иако последната економска криза не е длабока и силна како Големата Криза од 1930-те години сепак може да се споредат однесувањата на потрошувачите од тој период и сега. Голем број аналитичари, вклучително и ММФ, Светска Банка, ОЕЦД сметаат дека тековната криза е една од најстрашните после Големата Депресија и ќе влијае врз голем број пазари и потрошувачи во сите економски области. Економската криза има големо влијание врз начинот на купување на потрошувачите. Со цел да добијат што поголема вредност за намалениот приход потрошувачите купуваат производи со ценкање за цените. Бидејќи потрошувачите бараат подобри цени во разни супермаркети, продавниците кои продаваат специфични производи (риба, месо и месни производи, пекари, еколошка храна) се соочуваат со голема конкуренција и загуба на пазарот. Има драматична промена кај потрошувачите. Компаниите воведуваат производи со ниски цени што е примамливо за потрошувачите кои се ценовно-осетливи. Според анкетата на Неилсен спроведена во април 2009 година, 56% од потрошувачите кажуваат дека купуваат ефтини прехранбени производи и брендови за време на економската криза и една третина кажуваат дека ќе продолжат со ефтините набавки и по завршување на кризата.

## **2. Како се промени работењето на компаниите?**

Потрошувачите повеќе ставаат акцент на пресметаниот ризик, страв од купување, штедење отколку на тоа дека е добро да се има даден производ! За време на криза секој потрошувач стравува за иднината и тоа има влијание врз неговото потрошувачко однесување. Речиси ниту еден елемент од 4-те П на маркетинг миксот (производ, цена, промоција, дистрибуција) не може да влијае врз интензивирање на потрошувачот да купува и троши повеќе. Потрошувачот е заинтересиран за вредност на производот и економија на трошоците. Во тешки времиња луѓето се откажуваат од купување на несуществени производи за нив.

Оттука, само компаниите кои нудат добра вредност, квалитет и ниски цени можат да се надеваат на поголема продажба, приход и зголемен пазарен удел. Потрошувачите не инвестираат, го намалуваат купувањето и повеќе штедат. Компаниите кои дури имале лојални потрошувачи во предкризниот период, сега не можат да ги препознаат своите потрошувачи. Во тешки времиња луѓето ги преиспитуваат своите стари навики и лојалноста кон брендovите.

Колку и да се надеваат компаниите и трговиците дека однесувањето на потрошувачите после кризата ќе се промени, тоа е залудно. За да опстанат и остварат профит и во посткризниот период, компаниите мора:

- А) Да знаат дека и во процесот на заздравување на економијата, некои потрошувачи се уште се наоѓаат во кризно потрошувачко однесување,
- Б) Да ги прилагодат своите производи и услуги согласно барањата на потрошувачите, особено на потребите и желбата на генерациите X и Y,
- В) Понудите со мотивот: “да е добро да се има” да се заменат со ”мора да се има” преку маркетинг, позиционирање и таргетирање.

Компаниите кои се надеваат дека ќе се врати потрошувачкото лудило веднаш после кризата остануваат разочарани.

Она што најмногу се советуваат компаниите во периодот после криза е да ги направат своите производи подостапни преку своите вебстраници. Тие мора да ги убедат потрошувачите дека преку нивните вебстраници ќе купат подобри производи, со подобри цени, со полесен транспорт, со поголеми заштеди за нив. Пребарувањето на производите треба да биде лесно, едноставно и нехаотично.

Flatters' and Willmott идентификуваат четири значајни трендови кај компаниите во време на криза:

**А. потреба за поедноставување (едноставност)** – кризите се стресни и типично ја зголемуваат желбата на луѓето за едноставност. Дури и во пред кризниот период голем број потрошувачи се чувствуваат пренатрупени од избори и бараат поедноставни набавки. Овој тренд ќе продолжи и по заздравување на економиите. За разлика од потрошувачите во претходните кризи кои по нив ја поздравувале финансиската стабилност и трошеле многу, потрошувачите сега се очекува да продолжат да купуваат поедноставни производи со повисока вредност. Оттука за компаниите е битно да понудат што е можно поедноставни производи, со поедноставни перформанси кои секако дека ќе бидат поефтини за потрошувачите.

**Б. водење на етички бизнис** – во време на финансиска криза, потрошувачите и регулаторите ги казнуваат несовесните работења на компаниите. Тие настојуваат да ги казнат можните извори на нивното пропаѓање, а во добри времиња на

недобрите бизниси не се ставало акцент. Комапниите работат под надзор на потрошувачите и затоа се советуваат да работат чесно и да ги врпат своите зделки на етичен начин. Во спротивно можат да ги изгубат и тие мал број на потрошувачи заинтересирани за нивните производи или услуги.

**В. желба да се економизира** – иако некои потрошувачи немаат избор, сепак се поголем број на богати потрошувачи во време на криза ги економизираат своите набавки. Според анкетите на Флатерс и Вилмот богатите потрошувачи изразиле незадоволство од прекумерните набавки. Рецесијата го направила умереното трошење прифатливо, дури и модерно. Овој тренд ќе продолжи и после кризата и во поефтините и поретки набавки потрошувачите ќе најдат лично и практично задоволство. Оттука, повторно совет за компаниите е да понудат што е можно поедноставни, поефтини, но квалитетни производи за да можат да останат конкурентни на пазарот.

**Г. тенденција да се замени една со друга нова понуда** – лесниот пристап до информации и уште полесниот начин на набавки ги прави потрошувачите поагилни, но понелојални. Технологијата и социјалните мрежи се користат се повеќе од страна на потрошувачите и наметнуваат промени и прилагодувања кај компаниите. Според резултатите на МкКинси (McKinsey (Bohen, Carlotti & Mihas 2010) тежок е периодот особено за компаниите кои зависат од цената, особено оние кои продаваат производи со мала диференцијација во однос на другите производи освен цената. За понатаму, компаниите мора подобро да ги разберат мотивите за купување на потрошувачите. Тие треба да ги прилагодат своите понуди на новите желби на потрошувачите и ги стават лесно достапни до нив.

### **3. Критична анализа на резултати од истражување**

Најтежок дел за маркетерите после кризата е разбирањето на тоа какво ќе биде однесувањето на потрошувачите. За компаниите, долгорочните стратегии се клучни за успехот во иднина. Особено загрижуваат прогнозите дека штом ќе излезат од добрите времиња потрошувачите ги скратуваат своите набавки и се многу внимателни во трошењето, но тие не ги менуваат тие навики и не се враќаат на старото ни по завршување на кризата. Голем број на потрошувачи се спокојуваат за да купат по пониска цена. Лојалните потрошувачи исто така ги имаат во предвид сите елементи на маркетинг миксот при набавката на производи или услуги. Економската криза е можност која ги охрабрува и им дава шанса на компаниите кои се способни и го реинвентираат својот бренд кој е прилагоден на новите потреби на потрошувачите. Понекогаш вистинскиот одговор не е пониска цена, туку повисока вредност за истите пари и вистинска промоција и стимулација за купување.

Прашање за маркетинг компаниите е дали кризата влијае во сите земји во светот? Одговорот може да биде “не” и тоа значи компаниите да ги прилагодат своите маркетинг стратегии за секој регион посебно. Земјите како САД, Британија,



Бразил, Русија и Кина забележуваат пад на потрошувачката кај купувачите, но во земјите како Холандија, Шведска, Германија потрошувачите задржале одредена разумна доверба за време на кризата. Ова е поради причината што рецесијата нема значително влијание врз сите земји или затоа што од културолошки аспект намалувањето на трошоците за храна не е личен приоритет за сите луѓе во сите области. Евидентно е дека демографските и културните карактеристики се значајни при настап на странски, меѓународни пазари во сите времиња, вклучително и рецесија. Оваа информација е битна за добри времиња, но во рецесија е клучна за остварување на приход или загуба.

Лузните на кризата ќе ги следат потрошувачите, нивниот начин на размислување и чувствување, и после кризата. Новите потреби значат дека потрошувачите бараат нови брендови и нов начин на комуникација. Маркетинг компаниите треба да ја креираат таа иднина. Потрошувачите поминуваат низ длабоки психолошки промени. Компаниите треба да ги следат тие психолошки промени. Има потреба од нова пазарна сегментација која ќе базира на одговорите на кризата што се многу поразлични од конвенционалното пред-кризно таргетирање. Пост-кризните потрошувачи очекуваат многу од маркетингот, односно тие се поттикнати од посоефицирани емоции, нов морал и нова интелигенција како резултат на новите очекувања. Со крајот на рецесијата во 2010 година, многу аналитичари, економисти и маркетери го фокусираат своето внимание на пост-кризниот потрошувач. Многу очекувани однесувања и модели на потрошувачите за време на кризата ќе продолжат и по заздравување на економијата. Поограничената потрошувачка и враќањето кон едноставноста веќе се одлучувачки трендови во пост кризниот период.

### **Заклучок**

Влијанието на неодамнешната глобална финансиска криза врз потрошувачката не може да се занемари. Истражувањата покажуваат дека потрошувачите се плашат за својата иднина и тој страв има големо влијание врз нивното однесување. Тој страв кој тешко може да се надмине ја зголемува желбата на луѓето за едноставност и ги принудува потрошувачите да ги преиспитаат своите верувања и ставови. Следните маркетинг истражувања ќе им помогнат на потрошувачите да најдат нова реалност после финансиската криза. Тие истовремено треба да им помогнат на компаниите да го сфатат новото потрошувачко однесување и кон истото да ги прилагодат своите понуди на производи и услуги.

#### 4. Користена литература

- 1) Алекса Стаменковски, Маркетинг Истражување, Европски универзитет-Република Македонија, Скопје, 2007
- 2) Amalia P and Ionut P (2009), Consumers reaction and organizational response in crisis context, USA, The Journal of the Faculty of Economics, 1(5)
- 3) Ben Berry, “Before, During and After the Recession: Changes to American Consumer Behaviour”, Agriculture and Agri-Food Canada, September 2009
- 4) Flatters P and Willmott M, Understanding the post recession consumer, Harvard Business Review, 7(8)
- 5) Jaowoo Lee, Pau Rabanal and Damiano Sandri, IMF staff Position Note, Research Department, “U.S. Consumption after the 2008 Crisis”, SPN/10/01, January 15, 2010
- 6) Helen E Perriman Dr. Rooma Roshnee Ramsaran-Fowdar and Dr. Priya Baguant, “The impact of the Global Financial Crisis on Consumer Behaviour”
- 7) Susan Mc Partlin, Retail and Consumer Insights, “The new Consumer Behavior paradigm: Permanent or Fleeting?”, PricewaterhouseCoopers, Ltd, Јулс 2010

# КРИЗАТА – ИЗВОР НА ПРЕТПРИЕМНИЧКИ МОЖНОСТИ: АДАПТАЦИЈА НА (МАРКЕТИНГ) СТРАТЕГИЈАТА КОН НОВИТЕ ПАЗАРНИ УСЛОВИ

Д-р Ристе Темјановски<sup>446</sup>

Универзитет „Гоце Делчев“ – Штип, Економски факултет – Штип

М-р Тамара Јованов Марјанова<sup>447</sup>

Универзитет „Гоце Делчев“ – Штип, Економски факултет – Штип

## Abstract

The recession leads to an increase in the number of closed businesses and increase in the participation of bankruptcy within these closures. The closure of companies creates social costs, especially in case of bankruptcy, but on the other hand taking into account that first least efficient enterprises fail, it may have positive implications, i.e. the death of these companies creates an increase in the average productivity of labor and free space in the market for new companies or new activities by existing companies. New initiatives may include a wide range of business opportunities - from creating new combinations to use new opportunities for existing or new markets. According to The Economist (2009:18), the crisis is a time when small and medium enterprises (SMEs) rather than replacing existing products and services, promote innovation and meet new needs. A large number of SMEs change operation strategy in time of crisis, and also see the crisis as an opportunity to establish precedence over weaker competitors or entry into new entrepreneurial ventures. The crisis creates a change in mindset among the people, by making them more open to change and stimulates the development of ideas for new products/services and new production methods. Simultaneously, the crisis creates difficulties for existing firms with deep interests in mature technologies to impede the entry of new competitors. The Small Business Act (SBA, 2009) designed by EU indicates that 18 of the 30 companies that presently make up the Dow Jones Industrial Average were launched during a recession. The importance of entrepreneurship and adaptation of business/marketing strategy is best illustrated with the fact that almost all giant companies started as small companies.

Key words: entrepreneurship, small and medium enterprises (SMEs), crisis, opportunities, (marketing) strategy.

## Апстракт

Рецесијата неминовно води кон зголемување на бројот на затворени претпријатија и зголемување на учеството на банкротот во рамки на тие затворања. Затворањето на компаниите креира општествени трошоци, особено во случај на банкротство, но од друга страна доколку се земе во предвид дека прво пропаѓаат најмалку ефикасните претпријатија, тоа може да има и позитивни импликации, т.е. смртта на тие претпријатија креира зголемување на просекот на продуктивноста на трудот и слободен простор на пазарот за нови претпријатија или нови активности од страна на постојните претпријатија. Новите иницијативи можат да вклучат широк дијапазон на претприемнички можности – од креирање на нови комбинации до искористување на нови можности на постојните или нови пазари. Според The Economist (2009:18), кризата е време во кое малите и средни претпријатија (МСП) наместо заменување на постојните производи и услуги, со иновациите промовираат и задоволуваат нови потреби. Голем број на МСП ја менуваат стратегијата на работењето во

<sup>446</sup> Вонр. проф. д-р Ристе Темјановски, Универзитет “Гоце Делчев” - Економски факултет - Штип, Р.М.  
*Associate Prof. Riste Temjanovski, PhD, Goce Delcev* University – Faculty of Economics – Stip, R.of Macedonia  
e-mail: [riste.temjanovski@ugd.edu.mk](mailto:riste.temjanovski@ugd.edu.mk)

<sup>447</sup> Асс м-р Тамара Јованов Марјанова, Универзитет “Гоце Делчев” - Економски факултет - Штип, Р.М.  
*Ass, MSc. Goce Delcev* University – Faculty of Economics – Stip, R.of Macedonia  
e-mail: [tamara.jovanov@ugd.edu.mk](mailto:tamara.jovanov@ugd.edu.mk)

време на криза, а исто така гледаат на кризата како на можност за воспоставување на предност пред послабите конкуренти или влегување во нови претприемнички потфати. Кризата креира промени во начинот на размислување кај луѓето, со што ги прави поотворени кон промени и стимулира развој на идеи за нови производи/услуги и/или нови методи на производство. Истовремено, кризата креира потешкотии за постојните фирми со длабоки интереси во зрели технологии да го попречуваат влезот на нови конкуренти. Во Small Business Act (SBA, 2009) на ЕУ, се посочува фактот дека 18 од 30 компании кои го креираат индустрискиот просек Dow Jones се лансирани за време на рецесија. Значењето на претприемништвото и адаптација на стратегијата на работење најдобро ја илустрира фактот дека скоро сите гигантски претпријатија започнале како мали претпријатија.

Клучни зборови: претприемништво, мали и средни претпријатија (МСП), криза, можности, (маркетинг) стратегија.

### Вовед

Светските искуства и испитувањата на современата економска наука, недвосмислено потврдуваат дека нема стабилен и квалитетен економски развој без позначајно присуство на малите и средни претпријатија во економска структура на секоја земја поодделно. Предностите на малите и средни единици се многубројни. Тие придонесуваат за вработување, т.е. за искористување на знаењата, уметноста и претприемничките способности на илјадници луѓе, за активирање и валоризирање на локални природни богатства, за повеќенаменско користење на технологијата и брза производствена преориентација, за смалување на трошоците на работењето на големите претпријатија, за засилување на процесот на иновации и на конкурентниот притисок во економијата, за развивање на претприемничкиот дух во општеството итн. Светската економија многупати била зафатена со кризни случувања. Се поставува прашањето која е поврзаноста на претприемништвото со излез од кризата кај најразвиените економии, кои се најважен фактор за излез од кризата. Мислењата се главно поделени и се движат околу тоа дека климата и осеката на претприемничкиот бран ќе ги одредува економската криза или одредени нејзини модалитети. А во овие зборови лежи и значењето на феноменот „Претприемништво“, и неговото поврзување како алатка за стабилизирање на одредена економија за излез од кризата.

„Условите за стопанисување никогаш не мируваат. По благосостојба може да следат паника и крах. Националниот доход, вработеноста и производството паѓаат. Цените и профитите паѓаат, а луѓето се браќа од работа. Конечно, се доаѓа до дното и почнува оживување. Заздравувањето може да биде и бавно и брзо. Може да биде нецелосно или толку силно што води нови до нова конјуктура. Новата благосостојба може да претставува долго задржување на побарувачката на високо ниво, многу работни места, живи цени и пораст на животниот стандард или, може да претставува брзо инфлационо распламување на цените и шпекулациите, по што следи друг катастрофален пад.“<sup>448</sup>

Решавањето и излегувањето од економските кризи не се јавуваат автоматски. Тоа се процеси кои мора да бидат темелно планирани, потхранувани и управувани. Визијата, можностите за работа, претставуваат елементи кои го раководаат порастот во претпријатието и овозможуваат надминување на одредена кризна ситуација. Претприемништвото е препознавање на можностите и тенденцијата на ресурсите да ги бараат тие можности. Развојот на претприемничкиот дух во прв ред е кај малите и средни претпријатија, но тој успешно се преместува кон претприменичкото реструктурирање во големите корпорации, познат како претприемнички менаџмент. Кратко речено, пазарните економии поминуваат кон претприемничка економија, односно претприемништвото станува главна одлика на современите пазарни економии. Маркетингот денес, а особено во наредниот период ќе стане освојувач на нови пазари, клиенти. Развивање на маркетинг стратегијата е од витално значење за секој бизнис. Неговата задача никако не е само огласување, туку во најголема мера и создавање на производи и услуги со кои ќе бидат задоволени потребите на луѓето. Тоа значи дека е потребна вештина во откривањето на новите можности, во пронаоѓањето на незадоволените потреби и решенија кои ќе ги подобрат условите на животот.

<sup>448</sup> Samuelson 1969, p.269: цит. Фити Т. (2009): Феноменологија на економските кризи: современи бизнис циклуси и антициклични политики. Скопје: Економски факултет, 2009. 20 стр.

## Економската криза и претприемничките идеи: историски поуки

За појавата на кризите има многу причини – некои од нив искрснуваат однадеж, други нараснуваат со тек на време; некои имаат надворешни, други внатрешни причини; некои се одразуваат на целото стопанство, други само на одреден економски систем, или дури на еден сектор или на една деловна единица. Што значи дека бизнис циклусите меѓусебно се разликуваат не само меѓу различни земји, туку и во рамките на една иста земја. Тие разлики доаѓаат до израз како во поглед на времето на траење на комплетниот бизнис циклус и на неговите основни фази - рецесијата, односно експанзијата, така и во поглед на интензитетот и последиците врз реалните фактори - производството, инвестициите, вработеноста. Затоа и се вели дека епизодите на експанзија и рецесии не се „дичични,, во смисла на постоење правилни периоди или конзистентни амплитуди на нивна замена, туку, напротив, траењето на еден бизнис циклус може да биде многу различно, протегајќи се на период од повеќе на една година, па сè до 10 или 12 години. Значи светската економска криза не претставува нови поим во економската наука. Се смета дека економските кризи од глобален карактер се јавуваат на секои седумдесет и пет години. За овој феномен зборувал и Џон Мајнард Кејнс во своето дело „*Општа теорија за вработеноста, каматите и парите*„. Големата светска економска криза од 1929-1933 година предизвикала страшен пад на инвестициите, производството и вработеноста, загрозувајќи го понатамошното опстојување на системот и проблематизирајќи ја исправноста на основните постулати на класичната економска мисла. Џон Мајнард Кејнс, во своето капитално дело од 1936 година “*Општа теорија на вработеноста, каматата и парите*” застапувал дијаметрално спротивни погледи од оние на класичната економска школа. Пораката на Кејнс во овој труд била повеќе од јасна: кога станува збор за општото ниво на производството и невработеноста, не постои никаква невидлива рака којашто може да ги разреши евидентните противречности меѓу егоистичниот индивидуален интерес и општествениот оптимум.<sup>449</sup> Треба да се има предвид фактот дека САД се епицентарот на светските рецесии. Фактички двете најголеми рецесии во економската историја започнаа во САД и се пренесоа во други земји со што станаа и високо - синхронизирани рецесии (термин што експертите на ММФ го употребуваат за глобалните кризи). Сите овие факти недвосмислено говорат за егзистенција на цикличниот развој на современите пазарни економии.<sup>450</sup> Националното биро за економски истражувања на САД официјално ги следи, ги објавува и истражува бизнис циклусите во САД, од каде произлегува и сумарна листа за историјата на бизнис циклусите во САД (таб. 1).

Табела 1: Бизнис циклусите во САД - експанзии и рецесии

Период	Просечно траење на рецесиите во месеци	Просечно траење на експанзиите во месеци	Просечно траење на бизнис циклусите во месеци
1854-2001	17	38	55
1854-1919	22	27	48
1919-1945	18	35	53
1945-2001	10	57	67

Извор: NBER: US Business Cycle Expansions and Contractions, 14.06.2009<sup>451</sup>

Според времето на траење, Џозеф Шумпетер разликува три типа бизнис циклуси, именувајќи ги според авторите кои ги откриле:<sup>452</sup>

- Китчин циклус (Kitchin cycle) - во траење од три години и главно детерминирани од инвентивни промени;
- Југлар циклус (Juglar cycle) - во траење од 8-11 години, детерминирани од примена на помали иновации; и

<sup>449</sup> Фити Т.: *Современите макроекономски концепции и економските политики*. Скопје: Економски факултет, 2001. стр. 62.

<sup>450</sup> Фити Т. (2009): *Феноменологија на економските кризи: современи бизнис циклуси и антициклични политики*. Скопје: Економски факултет, 2009. 21-23 стр.

<sup>451</sup> Фити Т. (2009): *Феноменологија на економските кризи: современи бизнис циклуси и антициклични политики*. Скопје: Економски факултет, 2009. 22 стр.

<sup>452</sup> Фити Т. (2009): *Феноменологија на економските кризи: современи бизнис циклуси и антициклични политики*. Скопје: Економски факултет, 2009. 150 стр.

- Кондратиев циклус (Kondratieff cycle) - во траење од 40-60 години, условени од револуционерни иновации (електрична енергија, авиони и сл.)

Економската криза во 1929 година се појавува како последица на спротивностите меѓу неограниченото производство и ограничената потрошувачка. Достигнувајќи највисоко ниво во 1929 година, индустриското производство во САД започнува нагло да опаѓа. Кризата во областа на производството морала да се рефлектира на берзанскиот пазар и да предизвика драстичен пад на хартиите од вредност. Економската криза се ширела и во текот на 1929 година го зафатила скоро целиот капиталистички свет. Вкупната вредност на американското производство на финалната индустриска стока и градежен материјал се намалила од 24,2 милијарди долари на 17,7 милијарди долари. Се намалило и производството на стоката за широка потрошувачка и мебел. Но она што е карактеристично за кризата, а поврзано со претприемништвото е порастот на продажбата на апаратите за домаќинство: електрични шпорети, фрижидери, правосмукалките и машините за перење алишта. Продажбата на овие апарати постојано растела и покрај негативните тенденции на кризата и намаленото производство на сите останати трајни добра.<sup>453</sup> Тенденцијата за купување и поседување на сè поусовршени материјални добра може да се следи историски наназад и во 19 век, за што зборува фактот на „тогашната мода“, за купување на шивачки машини и клавири. За време на 90-те многу од големите компании во САД укинаа повеќе од 6 милиони работни места, а сепак ова не се рефлектирало на пораст на невработеноста најмногу како резултат на новите компании основани од претприемачи.<sup>454</sup> Секоја година во САД се основаат повеќе од 600.000 нови бизниси и овој број е речиси два пати поголем во последните две декади. Актуелната светска економска криза што започна во летото на 2007 година во САД, е евидентно најсилна криза во периодот по Втората светска војна. Настана со пукањето на балонот на субпримарни хипотекарни заеми во САД. На оваа вечна проблематика која е и економска и политичка и социјална и глобална отворено се поставуваат две прашања: кои економии беа заобиколени од глобалната финансиска криза и кои сектори успеаа да бидат имуни на негативните глобални економски случувања?

Одговорот на првото прашање е насочен кон БРИК - земјите. БРИК групацијата (во понатамошниот текст БРИК како акроним на земјите Бразил, Русија, Индија и Кина) како поим во економските аналитички осврти се јавува од 2001 година. За прв пат се споменува пред 11 години во Global Economic Paper, Building Better Global Economic BRICs, објавен на 30 ноември 2001 година. Оттогаш овие земји се одликуваат со забележителни пазарни перформанси во капиталот. Капиталниот пораст во Бразил се зголеми за 369%, во Индија за 499%, Русија за 630% и Кина за 201%. Зголемувањето на пазарните движења на капиталот е само еден од показателите со воодушевувачки пораст на БРИК во глобалната економија. Се проценува дека економиите на БРИК учествуваат во повеќе од 10% од светскиот БДП. Кина со економските показатели успеа да ја претекне Германија и да стане трета по големина економија во свет. Се проценува дека економиите на БРИК земјите заедно би можеле да го надминат БДП на Г7 до 2035 година. Во неодамнешна редовна презентација на светските топ 500 компании, според пазарната капитализација на магазинот Financial Times, вклучени се 31 компанија од БРИК економиите. Интересно е да се забележи дека тие се подеднакво застапени, со по осум од Кина, Индија и Русија, и седум од Бразил. БРИК групацијата, нивното брзо темпо на економски развој, ги позиционира овие земји високо во сите области на глобалното владеење. Без разлика дали анализите се однесуваат на пораст на БДП, економското производство, цените, инвестициските фондови, политиките на оптимални решенија за глобалните предизвици како што се глобалното затоплување, побарувачката на енергија кои секако дека денес и во иднина ќе бараат нивно присуство. Силниот одбранбен механизам што го поставија овие земји се однесуваше и во поглед на справување со финансиската криза. Во изминатите неколку години, речиси сите развиени земји од западниот свет лошо подготвени ја дочекаа кризата. Владите трошеа премногу буџетски пари, па се справуваа и со големи буџетски дефицити, затоа во моментот кога требаше масовно да трошат за да ја стабилизираат економијата, дефицитите достигнаа небесно ниво. За разлика од нив, БРИК економиите, од кои особено се издвојува кинеската економија, ја дочекаа кризата во сосема различна позиција. Таа имаше буџетски суфицит и ја зголемуваше каматната стапка за да го смири прекумерниот раст. Нејзините банки успеаа да се справат со

<sup>453</sup> Encyclopedia Britannica: Sjedinjene Americke drzave. Vol. 22 (1967). p.156-157.

<sup>454</sup> Барон А. Р., Шејн А. С.: Претприемништво: процес со перспектива. Кочани: Генекс, 2011. 6 стр.

потрошувачкото трошење и прекумерните кредити. Па кога економската криза беснееше низ земјината топка, кинеската влада можеше да усвои школски примери на економски политики за повторно да го почне порастот. Таа имаше слобода да ги намали каматните стапки, да го зголеми владиното трошење, да ги олесни кредитите и со тоа да ги охрабри потрошувачите на поголемо трошење. Ваквите мерки се темелеа на дисциплинираноста на владиниот апарат и севкупните институции за време на претходните успешни години<sup>455</sup>, но и на големата заслуга на претприемништвото и претприемничката идеја да ја пронајде инвестивноста.

На второто прашање одговорот треба да се бара во најуспешните компании во изминатите пет години. Ги има во информатичката индустрија, прехранбената, модата<sup>456</sup>. Тука предничат пред сè компаниите од информатичкиот сектор (Мајкрософт, Гугл, Амазон). Во тој поглед е и информацијата дека продажбата на дискови и филмови според Blu-ray технологијата на американскиот пазар последните години е во постојан пораст. Бројката на пред - нарачки за таблетот на Amazon - Kindle Fire само за пет дена достигнала 250.000 парчиња, што само по себе зборува дека новите технолошки изуми (особено сите иновации поврзани со смарт телефоните) успешно се пробиваат на пазарот, без разлика дали светот или одредена економија е во криза. Одредени истражувања и анкети спроведени во САД покажуваат дека Американците очекуваат дека претприемачите ќе ја извадат нацијата од рецесија. Од испитаниците дури 56% се изјасниле дека им веруваат на сопствениците на малите бизнис да ја водат американската економија во иднина. Меѓу нив се изјасниле и испитаници кои сметаат дека и Конгресот мора да им помогне на претприемачите, со јасна поддршка и владини регулативи за да ги постигнат очекуваните резултати. Основна аксиома за успешните компании е креативната претприемничка идеја и маркетинг концепцијата, со што се овозможува постигнување забележителен успех на пазарот. „Креативните претприемачи можат да се носат со глобалната економска криза многу подобро одошто традиционалните бизниси,“<sup>457</sup>. Најдобрите компании со најдобри производи и услуги опстануваат и профитираат и во услови на криза. Во тој контекст е и самото толкување на зборот криза напишан на кинески јазик: „Зборот криза напишан на кинески се состои од два симбола. Едниот означува опасност, а другиот означува можност,“ Џон Ф.Кенеди, 1959<sup>458</sup>. Меѓу претприемачите владее правилото дека претприемачите се тие кои можат да ја свртат економската криза во своја корист. Од друга страна во услови на криза кога се зголемува и бројот на невработеното население, бројот на луѓето што отпочнале нови бизниси се зголемува, додека со подобрување на економските состојби, овој број опаѓа.

### **Претприемништвото како витална енергија на развиените економии за излез од криза**

За разлика од класичната економска мисла каде како фактори на производството се сметаат земјата, трудот и капиталот, во современата економска мисла, претприемништвото се смета како четврти фактор на производството. Претприемништвото е фактор на производството што мора постојано да се применува во претпријатието, инаку тоа губи ориентација на пазарот и ризикот е сè поголем. Претприемничките идеи најчесто наоѓаат примена преку малите и средни претпријатија, бидејќи големите претпријатија потешко се прилагодуваат на случувањата на пазарот, а со тоа и помалку влијаат врз сопствениот развој. Во тој контекст ќе ја споменеме и споредбата на Дракер, кој вели: *"Компаниите кои плаќаат цена за величината, не се многу подвижни. Слоновите не можат да се завртат во место (или тоа тешко го прават), а тоа не се ни гигантските компании и покрај својата повеќеслојна управа...Не велам дека во иднина нема да имаме такви компании, туку дека нема да ни бидат потребни. Полни триесет години постоел тренд за големи претпријатија*

<sup>455</sup> Zachary Karabell: "Superfusion: How China and America Became One Economy and Why the World's Prosperity Depends on It." New York, Simon & Schuster, 2009.

<sup>456</sup> Од останатите сектори најуспешни компании се во прехранбената индустрија (Нестле), во производството на пиво (Хајнекен, Карлсберг, САБ Милер) и др.

<sup>457</sup> Изјава на проф. Jean Claude Lagrèché, професор по маркетинг, на излагањето на Светскиот форум за знаење во Сеул, Кореја.

<sup>458</sup> Барон А.Р., Шејн А.С.: Претприемништво: процес со перспектива. Кочани: Генекс, 2011. стр.54.

*бидејќи умееме со нив да управуваме, или сме мислеле дека умееме. Тоа време е поминато. Денес сè поголемо внимание се насочува кон малите претпријатија...*<sup>459</sup>

На претприемништвото му е иманентна силна развојна енергија поради што денес се повеќе се зборува за претприемничко општество што претпоставува примена на претприемништвото во:<sup>460</sup>

- малите и средни претпријатија (тие отсекогаш биле и остануваат лулка на претприемништвото);
- се помасовна примена на претприемништвото во големите корпорации;
- претприемништвото денес претставува база на локалниот развој на единиците на локалната самоуправа.
- денес претприемнички се организираат и менаџираат дури и образовни, здравствени, културни и спортски институции.
- речиси сите современи влади со посветеност работат на креирање на поволен претприемнички амбиент во сопствените земји.

Во Европската Унија, мали и средни претпријатија се компании кои имаат најмногу 250 вработени. Статистиката презентирана од Еуростат<sup>461</sup> во 2004 година покажа дека само 0,2 % од сите компаниите се класифицирани како големи, додека другите припаѓаат на мали-средни претпријатија, а 93 % од нив се микро претпријатија со помалку од 10 вработени. Овој сооднос со многу мали и незначителни промени трае со години. Важноста на малите - средни претпријатија во Европската економија се потврдува со фактот што тие генерираат 55% од вкупниот промет во Европската Унија, но исто така се многу битен фактор за вработувањето. Малите - средни претпријатија создаваат нови работни места доста побрзо од големите бизниси, особено за време на економска рецесија, кога флексибилноста и способноста на компаниите за прифаќање и менување на околината е намалена кај големите компании и тие се поспори во сопствените реакции. Денес илјадници и милиони луѓе, насекаде во светот, отвораат сопствени бизниси со што ги решаваат егзистенцијалните проблеми, но и активно партиципираат во економскиот развој на нивните земји. Она што во современата економска литература се потенцира како посебна, особена придобивка за претприемништвото, е фактот што тоа овозможува брз влез и излез на голем број на фирми во економската структура на современите земји. Токму низ овој перманентен процес на влез и излез на фирмите (раѓање и умирање), се остваруваат неколку значајни резултати: прво, постојано се збогатува понудата на најразновидни производи и услуги; второ, се одржува задоволителен степен на конкуренција; трето, се врши пазарна селекција и диференцијација меѓу добрите и лошите фирми и претприемачи, со што се зголемува ефикасноста во работењето; четврто, се одржува една флексибилна и витална економска структура.

Реорганизацијата на глобалните компании со претприемнички идеи одамна се започнати. Некои големи корпорации *"го враќаат ударот усвојувајќи ги методите на претприемништвото"*. Нарекувајќи ги ваквите методи претприемнички или корпоративни ризици, тие сакале да репродуцираат претприемничка атмосфера. Дури и познатата ИБМ има *"скинато една страница од претприемничката книга со цел да овозможи производство на персонални компјутери. Се ослободила од група стручњаци кои се занимавале со бирократски работи во компанијата, ги сместила на Флорида во местото Бока Ратон, далеку од главниот штаб, и им ставила на располагање средства да во рок една година направат проект за персонален компјутер. Тие тоа и го направиле, а компјутерот се покажал толку успешен што завладеал на целиот пазар за персонални компјутери"*.

На крајот се поставува и прашањето: до кога ќе трае ваквиот процес и развој на претприемништвото во справувањата со кризи?

Мислењата се главно поделени и се движат околу тоа дека плимата и осеката на претприемничкиот бран ќе ги одредува економската криза или одредени нејзини модалитети. Притоа ќе го спомнеме и мислењето на рускиот економист Кондратијев<sup>462</sup>, кој вели дека

<sup>459</sup> Jojić, R.: *Preduzetništvo dileme i zablude jugoslovenske teorije i prakse upravljanja*. Beograd: Privredni pregled, 1988. str. 18-19.

<sup>460</sup> OECD: *Small and Medium-sized Enterprises: Local Strength, Global Reach*, OECD Observer, OECD, 2002, стр. 3

<sup>461</sup> Еуростат е генералниот директорат на Европската комисија која се наоѓа во Луксембург. Нејзините главни одговорности се да ја обезбеди Европската Унија со статистички информации на европско ниво и да врши промоција на интеграцијата на статистички методи на земјите-членки на ЕУ, земјите кандидати и земјите на EFTA.

<sup>462</sup> Kondratijev, N.: *Boljše cikli konjunkturi*. Moskva: Vaprosi konjunkturi, 1925. tom I. cit.: Jojić R. str.20.



најзначајни се оние деловни циклуси кои предизвикуваат растење и опаѓање на индустријата поради основните промени на технологијата (иновациите) и пазарот, познати како теорија на долги бранови и кризи. Во развојот на претприемништвото, Питер Дракер оттаму гледа доказ дека САД и другите развиени земји навлегле во една кондратиевска експанзија која ќе претставува „период на големи можности за вработување во одредени области и брз општ развој„. Дракер го употребува терминот претприемнички менаџмент, односно поминувањето од управувачка (менаџерска) кон претприемничка економија. Тоа денес се потврдува со големите корпорации, со фактот што менаџерите, со откупувањето акции од корпорациите, стануваат сопственици. Нивните интереси стануваат поголеми. Затоа менаџерот (или менаџерскиот тим) станува заинтересиран иноватор или менаџер-претприемач, кој постојано бара и воведува нешто ново за поуспешни економски трансакции.<sup>463</sup>

Во земјите со развиени пазарни економии, последните децении, претприемништвото практично, доби нови димензии со започнувањето на новиот бран на реструктурирање на стопанствата. Со измени во структурата на претпријатијата, со отворање голем број мали и средни претпријатија во традиционалниот сектор во т.н. модерни услуги. Независно од висината на технологиите, овие претпријатија се покажаа како мошне флексибилни, со широка можност за примена на нови развојни програми и со висок степен на конкурентност, токму благодарение на претприемничкото однесување. Значи претприемништвото повторно се најде во фокусот на теоретското и практично интересирање. Но, тоа доби огромно практично значење и со примената на т.н. претприемнички дух. Секако тоа се должеше на неколку фактори, од кои некои беа пресудни. Имено, појавата на нови технологии создаде огромни можности за заемна комбинација и супституција на факторите на производство во процесот на развојот. Исто така, развојот на пазарот и до максимум користењето на неговите ефекти, ја зголемија приватната иницијатива и го направија претприемништвото еден од најзначајните фактори на развојот.

#### **Концепција на претприемничкиот маркетинг во МСП: претприемничка маркетинг стратегија во услови на пазарни ригидности**

При разгледување на маркетингот од гледна точка на мала фирма, основното прашање е што на сопственикот/менаџерот му треба од маркетингот? За да се даде одговорот на ова прашање, потребно е да се дефинираат факторите кои го карактеризираат работењето на МСП. Некои од маркетинг карактеристиките на малите претпријатија се: малите претпријатија се соочуваат со различни пазарни и конкурентски околности; имаат производна и ценовна еластичност, но им недостига бренд и пазарна моќ; имаат помалку конфликти во однос на целите на организацијата; можат побрзо да одговорат на промените на пазарот од големите претпријатија, што е нивна конкурентска предност<sup>464</sup>. МСП се соочуваат со проблеми кои произлегуваат од нивните генерални карактеристики – ограничена база на потрошувачи; ограничени маркетинг активности, знаење и влијание; преголема зависност од знаењата и вештините на сопственикот/менаџерот; примена на реактивен, наместо планиран маркетинг, со маркетинг планови изработени само за потребата за обезбедување на заеми. Во однос на поставените маркетинг принципи, и покрај тоа што се смета дека се подеднакво добро применливи и за мали и за големи претпријатија, кај малите претпријатија е воочен сериозен недостаток како резултат на тоа што софистицираниот маркетинг го преципираат како проблематичен<sup>465</sup>. Во малите претпријатија не постои јасно разграничување помеѓу маркетингот како целина и продажбата – за голем број мали претпријатија, маркетингот за одвива за време на продажбата и за многу сопственици, продажбата всушност претставува маркетинг<sup>466</sup>. Сопствениците/менаџерите на малите претпријатија се пред сè генералисти, а не специјалисти, што значи дека формалниот маркетинг може да е интересен за претприемачите, но е малку веројатно дека ќе биде прифатен како одговор на нивните специфични потреби или како решение за

<sup>463</sup> Поповска, Златка [et all.]: Менаџерството и претприемништвото во Македонија. Скопје: Центар за европски и стратегиски истражувања: Економски факултет, 1993. стр. 64.

<sup>464</sup> Heathfield, P., 'SME Business Leaders Need Powerful On-Board Computers', *Industrial Management & Data Systems* 97(6), 1997, pp.233–235

<sup>465</sup> Cromie, S., 'The Problems Experienced by Young Firms', *International Small Business Journal*, vol. 9, 1991, p.3

<sup>466</sup> Oakey, R., 'Innovation and the Management of Marketing in High Technology Small Firms', *Journal of Marketing Management* 7(4), 1991, October, pp.343–356

проблемите<sup>467</sup>. Генерално, сопственикот на мало претпријатие не верува дека формалното стратегиско планирање е корисно за неговиот/нејзиниот бизнис, иако балансирањето на формалното и неформалното планирање произведува добри резултати<sup>468</sup>. Како резултат на недоволно сериозниот пристап кон маркетинг концептот на работење, малите претпријатија во текот на годините, особено во периодот од почетокот на економската криза од 2007 до денес, се соочуваат со бројни проблеми кои континуирано се повторуваат<sup>469</sup>, а меѓу кои е и проблемот на глобална конкуренција и настап на нови пазари<sup>470</sup>. Светот станува сè “порамен“ и претпријатијата се соочуваат со конкуренција на бројни полиња, како дома, така и на страна. Странските пазари обезбедуваат нови потрошувачи за МСП, но големината често пати е бариера за извоз, бидејќи малите фирми не можат да си дозволат времето на вработените да го насочуваат кон барање на деловни потфати во странство. Вклучувањето на малите бизниси во интернационална трговија повеќе се базира на случајности или моментни прилики или на станување на подизведувач/кооперант на голема фирма која работи интернационално, одколку на стратегиски иницијативи. Државата треба да се грижи за олеснување на извозот на МСП преку намалување на трговските бариери и применување на трговските договори и закони. Од друга страна, МСП можат ефективно да конкурираат на странските пазари доколку ги пресретнуваат барањата на потрошувачите, применуваат нови технологии и иновации и го одржуваат бизнисот во флексибилен и претприемнички дух. За повеќето мали и средни претпријатија преживувањето на следниот ден е најважното нешто и затоа зголеменото значење на продажбата е очигледно. Сепак, огромен процент од малите и средните претпријатија, исто така, сфаќаат дека кога ќе стигнат во фазата на развој и експанзија, не е продажбата, туку маркетингот е тој што ја прави разликата. Само 7% од малите и средни претпријатија од целиот свет вработуваат маркетинг менаџери додека останатите ги обучуваат сопствените менаџери, а само 16% од вработените во малите и средни претпријатија присуствуваат на конференции, работилници и настани (King M, 2011). Ангажирање на ресурси и инвестиции за учество во надворешни настани се смета за најголемиот трошок за повеќето мали и средни претпријатија и една од причините зошто тие се воздржуваат од маркетинг. Некои од критичните фактори за успех за малите фирми се:

- Супериорна диференцијација на производ (производна предност) (Cooper & Kleinschmidt, 1987; Cooper, 1994; Hart & Tzokas, 2000; Rau, 2005)
- Силна пазарната ориентација со високо ниво на познавање на пазарот (Cooper & Kleinschmidt, 1987; Cooper, 1994; Gruenwald, 1997; John, 1999)
- Јасна дефиниција на производ и маркетинг цели (Cooper & Kleinschmidt, 1986; Cooper, 1994; Cooper, 2001)
- Синергија помеѓу технологијата, производството и бизнис вештините (Cooper & Kleinschmidt, 1987)
- Пристап фокусиран на клиентите кој ги пресретнува потребите и желбите на клиентите (Cooper, 1994; Hill et al., 2002; Soni & Cohen, 2004)

<sup>467</sup> Carson, D., 1993, 'A Philosophy for Marketing Education in Small Firms', *Journal of Marketing Management*, vol.9, p.194.

<sup>468</sup> Orpen, C., 'Strategic Planning, Scanning Activities and the Financial Performance of Small Firms', *Journal of Strategic Change* 3(1), 1994, Jan-Feb., pp.45-55.

<sup>469</sup> Значајни проблеми со кои се соочуваат МСП во време на криза се: Пристап до капитал (строги стандарди и процедури за индустриски и кредити за мали претпријатија и послаба побарувачка за истите); Чинењето и достапноста на здравственото осигурување, т.е. плаќање на придонесите (трошоците за здравствено осигурување драстично се зголемиле уште на почетокот на 21<sup>от</sup> век); Привлекување и задржување на квалитетна работна сила (малите бизниси се во постојана борба за работна сила со големите фирми, но имаат помала конкурентност во однос на ова прашање која произлегува од јазот во компензацијата за вработените, особено во поглед на бенефициите, што резултира со поголем обрт на вработени. Фирмите кои нудат бенефиции за вработените имаат 26,2% помала веројатност за загуба на работници и дополнително, давањето на бенефиции ја зголемува веројатноста за работникот да остане уште една година во фирмата за 13,9%. Неможноста да се привлечат и задржат вработените, води кон примена на други алтернативи – постојните вработени да работат со прекувремено, оставање на работните места непополнети и одбивање на дополнителна работа.); Даноци и регулативи (истражувања покажуваат дека владините регулативи кои промовираат креирање на нови бизниси водат кон зголемено вработување, поголем БДП и лични приходи. Малите бизниси имаат двапати поголеми трошоци по вработен отколку големите фирми во прилагодување кон владините регулативи, поради што државата треба да ги намали бариерите во бизнис регулативите, за да се зголеми бизнис активността).

<sup>470</sup> Адаптирано од: European Commission Directorate – General, "European SMEs under pressure", 2009, pp.32-39 [http://ec.europa.eu/enterprise/policies/sme/facts-figures-analysis/performance-review/pdf/dgentr\\_annual\\_report2010\\_100511.pdf](http://ec.europa.eu/enterprise/policies/sme/facts-figures-analysis/performance-review/pdf/dgentr_annual_report2010_100511.pdf) (24.06.2011)

- Временски одредени, т.е. темпирани размислувања, како сезонски варијации (Gruenwald, 1997; Soni and Cohen, 2004).

Претприемнички маркетинг, односно интерфејс на двете истражувачки полиња на претприемништвото и маркетингот, е научен концепт кој продолжува да цвета. Количеството и квалитетот на поврзани истражувања се зголемува, како и теоретски, така и со емпириски дела се прошируваат границите на знаењето. До неодамна, двете полиња се сметаа како два сосема независни научни домени. Претприемнички - ориентиранот бизнис се карактеризира со различни атрибути. Компанијата која интензивно и соодветно го употребува маркетинг истражувањето, развива нови производи и широк асортиман, ја нагласува вредноста на производот и бенефициите од него, вметнува во самиот производ иновации и методи, истовремено и дополнителни услуги на клиентите или бенефиции како што се испорака, инсталација, гаранција, кредит и достапност. Успешните претприемачи во пракса подобро го познаваат маркетингот и подобро се снаоѓаат на пазарот. Повеќе претприемачки активности, на пример, идентификација на нови можности, примена на иновативните техники, комерцијализацијата на производи, или успешно задоволување на потребите на клиентите, се исто така од фундаментален аспект на маркетинг теорија. Емпириски докази покажуваат дека постои значителна врска помеѓу маркетингот на претпријатието и претприемничката ориентација, кои директно влијаат на организацискиот успех. Многу претприемнички активности, како идентификација на нови можности, примената на иновативни техники, комерцијализацијата на производи, како и задоволување на потребите на потрошувачите во определен целен пазар, исто така, се основните аспекти на маркетинг теоријата.

Концепцијата на претприемничкиот маркетинг лежи и во самата филозофија и третманот кон потрошувачот. Таа го создава потрошувачот, ги задоволува неговите потреби и тоа е централна точка на сите активности. Истата е управувана од страна на топ менаџерите, чија работа е задоволување на специфичните потреби на потрошувачите. Претприемничкиот маркетинг со неговиот концепт не е многу широк за разлика од продажбата, тоа не е стручна активност во рамките на сето тоа што го покрива целиот бизнис. Тоа е целата работа гледајќи од точка на конечниот резултат, што е гледна точка на потрошувачите. Грижата и одговорноста за маркетингот мора да ги засега сите сектори кои се дел од претпријатието. Според Дракер<sup>471</sup>, оваа филозофија фокусирана кон потрошувачите е позната како "Концепција на претприемничкиот маркетинг". Концептот за претприемнички маркетинг е филозофија, а не систем на маркетингот или организациона структура. Тоа е основа на верувањето дека профитабилната продажба и задоволителното враќање на инвестицијата може да се постигне со идентификување, предвидување и задоволување на потребите и желбите на потрошувачите. Трите најдобри познати форми на претприемачки маркетинг се: герила маркетинг, т.н. баз маркетинг, и вирален (вирусен) маркетинг, кои се прикажани во прилог (види Табела 2).

Табела 2. *Форми на претприемнички маркетинг*

Форма	Главни карактеристики	Извор
Герила маркетинг (Guerrilla Marketing)	Креативно, проширено користење на расположивите ресурси и насочена мешавина на иновативни и ефективни техники на комуникација, вмрежување, користење на енергијата и имагинацијата; ниска цена.	Levinson (1984)
Баз маркетинг (Buzz Marketing)	Генерирана дистрибуција на информации преку клиенти, со вербални средства, особено препораки, преку лични мрежи преку создавање возбуда, занес и ентузијазам, често се поврзани со настани.	Rosenbloom (2000)
Вирален/вирусен маркетинг (Viral Marketing)	Само-реплицирана промоција која се шири и множи како вирус преку заедницата на мрежи. Слично на баз маркетинг, но повеќе интернет ориентирана.	Jurvetson & Draper (1998); Godin & Gladwell (2001)

Извор: *Адаптирано од Morris et al. (2002), p. 3*

Овие техники се залагаат за ниска цена на чинење, и високо влијателни маркетинг активности што овозможуваат малите компании и / или физички лица да се однесуваат како големи компании. Станува збор за обид да се постигнат широки резултати со нетипично ниска искористеност на ресурсите однесувајќи се како герилец. Герила маркетинг е замислен да биде изненадувачки, ефикасен, бунтовен, заразен, а во најдобар случај дури и спектакуларен, а со тоа ги надминува конвенционалните перцепции и доведува до т.н. "Wow фактор". Целта е примателот да

<sup>471</sup> Peter F. Drucker, *Innovation and Entrepreneurship*, Publisher: Harper Paperbacks, 2006, стр. 49

се соживее со пораката, која ќе го стимулира да ја дистрибуира понатаму. Еден пример е "Оди Хајнрих Оди!" кампањата во Германија, која беше иницирана од страна на производителот на спортска опрема, Najk. Кампањата го спонзорирана учеството на 80-годишниот натпреварувач Хајнрих на познатиот Берлински маратон. Натпреварувачот ја заврши трката од 42 км, што резултираше со огромен медиумски успех и за Хајнрих и за Najk, и во сериозен пораз на официјалниот спонзор на Берлинскиот маратон, ADIDAS, кој од друга страна се потпира на традиционалното спортско спонзорирање (Краус С, et al, 2009, стр.12). Баз маркетинг е нова форма на зборот од уста-на уста комуникацијата, која го користи интернетот на примателот, e-mail – от или мобилниот телефон, како мрежи за да се генерира интерес за настан или активност околу еден производ или бренд, а со тоа оставајќи го реалното рекламирање на клиентите. Овој начин на пристапување кон маркетингот не е само иницирано од медиумски кампањи; медиумската покриеност сама по себе е дел од ваквото рекламирање. Во идеален случај, разумно дизајнирана баз маркетинг акција е покриена од страна на медиумите и понатаму дистрибуиран без трошоци за продажба. Целни лица се често водачи на мислењето со централни позиции во нивните социјални мрежи. Покрај тоа, овој тип на маркетинг е погоден претежно за нови производи или услуги, бидејќи тоа се однесува на жалбата за новитет која клинетот ја има кон производот. Вирален (вирусен) маркетинг опишува еден вид на маркетинг кој ги користи социјалните мрежи (семејство, пријатели, соседи, колеги и колешки) за да се привлече внимание кон брендови, производи или кампањи преку ширење на пораки. Вирусните маркетингери ја шират нивната кампања како вирус, навидум неконтролирана, претежно преку интернет. Значајно за клиентот е да има лична корист за да се прати/пренасочи маркетинг пораката, или во спротивно, кампањата може да не биде успешна.

Развивање на маркетинг стратегијата е од витално значење за секој бизнис. Без стратегија, напорите на секоја компанија да привлечат клиенти, најверојатно ќе бидат случајни и неефикасни. Во фокусот на маркетинг стратегија треба да биде напомената дека производитите и услугите треба ги задоволуваат потребите на клиентите и дека тие ќе развијат долгорочни и профитабилни односи со истите клиенти. За да се постигне ова, ќе треба да создаде флексибилна стратегија што одговора на измените во перцепцијата на клиентите и на побарувачката. Тоа исто така успешно може да помогне за идентификување сосем нови пазари да ви бидат цел. Во тој поглед мошне важен стратегиски чекор претставува ориентацијата кон меѓународниот и мултинационалниот маркетинг. Меѓународниот маркетинг значи интегрално координирање на маркетинг дејностите на претпријатието во целиот свет. Додека мултинационалниот маркетинг во практиката обично се поврзува со операциите на мултинационалните корпорации (MNCs) кои настојуваат да остваруваат глобални стратегии во однос на производството, инвестирањето и маркетингот и кои значителен дел од своите вкупни приходи ги остваруваат од работењето во странство. (Некои автори мултинационалниот маркетинг го дефинираат како кој било бизнис кој остварува минимум 20 проценти од својот нето профит од работењето во странство).<sup>472</sup> Работењето на странски пазари го ангажира раководството на претпријатијата во потрага на свежи идеи и различни приоди кон решавањето проблеми. Индивидуалните раководители ги развиваат своите општи маркетинг вештини и лична ефикасност, стануваат иновативни и усвојуваат пошироки видови. Контактите и искуството стекнати низ продажбата во странство можат да му дадат на претпријатието конкурентска предност во неговата сопствена земја, особено поголемиот промет кој се остварува од меѓународната продажба може да му овозможи на претпријатието да иницира нови активности на истражување и развој на производот, што долгорочно гледано, ќе му даде и конкурентна предност. Во одредени случаи може да се случи на некои странски пазари да има помалку конкуренција, што ќе овозможи брз пробив и пласман на одредени производи на тој пазар. Од друга страна ненадејниот колапс на пазарната побарувачка во една земја може да се надомести со експанзија на други пазари.<sup>473</sup>

### Заклучок

При нестабилни услови на стопанисување потребно е да се усогласат деловната активност на компанијата и пазарните потреби, со цел компанијата да ги надмини тековните проблеми, да

<sup>472</sup> Бенет Р., Блит Ц.: Меѓународен маркетинг: планирање на стратегиите, настап на пазарите и реализација. Скопје: Арс ламина, 2010. 6 стр.

<sup>473</sup> Бенет Р., Блит Ц.: Меѓународен маркетинг: планирање на стратегиите, настап на пазарите и реализација. Скопје: Арс ламина, 2010. 8-9 стр.

опстане на пазарот па и да успее да изнајде соодветна стратегија при што ќе може да забележи и позитивни резултати. Во практиката, голем број претпријатија во услови на нестабилни стопански движења не успеале да опстојат. Причина за ваквата состојба треба да се бара во неможноста претпријатието навреме да се претстрои и во неприменатата на соодветна маркетинг концепција, која ќе соодвесјествува на новонастанатите услови. Целта на маркетинг стратегија треба да биде насочена кон идентификувањето, а потоа и комуницирање со придобивките од она што самиот бизнис го нуди на пазарот што е и крајна цел. Откако ќе се дефинира, креира и спроведете стратегијата, треба да се следи нејзината ефикасност и направат одредени приспособувања за одржување на успехот на таа стратегија. Постојните и потенцијални клиенти припаѓаат во одредени групи или сегменти, секоја карактеристична со своите "потреби". Идентификување на овие групи и нивните потреби, преку истражување на пазарот, а и потоа поуспешно насочување на тие потреби во однос на конкурентите, треба да биде еден од клучните елементи на маркетинг стратегија. Но во вакви специфични услови каде главно се јавува депресивна состојба, потрошувачот се наоѓа во негативни движења, што му го нарушува животниот стандард, како и негоавта психичка состојба. Во такви случаи потрошувачот станува многу внимателен и почнува да врши селекција во процесот на купување. Имено, ги купува производите за секојдневна употреба и оние што имаат пониски цени. Конзервативниот и/или претприемачкиот маркетинг е достапен ивозможен и за мали и за големи фирми. Мали фирми со конзервативен приод кон маркетингот може да се рекламираат во еден локален весник со вообичаен оглас, додека една голема фирма што користи претприемачки маркетинг може да започне софистицирана т.н. вирусна рекламна кампања. Она што малите компании треба да научат е тоа дека постои претприемачки пристап кон секој елемент на маркетинг миксот (производ, цена, место, промоција). Во областа на производот "конзервативен" приод кон маркетингот може да се користи преку создавање и понуда на основен, производ, кој веќе постои на пазарот, но претприемачкиот приод кон маркетингот ќе понуди нов и подобрен производ или иновативна употреба на постоечки производ. Во примерот на цените, наместо употребата на методот трошоци "плус", цената може да биде формулирана според потрошувачките вредности, каде што клиентите ќе одлучат колку да платат за производот (тоа често се користи во ресторани). Во однос на местото/дистрибуцијата, претприемачкиот пристап ќе понуди комбинација на нови креативни начини на дистрибуција, наместо постојните. На пример, таков случај беше воведувањето на сервисот за испорака на ресторани, или on-line учење, курсеви и семинари/вебинари. Во промоцијата, "конзервативниот" приод кон маркетингот ќе биде преку класични комуникациски канали (во печат, ТВ, радио), со вообичаен текст и слики како реакција на кампањата на конкурентот, со тоа што сопствената кампања се плаќа целосно од страна на фирмата. Претприемачки приод кон маркетингот ќе користи иновативни комуникациски канали (на пример Интернет, маркетинг преку мобилни телефони или луѓе – од уста на уста, односно Word Of Mouth) или користење на класични канали на иновативен начин, со нови содржини. Покрај тоа, комуникациската стратегија ги користи и ресурсите кои се надвор од фирмата, како на пример од уста на уста од клиентите, имајќи предвид дека развојот на база на клиенти не е помалку важен. Овој пристап може да биде поисплатлив од класичните реклами за малите компании, бидејќи тие често имаат целни групи кои не се достапни преку телевизија или печат. Комуникацијата се дистрибуира не само од страна на компанијата, туку и од страна на клиентите, со користење на нивните приватни или професионални мрежи. Примената на претприемничка маркетинг стратегија, креира голема заштеда во трошоците за маркетинг активности, дава конкурентска предност на претпријатието поради иновативниот приод кон постојните проблеми, го приближува бизнисот до крајниот потрошувач и води кон успех во работењето во „невозможни“ услови.

### Литература

1. Carson, D., 1993, 'A Philosophy for Marketing Education in Small Firms', *Journal of Marketing Management*, vol.9, p.194.
2. Cromie, S., 'The Problems Experienced by Young Firms', *International Small Business Journal*, vol. 9, 1991, p.3
3. European Commission Directorate – General, "European SMEs under pressure", 2009, pp.32-39.
4. Heathfield, P., 'SME Business Leaders Need Powerful On-Board Computers', *Industrial Management & Data Systems* 97(6), 1997, pp.233–235

5. Jojić, R.: *Preduzetništvo dileme i zablude jugoslovenske teorije i prakse upravljanja*. Beograd: Privredni pregled, 1988. str. 18-19.
6. Kondratijev, N.: *Boljše cikli konjunkturi*. Moskva: Vaprosi konjunkturi, 1925. tom I. цит.: Jojić R. str.20.
7. Kraus S., O'Dwyer M., Gilmore A. *Entrepreneurial Marketing*, Budapest, Hungary, 2009, p. 1- 2.
8. Oakey, R., 'Innovation and the Management of Marketing in High Technology Small Firms', *Journal of Marketing Management* 7(4), 1991, October, pp.343–356
9. OECD: *Small and Medium-sized Enterprises: Local Strength, Global Reach*, OECD Observer, OECD, 2002, стр. 3
10. Orpen, C., 'Strategic Planning, Scanning Activities and the Financial Performance of Small Firms', *Journal of Strategic Change* 3(1), 1994, Jan–Feb., pp.45–55.
11. Peter F. Drucker, *Innovation and Entrepreneurship*, Publisher: Harper Paperbacks, 2006, стр. 49
12. Zachary Karabell: *"Superfusion: How China and America Became One Economy and Why the World's Prosperity Depends on It."* New York, Simon & Schuster, 2009.
13. Барон А. Р., Шејн А. С. *Претприемништво: процес со перспектива*. Кочани: Генекс, 2011. 6 стр.
14. Бенет Р., Блит Џ. *Меѓународен маркетинг: планирање на стратегиите, настап на пазарите и реализација*. Скопје: Арс ламина, 2010. 6 стр.
15. Јаковски Б. *Маркетинг стратегија во зависност од структурата на пазарот*. Во Годишник на Економскиот факултет во Скопје. Том 39(2004), стр. 88.
16. Поповска, Златка [et all.] *Менаџерството и претприемништвото во Македонија*. Скопје: Центар за европски и стратегиски истражувања: Економски факултет, 1993. стр. 64.
17. Темјановски Р. *Претприемнички маркетинг менаџмент*. Скопје: ЕУРМ, 2008.
18. Фити Т. *Феноменологија на економските кризи: современи бизнис циклуси и антициклични политики*. Скопје: Економски факултет, 2009.
19. Фити Т. *Современите макроекономски концепции и економските политики*. Скопје: Економски факултет, 2001.стр. 62.  
<http://www.wisegeek.com/what-is-a-marketing-concept.htm>, (09.01.2011)  
<http://ec.europa.eu>, (24.06.2011)

# МАРКЕТИНГ ПАТИШТА ЗА ИЗЛЕЗ ОД КРИЗАТА

## АПСТРАКТ

проф. д-р Алекса Стаменковски

Основата за изнаоѓањето на патиша за излез од кризата лежат во сознанијата дека флексибилноста во работењето е многу значајна. Тоа значи дека компаниите мора да бидат во состојба да ги прилагодат нивните стратегии во согласност со нивните расположиви ресурси, со променливиот пазар и со општите економски услови. Во вакви околности, маркетингот станува еден од најголемите предизвици. Тој станува императив кој не треба да води само кон спроведување на плановите, туку треба да создаде можности тие да се направат да бидат поприлагодливи кон условите кои ги наметнува кризата до примена на стратегии кои ќе значат прилагодување кон економската криза. Маркетингот треба да доведе до развивање на производи и услуги кои ќе им се допаднат на купувачите и целта треба да биде понудата да се разликува на од таа на конкурентите. За излез од кризата компаниите треба да се насочат кон спроведување на следниве стратегии: да ги истакнат вредностите на нивните производи и услуги наместо да ги намалуваат цените, да оценат кои сегменти од пазарот не се нивни целни сегменти, да бидат поразлични од другите, односно од конкуренцијата и да продолжат да го развиваат својот бренд. За да се оствари ова компаниите мора да знаат со кои потрошувачи сакаат да работат, да ги информираат потрошувачите за тредностите на нивните производи, I patamu да не ги намалуваат трошоците за маркетинг, да ги менуваат целните купувачи и да го контролираат спроведувањето на нивните стратегии

**Клучни зборови:** криза, маркетинг, стратегии, производи, услуги, купувачи, ресурси, планови,, цени, сегменти

## ABSTRACT

The basis of finding the paths to go out of crisis is that any marketer should know that flexibility is important. This means that the company must be able to adapt strategies according to the available resources, the ever-changing market and the general economic condition. In this conditions marketing becomes one of the biggest challenges. It is imperative that the companies do not only get to implement of plans, but they must also be able to make it more adaptable to the economic crisis. Marketing is becoming more important as organizations around the world strive to develop products and services that appeal to their customers and aim to differentiate their offerings in the increasingly-crowded global marketplace. As a result, more and more organizations around the world are choosing to adopt a marketing-led philosophy to enable them to win market share and capture and retain the hearts and minds of prospective and existing customers. To go out of crisis companies should focus on the following 4 Strategies: .Highlight the value of their product or service instead of cutting the price, Know which segments NOT to target, Differentiate from the competition, Keep building thiers brand. Fot this, the companies must know the people that they

want to deal with, inform their market of their product's benefits, maintain expenses not cut back, diversify their target audience and Monitor implementation of their marketing strategies.

**Key words:** crisis, marketing, strategies, products,, services, customers,, consumers, resources, plans, prices, segments

## **ВОВЕД**

Кризата како појава која значи намалување на стопанските активности, намалување на бројот на вработените, остварување на пониски заработувачки и неизвесност како да се продолжи со процесот на работење, предизвикува преземање на поголем број активности со цел да се изнајде решение за надминување на настанатите проблеми во работењето. Секако во тие активности, една од главните функции во претпријатието која треба да понуди решение или да пронајде патишта за излез од кризата е маркетингот. Зошто маркетингот? Затоа што тој директно е во контакт со купувачите и тој обезбедува тие да дојдат и да ги купуваат производите и услугите од компанијата.

За да се постигне успех во работењето за време во криза, неопходно е секоја компанија, односно сите нејзини вработени, а особено тие што ги вршат работите од областа на маркетингот, да се насочат кон конкуренцијата, кон производот, односно услугата, кон купувачите и кон комуникациите со потрошувачите и со околината.

Секој човек кој работи на маркетинг активностите треба да знае дека за време на кризата од големо значајност е флексибилноста. Тоа значи дека секој човек или компанија и општеството во целина треба да ги прилагодуваат своите расположливи ресурси кон условите на секојдневно променливот пазар и на општите економски услови. Во вакви околности маркетингот станува еден од најголемите предизвици кој треба да доведе до изнаоѓање решенија за излез од кризата. Тој треба да води, не само кон спроведување на плановите на компаниите, туку и да изнајде патишта за прилагодување кон кризната состојба.

Вообичаено, прва жртва за време на криза е продажбата. Откако ќе опадне продажбата, обично набрзо потоа опаѓа и профитот. За сопствениците на претпријатијата е значајно во овие сериозни промени кои што се случуваат за време на криза, како да се користи маркетингот и каков ќе биде придонесот од неговата примена да се изнајдат вистински патишта за излез од кризата.



## 1. Дефинирање на кризата

Поимот криза означува било кој настан које или кој води кон некоја нестабилна или опасна состојба која има влијание врз поединците, компаниите или општеството во целина. Кризата има негативно влијание врз економските, безбедносните, политичките, општествените и другите работи во една земја или во целиот свет.

За време на криза, економските активности во голема мера се намалуваат, невработеноста расте, долговите се зголемуваат. Кризата, пред се, економската, значи големо пореметување на пазарот кое се карактеризира со големо намалување на средствата, опаѓање на цените и неуспешно работење на фирмите.<sup>474</sup> Вообичаено за време на економска криза, се губи голем дел од средствата, пазарот на стоки и услуги се распаѓа, има недостаток од финансиски средства, финансиските долгови се зголемуваат, банките се во паника.

Економската криза има неколку димензии, но како најзначајни можат да се издвојат, пред се, зголемувањето на долгот, како кај компаниите така и кај семејствата, меѓународната монетарна нестабилност и неповолното движење на цените.

### Слика број 1:

#### ДВИЖЕЊЕ НА ЕКОНОМСКИТЕ ПОКАЗАТЕЛИ ЗА ВРЕМЕ НА КРИЗА



<sup>474</sup> Frederic S. Mishkin, Stanley G. Eakins: "Financial Markets & Institutions", Seventh Edition, Pearson Prentice Hall, 2012

Кризата се јавува на повеќе подрачја и тоа:

- Финансиска криза која станува општа економска криза,
- Криза во вработувањето,
- Социјална криза,
- Политичка криза.

Економската криза се манифестира насекаде, таа се манифестира кај поединците кај одредени дејности, а ги поминува и националните граници на една земја. Кризата станува индивидуална, национална и светска. Таа е во исто време криза и на развиените и на неразвиените земји. Кризата е институционална, интелектуална и идеолошка.

## 2. Маркетинг активности за време на криза

За време на криза, секоја компанија треба да има развиено приоритетни маркетинг активности кои ќе се преземаат со цел да се изнајдат патишта за излез од кризата.<sup>475</sup> Насоченоста треба да биде кон маркетинг миксот, односно кон:

- Конкуренцијата,
- Кон марката на производот,
- Кон цените,
- Кон начините на привлекување на нови купувачи,
- Методите за задржување на постојните купувачи и остварување поголема продажба преку нив.

За да се преземаат соодветните маркетинг постапки за време на криза, носителите на маркетинг активностите, заедно со останатите вработени во компанијата треба најнапред да направат СВОТ анализа, односно да ги оценат сопствените предности и недостатоци и можностите и заканите односно проблемите со кои ќе се соочат во процесот на избор на најдобро можно решение за излез од кризата. Анализата треба да даде одговор на следниве прашања:<sup>476</sup>

- Што е тоа што компанијата ја чини да биде единствена, односно уникатна?
- Кои предизвици можат да се претворат во можности?
- Каде се создава најголемиот дел од профитот?
- Каде се трошат средствата?
- Кои се купувачите со помош на кои се остварува најголемиот профит?
- Кои се движечките сили во подрачјето на дејноста во која работи компанијата?
- Како може да се искористат движечките сили за да се зголеми позицијата на компанијата?

<sup>475</sup> Kevin Rudd: The Global Financial Crisis, The Monthly Essays, February 2009

<sup>476</sup> Jamie Klemcke: Five Steps to Marketing In a Recession, 2009

Успешното пазарно работење се остварува кога се има купувачи. Во услови на криза треба да се настојува купувачите да се привлечат, да се задржат и да се градат односи со нив. Треба јасно да им се стави до знаење дека компанијата работи за да им помогне и тие полесно да се справат со проблемите кои ги предизвикува кризата.

Надминувањето на проблемите или потешкотиите во работењето кои се јавуваат за време на криза, бара компаниите да ги зголемат напорите за откривање на нови пазари со унапредување на продажбата, барање нови канали на продажба, искористување на можностите што стојат на располагање преку WEB страниците, определување нови целни пазарни подрачја, воведување нови дејности, засилена продажна промоција, прибирање директни информации од купувачите по пат на дискусии со нив, интернет истражувања.

Справувањето со проблемите кои можат да настанат од работењето во услови на криза, подразбира обрнување посебно внимание на вработените, нагласување на ивното значење за фирмата и придонесот што го даваат за да се оствари успешно работење.

### **3. Маркетинг стратегии за време на криза**

За време на криза компаниите треба да направат неколку отстапувања од класичниот маркетинг микс да направат негови подобрувања и да спроведуваат соодветни маркетинг стратегии. Маркетингот треба да биде насочен кон изнаоѓање на нови можности и идни купувачи, да сознае што купувачите сакаат, кои производи да се произведуваат, а кои да се отфрлат, каква политика на цени да се води, како фирмата да се направи да биде поинаква од конкурентските фирми. Компаниите за време на криза, како можни маркетинг стратегии за излез од кризата можат да ги спроведуваат:

- Стратегија на истакнување на вредностите на производите и услугите,
- Стратегија на определување целни сегменти,
- Стратегија на диференцирање од конкуренцијата,
- Стратегија на создавање на марка.

#### **3.1. Стратегија на истакнување на вредностите на производите и услугите**

Стратегијата на истакнување на вредностите на производите значи компанијата во своите промотивни пораки да ја нагласува вредноста што ќе ја добие купувачот со набавувањето на производот од компанијата. Треба да се спроведуваат соодветни истражувања за да се откријат позициите на купувачите и како тие ја сфаќаат кризата.

Купувачите ги купуваат производите од претпријатијата ценејќи ги нивните карактеристики како што се разновидноста, квалитетот, изгледот, големината, предностите што ќе се добијат со користењето на производот, неговиот век на траење и сигурност.

#### **3.2. Стратегија на определување целни сегменти**

Секоја компанија треба да ги идентификува сегментите кои ќе бидат нивни идни купувачи, како и сегментите кон кои нема да бидат насочени нивните маркетинг активности. Насоченоста

треба да биде кон купувачите кои се во состојба да ги купуваат производите и услугите и кои ќе обезбедат да се оствари профит од работењето.

За време на криза, секоја компанијата мора да има сознанија за купувачите, повеќе од било ког, за да може, врз основа на нивните реакции на кризата, да донесе одлука со кои купувачи ќе работи. Купувачите за време на криза повеќе време трошат во барање на трајни потрошни добра, повеќе преговараат, помалку купуваат, веруваат во марките.

Што побрзо бидат разбрани потребите на купувачите, со помош на маркетинг истражувањето или со директни и повратни комуникации со купувачите, можно е полесно да се зголеми уделот на пазарот. За да се биде подобар од конкуренцијата треба што е можно побрзо да се одговори на барањата на купувачите. Во услови на криза купувачите може да бараат трошковано поефтини решенија, пофлексибилни ценовни опции па затоа мора да се проучува пазарот и конкуренцијата.

Маркетинг напорите треба да бидат насочени кон избраните пазарни сегменти кои обезбедуваат фирмата со успех да настапува на пазарот и во услови на криза, односно со помош на кои фирмата ќе обезбеди остварување на профит. На пазарот може да се оствари поголем удел ако производот се насочи кон купувачите кои се ориентирани кон вредностите што ги добиваат од користењето или имањето на производот.

### **3.3. Стратегија на диференцирање од конкуренцијата**

Стратегијата на диференцирање од конкуренцијата треба да се спроведува со воведување иновации и покажување на купувачите зошто производот на фирмата се разликува од таквите производи на конкуренцијата.

Познавањето на конкуренцијата е едно од клучните прашањата за кои маркетинг активностите треба да обезбедат информации за тоа каков е конкурентскиот пулс. Информациите можат да се обезбедуваат со користење на разни годишни извештаи, студии, податоци од медиумите, показатели од разговори направени од продажниот и другиот персонал на фирмата, Интернет, WEB, повратни информации од купувачите и потрошувачите.<sup>477</sup> Треба да се открие кои компании се финансиски помоќни и имаат добри позиции на пазарот, кои се нивните стратегии за излез од рецесијата, кои производи им се со полоши карактеристики и не можат да носат добивка.

### **3.4. Стратегија на создавање на марка**

Стратегијата на создавање марка значи компанијата да инвестира во создавањето на марка на производите кои ги нуди на пазарот или на самата компанија. Создавањето на марка значи отворање можности за стекнување на подобри позиции на пазарот и поуспешно водење на конкурентската борба во услови на криза.

Компанијата треба да се концентрира на производството на главните марки на производи, бидејќи во услови на криза не е добро да се трошат ресурсите за создавање повеќе виодови

---

<sup>477</sup> Milvard Braun: Marketing During recession - Survival taktiks, статија, 2008

производи и да се настојува тие да станат марка. Маркетинг напорите треба да бидат насочени кон марките на производите кои полесно можат да преживеат. Останатите производи, кои тоа нема да го можат, треба да се напуштат. Познатите марки можат да одржуваат високи цени од причини што купувачите за тие производи имаат претстава дека поуспешно ги задоволуваат нивните потреби и затоа и како такви ги посакуваат. Маркетинг напорите треба да се насочат кон засилување на уверувањата дека производот марка поуспешно ќе ги задоволи потребите.

#### 4. Директниот маркетинг како стратегија за излез од кризата

Директниот маркетинг претставува непосредно комуницирање со постојните или потенцијалните купувачи со цел да се обезбеди продажба на производите или услугите или да се зголеми свесноста за нив. За многу бизнис активности или компании, директниот маркетинг претставува најефективна форма на маркетингот кој го применуваат во нивното работење. Тој овозможува конкретна насочување кон целните купувачи подобро од било кој друга маркетинг метода на комуницирање со купувачите.

Директниот маркетинг овозможува да се развијат посебни форми на одговор на целните групи на купувачи. Тој е корисно маркетинг средство за компаниите од причини што овозможува:

- Да се насочат ограничените средства кон подрачјата, односно купувачите кои најверојатно ќе донесат очекувани резултати,
- Да се измери резултатот од директниот одговор кон купувачите,
- Да се тестираат маркетинг активностите насочени кон целните купувачи за да се види што треба да се направи пред да се остварат вкупните маркетинг активности.

Директниот маркетинг овозможува да се остварат следниве цели:

- Да се зголеми продажбата кај постојните купувачи,
- Да се гради лојалност од купувачите,
- Повторно да се воспостават односи со изгубените купувачи,
- Да се развијат нови бизниси.

Директниот маркетинг претставува непосредно комуницирање со постојните или потенцијалните купувачи со цел да се обезбеди продажба на производите или услугите или да се зголеми свесноста за нив. За многу бизнис активности или компании, директниот маркетинг претставува најефективна форма на маркетингот кој го применуваат во нивното работење, особено за време на криза.

Директниот маркетинг претставува интерактивен систем кој користи повеќе медиуми за да се влијае и да се приедизвика купувачот да оствари некоја акција или трансакција.<sup>478</sup> Директниот маркетинг, односно неговата појава се поврзува со каталошката продажба, но треба да се истакне дека таа е само една од формите или техниките, кои се применуваат при употребата на директниот маркетинг. Директниот маркетинг претставува збир на активности со помош на кои продавачот настојува да ги размени своите стоки со купувачот. Продавачот вложува директни напори кон целниот купувач користејќи повеќе медиуми, како на пример, директна продажба, директна пошта, телемаркетинг, кабелска телевизија, е – маил и слично.

---

<sup>478</sup> Дефиниција на Direct Marketing Association, 2011

Кога станува збор за директниот маркетинг<sup>479</sup>, особено за време на криза, треба да се има предвид фактот дека тој претставува многу повеќе од праќање директна пошта и каталози на потрошувачите преку кои што се промовираат и се нудат производите и услугите. Тој се состои од промовирање базирано на директни реакции од страна на потрошувачите, при што се креираат бази на податоци во врска со потрошувачите.

Директниот маркетинг се одликува со неколку основни карактеристики, при што овозможува и многубројни поволности како за компаниите така и за потрошувачите:

- Тој не се однесува на јавноста, бидејќи пораките коишто се испраќаат се наменети за одреден, индивидуален потрошувач;
- Тој е промтен, односно пораката којашто ја пренесува може да се подготви, а со тоа и да се испрати, многу брзо;
- Пораките коишто се праќаат може да се прилагодат на потребите и желбите на индивидуалните клиенти;
- Тој е интерактивен, бидејќи овозможува интеракција помеѓу компаниите и потрошувачите, при што пораките коишто се праќаат се менуваат согласно повратните реакции/одговори на потрошувачите;
- Тој е практичен, при што купувањето го прави многу полесно и поприватно;
- Истиот овозможува подобар пристап и поголем избор на производи и услуги;
- Тој овозможува пристап до многубројни споредбени информации;
- Им дава можност на компаниите да изградат поцврсти/поблиски односи со своите клиенти;
- Намалувањето на трошоците и зголемувањето на брзината на дејствувањето и ефикасноста/флексибилноста во работењето.

Директниот маркетинг овозможува двонасочна комуникација помеѓу компаниите и потрошувачите, при што компаниите ги прилагодуваат своите пораки до потрошувачите, од една страна, а потрошувачите ги изразуваат своите желби, потреби, позитивни и негативни ставови во врска со промотивните пораки, од друга страна. Освен тоа, истиот им овозможува на компаниите да реагираат и побрзо согласно потребите на купувачите, но и да ја подобрат својата ефикасност и да ги намалат трошоците. На тој начин, истите имаат поголема шанса да изградат поблиски односи со своите клиенти, коишто пак, своето задоволство ќе го изразат со тоа што ќе останат верни потрошувачи на компаниите на подолг рок.

Директниот маркетинг најчесто се дефинира како „Испраќање на промотивни материјали по пошта или телефон до поединечни домаќинства или претпријатија,, или „испраќање на промотивни пораки директно до потрошувачите, наместо тоа да се прави преку некој масовен медиум, вклучувајќи ги тука методите како директно испраќање на пошта или телемаркетинг,,

Директниот маркетинг<sup>480</sup>, во наширока смисла на зборот се дефинира како било која директна комуникација со купувачите или бизнис клиентите која има за цел да предизвика одговор во форма на директна порачка, да се побараат дополнителни информации или да се посети продавница или друго место каде што се остварува бизнис со цел да се набави некој производ или услуга. Овде нагласокот се става на директните комуникации. Директниот маркетинг како процес претставува интерактивен систем на маркетингот кој користи еден или повеќе медиуми за да предизвика мерлив одговор или трансакција од некоја локација.

<sup>479</sup> Сања Николовска: Директен маркетинг од аспект на маркетинг комуникациите, Декември 2009

<sup>480</sup> Geoff Lancaster: Direct Marketing, 2011

Директниот маркетинг<sup>481</sup> претставува одлука на компаниите за селектирање на каналите на продажба преку избегнување на зависноста од посредниците во маркетинг каналите. Тој е насочен кон активностите на маркетинг комуникациите за директно контактирање со целните купувачи.

Новиот директен маркетинг<sup>482</sup> е маркетинг процес кој се води врз основа на информациите, обезбедени во базите на податоци кои им овозможуваат на лужето што работат на работите од маркетингот да развијат, тестираат, спроведат, измерат и на соодветен начин да ги модифицираат и прилагодат маркетинг програмите и стратегиите.

Директниот маркетинг претставува збир на активности со помош на кои продавачот влијае врз размената на стоки или услуги со купувачот, напорите ги насочува директно кон целниот аудиторинг користејќи еден или повеќе медиуми (директна продажба, директна пошта, телемаркетинг, каталожка продажба, продажба преку кабелска телевизија, мобилен маркетинг и сл.) со цел да се предизвика одговор преку телефон, по пошта или да се направи посета од идните купувачи.

Основите на директниот маркетинг се објаснуваат со нагласок на неговото користење на информациите<sup>483</sup> за купувачите, при тоа нагласувајќи дека директниот маркетинг е маркетинг систем заснован на индивидуалните евиденции за купувачите кои се чуваат во базите на податоците на компаниите. Овие евиденции се основа за маркетинг анализи, планирање и спроведување на програмите и за контрола на активностите.

Директниот маркетинг е стратегија која се користи за креирање личен и посреден слободен дијалог со купувачите. Тоа треба да биде мерлива активност и е многу често потпрена на определени медиуми со насока да се создадат одржливи и заеднички прифатливи меѓусебни односи.

Директниот маркетинг се објаснува и како форма на економска пропаганда со која физичките материјали им се даваат на купувачите со цел да се комуницира со информации во врска со производите и услугите.<sup>484</sup>

Директниот маркетинг се разликува според агресивните тактики кои се настојува да се дојде до нови купувачи, најчесто со средтва на директни комуникации. Директниот маркетинг може исто така да има за цел да се дојде до постојните или до поранешните купувачи. Клучен фактор на директниот маркетинг е „да се повика на акција“ - "call to action." Директниот маркетинг треба да нуди иницијативи или наметливи пораки за да се предизвикаат купувачите да одговорат или да преземат акција. Директниот маркетинг опфаќа бизнис обиди за да се лоцираат, контактираат, понудат или да се направат иницијативно засновани информации расположиви за купувачите.<sup>485</sup>

Директниот маркетинг или нулто ниво маркетинг канал<sup>486</sup> не упатува на тоа дека продажбата се врши без стоката да се наоѓа во продавниците. Директниот маркетинг има две основни карактеристики кои треба да се разликуват, а тие се:

---

<sup>481</sup> Pickton and Broderick (2001)

<sup>482</sup> David Shepard Associates, *New Direct Marketing*, 3<sup>rd</sup> Edition

<sup>483</sup> Pickton and Broderick (2001)

<sup>484</sup> <http://www.investopedia.com/terms/d/direct-marketing.asp#ixzz1kVceHawR>

<sup>485</sup> Lahlé Wolfe: *Marketing Definitions: What is Consumer Direct Marketing?*, 2011

<sup>486</sup> Jean-Jacques Lambin: *Direct Marketing, Market-Driven Management*: Supplementary web resource material, 2007 Published by Palgrave Macmillan

- Директна порачка
- Директни односи

При маркетингот со *директна порачка* набавката се врши од дома и испораката на стоката се врши дома кај купувачот. Стоката се дистрибуира без користење на посредници. Ова е маркетинг без користење на продавници. Техниките кои ги користи овој маркетинг се следните:

- Каталози за порачки по пошта,
- Директна пошта,
- Телемаркетинг,
- Електронско купување.

Кај маркетингот со *директни односи* целта е да се поттикне продажбата со воспоставување на директни контакти, со сегашните и идните купувачи, како и да се создават и одржуваат континуирани односи. Овој начин на маркетинг односи уште се нарекува и интерактивен маркетинг. Развојот на интерактивниот маркетинг е поттикнат од значајните промени во процесот на комуницирање меѓу производителите и купувачите. Тој доведува до маркетинг дијалог и на некој начин е замена на масовниот или сегментирано маркетинг.

Слика број 2:



Извор: Lisa Spiler, Martin Baier: Contemporary Direct and Interactive Marketing, Chapter 1, Copyright© 2010 Pearson Education, Inc. Publishing as Prentice Hall



## ЗАКЛУЧОК

За време на криза компаниите треба да изградат и нов пристап во спроведувањето на маркетинг активностите, да развиваат нови идеи и размислувања како да се освојат купувачите, а тоа значи треба да се биде отворен со идеите со кои ќе се максимизира изложеноста на фирмата кон купувачите.

Треба да се настојува да се прошири мрежата преку која се остваруваат врските со купувачите. Може да се повикаат купувачите да се поврзат со компанијата, преку интернет, да направи поврзување со некои маркетинг или други релевантни групи, да се одговара на прашања на форуми, да се истакнат експертските способности на луѓето на фирмата во дејноста во која таа дејствува.

Може да се истакне дека треба да се испраќаат бројни информации до купувачите со цел да се предизвика вниманието, да се биде креативен и исполнителен. За тоа да се прави неопходно е да се подготви соодветен план и истиот да се реализира. Фирмите треба да бидат подготвени за вложување на поголеми напори за да ги остварат целите. И за време на криза се работи, односно се остварува бизнис, компаниите остваруваат маркетинг активности, се промовираат, а купувачите и понатаму купуваат. Треба да се емитува позитивна енергија за да се оствара позитивни резултати.

За време на криза купувачите и тие што ги спроведуваат маркетинг активностите, настојуваат да направат нешто најдобро во лоша ситуација. Не кај секој производ марка можат да се намалат трошоците, на кај тие производи кај кои тоа е направено, може да се предизвика да дојде до намалување на предностите коа ќе помине кризата. Со маркетинг активностите се настојува да се добие што е можно повеќе за секоја сума на пари која е потрошена за поддршка и промоција на производот, особено кога се очекува да се остварат добри односи со купувачите.

За време на криза кога купувачите се повеќе се ориентирани кон вредностите, а вработените се загрижени за своите работни места, не е време да се намалуваат трошоците за маркетинг. Наместо да се намалуваат трошоците за маркетинг, компаниите мора да знаат дека е неопходно, повеќе од било кога да се знае како купувачите ја сфаќаат и како реагираат на кризата.

## ЛИТЕРАТУРА

1. Adrian Neal: Marketing in a Recession
2. Dick Bryan: Marketing opportunities from the global financial crisis, Australian Review of Public Affairs
3. Direct Marketing Association, 2011
4. Freddy J. Nager, Founder & Fusion Director: *Marketing During a Recession*, 2008
5. John Quelch: Marketing Your Way Through a Recession, 2008
6. Jamie Klemcke: Five Steps to Marketing In a Recession, статија, 2009
7. Geoff Lancaster: Direct Marketing, 2011
8. Frederic S. Mishkin, Stanley G. Eakins: :”Financial Markets & Institutions”, Seventh Edition, Pearson Prentice Hall, 2012
9. Kevin Rudd: The Global Financial Crisis, The Monthly Essays, February 2009
10. David Shepard Associates, New Direct Marketing, 3<sup>rd</sup> Edition, Pickton and Broderick (2001
11. Сања Николовска: Директен маркетинг од аспект на маркетинг комуникациите, Декември 2009
12. Jean-Jacques Lambin: Direct Marketing, *Market-Driven Management*: Supplementary web resource material, 2007 Published by Palgrave Macmillan
13. Jeff Smith: Beat the Recession with an Aggressive, Strategic Marketing Budget, 2008
14. John Quelch: Marketing Your Way Through a Recession, 2008
15. Freddy J. Nager, Founder & Fusion Director: *Marketing During a Recession*, 2008
16. Linda Whitehead: How To Survive A Recession Using Marketing, 2008
17. Laura Lake: Should You Cut Your Marketing Budget During a Recession?, 2009
18. Milvard Braun: Marketing During recession - Survival taktiks, статија, 20082.
19. 40 Marketing Types for survive Recession, [www.themarketingcrowd.ie](http://www.themarketingcrowd.ie)
20. Marketing in an Economic Downturn, How to Market During Economic Downturn , 2011 Marketing Minds
21. Lahle Wolfe: Marketing Definitions: What is Consumer Direct Marketing?, 2011

# MARKETING ACTIVITIES IN THE SMALL BUSINESS DURING THE ECONOMIC CRISIS

Владимир Грујовски

## Вовед

Светската економска криза или уште позната како финансиска криза, го зафати светот стихијно уште од 2007 година. Главно на почетокот на удар беше финансискиот сектор и големите транснационални компаниии.

Малите и средни претпријатија оваа криза не ги заобиколи, и истите како водечка сила на економските системи доживеаа голем финансиски удар. Најголем нивни проблем по сето ова беше како да стигнат до финансиски средства, за реализација на своите цели.

Кога говориме за маркетинг активности спроведени од страна на малите и средни претпријатија, истите пред кризата ги спроведуваа според своите планови предвидени согласно стартегијата за истите. Но по зафаќањето на економската криза во делот на малите и средни претпријатија, истите своите маркетинг активности ги сведоа на минимум и се насолија кон пронаоѓање на алтернативни решенија.

Република Македонија, иако земја во развој не беше поштедена од економската криза. Малите и средни претпријатија кој што го сочинуваат најголемиот дел од економскиот систем на земјата, исто како и останатите во Европа и САД доживеаа финансиски удар.

Маркетинг активностите истите ги намалија на минимум, и се насочија кон нивно спроведување воглавном преку новите медиуми.

## Маркетинг активности за време на економска криза

Економската криза што го зафати светот не претставува нешто непознато за економската нука. Истата својот фундамент тивко но сигурно го започна во 2007 година а својата кулминација ја достигна средината на 2009 година. Главен вионовник за настанувањето на оваа економска криза е американскиот хипотекарен сектор.

Постојаните неуспеси на берзите и банкарските неуспеси, се досега најлошите што досега се забележани од 1929 година па до сега. Оваа криза главно ќе се толкува како главна точка на пресврт во XXI век.

Оваа криза како појдовна точка започна од Соединетите Американски Држави па се префрли на еропскиот континен. Главно на удар беа банките, берзите и бизнис заедницата, но гледано од социолошки аспект кризата својата кулминација ја доживеа со ударот врз пазарот на труд и големиот процент на невработеност што го остави зад себе.

Директните и индиректните последици од кризата се толку големи, што истите предизвикаа значителни промени во економските политики, институциите и бизнис заедницата.

Кога се говори за бизнис заедницата се мисли на целокупниот бизнис сектор. Истиот главно е поделен на две групи или два дела, големи претпријатија, и мали и средни претпријатија.

Економската криза иако примарно го зафати банкарскиот и берзанскиот дел, одма потоа истата се прелеа непоштедувајќиго и бизнис секторот. Најголем дел од големите претпријатија т.е. транснационалните компании и корпорации доживеаа вистински финансиски шок, и истите најчесто завршија со банкрот и затворање. Најголем дел од водените дебати кога се говореше за бизнис секторот, беа насочувани кон нив и нивно спасување.

<sup>487</sup>Но нималку важни не се малите и средни претпријатија, поради тоа што истите не беа поштедени од економската криза. Во европската економија истите

---

<sup>487</sup> <http://biznis101.com/planiraj-biznis/marketing-istrzhuvanje/319-malite-biznisi-vo-eu.html>

претставуваат вистински гиганти со 91,5% од целокупниот бизнис сектор. Исто така доста важно е да се напомене дека овој тип на претпријатија се дели на три групи микро, мали и средни претпријатија. 67% од вработувањата во Европа се благодарение на овие претпријатија.

Маркетинг активностите што ги спроведуваат овој тип на претпријатија поради буџетот со кои што располагаат истите се претходно добро испланирани. Главно овие претпријатија се занимаваат со герила маркетинг, кои што и воедно е карактеристичен за истите.

Кога се говори за маркетинг активностите на претпријатија од овј тип гледани низ призмата на економската криза, истите се делат на маркетинг активности спроведувани пред економската криза (до 2007/2008 година), и маркетинг активности за време на економската криза.

Карактеристично за малите и средни претпријатија е тоа што истите поради својот капацитет се позиционираат на еден пазар. Задолжително вршат креирање на деловни и маркетинг планови. Пред да го таргетираат својот пазар на делување, за истиот вршат низа истражувања во рамките на своите можности (главно овие активности се насочуваат кон собирање на информации од локални гласила и интернет, анкети, користење на веќе спроведени истражувања од други претпријатија, купување на информации од маркетинг агенции или научни истражувања, и вршат обработка и анализа на истите).

<sup>488</sup>Организационата структура на маркетингот во малиот бизнис, не е поставена еднаш засекогаш, туку таа е динамична категорија и подлежи на промени. Промените во активностите на маркетингот во малиот бизнис може да настанат поради интерни или екстерни фактори, и истите може да се карактеризираат како мали или големи.

Промените се спроведуваат со една основна задача, која што е предизвикана од самата цел на претпријатието и полсено остварување на истата.

Маркетинг активностите кои што ги спроведуваат овој тип на претпријатија главно се создаваат по моделот AIDA (Attention, Interest, Desire, Action), и истите главно се насочени кон задржување на веќе стекнатите клиенти и

---

<sup>488</sup> Наумовска Виолета., Стаменковски Алекса: “Маркетинг Менаџмент на Мал Бизнис”, Скопје, 2008

придобивање на нови. Стратегијата е онаа која што е во најтесна врска со маркетинг активностите, поради тоа што истите се детално предвидени и опишани во неа. Маркетинг активностите всушност претставуваат механизам преку кој што стоките и услугите кои што ги нуди претпријатието ги ставаат во рака на своите потрошувачи. Истите честопати се дефинираат само од комерцијален аспект, но нивното поле на делување е доста широко и истите се во насока од утврдување на желбите и потребите на крајниот потрошувач, следење на конкуренцијата на пазарот на делување па се до каналите на дистрибуција како воедно и еден тип на комуникација со самите потрошувачи.

За малите и средни претпријатија, една од најзначајните активности во остварувањето на маркетинг активностите представува комуникацијата со купувачот. Поради тоа што доколку нема крајни купувачи нема иднина за претпријатието. Остварување на маркетинг активностите бара напорна работа со купувачите, се со цел да се стекне доверба кај истите.

### **Маркетинг активности на МСП пред економската криза**

Малите и средни претпријатија, секојпат се насочени да ги намалат своите трошкови, но сите свои претходно испланирани активности да бидат остварени. Истото тоа се јавува и во спроведување на нивните маркетинг активности. Во малите и средни претпријатија маркетинг активностите кои што се спроведуваат не се со комплексни содржини, па поради тоа секторите за маркетинг или не се оформени и се користат надворешни претпријатија за (outsourcing) услуги, или истите се со минимален број на кадар и вбројуваат еден до пет вработени.

Еден од најбитните фактори кои што вилијаат на успешното спроведување на маркетинг активностите во секое претпријатие претставува добрата организираност на овој сектор, како и меѓусебната комуникација со останатите сектори во самото претпријатие.

Најчести маркетинг активности на малите и средни претпријатија кои што им беа во функција пред економската криза, претставуваа организација или процес на целокупниот тек на работата на самото претпријатие. Овие сектори се да ги пронајдат и дефинираат желбите и потребите на потрошувачите на пазарите каде

што делуваа, за истите да издејствуваат, да ги остварат и да пронајдат начин како да ги достават до нивните раце.

Како најчест проблем се истакнува финансиската немоќ за ангажирање на што повеќе човечки ресурси од овој научен профил, но истиот се надминува со користењето на неформалниот процес на усовршување (курсеви, семинари, обуки, тренинзи итн) за веќе вработените. Информациите кои што се потребни за донесување на одлуку, претпријатија од овој рнаг ги добиваат преку најразлични јавни гласини, синдикати и стопански комори, по пат на купување од агенции кои што нудат такви услуги на пазарот, но и преку непосредната комуникација со своите добавувачи и клиенти. Околу донесувањето на одлуките, истите се донесуваат по пат на собраните информации нивна обработка и анализа. Како предност во малите и средни претпријатија е тоа што веќе донесените одлуки, можат да ги подобруваат и менуваат во зависност од промените на пазарот.

Во овој период на делување поголемиот дел од овие претпријатија во делот на промоцијата ги користат комплетно целокупните промотивни активности. Планот за промоција е содржан во промотивен микс и медиа план. За промотивниот микс кој што еден од водечкиот дел на маркетинг секторот и целокупната насока на претпријатието, истото одвојува голем процент од својот годишен буџет. Поголемиот број на претпријатијата во периодот пред економската криза во погон ги имаа ставено сите механизми на промотивниот микс.

Економската пропаганда како водечки столб на промотивниот микс беше ставена во помог. Скоро сите мали и средни претпријатија имаа свои економско пропагандни програми/пораки, и истите ги презентираат на локалните или национални тв и радио медиуми, разнo разни огласи во пишаните и електронски медиуми.

Унапредувањето на продажбата како функција со свои карактеристични акции беше користена од сите претпријатија во зависност од нивната анализа на продажбата и профитот. Воглавно оваа функција се сведува преку спроеведување на попусти, бонуси, споделување на гратис производи или услуги доколку производот го дозволува истото.

Личната продажба е исто така дел од промотивниот микс, но истата де користи само доколку претпријатието нуди производ кој што е лесно пренослив и истиот има потреба од презентација пред купувачот (апарати за домаќинство, козметика, медикаменти, храна и пијалоци итн). Голем дел од претпријатијата пред економската криза но и по неа, ја користеа оваа активност и своите производи и услуги преку овој инструмент на маркетинг активност ги доближуваа до крајните потрошувачи, со чија сто помош ги потсетуваа и задржуваа своите досегашни потрошувачи но и привлекуваа нови (како најголеми корисници и приврзаници на овој тип на продажба се познатите претпријатија Topshop и Kirby).

Медиа планот или во маркетинг промотивниот микс познат како публицитет и односи со јавноста, е не толлку развиена гранка поради тоа што овој тип на претпријатија не се интересни за медиумите, или истите за да ја придобијат наклонетоста на медиумите мора да понудат нешто ново на пазарот или некоја нивна иновација која што ќе го привлече и вниманието на пазарот.

Маркетинг секторот на секое претпријатие го води и делот и активностите околку контролата. Оваа активност е фундаментот на успехот на секое претпријатие во однос на квалитетот на производот или услугата што се нуди. Под поимот контрола гледано од маркетинг аспектот, претставува следење, контрола и превземање на корективни акции во целокупниот процес на работа на самото претпријатие, па затоа одговорните за маркетинг секторот постојано вршат проверки на контролните активности и истите на секое ниво и во секоја фаза, и истите сесе во постојана функција.

Во Република Македонија, малите и средни претпријатија својата актуелност ја уживаат уште со самиот распад на СФРЈ и осамостојувањето на Македонија. Но актуелноста не секогаш е клуч за успехот. Во Република Македонија од 1991 година па се до денес се регистрирани голем број на мали и средни претпријатија. Луѓето во истите ја гледаат својата иднина што нималку не е погрешно. Бројот на ликвидни и неликвидни или загубари постојано се менува, но бројот на ликвидните на територија на Република Македонија е постојано во водство. Според последните анализи на Централниот Регистер на Република



Македонија за периодот од <sup>489</sup> 2001 до 2007 година вкупниот број на ликвидни претпријатија од оваа група изнесува 30.838 претпријатија, додека бројот на неликвидните или загубарите е помал за приближно 1/3 и истиот изнесува 19.873 претпријатија.

Година	Бр. на добивкари	Добивка	Бр. на загубари	Загуба
2001	17.123	4.612.379.048 ден.	16.517	6.412.475.791 ден.
2002	18.986	6.005.807.388 ден.	16.162	6.219.877.707 ден.
2003	20.649	8.839.867.932 ден.	17.561	6.099.539.078 ден.
2004	22.615	9.054.346.915 ден.	18.303	7.419.359.670 ден.
2005	24.570	10.228.958.351 ден.	19.369	8.099.646.375 ден.
2006	27.096	12.648.072.908 ден.	19.563	7.750.518.117 ден.
2007	30.838	18.443.376.294 ден.	19.873	9.255.739.579 ден.

<sup>490</sup>Табела 1 - податоци за добивка и загуба на микро и мали и средни правни субјекти во Р.М.

Според овие податоци можеме да заклучиме дека состојбата во бизнис секторот во Република Македонија до почетокот на светската економска криза е во стабилна состојба.

Македонските мали и средни претпријатија постојано ги следеле глобалните трендови. Истите се повеќе вложуваат во својот кадар. Во предкризниот период голем број од нив активно го имаа ставено во функција маркетингот во својата практична работа. Истите комплетно ги применуваа погореописаните маркетинг активности кои што се карактеристични за овој тип на претпријатија. Сето тоа е подкрепено и со резултатот на веќе оформените и препознатливи македонски марки, сепак за да се постигне такво нешто несомнено е дека треба да се посветува внимание на маркетинг активностите. Овие македонски марки со помош на маркетинг активностите не само што станаа препознатливи за македонскиот пазар, туку истите се веќе присутни на повеќето регионални пазари (Вивакс – Вива сокови, Виталиа, Випро итн). Според анализата од спроведеното истражување преку анкетирање на територија на Република Македонија, во кое што беа анализирани 15 мали и средни претпријатија, заклучоците од истото ни покажуваат

<sup>489</sup> [http://www.crm.com.mk/statistika/WEB\\_GS\\_2001-2007\\_dobivka\\_zaguba/mikro\\_mali\\_dobivka\\_zaguba.htm](http://www.crm.com.mk/statistika/WEB_GS_2001-2007_dobivka_zaguba/mikro_mali_dobivka_zaguba.htm)  
<sup>490</sup> <http://www.crm.com.mk>

дека 100% од нив имаат оформени маркетинг сектор и сите активно ги користат истите со комплетна алокација на маркетинг активностите. Исто така според оваа анализа може да се заклучи дека малите и средни претпријатија во Република Македонија годишно од својот буџет одвојуваат од 2% до 5% за маркетинг секторот.

## **Маркетинг активности за време на економската криза**

Со започнувањето на економската криза во 2007 година, менаџерите на малите и средни претпријатија околу размислувањата за креирање и распределба на годишниот буџет, во делот на маркетингот главно си го поставуваа прашањето **“Маркетинг активности, ризик или шанса?”**

По ова прашање е дебатирано и дискутирано по многу форуми, конференции и собири од областа на економијата. Воглавно има приврзаници на одговорите од двете страни, но секојпат многу поброен е, и погласен на приврзаниците кои што ја бранат страната на шансата. Комплетно реално. Шанса мора да се даде на се, сепак додека не се проба одговорот постојано ќе биде НЕ.

Бизнис секторот на мали и средни претпријатија некако последен влезе во разгледувања во однос на неговата иднина по започнувањето на кризата, иако истиот е двигател на секоја национална економија. Економската криза стихијно започна во 2007 година во САД, но првата глобална кулминација која што ја почувствува и овој бизнис сектор беше почетокот на есента 2008 година. Превентивните мерки во однос на овој сектор сопствениците на претпријатијата ги започнаа многу порано во однос на националните државни економии и банкарскиот сектор, што доведе до немање на континуитет и сооднос на корективно превентивните мерки помеѓу сопствениците и економските системи. Сето ова резултираше со еден глобален проблем на голем број затворања на мали и средни претпријатија. По повод на ова Жак Шапир во еден свој труд има напишано “Пропаѓањето на претпријатијата сега ќе создаде нов “токсичен” синџир на долгови внатре во банкарскиот сектор, а рецесијата, која е веќе вклучена во

финансиската криза, ќе отвори нова фаза на тешкотии за банките и осигурителните друштва”.

Промените кои што се случуваат во маркетингот на малите и средни претпријатија за време на економска криза, истите се класифицираат во големи екстерни промени. Тоа е поради тоа што голем број на претпријатија ги намалија или пак целосно ги укинаа финансиите на овој сектор се со цел за поголема заштеда. Со укинувањето на овој сектор истите осетија уште поголем финансиски шок. Побарувачката покрај кризата почна да се намалува, се помал е бројот на нови купувачи на пазарот. Со затворањето на секторот за маркетинг а со тоа и укинување на маркетинг активностите, лојалните потрошувачи постепено почнуваат да се одалечуваат од производите кои што се нудат на пазарот. По сето ова следува прашањето “Што понатаму?”.

Техничко-технолошкиот развој, малку порано пред кризата иако многупати критикуван во овој момент ја одигра својата вистинска улога, со појавата на WEB 2.0 апликацијата а со тоа и појавата на новите медиуми и социјалните мрежи, кои воведоа комплетно двонасочна комуникација помеѓу претпријатијата и потрошувачите. Дали економската криза ги промени стандардите во маркетингот? Одговорот на ова прашање без размислување е ДА. Концептот на маркетингот и маркетинг активностите со почетокот на економската кризата во 2007 година комплетно е променет, и може да се каже дека сме една од оние генерации кои што се сведоци на суштински промени во оваа наука. За промените може да се каже дека се позитивни и секогаш така и биле карактеризирани од луѓето. Но што точно се случи во маркетингот. Малите и средни претпријатија во паника и општа финансиска слабост се насочија кон новите медиуми. Во оваа насока главната улога ја одиграа и оние кои што се занимаваат со комуникологија и медиуми, токму тие ја дадоа главната насока за донасочното комуницирање и важноста на истото.

Нови медиуми е термин што ја опишува појавата на дигитални, компјутеризирани, или мрежни информатички и комуникациски технологии. Повеќето технологии кои се нарекуваат „нови медиуми“ се дигитални, а други нивни карактеристики се манипулативноста, можноста за вмрежување, густината, компресивноста,

интерактивноста или двонасочната комуникација и непристрасноста. Примери за нови медиуми се интернет, вебсајтови, компјутерска мултимедија, социјални мрежи, блогови и форуми.

Претпријатијата одреден дел од овој тип на медиуми ги имаа активирани во процесот на маркетинг активности уште пред почетокот на економската криза (користење на интернетот како медиум, вебсајт итн.), но со почетокот на кризата истите целосно се свртеа кон социјалните мрежи.

Социјалните мрежи се еден нов свет на комуницирање. Дојде време на интернет, кој што ја донесе повратната информација, поточно ја донесе двонасочната комуникација а со тоа и интеракција. Сонот на голем број на маркетиншките стручњаци се обвистини. Тие можат брзо и лесно да собираат информации и да вршат истражување на пазарот на кој што делуваат, да креираат маркетиншка кампања, на која може да се реагира, да се даде одредено мислење, постави прашање, да се изнесат ставот и своето искуство, но и постојано да се во комуникација со потрошувачите. На социјалните мрежи луѓето ги пратат оние кои што се интересни. Од размена на информации се дојде до размена на идеи, погледи, емоции и перцепции. Луѓето повеќе не се на интернет поради забава, туку поради добивање на нови информации, и задоволување на своите потреби.

Компаниите кои што порано беа извор на информации, не се повеќе интересни, сега потрошувачите се на директна врска со производителот или давателот на услугата. Маркетингот мора да ги заборави своите досегашни активности, производи, услуги и слогани. Маркетингот мора да се посвети кон луѓето кои што се на мрежа. Прашањето е како да се дојде до овие купувачи? Одговорот е: Со многу помалку пари и со повеќе труд.

Социјалните мрежи како револуција во малиот и среден бизнис сектор допринесоа со голема заштеда и покачување на заработувачката. Истите претпријатијата не ги чинат ништо повеќе освен крајниот месечен рачун за остварениот интернет сообраќај. Овој тип на мрежи се апликативно искреирани за истите да бидат брзи и лесни за користење, истите не бараат посебни обуки за користење па така можат да бидат раководени и од дотогаш вработените во маркетинг секторот или пак некој кој што е надлежен за истото во претпријатијата.

Со појавата на социјалните мрежи значително се намалува обемот на работа во маркетинг секторот. Истиот повеќе не е финансиски оптоварен со спроведување на разни анкети и истражувања за потребните информации при доенсувањето на одлуките, туку истите се спроведуваат преку социјалните мрежи, многу побрзо и подетално. Со ова маркетинг секторот добива на време за креирање и спроведување на останатите обврски во истиот, креирање на дистрибутивна мрежа и организација на истата, подобрување на квалитето на производот или услугата според желбите и потребите на крајните потрошувачи, како и што поквалитетно и побрзо остварување на целите и спроведување на контролните механизми за брзи корективни акции доколку се потребни.

Во Република Македонија, малите и средни претпријатија релативно тешко ја дочекаа економската криза. Истата во земјата напоредно го потресе и банкарско финансискиот сектор но и бизнис секторот. Ударот на кризата во Република Македонија беше зададен од две страни врз малите и средни претпријатија, од страна на финансиската поддршка и државата која што неспремно ја дочека кризата, и јачината на економската криза што ја зафати Република Грција како една од најголемите странски инвеститори во бизнис секторот во Република Македонија. По започнувањето на кризата, Владата на Република Македонија започна со спроведување на антикризни мерки. Поради неможноста владата да се справи со економската криза, досега се интервенирало четири пати, со четири различни пакети на антикризни мерки. Воглавно овие антикризни мерки се однесуваат на даноците, олеснување при купување на станбен простор, намалување на трошоците за надоместоци за разни дозволи за транспортерите, за царинење, поедноставување на процедурите, побрзо раздолжувањето на државата кон фирмите, ДДВ да се плаќа на рати, воведување на кредитна линија за поддршка на микро, мали и средни трговски друштва со гарантна шема од страна на МБПР, со вкупно средства од 15 милиони евра како и голем број на измени на веќе постоечките закони.

Мал процент од малите и средни претпријатија во Република Македонија и пред економската криза имаа развиено свои маркетинг сектори. Истите, маркетинг активностите ги имаа препуштено на надворешни претпријатија за (outsourcing) услуги (маркетинг и истражувачки агенции, институти и др.). Со започнувањето на

економската криза оваа група на претпријатија во Република Македонија во однос на последиците кои што ги почувствуваа не се разликуваа со оние претпријатија од другите земји. Оние претпријатија пак кој што имаа веќе оформени маркетинг сектори не преминаа кон нивно затворање, туку само намалување на буџетот на истите.

Македонските претпријатија кои што ги почитуваат правилата на маркетингот, и ги спроведуваат неговите алатки преку процесот на маркетинг активности, гледано според глобалните текови не заостануваат во имплементација на истите. Поради намалениот буџет и неможноста за целокупно спроведување на веќе изготвените маркетинг планови пред почетокот на кризата, овие претпријатија исто така како и останатите низ другите земји во светот, се свртеа кон активно користење на богатствата кои што ги пружа техничко-технолошкиот развој и новитетот на истиот, WEB.2.0 апликацијата.

Алтернативното решение, кое што стана и фундамент на маркетинг активностите со почетокот на економската криза, почнаа да го користат и македонските претпријатија. Новите медиуми и социјалните мрежи, во Македонија направија вистински прогрес во работењето на малите и средни претпријатија. Двонасочната комуникација, која што дотогаш се оставруваше преку комуникацискиот микс и каналите предвидени во иститот за да се добијат потребните информации, сега истата е полесна од кога и да е. Македонските мали и средни претпријатија активно започнаа да ги користат социјалните мрежи, преку нив да се на постојана врска со бизнис заедница и крајните потрошувачи. Послено се спроведуваат предвидените маркетинг активности, но исто така истите се и со многу пониска цена на чинење (само месечниот рачун за потрошен интернет сообраќај, и времето потрошено на социјалната мрежа).

Желбите на потрошувачите, следењето на конкуренцијата, атмосферата на пазарот на кој што делува претпријатието се следат многу полесно и побрзо. Претпријатијата своите истражувања ги прават за многу пократко време, и истите се со многу пониска цена на чинење. Потрошувачите можат да ги добиваат потребните информации за производите и услугите директно од претпријатието кои што го нуди производот или услугата.

Македонските претпријатија од малиот и среден бизнис сектор, за првпат практично ја увидоа придобивката од познатата реченица “Мисли локално делувај глобално”. За првпат можат да делуваат на неколку различни пазари одеднаш, и тоа истите да бидат во различни држави.

Од направеното истражување, во кое што учествуваа 15 претпријатија од различни делови на Македонија, и различни дејности со веќе оформени маркетинг сектори од почетокот на делување на самото претпријатие, може да се заклучи дека по започнувањето на економската криза, 13 од нив или 86% се имаат изјаснето дека имаат започнато со користење на новите медиуми и социјалните мрежи во најголем дел од нивните маркетинг активности. Со помош на новите медиуми и социјалните мрежи, во насока на спроведување на маркетинг активностите, може да се каже дека истите одлично си ја имаат завршено својата работа. Претпријатијата со нивна помош успеаа да го задржат потребното ниво на профит, со што се доволно ликвидни за да можат да функционираат во вереме на криза, но воедно и успеаа да ги намалат своите трошоци кои претходно ги вложуваа во предвидените маркетинг активности. Најмногу користени социјални мрежи во светот а и во Македонија се Facebook и Twitter од комерцијалните, додека од професионалните социјални мрежи за деловни контакти најкористени се LinkedIn и Academia.edu а пак од мултимедијалните тука се Youtube и Myspace. Како една успешна маркетинг приказна од Македонија, кои што комплетно се спроведува преку социјалните мрежи се маркетинг активностите на Вивакс – Скопје или Вива Сокови. Оваа компанија најголемиот дел од својот маркетинг го има насочено преку социјалните мрежи (Facebook и Twitter).

Затоа, новите медиуми треба да бидат сфатени сериозно!

# ОДРЖУВАЊЕ ЛОЈАЛНОСТ ВО ВРЕМЕ НА КРИЗА

М-р Ана Ковкарова

*Прв Приватен Универзитет- Европски Универзитет Македонија*

## Абстракт

Лојалноста на потрошувачите како и лојалноста кон брендот во последниве години е фокус на голем број компании, особено во време на криза. Поаѓајќи од фактот дека трошокот за задржување на постојните потрошувачи е од 4 до 6 пати помал во споредба со трошокот за привлекување на нови потрошувачи, компаниите кога се соочуваат со недостиг на финансиски средства се насочуваат кон креирање алатки и техники со кои ќе ги задржат своите купувачи. Имено, важи правилото 80/20, што покажува дека 80% од вкупниот приход на компаниите доаѓа од 20% лојални потрошувачи. Секој 10<sup>ти</sup> човек е 100% лојален кон одреден бренд. Оттука, произлегува значајноста да се одржуваат добри односи со лојалните потрошувачи. Што преставува лојалноста, елементите на лојалноста, програмите на лојалност се предмет на истражување во овој труд.

*Клучни зборови: лојалност кон брендот, доверба, приврзаност, програми на лојалност*

## Abstract

In recent years, especially in time of crisis more and more companies drove their attention to customer's loyalty and brand loyalty. It is fact that the costs for keeping customers are 4 to 6 times smaller then the costs for attracting new customers. In crisis, when companies are faced with lack of finances, they are looking for tools and techniques to keep their customers. The rule 80/20 is valid. 80% of the company revenue comes from 20% loyal customers. Therefore, it is important to maintained good relationships with those customers. Only one tenth of buyers are 100 per cent loyal. Here it is discuss about loyalty, loyalty components and loyalty programs.

*Key words: brand loyalty, trust, commitment, loyalty programs*

Кога станува збор за лојалноста кон брендот се прави разлика помеѓу концептуалните и оперативните дефиниции. Првите се апстрактни дескрипции на појавата која се истражува, а вторите се преставници на методите за мерење на појавата. Проблем на концептуалните дефиниции на лојалноста кон брендот преставува големиот број на оперативни дефиниции. Оперативните дефиниции се условени од концептуалните дефиниции, а притоа се употребуваат за да ја подржат секоја концептуална дефиниција. Без концептуалните дефиниции не може да биде оценета веродостојноста на специфичните методи за мерење на бренд лојалноста и да се разграничат значајните од незначајните резултати.

Првите концептуални дефиниции се јавуваат во далечната 1956 година. Cunningham ги дава трите димензии преку кои може да се дефинира бренд лојалноста. Според него, лојалноста кон брендот може да се дефинира како:<sup>491</sup>

- 1) број на потрошувачи кои се изгубени или стекнати во текот на животниот циклус на брендот;
- 2) серија на индивидуални купувања низ текот на времето;
- 3) пазарен удел.

<sup>491</sup> Harbor, A.L, (2006), Assessing agricultural input brand loyalty among U.S. mid-size and commercial Producers, ProQuest Information and Learning Company, USA, p. 2



Во шеесеттите години, лојалноста кон брендот се дефинира како пристрасно однесување демонстрирано при избор на брендирано производи. Лојалноста кон брендот преставува преферирање одреден бренд изразено преку веројатноста од повторни купувања.<sup>492</sup>

Во седумтесеттите години Jacoby и Kuer<sup>493</sup> ја дефинираат **бренд лојалноста како (1) пристрасен (2) одговор на однесување (3) изразен со текот на времето од страна на (4) единица која донесува одлука за (5) избор на еден или повеќе алтернативни брендови од збир на категорија производи, и е (6) функција на психолошки процеси (донесување на одлука, оценување).**<sup>494</sup> Оваа дефиниција идентификува шест димензии: пристрасност, реакција, временски аспект, индивидуалност, избор и функција.

Во деветесеттите години, Акер ја дефинира бренд лојалноста како мерка на приврзаност што потрошувачот ја чувствува кон брендот.<sup>495</sup> Според него интензивната лојалност, дури и да е релативно мала, има значителен придонес во вредноста на брендот.<sup>496</sup> Додека за Оливер, бренд лојалноста преставува чувство на длабока приврзаност, која води кон континуирано повторно купување на преферираниот производ или услуга во иднина, а притоа останатите ситуациони фактори и маркетинг напори немаат влијание врз префрлањето од еден бренд на друг бренд.<sup>497</sup> Оваа дефиниција ја преставува четвртата димензија од дефиницијата дадена од Jacoby и Kuer. Од бројните концептуални дефиниции во литературата, сеуште како најопширна и најиновативна е дефиницијата дадена од страна на Jacoby и Kuer.

Меѓутоа, бренд лојалноста се разликува од повторното купување. Повторното купување може да се јави по инерција. Ова подразбира дека потрошувачите остануваат со еден ист бренд, бидејќи не се подготвени да потрошат време и напор да бараат други конкурентски брендови. Инертните потрошувачи се разликуваат од лојалните по мотивите, критериумите при донесување одлука за купување и бараат дополнителни маркетинг активности. Повторното купување може да биде иницирано од интензивната дистрибуција и недостигот на други алтернативи. Спротивно на ова, обврзаноста кон брендот може да биде под влијание на уникатните и единствени карактеристики што ги поседува брендот, карактеристиките на дизајнот или сликите на брендот.<sup>498</sup>

Од овде може да се заклучи дека лојалноста на потрошувачите е покомплексен феномен. Лојалноста на потрошувачите произлегува од длабочината и јачината на односите со потрошувачите, каде обврзаноста и довербата се клучните компоненти. За таа цел, би требало да се развијат поголем број емотивни врски со потрошувачите.

**Обврзаноста** е елементот по кој лојалноста се разликува лојалноста од однесувањето при повторното купување. Личност која е обврзана кон еден бренд има став кој е траен, доминантен и супериорен при донесување одлука за купување. Постојат два типа на обврзаност:<sup>499</sup> емоционална и калкулативна. Емоционалната обврзаност се дефинира како степен до кој потрошувачите сакаат да останат во врска со компанијата. Показува колку една страна верува дека односот со другата страна е значајна за да се вложи максимален напор за одржување на тој однос. Со други зборови, колку обврзаната страна верува дека треба да се работи на врска за да се гарантира опстојување на истата на неопределено време. Додека калкулативната обврзаност е степенот до кој потрошувачите се лојални, бидејќи треба да бидат, а не поради нивна желба. Така да потрошувач со калкулативна обврзаност е помалку доследен и може да премине кај конкурентското претпријатие во моментот кога му се овозможени подобри услови. Со цел да се постигне вистинска лојалност компаниите треба да гарантираат доверба, високо ниво на сатисфакција и силна вредносна пропозиција.<sup>500</sup>

<sup>492</sup> Harbor, A.L. (2006), Assessing agricultural input brand loyalty among U.S. mid-size and commercial Producers, ProQuest Information and Learning Company, USA, p. 2

<sup>493</sup> Jacoby, C. C., Robert, W., (1978), *Brand Loyalty Measurement and Management*, Wiley, New York, pp.67-69

<sup>494</sup> Canandan Dr., (2009), *Product Management*, 2<sup>nd</sup> ed, Tata McGraw-Hill, New Delhi, pp.160-163

<sup>495</sup> Chieng, F. Y. L., Lee, G. C., (January, 2011), "Customer-based Brand Equity: A Literature Review", *International Refereed Research Journal*, Vol.-II, Issue-1, p.39

<sup>496</sup> Kristisdottir, T., *Analysis of influential factors on brand loyalty towards cigarette brands on the Icelandic market*, p. 1, преземено од [http://pure.au.dk/portal-asb-student/files/12204/Thesis\\_Final\\_Tinna\\_1\\_.pdf](http://pure.au.dk/portal-asb-student/files/12204/Thesis_Final_Tinna_1_.pdf), посетено на 15.12.2011

<sup>497</sup> Asperin, A. E., (2007), *Exploring Brand Personality Congruence: Measurement and Application in the casual dining restaurant industry*, ProQuest Information and Learning Company, USA, p.17

<sup>498</sup> Riezebos, H. J., (1994), *Brand added value*, Eburon Publishers, Delft, pp.234-267

<sup>499</sup> Woodside, A.G., (2010), *Organizational Culture, Business-to Business Relationships, and Interform Networks*, Emerald Group Publishing Limited, UK, p. 38

<sup>500</sup> Woodside, A.G., (2010), *Organizational Culture, Business-to Business Relationships, and Interform Networks*, Emerald Group Publishing Limited, UK, p. 38

Обврзаноста се издига над довербата, заедничките вредности и верувањето дека партнерите можат тешко да се заменат. Степенот на обврзаност на една од страните се преставува преку големината на инвестицијата вложена во односот, бидејќи ова ги покажува трошоците за престанок на односот. Инвестицијата може да биде искажана во време и пари. Односите со висока обврзаност имаат високи трошоци за престанок, бидејќи некои од инвестициите во односот можат да бидат ненадоместливи.<sup>501</sup> Трошоците настанати за промена на еден од партнерите, како што се трошоците за претрага, трошоците за учење и психичките трошоци можат да бидат доста високи.<sup>502</sup>

**Довербата** е другиот елемент од кој зависи степенот на бренд лојалноста. Довербата преставува колку една страна и верува на другата страна изразена преку:<sup>503</sup>

- благонаклоност- верување дека едната страна делува во интерес на другата
- чесност (искреност)- верување дека зборот на другата страна е веродостоен или кредибилен (доверлив)
- способност- верување дека другата страна ја има неопходната експертиза за извршување на работата ефикасно и ефективно

Довербата се креира како што страните споделуваат искуства и ги интерпретираат и оценуваат меѓусебните мотиви. Како што страните учат еден за друг, ризикот и сомневањето се намалуваат. Кога не постои доверба, конфликтот и несигурноста растат, додека соработката се намалува. Недостиг на доверба резултира во несигурен однос со потрошувачите.

Фазите низ кои поминува довербата се:<sup>504</sup>

- доверба базирана на пресметка
- доверба базирана на знаење
- доверба базирана на идентификување

Поаѓајќи од концептуалните дефиниции можат да се класифицираат различни видови лојалност. Разгледувајќи ја бренд лојалноста како повторно купување, Jacoby и Chesnut ги разликуваат следниве видови лојалност:<sup>505</sup>

- фокална лојалност (focal brand loyalty)- овој вид лојалност се појавува кога потрошувачот покажува лојалност кон конкретен бренд, наречен фокален бренд;
- вистинска мулти бренд лојалност (true multy-brand loyalty)- се појавува кога фокалниот бренд се вклучува во збирот брендови, кои ги фаворизира потрошувачот;
- нелојално повторно купување на фокален бренд (nonloyal repeat purchasing of focal brand)- се појавува кога потрошувачот фаворизира одреден бренд, дури и кога не чувствува силна емотивна приврзаност кон брендот;
- случајно купување на фокалниот бренд (happenstance purchasing of focal brand)- се појавува кога потрошувачот на друг бренд го одбира фокалниот бренд во отсуство на преферираниот бренд.

Може поопфатна класификација даваат Dick и Basu, бидејќи бренд лојалноста ја посматраат како јачина на односот помеѓу ставот на потрошувачот, во врска со брендот, од една страна и повторното купување од друга страна. Поаѓајќи од овој критериум овие автори разликуваат четири категории на лојалност:

- вистинска лојалност (true brand loyalty) се карактеризира со позитивен став за брендот и често повторно купување;
- латентна лојалност (latent brand loyalty)- потрошувачот има позитивен став за брендот, но ретко врши повторни купувања;
- лажна лојалност (spurious brand loyalty)- потрошувачот има негативен став за брендот, но често врши повторни купувања;
- нелојалност (nonloyalty) се карактеризира со негативен став за брендот и ретко повторно купување.

Olliver ги разликува следниве видови лојалност:<sup>506</sup>

<sup>501</sup> Smith, R., (2003), *Profiling the Loyal Customer in the Financial Service Sector*, преземно од <http://www.pm-management.co.uk/chapter4.pdf>, посетено на 07.09.2011

<sup>502</sup> Smith, R., (2003), *Profiling the Loyal Customer in the Financial Service Sector*, преземно од <http://www.pm-management.co.uk/chapter4.pdf>, посетено на 07.09.2011

<sup>503</sup> Buttle, F., (2009), *Customer relationship management- concepts and technologies*, Elsevier, Oxford, pp. 9- 43

<sup>504</sup> Исто, цит. дело, стр. 9-43

<sup>505</sup> Asperin, A. E., (2007), *Exploring Brand Personality Congruence: Measurement and Application in the casual dining restaurant industry*, ProQuest Information and Learning Company, USA, p.18

- когнитивна лојалност базира на информациите до кои потрошувачот има пристап. Оваа лојалност е функција од имиџот на брендот, перформансот на производот или услугата на пазарот и слични параметри;

- афективна лојалност се однесува на емотивната допадливост или недопадливост во однос на брендот која зависи од минатото искуство;

- конативна лојалност се однесува на намерата и желбата потрошувачот да ја продолжи врската со брендот преку континуирано застапување и позитивна „уста на уста“ пропаганда;

- акциона лојалност се однесува на трансформирање на мотивираната намера во подготвеност за делување од страна на потрошувачот.

Видот на бренд лојалноста зависи од квалитетот на односот помеѓу брендот и потрошувачот. Квалитетот на односот зависи првенствено од обврзаноста и довербата, но и од задоволството од односот, заедничките цели и правилата на соработка. Знаењето за тоа каков вид на бренд лојалност демонстрираат потрошувачите, овозможува правилен избор на и креирање програми за лојалност кои ќе придонесат за зголемување на продажбата, а преку тоа и зголемување на вредноста на брендот.

Компаниите го препознаваат значењето од задржување на потрошувачите во нивните напори за зголемување на оперативните профити. За таа цел, се поголем број на трговци и производители ги воведуваат програмите за лојалност како конкурентни маркетинг стратегии за градење долгорочни односи со потрошувачите, алоцирање на маркетинг трошоците за креирање вредност за потрошувачите и нивно претварање во што е можно поголем приход низ долг временски период. Програмите за лојалност станаа доста популарни кај авиокомпаниите, хотелите, компаниите за изнајмување автомобили, компаниите од услужниот сектор, книжарниците, супермаркетите, бензинските пумпи итн.<sup>507</sup> Во САД маркетинг индустријата во врска со градење лојалност со потрошувачите се проценува околу 6 милијарди долари со 2 250 различни програми за лојалност. 90% од Американците активно учествуваат во некој вид на програма за лојалноста и дека поголемиот број потрошувачи се запишани во повеќе програми за лојалност.<sup>508</sup>

Програмата за лојалност се дефинира како програма која им дозволува на потрошувачите да акумулираат награди со повторни купувања на одредена бренд.<sup>509</sup>

Програмите за лојалност би требало да исполнат две круцијални задачи. Прво, собирање информации кои ќе им помогнат на компаниите да ги разберат вкусовите, потребите и очекувањата на потрошувачите. Втора задача е да се идентификува понудата и наградите кои се значајни за нивните потрошувачи како награда за нивната лојалност, односно размена за личните и трансакционите податоци кои се потребни за започнување на циклусот на лојалност, кој продолжува понатаму.

Техниките кои најчесто се користат за да се соберат податоци за потрошувачите и нивните многукратни купувања се:<sup>510</sup>

- бар код скенерите кои ги следат купувањата, но самата технологија е скапа
- панел чии членови ги забележуваат нивните купувања во определен временски период
- истражување на терен

Информациите за профитабилните потрошувачи овозможуваат компаниите да донесуваат маркетинг одлуки со кои ќе се зголеми и продлабочи лојалноста на овие потрошувачи.

Информациите за профитабилните потрошувачи се добиваат преку програмите за лојалност. Овие програми им овозможува на претпријатијата да ги следат трансакциите на нивните потрошувачи и да откријат за каков тип на потрошувачи станува збор. Овие програми прават разлика помеѓу:<sup>511</sup>

- претпоставен потрошувач- дали потенцијалниот потрошувач одговара на профилот на целен потрошувач;

<sup>506</sup> Blut, M., Evanschitzky, H., Vogel, V., Ahlert, D., (2007), Switching Barriers in the Four- Stage Loyalty Model, *Advances in Consumer Research*, Vol. 34, pp. 726-727

<sup>507</sup> Sneed, G., (September, 2005), "Do Your Customers Really Feel Rewarded?", *Target Marketing*, vol. 28, pp. 41

<sup>508</sup> Sneed, G., (September, 2005), "Do Your Customers Really Feel Rewarded?", *Target Marketing*, vol. 28, pp. 41-44

<sup>509</sup> Liu, Y., (October, 2007), "The Long Term Impact of Loyalty Programs on Consumer Purchase Behavior and Loyalty", *Journal of Marketing*, vol. 71, pp. 19-35

<sup>510</sup> Obermiller, C., (2002), "Brand Loyalty Measurement Made Easy: A Preference- Behavior Model", *Journal of Small Business Strategy*, March

<sup>511</sup> Brink, A., Berndt, A., (2008), *Relationship Marketing & Customer Relationship Management*, Juta and Co Ltd, South Africa, pp. 33-50

- потенцијален потрошувач- потрошувачот одговара на профилот на целен сегмент и му се пристапува за прв пат;
- потрошувач за прв пат- потрошувачот го прави првото купување;
- повторен купувач- потрошувач кој прави дополнителни купувања. Понудата на компанијата има мало значење во портфолиото на потрошувачот;
- големи потрошувачи (majority)- потрошувачот ја одбира компанијата како прва од изборот и компанијата зазема значајно место во портфолиото на потрошувачот;
- лојален потрошувач- потрошувачот е отпорен кон менување на брендovите и има јак позитивен став;
- застапник- потрошувачот генерира дополнителни финансиски средства преку позитивна „уста на уста“ пропаганда.

Програмите за лојалност користат софтверска технологија за да приберат податоци на местото на продажба, да следат значајни информации во врска со однесувањето на потрошувачите при купување и обезбедуваат пристап до богати извештаи и анализи преку базата на податоци. Ова може да се искористи за да се подобри ефективноста на маркетинг кампањите. Денешните потрошувачи се попробирливи и посостигнати од кога и да е. Тие очекуваат програмите за лојалност да овозможат:<sup>512</sup>

- лесна партиципација
- моментални награди
- флексибилни награди
- брзо прибирање на наградите
- специјани понуди
- моментални добитни можности

Изборот на правилна програма за лојалност од знаењето за карактеристиките на различните програми за лојалност. Програмите за лојалност се категоризираат во четири типови:<sup>513</sup>

1. Тип 1- **дисконти**- членовите добиваат определени попусти во цените на избраните производи врз основа на покажана членска картичка на местото на продажба. Иако оваа програма се смета за програма на лојалност, таа по природа не преставува програма на лојалност, бидејќи членството е отворено за сите потрошувачи и секој член добива ист попуст без разлика на минатите купувања. Овој тип на програми се карактеризира со:<sup>514</sup> различни специјални понуди кои ќе привлечат голем опсег на членови во определен временски период, бара минимален број на купувања за да се добие специјалната понуда, лесно менување на карактеристиките на специјалните понуди со цел да се перцепира програмата како нова од страна на потрошувачите, ограничување на бројот на купување на специјална понуда, набљудување на купувањата во врска со врзаните производите. Оваа програма има неколку ограничувања. Прво, со оваа програма не се наградува лојалното однесување, туку сопственоста на членската картичка. Второ, со овој тип не се охрабрува повторното купување. Претпријатијата кои го спроведуваат овој тип во базата на податоци имаат информации само за името и адресата на живеење на имателот на картичката. Останати типови на програми (2,3 и 4) настојуваат да ги зголемат вкупните купувања на потрошувачите преку понуда на дополнителни дисконти, работи или бесплатни производи кога количината на купени производи од страна на потрошувачите надминува одредено ниво.<sup>515</sup>

2. Тип 2- **1 бесплатен производ за n купени производи**- оваа програма е слична на количинскиот дисконт, кој се базира на вкупната количина на купени производи од страна на потрошувачот.<sup>516</sup> Овој тип на програма за лојалност бара од потрошувачите да чуваат детална сметка за нивните купувања, во која се обележува секое квалификувано купување. Кога ќе се постигне потребниот број на купувања, потрошувачот е квалификуван за бесплатниот производ или услуга. Проблем кај овој тип програма е тоа што продавачите немаат податоци за потрошувачите, како што се името и адресата, со што се оневозможува информирањето на потрошувачите во врска со различните награди за членовите. И третиот проблем е тоа што добивањето на бесплатен производ може да не биде доволно мотивирачки. Овој тип на програма бара: пресметување на стапките на откуп, рок на

<sup>512</sup> Trieber, R., (2003), "Loyalty Programs: Building Customer Loyalty to Build Profits, Global Loyalty X-Change", *Transaction Trends Magazine*, преземено од [http://0101.nccdn.net/1\\_5/394/0e0/345/Loyalty ProgramsWhi.pdf](http://0101.nccdn.net/1_5/394/0e0/345/Loyalty%20ProgramsWhi.pdf), посетено на 14.10.2011 год.

<sup>513</sup> Berman, B., (2006), "Developing an Effective Customer Loyalty Program", *California Management Review*, vol. 49, no.1, p. 126

<sup>514</sup> Berman, B., (2006), "Developing an Effective Customer Loyalty Program", *California Management Review*, vol. 49, no.1, p. 126

<sup>515</sup> Nunes, J.C., Dr ze, X., (April 2006), "Your Loyalty Program is Betraying You," *Harvard Business Review*, vol. 84, no. 4, pp. 124-131.

<sup>516</sup> Berman, B., (2006), "Developing an Effective Customer Loyalty Program", *California Management Review*, vol. 49, no.1, p. 127

подигнување на наградите со цел да се намали откупот од страна на малите потрошувачи кои не купуваат често, проширување на понудата на други производи и услуги.<sup>517</sup>

3. Тип 3- **рабат или поени за кумулативни купувања**- оваа програма се однесува на минатите купувања што ги прават потрошувачите членови.<sup>518</sup> Оваа програма бара детална база на податоци која ќе може да ги следи купувањата и поените на потрошувачите- членови. Оваа програма ги охрабрува купувањата и ги наградува големите потрошувачи. Многу програми од овој тип вклучуваат партнерство со комплементарните претпријатија за да се олесни акумулирањето на поени и за да се зголеми различноста на наградите. Со оваа програма маркетарите испраќаат исти пораки до сите членови, со што не мора да се воспоставуваат блиски односи со нејзините членови.

4. Тип 4- **понува и мејлови**- оваа програма базира на поени, како тип 3, но со тоа што оваа програма нуди прилагодени комуникации, промоции и награди за членовите кои базираат на минатите купувања. Оваа програма е повеќе од нудење дисконти на база на минатите купувања. Овој тип на програма бара да се развие и одржи комплексна база на податоци, вештина во пребарување на податоци и способност да се администрира со комплексни комуникации и наградни програми. Овој тип се карактеризира со употреба на специјализирани комуникации со членовите. Комуникациите се оформени врз основа на нивното купување во минатото; употреба на специјализирани промоции формирани врз основа на купувањето во минатото; употреба на специјализирани награди базирани на купувањата во минатото; употреба на податоците во врска со членовите со цел да се определат трендовите на потрошувачите; употреба на податоци во врска со лојалните потрошувачи за определување на ефикасноста на промоцијата; продажба на собраните податоци на снабдувачите.<sup>519</sup>

Претпријатијата ја користат програмата за лојалност со цел да ги зголемат трансакциите на потрошувачите<sup>520</sup> и да ги задржат потрошувачите преку програми на собирање поени, електронски купони, моментални пораки и специјални понуди, додека потрошувачите се присутни на местото на купување во реално време. Интересот за програмите за лојалност, трговците го пронаоѓаат во предностите на програмите. Предностите на програмата за лојалност се:<sup>521</sup>

- автоматизиран маркетинг преку елиминација на купоните, лентите, или бараните мануелни интервенции или обработка на податоците во канцелариите (позади шалтер);
- можност да се таргетираат конкретни потрошувачи со скроени понуди кои одговараат на желбите и потребите на потрошувачите;
- зголемување на лојалноста, помала сензитивност на цените, поцврсти ставови кон брендот и малопродавачите. Ова води кон значајни информации за потрошувачите, повисока просечна продажба, поголема способност да се таргетираат специјални сегменти и го зголемува успехот во повикување на производот
- можност за наградување на потрошувачите на местото на продажба наместо во друго време, со што се избегнуваат трошоците за пополнување
- можност да се работи рентабилно преку користење на програми кои мотивираат мали трансакции и редовно модифицирање на програмите
- заштита од измама и прекумерни поплаки и жалби
- награди прилагодени на различни групи на потрошувачи
- компатибилност со било кој метод на наплата
- способност да се работи со повеќе програми истовремено
- повеќе програми за секоја трансакција
- можност и мотиви за вкрстена продажба
- способност за промена на параметрите базирани на деловните циклуси
- детални извештаи за трансакциите- купопродажбите и откупот
- електронски картички и купони за поклон со можност за дополнување

Најголемата загриженост за маркетарите во врска со спроведувањето и управувањето со програмата за лојалност е сатурацијата на пазарот на програмите за лојалност како последица на големиот број конкурентски брендови кои нудат слични програми, како и значаен број на

<sup>517</sup> Berman, B., (2006), "Developing an Effective Customer Loyalty Program", *California Management Review*, vol. 49, no.1, p. 130

<sup>518</sup> Berman, B., (2006), "Developing an Effective Customer Loyalty Program", *California Management Review*, vol. 49, no.1, p. 126

<sup>519</sup> Berman, B., (2006), "Developing an Effective Customer Loyalty Program", *California Management Review*, vol. 49, no.1, p. 127

<sup>520</sup> Lake, L., (2009), *Consumers Behavior for Dummies*, Wiley Publishing, Indiana, p. 297

<sup>521</sup> Lantos, G. P., (2011), *Consumer Behavior in Action: Real-Life Applications for Marketing Managers*, M. E. Sharpe Inc., USA, p.96

потрошувачи кои се членови на повеќе програми за лојалност. Во ваква околина, недиференцирани програми за лојалност, без разлика на типот, имаат мали шанси да ги пресретнат целите на бренд менаџерите и давателите на услугите. Истотака проблем се јавува и доколку наградата не е значајна за потрошувачот за да креира долгорочен однос со брендот. Одредени програми за лојалност кои нудат оригинални и уникатни награди може да ги навредат потрошувачите. Некои програми може да им изгледаат на некои потрошувачи премногу офанзивни. И програмите за лојалност на креираат калкулативна приврзаност. Оваа приврзаност е краткорочна за разлика од емотивната приврзаност. Емотивната приврзаност е таа која гради лојалност кон брендот на долг рок.<sup>522</sup>

## Заклучок

Програмите за лојалност имаат секундарен ефект. Имено, податоците во врска со потрошувачите кои се прибираат со овие програми се користат понатаму за мерење на лојалноста и задржување на потрошувачите. Анализата од овие мерења овозможува да се креираат успешни бренд стратегии во поглед на прилагодени понуди како што се вкрстени понуди, таргетиран купони, ценовни прилагодувања. Истотака можат да се користат за успешно сегментирање и таргетирање на пазарот, за донесување дистрибутивни и промотивни одлуки. Доколку менаџерот сака да ја употреби бренд лојалноста за сегментирање, тогаш треба да се употребува метод на мерење на однесувањето базирано на преференциите. Стабилноста на сегментите, базирани на овие методи, е поголема доколку тие се врз основа на преференциите на потрошувачите кои се помалку осетливи на краткотрајните флукуации. Истотака методите за мерење на однесувањето базирано на преференциите се користат за да се одреди дали повторното купување е по инерција или е лојалност кон брендот. Методите за мерење на лојалноста базирани на однесувањето се посоодветни кога од значење за маркетинг менаџерите е влијанието на инструментите на маркетинг миксот врз лојалноста на брендот. Во овој поглед, се користат методите за мерење на веројатноста на купувањето.

---

<sup>522</sup> Lake, L., (2009), *Consumers Behavior for Dummies*, Wiley Publishing, Indiana, p. 297

# КОНКУРЕНТНОСТ - ФАКТОР ЗА УСПЕХ ВО КРИЗА

М-р Сашо НЕФОВСКИ

## Апстракт

Република Македонија е земја која веќе подолг временски период се соочува со низа на економски турбуленции. Статистичките податоци даваат јасна слика за тоа дека не се бележи значителен економски напредок на државата.

Ако некогаш важело правилото дека, за да се биде успешен во бизнисот пресудно е да се поседува голем капитал, денес основно правило вели дека успешен ќе биде оној кој ќе успее да се разликува од другите. Во услови на глобална криза компаниите се соочени со предизвикот за зголемување на својата конкурентна позиција на пазарот. Понудата на производи секојдневно расте, а просторот на пазарот е претесен за сите. Несомнено, оние кои спроведуваат вистински стратешки чекори и имплементираат разумни економски мерки, можат полесно да го најдат своето место на пазарот. Успехот го поседуваат оние со најнови идеи, оние кои го менуваат старото со ново, посовременото и подостапното.

Во трудот се прави анализа на основните предуслови потребни за да се равне конкурентно способна економија со обезбедување на конкурентни производи, стопански гранки и индустрии. Се анализираат нивоата на конкурентноста поделно. Понатаму, разработени се моделите на конкурентноста кои се понудени од страна на значајни теоретичари од оваа област. Во продолжение се прави и анализа на современите фактори кои влијаат на конкурентноста. Во овој дел се користење на светскиот ранг на конкурентност, се согледува и положбата на Република Македонија, нејзиниот напредок со текот на годините, како и конкурентската позиција на Република Македонија во однос на останатите земји од регионот. Трудот се заокружува со анализата на технолошкиот развој како фактор кој влијае на конкурентноста. Секојдневните технолошки достигнувања предизвикуваат подинамична економска структура, а со тоа и конкурентската позиција на компаниите се менува.

**Клучни зборови:** конкурентност, меѓународна конкурентност, конкурентни предности, индекси на конкурентност.

## Abstract

Republic of Macedonia is a country which faces series of economic turbulence for a long period. Statistics give a clear picture that is not seen a significant economic progress in the country.

If once the rule was that to be successful in business is crucial to have a capital, today the general rule says that successful will be the one who will distinguish from the others. Under conditions of global crisis, the companies are faced with the challenge of increasing its competitive position on the market. The supply of the market is growing every day, and the space in the market is too small for all. Undoubtedly, those who conduct real strategic move and implement reasonable economic measures can easily find their place in the market. The success possesses those with latest ideas, those that change the old with new and more modern and affordable.

This paper analyses the fundamental preconditions required for developing capable competitive economy with assurance of competitive products of the economy and industries. The levels of competition are analyzed separately. Furthermore, the models of competitions are elaborated which are offered by significant theoretician in this

field. In addition, it is made analysis of contemporary factors that affect the competitiveness. In this section using the global ranking of competitiveness is perceived the position of the Republic of Macedonia, its progress over the years and the competitive position of the Republic of Macedonia in comparison with other countries in the region. The paper is round off with analysis of technological development as a factor affecting the competitiveness. Everyday technological achievement inspires more dynamic economic structure, and thus the competitive position of the companies is changing.

**Keywords:** competitiveness, international competitiveness, competitive advantages, competitiveness index.

## 1. Поим за конкурентност

На почетокот од трудот се наметнува потребата за разрешување на дилемата за разликата помеѓу поимите конкуренција и конкурентност. Имено, **конкуренција** е состојба на пазарот кога постојат многу понудувачи на еден производ или услуга, а **конкурентност**, пак, претставува способност да се победува таа конкуренција во отворен пазарен натпревар, односно да се победува во пазарен натпревар во кој има голема конкуренција<sup>523</sup>. Од тука, произлегува дека термините конкуренција и конкурентност се и поврзани, но секако и различни.

Зборот конкуренција (concurrentia) е од латинско потекло, што значи соперништво, натпревар, ривалитет во сите домени на човечката активност, но од друга страна, конкуренцијата се дефинира и како модел на однесување односно дејствување на пазарните учесници во размената на стоките на пазарот. Високата конкурентност во отворениот и интегриран свет на економијата, стана централна тема и цел<sup>524</sup>. Конкурентноста е посебно нагласена категорија во условите на глобална криза која е се поизразена во последните години.

Американскиот совет за политика на конкурентноста, истата ја дефинира како способност за производство на стоки и услуги кои ги исполнуваат условите на меѓународните пазари, додека граѓаните постигнуваат животен стандард кој треба да се зголемува и кој може да се одржи за подолг период<sup>525</sup>.

ОЕЦД ја дефинира конкурентноста како способност на компаниите, индустриите, регионите и нациите да бидат изложени на меѓународна конкуренција и да обезбедат релативно висок обем на приходи и врз основа на факторите на производство да обезбедат релативно високо ниво на вработеноста врз трајна основа<sup>526</sup>.

Во Извештај на Европската комисија за конкурентност од 2003 година, под поимот конкурентноста се подразбира висок пораст на животниот стандард на една нација со најниско можно ниво на ненамерна невработеност на одржлива основа.

Можеби најприфатливо да се прифати ваквата дефиниција за конкурентноста, која се дефинира како способност на една економија<sup>527</sup>:

- 1) да бидат реализирани (продадени) доволно производи и услуги за да се задоволат екстерните ограничувања,
- 2) да има факторски приходи во корелација со нивото на аспирациите на граѓаните на земјата, и
- 3) во макроуслови, економскиот, еколошкиот и социјалниот систем од страна на граѓаните да бидат набљудувани (доживевани) како задоволителни.

Различни форми на конкуренција и конкурентност (природна и економска конкуренција, ценовната и неценовната економска конкуренција, конкурентноста на микро и макро ниво, национална и меѓународна конкурентност, конкурентност врз основа на компаративни и/или конкурентни предности, категоризација и другите) може да бидат дефинирани различно и имаат различни специфични значења во некои економии.

<sup>523</sup> Узунов Ванчо, „За конкурентноста повторно“, *Утрински весник*, Број 1569 понеделник, Скопје, 06.09.2004

<sup>524</sup> Porter Michael, *Building the Microeconomic Foundations of Prosperity, Findings from the Business Competitiveness Index*, Harvard University Press, 2004, p. 34

<sup>525</sup> Echeverri-Carroll Elsie; Ayala G. Sofia; *Regulation and Competitiveness of U.S. Businesses*, The University Of Texas At Austin, 2008, p. 18

<sup>526</sup> Цитирано кај: Bretschger Lucas; Hettich Frank; *Globalisation, Capital Mobility and Competition: Theory and Evidence for OECD Countries*, Ernst-Moritz-Arndt-University, Germany, 2001, p. 9

<sup>527</sup> Узунов Ванчо, „За конкурентноста повторно“...op.cit.



### 1.1. Конкурентноста во модерната економија

Во модерната економија, претпријатијата вложуваат напори за имплементација на што подобар (поефикасен) настап на пазарот. Се разбира, тоа е несомнено услов преку кој компаниите би се етаблирале што поцврсто на пазарот, а со тоа ги се одбегнале „ударите“ кои произлегуваат од глобалната криза. Глобалните текови ја наметнуваат неопходноста од стратемиско позиционирање на активностите на компаниите. Случајноста на успехот, денес е речиси и невозможна. Во таа смисла, важно е да се прифатат некои појдовни точки:

**1. Конкурентноста не значи постоење на борба со другите и против другите.** Тоа е борба на секој поединец со себе. Тоа е идеал на секој поединец, дека денес е подобро од вчера и утре да биде подобро отколку што е денес. Таквиот пристап значи конкурентност и индивидуализација, асоцијација на поединецот и неговата слобода на избор.

**2. Инсистирање на конкурентност на компаниите значи инсистирање на економски слобода, или слободата на влегување и излегување од големите бизниси.** Економска слобода значи отворање на економијата, но не само тоа. Пред сè, економска слобода значи постоење на јасни правила и безбедност произведена од страна на овие правила. Односно, тоа значи создавање на средина што ја поттикнува креативноста, иновативноста и претприемничкиот дух на поединецот.

**3. Инсистирањето на конкурентноста, истовремено значи прифаќање на глобалната ориентација.** Меѓутоа, глобализацијата и слободната трговија (либерализмот) не се синоними. Либерализмот е сет на етички принципи, а глобализацијата е збир на настани и однесување. За разлика од слободната трговија, каде што се важни тековите на стоки и услуги меѓу одделните земји, во глобализацијата се важни тековите на стоката и стоки во рамките на истата компанија (која може да се наоѓа во различни земји).

Така, концептот за конкурентност подразбира почитување на индивидуалните слободи, потоа економската слобода и прифаќање на глобализацијата и нејзините принципи<sup>528</sup>.

Додека во минатото развојот на земјата се засновал врз основа на компаративни предности, како евтина работна сила и природни ресурси, во последно време на меѓународната конкурентност влијаат некои други фактички услови, добиени врз основа на знаење и развиена инфраструктура, висока технологија и иновации, односно, развој на глобалното информатичко општество и општата либерализација. Растот и развојот на претпријатијата, а со тоа и на самите земји, можно е да се утврди преку анализата на некои од факторите кои истиот го придонесуваат<sup>529</sup>:

- постои растечка важност на меѓународна размена и инвестициски вложувања, при што највисока стапка на пораст остваруваат токму оние земји кои имаат најголем пораст на извозот;
- глобалната мобилност на факторите на производство се зголемува, и ова е потенцијално зголемување на сличноста на производствени капацитети во целиот свет;
- брзиот транспорт и врски ја намалија улогата на локацијата, како предмет на конкурентноста;
- технологијата станува една од клучните теми на развој, а врз основа на масовно производство на евтина работна сила, суровините и енергијата може повеќе да го изгубат значењето што е последица на технолошкиот развој, а да се зголеми значењето на стекнување на индустрии, базирани на знаење. Знаењата, вештините и човечката креативност станала клучни теми на конкурентноста;
- важна улога игра и големината на пазарот, која е главниот двигател на проширувањето на бизнис активностите на меѓународниот пазар;
- за да преживеат во суровите меѓународни натпревари, сопствениците здружено, ја чувствуваат потребата за стратемиски алијанси, со цел да се постигне оптимално искористување на глобалните знаења и вештини.

Околностите на модерната економија ја наметнуваат потребата, претпријатијата преку комбинирање на најразличните стратегии и тактики да обезбедат подобра конкурентна позиција на пазарот.

<sup>528</sup> Hippel von Eric, *The Sources Of Innovation*, Oxford University Press, 1988, p.45

<sup>529</sup> Deakins, David, Mark. Freel, *Entrepreneurship and Small Firms*, McGraw Hill, Berkshire, 2002, p. 312-319

## 1.2. Разбирање на меѓународната конкурентност

Различни автори предлагаат различни начини за да се утврди конкурентноста на националната економија. Во најширока смисла, меѓународната конкурентност на националната економија се добива врз основа на мерење и споредба на макроекономските индикатори и на животниот стандард, додека во центарот е вниманието на продуктивноста, а во потесна смисла се утврдува способноста на земјите да ги извезат своите производи на светскиот пазар.

Мајкл Е. Портер, водечки експерт во областа на конкурентноста, смета дека меѓународната конкурентност на земјите може да се проценува врз две групи на индикатори: постоењето на значителен и постојан извоз во многу различни земји, и значајни инвестиции на други пазари, врз основа на способностите и ресурсите генерирани во сопствената земја<sup>530</sup>.

Меѓународната конкурентност се објаснува и со способноста на земјите да го задржат и зголемат уделот на националната економија во светот, успешно користење на продуктивните ресурси и квалитетот на производот<sup>531</sup>.

Меѓународната конкурентност на националната економија е можноста за извоз на државата, успех во искористување на природните, материјални и човечки ресурси во производството и ефикасноста на пазарот, продуктивноста, животниот стандард, но, исто така и почитување на меѓународните договори и спогодби на кои земјата е потписник<sup>532</sup>.

## 2. Предуслови за конкурентност

Предусловите за да се развие конкурентно способна економија со обезбедување на конкурентни производи, стопански гранки и индустрии се засновани на неколку компоненти. Државата игра важна улога во поттикнување на конкурентноста на својата економија во следниве области: развивање на соодветна даночна политика, обезбедување на субвенции, покривање на ризикот од домашниот извоз, поддршка и помош во активности за истражување и развој, информатичка поддршка, поддршка на извозот, нетарифни и тарифни бариери, забрани за производство и употреба на некои производи и слично.

Република Македонија со мала, но отворена економија, својата надворешна, економска, монетарна и финансиска политика мора да ја усогласува со политиката на веќе развиените земји, кон кои Македонија има намера да се приближи. Со оглед на малиот внатрешен пазар, а со цел обезбедување на одржлив висок раст, македонската економија мора да биде што е можно повеќе отворена и интегрирана како во регионот, така и во Европа и пошироко во глобалната економија. Целиот процес на приближување кон развиените економии, претпоставува дека структурата и квалитетот на македонското производство, треба да се приближат до оние на развиените економии, а со јакнењето на конкуренцијата и зголемувањето на ефикасноста на стопанисувањето поцелосно да можат да се задоволуваат потребите на населението на повисоко квалитативно и квантитативно ниво, што е крајна економска цел на развојот.

Земајќи го предвид фактот дека слободната конкуренција е основа на системот на пазарното стопанство кон кое се стреми Република Македонија, во неа се создаваат и системски и други претпоставки за зајакнување на конкуренцијата. Во Македонија се донесоа низа реформи и закони за јакнење на конкуренцијата и се создадоа услови и претпоставки за остварување на позначајни резултати во ова многу значајно подрачје од развојот. Во таа насока, извршена е либерализација на надворешно-трговскиот режим, што несомнено претставува носечка трансмисиона пазарна компонента за зголемување на конкурентноста на пазарот. Во тој поглед, укинати се квотите за увоз-извоз на одделни стоки, а за одреден број на производи кои имаат особено значење за земјата, се предвидува издавање на одобренија. Склучени се договори за слободна трговија со повеќе земји од регионот и пошироко (Србија, Црна Гора, Словенија, Бугарија, Турција итн.). Во 1997 година потпишан е Договор за соработка со Европската унија, со што се создаваат можности за проширување на размената како и интегрирање на Македонија кон европското семејство. Донесени се и повеќе системски решенија за да се создадат услови за поголем

<sup>530</sup> Портер Е. Мајкл, *За конкуренцијата...* op.cit., стр. 179-182

<sup>531</sup> Velloso, Joao Paulo dos Reis, *International Competitiveness and Creation of an Enabling Environment*; Washington, D.C., World Bank, 1991, p. 29-36

<sup>532</sup> Цитирано кај: Bretschger Lucas; Hettich Frank; *Globalisation, Capital Mobility and...* op.cit. p. 12

влез на странски директни инвестиции, со што се придонесува кон зголемување на конкурентноста во инвестирањето.

### 3. Градење на конкурентска предност

Четири блока што ја градат конкурентната предност се поголема ефикасност, квалитет, иновации и задоволување на потрошувачите<sup>533</sup>.

**Зголемена ефикасност** - Организациите ја зголемуваат својата ефикасност кога ги намалуваат ресурсите (работна сила и суровини) што ги користат за производство на стока и услуги. Во денешната конкурентна средина организациите постојано бараат нови начини за искористување на своите ресурси за да ја подобрат ефикасноста. Многу организации ја обучуваат својата работна сила за нови вештини и техники што им се потребни во компјутеризирани производствени капацитети.

**Зголемување на квалитетот** - Предизвиците што ги создаваат глобалните организации, како што се електронските производители, производителите на земјоделски производи и европските фирми за маркетинг и финансии, исто така го зголемија притисокот врз компаниите да ги подобрат вештините и способностите на својата работна сила за да го подобрат квалитетот на стоката и услугите.

**Зголемена иновација** - процесот на создавање нови производи и услуги што ги бараат потрошувачите, или наоѓање современи начини за создавање нови производи и услуги претставува посебен предизвик. Менаџерите мораат да создадат атмосфера во своите организации во која вработените ќе бидат поттикнати да бидат иновативни.

**Зголемување на задоволувањето на потрошувачите** - Организациите се борат за потрошувачите со своите производи и услуги, па затоа обучувањето на вработените да бидат подготвени да ги задоволуваат желбите на потрошувачите е важно за сите организации, а особено за организациите што се занимаваат со услуги.

Сосема е јасно, дека правилниот развој на овие блокови ќе обезбеди подобри конкурентски услови за претпријатието. Во суштината на овие блокови за конкурентска предност се обединети клучните услови за успех на претпријатијата.

### 4. Индикатори на конкурентноста

Постојат голем број на економски и некономски фактори, кои влијаат на определувањето на долгорочната конкурентност на националната економија. Главните фактори на конкурентноста се разликуваат во времето и просторот<sup>534</sup>. На рангирањето на глобалната конкурентност, која во редовни интервали, ја изградуваат неколку меѓународни институции, позицијата на поединечни земји, исто така, се менува<sup>535</sup>.

Меѓународниот институт за развој на менаџментот (ИМД) ги определува десетте „златни правила на конкурентност“, а тие се<sup>536</sup>:

- создавање на стабилна и предвидлива законска околина;
- работа на флексибилна структура и еластична сопственичка структура;
- инвестирање во традиционална и технолошка инфраструктура;
- поттикнување на приватните домашни заштеди и инвестиции;
- развивање на агресивност на светскиот пазар и атрактивност за странските директни инвестиции;
- обезбедување на квалитет, брзина и транспарентност на владата и администрацијата;
- одржување на рамнотежа меѓу нивоата на плати, продуктивност и даноците;

<sup>533</sup> Gareth R. Jones, Jennifer M. George, Charles W.L. Hill, *Contemporary Management - second edition*, McGraw-Hill, Boston, 2000, p. 449 - 452

<sup>534</sup> Некои фактори на традиционалната конкурентност, како суровини, капитал или бројните необучени работни сили губат на значење, додека нивото на образование, правната и политичка стабилност, развојот на инфраструктура, истражување и развој имаат се поголема важност.

<sup>535</sup> Како на пр.: National Competitiveness Council, World Economic Forum, International Institute for Management Development, The Heritage Foundation, World Bank, European Bank for Reconstruction and Development и др.

<sup>536</sup> International Institute for Management Development: *World Competitiveness Yearbook 2003*, IMD, 2003, p. 1

- зачувување на социјалната структура со цел да се намалат разликите во платите и зајакнување на „средната класа“;
- значително инвестирање во образованието, особено на ниво на средните училишта, доживотното образование и работна сила;
- воспоставување на рамнотежа на националната и глобалната економија, со цел да се обезбеди одржлив развој, преку одржување на систем на вредности по мерка на граѓаните.

Добар метод кој е доста применлив и за Република Македонија, а кој служи како рамка за структурирање на анализа на конкурентноста користи Националниот совет за конкурентност на Хрватска преку формирањето на пирамида на конкурентноста. Показателите на конкурентност што ги изработуваат различните меѓународни институции во различна мерка ги опишуваат елементите на пирамидата на конкурентност, како што е прикажано на слика 1. Најширок методолошки опфат има индикаторот IMD. Среден опфат има индексот на глобална конкурентност (GCI) и Светскиот економски форум (WEF), кои ја прикажуваат долгорочната способност на државата да го осигури одржливиот раст, додека нешто помал опфат има индексот на конкурентноста на бизнисот (BCI), кој повеќе е насочен кон мерење на конкурентноста на претпријатијата.

Слика 1. Пирамида на конкурентност

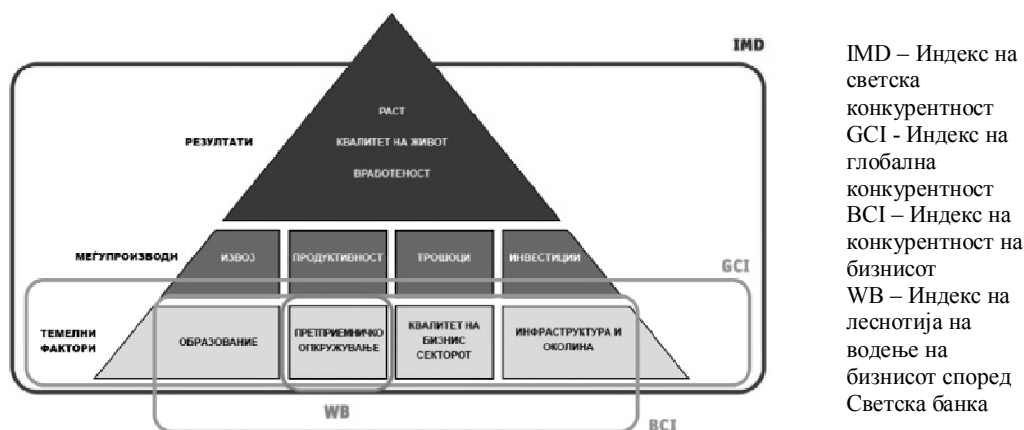

Извор: Годишен извештај за конкурентност на Хрватска 2006, Национален совет за конкурентност, Загреб, 2007, стр. 8

Подолу се објаснети индексот на светска конкурентност и индексот на глобална конкурентност кои претставуваат значајни показатели за годишниот напредок на земјите во областа на нивната конкурентска позиција.

#### 4.1. Индекс на светска конкурентност (ИМД)

Меѓународниот институт за развој на менаџментот<sup>537</sup> (ИМД), го објавува светскиот годишник за конкурентност (WCY<sup>538</sup>), кој содржи два пристапи: рангирање на глобалната конкурентност преку кој обезбедува систематско оценување на конкурентноста на секоја земја, додека профилот покажува колку некои земји се подобруваат и специјализираат.

Методологијата на годишникот за конкурентност, национална конкурентност ја дели на четири главни области, а секоја од областите на пет потобласти, кои ги означуваат поединечните аспекти на анализираните области (Слика 2.).

Дваесетте подобласти вклучуваат повеќе од 300 критериуми, иако секоја подобласт не мора да има ист број на критериуми (пример, повеќе критериуми го проценуваат „образованието“, отколку што се оценуваат „цените“). Секоја подобласт, без оглед на бројот на критериумите кои ги вклучува, има еднаква вредност на вкупниот резултат, што е 5% ( $20 \times 5 = 100$ ). Критериумот може да

<sup>537</sup> International Institute for Management Development

<sup>538</sup> The World Competitiveness Yearbook

биде егзактен податок, преку кој може да се мери конкурентноста (на пример, БДП), или проценувачки податоци преку кои само се проценува конкурентноста (т.е. достапноста на надлежните менаџери). Егзактните критериуми се 2/3 од сите рангови, додека пак, проценувачките податоци сочинуваат 1/3. Обединувањето се прави преку собирање на резултатите од сите 20 подфактори и конечно се добива рангот во годишникот.

Слика 2. Индикатори на конкурентност

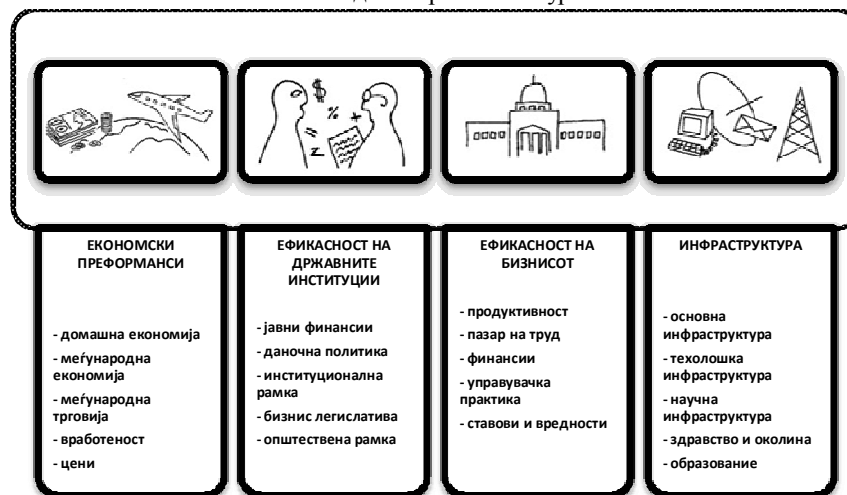

Извор: [http://www.imd.ch/research/centers/wcc/research\\_methodology.cfm](http://www.imd.ch/research/centers/wcc/research_methodology.cfm)

Во овој извештај Република Македонија не е рангирана. Извештајот за 2009 година прави ранг за 57 економии од светот меѓу кои, од поблиското опкружување се и Бугарија, Романија, Хрватска, Словенија и Грција.

#### 4.2. Индекс на глобална конкурентност

Извештајот за глобална конкурентност (Global Competitiveness Report) е општо прифатен како водечка светска споредбена анализа на аспектите што се однесуваат на економската конкурентност и растеж. Светскиот Економски Форум (СЕФ) врши анализи на факторите кои овозможуваат одржлив економски развој и долгорочен просперитет на светските економии уште од 1979 година. Извештајот е создаден од Светскиот економски форум (СЕФ) и за прв пат е јавно презентираан во 1979 година. Од 1996 година, Светскиот економски форум соработува со Универзитетот Харвард на подготвувањето на

Податоците што се користат при пресметката на ИГК се добиваат од два извори:

- Статистички информациона системи на земјите и меѓународните организации.
- Анкета на раководители на компании.

Слика 3. Индикатори (столбови) на конкурентноста според GCI



Извор: The Global Competitiveness Report 2006, World Economic Forum

Индексот на глобална конкурентност (GCI<sup>539</sup>) се базира на 9 фактори: институции, физичка инфраструктура, макростабилност, здравство и основно образование, високо образование, пазарна ефикасност, технолошка подготвеност, иновација и софистицираност на претпријатијата.

За неразвиени земји во финалниот индекс највисок процент (50%) имаат основните фактори. За средно развиените земји (вклучувајќи ја и Македонија), висок процент имаат и факторите на ефикасност, а за развиените земји, освен првите два фактора, особено значење имаат и третите, иновациски, кои добива значителна тежина (30%).

Во Извештајот за 2009 – 2010 година, од вкупно рангирани 133 земји, Република Македонија се наоѓа на 84 место, што во однос на претходниот извештај за 2008 – 2009 година кога земјата се наоѓа на 89 место, претставува подобрување за 6 позиции. Република Македонија има просечен индекс 3,95, што во однос на земјите од регионот, претставува подобра позиција од Србија која се наоѓа на 93 место со просечен индекс 3,77, и Албанија која со просечен индекс од 3,72 се наоѓа на 96 место. Останатите земји од регионот се рангирани подобро од Република Македонија, и тоа, Бугарија на 76 место со просечен индекс 4,02, Хрватска со просечен индекс 4,03 на 72 место, а нешто подобра позиција има Грција со просечен индекс од 4,04 и 71 место во извештајот.

Графикон 1. Глобален индекс на конкурентност - рангирање во 2009-2010 год. во споредба со 2008-2009 год.

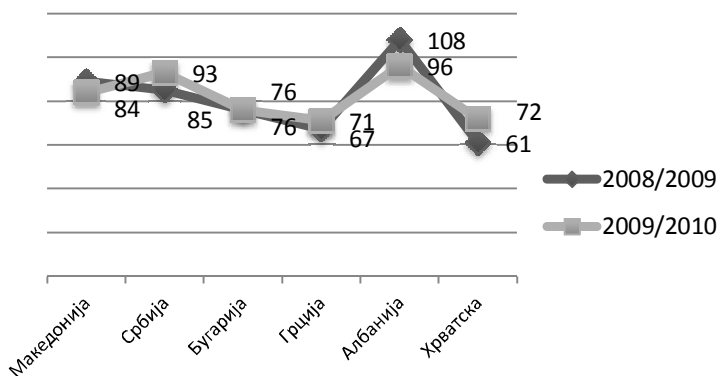

Извор: World Economic Forum, The Global Competitiveness Report 2009-2010 Macedonia, 2010

Сеопфатната споредба на Република Македонија во извештаите од последните години со ЕУ земјите, укажува дека главните заостанувања и слабости на земјата што се однесува на детерминантите за конкурентност се следните:

- Ниски трошоци за вложувања во истражување и развој, ниско ниво на иновативност и активности за истражување и развој, ниско ниво на технолошка подготвеност и извоз на висока технологија, ниско ниво на бизнис софистицираност.
- Недостаток на инфраструктура, мрежни индустрии, вклучувајќи ниско ниво на информациско комуникациски технологии и информатичко општество.

<sup>539</sup> Global Competitiveness Index

- Недостаток на високо образовани кадри и нивна обука во областа на природни науки/технологија, соодветни на потребата на индустријата.
- Недоволна флексибилност на банкарскиот сектор и небанкарските институции, ниско ниво на финансиски услуги.
- Проблеми од аспект на водењето бизнис, посебно поврзани со склучување на бизнис, работење со дозволи за градба, реализација на договори, преку гранично тргување, заштита на инвеститори и регистрирање на сопственост.
- Недоволно социјално вклучување кое бара поголема работна сила, подобрување на квалификациите и модернизација на социјалната заштита.
- Проблеми со одржлив развој.

## 5. Влијанието на технолошкиот развој врз конкурентноста

Технолошките фактори вршат големо влијание врз конкурентската позиција на претпријатијата во националната економија и на глобалниот пазар. Глобалните состојби се одликуваат со огромен број на технолошки достигнувања што го менуваат начинот на размислување, односно начинот на живеење воопшто. Технологијата ја сочинуваат вештините, знаењето, искуството, корпусот технолошки познавања, алатите, машините, компјутерите и опремата што се користат во дизајнот, производството и пласманот на стоките и услугите. Според познатиот американски професор Мајкл Е. Портер, суштината на формулирањето на стратегијата за конкурентност е во поврзаноста на претпријатието со неговата околина, односно националниот просперитет е создаден, тој не е наследен<sup>540</sup>. За Портер, конкурентноста на нацијата зависи од способноста на нејзината индустрија за иновации и усовршување.

Постојат два типа технолошки промени: скоковити и постепени. Скоковитата технолошка промена претставува темелен пресврт во технологијата што резултира со изнаоѓање на нови видови стоки и услуги. Два понови примери се развојот на Интернетот, што ја револуционаризира компјутерската индустрија, и развојот на генетскиот инженеринг (биотехнологијата), што ветува револуција во лекувањето на заболувањата преку развојот на лекови по пат на генетски инженеринг. **Постепените технолошки промени** резултираат со технолошки развој што ја усовршува постојната технологија и води кон постепени промени или подобрувања на производот.

Производите што се резултат на скоковити технолошки промени се нарекуваат **скоковити иновации** на производот и се релативно ретки. Во повеќето организации менаџерите најголем дел од своето време го минуваат во менаџментот на производи што се резултат на постепени технолошки промени, т.е. на **постепени производни иновации**. Тоа што постепената производна иновација е помалку забележлива од скоковите, не значи и дека постепените производни иновации се и помалку важни. Всушност, често се случува успехот или неуспехот на некоја индустриска гранка да зависи од способноста на менаџерите успешно да управуваат со постепените развој на производот.

Технолошките иновации и иновации го менуваат окружувањето на претпријатието, а тоа мора брзо да дејствува преку промена на целите, насоките и плановите. Со технолошките промени се намалува тајмингот за комерцијализација на производите, а тоа доведува и до брзо застарување, односно менување на видот на производите/услугите. Сето тоа ја прави несигурна позицијата на претпријатијата на пазарот, зашто постојано се јавуваат закани од појава на супститути на нивните производи. Имено,

- високите стапки на раст на профитот на одделни претпријатија привлекуваат нови конкуренти во определена гранка,
- брзото менување на потребите на потрошувачите придонесува одделни технологии да стануваат неадекватни и да се напуштаат,
- интензитетот на технолошкиот развој загрозува некои постојни технолошки решенија,

<sup>540</sup> Поопширно кај: Портер Е. Мајкл, *Стратегија за конкурентност*, Дата понс, Скопје, 2009

- а владите се тие што, преку законската регулатива, можат да влијаат врз етаблирањето на супститутите на пазарот.<sup>541</sup>

Во таа смисла, претпријатијата треба да бидат подготвени и да реагираат брзо при појавата на новите технологии и производи на пазарот.

#### Користена литература:

1. Bretschger Lucas; Hettich Frank; *Globalisation, Capital Mobility and Competition: Theory and Evidence for OECD Countries*, Ernst-Moritz-Arndt-University, Germany, 2001
2. Deakins, David, Mark. Freel, *Entrepreneurship and Small Firms*, McGraw Hill, Berkshire, 2002
3. Doyle Peter, *Marketing management and Strategy*, 3 ed., Prentice Hall, 2002
4. Echeverri-Carroll Elsie; Ayala G. Sofia; *Regulation and Competitiveness of U.S. Businesses*, The University Of Texas At Austin, 2008
5. Gareth R. Jones, Jennifer M. George, Charles W.L. Hill, *Contemporary Management - second edition*, McGraw-Hill, Boston, 2000
6. Годишен извештај за конкурентност на Хрватска 2006, Национален совет за конкурентност, Загреб, 2007
7. Hoppel von Eric, *The Sources Of Innovation*, Oxford University Press, 1988
8. International Institute for Management Development: *World Competitiveness Yearbook 2003*, IMD, 2003
9. Porter Michael, *Building the Microeconomic Foundations of Prosperity*, Findings from the Business Competitiveness Index“, Harvard University Press, 2004
10. The Global Competitiveness Report 2006, World Economic Forum
11. Velloso, Joao Paulo dos Reis, *International Competitiveness and Creation of an Enabling Environment*; Washington, D.C., World Bank, 1991
12. World Economic Forum, *The Global Competitiveness Report 2009-2010 Macedonia*, 2010
13. Узунов Ванчо, „За конкурентноста повторно“, *Утрински весник*, Број 1569 понеделник, Скопје, 06.09.2004
14. [http://www.imd.ch/research/centers/wcc/research\\_methodology.cfm](http://www.imd.ch/research/centers/wcc/research_methodology.cfm)

---

<sup>541</sup> Doyle Peter, *Marketing management and Strategy*, 3 ed., Prentice Hall, 2002, p.138



***ЛИЦАТА НА КРИЗАТА  
И МЕНАДЖМЕНТОТ***

# ПРЕТПРИЕМНИШТВОТО КАКО ГЕНЕРАТОР НА МАКЕДОНСКАТА ЕКОНОМИЈА

м-р Елена Наумовска

## Апстракт

Претприемништвото стана главна движечка сила на глобалната економија. Главните донесувачи на одлуки и оние кои ги креираат политиките во светот откриваат дека економскиот раст и просперитет лежат во рацете на претприемачот.<sup>542</sup> Моменталните услови во кои се наоѓа македонската економија, обременета од бројни проблеми, на **претприемништвото** и на **малите и средни претпријатија** се гледа како на еден клучен фактор за постигнување на економската благосостојба, вработување и просперитет. За економијата на секоја земја од особено значење е невработеноста на младите луѓе, која што на светско ниво изнесува 88 милиони, а претставува 47% од светската невработеност. Владите вложуваат огромни финансиски средства за да се спасат од невработеноста без притоа да водат сметка дека претприемништвото, особено младите луѓе, може да направат многу повеќе отколку и самите влади. На развојот на претприемништвото треба да се гледа како на излез од економска криза. Овој труд се занимава со решавање на проблемот на невработеноста на младите преку поддршка на претприемништвото.

**Клучни зборови:** претприемништво, невработеност на млади луѓе, економски раст, бизнис инкубатори.

## Summary

Entrepreneurship has become a major force in the global economy. Policy makers across the world are discovering that economic growth and prosperity lie in the hands of entrepreneurs.

Entrepreneurship and small and medium sized companies, at the current conditions in the Macedonian economy, filled with numerous problems are seen as key factor for economical stability, increasing the employment rate and prosperity. For each world economy the unemployment rate, especially among young people are serious problem that they are dealing with. There are 88 million young unemployed people in the

---

<sup>542</sup> Thomas W. Zimmerer, Norman M. Scarborough, *Essentials of entrepreneurship and small business management*, Pearson Prentice Hall, 2008

world that represents 47% of the total world rate. Governments invest immense financial resources to decrease unemployment, without realizing that entrepreneurship, especially among young people, might work a lot better than the governments themselves. Developing the entrepreneurship should be seen as a way out of the economical crisis. This article is dealing with the problem of unemployment among youth through supporting entrepreneurship.

**Key words:** entrepreneurship, unemployment among youth, economical growth, business incubators.

## Вовед

Повеќе од еден век малиот бизнис е успешен и широко адаптиран вид на институционално уредување за креирање и дистрибуирање на богатството. Моќта и целта на малите бизниси како и на целиот корпоративен сектор е постојано испитувана и дебатирана. Интеракцијата помеѓу глобалниот економски раст и глобалните општествени предизвици доведе до промени во карактерот и однесувањето на малите бизниси како и во очекувањата на јавноста за улогата и одговорноста на малите бизниси во општеството. Овие претпријатија се покажаа како мошне флексибилни, со широка можност за примена на нови развојни програми и со висок степен на конкурентност, благодарение на претприемничкото однесување. Претприемништвото, поддржано со мерките на економската политика на државата, даде голем придонес во зголемувањето на вработеноста, понудата, конкурентноста. Со промената на општествениот систем, земјата беше ставена пред сериозен предизвик како ќе го премине процесот на транзиција. Големите државни претпријатија беа згаснати, делумно приватизирани отпуштајќи голем број работници. Со тоа се доведе до лоша економска состојба, со висок процент на невработеност. Но особено загрижувачки е фактот што после 20 години, Македонија се наоѓа во многу слична состојба како и на почетокот, со амплитудни падови и раст на економијата. Затоа на претприемништвото се гледа како на излез од ова состојба односно се јавува феноменот претприемништво од потреба, што значи дека со порастот на невработеноста особено меѓу младите (претприемништвото подразбира преземање ризик кој е покарактеристичен за помладата генерација), тие гледаат на започнување сопствен бизнис како решение на нивните проблеми, креирање работно место и поголема заработувачка. Но сепак за развој на претприемништвото е потребно создавање поволна клима и услови, како и поддршка од соодветни владини и невалидни институции, семејството и блиската околина.

### 1. Претприемништвото како решение за невработеноста

Во услови во кои се наоѓа Македонија, со економија обременета од многу проблеми, на **претприемништвото** и на **малите и средни претпријатија** се гледа како на еден клучен фактор за постигнување на економската благосостојба, вработување и просперитет.

За економијата на секоја земја од особено значење е невработеноста на младите луѓе. Таа сè повеќе се зголемува во многу региони и е постојано висока секаде низ светот. Во 2003та година, невработеноста меѓу младите луѓе низ светот достигна 14,4%, а тоа значи дека 88 милиони млади луѓе немаат работа. Како бројка тоа претставува 47% од глобалната невработеност. Невработеноста меѓу младите е повисока отколку стапката на невработеност меѓу возрасната популација, секаде низ светот. Во сите региони, каде се достапни статистички информации за стапката на невработеност, невработеноста меѓу младите значајно ја надминува невработеноста кај возрасните. Во 2003-та, таа пропорција беше 1:3,5.

Се предвидува дека во 2015 година ќе постојат 660 милиони млади луѓе, кои ќе бараат работа, што значи дека треба да се отворат огромен број на дополнителни работни места.

Невработеноста не само што е економска карактеристика, одговорна за економијата на секоја земја, туку таа е и социјална. Невработеноста имплицира општество со широко распространета несреќа и социјална оддалеченост меѓу младите, која носи со себе огромни економски и социјални трошоци.

Невработеноста меѓу младите луѓе е огромна загуба на човечки капитал кој може да придонесе во економскиот и социјалниот развој.

Зголемувањето на вработеноста меѓу младите ќе има мултипликаторен ефект на економијата, бидејќи со неа ќе се зголеми побарувачката и приходите од даноци.

Се предвидува дека со намалување на невработеноста меѓу младите од 14,4% на 7,2 % ќе се зголеми светскиот БДП од 4,4 до 7%. Според Меѓународната организација на трудот, економските придобивки кон општеството ќе бидат и од намалување на трошоците за ризично однесување, насилство и криминал. Пристојната работа, исто така, може да ги насочува младите од социјална зависност кон самостојност, помагајќи им да ја избегнат сиромаштијата. Но, најважно е чувството на значење и припаѓање, како и можност за исполнување на нивните желби и аспирации.

Затоа од ефективната вработеност кај младите има бенефит целото општество.

Соодветните стратегии кои се однесуваат на главните фактори кои влијаат врз невработеноста кај младите се:

- Креирање на работни места: фактори кои влијаат на создавање работни места, кои опфаќаат макроекономски политики, регулативи, промоција на претприемништвото и креирање на нови претпријатија.
- Работни услови: фактори кои директно влијаат врз правните регулативи и бизнис циклусите.

- **Можности за вработување:** образование, тренинзи, обуки, работно искуство, информации за пазарот на трудот, услуги и институции за интегрирање на младите во пазарот на трудот.<sup>543</sup>

Во периодот на економска транзиција, како и периодот по меѓуетничкиот конфликт, Македонија се соочува со предизвикот на реструктурирање на нејзината економија. Основата на економскиот развој е вработеноста. Но за жал, Македонија е една од земјите во Европа со најголема невработеност (31,3%, податок II квартал 2011). Поради малиот број на работни места за младите, Македонија се соочува со одлив на мозоци, на млади образовани луѓе, како и долгорочни проблеми во економскиот развој.

Едно од решенијата за овие проблеми е претприемништвото. Тоа е клуч за успех и развој на економијата. Претприемништвото е тема која станува сè поактуелна, особено меѓу младите луѓе во општеството, во период кога земјата се стреми кон ЕУ интеграција, која сама по себе повлекува следење на современите трендови и движења во сите области, па така и во економијата.

Република Македонија сеуште се наоѓа во фазата кога на претприемништвото се гледа како на потреба, а не како на елемент кој влијае врз економскиот раст. Особено е значајно развојот на претприемништвото меѓу младите луѓе, бидејќи тие се иднината на една земја. Младите луѓе мора да осознаат дека од извонредно значење е да размислуваат претприемнички. Нивниот капитал е нивното знаење и желба да создадат свој бизнис. Но, секако потребна им е поддршка, како и соодветни услови за развој на бизнисот.

## **2. Истражување за претприемничко расположение на младите во РМ**

За таа цел е направено истражување во Република Македонија, со кое ќе се определи претприемачкото расположение меѓу младите луѓе, студентите, невработени лица, а секако и меѓу оние кои веќе започнале бизнис. Најмногу користена форма на собирање на податоци во овој труд е студија на истражување. Таа се состои од анкета на истражување која едноставно бара од учесниците да известуваат за нивните ставови и / или однесување, или во писмена форма, усно или преку Интернет. Оваа форма на истражување е многу честа и се користи за да се соберат информации за широк спектар на цели. Пред да се почне со пополнување на анкетата, корисно е да се разгледаат целите на истражувања. Во многу случаи, истражувањето е спроведено за да обезбеди чисто дескриптивна информација. Истражувањето исто така се спроведува за тестирање на хипотези во однос на испитуваните променливи.

Еден од најзначајните чекори во оваа метода е дизајнирање на прашалникот или инструментот на анкетата. Овој чекор е од исклучително значење затоа што квалитетот на прашалникот силно ќе влијаат врз интегритетот на

<sup>543</sup> International Labour Office, Geneva; Stimulating Youth Entrepreneurship: Barriers and incentives to enterprise start-ups by young people, Ulrich Schoof, 2006, стр. 2

генерираните податоци. Проектирање висок квалитет на истражувачки инструмент одзема многу време, и тоа е макотрпен процес. За среќа, постојат одлични извори на информации кои може да се користат.

Целта на истражувањето е да се определат претприемачките аспирации на младите, дали тие воопшто размислуваат за започнување сопствен бизнис, причините за нивната одлука и што е она што им недостасува и што може да се подобри, со цел да се подигне свеста за претприемништвото, како генератор на една економија. Оваа тема е третирана од страна на повеќе истражувања, но пред сè како формално собирање на статистички податоци, кои повеќе ја претставуваат сликата на економијата и состојбата на претприемништвото во споредба со другите земји во регионот, а и светот. Затоа целта на ова истражување е да ги открие проблемите кои се на локално ниво, во Република Македонија за да може да се види одблизу какви се желбите и аспирациите на младите луѓе, како и проблемите со кои тие се соочуваат. Исто така беше испитуван претприемничкиот дух на младите и што е она што недостасува во развојот на претприемачкото размислување.

Истражувањето е спроведено меѓу 253 испитаници, од кои најголем дел се млади луѓе, на возраст меѓу 15 и 40 години, односно во најпродуктивниот период од животот. Од вкупниот број на испитаници, 96 се студенти, односно 37,9%. Потоа, 29% се вработени во одредена организација и институција, 15% се невработени а 5,1% се ученици. Од сите испитаници само 3,6% се самовработени (таксисти, трговци поединци и слично), а 8,7% се сопственици на бизнис.

Најголем дел од испитаниците се расположени за започнување бизнис, што е позитивно, односно покажува дека имаат намера да бидат претприемачи, но по стекнувањето на одредено работно искуство. Овој податок покажува дека образованието не нуди практично познавање, постои одреден страв кај младите луѓе за преземање на таков ризик. Воедно овој податок се јавува поради општиот став на недоволна поддршка на оние кои се решиле на ваков чекор, пред се од државата, а можеби и семејството, со оглед на фактот дека претходната генерација потекнува од социјалистичкиот општествен систем, каде претприемништвото речиси и не постоело, а девизата за живот била, сигурност и доживотното вработување.

**Мотивите за започнување сопствен бизнис во најголем процент се поради поголемата самостојност во работењето.** Овој одговор повлекува и други прашања, дали во земјата се искористува **големата понуда на работна сила** и дали таа се третира како потрошен материјал. Иако ова прашање не е дел од истражувањето, сепак може да се смета како дополнителен мотив за започнување бизнис.

Втората причина за започнување сопствен бизнис е **поголема заработувачка**. Овој одговор е сосема очекуван, со оглед на фактот дека просечната месечна исплатена нето -плата по вработен во Република Македонија, во септември 2011 изнесуваше 20 659 денари, а потрошувачката кошничка во однос на нето -платата, како што може да се забележи од секундарните податоци

превземени од Државниот завод за статистика, изнесува околу 60%. Потрошувачката кошница ги зема предвид само трошоците за храна и пијалаци за едно четиричлено семејство, додека тука не се вклучени трошоците за комуналии, образование, облека и слично, кои сепак се неопходни, а не луксузни добра за едно семејство. Тука се јавуваат повеќе проблеми, не само од економски, туку и од социјален аспект. Затоа младите гледаат како можност за поголема заработувачка во започнувањето сопствен бизнис, кој би им носел поголеми месечни приходи.

Постојат и испитаници кои што одговориле дека не се заинтересирани да започнат бизнис, затоа што едноставно **немаат амбиција** за тоа. Втора причина е тоа што **претпочитаат работа со помал ризик**, додека подеднаков процент на испитаници навеле дека **немаат доволно средства за започнување бизнис** и се плашат од **нестабилноста на општеството** за да влегуваат во таков ризик.

Испитаниците пак, кои што одговориле дека планираат да започнат бизнис, ја наведуваат како најсилна причина тоа што сакаат **поголема самостојност** во работењето. Всушност дури 46,4% го имаат дадено овој одговор. 42% ја наведуваат **поголемата заработувачка** како причина, а 32,9% со започнување на бизнисот очекуваат **потврда на професионалните способности и знаења**. Само 13,5% од **неможноста за наоѓање работа** гледаат излез во започнувањето бизнис, односно спаѓаат во категоријата на **претприемништво од потреба**, кое е карактеристично за земјите во развој. Само **3,9% од испитаниците ќе ја продолжат традицијата на семејниот бизнис**, со што се покажува дека земјата е **млада капиталистичка земја, без голема традиција во бизнисот и претприемништвото**.

**Вештините** кои ги поседува еден претприемач се можеби **вродени**, но сепак одредени вештини и способности **се стекнуваат во текот на животот и искуството**. Како најбитна вештина која треба да ја поседува еден претприемач, испитаниците го наведуваат **лидерството, односно способноста да се води масата**, да се биде прв во нешто и да се има **чувство за предвидување на идните трендови во економијата**. Потоа сметаат дека доволно важна е **вештината за продажба**, затоа што сепак тоа е она кое создава профит, па потоа дури следуваат **вештините за инвестиции**. Тоа не подразбира целосно познавање и проценување на инвестициите како финансиско работење, туку препознавање на можностите за тоа што се бара на пазарот и како тоа да се комерцијализира. Најмал процент, 32% одговориле дека **финансиското работење** е исто така битно, но емпириските докази, за најуспешните претприемачи покажуваат дека оваа вештина всушност и не е најзначајна со оглед на тоа што постојат бројни претприемачи, светски и локални, кои се успешни во своето работење а зад себе имаат сосема друго образование и искуство, надвор од финансиското. Но сепак, еден претприемач доколку би сакал да започне бизнис, мора да има барем основни познавања за економската терминологија и финансиското работење. Најголем процент од нив сметаат дека овие особини може делумно да се стекнат и научат. Ова е важно поради тоа што оние кои сакаат да започнат бизнис, сметаат дека може да се доквалификуваат, или пак да стекнат повеќе искуство, а не се откажуваат веднаш, поради недостиг на одредени вештини и способности. Само 6,6% од вкупните испитаници сметаат дека не е возможно овие особини да се научат.

Најголем дел од испитаниците, 55,8 %, сметаат дека **имаат потреба од доквалификација**, односно им е потребно дополнително образование (**формално или неформално**) за да се стекнат со соодветни познавања од светот на бизнисот, со оглед на фактот дека предметите кои опфаќаат теми од економија, претприемништво и бизнис се многу малку, или скоро воопшто не се застапени во формалното образование. **На сите факултети, на сите универзитети во земјата, државни и приватни, овие предмети се застапени во многу мал процент.** Па така, дури и на економските факултети, претприемништвото е предмет наменет за одредени департмани, значи не го изучуваат сите студенти, а воедно претставува само едно општо запознавање со теоретскиот дел за тоа што претставува претприемништво. Во формалното образование не се застапени реалните ситуации со кои се соочуваат претприемачите и сопствениците на бизнис, ниту пак се запознаваат студентите со можните начини за започнување бизнис. Иако универзитетското образование е насочено кон теоретско надградување на личноста, сепак ова води кон создавање на **генерација на „работници“**, кои по завршувањето ќе бараат работа, наместо самите да се потрудат да создадат работни места. Ова е доволно тешко не само за моменталната ситуација во која се наоѓа земјата, со над 30% невработеност, туку претставува и погубно за една економија како Македонија. Можеби ваквото гледиште се должи на последиците од минатиот социјалистички систем кои се уште се насетуваат, но сепак по 20 години поминати во транзиција, потребни се **реформи во образованието како семе кои ги произведува идните кадри и водачи на земјата.** Тука се јавува и проблемот на **непризнавање на неформалното образование**, освен некои исклучоци (како на пр. програмата на CISCO за мрежи, кои Природно математичкиот факултет при Универзитетот Св. Кирил и Методиј ја вметна во програмата и е предмет на факултетот). Можеби работодавците почнуваат сè повеќе да ги ценат сертификатите стекнати надвор од формалното образование, но сепак е далеку признавањето на овие курсеви како инвестиција во стручната подготовка на поединецот. Во дадени професии, овие надградби се некогаш многу попотребни отколку универзитетска диплома, затоа што претставуваат специјализирано познавање на тематиката.

Со воведување на **практични предмети од областа на претприемништвото, менаџментот и економски науки** пред сè на техничките факултети како и на сите останати, би придонело кон мотивацијата на овие студенти да започнат бизнис. Во досегашното искуство се покажува дека овие студенти, се способни за создавање на совршени производи, но работејќи за некој друг, бидејќи не се заинтересирани, а воедно немаат ни доволни познавања за тоа како да го комерцијализираат производот, како да го маркетингаат и продадат, односно да направат бизнис и профит од тоа. Секако дека постојат исклучоци, постојат луѓе кои посетуваат курсеви, семинари и пракса, со цел да ги научат овие работи, но сепак тоа се само мал процент. Од досегашното искуство на организација на курсот за започнување бизнис во организација на ПСМ бизнис инкубаторот, само 20% од вкупниот број на посетители (120 за во 2009) се од техничките факултети. Ова покажува дека сепак студентите од економските науки



се повеќе заинтересирани за да навлезат во светот на бизнисот, иако овој процент би требало да биде подеднакво застапен од сите факултети.

Признавањето на неформалното образование е сериозна тема со која се занимава Европската Комисија. Со донесувањето на Лисабонската стратегија за раст и вработувања, или Лисабонската агенда, која во себе го содржи концептот на доживотно учење (Lifelong learning – LLL) е донесена и програмата „Образование и обука 2010“, која има синергетски и кохерентен приод кон образованието и обуката, која е клучна за успехот на Лисабонскиот процес и развој на економијата. Затоа младите луѓе треба да се образуваат зошто нивното знаење.

### **3. Поддршка на развојот на претприемништвото преку бизнис инкубатори**

Еден од начините да им се помогне на младите претприемачи, од кои се очекува да ја подигнат економијата на својата земја е да се оформат повеќе бизнис инкубатори. Напуштените фабрики, кои останаа неискористени по нивното затворање, како и општински простории може да бидат пренаменети за бизнис инкубатори или технолошки центри кои ќе придонесат кон поддршката за претприемништвото.

Бизнис инкубацијата е глобален, добро тестиран и 50 години стар системски пристап, примарно ориентиран кон почетен бизнис со добар потенцијал за раст, кој им помага на членовите во развојот на бизнисот, со ефикасна алокација на ресурсите, за да станат одржливи и конкурентни компании<sup>544</sup>. Таа е есенцијален развоен процес за овозможување на иновацијата и претприемништвото и може да биде во разни форми и облици. Може да биде ориентирана кон различни цели, вклучувајќи:

- Комерцијализација на идеи и истражувања
- Зголемување на вработеноста
- Подобрување на состојбата со сиромаштијата
- Регенерирање и ревитализирање на општини
- Охрабрување и поддршка на иновацијата
- Креирање приходи од извоз
- Охрабрување на млади дипломирани кадри да започнат сопствен бизнис
- Развој на нов индустриски сектор
- Зголемување на конкурентноста на постоечки сектор

---

<sup>544</sup> Фити.Таки, Хацив Василева-Марковска, Верица, Бејтмен, Милфорд: *Претприемништво*, Економски факултет, Скопје, 2007

Бизнис инкубацијата додава вистинска и мерлива вредност за индивидуалците, општините, заедниците, регионалните и националните економии преку зголемување на стапката на преживеани на новите и неразвиени компании, забрзувајќи го нивниот раст и конкурентност, креирање вредност и одржливи високо – профилни работни места, како и зголемување на даночната основа<sup>545</sup>. Бизнис инкубацијата зависи од континуирана релација меѓу окружувањето во инкубацијата и почетните бизниси кои водат кон доволна зрелост и „дипломирање“ на бизнисите. Таа е признаена глобално од владите, оние кои што ја применуваат како и други стеикхолдери, како суптилен, комплексен и наменски процес кои ги поддржува иноваторите и/или претприемачите во раните фази на нивниот развој. Дизајнирана е на начин така што го олеснува креирањето на богатство и активно придонесува кон стабилен социо - економски развој на општеството, како и во развиените, така и во земјите во развој. Со цел спојување на иноваторите и претприемачите на одреден период, концентрирање и алоцирање на ресурсите како и поддршка според нивните потреби, потребите на нивните претпријатија, како и потребите на пошироката околина, стапката на преживување на нови претпријатија е драматично зголемен, со што претприемачите и иноваторите се значајно мотивирани. Бизнис инкубацијата не е интервенција, туку процес на опфаќање широка палета на компоненти вклучувајќи поддршка на претприемништвото и финансии. Оние кои што се дел од овој процес се примарно лидери, а не само менаџери, па затоа тие креираат средина во која други успеваат. Успехот е мерен според успехот на компаниите станари како и влијанието врз поширокото економско и социјално окружување.

#### 4. Заклучок

Во условите на светска економска криза, зафаќајќи ја и Македонија која секако е во процесот на транзиција не постигна економска стабилност, невработеноста е основен проблем со кој се соочува земјата а и светот. Како едно од можните решенија за решавање на овој проблем е претприемништвото, односно креирање на мали и средни претпријатија. Но дали младите луѓе се подготвени за ваков чекор? Истражувањето спроведено меѓу 254 млади испитаници покажува дека најголем дел од нив се подготвени да започнат бизнис, а мотивите за тоа во најголем процент се поради поголемата самостојност во работењето, поголемата заработувачка, а само кај мал дел од нив причината лежи во неможноста за наоѓање работа. Најголем дел од, над 50% сметаат дека за започнување бизнис е потребно стекнување на определени вештини, па поради тоа имаат потреба од доквалификација, односно им е потребно дополнително образование (формално или неформално) за да се стекнат со соодветни познавања од светот на бизнисот. Ова покажува дека е потребно воведување на претприемништвото во формалното образование, уште од најмала возраст, како и на сите високообразовни институции, без разлика на насоката која ја изучуваат.

---

<sup>545</sup> Zimmerer W. Thomas, Scarborough M. Norman, *Essential of Entrepreneurship and Small Business Management*, 5th edition, Pearson Prentice Hall, New Jersey, 2008

Само мал дел од испитаниците се изјаснуваат дека немаат амбиција за започнување сопствен бизнис а како причини ги наведуваат едноставно недоволна амбиција за тоа, претпочитаат работа со помал ризик, додека подеднаков процент на испитаници навеле дека немаат доволно средства за започнување бизнис и се плашат од нестабилноста на општеството за да влегуваат во таков ризик. Од овие одговори може да се заклучи дека кај младите луѓе сепак постои желба за креирање сопствен бизнис, но потребно е да се создадат поволни услови и поддршка за развој на претприемништвото. Како една од мерките кои може да се преземат, е создавање на поголем број бизнис инкубатори, кои во досегашната светска практика се покажуваат како моќна алатка за помош на малите бизниси во преживувањето и премостувањето во најкритичниот период на нивното постоење, односно во првите години од развојот.

## 5. Користена литература

1. *Adižes Isak, Upravljanje životnim ciklusima preduzeća, ASEE, Novi Sad, 2007*
2. Allen K., *Growing and managing an Entrepreneurial Bussiness, Houghton Mifflin Company, Boston, 1999*
3. Barrow C., *Incubators, John Willy and Sons, Ltd, West Sussex, 2001*
4. Baumol W., Litan R., Schramm C., *Good capitalism, bad capitalism, and the economics of growth and prosperity, Yale University Press New Haven & London, 2007*
5. Cannot, Tom: *Enterprise, Creation, Development and Growth, Butterworth, Heinemann, Oxford, 1991*
6. Drucker Peter, *Inovacija i preduzetništvo – praksa i principi, Privredni pregled, Beograd, 1991*
7. EBRD: *Transition Report 2006, London, 2006*
8. Hisrich R., Peters M.: *Entrepreneurship, Irwin McGraw - Hill, International Edition, 1999*
9. Minniti Maria, *Entrepreneurship: the engine of growth, Praeger Perspectives, London, 2007*
10. *Small and Medium-Size Enterprise Development – Government and Private Sector; An EU-funded project managed by the European Agency for Reconstruction; implemented by GFA Consulting Group, Hamburg/Germany; Small Enterprise Development in the FYROM; May 2007*
11. Zimmerer W. Thomas, Scarborough M. Norman, *Essential of Entrepreneurship and Small Business Management, 5th edition, Pearson Prentice Hall, New Jersey, 2008*
12. Фити.Таки, Хацив Василева-Марковска, Верица, Бејтмен, Милфорд: *Претприемништво, Економски факултет, Скопје, 2007*
13. Шуклев, Б.: *Менаџмент на мал бизнис. Скопје: Економски факултет, 2001*
14. Шуклев, Бобек: *Годишник на економски факултет – Скопје, Економски Факултет – Скопје, 2007*
15. International Labour Office, Geneva ; *Stimulating Youth Entrepreneurship: Barriers and incentives to enterprise start-ups by young people, Ulrich Schoof, 2006, стр. 2*

## Користени веб страници

1. [http:// www.pretpriemac.com](http://www.pretpriemac.com)
2. [http://ec.europa.eu/enterprise/enterprise\\_policy/survey/eurobarometer\\_intro.htm](http://ec.europa.eu/enterprise/enterprise_policy/survey/eurobarometer_intro.htm)
3. <http://ec.europa.eu/enterprise/policy>

## АЛОКАЦИЈА НА РЕСУРСИ ВО ФАРМАЦЕВТСКИТЕ ИСТРАЖУВАЊА И РАЗВОЈ

М-р Др.Костадинка Гавазова – Козарева, Др. Ана Петровска Ангеловска

*Bayer d.o.o. Љубљана - Претставништво Скопје*

**Апстракт:** Во трудот, авторите укажуваат на актуелните трендови во фармацевтските истражувања и развој, чии трошоци за истражување и развој многукратно се зголемија во последните декади со што се отежна процесот на пуштање во промет на нов лек (производ) од страна на иновативните компании. За ваквата состојба се наведуваат повеќе причини. Од една страна, регулаторните барања на Агенциите за лекови за одобрување на регистрација на еден лек, се сè построги во смисла на обврската за доставување детална документација за претклиничките и клиничките истражувања. Од друга страна, барањата за поголем квалитет во производството на лекови, воведувањето на нови технологии во производството, пронаоѓање на нови фармацевтски формулации, како и сè почестите регулаторни инспекции на производните локации, значително ги зголемуваат трошоците на производство. Поаѓајќи од оваа реалност, авторите во трудот даваат анализа на начините за делување на иновативните фармацевтски компании за намалување на трошоците за истражување и развој како значајна компонента на животниот циклус на производот, обезбедувајќи ја на тој начин нивната конкурентивност на фармацевтскиот пазар.

**Клучни зборови:** фармацевтска индустрија, трошоци за лекови, ресурси, фармацевтски пазар.

# Allocation of resources in pharmaceutical research and development

M-r Dr Kostadinka Gavazova Kozareva

Dr Ana Petrovska Angelovska

*Bayer d.o.o. Ljubljana – Representative office Skopje*

**Abstract:** In this paper, the authors point to the current trends in pharmaceutical research and development, dramatically increasing cost of research and development which hampered the process of putting a new drug (product) on the market by innovative companies. This condition is caused by multiple reasons. On the one hand, the regulatory requirements of drug agencies for approval of a drug registration are more stringent in terms of the obligation to submit detailed documentation of preclinical and clinical research. On the other hand, demands for higher quality in the drug manufacturing process, the introduction of new technologies in production, finding new pharmaceutical formulations, as well as frequent regulatory inspections of manufacturing sites, are significantly increasing production costs. Starting from this reality, the authors in the paper provide an analysis of ways of influencing the innovative pharmaceutical companies to reduce costs for research and development as an important component of product lifecycle, ensuring in this way their competitiveness in the pharmaceutical market.

**Keywords:** Pharmaceutical industry, drug costs, resources, pharmaceutical market.

## 1. Вовед

Денес фармацевтската и биотехнолошката индустрија се соочуваат со слични предизвици и притсоци истовремено. Комбинацијата на непредвидливите научни откритија и напредокот на новите технолошки трендови, рапидното зголемување на трошоците за истражување и развој, постојаниот притисок за намалување на цената на лековите, зголемени регулаторните барања и економските

притисоци ја трансформираат оваа индустрија на начин кој е тежок да се предвиди и управува.

Во една ваква атмосфера, фармацевтските компании се прдизвикани да превземат одредени стратешки чекори во своите сегашни и идни операции, организациска структура, производи. Алокацијата на ресурсите е начин со кој е возможно менаџирање на ризикот, зошто овозможуваат поголема флексибилност за брзо прилагодување кон условите. И наместо инвестиција во нови технологии, опрема, персонал, фармацевтските производители корситат нови можности како резултат на нови партнерства. Фармацевтската индустрија за разлика од другите индустриски гранки значително покасно се вклучува во овие процеси. Полињата каде најпрво се вклучувале алокацијата на ресурсите биле информатичката технологија, чевечките ресурси, сметководствени услуги и т.н.

Во последните неколку декади, трошоците за истражување и развој во фармацевтската индустрија многукратно се зголемија и станува се потешко и потешко да се пушти во промет нов лек од страна на иновативните компании. За тоа постојат повеќе причини. Од една страна регулаторните барања на Агенциите за лекови се сè построги. Од друга страна барањата за поголем квалитет во прозиводството на лекови, воведувањето на нови технологии во производството, пронаоѓање на нови фармацевтски формулации, како и сè почестите регулаторни инспекции на производните локации значително ги зголемуваат трошоците на производство. Заради сето ова, трошоците за откривање на нови молекуларни ентитети и развој на нови лекови во последните 30 години пораснал за 10 пати.

Оценка за севкупните трошоци за донесување на нов хемиски или биолошки ентитет на пазарот (\$ милиони – години 2005 \$)<sup>6</sup>

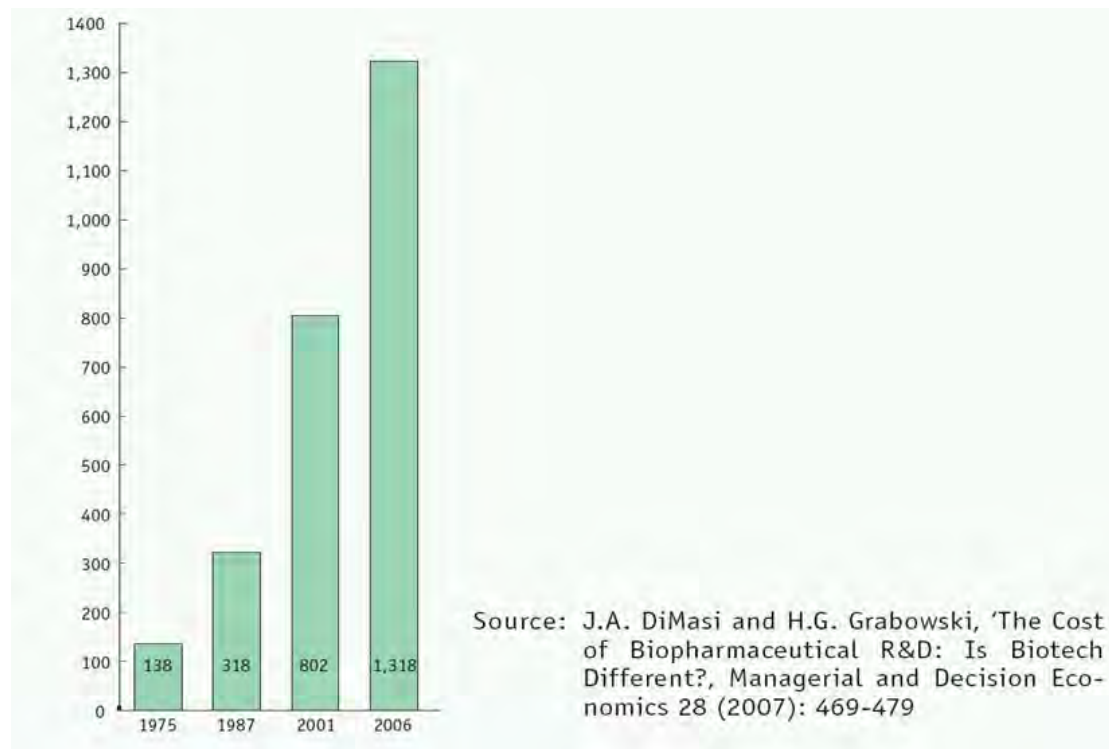

## 2. Главни фактори за изнајмување на ресурсите во фармацевтската индустрија

Големите фармацевтски иновативни компании својот најголем извор за финансирање во откривањето и развојот на нови лекови го добиваат од продажбата на своите блокбастери. Овие блокбастери имаат законски ограничена патентна заштита. Заради тоа што поголем број од овие лекови ја губат својата патентна заштита во годините кои доаѓаат, фармацевтските компании се обидуваат да ги намалат своите трошоци за одделите на истражување и развој. Факт е дека дури 44 лекови кои имале продажба како блокбастери во 2000 година ја губат патентната заштита до 2010 година, оставајќи им 45,5 билиони долари од америчкиот пазар на овие лекови на генеричките компании.<sup>2</sup>

Иновативните фармацевтски компании имаат два начини како да ги намалат трошоците во своите оддели за истражување и развој и на тој начин да останат компетитивни на фармацевтскиот пазар.

### **3.    Можности за намалување на трошоците за истражување и развој**

#### **3.1 Интеграција на фармацевтски компании**

Една од можностите е интеграцијата на фармацевтските компании кои имаат комплементарни производни линии и подрачја на развој и на тој начин ги намалуваат своите трошоци во поглед на стручна експертиза и знаење. Во последните неколку години сведоци сме на повеќе интеграции во фармацевтската индустрија. Во 2006 година настана најоглемата германска интеграција помеѓу Bayer Health Care и Schering AG, при што се создаде Bayer Schering Pharma. Веќе следната година Merck AG и Serono ја формираа новата фармацевтска компанија Merck Serono. Во 2009 година бевме сведоци на неколку интеграции на фармацевтски компании во Соединетите Американски Држави, каде прво настана интеграција на Schering Plough и Wyeth, за подоцна тие да бидат превземени од страна на Merck Sharp and Dohme (MSD). Да не ги заборавиме и интеграциите на Glaxo и SmithKline во Glaxo SmithKline (GSK), Sanofi и Aventis во Sanofi Aventis, Sandoz и Novartis и т.н.

Покрај овие интеграции на иновативните компании, настанаа исто така и интеграции на генеричките компании.

#### **3.2 Изнајмување на ресурси**

Главна карактеристика на фармацевтската индустрија е долгиот циклус на Истражување и Развој (R&D) која има цел новите препарати што побрзо да стигнат на пазарот. Затоа фармацевтската индустрија сè почесто се користи со алокација на ресурсите и на тој начин го забрзува процесот до стигнување на производите на пазарот.

#### **Зошто алокација на ресурсите ?**

Како и за останатите индустрии, одлучувачки фактори за алокација на ресурсите во фармацевтската индустрија се<sup>8</sup>:

- севкупна заштеда на трошоците
- флексибилни/варијабилни цени (нема фиксни/дедицирани ресурси)
- широк пристап до компетентен, трениран персонал
- континуиран и ран пристап до најнови технологии и процеси



- брза стандардизација или глобализација

Истражувањата покажуваат дека во последните 10 години сè поголем е бројот на компании кои се одлучуваат за надворешно користење на ресурсите или алокација на дел од истражувањата на надворешни компании т.н. организации за клинички истражувања (Clinical Research Organization), со годишна стапка на раст од 16.3% во споредба со средната стапка на раст од 7.7 % во однос на растот на трошоците за Истражување и развој во самите компании<sup>9</sup>.

(\$bn)	2001	2002	2004	2006	2008	2010	Average growth rate 2001-2010 (%)
R&D expenditure, in-house	46.7	50.4	58.6	68.1	79.2	91.3	7.7
R&D expenditure, outsourced	9.3	10.6	13.9	18.8	26	36	16.3
<b>Total R&amp;D expenditure</b>	<b>56</b>	<b>61</b>	<b>72.5</b>	<b>86.9</b>	<b>105.2</b>	<b>127.2</b>	<b>9.6</b>
% R&D outsourced	16.6	17.4	19.2	21.7	24.7	28.3	n/a

Source: Pharmaceutical R&D Outsourcing Strategies

Clinical Research Organizations (CRO) се организации кои поседуваат експертиза за изведување на клинички студии кои се неопходни за регистрација на новите лекови. Овие организации благодарјќи на својата организациска поставеност и веќе етаблирани контакти со истражувачи од секоја област на медицината, им нудат компетитивна цена за своите извршени ангажмани на фармацевтската индустрија. CRO индустријата рапидно расте и ќе продолжи да расте<sup>3</sup> насекаде во светот, а особено во земјите од централна и источна Европа, заради лесниот достап до т.н. “treatment naïve patients”, пациенти кои предходно не се лекувани за својата болест, како и помалите трошоци за организација на самата студија во државите од овој дел на Европа.

### 3.2.1. Кои активности се изнајмуваат

Секоја фармацевтска компанија треба да донесе стратешка одлука кои свои активности од истражувањето и равојот на своето портфолио ќе ги изнајмува, а кои ќе ги зачува во својата куќа. Научните методи и технологии се усовршуваат и унапредуваат секојдневно. Некои од нив се доста скапи, комплицирани и затоа е најдобро да бидат изнајмени, зошто се користат само кратко време и не е

исплатливо да бидат вложувани. Затоа CRO претставува одличен избор зошто поседуваат вештини и активности кои се потребни за извршување на овие активности, и сепак подобро решение е да се изнајми организација со веќе етаблирана експертиза отколку самата фармацевтска компанија да вложува во равојот на науката, луѓето, технологијата, опрема и т. н. CRO се обично високо квалификувани и искусни организации зошто располагаат со тесен опсег на активности и ги прават понекогаш непобедливи конкуренти.<sup>4</sup>

Голем број на фармацевтски компании веќе имаат свои оддели кои се задолжени за контактите со CRO. Специјалистите за изнајмување се занимаваат со избирање и селектирање на CRO, преговараат за цени и други провизии кои доаѓаат од самите договори, како што се должностите (обврските), заштита на интелектуална сопственост, доверливост, воспоставување и одржување на добри врски со CRO преку состаноци и други начини на комуникации.<sup>5</sup>

### **3.2.2. Што работат и како се организирани CRO**

Постојат мали и големи CRO. Тие можат да варираат од мали лаборатории со тесна специјалност во одредено подрачје, до големи глобални компании кои нудат широк спектар на активности од развојниот процес на секој лек. Класичните CRO соработуваат со фармацевтските компании во полето на клинички студии и од таму го добиваат најголемиот дел на своите финансии, зошто клиничките студии се големи и комплексни, бараат вклучување на голем број на пациенти (5000-20 000 пациенти), бараат собирање на многу информации и податоци. CRO ги одбира центрите и истражувачите (веќе има формирано свои мрежи на центри и истражувачи), го мониторираат текот на студиите тесно соработувајќи со истражувачите и заедно со спонзорот (фармацевтските компании и научно истражувачките здруженија) го креираат студискиот извештај. Други CRO пак, работат не-клинички испитувања (пред-клинички испитувања) фокусирајќи се на безбедноста, токсичноста, одредувањето на фармацевтските дози и други ин vivo и ин vitro испитувања кои им се потребни на регулаторните агенции за проценка на квалитетот на лекот. Понатаму, има и компании кои се занимаваат со синтеза на

компоненти кои понатаму ќе се испитуваат во клинички студии, лаборатории кои се потребни за анализа на супстанциите според строгите регулаторни барања и барања за квалитет (Добра Лабораториска Пракса), компании кои се занимаваат со подготовка на студиски материјал (пакување на истражувачкиот лек, референтната супстанција или плацебо) и. т.н.<sup>6</sup>.

Помеѓу CRO-ата, постои голем број на нови иновативни и научно-базирани компании, основани од еден или повеќе научни работници кои имале свој изум или вметнале нечие друго откритие и го развиле во практична технологија и на крај основале иновативна компанија - комбинација помеѓу знаењето и нејзина апликација. Постојат голем број примери на такви иновативни компании кои обично започнуваат како секундарни фирми на универзитети или иновативни компании.

### 3.2.3. Услуги на CRO

Ако ги земеме на пример САД, пазарот на услуги на CRO изнесува 9.52 билиони US \$, и расте со стапка од 13.4% годишно. Услугите на CRO вклучуваат предклинички студии, студии од фаза I, II, и III а кои ги изведуваат на барање на иновативните фармацевтски и биотехнолошки компании.

Предклиничките студии вклучуваат токсиколошки студии и други студии за безбедност водени како ин витро така и ин vivo на модели на животни. Во овие студии се врши евалуација на безбедноста на лекот, се одредуваат дозите на лековите и се одредуваат несаканите ефекти на лековите на мала група на испитаници, вообичаено на група од 20-80 испитаници.

Студиите од фаза II ја одредуваат ефикасноста и понатаму ја евалуираат безбедноста на лекот, но на поголема група на испитаници, вообичаено на група од 100-300 испитаници.

Студиите од фаза III ја потврдуваат ефикасноста, ги мониторираат несаканите ефекти, и го споредуваат истражувачкиот лек со стандардната терапија кај поголеми групи на пациенти од 1000 до 4000 или повеќе испитаници (во

зависност од патологијата која се третира некои студии се водат и на 20 000 испитаници).

Сегментот на услугите кои ги даваат овие организации го сочинуваат повеќе од 1000 компании, од кои две третини се наоѓаат во САД. Тие најголем дел од своите приходи ги обезбедуваат од студии кои ги водат во САД. Европа и Азија исто така стануваат се позначајни подрачја на активност на CRO.

Оваа е резултат на статусот кој го имаат САД како најголем пазар на лекови во светот и заради поволностите кои им ги нудаат на CRO. Останатите региони бележат пад или остануваат во статус кво (status quo) во својот дел од пазарот. Иако Азија може да има голем интерес и корист од зголемување на активностата на CRO, особено Кина и Индија, затоа што приходот од овие региони ќе биде значително понизок во компарација со севкупниот приход на овие организации.

Јужна Америка и Африка почнуваат да влегуваат во овој пазар со мал дел. Како и источна Европа и Азија, и овие региони даваат можност за водење на студии како и во САД и западна Европа но со помали трошоци, а обезбедуваат високо ниво на квалитет на испитувачката популација што пак доведува до висок квалитет на податоците кои притоа се добиваат од студиите. Голем број од водечките светски CRO се Quintiles, Covance, Omnicare, и Parexel кои се доста активни на овие нови подрачја и честопати купуваат локални фирми за извршување на своите активности.

Компетицијата меѓу овие организации кои нудат различен тип на услуги останува доста висока.

#### **3.2.4. Што треба да биде одлучувачко во селекцијата на CRO за завршување на одреден проект**

Одбирањето на CRO е најпредизвикувачката задача во процесот на изнајмување на ресурсите. Постојат бројни параметри кои се специфични за секој студиски проект и треба да се земаат во предвид.

CRO треба да работи според високите стандарди кои ги бараат регулаторните агенции како и принципите на ICH (International Conference for Harmonization) како Добра Лабораториска Пракса (GLP), Добра Произведувачка Пракса (GMP), Добра Клиничка Пракса (GCP) и покажува способност и желба за изведување на бараната активност. Нивното практично искуство честопати е доволна референца. Втор критериум е проценка на ефикасноста и корисноста (cost-effectiveness) или поинаку речено компарација на квалитетот и цената. За некои студии цената за изведување на студијата е најважна, а за други е поважно времетраењето на студијата или нејзиниот квалитет.

Понекогаш CRO нуди комплетно нови и уникатни идеи, што заедно со очекуваниот резултат од студијата може да дадат дополнителна вредност на проектот, што може да биде и одлучувачи фактор во изборот на CRO.

Од особено значење е да се воспостават пријателски и добронамерни партнерски релации со CRO. Некои експерти вовеле одредени матрикси за оценување на работата на CRO, и утврдиле дека кога се развиени добри партнерски односи тогаш очекуваните резултати од соработката се зголемуваат и до 25%<sup>7</sup>.

#### **4. Заклучок**

Изнајмувањето на ресурсите во фармацевтската индустрија, соработката и партнерството се релативно нови поими, но високо прифатени пристапи во сите модерни индустрии и како резултат на процесите на глобализација претставуваат добра можност за земјите во развој да се приклучат и да учествуваат во изведувањето на клиничките студии и на тој начин да станат кометитивни.

Изнајмување на ресурсите во процесот на развојот на нови иновативни лекови е доста предизвикувачки процес за сите научници да ги развијат своите производи и да ги комерцијализираат своите нови иновативни методи и технологии заедно со другите откритија кои можат да најдат примена во фармацевтската индустрија. Како резултат на ваквата алокација на ресурсите, фармацевтската индустрија со намалување на трошоците за Истражување и Развој, ќе стане

покомпетитивна на пазарот, а како резултат на тоа поголем број на лекови ќе стигнат на пазарот во интерес на здравјето на пациентите.

### **Користена литература:**

1. S. J. Giorgianni and, J. Grana, *The Pfizer Journal* **3** (1999) 1–42.
2. Business Insights, June 2009, Pages: 147
3. Dennis Gillings, *CRO Retrospective*, Suppl. to *Applied Clinical Trials*, Aug. 2004, 6–8.
3. Derek B. Lowe, *Contract Pharma*, Sept. 2003, 24.
4. Sarah W. Madley, *Contract Pharma*, May 2004, 40–47.
5. J. R Minkel, *Drug Discovery and Development*, Oct. 2004, 24–32.
6. JA. Di Masi and H.G. Grabowski, The cost of biopharmaceutical R&D, *Managerial and Decision Economics* 28 (2007): 469-479
7. Personal notes from the conference »Partnership with CRO's and Other Outsourcing Providers«, Orlando, April 26–28, 2004; source: *Negotiating and Managing Key Supplier Relationships: A Cross-Industry Study of 20 Best Practices*, Vantage Partners, 2003.
8. *Emerging Life Sciences Companies*, second edition
  
9. Business Insights, 2010

# **THE TIME OF ECONOMIC CRISIS AND THE TRAINING NEEDS, PROCESSES AND OBJECTIVES OF TRAINING THE STAFF IN ENTERPRISES**

Prof. d-r Lidija Naumovska M-r Emanuela Esmerova

## **Abstract**

The process of forming teams for training and the very act is concern of the management of human resources. To be a good trainer means to have developed many skills and knowledge in the field of the training process. The goals we do not accomplish alone, we need first a staff through trainers themselves will educate and practiced and then to transmit that knowledge and experience to future groups, teams, individuals who are interested in training and what jobs require.

The components of the management of human resource for selection, training and personnel development serve to demonstrate that the employees have the knowledge and skills necessary to be always effective for training, and in the future be willing to repair the consequences of economic crises and reducing the causes for its occurrence.

The way-out of the global financial crisis can be overcome by conceptualizing and realizing a dynamic development policy that will affect the supply of goods and services, the productive employment, better training of the human resources, normalization of the relations in the supply and demand in the real, monetary sector and the supply and demand in the financial market and its components in the national framework of individual national economies and in international framework.

## Асптракт

Процесот на формирање на тимови за обучување и самиот чин на обучување е преокупација на менаџментот на човечки ресурси. За да се биде добар обучувач треба да се има развиено и вештина и многу знаење на полето на процесот на обучување. Целите не ги остваруваме сами, потребно ни е кадар низ кој прво самите лица обучувачи ќе се едуцираат и практизираат, а после да го пренесуваат тоа знаење и искуство на идните групи, тимови, лица кои се заинтересирани за обука и на кои работните места го наложуваат тоа.

Компонентите на менаџмент на човечки ресурси за селекција, обука и развој на кадри служи да покаже дека вработените имаат познавање и вештини потребни да бидат секогаш ефективни за обука и во иднина да бидат спремни за санирање на последиците од економските кризи и намалување на причинителите за нејзино настанување.

Излезот од глобалната финансиска криза може да се надмине по пат на конципирање и остварување на динамична развојна политика која ќе влијае на понудата на стоки и услуги, на продуктивното вработување, подобра обука на човечките ресурси, нормализирање на односите во понудата и побарувачката во реалниот, во монетарниот сектор и во понудата и побарувачката на финансискиот пазар и на неговите компоненти во националните рамки на поединечните национални економии и во меѓународни рамки.

**Клучни зборови:** економска криза, ресурси, обучување, менаџмент на човечки ресурси, менаџер, вработени, процес на обука, цели на обука.

## Вовед

Финансиската криза е состојба на пореметување на финансиската состојба и односите во една или повеќе национални економии, со што се пореметуваат односите на финансиски план во земјата и во односите со странство. Пореметено е и функционирањето на финансискиот пазар во земјата, во некој регион или во светот. Пореметена е активноста на банкарските институции, финансиските институции, осигурителните компании, берзите на долгорочни хартии од вредност, брокерските куќи и инвестиционите фондови, менаџерското работење на менаџерите и мотивацијата на вработените.

Глобалната финансиска криза најпрвин започна во САД а потоа за кусо време го зафати целиот свет.

Кризата која што беше предизвикана од страна на американските пазари неповолно влијаше врз целиот свет. Ваквата состојба покажа колку светските пазари меѓусебно се поврзани. Земјите коишто потпаднаа под неповолното влијание на кризата почнаа со преземање на превентивни мерки. Многу компании за да ја решат својата профитабилност и опстанок на пазарот се ослободија од голем број вработени. Тоа предизвика страв и несигурност кај останатите вработени.

Една од преземените мерки за ублажување на кризата во светските компании е обучување на вработените за работа во новите услови.



## 1. Процес на обука

Обуката или тренингот на вработените може да се дефинира како плански напор на организацијата да ги подобри перформансите на вработените на нивното работно место. Под **обука** се подразбираат промените во специфичните знаења, способности, вештини, ставови или однесувања на вработените. *Поимот обука често се идентификува со поимот развој на вработените. Развојот на вработените* се однесува на создавање на можности за учење како би им се помогнало на вработените во нивниот личен развој. Можностите за развој на вработените не се органичуваат само на работното место на кое работи вработениот - целта е на долг рок вработените да се подготват за идните потреби на работата или за развој на кариерата.

Традиционално, на обуката на вработените се гледа како на инструмент со кој вработените ќе научат одредени вештини и однесувања кои им се неопходни за извршување на работата со стандардно ниво на перформанси. Меѓутоа, со тек на време фокусот на обука се менува со нејзиното врзување за потребите на бизнисот и со употребата на обуката како инструмент за креирање на знаење. Денес многу компании веруваат дека клучот за стекнување и одржување на конкурентската предност на пазарот е во **развојот на интелектуалниот капитал** кој опфаќа: **когнитивно знаење** (да се знае што); **напредни вештини** (да се знае како); **систематско разбирање и креативност** (да се знае зошто) и **индивидуално мотивирана креативност** (да се свати важноста). Фокусот на обуката од првите два елементи (усвојување знаења и вештини) се повеќе се поместува на создавање на услови вработените да ги разберат врските и причините зошто нешто се работи, и да бидат мотивирани за иновативно размислување и континуирано унапредување на квалитетот.

### а) Значење на обуката на вработените

Обуката на вработените станува се позначајна активност на управувањето со човечките ресурси поради глобализацијата на светското стопанство, јакнењето на потребата за лидерство, растечкото значење на знаењето, потребата да се привлечат талентирани поединци, се поголемиот фокус на квалитетот и брзите промени. Компаниите ширум целиот свет инвестираат милиони во организирање на различни програми за обука на вработените за да остварат конкурентска предност на пазарот. *Некои истражувања покажуваат дека компаниите на различни програми за образование трошат од 1,5% до 2% од вкупниот годишен буџет за плати, а ако се додадат и индиректните трошоци за тренингот, (отсуствата од работа) овие трошоци достигнуваат и до 10%.* Порастот на инвестициите во образованието е резултат на прифаќањето на ставот дека знаењето е фактор кој прави разлика помеѓу успешните и неуспешните, било да станува збор за компаниите или вработените во рамките на една компанија

Целта на обуката е на краток рок да се елиминира дефицитот на перформанси на вработените.<sup>546</sup>

Најпрво треба да се одреди проценката на потребата од процесот на обука на вработените, која се однесува на сегашните проблеми и идните предизвици кои се јавуваат пред обуката, и во текот на поминување на обуката треба да се решат.<sup>547</sup>

<sup>546</sup> Redman, T.; Wilkinson, A. Contemporary Human Resource Management : Text and cases, London: Prentice Hall, 2007, p.210

Потребите ги одредува: одделението за човечки ресурси, менаџерите или самите работници. Со проценката се проценува дали е обуката неопходна како на пример: нова технологија, барање на купувачи, нови производи или недостиг на вештини на вработените и дали ќе даде повиски надници или не. Студијата на Makepeace за младинската шема за обука на младите консултанти во Велика Британија, покажува слаб позитивен ефект на надница, ако зголемувањето на надницата може да е најважна промена за консултантите, тренерите<sup>548</sup>. Многу од програмите за обука повеќе се насочени кон општите изгледи за вработување ( партиципација на пазарот на труд), отколку кон заработка.

Доколку се направи мерење на резултатите од ваквите програми на работната сила, се добива соодветна проценка за стапките на враќање на средства од обуката во САД кои варираат од 13% за учење, па се до 0% за обука од предходните работодавци. Вп следната табела се прикажани вкупните трошоци за образование (обука) на вработените, во периодот пред започнување на кризата.

Табела бр. 1 Вкупни трошоци на (образование) како процент на БДП, 2009, по земји на ниво на вкупните претпријатија на менаџирање на човечките ресурси по земји- поединечно од периодот на започнување на економската криза

Земји	Трошоци на образование ( доживотно учење) како % од БНП
Кина	2.3
Индија	3.4
Јапонија	3.6
Германија	4.8
Велика Британија	5.4
САД	5.4
Австралија	5.6
Франција	6.1
Канада	7.0
Норвешка	7.5
Данска	7.9
Шветска	8.3
Свет	4.8
Источна Азија и Пацификот	2.7
Европа и Централна Азија	5.4
Латинска Америка	3.7
Африка	2.0
Балканските земји	6.0
Македонија	2.2
Словенија	3.5
Романија	2.9
Бугарија	3.2

Edvard. Elgar., Publishing, Inc, Economic principles for education: Theory and evidence/ Clive R, Belfield, Glensanda House, UK, 2009, p.198/ prilagodeno spored indikatorite na World Bank, 2009.

Од табелата се гледа дека просечните трошоци за образование се околу 5% од БНП, но ова сепак значително варира. Постојат исто така и значителни разлики помеѓу континентите. Високо развиените земји на Европската Унија имаат трошоци за образование од 3.0-8.5 % од БНП.<sup>549</sup>

<sup>547</sup> Torrington, D; Hall, E. L.; Taylor, S.Human Resource Management, 7<sup>th</sup> Edition, Prentice Hall, London, U.K, 2008, p.112

<sup>548</sup> Исто како 1, p.212

<sup>549</sup> Torrington, D; Hall, E. L.; Taylor, S.Human Resource Management, 7<sup>th</sup> Edition, Prentice Hall, London, U.K, 2008, p.112

САД и Велика Британија како најголеми конкуренти меѓу себе и на останатите, трошат исто 5.4% од БНП на образование и развој на човечките реси како и програмите на доживотно учење.<sup>550</sup>

Не заостануваат на полето на развојот и образованието и Балканските земји со различен интензитет на трошоци.

## 2. Одредување на потребите и целите на обука

Еден од пристапите при организирање на работата е да се одредат потребите и целите на обуката за да може конкретно да се делува на кризните моменти и ситуации кои се појавуваат, ако се знае точно која е суштината и целта на обуката. Причините поради кои се воведува обука на вработените се резултат на манифестации на тешкотиите поврзани со разни аспекти на функционирање на претпријатијата за време на економската криза: лоши резултати на извршување на работата, недоволна грижа за промените на барањата на потрошувачите и задоволување на нивните потреби, непознавање на новите технологии на производство, непочитување, познавање и применување на законските прописи, неисполнување на стандардите за истражување и дизајнирање на нови производи и нивно пласирање на пазарите, намалена побарувачка за производи, демотивација кај вработените, пропагање на компании, недоволен извоз на нивни производи, слаби пласмани на пазарите..

Вработените треба да се мотивирани за учење и подготвени да ја научат содржината на програмата за обука. Ова се постигнува преку.<sup>551</sup>

- Самоефикасност;
- Разбирање на корисноста која ја носи обуката;
- Изградба на свест за потребите од обука;
- Интересите и целите во кариерата;
- Разбирање на карактеристиките на окружувањето

Самоефикасноста е уверување на вработениот дека може успешно да ја научи содржината на програмата за обука. Менаџерите можат да ја зголемат ефикасноста ако ги уверат вработените, дека цел на обуката е да се подобри работата и вредноста на вработените во претпријатијата, да се намалат последиците од економската криза.

За да бидат мотивирани за учење, вработените мора да бидат свесни за предности и недостатоци. Менаџерите треба да се уверат во тоа дека вработените ја разбираат целта за постигнување на програмата за обука и треба да објаснат на кој начин со обука се надминуваат недостатоците и недоволното знаење.

Исто така при обучувањето треба да се обрне внимание и на карактеристиките на работното окружување за време на економска криза.<sup>552</sup>

<sup>550</sup> Redman, T.; Wilkinson, A. Contemporary Human Resource Management : Text and cases, London: Prentice Hall, 2007, p.213

<sup>551</sup> Robert H. Mathis, John H. Jackson, Human Resource Management, South Western College Pub, 15 edition, 2007, p.53

<sup>552</sup> Суботи, Драган. Менаџмент на човечки ресурси, Универзитет во Крагуевац,, Технички факултет во Чачак, Чачак, 2002.

Оние вработените кои имаат склоност и доволна подлога од знаење, за одредена програма за која е организирана обуката, треба да ја следат, а не некои кои ниту се интересираат за тоа, ниту пак имаат било каква основа.

Земјите на OECD ( Организација за економска соработка и развој) имаат анализи на резултатите на 20 владини програми за обука во 10 економии каде се добиле сознанија дека не биле исклучително ефективни, и ниту една програма не ја оцениле според употребата на анализата на трошоци - добивка.<sup>553</sup>

#### **4.Резултати од ублажување на последиците од економската криза со имплементација на обуката на човечките ресурси и степенот на мотивираноста на кадрите за време на економска криза**

Иако на економската криза влијаат многубројните ендогени и егзогени фактори, сепак заради поконцизно согледување во ова истражување се направи осврт на дел од нив, што се сметаше дека се приоритетни за имплементирање на обуката на ресурсите и пронаоѓање на излезини решенија од економската глобална криза.

Основни прашања кои беа поставувани во ова истражување се:

1. Дали во компаниите се применуваат исти принципи на наградување и унапредување во периодите на економска криза?
2. Дали се јавуваат доста изразени разлики во наградувањето, хонорарите и унапредувањето во периодот на економската криза?
3. Дали за време на економската криза сте задоволни од вашите примања?
4. Колку се цени работливоста, способноста и знаењето кај човечките ресурси во претпријатијата, кога се обучуваат кадрите и како ова влијае на подобрување на финансиските перформанси во компаниите за овие периоди на криза
5. Дали менаџерот на човечки ресурси како обучувач може да е пример за идеален раководител во менаџирањето на човечките ресурси и колку ова би придолнело за подобрување на финансиските резултати и намалување на последиците од криза.

Одговорите на овие прашање се дадени од страна испитаните менаџери и вработени и се прикажани преку табели и графици

---

<sup>553</sup> Torrington, D; Hall, E. L.; Taylor, S. Human Resource Management, 7<sup>th</sup> Edition, Prentice Hall, London, U.K, 2008, p.112

Табела број.2. Каков е принципот на наградување и унапредување на полето на извршувањето на обуките за периодите на економска криза

Прашање: Дали во менаџментот се применуваат исти принципи на наградување и унапредување за сите вработени	Одговори	
	Менаџери	Вработени
Да	69%	35%
Не	14%	58%
Без одговор	8%	7%

Од одговорите е направен графички приказ.

Графикон број.1 Приказ на принципот на наградување и унапредување на вработените за периодите на економска криза

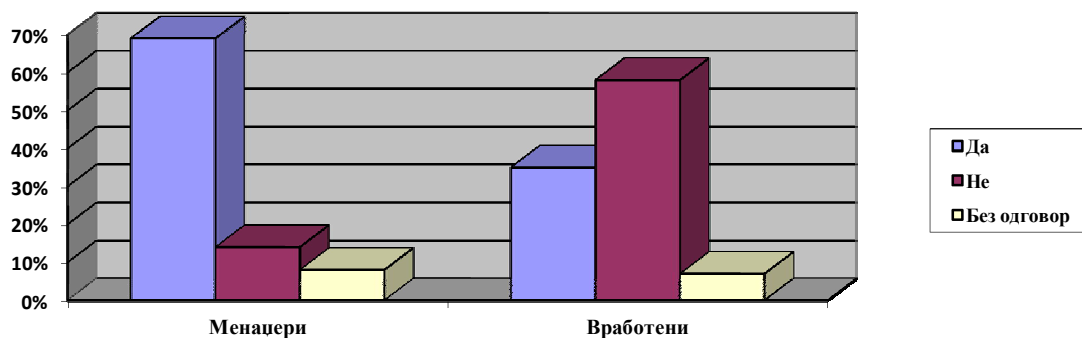

Од анализата на податоците се гледа дека се добиени различни одговори од страна на испитаните менаџери, односно испитаните вработени. Испитаните менаџери сметаат дека во 69% се применуваат исти принципи на наградување и унапредување за време на економската криза, а испитаните вработени сметаат дека таквите принципи се применуваат само во 35% а во 58% не се применуваат во периодот на криза. Во согласност со искажувањата на вработените може да се забележи дека само кај 35% постои мотивираност според овој фактор, а кај 58% се јавува демотивираност. Како резултат на последиците на економската криза кои се јавуваат како голема пречка за подобрување на финансиските резултати на претпријатијата

Табела број. 3. Какви се разликите во наградувањето и унапредувањето во групната работа при обука со човечките ресурси за периодите на криза

Прашање: Дали во менаџментот се јавуваат доста изразени разлики во наградувањето и унапредувањето при работа со човечките ресурси	Одговори	
	Менаџери	Вработени
Да	19%	65%
Не	71%	24%
Без одговори	10%	11%

Графикон број.2 Преставена слика при наградувањето и казнувањето кај групната работа при обука на човечките ресурси

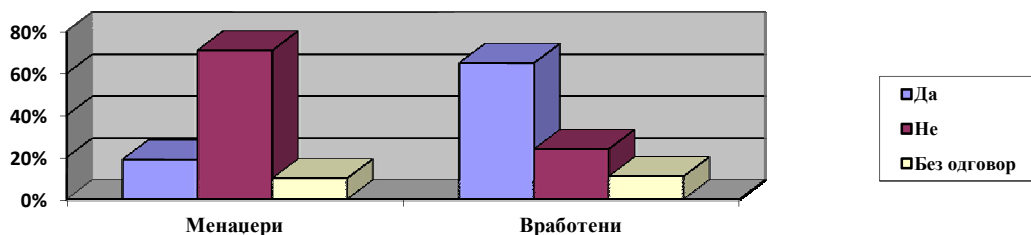

Овде постои разлика во одговорите од страна на менаџерите и испитаните вработени. Додека менаџерите сметаат дека во 71% не се јавуваат големи разлики при наградувањето, хонорарите и унапредувањето кај поединци, тогаш пак вработените сметаат дека во 65% се јавуваат такви разлики. И во тој случај нивната мотивираност врз основа на овој фактор е 24%. Менаџерите имаат повисоки примања од вработените и повисоки позиции, поголеми финансиски примања и затоа не ги чувствуваат последиците од економската криза.

Табела број.4. Дали се задоволни од примената плата и мотивација за работа од периодите на започнување на економската криза

Прашање: Дали во менаџирањето сте задоволни од вашите примања (плати и други надоместоци)	Одговори	
	Менаџери	Вработени
Да	80%	25%
Не	12%	65%
Без одговор	8%	9%

Графикон број.3 Преставено во проценти нивото на задоволство од примената плата на вработените од започнување на економската криза

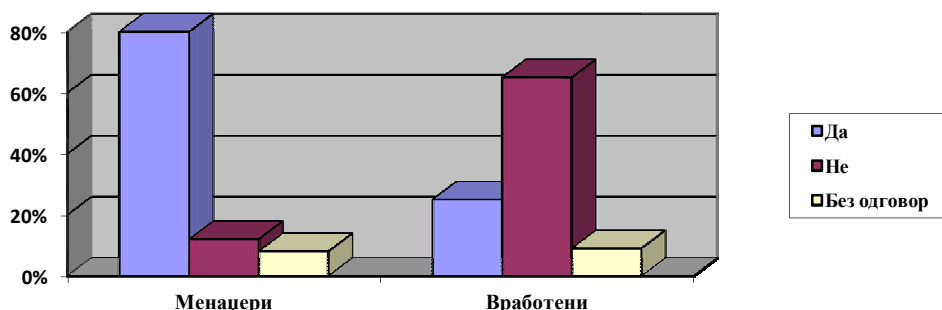

На прашањето дали сте задоволни од вашите примања (плати, надоместоци) испитаниците одговорија согласно податоците изнесни подолу во табелата. И според овој фактор мотивираноста на

испитаните вработени е 25% а нивната демотивираност е 65% што значи економската криза го намалува еланот за работа и поголема продуктивност..

Следното прашање се однесува на почитување на способноста, работливоста и знаењето на кое што испитаните менаџери и вработени дадоа свои одговори како што е прикажано во изнесените податоци во табелата и графички прикази.

Табела број.5. Колку се цени работливоста, способноста и знаењето кај човечките ресурси во претпријатијата кога се обучуваат кадрите и како ова влијае на подобрување на финансиските перформанси во компаниите за овие периоди на криза

Прашање: Дали во менаџирањето се цени и почитува способноста, работливоста и знаењето)	Одговори	
	Менаџери	Вработени
Да	81%	29%
Не	13%	65%
Без одговор	6%	6%

Графикон број.4 Преставено ценењето на работливоста, способноста и знаењето кај човечките ресурси во претпријатијата кога се обучуваат кадрите

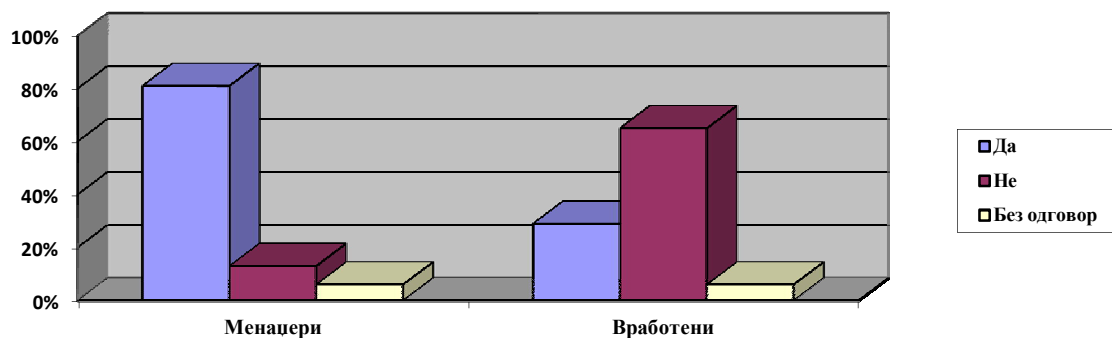

Испитаните менаџери сметаат дека во 81% ситуации се цени способноста, работливоста и знаењето, а испитаните вработените сметаат дека тие се ценат само во 29% случаи, а во најголем дел, односно 65% не се ценат. Тоа значи дека мотивираноста на испитаните вработени според овој фактор е само 29%. Едно од клучните прашања, кое особено влијае врз долгорочната мотивираност на вработените беше: дали вашиот менаџер на човечки ресурси преставува пример на идеален раководител- и колку ова би придонело за подобрување на финансиските резултати на компаниите, односно прашањето поставено на испитуваните менаџери гласеше: дали вие кај вработените преставувате пример за идеален раководител и колку можете да дадете придонес кон подобар

финансиски резултат и излезни насоки од економската криза. Испитаните менаџери и вработени дадоа свои одговори во табелата и графичките прикази

Табела број.6. Дали менаџерот на човечки ресурси како обучувач може да е пример за идеален раководител во менаџирањето на човечките ресурси и колку ова би придолнило за подобрување на финансиските резултати и намалување на последиците од криза.

Прашање: Дали во менаџирањето менаџерот на човечки ресурси е пример за идеален раководител	Одговори	
	Менаџери	Вработени
Да	61%	23%
Не	8%	71%
Без одговор	31%	6%

Графикон број.5 Процент на застапеност на менаџерот на човечки ресурси претставник како идеален раководител во менаџирањето на човечките ресурси и колку ова би придолнило за подобрување на финансиските резултати и намалување на последиците од криза.

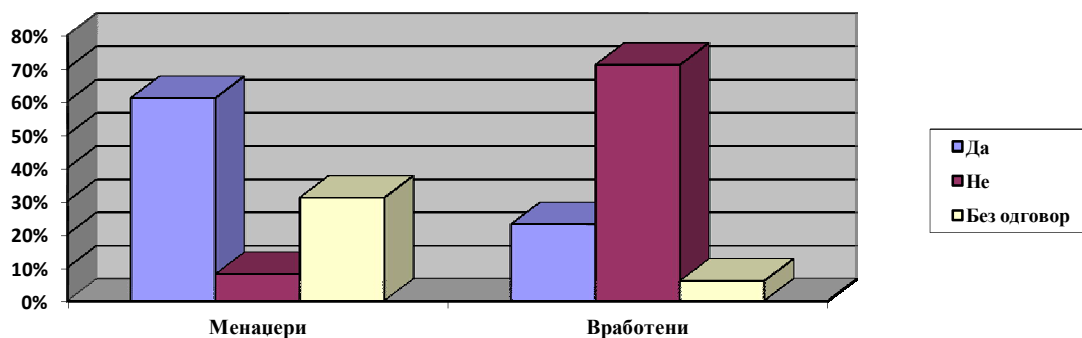

Од дадените одговори јасно се гледа дека менаџерите за себе сметаат дека за вработените претставуваат пример за идеален раководител во 61%, а пак испитаните вработени во истите претпријатија, сметаат дека во 71% нивните раководители не претставуваат примери за идеални раководители, а само 24% од нив сметаат дека нивните раководители се примерни. Значи според овој фактор мотивираноста на вработените изнесува само 23%, а нивната демотивираност е 71%

### Заклучок

Во средината на претходната година во САД дојде до избувнување на финансиска криза, која брзо се рашири и на други делови на светот, а оваа година кризата на финансискиот сектор се продлабочи и почна се поизразено да влијае и на светската економија во целина. До пред неколку месеци уште не беше можно да се даде оценка за тоа



колку длабока е финансиската криза, но веќе денес е јасно дека станува збор за најголема финансиска криза по 1929 година. Кој можеше да помисли пред година и пол дека кризата која беше во повој ќе придонесе до пропаст на финансискиот систем? Кој можеше да помисли дека најразвиените земји во светот ќе ангажираат преку 2.000 милијарди евра од парите на даночните обврзници за да се спречи пропаѓањето на тој систем? Зарем можеше да се претпостави дека едноставно ќе исчезнат цели сегменти од финансиската индустрија како што се случи со инвестициското банкарство? Или дека ќе дојде до банкрот на цели држави, и тоа такви кои се сметаа дека припаѓаат на најразвиените? И најважно – зарем можеше да се претпостави дека светската економија ќе се доближи до работ на голема стопанска рецесија?

Непосредните причини за развојот и избувнувањето на сегашната финансиска криза се лоцирани во САД. Предиспозиција за кризата се цените на недвижностите и нивниот долгорочниот тренд на раст и ниските каматни стапки, како и нискиот степен на штедење на американското население и низок степен на спроведување на обуки и тренинзи.<sup>554</sup>

Кон развојот и избувнувањето на сегашната финансиска криза до такви размери, придонесоа и некои други фактори. Меѓу нив од посебно значење се два фактори.<sup>555</sup>

Првиот се очигледните слабости на подрачјето на регулирањето и супервизијата на финансискиот сектор и слабата обука на кадрите кои работат во тој сектор.

Проблемот е дотолку поголем што опстојуваат значајни разлики во степенот на регулираноста на одделните сегменти на финансискиот сектор меѓу одделните држави, од кои некои сегменти на тој сектор практично останаа несупервидирани. Типичен пример на несупервидирани финансиски институции, кои имаат значајно место во сегашната финансиска криза се т.н. "special purpose vehicles". Тоа се однесува на институции кои не биле билансно поврзани со банки ниту со други финансиски институции, и кои тие ги основале со намера да извршуваат точно определени трансакции. Формално гледано, трансакциите на тие фирми ќерки не ја обременувале капиталната адекватност на мајката, иако подоцна се покажа дека таа одвоеност била само формална.

Кон развојот и избувнувањето на кризата свој удел даде и агресивниот модел на водење и управување со финансиските институции, но со слаба обука на кадите во услови на делување на криза. Под влијание на изразено високите стапки на раст на финансиската индустрија во целиот свет, сопствениците на банките и другите финансиски институции бараа од управувачките структури високи и натпросечни добивки на вложениот капитал и натпросечно менаџирање со резултатите. Тоа, и системот на стимулирање на високиот менаџмент, кој како стандард воспостави неразумно високи бонуси за достигнување на резултати, всушност водеше во тип на работење кој имаше изразено краткорочен хоризонт на гледање. Менаџерите на финансиските институции се одлучувале за водење на стратегија со поризично работење при што ќе се остварува добивка која е на ниво кое е примерно за резултатите во

---

<sup>554</sup> Исто, п. 125

<sup>555</sup> Проф. д-р. Тихомир Јовановски, "Суштина на сегашната светска финансиска криза", Македонско научно друштво - Битола, 2009 година, стр. 20

индустријата во целина. За награда тие бараа – и добиваа од своите сопственици исклучително богати бонуси. Денес е веќе очигледно дека токму тој краткорочен и исклучително ризичен модел на развој значително придонел кон финансиските тешкотии со кои денес се соочуваат бројните банки и другите финансиски институции.

Последиците од глобалната финансиска криза најголеми ќе бидат во доменот на реализацијата на проектираната стапка на раст на БДП, вработеноста и одржувањето на макроекономската стабилност.<sup>556</sup>

Рецесијата во глобални рамки ќе предизвика намалување на стапката на раст на БДП кај голем број на земји.

Намалувањето на обемот на производството во црната и обоената металургија, како и експлоатацијата на руди, поради намалување на нивната побарувачка на меѓународниот пазар, предизвика намалување на берзанските цени на тие стоки, а со оглед на нивното големо учество во создавањето на БДП и во извозот на земјите, ќе има негативно влијание врз стапката на раст на БДП и врз позициите на трговскиот биланс. Доколку тој тренд продолжи и понатаму, може светот да се соочи со преполовување на производството, а во најлоша варијанта и прекинување на производствениот процес. Намалување на нарачките за лон работа и за класичен извоз на стоки од областа на текстилната и кожарската индустрија, ќе предизвика намалување на обемот на работата, а со тоа и на приходите и во областа на транспортот. Градежништвото ќе се соочи со намалена активност поради намалените побарувачка на станови и деловни објекти, поради релативното намалување на приходите на граѓаните и на стопанските субјекти како и поради високата ценовна еластичност на побарувачката во овој сектор.

Негативните импликации од глобалната финансиска криза ќе се манифестираат и врз намалување на бројот на вработените<sup>557</sup>. Намалувањето на бројот на вработените ќе предизвика намалување на обемот на производството од една страна, како и зголемување на обемот на средства распоредени во буџетот на име на социјални трансфери.<sup>558</sup>

Намалување на вработеноста ќе предизвика и соодветно намалување на побарувачката на стоки и услуги од страна на граѓаните поради намалување на обемот на нивните куповни фондови. Истовремено, намалувањето на обемот на производството доведува до намалување и на побарувачката на сировини и материјали, а намалувањето на обемот на профитот на претпријатијата доведува до мотивацијата за нови вложувања. Во таков случај е неизбежно влегување во фаза на рецесија на целото стопанство, поради меѓусебната зависност и поврзаност на стопанските дејности и гранки на национален план. Намалувањето на обемот на производството и на вработеноста неминовно доведува до намалување и на извозот на стоки и услуги. Доколку намалувањето на извозот не е проследен со намалување на увозот, тогаш би дошло до зголемување на трговскиот дефицит, а поради намалениот прилив на тековната сметка по основа на

---

<sup>556</sup> David Robertson and Robert J. Riley, "Return of the international institutions, Minesota, USA 2006, p.75

<sup>557</sup> Miroslav Jovanović, "The economics of international integration", Geneva, Switzerland, 2007, p.254

<sup>558</sup> Ibid, p.255

трансфери на граѓаните, како и на релативно помалиот прилив на капиталната сметка, би дошло до зголемување на дефицитот во платниот биланс на земјите.<sup>559</sup>

Алчноста е ударната игла која го покренала целиот процес кој доведе до криза, а го овозможила и низа други околности.

Потребно е економиите од земјите од регионот да ја зголемат соработката. На тој начин ќе се амортизираа поголемиот негативен ефект од финансиската криза врз финансиите, инфраструктурата и енергетиката во светските региони помалку или повеќе погодени од кризата

Еден од инструментите за надминување на кризата е обучен кадар кој со инвентивност, будност и креативност, ќе помогне во детекција на проблемите кои доведуваат до криза, како и во изнаоѓање решенија за истата. Кога настанува криза, прво з ашто с епосегнува секој менаџмент е – намалување на вработените. Но сепак познато е дека само обучен кадар полн со знаење, способности и вештини, може да и пркоси на кризата.

### Литература:

- 1.Икач, Недељко.Менаџмент на човечки ресурси, ФТХ Издаваштво, Нови Сад, 2005,
- 2.Суботи, Драган. Менаџмент на човечки ресурси, Универзитет во Крагуевац,, Технички факултет во Чачак, Чачак, 2002.
3. Redman, T.; Wilkinson, A.Contemporary Human Resource Management : Text and cases, London: Prentice Hall, 2007,
- 4.Robert H. Mathis, John H. Jackson, Human Resource Management, South Western College Pub,15 edition, 2007,
- 5.Torrington, D; Hall, E. L.; Taylor, S.Human Resource Management, 7<sup>th</sup> Edition, Prentice Hall, London, U.K, 2008,
6. Tyson, Shaun. Essentials of Human Resource Managenent, 5 edition, Elsevier Ltd., Burlington, M.A., USA, 2006,
7. Fikreta. Bahtijarevic-Siber, Menagmt Ijudskih potencijala, Golden Marketing, Zagreb, 1999,
8. Проф. д-р. Тихомир Јовановски, "Суштина на сегашната светска финансиска криза", Македонско научно друштво - Битола, 2009 година.
9. David Robertson and Robert J. Riley, "Return of the international institutions, Minesota, USA 2006.
10. Miroslav Jovanović, "*The economics of international integration*", Geneva, Switzerland, 2007.
11. Проф. д-р. Тихомир Јовановски, "*Меѓународни финансии*", ЕМК, Скопје, 2007.
12. Peter Gray, "*Globalization and economic and financial instability*", Brooklun, USA 2005.
13. Tony Cleaver, "*Understanding the world economy*", London, 2002.
14. Лидија Наумовска, *Менаџмент на човечки ресурси*, ЕУРМ, Скопје, 2008.

---

<sup>559</sup> Ibid,p.256

# **ОБУКА НА ЧОВЕЧКИТЕ РЕСУРСИ ВО ПРЕТПРИЈАТИЈАТА И ВРЕДНОСТИ НА МЕНАЏЕРИТЕ ВО УСЛОВИТЕ НА ЕКОНОМСКАТА КРИЗА**

М-р Емануела Есмерова

## **Абстракт**

### **ОБУКА НА ЧОВЕЧКИТЕ РЕСУРСИ ВО ПРЕТПРИЈАТИЈАТА И ВРЕДНОСТИ НА МЕНАЏЕРИТЕ ВО УСЛОВИТЕ НА ЕКОНОМСКА КРИЗА**

Авторите од областа на менаџментот и менаџментот на човечки ресурси ја дефинираат обуката како континуиран и систематски процес кој се остварува по иницијативите на претпријатијата и дава поголем степен на сигурност за подобро, пократко, поквалитетно извршување на работата и намалување на последиците од кризата кои ги претрпуваат компаниите.

Поради сите настани како реперкусија од економската криза, обуката како издвоена функција на менаџментот на човечки ресурси, актуелизира се поголемо внимание во теоријата и практиката во време на глобалната економска криза во светот и особено во нашата земја. Некои од базичните причинители се: перманентни промени во техниката, технологијата, конкуренцијата меѓу претпријатијата, намалените плати, лошите финансиски показатели и резултати на компаниите, погрешната организацијата и управување со претпријатијата, движењата и тенденциите на пазарот на работна сила, застарувањето на знаењата и вештините на луѓето.

Во современото темпо на живеење и работење активностите и задачите на претпријатијата, и на менаџерите на човечките ресурси се посложени, а со тоа и адаптивбилноста на претпријатијата е побавна и потешка и отвара патокази за осознавање на нови знаења и вештини, кои се обезбедуваат со помош на обуката која ќе ја имплементираат менаџерите на човечки ресурси дури и во овие периоди на криза.

**Клучни зборови:** глобална криза, вредности на менаџерите, дообучување, тренинг, стапки на враќање на средства, транснационални компании, цели на обука.

## ABSTRACT

### TRAINING OF THE HUMAN RESOURCES IN THE ENTERPRISES AND VALUES OF THE MANAGERS IN TIME OF ECONOMIC CRISIS

The authors in the field of management and the management of human resources define training as a continuous and systematic process that is carried out in the initiatives of enterprises, which provides a greater degree of certainty for better, faster and more quality execution of the work and reducing the consequences of the crisis that companies bear.

For all events as a repercussion of the economic crisis, the training as a separate function of management of human resources actualizes increasing attention in theory and practice at the time of global economic crisis in the world and especially in our country. Some of the basic causes are: permanent changes in the technique, the technology, the competition among enterprises, the reduced wages, the poor financial indicators and the results of the enterprises, the wrong organization and management, the trends and tendencies in the labor force, and the obsolescence of the knowledge and skills among people.

In the pace of modern living and work, the activities and tasks of the enterprises and the managers of human resources are complex, and thus the adaptability of enterprises is slower and more difficult and opens the signposts to reach new knowledge and skills provided by the training that will implement the human resources managers, even in these times of crisis.

**Key words: global crisis, values of the managers, training, rates of return on assets, transnational companies, training purposes.**

#### Вовед

Поимот криза најчесто се дефинира како пресврт, настапување на пресуден момент, определено пореметување. Тоа пореметување најчесто се изразува како политичка, економска, финансиска или како социјална криза на макро ниво и криза на влошување на ите параметри на претпријатијата и помали финансиски резултати на микро ниво. Секоја од овие четири состојби, односно видови на криза може да биде детерминирана од една или повеќе кризни состојби. На пример, политичката криза може да детерминира економска криза, потоа финансиска криза и сите заедно да предизвикаат социјална криза која најчесто ја продлабочува политичката, економската и финансиската криза. Сегашната светска криза се нарекува финансиска криза и е предизвикана по пат на создавање на поголема побарувачка Глобалната финансиска криза најпрвин започна во САД а потоа за кусо време го зафати целиот свет.

Покрај тоа што кризата најпрвин се појави во САД, за кратко време се прошири низ целиот свет. Ваквата состојба пак покажа колку светските пазари меѓусебно се поврзани. На тој начин кризата произлезе од локален настан и се стекна со глобален карактер. Покрај тоа што земјите коишто потпаднаа под неповолното влијание на кризата почнаа со преземањето превентивни мерки, кризата како за претпријатијата со помош на обуки, нови процеси така и наво на цели национални економии Поради сите настани како реперкусија од економската криза, обуката како издвоена функција на менаџментот на човечки ресурси, актуелизира се поголемо внимание во теоријата и практиката во времево на глобалната економска криза во светот и особено во нашата земја.<sup>560</sup>

Некои од базичните причинители се: резултат на современата пазарна економија и појавата на криза во овој период меѓу кои се: перманентни промени во техниката, технологијата, конкуренцијата меѓу претпријатијата, намалени плати, лоши финансиски показатели и резултати на компаниит, организацијата и управување со претпријатијата, движењата и тенденциите на пазарот на работна сила, застарувањето на знаењата и вештините на луѓето, демографската политика и уште многу други причинители. Во современото темпо на живеење и работење активностите и задачите на претпријатијата, и на менаџерите на човечките ресурси се посложени, но адаптивност на претпријатијата е побавна и потешка и отвара патокази за осознавање на нови знаења и вештини, кои се обезбедуваат со помош на обуката која ќе ја имплементираат менаџерите на човечки ресурси дури и во овие периоди на криза. Една од скоро најприоритетните функции на менаџментот на човечки ресурси во претпријатијата, носители на пазарната економија е обуката. Работодавачите во Соединетите Американски држави на полето на целите, задачите и активностите на обуката трошеле околу 60.000 милијарди долари или ова во проценти е нешто повеќе од 2% до 3% од издвоените средства за плати, меѓу кои најпознати се: US Robotika, WH Brady, General Electric и други.

## 1. Поим и дефинирање на обуката

Последователно обуката е еден систематски процес на збогатување, облагородување и проширување на знаењата, однесувањата и вештините на човечките ресурси со цел подобро, поефикасно и ефективно извршување на работата на конкретното работно место, во периодите кои ги поминуваат нашите вработените во претпријатијата<sup>561</sup>

Ако дадеме една анализа за Минцеријановите стапки на враќање на средствата од остварените дообучувања и тренинзи во % низ одредена листа на земји од Балканот, Европските Земји и Соединетите Американски држави за време на кризата ќе добиеме попрецизни созанија и различните стапки изразени во проценти на вложувањата на претпријатијата на полето на обуката и менаџментот на човечките ресурси на ниво на нивните земји и поединечно по земји во економска глобална криза.

**Табела бр. 1. Стапките на враќање на средствата од дообучување и тренинзи**

Земји	% стапка на враќање на средства од дообучување и тренинзи
Италија	2.3
Јапонија	34.4
Данска	4.8
Шветска	5.0
Норвешка	5.4
Холандија	5.7
Финска	7.3
Германија	7.7
Австралија	8.0
САД	8.4-17.9
Канада	8.9-11.5
Франција	10.0
Велика Британија	15.3
Мексико	16.1
Македонија	4.3
Словенија	5.6
Србија	6.1

Извор: Edvard. Elgar., Publishing, Inc, Economic principles for education: Theory and evidence/ Clive R, Belfield, Glensanda House, UK, 2009, p.30

<sup>561</sup> H.T. Graham, R. Bennet. Human Resources Management, Pitman Publishong, Longman Group Ltd., UK, London, 1995, p.342

Јапонија има најголеми стапки на враќање на средства од 34.4% за дообучување и тренинзи, но има и најразвиени системи, механизми и процедури на обучувачи, најсовремени научно технички достигнувања, и дострели, преку кои техничкиот прогрес оди сè понапред и напред не само на полето на обуката, на менаџментот на човечки ресурси но и на другите домени. Велика Британија и Мексико се на ниво од 15-16% на враќања на средствата од обуки.<sup>562</sup>

Останатите Европски земји се со стапки на интензитет од: 5-8%, Соединетите Американски држави и Канада се со интервалски разлики во стапките од: 8.4-18%.<sup>563</sup> Земјите на Балканот имаат стапки со интензитет на интервалска разлика од од 4-6.%. Компаративна анализа покажува според податоците дека нашата иако мала земја на Балканот-Македонија има стапка на враќање на средства од 4.3% и е поголем пораст и од една од Европските земји - Франција за 2%.<sup>564</sup>

Овие податоци се за индустријализирани, пазарно ориентирани економии, но не е исклучок да се сретнат и во непазарните продуктивни подрачја.

За земјите на ОЕСД (Организација за економска соработка и развој), најниската стапка од стапките на враќање на средства од образование, обуки и тренинзи е блиску до долгорочните (опортунитетни трошоци) на човечкиот капитал и / или на пробната државна дисконти стапка. Се смета дека експанзијата на обуки, тренинзи, семинари, е добра инвестиција за вработените во претпријатијата спроведена преку менаџерите на сектори и менаџментот на човечки ресурси во периодите на економска криза. Доколку опортунитетниот трошок за образование се зема како долгорочна каматна стапка на финансиските пазари или пробна државна дисконти стапка (на пример стапката на канцаларијата на менаџмент и буџет на САД од 7%, тогаш повеќето стапки презентирани во погоре наведената табела бр.10 би го поминале тестот за трошоци и добивка.<sup>565</sup>

Во рамките на популацијата на факултетски образовани луѓе кои понатаму следат обуки во претпријатијата стапката на враќање на средства за обуки и тренинзи, е повисока за жените и покрај пониските апсолутни плати, кои пак ќе ги рефлектираат нееднаквостите во намалената заработувачка на повисоко ниво на образование.

Повисоките степени на образование даваат можности и за одржување на пософистицирани обуки од менаџментот на човечки ресурси и се во корелација со повисоката заработувачка која ќе е поголем мотив за вработените во претпријатијата кои работат, вложуваат и се борат со економската криза. Оние кои дипломирале медицина, стоматологија и право и понатаму прават обуки, заработуваат најмногу за Велика Британија, што пак највеќе го рефлектира највисокиот степен на регулирање на овие пазари.

Знаењето подразбира се она што поединецот треба да го знае како најнеопходно, да може со тоа знаење да ги извршува работните задачи. и да ублажува реперкусии и поскедици на кризата на микро ниво. Вештините се способности кои дел се стекнати а дел се надоградуваат со работата, практика, искуството и му даваат можност на поединецот да ги извршува своите работни задачи како и поголем степен на самостојност при извршувањето. Однесувањата се ставови на поединецот спрема работната задача и луѓето со кои се воспоставуваат меѓусебни односи при нивното извршување. Често се случува да луѓето помеѓу себе имаат различни ставови, тоест видувања за соодветните задачи како и видување за оценката на поставените меѓучовечки односи како перспектива за натамошен развој на младиот кадар кој треба да биде стимулативна потпора и извор на решенија и иновативни зафати за кризниов период. Дали тригодишното студирање на правниот факултет носи поголемо враќање на средства отколку студирањето сметководство. Дали со вакво образование правниците, адвокатите, заработуваат повеќе од сметководителите, и каде сè поголеми алтернативите за менаџирање со човечките ресурси., а не откажување од вложување во образовните процеси бидејќи е крисен период.

<sup>562</sup> Altonij, J.G and T.A. Dunn ( 2006) The effects of high school curriculum on education and labour market Outcomes, Journal of Human Resources, 30, p. 409-439

<sup>563</sup> Tyson, Shaun. Essentials of Human Resource Management, 5 edition, Elsevier Ltd., Burlington, M.A., USA, 2006, p, 371

<sup>564</sup> H.T. Graham, R. Bennet. Human Resources Management, Pitman Publishong, Longman Group Ltd., UK, London, 1995, p.343

<sup>565</sup> Ibidem, p.440

Стапката на враќање на средства треба да се разгледа во смисла на почетни инвестиции од остварување на обуки, тренинзи и семинари, а не само како резултат, бидејќи секој со секаков вид на образование не може да остарува обуки и тренинзи и сегде не се јавува шанса и перспектива.



**Слика 1. Човечки капитал е фактор за успешна обука остварен преку механизмот на:**

Извор: Edvard. Elgar., Publishing, Inc, Economic principles for education: Theory and evidence/ Clive R, Belflied, Glensanda House, UK, 2000, p.32

На сликата бр.1 се гледа дека е направено едно множество за добивање на човечкиот капитал кој е битен за остварување на квалитна обука преку погоре преставените - вештините, луѓето со образовни профили и улогите на луѓето во менаџирањето на човечките ресурси<sup>566</sup>.

Елементи најприоритетни за обука а тоа се: како прво: личностите, нивните улоги и вештини во менаџирањето со човечките ресурси и новно учество во подобрување на финансиските и економските показатели на претпријатијата.

Промените во однесувањата на личностите не може да настанат без менување на знаењата, вештините и ставовите и тие се основен стожер на процесот на обука на човечките ресурси. Целта на обуката е во современите претпријатија да се направи и постигне промена на однесувањето на вработените, како би се исполниле стандардите за работа и постигнале саканите резултати во претпријатијата, и би се застапил концептот на вистински вредности и во услови на економска криза. За да се подготви една програма за обука според реперкусиите од кризата кои ги претрпуваат претпријатијата потребно е менаџментот на човечки ресурси да ги постави следните прашања:<sup>567</sup>

Какви се знаењата на работникот?

Какви се резултатите на претпријатијата?

Која ни е целта на обуката (знаење, мотивација)?

<sup>566</sup> Извор: Edvard. Elgar., Publishing, Inc, Economic principles for education: Theory and evidence/ Clive R, Belflied, Glensanda House, UK, 2000, p.33

<sup>567</sup> Edvard. Elgar., Publishing, Inc, Economic principles for education: Theory and evidence/ Clive R, Belflied, Glensanda House, UK, 2000, p.34



Каква е програмата за обука?  
Каква му е мотивацијата сега на секој вработен?  
Кој, каде, кога и како ќе ги обучува вработените?  
Каков е стандардот и каква е разликата?

Еден од битните начини за подобрување на знаењата на персоналот е неговото испраќање на обука. Обуката е систематски метод на менување на однесувањата на вработените, за подготвување на нова работа или за ова усовршување на изведбата на својата работа и подобрување и на постојаната работа. Кога претпријатијата поседуваат добар кадар, дополнителните вложувања во обука можат да придонесат за постигнување на видни резултати. Водечките услужни компании покажуваат силна активност на полета на едукацијата.

Вработените во услужните претпријатија најчесто се обучуваат за:

Корпоративна култура, цели и стратегија;

Лични и технички вештини;

Производно услужно знаење

Обуката и довербата се корисни, мотивирачки носат напредок, затоа инвестирањето во нив, не преставува трошок, туку инвестиција која дава можност за поголем раст на компанијата, за зголемување на профитот, за постигнување на конкурентски предности и во услови на криза.<sup>568</sup>

Постои едно правило кое вели: »Просудувај добро во сите ситуации !

Тоа значи дека самостојната одлука на работникот, со негово добро просудување е од негово големо значење. Персоналот кој непосредно, фреквентно оперира со клиентите лице - влице, во секој момент мора да има сопствено мислење и сопствено знаење со можност да донесе одлука. Тие не се во состојба да губат време и за секоја информација да го прашуваат нивниот предпоставен или сопственикот на претпријатијето. Затоа вработените мора да донесуваат одлуки самостојно. Одлуките во менаџментот на човечки ресурси треба да се поткрепени со обука, знаења и информации, кои ќе бидат корисни за претпријатијата. Обуката мора да биде комбинирана од теорија и пракса, а потоа обучените кандидати треба да полагаат теоретско-практичен тест од темата. Задолжително при обуката е обучувачот да има мотивација<sup>569</sup>

Пред да започне обуката вработените треба да знаат зошто им е таа неопходна и треба сами да ги проучат стандардите за тоа работно место со очекувањата кои претпријатијето ги има од нив.

Обуката е процес на стекнување на вештини, способност, усвојување правила и формирање ставови на вработените. Тие се методи кои помагаат на нововработените или на веќе вработените, да стекнат вештини потребни за извршување на работата. Вработените денес се обучуваат за изградба и организирање на тимска работа, донесување на одлуки и вештини на комуницирање, како и на технолошки и компјутерски вештини. Обуката се однесува на планирана активност на компанијата да го унапреди процесот на стекнување знаења, вештини и способности и да ги намали последиците од економската криза преку изнаоѓање на начини и постапки преку кои ќе се делува на последиците кои се одрзуваат на претпријатијата. Компаниите ги обучуваат своите вработени со цел да ја зголемат својата конкурентност. Од вработените се очекува перманентно учење и тоа се наградува. Вработените мораат да бидат запознати со целите на претпријатијата, и тие настојуваат новите сознанија да ги поделат со останатите вработени во претпријатијата, менаџментот на човечките ресурси и менаџерите. Обуката и развојот се третираат како инвестиција за иднината, а не како трошок<sup>570</sup>

Целта на обуката е да се покаже каков ќе биде резултатот кој ќе се постигне во претпријатијата, во кое одделение и поединечно каква обука ќе направи поединецот, и кои ќе бидат ефектите од обуката. Тие цели мора да бидат конкретни, мерливи и мораат да се формулираат писмено<sup>571</sup>. Целта и ефектите од обука може да се манифестираат за

<sup>568</sup> Извор: Edvard. Elgar., Publishing, Inc, Economic principles for education: Theory and evidence/ Clive R, Belfield, Glensanda House, UK, 2000, p.36

<sup>569</sup> H.T. Graham, R. Bennet. Human Resources Management, Pitman Publishing, Longman Group Ltd., UK, London, 1995, p.345

<sup>570</sup> Amstrong. M., Human Resources Management Strategy and Action, Kogan Page, London, 1992, str.286

<sup>571</sup> Fikreta. Bahtijarevic-Siber, Menagement ljudskih potencijala, Golden Marketing, Zagreb, 1999, str.202

претпријатијата како повисоки профити, повисока продуктивност или други варијабли на процесот на менаџментот на човечки ресурси. За поединецот, ефектите од целта од обука варираат, најголеми се за оние со најголемо искуство на пазарот на труд и понудени најдобри излезни решенија за излез од кризата.

## 2. Најголемите ТНК и Обуката

Најголемите транснационални компании во светот кон почетокот на 90 -тите години, групирани се според остварен промет и нето-профит во кој тренинзите и обуките помогнале и дале голем придонес за профитот и прометот. Обуките се остварени во овие компании на полето на комбинацијата на набавката, маркетингот, продажбата, логистиката, кадровскиот потенцијал, корпоративното управување по сектори а пак сите овие се условно поврзани и зависни од менаџирањето на човечките ресурси, вредносниот систем на менаџерите и понатамошниот развој на човечките ресурси кој секогаш не се предвидува.

**Табела бр.2. Светските компании - носители на обука и остварени профити**

	Име на компанија	Нето-профит (милиони долари)	Остварен промет
1	Royal Dutch Shell (GB)	6756	62006
2	Am. Teleph. Teleg. (USA)	5674	45408
3	Exxon (USA)	4295	79017
4	British Petroleum (GB)	3598	40501
5	I.B.M (USA)	3011	22863
6	Petroleos de Venezuela	2906	14111
7	General Motors (USA)	2893	66311
8	Std. Oil of California	1785	29948
9	Texaco (USA)	1759	38350
10	Std. Oil of India (USA)	1507	18610
11	General Electric (USA)	1409	22461
12	Elf Aquitaine (Fr)	1387	14380
13	Gulf Oil (USA)	1322	23910
14	Std. Oil of Ohio (USA)	1186	7916
15	Ford (USA)	1169	43514
16	Atlantic Richfield (USA)	1166	16234
17	Kodak (USA)	1001	8028
18	Imp. Shem. Ing. (GB)	954	11887
19	Du pont de Nemours (USA)	939	12572
20	De Beers (Afr, du Sud)	897	2652
21	Electric, Supply Co	802	1850
22	Unilever (GB)	706	22752
23	Schlumberger (Bermudes)	658	3550
24	Minnesota (USA)	655	5440
25	Protect and Gamble (USA)	577	9329

Извор: World Investment- training, Report 2009. UNCTAD, New York and Geneva, 2009, p.6

Една ранг-листа на националните економии и ТНК носители на прогерсот, најголеми вложувачи на тренинзи, обуки, семинари, микро и макро специјализации направена според големината на општествениот производ и вкупниот годишен промет, составена на почетокот на деведесетите години, потврдува дека од 100 најголеми земји односно ТНК, мерени според споменатите величини, 60 од нив се национални стопанства, а 40 се ТНК. Тоа практично значи дека најголемите ТНК остваруваат поголем општествен производ поголеми и реални буџети во кој се вкмулирани сите ставки на полето на инвестирање на образование на кадри поединечно по компании. Сите селектирани транснационални компании имаат најдобри менаџери на човечки ресурси, најмногу вложуваат на вредносниот систем на нивните менаџери и секоја земја каде поединечно се наоѓаат ја носат кон поголем развој и имаат помали реперкусии од економската криза.

Во овој контекст посебно треба да се апострофираат ТНК во областа на индустријата каде по пат на обуки е остварен годишен промет од преку 20 милијарди долари: Ексон, Мобил Оил, Ценерал Моторс, Тексако, Форд Фалф Оил, Атлантик (сите со домицил во САД); Бритиш Петролеум (Велика Британија); Ројал Дач Шел (англо-холандска компанија), Јунилевел (англо-холандска компанија); Фиат (италијанска); Франц - петрол (Франција). Особено високи профити како резултат на обуки на вработените ТНК реализираат во земјите во развој, каде еден инвестиран долар носи трипати поголем профит.<sup>572</sup>

### 3. Излезот од глобалната финансиска криза според класичарите и неокласичарите

Според класичарите излезот од финансиската криза ја нагласува преку улогата на поединецот преку негово менаџирање, обучување, неговата приватна сопственост и иницијативност и на "невидливата рака" на пазарот како најефикасен регулатор. Според нив нема место за државна интервенција во светското стопанство и финансиите.<sup>573</sup>

Тие се залагаат за пазарот да има моќ на саморегулација, што би довело до рационално користење на расположливите ресурси.

За нив агрегатната побарувачка е зависна од агрегатната понуда, со други зборови, производството само ја раѓа потрошувачката односно производството и потрошувачката секогаш се совпаѓаат и во системот нема кризи.<sup>574</sup> Промените во агрегатната побарувачка немаат никакво влијание врз вкупното производство и врз вработеноста. Дури и ако се случи агрегатната побарувачка значајно да се намали, производството и вработеноста нема да се намалат. Тоа е можно затоа што намалената побарувачка ќе предизвика опаѓање на општото ниво на цените. Намалувањето на цените ќе предизвика намалување на платите на вработените, нивна демотивираност, помала желба за едукација, обучување и тренинзи. Тоа ќе овозможи работодавачите да ги задржат сите вработени со давање на пониски плати и задржување на истото ниво на производство. Според тоа, флексибилноста на цените и на платите автоматски прават рамнотежа.

Неокласичарите се прилично хетерогени, но излезот од кризата тие го гледаат во пазарите кои имаат моќ на брзо урамнотежување. Агрегатната побарувачка е безначајна, а битна е агрегатната понуда. Во решавањето на кризите тие не отстапуваат од Сејовиот закон според кој понудата ја раѓа потрошувачката.<sup>575</sup> Доколку понудиш обука на човечките ресурси ќе добиеш и нејзина имплементација низ практиката.<sup>576</sup>

Излезот од глобалната финансиска криза може да се надмине по пат на конципирање и остварување на динамична развојна политика која ќе влијае на понудата на стоки и услуги, на продуктивното вработување, на нормализирање на односите во понудата и побарувачката во реалниот, во монетарниот сектор и во понудата и побарувачката на финансискиот пазар и на неговите компоненти во националните рамки на поедините национални економии и во меѓународни рамки. Конципирање на светско ниво на нови правила на игра во областа на економските, финансиските, монетарните, социјалните и политичките односи.<sup>577</sup>

Тоа ќе придонесе да се остварува нов пристап во конципирањето на нов капиталистички систем во светот кој во себе ќе содржи нови карактеристики, нови односи и нови, поинакви начини на решавање на прашања во меѓународната

<sup>572</sup> World Investment- training, Report 2009. UNCTAD, New York and Geneva, 2009, p.

<sup>573</sup> Исто, стр. 52

<sup>574</sup> Д-р.Томе Неновски, Макроекономија-основни принципи, Унивезитет Американ колеџ, 2008 година,стр.53

<sup>575</sup> Исто,стр.53

<sup>576</sup> Miroslav Jovanović, "The economics of international integration", Geneva, Switzerland, 2007.p.210

<sup>577</sup> Miroslav Jovanović, "The economics of international integration", Geneva, Switzerland, 2007.p,120

економија, меѓународните финансии, социјалната сфера, меѓународно обучување и унифициран систем на вредности на менаџерите.

#### 4. Цели на обуката

Постојат многубројни цели на обука од некои некои можеме да ги класифицираме по разни критериуми.

Целите на обуките во претпријатијата може да се категоризираат на следниот начин:

А) Инструктивни цели кои опфаќаат акцент на следниве битни прашања:<sup>578</sup>

1. Кои принципи, факти и концепти треба да се научат во програмата за обука?
2. Кого треба да го обучи претпријатијето?
3. Кога треба да се изврши обуката?

Б) Цели на организацијата со најбитното прашање:<sup>579</sup>

1. Како влијание ќе има обуката на резултатите на претпријатијата, на продуктивноста, намалување на трошоците и мотивацијата?

В) Индивидуални перформанси и цели на претпријатието со следните прашања:<sup>580</sup>

1. Како влијание ќе има обуката на однесувањето на обучените?
2. Како влијание ќе има обуката на личниот развој на обучените?

Обуката на човечки ресурси преставува само еден од факторите кои влијаат на ефикасноста на извршување на работата и подобрување на финансиските перформанси на претпријатијата за време на кризата. Поради тоа секоја активност во склоп на обуката треба да се потпре на внимателна анализа на цела низа фактори, кои заедно со обуката влијаат на извршување на работата во претпријатијата и ублажување на последиците од кризата.

Слика 2. Фактори кои влијаат на успешноста на менаџерот на ресурси како добар обучувач



Извор: James H. Donnelly, Jr. James L. Gibson, John M. Ivancevic: Fundamentals of Management, IRWIN, Homewood, Illinois, 1992, p. 410

<sup>578</sup> Noe, Hollenbeck, Gerhart, Wright, Menadžment ljudskih potencijala, izdanje, Mate, Zagreb, 2006, p. 209

<sup>579</sup> Ibidem, p, 210

<sup>580</sup> iBid, p. 210

Од сликата бр.2 се гледа дека се работи за совршена комбинација на елементи кои треба да ги има обучувачот за квалитетна обука на конкретните работни места се:<sup>581</sup>

1. Искуството на личноста како добар обучувач и неговата личност ;
2. Точноста на перцепцијата на менаџерот;
3. Зрелоста на обучувачот и искуството;
4. Очекувањата и стил од предпоставените;
5. Разбирање на задачата;
- 6 Очекување од колегите

## **5. Мислењето на кејнзијанистите и неокејнзијанистите за излез од оваа финансиска криза**

Во услови на опустошена економија или опустошен финансиски пазар како резултат на Големата економска и сегашната финансиска криза, мерките на Кејнз останаа и до денес многу примамливи за владите на повеќето земји во светот. За да го спречат натамошното намалување на производството и на невработеноста, земјите со пазарна економија ги прифатија и до ден денес масовно ги применуваат мерките на државна интервенција во економијата од кејнзијанска пророда.

Кејнзовите мерки и инструменти за државна интервенција во економијата главно се однесуваат и се воведени со цел зголемување на ефективната побарувачка, а преку неа и на националниот доход и вработеноста.

Државната интервенција е насочена кон одржување на платите на повисоко рамниште за да се зголеми склоноста кон штедење, водење политика на "евтини пари", т.е. одобрување кредити со ниски каматни стапки за да се зголеми потикот кон инвестирање, организирање на јавни работи за изградба на крупни инфраструктурни објекти со што државата ќе вработи дел од невработената работна сила, ќе стимулира обука, иновации и нови знаење, ќе донесе свеж обучен кадар од менаџмент на човечките ресурси.<sup>582</sup> Нововработените работници ќе примаат плата што ќе предизвика пораст на склоноста кон потрошувачка, давање поттикнувања на приватниот капитал за инвестирање во земјата. Во време на криза треба да се забрани извозот на капитал.

Неокејнзијанистите не го оспоруваат пазарот и неговиот механизам за рационално лоцирање на ресурсите во стопанството, но не го величаат. Тие ја развиваат теоријата за ограничена конкуренција, односно монополистичките и конкурентските сили се комбинираат заедно при формирањето на целите на најголем број на производи, ја формулираат теоријата за противтежни сили, велејќи: "на големата монополистичка моќ на страната на понудата, како противречна, се јавува олигопсонот т.е. неколку големи и силни купувачи, при што незаштитени остануваат граѓаните како потрошувачи"<sup>583</sup>. Затоа тука е неопходна државата која ќе ги штити граѓаните, тие укажуваат на фактот дека пазарот не е во состојба самостојно да ги разрешува сите проблеми во економијата и дека постојат домени на т.н. пазарен неуспех - јавни добра, екстерналии, неправилна социјална нето-распределба на националниот доход, егзистенција на монополистичката моќ и др.

Потребата од државна интервенција во економскиот живот за нив е многу битна. Слободната конкуренција за нив е минато на капитализмот, а невидливата рака на пазарот за која зборувал Адам Смит "атрофирала" па според тоа пазарот не може

<sup>581</sup> Noe. Hollenbeck, Gerhart, Wright, Menadžment ljudskih potencijala, izdanje, Mate, Zagreb, 2006, p. 205

<sup>582</sup> Fikreta. Bahtijarevic-Siber, Menagement ljudskih potencijala, Golden Marketing, Zagreb, 1999, str.209

<sup>583</sup> David Robertson and Robert J. Riley, "Return of the international institutions, Minesota, USA 2006.n.199

ефикасно да ги решава економските проблеми.<sup>584</sup> Тие ја нагласуваат следната размисла: "потребата од заемна комбинација на пазарните сили и свесната општествена акција во развојот на современите стопанства е основен постулат."

Сè до појавата на Големата економска криза работите во економијата се одвивале според "природниот ред", односно тие се вршеле според пазарните закони. Државата не требало да се меша во економијата, Но таа состојба се променила со појавата на економската криза која покажала дека пазарот не е семоќен и дека има ситуации кога економијата мора да се спасува со државна интервенција.<sup>585</sup>

Денес оваа глобална финансиска криза многу потсетува на економската криза од 1929 -та и мора да се решат проблемите за кус рок, а не да се одбере подолгиот пат за кој се нема многу време.<sup>586</sup>

Според Кејнз од ваквиот став произлезе изреката според која "на долг рок сите сме мртви", која во економијата и денес се користи.

#### 4. ИСТРАЖУВАЧКИ РЕЗУЛТАТИ ЗА ВРЕДНОСТИТЕ НА МЕНАџЕРИТЕ И ПРОЦЕСОТ НА ОБУКА СО ЧОВЕЧКИТЕ РЕСУРСИ КАКО ПОТРЕБА ВО УСЛОВИ НА ЕКОНОМСКА КРИЗА

Вредносниот систем на менаџери го сочинуваат неговите вредности што тој ги поседува, некои вродени, а некои стекнати и настојува да ги користи. Сопствените вредности ја определуваат самата личност, какви се нејзините способности, карактеристики, моралот и авторитетот. Вредностите преку вредносниот систем опишуваат што се обидуваат менаџерите да постигнат преку работата и како мислат дека треба да се однесуваат низ многуте работни активности и периодите на криза.

Од спроведеното истражување за вредносниот систем на менаџерите и процесот на обука со ресурсите се добиени многу значајни сознанија и се поткрепени со заклучоци. Поставен е акцент на плејада наброени параметри кои ги преставуваат застапените вредности во работните средини, добиени се одговори од испитаниците и процент на секоја вредност колку е застапена.

##### Табела број. 1. Кои вредности се застапени во работните средини во периодите на економска криза во нашите претпријатија?

Застапени вредности во работните средини, од аспект на испитаните вработени (февруари, март, и април 2010-2011)

Застапеност на вредности во работните средини	Одговор на испитаниците	% на застапеност
1.Лукавост	61	8
2.Желба по секоја цена да се стигне до положба или богатство	60	8
3.Скриени игри и интриги	58	8
4.Дволичност	53	7
5.Недоволна информираност	52	7
6.Поделба помеѓу вработените	52	7
7.Интерес	52	7
8.Нетрпеливост и непочитување	47	6
9.Агресивност	46	6
10.Полтронство	38	5
11.Егалитаризам ( без разлика на вредности)	37	5
12.Работливост	23	3
13.Знаење	22	3
14.Индивидуализам	17	2
15.Меѓусебна соработка	15	2

<sup>584</sup> Miroslav Jovanović, "The economics of international integration", Geneva, Switzerland, 2007.п.201

<sup>585</sup> Noe. Hollenbeck, Gerhart, Wright, Menadžment ljudskih potencijala, izdanje, Mate, Zagreb, 2006, p. 208

<sup>586</sup> David Robertson and Robert J. Riley, "Return of the international institutions, Minesota, USA 2006.p,196

16.Разумност	15	2
17.Почитување	15	2
18.Конкуренција	14	2
19.Демократија	14	2
20.Вистинитост	14	2
21.Почит и верба	14	2
22.Прагматизам	14	2
23.Реалност	14	2
24.Отвореност	7	1
25.Информираност	7	1
Вкупно поени	761	102
Вистински вредности		26%
Искривени вредности		74%

Од табелата број.1. се гледа дека 26% се искривени вредности, а 74% се вистински вредности. Во групата на искривени вредности најголем пораст покажуваат вредностите на желбата по секоја цена да се стигне до богатство со 8% скриените интриги и игри исто со 8%, двиличност,недоволната информираност поделбата помеѓу вработените со 7% нетрпеливоста со непочитувањето и агресивноста со 6% полтронството и егалитаризмот со 5%. Процентите на вистинските вредности се помали во споредба со искривените вредности и се движат од 1-3%. Некои од нив се следните:работливоста и знаењето се изразени со 3% индивидуализмот и меѓусебната соработка, разумноста, конкуренција, демократија, почитување, прагматизам, реалност со 2%. Отвореноста и информираноста се застапени со 1%

**Графикон број.1. Застапени вредности во работните средини- вистински вредности и искривени вредности од аспект на испитаните вработени во периодите на економска криза**

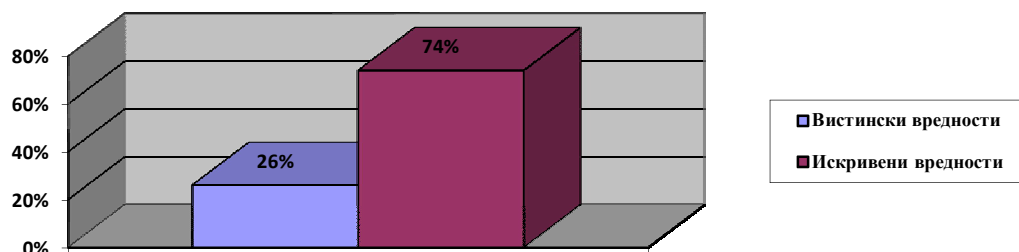

**Табела број.2. Кои вредности се застапени на менаџерите во работењето на вработените во претпријатијата во услови на нашата криза?**

**Застапени вредности во работните средини, од аспект на испитаните менаџери (февруари, март,и април 2011)**

Застапеност на вредности во работните средини	Одговор испитаниците на	% на застапеност
1.Знаење	94%	8%
2.Работливост	86%	8%
3.Меѓусебна соработка	86%	8%
4.Реалност	82%	7%
5. Конкуренција	76%	7%
6.Разумност	68%	6%
7.Отвореност	60%	5%
8.Демократија	60%	5%
9.Информираност	58%	5%
10.Почитување	56%	5%
11.Вистинитост	48%	4%
12.Почит и доверба	46%	4%
13.Прагматизам	46%	4%
14.Индивидуализам	34%	3%
15.Лукавост	32%	3%
16.Егалитаризам	26%	2%
17.Поделба помеѓу вработените	24%	2%

18.Недоволна информираност	22%	2%
19.Дволичност	22%	2%
20.Агресивност	14%	1%
21.Скриени игри и интриги	12%	1%
22. Желба по секоја цена да се постигне богатство	8%	1%
23. Нетрпеливост и непочитување	8%	1%
24. Интересот	6%	1%
25. Полтронство	6%	1%
Вкупно поени		100%
Вистински вредности		81%
Искривени вредности		19%

**Графикон број .2. Вистински и искривени вредности од аспект на испитаните менаџери**

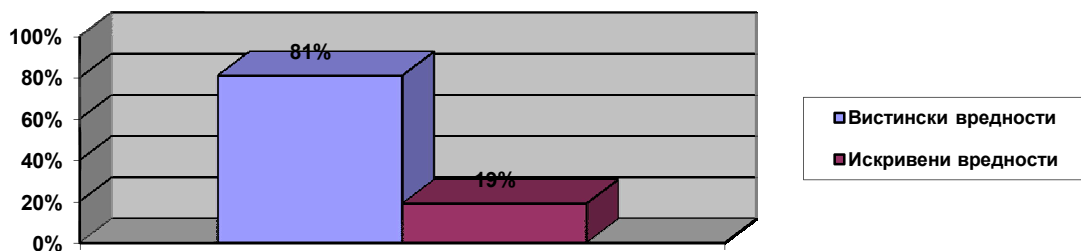

Според искажувањата на испитаните менаџери се гледа дека тие сметаат дека 81% во деловната средина се застапени вистински вредности, а додека само 19% ги потенцираат искривените вредности. Ова нивно искажување, на некој начин е во спротивност со резултатите добиени од испитаните вработени. Од анализата во табелата се гледа дека вистинските вредности со најголем процент се: работливоста, знаењето и меѓусебната соработка со 8%. Реалноста и конкуренцијата се со 7%. Разумноста како позитивна вредност е со 6%. Отвореноста, демократијата, информираноста и почитувањето се со 5%. Искривените вредности како лукавството е изразено со 3%, останатите искривени вредности; егалитаризам, поделба меѓу вработените, недоволна информираност и дволичност се со 2%. Останати вредности со најмал процент од 1% се по хиерархиски редослед : агресивноста, скриени игри и интриги, желба по секоја цена да се постигне богатство, нетрпеливост и непочитување, интерес и полтронство.

## Заклучок

Вредносниот систем на менаџерите. Ова се остварува преку дефинирање на вредностите и вредносниот систем, културата и нејзиниот вредносен систем, преку моделите на култура, менувањето на културата и културните разлики на менаџерите во многу земји како и преку претставниците на вредносниот систем на менаџерите и факторите што влијаат на вредносниот систем на менаџерите кој делува во кризата.

2. Обуката на човечките ресурси во претпријатијата се остварува преку дефинирање на обуката, процесите на обука, одредување на потребите и целите на обука како проектирање и реализација на програмите за обука преку развивање обука за квалитетен вредносен систем. Вредностите претставуваат основно верување на поединецот дека одреден начин на однесување е лично или општествено корисен, поприфатлив од некој друг. Тие се однесуваат на мислењата на поединците за тоа што е добро и правилно, а што не. Вредностите се добра за основа за разбирање на ставовите, перцепцијата, личноста и мотивацијата на поединецот, коишто инаку влијаат на неговото однесување. Системот на вредности ги определува приоритетите на поединецот според нивната релативна важност.

Обуката може да се дефинира како системски процес на збогатување и проширување на знаењата, вештините и однесувањето на човечките ресурси со цел подобро и поефикасно извршување на работата на конкретното работно место. Обуката на човечките ресурси претставува само еден од факторите кои влијаат на ефикасноста на извршување на работата.



Поради тоа, секоја активност во рамките на обуката треба да се заснова на внимателна анализа на цела низа фактори кои, заедно со обуката, влијаат на извршување на работата. Резултатите на процесот на обука зависат од начинот на извршување на активностите.

Сегашната светска финансиска криза е предизвикана од експанзивниот пристап во монетарната политика, посебно во кредитирањето на личната и непроизводната потрошувачка, со тоа и побарувачка, неводејќи сметка за штедењето и создавањето на домашна акумулација за динамизирање на стопанскиот развиток.<sup>587</sup> Поради тоа може да се каже дека сегашната криза е криза на хиперпотрошувачка и деинвестирање.

Иако сегашната светска криза иницијално е финансиска криза таа почнува да се трансформира во криза и во реалниот сектор бидејќи влијае врз динамиката на реалниот сектор кој постепено но сигурно оди во рецесија и дефлација.

Со развојот на актуелната криза, стана јасно дека сме соочени со настан кој ќе има долготрајни последици во иднина. Истовремено, заради меѓуповрзаната природа на светскиот пазар, не е поштедена ниту една земја или хемисфера. Директно или индиректно, кризата влијае врз сите нас. Светските економии не можат да ги избегнат последиците од глобалното економско забавување, порастот на цената на кредитите и намалениот апетит за ризикување.

Кризата ќе доведе до намалување на директните странски инвестиции во регионот, намалување на обемот на странските кредити и намалување на извозот, проценуваат експертите според кои, кризата веќе се чувствува во градежништвото како и во автомобилската индустрија, а ќе страда и металскиот сектор, па дури и туризмот

## Користена литература

1. Адизес, Исак. "Овладување со промените" Детра, Скопје, 1994
2. Armstrong. M., Human Resources Management Strategy and Action, Kogan Page, London, 1992,
3. Kirkpatrick, D.L, "Evaluation," во R.L. Graig(ed), The ASTD , Training and Development Nandbook, New York, McGraw-Hill, 1996.
4. Learning outcomes to New Methods of Training Evaluation", Journal of Applied Psychology, Vol. 78, 1993,
5. H.T. Graham, R. Bennet. Human Resources Management, Pitman Publishong, Longman Group Ltd., UK, London, 1995
6. Tyson, Shaun. Essentials of Human Resource Manegenent, 5 edition, Elsevier Ltd., Burlington, M.A., USA, 2006.
7. Noe. Hollenbeck, Gerhart, Wright, Menadžment ljudskih potencijala, izdanje, Mate, Zagreb, 2006.
8. David Robertson and Robert J. Riley, "Return of the international institutions, Minesota, USA 2006.
9. Miroslav Jovanović, "The economics of international integration", Geneva, Switzerland, 2007.
10. Д-р. Томе Неновски, Макроекономија - основни принципи, Универзитет Американ колеџ, 2008 година.
11. Von, Maur. "The Ultimate Fashion Department Store", [www.vonmaur.com](http://www.vonmaur.com), spored noe, Hollenbeck, Gerhart, Wright, Menad ' ment ljudskih potencijala, treće izdanje, Mate, Zagreb, 2006.

---

<sup>587</sup> David Robertson and Robert J. Riley, "Return of the international institutions, Minesota, USA 2006, p.86

# РАКОВОДЕЊЕ СО ЧОВЕЧКИТЕ РЕСУРСИ

## MANAGEMENT ON A HUMAN RESOURCE

М-р Благоица Јованова , Доц. д-р Александар Костадиновски

*Универзитет „Гоце Делчев“, Економски факултет, Штип*

### Abstract

The expertise is mainly in the sphere of auditing, although the internal auditing departments within large organizations often involve other professionals, such as engineers and IT professionals. Considering the EU member countries and the organizations which offer public services, the auditing sector is regularly completed with cadre from the financial sector and other servicing sectors. In this way, they provide sufficient accounting and technical expertise within the auditing sector.

The objectives, authorizations and liability of the internal auditing department should be defined in one written document (Statutory). The auditing manager should require this document to be acknowledged by the top management and accepted by the Board of Directors. The Statutory herein should: (a) define the position of department within the organization; (b) provide appropriate authorizations for evidence, staff and physical property access, relevant to auditing performance; and (c) to define the scope of internal auditing activities.

The relevant auditing findings may include some irregularities, illegal activities, mistakes, errors, inefficient working, losses, conflict of interests, and weaknesses of the controlling mechanisms. After these findings are analyzed along with the top management, the Manager of the Internal Auditing Department shall notify the Board about the auditing findings, regardless they have been resolved in an appropriate way.

The management liability is to make a resolution in reference to the appropriate measures that need to be undertaken in relation to the relevant auditing findings. The top management may decide to assess the risk arising from this kind of situation in case of incorrect managing due to cost decrease or because of other reasons.

**Key words:** auditing, auditing resources, auditing statements, activities, auditors, objectives, performance indicators, professionals.

### Вовед

Самата природа на ревизорската работа го прави мерењето на резултатите мошне тешко. Менаџерот на ревизијата треба да ги земе во предвид, како квантитативните индикатори на постигнатите резултати, така и квалитативните индикатори на ефикасноста. Едноставен индикатор за перформансите (остварувањата) би била споредбата на човек-денови потрошени на ревизијата, со бројот на оние планираните. Овој показател треба да се користи внимателно. Ваквите индикатори можат да предизвикаат намалување на обемот на работа од страна на членовите на ревизорскиот тим, или пак превид при внатрешната контрола. Важно е да се постигне рамнотежа помеѓу индикаторите на вложеното, на пример потрошени човек-денови, и оние на добиеното, како резултат на ревизијата, како на пример откриените слабости во системите на клиентот. Ваквиот приод, со помош на искуството и професионалната проценка на менаџерот на ревизијата, може да обезбеди точна проценка за ефикасноста на работењето, како на индивидуалните ревизори, така и на одделот за ревизија како целина.<sup>588</sup> Буџетот се користи како главна основа за следење на резултатите на внатрешната ревизија. Во секој случај, најдобро раководените организации ги следат перформансите на поширок фронт, не потпирајќи се само на показателите од финансиски карактер. Резултатите можат да бидат изразени и во часови со

<sup>588</sup> ACCA, Paper F8: Audit and Assurance (International), BPP Learning Media, London, 2007.p. 196

дел од времето на располагање, потрошено на работа која не може да се наплати, или време потрошено на непланирани активности, кои можат да се наплатат од клиентот. Во некои делови од контролата на перформансите се разгледува и прашањето на квалитетот, како на пример брзината на известувањето. Другите можни индикатори на перформансите, во случај на внатрешна ревизија, го вклучуваат и бројот на предложените препораки, во споредба со бројот на имплементираниите во следните 6 месец.

## 2. Активности на раководење на ревизијата

Раководењето со ревизијата е битна и главна задача со примарна улога и функција. Во денешни услови на живеење ите како треба да се дадено посебно значење на ревизијата со сите нмејзини пропратни активности.

Раководењето со ревизијата ги вклучува следниве главни активности на раководството.<sup>589</sup>

- Планирање, одредување на целите на ревизијата, што треба да се стори во текот на спроведувањето на ревизијата и распределба на расположивите ресурси, со цел да се постигнат однапред дефинираните цели на ревизијата.
- Делегирање, консултирање, мотивирање, што значи потврдување дека сите членови на ревизорскиот тим, вклучувајќи ги и помошниците, го разбираат планот на ревизијата и својата улога во него.
- Контролата, координацијата, вклучува постојан мониторинг на напредокот на проектот со што ќе се обезбеди негово напредување според планот и превземање на соодветни мерки, како резултат на евентуалните промени.
- Известување, со што се обезбедува финализирање на извршената работа и поднесување на извештај за истата на соодветен начин до заинтересираните страни.

### 2.1. Улога и одговорност на менаџерите на ревизијата

Менаџерот на ревизијата го носи најголемиот дел од одговорноста во спроведувањето на ревизијата и се соочува со голем број одлуки, за време на извршувањето на ревизијата. Позицијата на менаџер на ревизијата, исто така, вклучува и контакти и дискусии со највисокото раководство на организацијата. Врз основа на стандардите на земјите членки на Европската Унија, типичниот опис на работните задачи на еден главен менаџер на ревизија или шеф на оддел за внатрешна ревизија би бил следниов:<sup>590</sup>

#### 2.1.1. Опис на работните задачи на Главниот внатрешен ревизор во јавниот сектор

### 2.2 Одговорност на раководење

Главниот внатрешен ревизор одговара за раководење со високо квалификуваниот сектор за внатрешна ревизија. Тој/таа е одговорен за селектирање на членовите на ревизорскиот тим и организирање на соодветна програма за нивна обука.

#### 2.1.2. Цели

Целите на внатрешната ревизија се вградени во упатството за ревизијата. Главниот внатрешен ревизор е одговорен за постигнувањето на овие цели.

#### 2.1.3 Планирање и надзор (супервизија)

<sup>589</sup> Handbook of International Quality Control, Auditing, Review, Other Assurance and Related Services Pronouncements, IFAC, New York, 2010, p. 125

<sup>590</sup> Ibidem, p. 125

Главниот внатрешен ревизор е должен да изработи долгорочен план за ревизија, како и детален план на годишно ниво. Тој/таа исто така треба да обезбеди и соодветен надзор и контрола врз работата на ревизијата, а истовремено да обезбеди и придружување кон дефинираниот план на ревизијата.<sup>591</sup>

#### **2.1.4.. Известување**

Главниот внатрешен ревизор одговара пред финансискиот директор, или пред генералниот директор и/или пред членовите на Управниот одбор, но исто така ја има можноста да изготвува извештаи во свое име за било кое прашање во врска со организацијата и истиот да го достави до било кое лице во организацијата. Тој/таа е должен да изготви годишен извештај за напредокот и активностите на секторот за внатрешна контрола и истиот да го предаде до финансискиот директор или до она лице пред кое главниот внатрешен ревизор одговара во моментот.<sup>592</sup>

#### **2.1.5. Меѓучовечки односи**

Главниот внатрешен ревизор е одговорен за воспоставување и одржување на добри работни односи, со целокупното раководство и останатите сектори во организацијата. Негова/нејзина должност е и воспоставувањето и одржувањето на соодветни врски на комуникација со останатите надворешни организации и институции за контрола, како на пример со независните ревизори, со цел да се избегне удвојувањето на работата и максимално да се искористат ресурсите. Главниот внатрешен ревизор е должен да одржува блиски контакти со полицијата и да известува за сите неправилности и престапи, по претходна консултација со соодветните службени лица.

#### **2.1.6. Професионална одговорност**

Од главниот внатрешен ревизор се очекува постојано да биде во тек и да ги следи измените во законите и прописите, како и сите случувања во ревизорската професија. Негова/нејзина должност е да се осигура дека сите членови на ревизорскиот тим се навремено известени за сите релевантни измени.<sup>593</sup>

### **2. Линии на известув- како лабораториско испитување**

Однапред треба да се одреди кому ги поднесува своите извештаи менаџерот на ревизијата од административна гледна точка. Во многу од организациите, тој одговара пред највисокото раководство и/или пред Управниот одбор. Од основно значење, е ваквата поставеност да нема никакво влијание врз независноста на ревизорот и во никој случај, не смее да влијае врз неговата слобода да го искаже своето мислење.

Исто така, треба да се одреди кому ги поднесува своите извештаи менаџерот на ревизијата од професионална гледна точка и тоа во врска со следното:<sup>594</sup>

- Планирање и отпочнување со работа;
- Општи прашања за финансиската ревизија;
- Резултати од конкретни и специфични ревизорски процедури;
- Измами, немарности и други откриени неправилности;
- Прашања во врска со квалитетот во извршувањето на работните задачи.

Извештаите во врска со планирањето и отпочнувањето со работа и општите прашања во врска со ревизијата, менаџерот на ревизијата обично му ги поднесува на раководното лице, под чија

<sup>591</sup> Knechel W.R., Saltero E.S., Ballou B.: Auditing Assurance & Risk, third edition, Thomson South-West ern, USA, 2007, p. 254

<sup>592</sup> Ibidem, p. 254

<sup>593</sup> Louwers J.T., Ramsay J.R., Sinason H.D., Strawser R.J.: Auditing & Assurance Services, McGraw-Hill, New York, 2008., p. 265

<sup>594</sup> Ibid, p. 266

административна контрола се наоѓа. Резултатите од конкретните и специфични ревизорски процедури во основа, би требало да му бидат соопштени на раководното лице кое е задолжено да ги реши и корегира евентуалните проблеми и слабости.

Мора да постои посебен договор за процедурата на известување за евентуалните измами и неправилности, која ќе биде и формално дефинирана и објаснета на сите вработени. Сите раководители се должни веднаш да го известат менаџерот на ревизијата за откриените неправилности. Општо земено, од менаџерот на ревизијата се очекува да поднесе извештај за сериозните неправилности во работењето до следниве лица:<sup>595</sup>

- Раководното лице под чија директна административна контрола се наоѓа;
- Генералниот директор и/или Управниот одбор;
- Раководното лице одговорно за неправилноста во работата.

Извештаите кои се однесуваат на прашањата во врска со квалитетот во извршувањето на работните задачи, треба да бидат доставени до раководното лице одговорно за конкретната активност. Како надворешниот, така и внатрешниот ревизор, треба навремено да го известуваат, усмено, раководството на клиентот за сите сериозни и спорни прашања, кои подоцна ќе бидат предмет и на писмен извештај.

Оваа постапка не претставува само чин на учтивост, туку истовремено на клиентот му дава можност да го запознае ревизорот со некои факти, кои инаку не би биле рефлектирани во неговиот/нејзиниот ревизорски извештај.

## 2.1. . Раководење со ревизорските ресурси

Менаџерот на ревизијата има за цел на најдобар начин да ги искористи расположивите човечки ресурси. Менаџерите на надворешната и внатрешната ревизија, се должни да изготват буџет за ревизорскиот оддел, да ги контролираат и споредуваат бројките со буџетот и да дадат објаснување за евентуалните отстапувања од буџетот.

Во изготвувањето на буџетот за одделот на ревизија, без разлика дали се работи за надворешен или интерен, менаџерот на ревизијата во предвид треба да земе два главни елементи:<sup>596</sup>

- Бројот на вработени со колку членови и на кои позиции ќе има ревизорскиот тим, односно платниот список во текот на годината што доаѓа? Колкав дел од нивното работно време ќе се однесува на работа на конкретни проекти, која може да се наплати од клиентите? Со други зборови, од вкупниот број на работни часови во годината, менаџерот треба да го одземе времето предвидено за годишни одмори, боледување, обука, работни состаноци, техничка работа, оценка на индивидуалните резултати итн.

- Приход или колкава се очекува да биде заработката на одделот во следната година? Во овој дел на изработката на буџетот треба да се земат во предвид и клиентите за кои однапред се знае дека соработката со нив ќе биде прекината или пак ќе отпочне, како и промените во обемот на ревизорски проекти барани од клиентите. Менаџерот мора да изврши и проценка на можните измени во цените за ревизорските услуги.

Како дел од процесот на спроведување на буџетот, посебно внимание треба да биде посветено и на работните часови земени од, или потрошени за потребите на останатите сектори, како и на другите непредвидени трошоци. Откако буџетот ќе биде изработен, менаџерот на ревизијата е должен да го следи и да се придржува кон него. Тој мора да биде запознаен со сите важни настани, на пример откази на персоналот, непредвидено губење на клиенти и други настани, кои би го спречиле одделот во реализацијата на буџетот.

## Заклучок

Од претпријатијата во јавниот сектор постојано се очекува да ја зголемуваат својата ефикасност и конкурентност, така што менаџерите ја ставаат под знак прашање оправданоста на средствата, потрошени за целите на ревизија. Затоа, мерењето на перформансите може да има и дополнителна

<sup>595</sup> Messier F.W., Glover M.S., Prawitt F.D.: Auditing Assurance, A Systematic Approach, sixth edition, McGraw-Hill, Boston, USA, 2008, p. 296

<sup>596</sup> Ibidem, p. 351

функција, имајќи предвид, дека на тој начин може да се демонстрира и промовира вредноста и важноста на процесот на ревизија во извештаите до раководството.

Директорот на внатрешната ревизија при раководење со ресурсите е потребно да го остарува следново:

- редовно да проверува дали целите, овластувањата и одговорностите, онака како што се дефинирани во повелбата, и понатаму се адекватни, со цел да му овозможат на одделот за внатрешна ревизија да ги исполни своите цели. Раководството и одборот треба да бидат известени за резултатот на оваа периодична проценка.

- на годишно ниво да поднесе резиме на распоредот на ревизорската работа на одделот, кадровски планови финансиски буџет, до највисокото раководство и одборот.

- да поднесува извештаи за активностите до највисокото раководство и до одборот на годишно ниво или почесто, ако за тоа има потреба. Извештаите за активностите треба да ги потенцираат важните ревизорски наоди и препораки и треба да го информираат раководството за сите важни отстапувања од одобрените распореди на ревизорските активности, планирањето на кадрите и финансиските буџети, како и за причините за истите. Менаџерот на ревизијата е одговорен за раководењето со работата во одделите, одделенијата, единиците, секторите за планирање и кординација и тимовите. Менаџерот на ревизијата присуствува на сите состаноци со целокупното раководство, како на почетокот, така и на крајот на проектот, односно ревизијата дава насоки, предлози, решенија, инструкции за координирање на работата, планирање и раководење со човечките ресурси. Менаџерот на ревизијата е должен да поднесува извештаи до лицата од врвот на раководството, на пример до генералниот директор и периодично, до комитетот за ревизија, доколку таков постои. Извештаите да се реални, пресметливи, калкулативни и одраз на реалната состојба.

### **Користена литература:**

1. ACCA Paper F8 Audit and Assurance (International),BPP Learning Media Ltd, London 2008.
2. ACCA, Paper F8: Audit and Assurance (International),BPP Learning Media, London, 2007.
3. Code of Ethics for Professional Accountants, IFAC New York, July 2006.. Cressey R.D. Other People's: A Study in the Social Psychology of Embezzlement,Boston, 1953.
4. Dragoljevic P.D.:Interna revizija kao factor unapredenja manadzmenta u korporativnim organizacijama, Auditing – Revizija 3/97 , “DST” d.o.o.,Beograd, 1997.
5. Handbook of International Education Pronouncements,IFAC, New York, 2009.
6. Handbook of International Quality Control, Auditing, Review, Other Assurance and Related Services Pronouncements, IFAC.New York,2010
7. Knechel W.R. , Saltero E.S., Ballou B.:Auditing Assurance & Risk, third edition, Thomson South-West ern, USA, 2007
8. Louwers J.T., Ramsay J.R., Sinason H.D., Strawser R.J.: Auditing & Assurance Services, McGraw-Hill, New York, 2008.

Messier F.W.,Glover M.S., Prawitt F.D.: Auditing Assurance, A Systematic Approach, sixth edition,McGraw-Hill,Boston,USA,2008.

# КРИЗАТА КАКО МЕНАѢЕРСКИ ПРЕДИЗВИК

## THE CRISIS AS A MANAGERIAL CHALLENGE

Проф. Д-р Виолета Наумовска  
*Вонреден професор на Европскиот Универзитет во Скопје*

Татјана Маженковска - Трајанова  
*Посдипломец на Европскиот Универзитет во Скопје*

### Abstract:

If Philip Kotler and John A. Caslione have right when in their book "CHAOTICS: The Business of Managing and Marketing in the Age of Turbulence" say that the turbulent period in which we are living is the normal face of the reality, than the challenge for the managers in the 21 century is not only to lead the companies in order to survive, but also to achieve increase.

The economic crisis that affects each sphere of our lifes, is just a loss in the continuous oscillation of the turbulences that are even more frequent and with even higher loss and win than ever before. The new era "swallow" those who are not prepared to face the new challenges in an effective way. Usually the managers in panic because of the uncertainty choose wrong tactics like redundancy, decrease of the prices, and decrease of the investments for development of new products, decrease of the promotion expenditures, and decrease of the training, instead of developing a new pragmatic and elastic frame for strategic behavior that will provide effective way of dealing with the new reality. The biggest challenge in turbulent conditions is the creation of proactive flexible strategy that will deal with the changes. The key of successful creating and implementation of such strategy is in creating a system that will be sensible to the "low signals", will enable their smooth access and analysis, and will create possible scenarios on the base of a prepared analysis. It will also build strong organization that will be good personnel created and in which will be managed with unique company portfolio consisted of professionalism and intellectual capital.

**Key words:** the age of turbulence, flexible strategy, elastic frame for strategic behavior

### Вовед

Во последниот квартал на 2008 година светот се соочи со голема економска криза, која некои аналитичари ја споредуваат со кризата од триесеттите години на минатиот век. Започна како криза во финансискиот сектор во САД, но заради поврзаноста и меѓузависноста на економиите, се пренесе и на останатиот дел на светот. Многу бргу од финансискиот се прелеа на реалниот сектор, со бројни негативни последици на економски и социјален план. Кризата предизвика опаѓање на светското производство, меѓународната трговија, странските директни инвестиции, невработеноста, а со тоа навлегувајќи во секоја сфера на живеењето.

Набргу по првиот шок од кризата, во вистинскиот тајминг, двајцата светски стратегии Филип Котлер и Џон Каслионе во својата книга "ХАОТИКА: менаџирање и маркетинг во турбулентни времиња", го презентираа, како што го нарече авторот на предговорот на книгата, интригирачкиот и вознемирувачки аргумент, дека овие проблематични времиња не се ненормални, туку дека го претставуваат новиот лик на нормалноста. Во една таква турбулентна нормалност, економскиот пад е само дел од постојаното осцилирање во кое подеднакво се чувствуваат и ризикот и можноста. Во така настанатиот хаос компаниите кои поседуваат способност брзо да предвидуваат и ефективно да реагираат на потенцијалните закани ќе бидат наградени. Самите автори ќе напишат:

"На деловните лидери им треба еден нов поглед на светот и нова рамка за соочување со него. Според овој нов поглед промената се случува постојано. Таа може брзо да се појави, од секој агол на светот и да влијае врз било која компанија. Ова е погледот на кој Питер Дракер за прв пат го сврти нашето внимание во својата книга "Ера на дисконтинуитет". Тоа е погледот што Енди Гроув го артикулира во "Само параноидните опстануваат". Ова е погледот што поранешниот американски

министер за финансии Ален Гринспен го артикулираше во "Ера на турбуленции". Ова е погледот што Клејтон Кристенсен го напиша во својата книга "Деловна иновација и револуционерна технологија".<sup>597</sup>

Како менаџерите во дваесет и првиот век да се соочат со големите турбуленции? Ако постојаните турбуленции се новиот лик на реалноста, тогаш тие мора да научат како успешно да се справат со нив. Мора да најдат систем за менаџирање во турбулентни времиња, кој ќе биде базиран на стратешка рамка доволно агилна, цврста и еластична за да може на претпријатието да му обезбеди одржливост и пораст.

Кризата ги афирмираше новите концепти и техники на стратешка анализа кои се фокусираат на критичните фактори во опкружувањето и нивната рано препознавање, како и важноста на добро поставените и ефикасно спроведените стратегии и политики. Таа исто така покажа дека за напредок во една турбулентна економија се потребни нов начин на размислување, сериозно планирање, вистински стратегии и храброст од страна на деловните лидери.

## 1. Менаџерски реакции во паника

Во случај на криза, кога ќе надвлее паниката заради настанатите промени, многу менаџери се повлекуваат и чекаат проблемите да поминат. Тогаш се прават најголемите грешки: се намалуваат трошоци на погрешни места, се отпуштаат талентирани работници, се намалуваат трошоци за технолошки развој и развој на нови производи, се намалуваат цените, не се прифаќаат ризици во работењето. Ваквото однесување може дури и да ја уништи компанијата. Некои од вообичаените грешки кои ги прават менаџерите во случај на непредвидени турбуленции се:

- Одлука за распределба на ресурси што ја поткопуваат суштинската стратегија и култура – во време на економска криза менаџерите мора да направат прераспределба на ресурсите. Неопходно е да се кратат некои трошоци. Но, менаџерите треба секогаш да знаат дека таквите одлуки ќе имаат подолготраен ефект. Затоа таквите одлуки несмеат да влијаат врз суштинската стратегија и култура на компанијата а со тоа и на моралот на вработените, а компанијата несмее да ги изневери потребите и очекувањата на купувачите.
- Сеопфатни кретења на трошењето наспроти фокусирани и одмерени реакции – по прашање на кретење на трошоците нема универзално решение кое ќе одговара на секоја компанија. Многу е важно да не се прават сеопфатни кретења на трошоците. Наместо тоа треба да се прават фокусирани и одмерени кретења кои ќе бидат направени така, да не се доведе во прашање понудената вредност за купувачите.
- Брзи интервенции за да се сочува движењето на готовинските средства, изложувајќи ги клучните засегнати страни на ризик – брзите, непромислени интервенции можат да го загрозат идниот пораст на компанијата. Намалување на вработените, непотребно распродавање, намалување на инвестирањето во истражување и развој, можат за компанијата да имаат катастрофални последици.
- Намалување на трошоците за маркетинг, создавање марки и развој на нов производ – во време на криза најчесто прв страда маркетингот, развојот на производи и иновацијата. Со намалувањето на маркетинг активностите најчесто се намалува пазарниот удел, со што се остава простор за конкурентите. "Штедењето" на развој на нови производи само го ограничува потенцијалниот пораст на компанијата, ја става во втор план иновацијата а со тоа конкурентите кои ризикуваат добиваат предност
- Намалена продажба и намалување на цените - во време на криза намалувањето на цените е една од најголемите стапици во која паѓаат менаџерите. Намалувањето на цените е исклучително ризичен чекор, а доколку е направен без претходна сериозна анализа, може да биде и фатален за компанијата. Наспроти тоа, проширување на производната линија со поефтин производ, помали пакувања или додавање на вредност на производот ќе значат грижа за потрошувачите, а со тоа и повисоко позиционирање, што од друга страна води кон повисока профитабилност.

---

<sup>597</sup> Котлер Ф, Каслионе Џ; Хаотика: менаџирање и маркетинг во турбулентни времиња; стр.2



- Оддалечување од клиентите со намалување на трошоците поврзани со продажбата – денес компаниите, повеќе од било кога до сега, се соочени со силна конкуренција. Компаниите, кои успешно се борат со конкуренцијата, на врвот на своите приоритети го ставаат клиентот – неговите потреби, желби и барања. Темел на успешното работење е цврстиот однос со клиентот. Секое оддалечување од него може да биде погубно за компанијата. Џон Чемберс, претседател на управниот одбор на Cisco Systems порачува: "Направете го вашиот клиент центар на вашата култура."<sup>598</sup>
- Намалување на трошоците за обуки и развој на вработените – за голем број менаџери во случај на криза усовршувањето и развојот на вработените нема висок приоритет. Но, човечкиот потенцијал е извор на конкурентска предност, а тој се однесува на знаењето и вештините на вкупната работна сила. За таа предност да биде одржлива, мора во човечкиот потенцијал континуирано да се инвестира. Ефективните програми за обука и развој на вработените можат да бидат одлучувачки фактор за успешно формулирање и имплементирање на зацртаната стратегија.
- Потценување на снабдувачите и дистрибутерите – снабдувачите и дистрибутерите се од суштинско значење за една компанија, а тоа може особено да се почувствува во време на турбуленции. За да биде компанијата успешна, конкурентските предности мора да ги бара и надвор од своето работење, а тие се наоѓаат во ланецот на вредности на добавувачите, дистрибутерите и клиентите. Единствено преку еден холистички однос кој значи конструктивна интеракција помеѓу сите нив, компанијата ќе може успешно да одговори на турбуленциите.

## 2. Приспособлива рамка на стратескo однесување

Лорд Џон Брауни  
главен извршен директор  
на BP Group до 2007г :

**"Откажувањето од илузијата дека можете да ја предвидите иднината е момент на големо ослободување. Се што можете да направите е да си дадете можност да одговорите на единствената извесност во животот – а тоа е неизвесноста. Создавањето на таквата можност е стратегијата "**<sup>599</sup>

Стратескиот менаџмент пред се е проактивен процес на остварување на долгорочна компатибилност на претпријатието во предвиденото опкружување, елиминација или намалување на изненадувањата како силен ризичен фактор ја оспособува организацијата да биде проактивна, за сметка на реактивноста, респектирајќи ги промените во опкружувањето.<sup>600</sup>

Во услови на современото деловно опкружување карактеристично со турбуленции и зголемен ризик, актуелни стануваат нови концепти и техники на стратесиска анализа кои во својот фокус на набљудување ги имаат критичните фактори во опкружувањето од аспект на препознавање на сигналите кои овозможуваат идентификување на опасностите и можностите за компанијата.

Успешно справување со големите турбуленции во опкружувањето бара од менаџерите многу поголема будност и спремност за соочување со изненадувањата, спремност брзо да се реагира на новите можности или да се намали ранливоста на компанијата која може да произлезе од новите закани. Традиционалното гледање на стратегијата беше дека со моќни аналитички алатки може да се направат доволно точни предвидувања за да може да се избере јасен стратески правец. Брзите турбулентни промени бараат приспособливи рамки на стратескo однесување, често ревидирање на стратеските одлуки и спремност за нивно брзо прилагодување на ново настанатата состојба.

Филип Котлер и Џон Каслионе во својата книга "Хаотика: менаџирање и маркетинг во турбулентни времиња" предлагаат еден системски пристап кон откривање, анализирање и реагирање на турбуленцијата и на незиниот хаос, кој го нарекуваат Модел на хаотичност, а се состои од три компоненти:

- Откривање извори на турбуленција преку развивање системи за рано предупредување
- Реагирање на хаосот со конструкција на клучни сценарија
- Селектирање стратегија базирана на одредено сценарио и преземање ризик

<sup>598</sup> Kotler F, Keller K; Upravljanje marketingom; стр.139

<sup>599</sup> Котлер Ф, Каслионе Џ; Хаотика: менаџирање и маркетинг во турбулентни времиња: стр.69

<sup>600</sup> Наумовска В; Стратески менаџмент; стр.32

## 2.1. Систем за рано предупредување

Котлер и Каслионе во својата книга "Хаотика: менаџирање и маркетинг во турбулентни времиња" предлагаат воспоставување на систем за рано предупредување. Професор Бранислав Машиќ во својата книга "Стратегиски менаџмент" пишува за управување со помош на слаби сигнали. Навард Наас, професор по лидерство и стратегии на University of Chicago - Graduate School of Business ги критикува американските менаџери заради нивниот синдром на сварена жаба. Во секоја книга од стратегиски менаџмент се нагласува важноста од темелната анализа на екстерното и интерното опкружување, со посебно ставање на акцент на анализата на идните трендови, клучните фактори кои ќе бидат важни за идниот конкурентски успех и движечките сили кои ги предизвикуваат промените во дејноста и воопшто во опкружувањето. Заедничко за сите нив е нагласувањето на важноста на информациите, и оние кои се со сигурност точни, но и оние кои не се доволно прецизни, но во себе содржат индикации во врска со случувања кои би можеле да имаат влијание на идното работење на компанијата, нивното процесирање и вклопување во "големата слика". Способноста, вештината и успешноста на менаџерите се базира пред сè на способноста континуирано да се располага со информации за средината во која работи организацијата и успешно да се справуваат со промените во неа.

Најголемиот број промени не се случуваат случајно. Со внимателно следење и анализа на случувањата во опкружувањето можат да се забележат таканаречените рани знаци. Изненадувањата се случуваат заради недостаток на отвореност за нивното забележување. Мора будно да се внимава на сите фактори кои влијаат на работењето на компанијата: клиентите, конкурентите, добавувачите, дистрибутерите, политичките, правните, општествените и економските сили, и секако, технологијата и научниот развој.

Истражувањата покажале дека најчесто вработените во компаниите ги имаат повеќето информации за новите движења и трендови, прашањата и предизвиците кои ќе се појават пред компанијата, но не се систематизирани, процесирани и обработени на начин да може соодветно да се реагира на нив. Создавањето на еден информациски систем кој би ги процесирал и обработил информациите би овозможил навремено идентификување на стратегиските ризици и опасности и нивно минимизирање или одбегнување, или идентификување на новите можности кои претпријатието треба да ги искористи.

## 2.2. Можни сценарија во работењето на претпријатието

Создавањето на можни сценарија е метод на стратегиско планирање кој организациите го користат за да направат приспособливи долгорочни планови.

Ефективната конструкција на можно сценарио бара откривање на двигателите на промените во средината кои би можеле да создадат поголеми турбуленции. Конструирањето на многу веројатни клучни сценарија со кои компанијата може да се соочи овозможува планирање на стратегиски реакции соодветни на случувањата.

Враќајќи се на турбуленцијата што полесно може да се открие, активното ангажирање во создавањето сценарио на деловните лидери им дава можност да здобијат подлабок увид и да имаат поголема приспособливост во поставувањето стратегии. Кога се пристапува на овој начин, одредени групи факти стануваат поважни отколку другите. Според тоа менаџерите можат да ја прочистат својата потрага по информации барајќи други знаци и обрасци и тестирајќи ги своите идеи и своите стратегиски одговори. Главната вредност на ваквото планирање на сценариото е дека тоа им овозможува на деловните лидери да ја "испробаат иднината", една можност што не е присутна во секојдневното работење каде што секоја постапка и одлука се важни.<sup>601</sup>

По создавањето на клучните сценарија менаџерите треба да го одберат најверојатното од нив. Тоа не е едноставен процес, затоа што различни менаџери различно ги перцепираат нештата. Некои од нив се одлучуваат за најлошото од нив, но одредени менаџери гледајќи можности, спремни се за прифаќање одреден ризик. Сепак, неизвесноста е премногу голема за да се предвиди со голема точност кое сценарио ќе се случи. Важно е дека што и да се случи, веќе е размислено за можни реакции.

## 2.4. Како функционира Моделот на хаотичност

---

<sup>601</sup> Котлер Ф, Каслионе Ц; Хаотика: менаџирање и маркетинг во турбулентни времиња: стр.91

▪ Компанијата ќе работи на еден систем за рано предупредување, кој обезбедува сигнали во поглед на тоа што би можело да се случи, а што ќе ја направи нејзината актуелна стратегија застарена и ќе ги предупреди менаџерите за една стратегиска точка на пресврт. Ако ги игнорираат овие сигнали, може да следува значителна турбуленција и хаос. Компанијата треба во своето размислување да додаде и натамошни непредвидени изненадувања и да ги опфати овие веројатности во ограничен број сценарија. Менаџментот треба да размислува како би реагирал стратегиски на секое сценарио. Тој не треба да избира едно сценарио (и неговата придружна стратегија) како најверојатно. Туку, треба да реши колкав ризик наспроти можноста ќе прифати. Овој процес може да води до една комбинирана стратегија за која секој се согласува дека, и покрај неизвесноста, најдобро ќе ја заштити компанијата. Ако менаџментот греша за тоа што се случува, тогаш може да се префрли на една несоодветна стратегија, која одговара на новата состојба. Компанијата барем однапред ги разгледала другите реакции во случај да треба да ги примени во практика.

Во меѓувреме, системот за менаџмент на хаотичноста изложил компанијата на одредени големи ранливости, а и на можности. Компанијата може да работи на намалување на своите најранливи точки, додека во исто време посветува внимание на своите најдобри можности. Компанијата има приспособлив систем на реакција, во зависност од тоа кои евентуалности се одвиваат.<sup>602</sup>

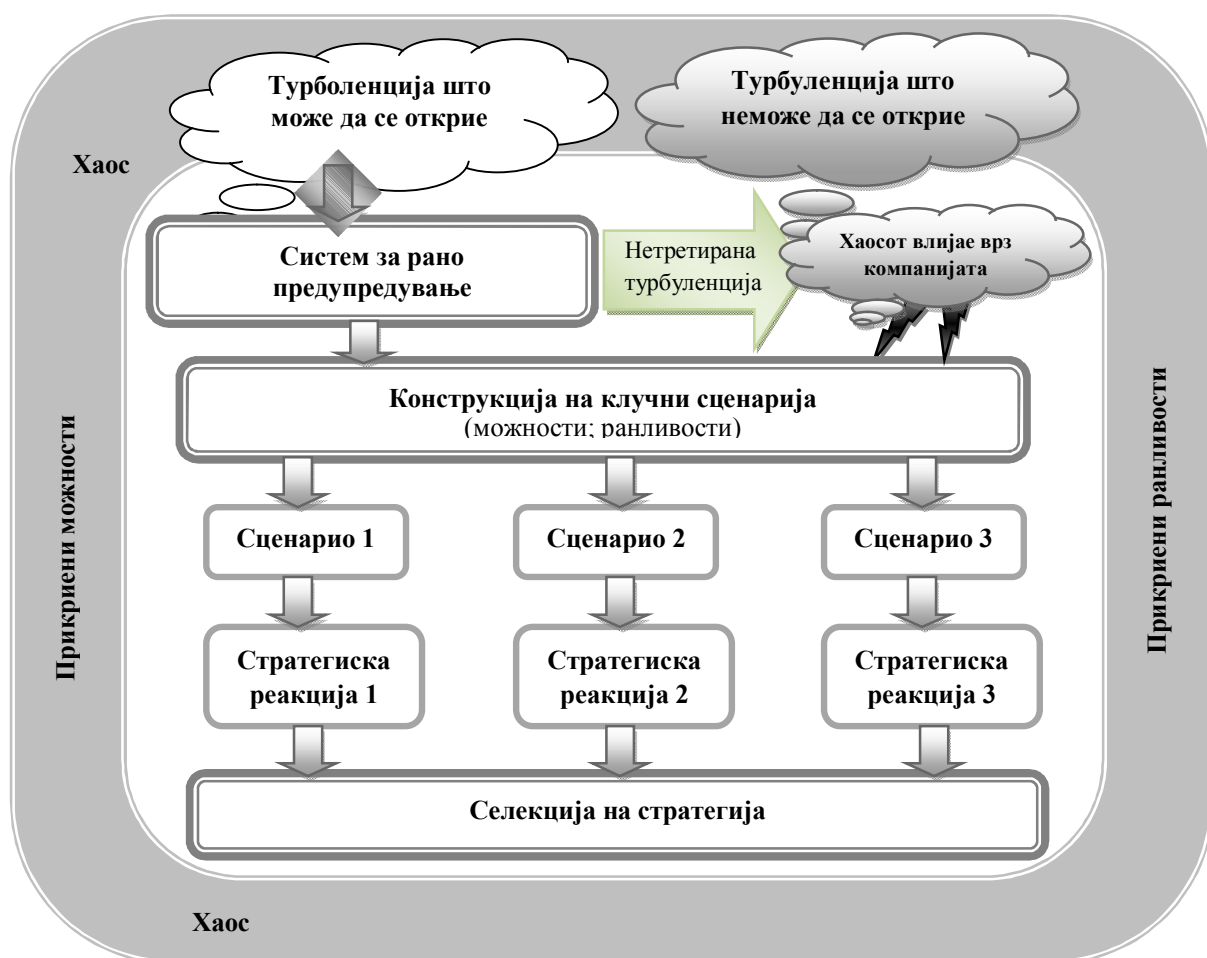

Слика 1: Систем за менаџирање на хаотичност: селекција на клучни сценарија и стратегии  
Извор: Котлер Ф, Каслионе Џ; Хаотика: менаџирање и маркетинг во турбулентни времиња стр.96

### 3. Изградба на организација способна да ја спроведе стратегијата

<sup>602</sup> *ibid.* стр.95,96,97

Откако менаџерите ќе ја одберат стратегијата, фокусот се префрла на претворање на стратегијата во акции кој ќе донесат добри резултати. Додека успешната изработката на стратегијата зависи од деловната визија, солидната анализа на дејноста и конкуренцијата, мудро пазарно позиционирање, успешното спроведување на стратегијата зависи од добрата соработка, градење и јакнење на конкурентските способности, мотивирање и наградување на вработените и воведување на работна дисциплина. Спроведувањето на стратегијата е задача која е насочена кон акција и реализација кои ги тестираат менаџерските способности за управување со организациските промени, обезбедување на континуирано подобрување на подобрување на операциите и деловните процеси, креирање и негување на организациска култура која ќе го поддржува спроведувањето на стратегијата, како и доследно достигнување и надминување на зацртаните цели во работењето.<sup>603</sup>

Градењето на способна организација, која ќе биде спремна да одговори на новата динамика во опкружувањето, е секогаш од најголем приоритет во спроведувањето на стратегијата. За изградба на способна организација потребни се три типа на акции:

### **Кадровско оспособување на организацијата**

- ***Создавање на јак менаџерски тим*** - создавањето на талентиран менаџерски тим со вистинска комбинација на вештини и искуства, е еден од првите чекори во имплементирање на стратегијата. Различните стратегии и околности во кои работи претпријатието често бараат различни комбинации од образование, искуство, вредности, верувања, менаџерски стилови. Во тимот мора да има меѓусебна доверба.
- ***Придобивање и задржување на талентирани работници*** – за да се изгради организација способна за ефективно спроведување на стратегијата, кадровските решенија на сите нивоа се многу важни. Во многу индустрии изградбата на база на таленти и управувањето со интелектуалниот капитал е многу поважно за спроведувањето на стратегијата од дополнителните инвестиции во погони и опрема. Таму каде што интелектуалниот капитал е пресуден за изградба на стратешки способности, претпријатијата воведуваат одредени практики во кадровското оспособување и развивањето на бази на знаење: внимателно селектирање на кадарот, обуки на вработените во текот на целата кариера, мотивирање на талентирани работници со задавање на работни задачи кои се предизвик, ротирање на интересни работни места, поттикнување на креативноста и иновативноста на вработените, создавање на пријатна работна атмосфера, вложување во работниците со висок потенцијал, образование за просечните работници со цел подобрување на вештините и способностите.

### **Развој на темелна стручност и конкурентски способности**

- ***Развивање на стручности и способности потребни за спроведувањето на стратегијата*** – е еден од најголемите приоритети во градењето на способна организација. Во процесот на изработката на стратегијата менаџерите ги идентификуваат потребните стручности и способности за имплементирањето на стратегијата, по потреба тие се надградуваат или преобликуваат во зависност од пазарните услови.
- ***Ревидирање и ажурирање на стручноста и способностите соодветно на надворешните услови и стратегијата*** – застарените стручности и способности можат да и наштетат на конкурентноста на претпријатието, па затоа мора да се надополнат, модифицираат, па дури и да се заменат со нови доколку тоа го бараат пазарните услови.
- ***Обука и преквалификација на вработените по потреба, заради одржување на стручноста која се темели на вештини*** – се од исклучителна важност, особено кога претпријатието преоѓа на нова стратегија која бара поинакви вештини, конкурентски способности, пристапи на менаџирање и начин на работа.

### **Усогласување на организациската структура со стратегијата**

---

<sup>603</sup> Thompson A, Strickland A, Gamble J: Strateski menadzment: u potrezi za konkurenskom prednoscu; стр.317

- **Обликување на организациската структура со цел да се овозможи добро спроведување на стратегијата** – доколку не постоело усогласување на организациската структура со стратегијата, тоа мора да се направи.
- **Да се донесат одлуки за степенот на овластувањата и одговорностите на секоја деловна единица и секој вработен** – е многу важен чекор за успешното имплементирање на стратегијата. Постојат две крајности: централизирано и децентрализирано одлучување. Тие два пристапа се темелат на многу различни начела и верувања и секоја од нив има добри и лоши страни.
- **Да се овозможи координација помеѓу организационите единици** – најчесто за изградба на темелни компетенции и конкурентски способности во стратешки важните активности како што е на пример создавање на нов производ, потребна е соработка помеѓу организационите единици. Координацијата помеѓу нив е од пресудно значење.
- **Да се овозможи неопходната соработка со надворешните добавувачи и стратешки сојузници** – градењето на партнерски односи со добавувачите и стратешките партнери е од големо значење за претпријатието.

#### 4. Организациската култура: сојузник или препрека во спроведувањето на стратегијата

Секое претпријатие има своја единствена култура. Културата е резултат на темелните вредности и деловни начела, етички стандарди, однесувања кои го дефинираат начинот на работење, раскажувањата кои имаат за цел да ги зацврстат вредностите и обичаите, пристапот на управување на човечкиот потенцијал и интерната политика.

Постоечката култура и работната клима во претпријатието можат, но немораат да бидат во склад со ефективното спроведување на стратегијата. Кога постоечката работна клима ги поттикнува ставовите и однесувањата кои се во прилог на спроведувањето на стратегијата, тогаш таа е сојузник во процесот. Напротив, кога културата е во расчекор со стратегијата или поставените цели, тогаш таа е пречка за нејзиното спроведување. На менаџерите им се советува да се обидат да создадат култура која ќе поддржува и поттикнува однесување кое ќе оиди во прилог на успешното спроведување на стратегијата.

Во брзопроменливи деловни опкружувања неопходна е корпорациска култура која е отворена кон организациски промени. Таквата прилагодлива култура прави вработените да прифатат промена и ризик со воведувањето и спроведувањето на новата стратегија. Прилагодливите култури ги поддржуваат менаџерите и вработените на сите нивоа кои предлагаат или учествуваат во некоја корисна промена. Со оглед на тоа дека опкружувањето постојано се менува, а претпријатијата мора да одговорат на промените, менаџерите треба да настојуваат гредeње на моќна прилагодлива култура.

#### Заклучок

Пред 4800 години, откако Ное бил предупреден од Бог за доаѓањето на големиот Потоп, заедно со своето семејство и по еден пар од сите животни на земјата се качиле на арката која ја изградил, се затвориле и чекале големиот Потоп да помине, за да започнат нов живот.

Новиот деловен лидер, Ное на 21-от век, несмее да чека бурата да помине. Тој мора да научи да плива низ неа. Повеќе од кога било до сега, ќе му бидат потребни знаење, вештина и храброст.

#### Користена литература:

1. Kotler F, Keller K; Upravljanje marketingom; 12-to izdanje; Mate doo Zagreb; 2008
2. Котлер Ф, Каслионе Ц; Хаотика: менаџирање и маркетинг во турбулентни времиња; Капитал Медиа Груп, Скопје, 2009
3. Наумовска В; Стратегиски менаџмент; Европски универзитет, Скопје: 2009
4. Thompson A, Strickland A, Gamble J: Strateski menadzment: u potrazi za konkurenskom prednoscu; 14-to izdanje; Mate doo Zagreb, 2008

# ЗАЈАКНУВАЊЕ НА ПЕРФОРМАНСИТЕ НА МАЛИТЕ И СРЕДНИТЕ ПРЕТПРИЈАТИЈА И СОЗДАВАЊЕ НА СТИМУЛАТИВНО ПРЕТПРИЕМНИЧКО ОПКРУЖУВАЊЕ-КЛУЧЕН ФАКТОР ВО НАДМИНУВАЊЕ НА КРИЗАТА

м-р Марина Крстевска

**Abstract:** The paper is dedicated to the importance of small and medium enterprises (SMEs) and entrepreneurship for the development of any economy. SMEs and entrepreneurship are seen as a source of dynamism, because of their huge role in economic development, including: their importance in creation of GDP, the effects they have on creating employment and the exports. The comparative advantage of SMEs is that they are flexible, can adapt to change and meet market requirements.

Regarding the importance of SMEs as well as the important qualitative features of entrepreneurship as innovation, subcontracting and clustering, this paper analyses the relevance of SMEs and entrepreneurship to overcome the crisis as well as the policies to support the development, both for the EU Member States and the Republic of Macedonia.

**Key words:** Small and medium enterprises, entrepreneurship, innovation, subcontracting, clustering, policies to support the development, European Union, Republic of Macedonia.

## ВОВЕД

МСП се заслужни за збогатување на понудата на најразновидни добра и услуги, за зголемување на конкурентскиот притисок во економијата, за диференцирање на успешните од неуспешните фирми, а со тоа и за ефикасна алокација и користење на расположливите ресурси во економијата и за зголемување на благосостојбата на луѓето.

На МСП и претприемништвото се гледа како на мотор на развојот, поради нивниот придонес во зголемување на вработеноста. Воедно, утврдено е дека задоволството од работата е поголемо кај претприемачот, отколку кај вработениот менаџер. Компаративна предност на МСП е во тоа што се флексибилни, можат да се адаптираат на промени и да ги задоволат барањата на пазарот. Имајќи го ова во предвид, денес и во високо-развиените земји, и во земјите во развој и во земјите во транзиција се води активна политика на поддршка на МСП и претприемништвото.

МСП претставуваат услов за развој и на македонската економија. Неопходно е континуирано зацврстување на мерките за поддршка на овој сектор, преку зајакнување на постојните институции, промени во област на финансиската поддршка на МСП, развој на нови софистицирани мерки за поддршка на малите бизниси и подобрување на бизнис инвестиционата клима. На овој начин може да се обезбеди траен развој на економијата.

Имајќи го предвид значењето на МСП и претприемништвото, како основа за раст и развој на било која економија, целта на овој труд е да се сублимира значењето на претприемништвото како развоен фактор и да се истакне важноста на малиот бизнис и претприемништвото за Р.Македонија, како клучен фактор за надминување на кризата.

## 1. ЗНАЧЕЊЕ НА МАЛИТЕ И СРЕДНИТЕ ПРЕТПРИЈАТИЈА ЗА СОВРЕМЕНИТЕ ЕКОНОМИИ

Интересот за МСП и претприемништвото дојде до израз при преминот меѓу седумдесетите и осумдесетите години од минатиот век. Во почетокот на осумдесетите години во земјите со развиено пазарно стопанство е отворен нов бран на нивно реструктурирање, во чија основа лежи

претприемништвото. Во тој период се отворија голем број мали и средни претпријатија и особено дојде до израз нивното значење и влијание во општиот економски развој. Овие економии ја сфатија и поддржаа улогата на малите и средните претпријатија, со мерките на економската политика (даночен и кредитен систем), но и со создавање нови софистицирани мерки за нивна поддршка и развој, како што се: технолошки паркови, бизнис инкубатори, ризико фондови и сл.

Малите и средните претпријатија и претприемништвото се мотор на развојот не само на високо развиените земји, туку и на земјите во развој. Искуствата на земјите во транзиција укажуваат на тоа дека иако меѓу земјите не постои еден општ модел на трансформација на стопанството од социјализам во пазарна економија, сепак во сите примери се истакнува улогата и неопходноста од развојот на МСП. Нивниот влез во ЕУ беше условен од намалување на невработеноста, па во сите земји почнаа да се создаваат институции за поддршка на МСП.

### 1.1. МСП во високо развиените земји

Малите и средните претпријатија претставуваат клучен извор на динамизам и иновативност во современите економии. Во земјите на ОЕЦД 95% од производните претпријатија се МСП, додека уделот на МСП во услужниот сектор е уште повисок.<sup>604</sup>

Во 2007 година во ЕУ (ЕУ-27) имаше повеќе од 20 милиони претпријатија од кои само 43 000 беа големи претпријатија, т.е. 0,2% од вкупниот број на претпријатија. Од 2002 до 2007 година вкупниот број на претпријатија се зголеми за 2 милиони од кои 99,9% беа мали и средни претпријатија. Тоа можеме да го видиме од следнава табела:

Табела 1 Број на претпријатија според големината во ЕУ-27, 2002-2007 година

	Број на претпријатија во 2002 година	Промена од 2002-2007 година	Број на претпријатија во 2007 година
<b>МСП</b>	18,348,000	2,062,000	20,409,000
<b>Големи претпријатија</b>	41,000	2,000	43,000
<b>Вкупно</b>	18,389,000	2,063,000	20,452,000

Извор: David Audretsch, Rob van der Horst, Ton Kwaak, Roy Thurik, *First section of annual report on EU small and medium sized enterprises*, EIM Business & Policy Research, Zoetermeer, 2009, p.12

МСП претставуваат феномен поради нивниот придонес во вработеноста. 67% од вработените во приватниот сектор во ЕУ се во малите и средните претпријатија.<sup>605</sup> Од **табелата 2** можеме да видиме дека во групата на малите и средните претпријатија микро фирмите вработуваат најмногу луѓе: скоро 39 милиони, т.е. 30 % од вкупниот број на вработени во приватниот сектор. Ова е значајна информација за креаторите на политиките, посебно на програмите за високо технолошките фирми, програми за иновативноста, за интернационализацијата и слично.

Табела 2 Вработеност во приватни претпријатија во ЕУ-27, 2007 година

	Микро	Мали претпријатија	Средни претпријатија	МСП	Големи Претпријатија	Вкупно
Број на претпријатија (по илјада)	18,788	1,402	220	20,409	43	20,452
Број на вработени лица (во илјада)	38,890	27,062	21,957	87,909	42,895	130,805

Извор: David Audretsch, Rob van der Horst, Ton Kwaak, Roy Thurik, *First Section of the Annual Report on EU Small and Medium-sized Enterprises*, EIM, 2009, p. 20

<sup>604</sup> OECD: *OECD SME and Entrepreneurship Outlook*, 2005 [http://www.oecd.org/document/15/0,2340,en\\_2649\\_33956792\\_35096847\\_1\\_1\\_1\\_00.html](http://www.oecd.org/document/15/0,2340,en_2649_33956792_35096847_1_1_1_00.html)

<sup>605</sup> David Audretsch, Rob van der Horst, Ton Kwaak, Roy Thurik, *First Section of the Annual Report on EU Small and Medium-sized Enterprises*, EIM, 2009, p. 19

Во земјите на ОЕЦД се превземаат различни политики, мерки и инструменти за поддршка на развојот на МСП. Владите на ОЕЦД постојано работат на создавање на пријателско бизнис опкружување. ЕУ има значајна улога во координација на политиките за МСП на земјите-членки, помагајќи им во подобрување на своите перформанси, промовирање на најдобрите практики и обезбедување на директна помош со разни финансиски инструменти.

## 1.2. МСП во земјите во развој

Малите и средните претпријатија имаат значајна улога за економскиот развој, а посебно за индустрискиот развој на економиите. Нивното значење е уште поголемо за земјите во развој (ЗВР), каде имаат значаен придонес во развојниот процес на овие економии од следниве причини:

- МСП се трудоинтензивни претпријатија и придонесуваат за поеднаква дистрибуција на доходот во однос на големите претпријатија. МСП имаат значајна улога во зголемување на вработеноста и на тој начин намалување на сиромаштијата;
- МСП придонесуваат за поефикасна алокација на ресурсите во земјите во развој. МСП главно го користат трудот, како произведен фактор, кој во земјите во развој изобилува, за разлика од капиталот кој во овие земји е оскуден;
- Поради широката географска распространетост на МСП за разлика од големите претпријатија, МСП придонесуваат за намалување на економските диспаритети помеѓу урбаните и руралните средини.

Во последните неколку декади процесот на индустријализацијата во ЗВР претрпе значителни промени. Индустрискиот развој и понатаму остана главен инструмент на економскиот и социјалниот развој во земјите во развој, но рамката во која се одвиваше неговата улога се смени значително со процесот на глобализацијата, економската либерализација и појава на новите технологии. Овие земји ги отворија своите економии и се изложија на висока надворешна конкуренција во интегрираните меѓународни пазари, и во поглед на квалитетот и во поглед на цената.

Процесот на глобализацијата и либерализацијата во земјите во развој резултираше со зголемување на приватните инвестиции, а намалување на јавните и замена на државата како движечка сила за индустриски развој со пазарот.

За реafirмирање на улогата на МСП како двигатели на развојот и клучен фактор за надминување на кризата во земјите во развој, неопходно е владите да создаваат пријателско бизнис опкружување за МСП и со помош на специфични политики да вршат поддршка на развојот на МСП и тоа:

- Неопходно е создавање на кохерентна политика за МСП во земјите во развој поврзана со остварување на економски и социјални цели;
- Неопходна е соодветна координација и набљудување на ефектите од превземените мерки, инструменти и програми за поддршка на развојот на МСП;
- Неопходно е партнерство помеѓу јавно-приватниот сектор во формулирање и имплементација на политиките за МСП;
- Неопходно е активно учество на репрезентативни бизнис организации во јавно-приватниот дијалог;
- Неопходни се специфични политики за олеснување на пристапот на МСП до потребните финансиски ресурси и информации.

## 1.3. МСП во земјите во транзиција

Интегрирањето на земјите од транзиција кон Европската Унија беше условено од намалување на невработеноста, а со тоа и фаворизирање на приватниот сектор, особено малите и средните претпријатија како и институциите кои вршат поддршка за развој на истите. Овој процес беше помогнат и со условувањето од Европската Унија за регионална соработка и слобода на претприемништвото. Огромна улога во поттикнување на развојот на малите и средните претпријатија одигра и меѓународната заедница и меѓународните финансиски институции, кои нудеа техничка и финансиска помош. Од големо значење беше помошта од многу билатерални програми (Американската влада со UNDP програмата, Британската влада со Know-How Fund), Европската Унија преку PHARE програмите и слично. Од големо значење беше формирањето на Европската банка за обнова и развој, која меѓудругото, беше формирана со цел да го поттикне развојот на приватниот сектор.<sup>606</sup> Секторот на малото стопанство во земјите во транзиција почна да се стабилизира во последните неколку години, кога започна создавање

<sup>606</sup> Saul Estrina and Tomasz M Mickiewicz, *Entrepreneurship in Transition Economies- The Role of Institutions and Generational Change*, University College London, UK, 2010, p. 12-14



на пријателски амбиент за развој на МСП. Започна создавање на институции за поддршка на МСП на локално ниво. Тоа се пред се центри за поддршка на бизнисот, кои обезбедуваат информации, обука, совети и пристап до капитал. Меѓународната заедница обезбеди директна финансиска помош низ грантови, кредитни линии, ризичен капитал и слично. МСП од земјите во транзиција добија пристап до бројни програми на ЕУ кои се однесуваат на поддршка на развојот на МСП, посебно на МСП од регионите кои заостануваат.

Денес, учеството на МСП во економиите на земјите во транзиција е на ниво на ЕУ, од каде произлегува и значењето кое МСП го имаат за економиите на земјите во транзиција (табела 3).

Табела 3 Број на МСП во селектирани земји во транзиција, 2009 година

Земја	МСП	Учество на МСП во националната економија (во %)	Учество на МСП во ЕУ (во %)
Чешка	898 758	99,8	99,8
Полска	1 562 644	99,8	99,8
Бугарија	285 484	99,7	99,8
Македонија	45 058	99,8	99,8
Хрватска	82 268	99,5	99,8
Романија	440 063	99,6	99,8
Унгарија	532 418	99,8	99,8
Словенија	101 754	99,7	99,8
Албанија	62 397	99,9	99,8
Словачка	54 985	99,1	99,8

Извор: Составено врз основа на податоци од European Commission: SME Performance Review, 2009 [http://ec.europa.eu/enterprise/policies/sme/facts-figures-analysis/performance-review/index\\_en.htm](http://ec.europa.eu/enterprise/policies/sme/facts-figures-analysis/performance-review/index_en.htm)

## 2. КВАЛИТАТИВНИ КАРАКТЕРИСТИКИ НА ПРЕТПРИЕМНИШТВОТО (ИНОВАТИВНОСТ, СУПКОНТРАКТОРСТВО И КЛАСТЕРИ)

Иновативноста претставува еден од најфундаменталните процеси кој овозможува забрзување на економскиот пораст, намалување на сиромаштијата и изнаоѓање на решение за современите економски и социјални предизвици. Во минатото поддршка на иновативната политка се вршеше со вложување во истражување и развој.

Во ЕУ постои исклучиво висок потенцијал за иновативност. Европа има долготрајна традиција за воведување на иновации од епохално значење, а воедно постои и богатство од креативни луѓе со богата културна разноликост. Во ЕУ се превземени многу мерки за модернизација на Унијата. Со Лисабонската стратегија за раст и вработеност од 2005 година, беше воведен сет на политики и реформи кои се однесуваа на подобрување на иновативноста во ЕУ. Суштинската цел беше да се зголеми одвојувањето за истражување и развој на 3% од БДП. Поддршка на иновативноста во ЕУ се врши и со различни програми, меѓу кои најзначајни се Седмата рамковна програма (The Seventh Research and Development Framework Programme) и Програма за конкурентност и иновации (Competitiveness and

Innovation Framework Programme).<sup>607</sup> Во 2006 година беше воведена т.н. Иницијатива за иновативна соработка (Innovation Cooperation) со што се охрабруваше соработка помеѓу креаторите на политиките на различни нивоа.<sup>608</sup> Истата година е воведена и Иницијативата за иновативни професионалци (INNOVA) со која се утврдуваат најголемите двигатели и бариери на иновативноста во специфични сектори. Во 2009 година е воведен нов сет на активности на INNOVA нагласувајќи го приоритетот на следниве полиња: транснационална соработка помеѓу кластерите, услуги кои ќе базираат на знаење и еко-иновации.<sup>609</sup>

Значењето на МСП уште повеќе се нагласува со нивната работа како супконтракторски претпријатија. Супконтракторски претпријатија или кооперанти се претпријатија кои работат во преработувачкиот сектор и се основаат за потребите на големите претпријатија. Супконтракторските претпријатија произведуваат најразлични резервни делови, склопови и други компоненти, евтино и квалитетно, и на тој начин индиректно ги смалуваат производните трошоци на големите претпријатија. За субконтракторските мали и средни претпријатија во ЕУ карактеристични се следниве факти:<sup>610</sup>

- МСП кои се занимаваат со субконтракторските активности претставуваат 17% од вкупниот број на МСП во ЕУ;
- Во ЕУ постои широк дивеззитет на активности на субконтракторските МСП, зависно од нивната улога и позиција во процесот на производството, комплексноста на понудениот производ и секторот во кој дејствуваат;

И покрај тоа, што супконтракторските МСП во ЕУ беа сериозно погодени од глобалната финансиска криза, посебно оние во автомобилската индустрија, во иднина се очекува пораст на бројот на МСП кои се занимаваат со супконтракторските активности, посебно кај новите земји-членки на ЕУ.

Значењето на МСП како “мотори на развојот” на современите економии уште повеќе се зголемува со нивната способност за работа во т.н.кластери. Всушност, во современите економии се позначаен е трендот на географското групирање на малите и средните супконтракторски фирми со големите корпорации т.е. нивно функционирање во т.н. кластери. На овој начин се овозможува интегрирање на производството со транспортот и комуникационите процеси. Географската доближеност ја олеснува директната соработка помеѓу супконтракторите и нивните клиенти, намалувајќи ги воедно транспортните трошоци.

Кластерите имаат значајна улога и во европската економија. Всушност, истражувањата покажуваат дека 38% од вкупниот број на вработени во ЕУ се вработени во претпријатија кои се дел од кластери. Во некои региони овој удел се зголемува на 50%, додека во некои паѓа на 25%.<sup>611</sup>

## ЗАКЛУЧОК

МСП имаат исклучително значење за економијата на секоја земја. Имајќи ја во предвид нивната улога во зголемување на вработеноста, бруто домашниот производ и извозот, имајќи ги во предвид квалитативните карактеристики на претприемништвото, т.е. иновативноста, работата на МСП како субконтрактори и работата на МСП во кластери, уште повеќе се нагласува нивното значење на МСП како “мотори на развој” на современите економии.

Како и сите останати претпријатија и МСП беа значително погодени од глобалната финансиска криза во 2008 година. Во овој период дојде до значајно опаѓање на бизнис довербата како и рапидно опаѓање на светската трговија. Производството го следеше опаѓањето на трговијата, предизвикувајќи уште поголема рецесија. Многу сектори од индустријата беа погодени со рецесијата. Ова посебно се однесува на производство, градежништво, транспорт и автомобилска индустрија. Според ЕУ Барометарот за малите и средните претпријатија, Бизнис климатскиот индекс за МСП значително опадна. Европската Комисија превзеде мерки за надминување на кризата и тоа: донесување на План за европска економска обнова, упростување на правила околу помош на државата, како и воведување на нови, симплифицирање на критериумите за поддршка од Европскиот социјален фонд, превземање на разни

<sup>607</sup> European Commission: *Overview of EU support for innovation*, 2010 [http://ec.europa.eu/enterprise/policies/innovation/support/eu-support-for-innovation/index\\_en.htm#h2-1](http://ec.europa.eu/enterprise/policies/innovation/support/eu-support-for-innovation/index_en.htm#h2-1)

<sup>608</sup> European Commission: *Innovation Cooperation, (PRO INNO Europe)*, 2010 [http://ec.europa.eu/enterprise/policies/innovation/support/pro-inno/index\\_en.htm](http://ec.europa.eu/enterprise/policies/innovation/support/pro-inno/index_en.htm)

<sup>609</sup> European Commission: *Innovation Acceleration, (Europe INNOVA)*, 2010 [http://ec.europa.eu/enterprise/policies/innovation/support/europe-innova/index\\_en.htm](http://ec.europa.eu/enterprise/policies/innovation/support/europe-innova/index_en.htm)

<sup>610</sup> Eurobarometer, *Entrepreneurship*, No 146, October, 2003

<sup>611</sup> Lawton, T., *European industrial policy and competitiveness*, Macmillan, London, 1999, p. 145-153

акции од страна на земјите-членки итн. Од друга страна пак, кризата за претприемачите може да претставува и нова можност, при што МСП ќе ја искористат слабоста на конкурентите. Генерално, економската криза во општеството може да го направи истото поотворено за промени. Всушност, се стимулира развојот на нови идеи за нови производи и нови производни методи, инспирирајќи ги претприемачите да ги воведат овие идеи на пазарот.

МСП имаат огромна улога во развојот на економијата на Р. Македонија, и тоа преку учеството во БДП, ефектите кои ги имаат врз креирање на вработувањето, како и во извозот. Секторот на МСП е особено значаен за вработеноста во Р.Македонија, каде повеќе од 3/4 од бројот на вработените е во секторот на малите и средните претпријатија. Значењето на развојот на МСП претпријатија во Р.Македонија е неспорно, земајќи го во предвид податокот дека вкупниот приход на малите и средните претпријатија во Р.Македонија во вкупниот приход постојано се зголемува.

За Р.Македонија, како земја во развој особено е битно да ги следи искуствата и политиките на земјите-членки на ЕУ за поддршка и развој на МСП и претприемништвото, кои можат да послужат како модел и рамка за креирање на економска политика за нивна поддршка. Имајќи го во предвид значењето на МСП за современите економии, поддршката, стимулирањето на претприемничкиот амбиент и зајакнување на перформансите на МСП, претставува клучен фактор за надминување на кризата.

Мораме да потенцираме дека и покрај неопходноста од понатамошен развој и зацврстување на мерките и инструменти за поддршка на МСП, Р.Македонија има висок потенцијал за развој на МСП секторот, кој се наоѓа во младите иницијативни, креативни и образовани кадри.

## КОРИСТЕНА ЛИТЕРАТУРА

1. David Audretsch, Rob van der Horst, Ton Kwaak, Roy Thurik, *First Section of the Annual Report on EU Small and Medium-sized Enterprises*, EIM, 2009
2. Eurobarometer, *Entrepreneurship*, No 146, October, 2003
3. European Commission: *Overview of EU support for innovation*, 2010  
[http://ec.europa.eu/enterprise/policies/innovation/support/eu-support-for-innovation/index\\_en.htm#h2-1](http://ec.europa.eu/enterprise/policies/innovation/support/eu-support-for-innovation/index_en.htm#h2-1)
4. European Commission: *Innovation Acceleration*, (Europe INNOVA), 2010  
[http://ec.europa.eu/enterprise/policies/innovation/support/europe-innova/index\\_en.htm](http://ec.europa.eu/enterprise/policies/innovation/support/europe-innova/index_en.htm)
5. European Commission: *Innovation Cooperation*, (PRO INNO Europe), 2010  
[http://ec.europa.eu/enterprise/policies/innovation/support/pro-inno/index\\_en.htm](http://ec.europa.eu/enterprise/policies/innovation/support/pro-inno/index_en.htm)
6. European Commission: *SME Performance Review*, 2009  
[http://ec.europa.eu/enterprise/policies/sme/facts-figures-analysis/performance-review/index\\_en.htm](http://ec.europa.eu/enterprise/policies/sme/facts-figures-analysis/performance-review/index_en.htm)
7. Lawton, T., *European industrial policy and competitiveness*, Macmillan, London, 1999, p. 145-153
8. Niels Bosma, Stephen Hunt, Sander Wennekers, Jolanda Hessels, *Early stage entrepreneurial activity in the European Union: some issues and challenges*, EIM Business and policy research, Zoetermeer, 2006
9. OECD: *OECD SME and Entrepreneurship Outlook*, 2005  
[http://www.oecd.org/document/15/0,2340,en\\_2649\\_33956792\\_35096847\\_1\\_1\\_1\\_1,00.html](http://www.oecd.org/document/15/0,2340,en_2649_33956792_35096847_1_1_1_1,00.html)
10. Saul Estrina and Tomasz M Mickiewicz, *Entrepreneurship in Transition Economies- The Role of Institutions and Generational Change*, University College London, UK, 2010
11. *SME Policy Index 2009, Progress in the implementation of the European Charter for Small Enterprises in the Western Balkans*, OECD 2009
12. Stephen Flowers, Tanja Sinozic and Parimal Patel, *Prevalence of User Innovation in the EU-Analysis based on the Innobarometer Surveys of 2007-2009*, INNO-Metrics Thematic Paper, 2009
13. Ton Kwaak, *European SME under Pressure*, EIM Business & Policy Research, Netherlands, 2009
14. Zoltan J Acs, Pia Arenius, Michael Hay, Maria Minniti, *Global Entrepreneurship monitor-2004 Executive report*, London Business School, London, 2005
15. Фити Таки, Хаџи-Василева Марковска Верица, Беитмен Милфорд, *Претприемништво, Економски Факултет, Скопје*, 2007

***ЛИЦАТА НА КРИЗАТА  
И ФИНАНСИИТЕ***

## М-р Васко БОГДАНОВСКИ<sup>1</sup>, д-р Биљана ПЕРЧИНКОВА<sup>2</sup>

<sup>1</sup>European University – Republic of Macedonia, Faculty of Economics, Skopje, R. Macedonia,  
[vasko.bogdanovski@eurm.edu.mk](mailto:vasko.bogdanovski@eurm.edu.mk)

<sup>2</sup>European University – Republic of Macedonia, Faculty of Informatics, Skopje, R. Macedonia,  
[biljana.percinkova@eurm.edu.mk](mailto:biljana.percinkova@eurm.edu.mk)

### КРЕИРАЊЕ НА ОПТИМАЛНО ПОРТФОЛИО ЗА 2012 ГОДИНА ОД АКЦИИ КОИ КОТИРААТ НА БЕРЗАНСКИОТ ИНДЕКС МБИ10

#### Abstract

In the paper a process of portfolio optimization comprising securities in the capital market in Republic of Macedonia based on Markowitz model has been proposed. Mathematical model used for construction of the portfolio optimization is based on the Lagrange multiple variables method for identifying the extremes of nonlinear functions within given constraints. Both the simulation and verification of the model has been done. Through quantitative analysis of the shares contribution in the diversification of risk, useful information for rational decision making by investors focused on minimizing the risk has been provided. It has been shown that optimal decision could be provided by favoring the maximum possible yield.

**Key words:** portfolio optimization, stock exchange, Markowitz model, Lagrange multiple variables method.

#### Апстракт

Во овој труд е предложен моделот на Марковиц за оптимизација на хартиите од вредност на пазарот на капитал во Република Македонија. Математичкиот модел употребен за конструкција на оптимизацијата на портфолиото е базиран на Лагранжовата метода за повеќе променливи со која што се наоѓаат екстремите на нелинеарна функција при дадени ограничувања. Направена е симулација и валидација на употребената метода. Преку квантитативна анализа за придонесот на акциите во диверзификацијата на ризикот, обезбедени се корисни информации за рационално носење на одлуки од инвеститорите кои се фокусирани на минимизирање на ризикот. Исто така се покажа дека вистинската одлука може да биде онаа во корист на максималниот можен принос.

**Клучни зборови:** оптимизација на портфолио, берза, Markowitz модел, Лагранжовата метода за повеќе променливи.

Иако повеќето од инвеститорите имаат аверзија кон ризикот, се до 1952 година немало сериозни истражувања за односот помеѓу приносот и ризикот на индивидуалните акции, додека односот помеѓу ризикот и приносот на портфолио од акции воопшто не бил земен во предвид. John Maynard Keynes, една остроумна индивидуа по сите стандарди, како најдобра инвестиција во свое време, гледал во инвестирање во неколку акции кон кои сме позитивно наклонети, без воопшто да ја земе диверзификацијата во предвид.

Хари Марковиц (добитникот на Нобеловата награда во 1990 година) објави напис во 1952 година насловен како "Портфолио Селекција", во Journal of Finance, во кој предлага дека не е доволно да се гледа само кон приносот што ние очекуваме да го заработиме од одредена

акција, туку треба да се разгледа и ризикот нашиот очекуван принос да не се оствари. Покрај тоа, со инвестирање во повеќе од една акција, инвеститорот може да ги искористи придобивките на диверзификација која овозможува намалување на ризичноста на портфолиото.<sup>612</sup>

Како може зголемувањето на учеството на одредена акција да води кон намалување на ризикот на портфолиото? Одговорот на ова прашање произлегува од ефектот на диверзификација. Диверзификацијата се стреми да го прилагоди несистемскиот ризик во портфолиото, па позитивните перформанси од некои акции ќе ги неутрализираат негативните перформанси на другите. Како што може да се види на Слика 1, колку е пониска корелацијата помеѓу приносите од акциите, толку позакривена е кривата. Ова покажува дека ефектот на диверзификација расте со падот на  $\rho$ . Најголемо заквивување се појавува во случај каде што  $\rho = -1$ . Ова е совршена обратнопропорционалност. Иако овој скстремен случај фасцинира, сепак има само мало практично значење. Повеќето парови на хартии од вредност се правопрпорционални. Силните обратнопропорционалности, а камо ли совршената обратнопропорционалност, се малку веројатни појави. Сепак, ефектот на диверзификацијата се појавува секогаш кога корелацијата меѓу двете хартии од вредност е под 1.

Слика 1: Ефектот на диверзификација при различни корелации на приносите од акциите

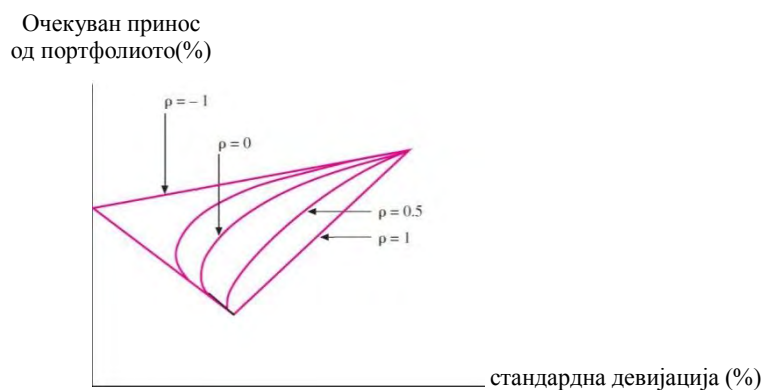

Марковиц (Markowitz) во својот труд го квантифицира добро познатиот концепт на диверзификација на ризикот преку анализа на коваријансата и корелацијата помеѓу хартиите од вредност. Притоа во овие анализи, различните средства се анализираат од аспект на нивниот придонес во диверзификацијата на вкупниот ризик на портфолиото, а не од аспект на нивните индивидуални карактеристики. Ваквиот револуционерен концепт го свртува вниманието на инвеститорите од изборот на соодветни хартии од вредност, кон избор на соодветно портфолио, кое максимално ќе ги искористува користите од диверзификацијата.

## Математичка позадина на процесот на оптимизација на Портфолио

Во својот бестселер „Хаос: Создавање нова наука“ (James Gleick: „Chaos: Making A New Science“) Џејмс Глајк духовито забележува дека да се зборува за нелинеарен систем е исто што и да се зборува за „неслоновско животно“ бидејќи очигледно секое животно е неслоновско

<sup>612</sup> Raman Uppal. “Optimal Portfolios.” *Financial Times* 12 April, 2001: Print. p1

освен слонот. Сосем аналогно секој нелинеарен систем(освен линеарниот) е различен и единствен. Истото важи и за математичките модели употребени за оптимизација на портфолио.

Во моделот на оптимизација на Markowitz претпоставуваме дека имаме  $N$  меѓусебно зависни средства така што изборот на инвеститорот може да биде претставен како  $W = \{W_i\}$ , кој што содржи  $N$  средства, каде што  $W_i$  е партиципацијата на средството  $i$  во вкупното портфолио. Понатаму претпоставуваме дека приносот на анализираниите средства е нормално дистрибуиран и претставен со векторот  $\mu = \{\mu_i\}$  со  $N$  членови и матрица  $N \times N$  на варијансите и коваријансите помеѓу приносите од акциите  $\Sigma = \{\sigma_{ij}\}$ . Следствено, приносот и варијансата на хипотетичкото портфолио со пондери  $W = \{W_i\}$  е еднакво на  $E(\mu_p) = \sum_{i=1}^n w_i E(\mu_i)$  при  $\mu_a = w'_a \mu$ .

$$\text{Исто така: } \sigma_a^2 = w'_a \Sigma w'_a \text{ или } \sigma_p^2 = \sum_{i=1}^n \sum_{j=1}^n w_i w_j \text{cov}(\mu_i, \mu_j).$$

Вака дефинираната формула за варијансите на портфолиото презентирана и изведена од Markowitz ги вклучува воедно и ефектите од диверзификацијата. Овие ефекти произлегуваат од корелациите помеѓу приносите на различните акции. Идентификацијата на Портфолиото со најголема примена на диверзификација, односно со најмала варијанса за дадено ниво на приноси е направена со минимизација на вака дефинираната функција на варијанси од приносите на портфолиото. Главната цел овде е да се идентификува структурата на портфолиото, односно партиципирањето на различни акции во него за коешто варијансата на приносите е најмала. Имено:

$$\min \sigma_p^2 = \sum_{i=1}^n \sum_{j=1}^n w_i w_j \text{cov}(\mu_i, \mu_j)$$

Минимизацијата е направена направена при следните ограничувања:

$$E(\mu_p) = \sum_{i=1}^n w_i E(\mu_i)$$

$$\sum_{i=1}^n w_i = 1$$

Оваа оптимизација бара примена на методата на Лагранжови коефициенти за минимизирање на функции од неколку променливи при дадени ограничувања. Во нашиот труд оваа постапка е применета со одлични резултати.

### Процес на пресметка на оптимално портфолио

Процесот за идентификување на оптималното портфолио започнува со предвидување на идните приноси на хартиите од вредност што поединецот очекува акцијата да го заработи во текот на идниот период.

Се разбира, бидејќи ова е само очекување, вистинскиот поврат може да биде помал или поголем. Очекувањето на поединецот може едноставно да биде просечниот принос по период што хартијата од вредност го заработила во минатото. Алтернативно, може да биде заснован на

детална анализа на изгледите на фирмата, на некој модел на компјутерска пресметка, или на специјални (или внатрешни) информации.<sup>613</sup>

Во квантитативните финансии периодичната стапка на принос претставува клучен темел за идните пресметки. Постојат неколку начини за пресметување на периодичната стапка на принос, но како најкористен во академските истражувања се смета моделот за пресметка на периодичните приноси со природен логаритам. Негова главна предност е што кај него континуално составениот принос е симетричен, додека кај аритметичкиот принос не е: позитивниот и негативниот процент кај аритметичкиот принос не се еднакви. Тоа значи дека инвестиција од 10,000 денари која остварила аритметички приход од 50%, следена од аритметички приход од -50% како краен резултат на инвестицијата ќе даде 7,500 денари, додека кај инвестицијата од 10,000 денари која остварила логаритамски принос од 50%, следена од логаритамски принос од -50%, крајниот резултат на инвестицијата ќе остане 10,000 денари.

$$u_i = \ln\left(\frac{S_i}{S_{i-1}}\right)$$

Стандардна девијација е најчесто употребуваната алатка при мерењето на ризикот од непостојаноста на движењето на приносите од акциите. Исто така таа е и квадратен корен од варијансата. За пресметување на непостојаноста на историски приноси, најлесен метод е едноставна варијанса. Но како најголема слабост при пресметувањето со едноставна варијанса е што сите приноси добиваат еднаква важност. Па, ние се соочуваме со класичната отстапка: Секогаш сакаме поголема база на податоци, но при поголема база на податоци, нашата пресметка се разредува во далечината и добиваме (помалку релевантни) информации. Моделот на експоненцијално пондериран подвижен просек (EWMA) ја подобрува пресметката во однос на едноставната варијанса со давање на тежински фактор на периодичните поврати. Со овој модел ние можеме да пресметуваме поголема база на примероци, но поновите приноси од акциите да добиваат поголема важност.<sup>614</sup>

Моделот на експоненцијално пондериран подвижен просек (EWMA) ја воведува ламбда, која уште се нарекува тежински фактор на порамнување. Ламбда мора да биде помалку од еден. Во најголем број на научни студии како вредност на коефициентот се зема 0,94 за дневни податоци и 0,97 за месечни податоци, што всушност претставува препорака од креаторите на популарниот модел за управување со ризици RiskMetrics. Од тој аспект и во овој труд вредноста на  $\lambda$  ќе биде одредена на 0,97.<sup>615</sup>

Во овој случај, првиот (најновиот) принос се пондерира со 3% ( $1-0,97=0,03$ ). Наредниот принос едноставно се множи со производот на ламбда и претходниот пондер ( $0,97*0,03=0,0291=2,91\%$ ). Потоа третиот месечен принос се пондерира еднакво:  $(1-0,97)*(0,97)^2 = 2,82\%$ . Од тука може да се увиди значењето на “експоненцијален“ во моделот на експоненцијално пондериран подвижен просек (EWMA): тежински фактор (ламбда) е константен мултипликатор на претходните месечни приноси. Со тоа се обезбедува наклонувањето кон поновите податоци.

За да добиеме порелевантни информации пондерите ги нормализираме. Процесот на нормализацијата овде се употребува со цел да се негира влијанието на пондерите врз податоците, на тој начин се овозможува податоците со различни размери да се споредат донесувајќи ги на заедничка скала.

<sup>613</sup> Ross, Stephen. *Corporate finance*. Boston: McGraw-Hill/Irwin, 2003, p248.

<sup>614</sup> Harper, David. “Exploring The Exponentially Weighted Moving Average.” in: *Investopedia*, March 05 2007 <<http://www.investopedia.com/articles/07/EWMA.asp#axzz1nX2FiFzR>>

<sup>615</sup> Saganuma, Ricardo. “Reality Check for Volatility Models.”; University of California, San Diego Department of Economics, (2000), p4.



Анализирајќи период од јануари 2005 година до јануари 2012 година, вредноста на очекуваната стандардна девијација на месечниот принос според моделот (EWMA) за секоја хартија од вредност во МБИ10 е дадена во табелата:

Табела 1: Стандардна девијација согласно EWMA моделот

Стандардна девијација (EWMA) модел									
ALK	BESK	GRNT	KMB	MPT	REPL	SBT	STIL	MTUR	TPFL
49%	73%	71%	57%	63%	42%	54%	97%	42%	68%

Варијансата и стандардната девијација ја мерат променливоста на поединечните акции. Во наредната фаза сакаме да ја измериме врската помеѓу приносот од една акција и приносот од друга. Тука ги користиме коваријансата и корелацијата. Коваријансата и корелацијата мерат како се поврзани две случајно избрани променливи. Како следна фаза од процесот на оптимизација на портфолиото е пресметката историската коваријансна матрица помеѓу месечните приноси на акциите кои влегуваат во МБИ10 за периодот од јануари 2005 година до јануари 2012 година.

Табела 2: Матрица на коваријансите на месечните приноси на акциите на МБИ10

Ковар. матрица	ALK	BESK	GRNT	KMB	MPT	REPL	SBT	STIL	MTUR	TPFL
ALK	0.2415									
BESK	0.2714	0.5275								
GRNT	0.3097	0.4105	0.4988							
KMB	0.1355	0.1217	0.1657	0.3284						
MPT	0.2504	0.3060	0.3578	0.2099	0.4003					
REPL	0.1072	0.1540	0.1537	0.0642	0.1445	0.1805				
SBT	0.1803	0.2258	0.2396	0.1620	0.2197	0.0851	0.2932			
STIL	0.3392	0.4314	0.4660	0.2504	0.4545	0.1843	0.2493	0.9376		
MTUR	0.1530	0.2009	0.2234	0.0859	0.1812	0.1024	0.1183	0.3039	0.1800	
TPFL	0.2733	0.3580	0.3920	0.2085	0.3545	0.1562	0.1938	0.4724	0.1998	0.4643

Откако ја пресметавме историската коваријанса помеѓу приносите на акциите во МБИ10 и нивната очекувана стандардна девијација, следна фаза е пресметка на корелациите помеѓу нив, кои се неопходни за пресметка на оптималното портфолио. Притоа, корелациите помеѓу две средства представува количник од нивниот коефициент на корелација со производот од нивите стандардни девијации.

Табела 3: Корелациона матрица на месечните приноси на акциите на МБИ10

Корел. Матрица	ALK	BESK	GRNT	KMB	MPT	REPL	SBT	STIL	MTUR	TPFL
ALK	1									
BESK	0.76	1								
GRNT	0.892	0.8	1							
KMB	0.481	0.292	0.41	1						
MPT	0.805	0.666	0.801	0.579	1					
REPL	0.513	0.499	0.512	0.264	0.537	1				
SBT	0.677	0.574	0.627	0.522	0.641	0.37	1			
STIL	0.713	0.613	0.681	0.451	0.742	0.448	0.475	1		
MTUR	0.734	0.652	0.745	0.353	0.675	0.568	0.515	0.74	1	
TPFL	0.816	0.723	0.815	0.534	0.822	0.54	0.525	0.716	0.691	1

Од математичката позадина на процесот на портфолио оптимизација, а имајќи ги и предвид условите на ограничувања од лангранжовата функција ги дефинираме следниве три матрици:

$$C * W = K$$

$$C \equiv \begin{bmatrix} 2\sigma_{11} & 2\sigma_{12} & \dots & 2\sigma_{1n} & \mu_1 & 1 \\ \vdots & & & & & \\ 2\sigma_{n1} & 2\sigma_{n2} & & 2\sigma_{nn} & \mu_n & 1 \\ \mu_1 & \mu_2 & & \mu_n & 0 & 0 \\ 1 & 1 & & 1 & 0 & 0 \end{bmatrix}, W \equiv \begin{bmatrix} w_1 \\ \vdots \\ w_n \\ \lambda_1 \\ \lambda_2 \end{bmatrix}, K \equiv \begin{bmatrix} 0 \\ \vdots \\ 0 \\ \mu_p \\ 1 \end{bmatrix}$$

што би значело:

$$W = C^{-1} * K$$

Ова значи дека резултатот што ќе го добиеме во матрицата  $W$  ќе ги претставува учествата на секоја од десете анализирани хартии од вредност во портфолиото со минимална стандардна девијација за определено ниво на принос на портфолиото. Односно, она што ќе го добиеме како краен резултат всушност представува портфолиото кое за дадено ниво на принос има најмал можен ризик, т.е. представува оптимално портфолио од анализираниите акции.

Понатаму следува дефинирање на соодветните ограничувања при изборот на портфолио. Тука влегуваат: дефинирање на можноста одредена хартија од вредност да влезе во портфолијото со негативен пондер, што всушност би значело завземање на кратка позиција во однос на таа хартија од вредност. Покрај од преференциите на инвеститорот, зависи и од локалната регулатива.<sup>616</sup>

<sup>616</sup> Хаџи-Мишев, Ристо. "Граница на ефикасни портфолија на Македонската берза за хартии од вредност." Македонска Берза, (2010), с. 16.

Последна фаза од анализата претставува пресметка на оптимално портфолио. Притоа, во овој дел од трудот ќе се пресмета оптимално портфолио под претпоставка дека е можна кратка позиција во портфолиото. Притоа најоптимално портфолио, односно портфолиото со најдобар однос помеѓу ризикот и приносот е:

Табела 4: Оптимално портфолио (со можност за кратка позиција во портфолиото)

ALK	BESK	GRNT	KMB	MPT	REPL	SBT	STIL	MTUR	TPLF
49.72%	1.80%	-30.08%	19.26%	-2.25%	32.31%	2.70%	-18.71%	57.25%	-11.99%

Сепак имајќи предвид дека на Македонската берза за хартии од вредност не е дозволено тргување со кратка позиција, како порелевантна информација би била учеството на одделните хартии од вредност во портфолиото ако би се ограничило само на позитивни броеви. Тоа го правиме со моделот на нормализација каде што нормализацијата се врши врз основа на најниската вредност.

Табела 5: Оптимално портфолио (без можност за кратка позиција во портфолиото)

Учество на хартиите од вредност во оптималното портфолио									
ALK	BESK	GRNT	KMB	MPT	REPL	SBT	STIL	MTUR	TPLF
19.91%	7.95%	0.00%	12.31%	6.94%	15.56%	8.18%	2.84%	21.79%	4.51%

Се она што е опишано погоре е за изнаоѓање на портфолио кое е оптимално во текот на еден единствен инвестициски период, во нашиот труд за 2012 година. Сепак, очекуваните приноси и ризичноста на акциите со менуваат со текот на времето, па на тој начин ќе треба да се ревидира и учеството на акциите во оптималното портфолио.

Истражувањето презентирано во трудот има и апликативна вредност и може да се примени при донесување одлука за инвестирање на пазарот на капитал во Република Македонија. Извршена е компјутерска симулација и валидација на моделот при што се искористени историски податоци од тргувањето на македонската берза од јануари 2005 до јануари 2012 година. Како што се гледа на табелата бр. 6 нашиот модел за креирање на оптимално портфолио доминира во однос на просечното пазарно портфолио.

Табела 6: Резултати добиени од истражувањето

Јан 2005 - Јан 2012	Просечен месечен принос	Просечен годишен принос
Пазарно портфолио	0.08%	0.99%
Оптимално портфолио	0.35%	4.23%

Слика 2: Симулација и валидација на моделот за креирање на оптимално портфолио

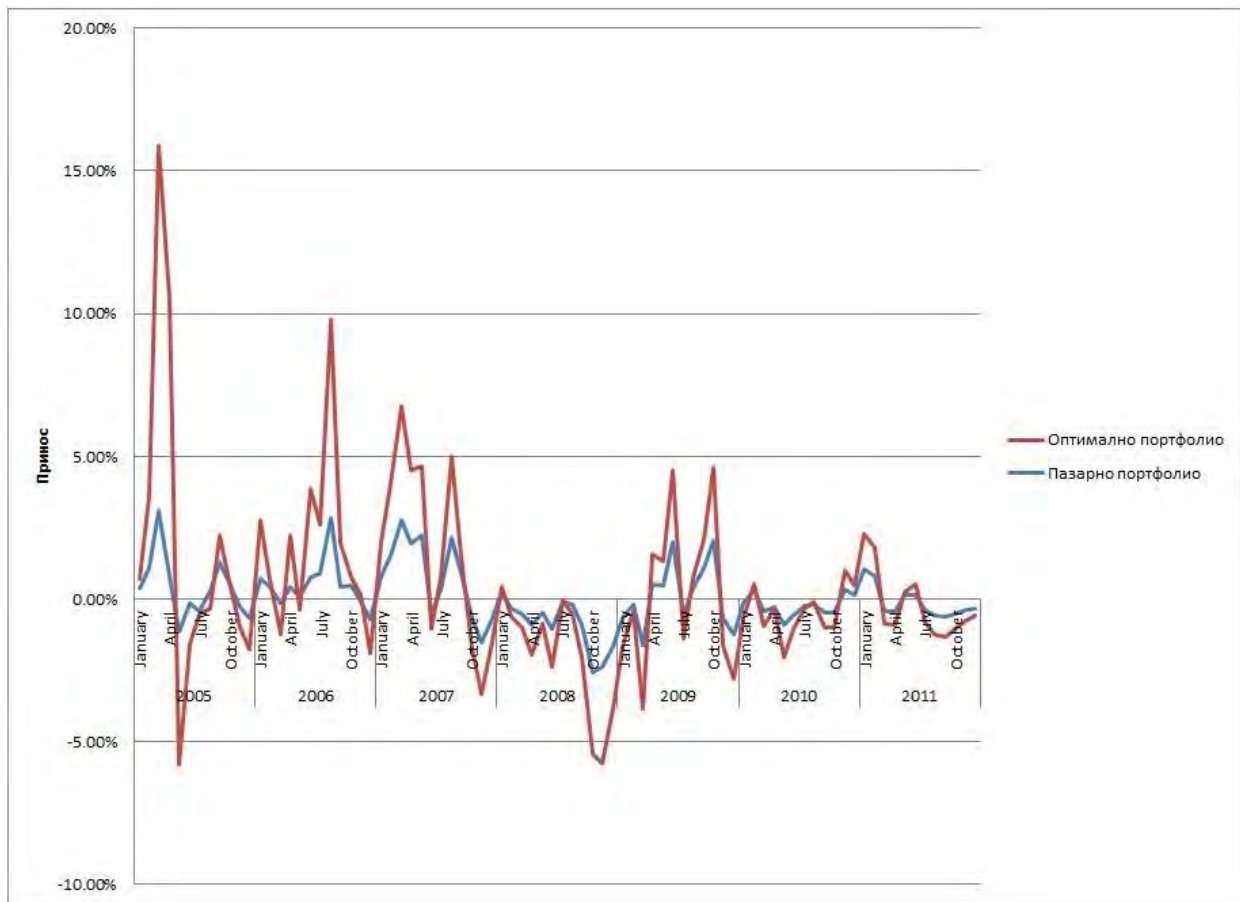

## ЗАКЛУЧОК

Марковиц (Markowitz) во својот труд го квантифицира добро познатиот концепт на диверзификација на ризикот преку анализа на коваријансата и корелацијата помеѓу хартиите од вредност. Притоа во овие анализи, различните средства се анализираат од аспект на нивниот придонес во диверзификацијата на вкупниот ризик на портфолиото, а не од аспект на нивните индивидуални карактеристики. Ваквиот револуционерен концепт го свртува вниманието на инвеститорите од изборот на соодветни хартии од вредност, кон избор на соодветно портфолио, кое максимално ќе ги искористува користите од диверзификацијата. Иако овој теоретски концепт е прилично интуитивен и едноставен, практичната имплементација на истиот е доста сложена.

Процесот за идентификување на оптималното портфолио започнува со пресметување на периодичните стапки на принос. Процесот продолжува преку мерењето на ризикот согласно EWMA моделот каде обсервациите од поблиското минато имаат поголем ефект врз непостојаноста на движењето на приносите од акциите во однос на обсервациите од подалечното минато. Во следната фаза се пресметува историската коваријансна матрица

пomeѓу месечните приноси на акциите со цел да се утврди поврзаноста помеѓу приносите на акциите од МБИ10.

Идентификацијата на портфолиото со најголема примена на диверзификација, односно со најмала варијанса за дадено ниво на приноси е направена со минимизација на вака дефинираната функција на варијанси од приносите на портфолиото. Главната цел овде е да се идентификува структурата на портфолиото, односно партиципирањето на различни акции во него за коешто варијансата на приносите е најмала при дадени ограничувања. Потребата од дефинирање на соодветните ограничувања при изборот на портфолио произлегува од тоа што покрај од преференциите на инвеститорот, зависи и од локалната регулатива. Вака дефинираните влезни големини се користат во математичкиот модел кој е базиран на Лагранжовата метода за повеќе променливи со која што се наоѓаат екстремите на нелинеарна функција при дадените ограничувања.

Структурата на оптимално портфолио од акции кои котираат на берзанскиот индекс МБИ10 при дадените ограничувања би била:

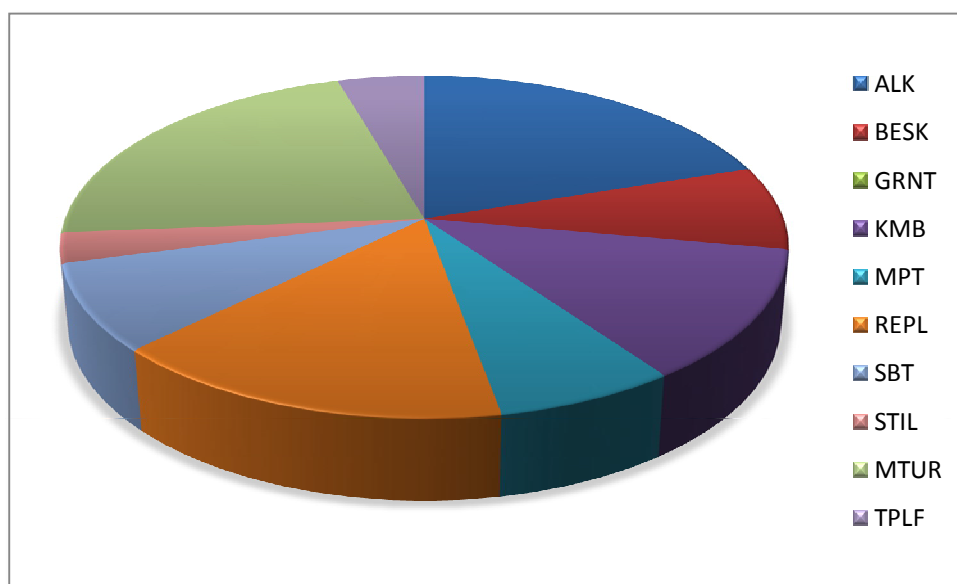

## ЛИТЕРАТУРА

1. DeMiguel, Victor.; Garlappi, Lorenzo.; Raman, Uppal. "Optimal versus naive diversification: How inefficient is the 1/N portfolio strategy?". *The Review of Financial Studies*, 2009.
2. Devjak, Srečko.; "Optimisation of the securities portfolio as a part of the risk management process". *Management*, Vol. 9, 2004.
3. Fabozzi, Frank J.; Gupta, Francis and Markowitz M. Harry, "The Legacy of Modern Portfolio Theory", *Institutional Investor, Inc.*, 2002.
4. Raman Uppal. "Optimal Portfolios." *Financial Times* 12 April, 2001: Print.

5. Merton, C. Robert. "Optimum Consumption and Portfolio Rules in a Continuous-time Model" *The National Science Foundation*, 1970.
6. Percinkova Biljana, Barauskas Arunas.: "A Ridgepath Method for Optimization", *Proc. 12-th Symp. "Computer at University"*, June 11-15, 1990, p.p.6.11.1.-6.
7. Percinkova Biljana, Radeski Dragan: "An Independent Variable Exchange Procedure for Spiral Solution Curves in Multivariable Nonlinear Static models", *19-th Int. Conf. Information Technology Interfaces TIT '97*, June 17-20,1997, Pula, Croatia
8. Percinkova Biljana et al. "A Method for Solving Arbitrary Nonlinear Static Systems", *IFAC/IFORS/IMACS Symposium "Large Scale Systems: Theory and Applications"*, Berlin, Germany, August 29-31,1989, vol.1,p.p. 55-58.
9. Ross, Stephen. *Corporate finance*. Boston: McGraw-Hill/Irwin, 2008.
10. Suganuma, Ricardo. "Reality Check for Volatility Models."; University of California, San Diego Department of Economics, (2000).
11. Хаџи-Мишев, Ристо. "Граница на ефикасни портфолија на Македонската берза за хартии од вредност." Македонска Берза, (2010).
12. Harper, David. "Exploring The Exponentially Weighted Moving Average." March 05 2007 <<http://www.investopedia.com/articles/07/EWMA.asp#axzz1nX2FiFzR>>

# КАНИБАЛИЗАЦИЈА ИЛИ РЕВИТАЛИЗАЦИЈА КАКО НУЖНОСТ ДА СЕ ОСТАНЕ НА ПАЗАРНИОТ ВРВ

Проф. Д-р Љиљана Конеска & Доц. Д-р Павлина Стојанова  
*ЕВРОПСКИ УНИВЕРЗИТЕТ РМ - СКОПЈЕ*

## Abstract

Technological changes are occurring with unprecedented speed and cause radical changes in the life cycle of the products. Repercussions that are manifested in the last stage are very important, to be precise, the descent phase where the management needs to decide which measure to take in trying to keep the market peak and beat the competition.

Being able to keep abreast of the latest developments is a challenge for every business entity, especially in conditions of strong competition, international labor exchange, the emerging information technology and modern trends of development of management and leadership.

The type of the product, the financial opportunities, the willingness of the management team and the market conditions are important factors, that will determine the direction of the actions.

The dilemma is whether to continue the revitalization of the life of the existing product or cannibalization by deleting the existing and emergence of a new one. What are the dominating advantages which will determine the right decision and not to make a mistake by making one of that choice?

**Key words:** Revitalization, Cannibalization, Product life cycle, Decline phase (Phase of decline), Decline Stage of the PLC

## ВОВЕД

Да се држи чекор со најновите научни достигнувања претставува желба и голем предизвик за секој деловен субјект. Ова е значаен момент за успех во работењето особено во услови на силна и беспощедна конкуренција, меѓународна размена на труд, развоен подем на информациската технологија и современи трендови на развој на управување и раководење. Успехот им припаѓа на оние субјекти кои навремено реагираат и се флексибилни на промените од опкружувањето, а извонреден успех заслужуваат оние кои се чекор пред останатите. Развојот на нов производ со себе повлекува значителен ризик, но поголем е ризикот доколку не се развиваат нови производи.

Познато е дека позитивните резултати од работењето непосредно влијаат на финансискиот резултат кој е пак предуслов за егзистенција и натамошен развој.

Техничко-технолошките промени настапуваат со невидена брзина и имаат силно влијание и врз животниот циклус на производите. Особено значајни, а често пати и одлучувачки се мерките кои менаџментот треба да ги преземе во фазата на опаѓање во настојувањето да се победи конкуренцијата и да се остане на пазарниот врв. Со тоа се создаваат услови за остварување на повисок профит и зголемен раст.

Фазата на опаѓање ги соочува стопанските субјекти со бројни задачи и тешки одлуки при процесот на напуштање на производите (или бизнисот).

Техничко-технолошките промени може да значат ревитализација, но може да значат и канибализација. Финансиските можности се еден од најзначајните фактори кои го определуваат процесот на одлучување за идните деловни потфати. Стопанските субјекти честопати се наоѓаат во ситуација да не можат финансиски да ги преземат потребните чекори кои го трасираат патот на создавање на нови производи и успешни деловни потфати. Токму финансискиот момент е одлучувачки во преземањето мерки и активности за натамошно делување. Мали финансиски можности водат кон мали инвестициони потфати, па субјектот оди кон адаптации, модификации, замена на делови од производот и слично. Или во најдобар случај, го пролонгира животниот век со ревитализација, која овозможува определен период

на заживување на производот. Поголемата финансиска сила го отвора патот кон создавање на нов производ, кој се очекува да биде порентабилен за деловниот субјект и поатрактивен за потрошувачите.

Што е потребно една компанија да направи за да развие успешни нови производи?

Основно е да има разбирање и да работи во склад со потребите и желбите на потрошувачите, да развие соодветен однос помеѓу изведбата и трошоците, одлично претставување на новиот производ пред конкуренцијата, повисоки вложувања во промоција и лансирање на нов производ, поголема употреба на крос-функционалната тимска работа, и силна поддршка од врвниот менаџмент.

Согласно развојните тенденции на прашањето за истражување и развој на нови производи и технологии, па соодветно и за нивното финансирање отсекогаш, а особено во последно време се посветува големо внимание. Општо, прифатена е праксата во годишните извештаи речиси сите стопански субјекти од поразвиените земји да ја одбележуваат грижата во врска со нивните ангажирања во иднина на подрачјето на нивните развојни активности. Според годишниот извештај, претпријатието да има издатоци во определен процент годишно за истражување и развој. Во начелни црти да се наведува и пораката на главното раководство (top management) со осврт на резултатите остварени во последните години, потоа трендовите на развојните потфати поткрепени со текстуални и математички показатели, перспективите на идните развојни иницијативи, како стратегиите на инвестиционата политика.

Ова е грижа за развојната стратегија која ја доближува визијата на секој субјект до нејзина реализација и поизвесна иднина

## КАНИБАЛИЗАЦИЈА ИЛИ РЕВИТАЛИЗАЦИЈА КАКО НУЖНОСТ ДА СЕ ОСТАНЕ НА ПАЗАРНИОТ ВРВ

Животниот циклус на производот се замислува како процес кој се одвива низ повеќе развојни фази. Со анализа на животниот циклус на производот се третира проблематиката на производот, трошоците, реализацијата, ангажираните средства и финансискиот резултат. Секој производ (и услуга) без разлика колку е успешен во определено време се соочува со својата смртност.

Производите се "раѓаат, растат, созреваат и умираат". Концептот на животниот циклус на производот Флечер (Fletcher) го поистоветува со смртност на производот и воедно ја потенцира потребата од благовремено планирање на неговата замена пред да започне процесот на заситеност (сатурација) и опаѓање.<sup>617</sup>

Слика 1. Развојни фази на животниот циклус на производот

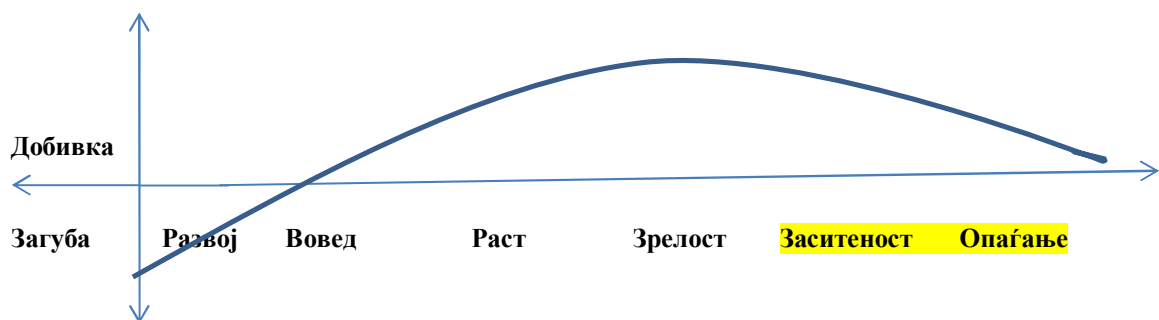

Извор: Конеска Љ: Управување со трошоците во фазите на животниот циклус на производот, Скопје, 2006, стр. 16

Во графичкиот приказ животниот циклус на производот е претставен како функција на времето и добивката (загубата). Значајни за животниот век на производот има и движењето на продажбата, нето финансиските приливи, трошоците. Анализата на трендот на овие економски категории го олеснува

<sup>617</sup> Fletcher, K. :Marketing Management and Information Technology, Prentice Hall, 1995, стр.306



менаџирањето во поглед на рационално одлучување при изборот на стратегиите за пролонгирање на животниот век на производитите.

Животниот циклус на производот од година во година е сè пократок. Револуционерните промени вршат влијание врз производствените процеси (нови производни технологии, роботизација, електроника). Производите и услугите се чувствителни на променливите и растечки потреби на потрошувачите и нивните вкусови и желби, на новите технологии, скратениот животен циклус на производот и зголемената конкуренција.

Производствените претпријатија мора да се соочат со фактот дека секој производ се раѓа, живее и умира. Токму затоа во фазата на опаѓање, производителот е принуден во определен момент да го повлече производот од производната програма.

Што се случува во фазата на опаѓање? Се намалува бројот на потрошувачи, воедно и бројот на дистрибутери. Реализацијата има интензивен пад, а негативна е и стапката на раст. Соодветно се намалува добивката и минимални се вложувањата за унапредување на продажбата, а трошоците за производство не се намалуваат. Се менува однесувањето на менаџментот на претпријатието согласно новонастанатите услови. Се настојува да се намалат расходите и по можност да се користат што подолго придобивките од постојната марка (бренд) на производот. Во оваа насока се редуцираат и вложувањата во промоција на производот, следи намалување на цената на производот и се врши селекција, поточно се редуцира дистрибуцијата на минимално ниво.

Кои детерминанти ја определуваат фазата на опаѓање? Според Taylor<sup>618</sup> станува збор за :

- Лојалност на купувачите;
- Степен на диференцираност на производи;
- Ценовна еластичност на побарувачката;
- Учество на стопанскиот субјект на пазарот;
- Квалитет на производот.

Во фазата на опаѓање како можни се идентификуваат следните маркетинг стратегии:

- Зголемување на вложувањата (инвестициите) на стопанскиот субјект со приоритет да се задржи конкурентската позиција и да се доминира на пазарот;
- Вложување сè додека не се елиминира неизвесноста на пазарот, поточно на ниво на економијата;
- Селективно вложување на стопанскиот субјект кое подразбира напуштање на дел од потрошувачите идентификувани како непрофитабилни и опфаќање на нова таргет група и
- Напуштање на производот (или бизнисот), што повлекува и ново однесување и одлучување на стопанскиот субјект. Во овој случај за напуштање на производот, претпријатието може дадениот производ, т.е. веќе произведените залихи, во целост да ги продаде и да оствари определена противвредност, производот да го отстапи за продажба на друг субјект и да очекува некој финансиски ефект или може потполно да го напушти производот. Понатаму, претпријатието мора да одлучи и дали овој процес на напуштање ќе го спроведе постепено или брзо. Сите овие одлуки имаат свои реперкусии на натамошното работење.

Без оглед која стратегија ќе ја примени, менаџментот претходно врши идентификација на производите кои веќе се наоѓаат во фазата на заситеност (сатурација) и кои согласно утврдените тенденции и показатели несомнено ќе преминат во последната фаза на опаѓање.

Постои мислење дека кон иновација на производот (или производството) обично се преминува кога се преземаат мерки за стабилизирање, односно подобрување и повторно заживување на развојниот пат на производот. Во секој случај многубројни се факторите кои можат да бидат релевантни при одлучувањето, па согласно на тоа пред деловните субјекти претстојат опстојни и детални истражувања за било каква одлука на планот на животниот циклус на производот.

Во практиката производните претпријатија се соочуваат со преземање на активности кои водат кон менување на постојната технологија и нејзино прилагодување кон производство на нови производи. Интенција е да се заменат застарените (нерентабилни) производи со релативно нови или во најдобар случај со апсолутно нови производи кои ќе имаат подобри пазарни обележја во секој поглед. Производи кои ќе ги задоволат новите, растечки потреби на потрошувачите и ќе одговорат со своите употребни својства на нивните желби и замисли. Крајот на животниот циклус на производите кои ја напуштаат производствената програма е воедно почеток на нови посовршени производи. Новиот производ го „јаде“, стариот производ, односно настапува процес на канибализација. Тоа е едната можност или стратегија која ја применуваат претпријатијата во фазата на опаѓање. Но, проблемот е кога финансиските можности не дозволуваат да се примени канибализација. Секако постојат и други можности.

<sup>618</sup> Milisavljević, M.: Planiranje i razvojna politika samoupravnog preduzeća, Naučna knjiga, Beograd, 1977(преземено од Taylor, B., Strategies for Planning, 1975, стр.32), стр. 122

Откако ќе се засити пазарот и ќе почне да опаѓа интересот за производот се поставува прашањето дали има значење природот познат под поимот ревитализација на постојниот производ.

Ревитализацијата, како тренд, може да има голем придонес во настојувањето на претпријатието да го пролонгира животниот циклус на производот.

Производот може да се ревитализира со превземање на соодветни маркетинг-стратегии кои ќе овозможат заживување на постојниот производ. Тоа може да се постигне пред сè со дополнително вложување за подобрување на квалитетот на производот (за да се намали и неизвесноста на пазарот) за да се задржи конкурентската позиција; потоа да се намалат трошоците, односно да се зголеми економичноста како сигурен извор, да се изврши систематско истражување на условите на пазарот и особено на потрошувачкиот сегмент.

Во секој случај како привремена мерка, ревитализацијата има големо значење, но сепак мора да се потенцира дека преземањето на било какви вложувања е во голема зависност од финансиските можности на претпријатието и дека по извесен период голема е веројатноста за повторно опаѓање на реализацијата на производот. И самата практика во работењето на производните претпријатија го докажуваат овој тренд.

Слика 2. Движење на кривата на животниот циклус на производот како резултат на превземени маркетинг стратегии со акцент на фазата на опаѓање

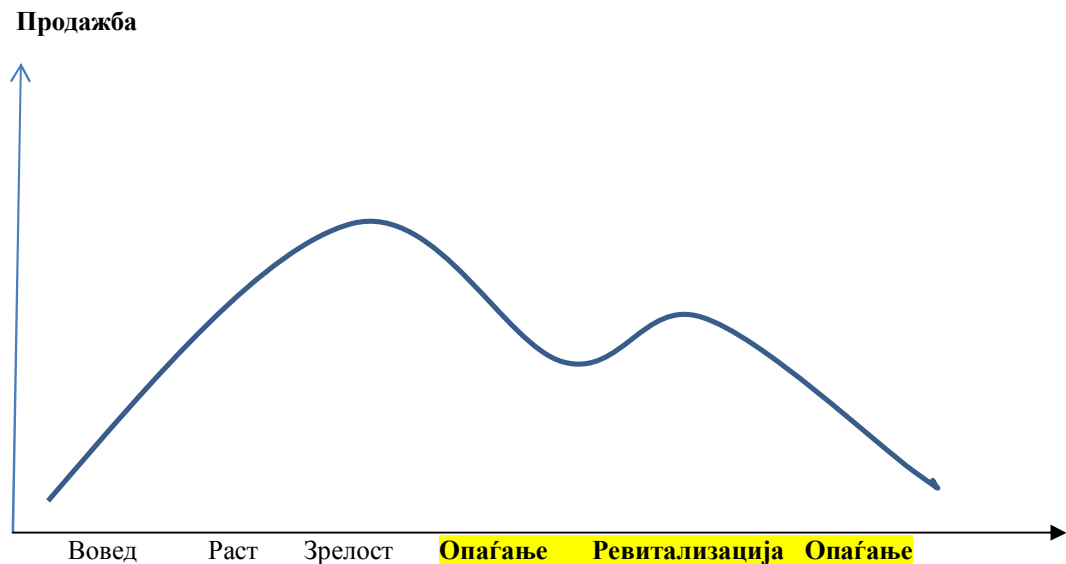

Извор: Конеска Ј.: Управување со производите, ЕУРМ, Скопје, 2010, стр. 93

Историски пример за ревитализација на производот е производството на Буба W. Кога производството започнува да опаѓа во Германија, продолжува производството на автомобилот во Шпанија. Сличен пример е со Сингер (Singer) машините за шиене кои успешно се произведувале во САД и други земји.

Техничко-технолошките промени може да значат ревитализација, но може да значат и канибализација.

Канибализацијата по правило означува дека појавата на нов модел значи бришење на стариот. Особено карактеристични примери за канибализација се среќаваат во автомобилската индустрија, текстилната (мода пр. мини, миди, макси), тутунската и други стопански гранки.

Илустративен пример за канибализација среќаваме во тутунското производство во Република Македонија. Во овој контекст карактеристичен е случајот со марката Филтер Југославија која повеќе од 30 години се произведувала со реализација која од година во година се повеќе опаѓала за да на крај сосема престане нејзиното производство.

Табела 1. Реализација во тони на марката “Филтер Југославија”:

Година	1971	1977	1980	1985	1995
Производство	5000	3300	2400	2000	250

Слика 3. Фаза на опаѓање во животниот циклус на производот "Филтер Југославија"

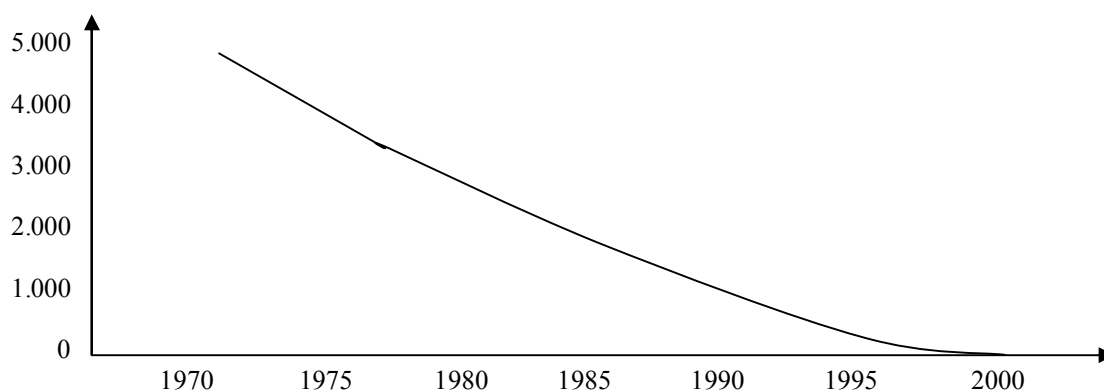

Извор: Документација на Институтот за тугун – Прилеп, 1999

Од наведениот пример очигледен е фактот дека станува збор за последната фаза од животниот циклус на марката Филтер Југославија за да 1999 год. овој производ конечно го заврши својот животен пат и е заменет со нова марка на цигара "Европа". Поновата пракса во цигаретната индустрија покажува дека стратегиска цел е лансирање на квалитетен вид цигари кои успешно би се пласирале на домашниот и странскиот пазар. Предуслови за вакво производство постојат особено ако се знае дека во Република Македонија постојат исклучителни погодности за одгледување на квалитетни видови на тутун. Реализацијата на оваа замисла бара вложување на капитал (по можност во соработка со странски партнер), ангажирање на стручни кадри и истражувачко-развојни активности и секако прилагодување на потребите и барањата на потрошувачите за производство и реализација на производи со особен квалитет, Lights линија, поинаква амбалажа, карактеристичен мирис и други обележја.

И статистички се докажува дека канибализацијата станува сè повеќе неминовност доколку претпријатието сака да биде и да остане на самиот пазарен врв. Во многу индустриски гранки кои почиваат врз скапа и напредна технологија, подготвеноста за канибализација на постојната програма е предуслов за долгорочна конкурентност. Често канибализацијата може да се користи и за спречување или отежнување на влез на нови производи во гранката. Ова секако бара и значителни вложувања во нови организациони процедури, развој на човечки ресурси и знаење.

Подготвеноста за канибализација секако се однесува и на развој на промоција на производите со кои се конкурира на сопствените производи.

Во секој случај може да се констатира дека во зависност од видот на производот, а особено од финансиските можности, наместо канибализација претпријатието може да примени и ревитализација на производот.

### ЗАКЛУЧОК

Современата литература, особено во последно време е збогатена со бројни дела во кои проблематиката на животниот циклус на производот се анализира од повеќе аспекти. Концептот на животниот циклус на производот прераснува во општ тренд на секој модерно организиран стопански субјект. Особено во индустриски развиените земји, анализата на животниот циклус на производот го добива соодветниот, научен третман и во литературата и во праксата, а истражувањата се протегаат низ развојниот пат на производот осветлувајќи ги поедините фази со сите придружни елементи.

Современите трендови во менаџментот несомнено се плод на опстојни технички и технолошки иновации и иновации.

Тие пак се претставуваат со радикални, општествени, економски и социјални измени и сето она што со себе го носи прогресот на човечкиот развој.

Една од манифестациите на техничко-технолошкиот развој е во врска со драстичното намалување на животниот век на производот, што ја наложува и потребата од поопстојно испитување на сите лимитирачки фактори врз производствениот циклус. Особено е потенцирано значењето на процесот на деловно одлучување во последната фаза од животниот циклус на производот. Често пати одлуките непосредно го определуваат и натамошниот раст, па и опстанок на субјектот во немилосрдните услови на конкуренција.

Инвестициите се клучен фактор за одржување на конкурентската предност на одреден дел на деловни субјекти. Практиката укажува на фактот дека денес веќе не е актуелно само да се осигура добра услуга и атрактивен производ, туку интенцијата е да се биде подобар од конкуренцијата. Како да се постигне оваа цел? Според Симон (Simon), стратешка конкурентска предност подразбира реализирање на одредена надмоќ во споредба со конкуренцијата, која мора да исполнува некои критериуми<sup>619</sup>:

1. Предност или надмоќ која се однесува на особините на производите (услугите) кои се битни за купувачите,
2. Предност да се биде забележан од купувачите и
3. Предноста не смее да биде брзо достигната од конкуренцијата, т.е. да биде од траен карактер, да е одбранлива на долг рок.

Наведените критериуми треба да се имаат предвид особено кога започнува процесот на заситеност на пазарот која неминовно преоѓа во фаза на опаѓање. Фазата на опаѓање е период на интензивен пад на волуменот и износот на продажба и поинтензивна негативна стапка на раст. Добивката сигурно и систематски се намалува, а на крајот на оваа фаза стопанскиот субјект работи на граница на рентабилитет за производот доколку и понатаму го лансира на пазарот.

Продажбата на најголем дел од производите и брендovите евентуално опаѓа поради неколку причини, вклучувајќи технолошки предности, промена во вкусовите на потрошувачите и зголемена домашна и странска конкуренција. Сите овие фактори на крајот се сведуваат на преминување на капацитетот, пад на цената и профитот. Намалувањето на продажбата и профитот предизвикува не само повлекување на производи, туку и на деловни субјекти од пазарот. Оние кои ќе останат го стеснуваат асортиманот на производи, се повлекуваат од некои пазарни сегменти, редуцираат послаби трговски канали и го намалуваат својот промоциски буџет и цени. Изборот на соодветна стратегија во фазата на опаѓање и напуштање на производот е функција на релативната атрактивност на дејноста и конкурентната позиција, односно сила на претпријатието.

Менаџирањето со производот во оваа фаза нужно е да се одвива со големо внимание. Намалувањето на трошоците може да се јави и како приоритет за пролонгирање на животниот век на производот или пренасочување на капацитетите кон поприлични локации или посоодветно управување со залихити. И со унапредување на производот и преориентација кон порентабилни пазари, определени стопански субјекти постои можност да се одржат и продолжат со работата. Но, доколку добивката е нула, пожелно е стопанскиот субјект да премине кон производство на нов производ или кон иновација на постојниот.

Пред маркетинг менаџерот се поставува дилемата дали да го прекине производството на производот и да премине кон лансирање на нов производ (поатрактивен) или дополнително да инвестира во ревитализација односно повторно заживување на постојниот производ. И двете можности зависат од условите на пазарот и потрошувачкиот сегмент, а пред сè од финансиските можности на стопанскиот субјект. Желбата за успех се зголемува кога е засилена конкуренцијата во борбата за престиж и кога и останатите субјекти располагаат со ефикасни техники и пристапи, а особена (често и пресудна) важност добиваат и квалитативните особини кои треба да ги поседува менаџментот (визија, креативност, едуцираност и способност како услов да се успее во деловниот свет).

## ЛИТЕРАТУРА

- Јаковски Б. & Ристевска-Јовановска С.: "Маркетинг", Седмо изменето и дополнето издание, Скопје, 2004  
Конеска, Љ.: Управување со трошоците во фазите на животниот циклус на производот, Скопје, 2006  
Конеска, Љ.: Управување со производите, ЕУРМ, Скопје, 2010  
Костиќ Ж.: "Основи теорије мезоекономија", Савремена администрација, Београд, 1974  
Kotler, Ph.: Marketing Management, Millenium Edition, Tenth Edition, 2000  
Kotler, Ph.: Upravljanje marketinga, Analiza, Planiranje, Primjena i kontrola, Informator, Zagreb, 1994  
Кусакатов, Р.: Политиката на производи како интегрален дел на општата деловна и развојна политика на ОЗТ, Зборник на трудови на Економски институт, Скопје, 1987  
Марковски, С.: Цилни трошкови у оквиру маркетиншког концепта, Књиговодство, 3/2001  
Петковска, Б.Т.: Неценовните фактори и конкурентската способност на индустриските претпријатија, Економски институт, Скопје, 2001  
Петковска, Мирчевска, Т.: Менаџментот и маркетинг-истражувањето на нови производи, Баухаус, Скопје, 2001

<sup>619</sup> Simon H.: Management strateischer wettberbsvorteille, 1988, str. 465 ( Цитирано според Senić R.: Inovativnost kao izvor konkurentske prednosti savremenog preduzeća, Beograd, 1992, str. 53

# СОСТОЈБАТА СО БАНКИТЕ ВО РЕПУБЛИКА МАКЕДОНИЈА, ВО УСЛОВИ НА СВЕТСКА ФИНАНСИСКА КРИЗА

М-р Елизабета Стамевска<sup>620</sup>

*elizabeth.stamevska@eurm.edu.mk*

## Апстракт

Големите, долготрајни економски кризи имаат своја последователност. Финансиската криза, после нејзиното појавување, за кратко време се метаморфозира во криза на реалниот сектор (рецесија), а како последица на неа се раѓа социјална криза, која што резултира со зголемена стапка на невработеност, отпуштања од работа, намалени плати итн. Кризата во изминатите неколку години е изразена во толку силна форма, во сите сегменти на економијата, што може да се компарира со појавните облици на кризи и негативните ефекти од нив, измерени во изминативе децении.

Колкаво е влијанието на светската финансиска криза врз банкарскиот сектор во Република Македонија и како и во која мера се одразува на работењето на банките во нашата земја, се основните прашања, кои се елаборираат во овој труд.

Клучни зборови: светска финансиска криза, рецесија, банкарски сектор, банки

## THE STATE OF THE BANKS IN THE REPUBLIC OF MACEDONIA, UNDER CONDITIONS OF WORLD FINANCIAL CRISIS

### Abstract

The large, long-lasting economic crises have their own successivity. Shortly after its appearance, the financial crisis metamorphoses into recession, and consequently into a social crisis, as a result of increased unemployment, layoffs, reduced wages etc. In the past few years

---

<sup>620</sup> Европски универзитет – Република Македонија

it has been measured that the crisis is strongly reflected in all segments of the economy, which can be compared with the emergent forms of crises and their negative effects.

The primary issues that are elaborated in this paper are the impact of the global financial crisis on the banking sector in Macedonia, and its effect on the operation and functioning of the banks.

**Key words:** world financial crisis, recession, banking sector, banks

## 1. ВОВЕД

Терминот финансиска криза се користи за дефинирање на различни состојби во економијата, односно кога некои финансиски институции или фондови ненадејно губат голем дел од својата вредност.<sup>621</sup> Други ситуации кои често се именуваат со терминот финансиски кризи се: падовите на берзанските пазари, „пукањето“ на останатите финансиски меури, валутната криза итн.<sup>622</sup> Всушност, поимот финансиска криза се однесува на пореметување на финансиската состојба и на финансиските односи во една или повеќе национални економии.

Глобалната финансиска криза, предизвикана од намалувањето на ликвидноста на банкарскиот систем во САД, која започна во 2007 год. и го зафати, безмалку, целиот свет, сеуште трае и го зема својот данок. Многу економисти сметаат дека ова е најлошата финансиска криза после онаа големата, од триесеттите години на минатиот век, која има огромно влијание врз животот на сите луѓе, во секоја држава. Таа доведе до пропаѓање на многу финансиски институции и падови на берзанските пазари ширум светот, а придонесе и за колапс на клучни бизниси (пресметано во трилиони американски долари), намалување на потрошувачката моќ, како и до значителен пад на економската активност. Платежната (не)способност на банките, неможноста за издавање кредити и недовербата на инвеститорите имаа удар и врз глобалните берзи, каде што акциите доживеаа големи падови, особено кон крајот на 2008 и почетокот на 2009 година. Осцилациите на светските берзи, намалувањето на индексите, нивното „подзастанување“, па продолжување надолу, како и паѓањето на цените на акциите најмногу се одразија на глобалните случувања на финансиските пазари во светот. Во овој период, кога кредитните услови се затегнаа, опасна и меѓународната трговија, а економиите во светот забавија во своето движење напред. Сериозноста на кризата најдобро ја претставуваат зборовите на поранешниот директор на Федералните резерви, кој

---

<sup>621</sup> Charles P. Kindleberger and Robert Aliber (2005), *Manias, Panics, and Crashes: A History of Financial Crises*, 5th ed. Wiley, ISBN 0-471-46714-6.

<sup>622</sup> Luc Laeven and Fabian Valencia (2008), 'Systemic banking crises: a new database'. International Monetary Fund Working Paper 08/224

укажува на фактот дека „кризата е рамна на цунами во финансиската сфера, што се случува еднаш во векот“.<sup>623</sup> Како илустрација на финансиската криза, на Франкфуртската берза во Германија, се појавија три статуетки, кои го отсликуваат ставот на еден аналитичар, поврзан со оваа тема: „Секој зборува за тоа“, „Никој не слуша“ и „Секој се грижи за сопствените средства“.



Потресите кои во светската економија ги предизвика кризата, првично не се чувствуваа кај нас. Но, Република Македонија како мала и отворена економија е детерминирана од случувањата во светската економија, бидејќи најголем дел од нејзината надворешна трговија се одвива со земјите на Европската Унија. Затоа, кога финансиската криза се прошири и во реалниот сектор на светско ниво, таа преку нашите трговски партнери се одрази и во државава, преку намалување на вкупната потрошувачка, а тоа значеше и намалување на странската ефективна побарувачка за македонските извозни производи. Ова посебно беше акцентирано во периодот кога соседните земји: Грција, Бугарија и Србија, но и пошироко, Италија и Германија, кои важат за извонредно битни надворешни трговски партнери, влегоа во фаза на рецесија.

Првите знаци на кризата во македонската економија се јавија кон крајот на 2008 година, а во 2009 година нашата држава и официјално влезе во рецесија. Така, тоа што се случуваше во светот, неминовно се прелеа и во нашата економија. Сепак, слободно може да се каже дека, во споредба со повеќето земји од соседството, па и од Европа, македонската економија беше значително помалку погодена од дејството на светската финансиска криза.

## **2. Влијанието на кризата врз банкарскиот сектор во Република Македонија**

Кога станува збор за влијанието на светската економско - финансиска криза врз банките во Република Македонија, се доаѓа до констатација дека бранот на кризата во голема мера го заобиколи нашиот банкарски сектор. Тоа произлезе оттаму што во нашата земја постои недоволно развиен финансиски систем, каде што, глобално гледано, доминираат

---

<sup>623</sup> Alan Greenspan, поранешен директор на Американските федерални резерви (институција со улога на централна банка во САД), 23.10.2008, Ројтерс

конзервативни комерцијални банки, кои мошне малку се интегрирани во глобалниот финансиски пазар, што, всушност, се покажа како нивна заштита од налетот на канците на рецесијата.

Ако се направи осврт на растот на банкарските активности во изминатиов период, може да се констатира дека тој беше поттикнат од растот на депозитното јадро на банките, при што еден дел од проширувањето на депозитниот потенцијал беше наменет за поддршка на реалниот сектор, а друг, значаен дел, од кредитниот потенцијал, банките го насочија во нискоризични домашни хартии од вредност, при што го исползуваа за натамошно зајакнување на нивната ликвидносна позиција. Според податоците на Народна банка на РМ, на крајот на 2010 година „концентрацијата на банкарскиот систем мерена според показателот ЦР5<sup>624</sup> и Херфиндал-индексот<sup>625</sup> сè уште е на високо ниво во сите сегменти на банкарските активности, при што најголема концентрација е забележана кај депозитите на населението“.<sup>626</sup>

Минатата, 2011 година, „ликвидноста на банкарскиот систем се задржа на релативно високо ниво.“<sup>627</sup> Секако, „носител на ваквата ликвидносна позиција на банките е високиот степен на стабилност на депозитната база на банките, како и постојаниот нагорен тренд на ликвидната актива“.<sup>628</sup> Треба да се спомене дека за зголемување на ликвидноста на банките мошне важна улога одиграа мерките, кои во овој период ги презема Народната банка на РМ.

Стабилноста и сигурноста на банкарскиот сектор во Република Македонија се потврди и преку стапката на адекватност на капиталот. За тоа придонесоа поголемиот дел од банките, кои по пат на нови емисии на акции извршија докапитализација и го зајакнаа квалитетот и квантитетот на нивните сопствени средства, што е од големо значење за поддршка на идните активности на банкарскиот систем.

Во изминативе неколку години и нивото на ризици се задржа во контролирани рамки, поради широка примена на заштитните клаузули од страна на банките, во однос на валутниот ризик и ризикот од промена на каматните стапки, која, колку-толку, овозможи избегнување на директните ефекти од евентуалните, неповолни,

---

<sup>624</sup> Показателот ЦР5 го претставува учеството на активата (односно категоријата којашто се анализира, на пример: кредити на претпријатијата, депозити на претпријатијата итн.) на петте банки со најголема актива (односно категоријата којашто се анализира) во вкупната актива (односно категоријата којашто се анализира) на банкарскиот систем.

<sup>625</sup> Херфиндал-индексот (HI) се пресметува со посебна формула, каде што се зема предвид учеството на секоја банка во вкупниот износ на категоријата која што се анализира (на пример вкупната актива, вкупните депозити итн.), како и вкупниот број на банки во системот. Кога индексот се движи во интервал од 1.000 единици до 1.800 единици, нивото на концентрација во банкарскиот систем главно се зема за прифатливо.

<sup>626</sup> Извештај за Банкарскиот систем и банкарската супервизија во Република Македонија во 2010 година, Народна банка на Република Македонија, Дирекција за финансиска стабилност, банкарска регулатива и методологии, Април, 2011, стр.11.

<sup>627</sup> Извештај за Банкарскиот систем на РМ во вториот квартал од 2011, Народна банка на Република Македонија, Сектор за супервизија, банкарска регулатива и финансиска стабилност, Дирекција за финансиска стабилност, банкарска регулатива и методологии, Ноември 2011 година, стр. 44.

<sup>628</sup> Извештај за Банкарскиот систем на РМ во вториот квартал од 2011, Народна банка на Република Македонија, Сектор за супервизија, банкарска регулатива и финансиска стабилност, Дирекција за финансиска стабилност, банкарска регулатива и методологии, Ноември 2011 година, стр.8.



промени на девизниот курс и каматните стапки. Финансискиот сектор во Македонија остана стабилен, меѓутоа официјалните статистики покажаа и негативни ефекти во банкарското работење, бидејќи во услови кога се намали индустриско производство, како резултат на глобалната криза, банките се соочија со намалена инвестициона побарувачка на приватниот сектор. Кризата се одрази и врз цената на капиталот и се зголемија каматните стапки, според кои можеа да се задолжат претпријатијата (компаниите). Влијанието на кризата се почувствува, пред се' преку екстерната сметка, и тоа преку трговскиот биланс, бидејќи македонските извозници, заради намалената побарувачка, ги намалуваа нивните пласмани на пазарите во странство, но и капиталната сметка, каде најавените инвестиции делумно беа одложени.

Во вакви услови, Народната банка продолжи со примена на својот концепт за лицензирање и супервизија на банките во Република Македонија, што овозможи ефикасно и навремено утврдување на ризиците со кои се соочуваат одделните банкарски институции, но и банкарскиот систем во целина. Меѓудругото, Народната банка активно ги следеше и следи и меѓународните активности и дискусии за зајакнување на финансиската супервизорска рамка и во континуитет ги анализира условите за нивна примена во Република Македонија. Потребата за тоа е уште понагласена поради сеуште присутните ризици за идните движења во глобалното и домашното макроекономско опкружување.

Во светски рамки е присутна неизвесност во врска со идната динамика на закрепнувањето на глобалната економска активност, која што во голем дел ја условува динамиката на идната економска активност и на домашната економија. Истовремено, светските финансиски пазари се одликуваат со повторна појава на притисоци, овојпат предизвикани од проблемите со државниот долг на одредени земји-членки на ЕУ, што негативно влијае врз достапноста и цената на капиталот (финансиските средства). Дополнителен негативен одраз на домашното опкружување се јавува и од засилувањата на инфлациските притисоци во Република Македонија, кои што започнаа од втората половина на 2010 година. Овие движења може да влијаат врз приходната моќ и капиталната позиција на домашните економски агенти. Зголемените трошоци на живот, можното намалување на кредитоспособноста на клиентите и на квалитетот на кредитната побарувачка можат да имаат натамошни негативни ефекти врз остварувањата на банките во периодот кој претстои.

Банкарска криза се јавува кога банките не можат да ги сервисираат своите обврски, односно кога не се ликвидни, што, глобално гледано, кај нас, за среќа, не се случува. Затоа, општиот заклучок, заснован на мислењето од многумина релевантни субјекти во банкарскиот сектор, е дека банкарска криза во Македонија сеуште не постои, барем не во онаа мера и димензии, во кои го има зафатено светот. Всушност, најголем дел од економските експерти сметаат дека во нашата држава постои само економска криза,

како последица на светската криза, која е детерминирана од надвор, па затоа и македонските банки работат во отежнати услови.

### **3. Што понатаму ?**

Соочени со најголемиот предизвик во светската економија во поново време, пред владите на државите, неминовно, се наметна потребата од заедничка акција за нејзино решавање и преземање на итни и важни чекори, при што од страна на експертите, кои ја третираат оваа проблематика, предложени се низа мерки, со различна тежина, за излез од постоечката состојба. Со оглед на фактот што глобалните финансиски регулаторни институции паднаа на тестот адекватно да одговорат на развојот на пазарот на капитал, кој што се случуваше во претходните години, а нивните активности не ги исполнија сите барања на денешницата, Владите и централните банки започнаа со фискално стимулирање, проширување на монетарната политика и финансиска помош на институциите.

Ваквата кризна состојба ја наметна потребата од дефинирање на нова, глобална, регулаторна рамка на пазарите на капитал, базирана на принципите на компатибилност на активности и стандарди на националните институции, демократичност и еднаква одговорност при одлучувањето, транспарентност на учесниците на пазарот и зголемување на ефикасноста, преку размена на информации и соработка меѓу сите чинители на пазарот на капитал. Последиците од глобалната финансиска криза ја зголемија свесноста дека мора да се напуштат традиционалните пристапи за развој на пазарот и да се прифатат модели, кои ќе одговорат на актуелните случувања, бидејќи се согледа нова реалност, во која јасно се препознава неопходноста за посериозен пристап на банките и регулаторите, на полето на управувањето со ризиците.

Во услови на опстојување, кога налетот на светската финансиска криза, од ден на ден, се зголемува и постојат големи и бројни ризици за светската економија, единствен начин да се преживее „бурата“ и да се продолжи напред е да се разгледаат и имплементираат пазарни и регулаторни решенија за нејзино надминување. Тоа би се постигнало со транспарентност и отвореност на економијата, базирана на пазарни принципи, ефективна регулација и цврсти домашни институции - регулатори.

Сето ова, всушност, е непосредно поврзано и со корпоративното раководење во банките во Република Македонија, па затоа треба да се пристапи кон изнаоѓање на нови мерки за ублажување на негативните последици, кои директно го опфаќаат нивното работење. Повеќе од јасно е дека, за да се обезбеди иднината на банките, кои што ќе бидат во функција на развојот на македонската економија, како нејзини поттикнувачи, а не дестабилизатори, мора да се подигне нивото на нивната капитализираност и ликвидност, како и да се воспостави организација и соодветен пристап, кои ќе овозможат ризиците да бидат под контрола, а воедно

ќе ја зајакнат и транспарентноста во работењето на банките. Во таа смисла, треба да се интензивира донесувањето на ефикасни реформски пакет-мерки, со цел да го „освежат“ и подобрат функционирањето на банките.

Искуствата од првиот бран на глобалната криза потврдија дека македонскиот банкарски сектор има капацитет и сили да се справи со проблемите поврзани со намалената кредитна способност на своите клиенти, без притоа да дојде до значајно зголемување на износот на нефункционални кредити и без преголема употреба на механизмите на присилна наплата.

Како резултат на постепеното закрепнување на домашната економија, амортизирањето на влијанието на негативните рефлексии, поврзани со ефектите од светската економско-финансиска криза, како и позитивните сигнали на монетарната политика на Народната банка, банкарскиот систем во Република Македонија, во последниов период, имаше среќа да работи во услови на постабилно опкружување. Тоа го поттикна зголемувањето на активностите на банките, што позитивно се одрази и на нивото на финансиското посредување во нашата земја, а вкупните средства на банките повторно почнаа да растат и да се движат во нагорна линија.

Добрата капитализираност им овозможува на банките да бидат во позиција да ги апсорбираат шоките, што доаѓаат како последица на кризата, без да емитираат дестабилизирачки движења спрема економијата во целина. Најлошата ситуација е кога банките поради сопствената нестабилност се причина за проблемите во реалниот сектор на економијата. Поради тоа, соодветно треба да се валоризира фактот што банките се дел од здравото ткиво на македонската економија и како такви се способни да ја исполнат својата основна цел: прибраните слободни парични средства од граѓаните и од компаниите да ги пласираат во проекти што ќе донесат раст и развој на економијата и нови работни места. Истовремено, поголемите банки во Македонија практикуваат да им дадат олеснувања на своите корпоративни клиенти, кои што се соочуваат со тешкотии во работењето како последица од кризата, со тоа што им даваат можност да добијат реструктурирања на долговите или да им понудат други форми на финансиска поддршка, доколку констатираат дека тешкотиите на клиентите се од привремен карактер.

Мошне охрабрувачка е констатацијата дека банките во нашата држава останаа стабилни и ликвидни во периодот што измина, кој беше доста турбулентен за многу банки во земјите низ Европа и САД. Банкарската криза, со која светот се справува изминатиов период, во голема мера не се пренесе кај нас од едноставна причина што паричниот потенцијал со кој располагаат домашните банки, доминантно, потекнува од домашни ресурси, од правни и физички лица, а не од странски фондови и слично. Но, доколку тоа беше така, со нивното евентуално повлекување, кризната состојба, со сигурност, ќе се прелееше и опасно ќе го загрозе и банкарскиот сектор во нашата држава.

Иако и денес кризата во еврозоната е нагласена и сериозна, а должничките проблеми во периферните земји може да ескалираат, може да се констатира дека банките во Република Македонија сеуште се отпорни и некако успеваат да ги издржат ударите, без поголеми проблеми. До кога, останува да се види!

#### **4. Заклучок**

Општ заклучок е дека состојбите во банкарскиот сектор во Република Македонија видно се раликуваат од постоечките светски трендови. Традиционалното банкарство како и ниското ниво на развој на финансискиот пазар се едни од пресудните елементи за опстојот на банките во нашата држава, во услови на глобална финансиска криза.

Но, меѓународните аналитичари се повеќе предупредуваат и искажуваат загриженост за последиците што Балканот би можел да ги претрпи од европската должничка криза и тоа особено во однос на банките и евентуалната можност сопствениците на банките во регионот, кои во голем дел доаѓаат од Западна Европа, да престанат да ги кредитираат своите филијали. Значи, опасноста, во пошироки рамки, не е помината и треба будно да се следат случувањата во соседните земји!

Светската финансиска криза ги промени стандардните перцепции за економскиот развој, во насока на забавување на економскиот раст. Во ваква констелација, Македонија во однос на останатите држави се држи релативно добро, но пред неа, секако, претстојат бројни предизвици. Со оглед на фактот што кризата сеуште беснее во светот, а екстерното влијание врз македонската економија е огромно, повеќе од потребно е нашата држава да продолжи да креира конструктивна економска политика и да презема оперативно стимулативни мерки, кои ќе ги амортизираат негативните ефекти на кризата и ќе доведат до макроекономска стабилност на земјата.

Да го задржиме оптимизмот и да се надеваме дека банките во Република Македонија ќе останат сигурни и ќе дадат значаен придонес за стабилноста на македонската економија и финансискиот опстој на граѓаните, бидејќи кризата сама по себе има повеќе лица, па оттука треба да се пронајде она посветлото, кое дава поттик да се истрае и во најтешките моменти, согласно добро познатата максима: „Она што нема да не’ убие, не’ прави посилни“.

#### **ЛИТЕРАТУРА**

1. Chandrasekhar, C. P., and Jayati Ghosh (2010). Global financial and economic crisis:social consequences of response packages. Paper prepared for the Department of Economic and Social Affairs of the United Nations Secretariat. 9 August.
2. Charles P. Kindleberger and Robert Aliber (2005), Manias, Panics, and Crashes: A History of Financial Crises, 5th ed. Wiley

3. Domanski, Dietrich, and Alexandra Heath (2007). Financial investors and commodity markets. Bank for International Settlements Quarterly Review (March), pp.53-67.
4. Годишни финансиски извештаи на банките во РМ .
5. Извештај за Банкарскиот систем и банкарската супервизија во Република Македонија во 2010 година, Народна банка на Република Македонија, Дирекција за финансиска стабилност, банкарска регулатива и методологии, Април, 2011.
6. Извештај за Банкарскиот систем на РМ во вториот квартал од 2011, Народна банка на Република Македонија, Сектор за супервизија, банкарска регулатива и финансиска стабилност, Дирекција за финансиска стабилност, банкарска регулатива и методологии, Ноември 2011.
7. Извештај за финансиската стабилност во Република Македонија во 2010 година, Народна банка на Република Македонија, Јуни, 2011.
8. Luc Laeven and Fabian Valencia (2008), 'Systemic banking crises: a new database'. International Monetary Fund Working Paper 08/224
9. Overseas Development Institute, The global financial crisis and developing countries: Phase 2synthesis, Working Paper 316 (March 2010).
10. World Bank, Global Economic Prospects 2010: Crisis, Finance and Growth (Washington DC,The World Bank, 2010)
11. World Bank: World development report 2009: reshaping economic geography Published byWorld Bank Publications, 2008.

# THE IMPACT OF THE GLOBAL FINANCIAL CRISIS ON SMALL AND MEDIUM ENTERPRISES FINANCING

Ass.prof.Olivera Gorgieva-Trajkovska, Ms.c. Blagica Jovanova

*University “Goce Delcev” Stip – Republic of Macedonia*

## Abstract

The importance of the SME sector is recognized worldwide. The contribution of this sector is particularly important for the achievement of several socio-economic goals such as employment generation, contribution to national production and exports, and encouraging entrepreneurship.

However, the access of SMEs to financial resources is rather limited. Financing has been a problem that troubles SMEs for a long time, which restrains them from sustainable development and international competitiveness in the long run. As a result, a common challenge for all governments and financial institutions address the questions: how to provide enough financial support to SMEs, facilitate access to the necessary finance, how to innovate financing pattern and promote their sustainable development.

Nowadays, the problem of financing SMEs is further exacerbated as a result of serious financial and economic crises facing the world economy. The current global economic crisis has resulted in capital depletion, risk aversion and credit contraction. Since the financial market can not function properly as a source of funding, and the credit crisis continues to increase pressure on the cost of financing, companies are now left with virtually no access to finance, which seriously undermines their survival and development. In the case of small and medium enterprises, the situation is even worse. Many small and medium enterprises will be forced to go bankrupt, due to lack of finance. Therefore, financing of SMEs is a pressing issue for all economies, particularly developing economies, like ours.

*Key words: financial crisis, SME, problems, financing*

## Introduction

Access to financing continues to be one of the most significant challenges for the creation, survival and growth of SMEs, especially innovative ones. The problem is strongly exacerbated by the financial and economic crisis as SMEs and entrepreneurs have suffered a double shock: a drastic drop in demand for goods and services and a tightening in credit terms, which are severely affecting their cash flows. Governments are responding generally by three types of measures aimed at: supporting sales and preventing depletion of SMEs' working capital; enhancing SME's access to liquidity; and helping SMEs to maintain their investment level.

SMEs and entrepreneurs play a significant role in all economies and are the key generators of employment and income, and drivers of innovation and growth. In most countries, SMEs employ more than half of the labour force in the private sector. In the European Union, they account for over 99 % of all enterprises. Furthermore, 91 % of these enterprises are micro-firms with less than 10 workers. Given their importance in all economies, they are essential for the economic recovery.<sup>629</sup>

The depth and severity of the global economic slowdown that began in 2008 has caught employers, workers and governments by surprise. Governments around the world have responded by loosening monetary policy and then increasingly using fiscal policy to revive or prevent a fall in consumption and investment. The full effects of these measures are not yet known. It is hoped that they will help to ensure that the slowdown in demand is limited and that consumers will increase their spending, financial institutions will resume their lending and businesses will begin investing and hiring again.

While businesses of all sizes have been affected by the crisis, this paper focuses attention on small and medium enterprises (SMEs). They contribute substantially to output and employment in both developed and developing countries. The ability of countries to limit the layoffs and closures of these enterprises will contribute greatly to the revival of the global economy and of individual national economies.

---

<sup>629</sup> “The Impact of the Global Crisis on SME and Entrepreneurship Financing and Policy Responses”, Organization for economic cooperation and development (OECD), 2009

## Importance of SMEs in “normal times” and crisis time

The crisis is affecting firms of all sizes. While large firms grab headlines when disclosing layoffs and dramatic declines in sales and earnings, many small and medium sized enterprises are also trying to cope with weak demand, tight credit and reduced orders from larger companies. Small businesses across a range of sectors and organizational types have been affected, although preliminary evidence suggests that the cooperative form of enterprise is managing particularly well and many are adding new members. SMEs, which account for over 90% of enterprises in all countries, are an important source of output and employment.

They employ 33% of formal sector workers in low-income countries and 62% of such workers in high-income countries.<sup>630</sup> Because poor countries have large informal economies, dominated by small businesses, the SME portion of total employment is much higher. In India, for example, 86% of the labour force is employed in the informal sector, including farming. The crisis has not only hit Wall Street and Main Street, but it has affected the side streets, the dirt streets and the markets where many small retailers and producers thrive.

Even in ‘normal’ economic conditions governments have recognised that, to survive and grow, SMEs need specific policies and programmes. However, at the present time, SMEs have been especially hard hit by the global crisis. These firms are more vulnerable now for many reasons: not only has the traditional challenge of accessing finance continued to apply, but new, particularly supply-side, difficulties are currently apparent. It is important to stress that SMEs are generally more vulnerable in times of crisis for many reasons among which are: it is more difficult for them to downsize as they are already small; they are individually less diversified in their economic activities; they have a weaker financial structure (i.e. lower capitalisation); they have a lower or no credit rating; they are heavily dependent on credit and they have fewer financing options. SMEs in global value chains are even more vulnerable as they often bear the brunt of the difficulties of the large firms.

The importance of the SME sector is resulting from its significant contribution to creating added value and providing jobs, but with some differences between countries (see figure 1). Regarding the contribution to the creation of added value, we remark especially the countries that are far below the EU27 average (58%), namely Romania(42.16%) and Poland (51.71%). Regarding employment, it appears that SMEs sector uses over two-thirds of the workforce in the four countries that are well above the EU27 average (68%), namely: Estonia (78.63%), Latvia (76.34%), Lithuania (74.6%), and Bulgaria (74.05%).<sup>631</sup>

**Figure 1: The role of the SME sector in the studied countries**

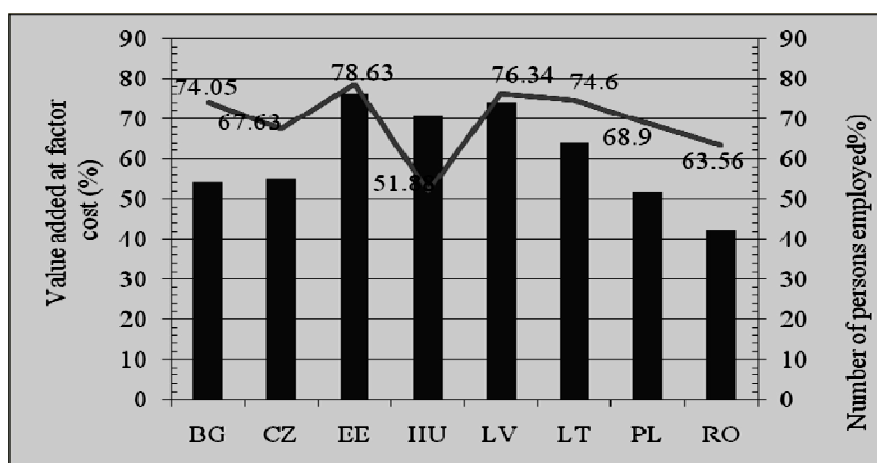

Source: processed data from European Commission: 2010.

The SME sector is of critical importance for economic and social development of a country because these firms through their dynamism are considered a driver of innovation and growth and contribute to poverty reduction because they are an important source of job creation.

<sup>630</sup> World Employment Report 2004-05 (Geneva: ILO), p. 228

<sup>631</sup> “Effects of the current economic crisis on small and medium enterprises sector in some EU member countries -a comparative study”, International journal of business and management studies Vol 3, No 1, 2011

## **Impact of the global crisis on SME and entrepreneurship financing**

Although there is no internationally agreed definition of small and medium sized enterprises (SMEs), the evidence suggests that these firms are being affected by the financial and economic crisis across economies. There is evidence that SMEs in most countries are confronted with a clear downturn in demand for goods and services. Many expect a further worsening to come. For SMEs there are two related stress factors: a) increased payment delays on receivables which added - together with an increase in inventories- result in an endemic shortage of working capital and a decrease in liquidity and b) an increase in reported defaults, insolvencies and bankruptcies.

Extended payment delays on receivables, especially in times of reduced sales, are leading rapidly to a depletion of working capital in many countries. SMEs have to deal with longer payment terms from their customers.

Increased insolvency rates appear to confirm SMEs' increased inability to obtain short-term financing. In almost all countries, the tightening of credit conditions by banks was clearly evident for all the banks' clients. The European Central Bank (ECB) data also confirmed the tightening. The ECB attributes the tightening to the banks' ability (or inability) to access capital, the banks' liquidity positions, expectations regarding the recession and higher risk on collateral. Interest rate spreads have risen to unprecedented levels, thereby partially offsetting the effects of the easing of monetary policy. The main factors exacerbating the banks' attitude towards lending to SMEs are: a) the poor SME economic prospects already discussed; b) stagnation in inter-bank lending and increased cost of capital; and c) the desire to rebuild bank balance sheets. In all countries, banks are under pressure and are trying to preserve or strengthen their capital base. As a result, they are seeking fully collateralised transactions. In consequence, by choosing to keep only the strongest clients, banks and other financial institutions are contributing to a polarisation process.

The stagnation in lending is true even of banks in countries where governments have deliberately strengthened banks' balance sheets to allow them to grant additional credit to SMEs and/or where credit guarantee schemes exist. Most countries have not only recapitalised their banks, but also extended the funds and guarantees available for SME financing. But the effects of the incentives to lend to SMEs put in place by governments in some countries (such as the provision of additional capital) have not yet yielded the desired results. Some governments are closely monitoring this situation or have put in place "credit mediators" to ease the flow of credit to SMEs or have enacted binding codes of conduct for SME lending.

Confronted with worsening access to credit, SMEs are exploring alternative sources of finance such as the mobilisation of reserves, self-financing and factoring. Access to venture capital and private equity also appears to be constrained. The financial crisis has had a three-fold impact on venture capital and private equity markets. First, exit opportunities are reduced; second, fundraising activities seem to be shrinking; and thirdly, invested capital has stagnated or even slowly started to decline, especially investments in new projects.

*Global venture capital fundraising slowed down between 2007 and 2008.* The current economic recession and the global downward pressure on prices are expected to influence the future prospects for fundraising in the markets in the long run. Institutional investors providing funding will simply be less willing to supply new funds with fresh capital.

Under the influence of these trends, public funds (both direct and indirect investment funds) will be impacted as much as the private funds. In markets with public or semi- public investment funds, which provide capital to funds-of-funds activities, such public funds are likely to witness a more limited possibility for co-investment with private funds, simply because the private funds increasingly reduce their investment activities. As a result, public funds cannot be expected to provide the same leverage effect as before the crisis, unless supplied with more capital.

## **The impact of the current crisis over the access to finance of SMEs**

The growth and the development of SMEs is influenced by a number of factors, from global business environment to the availability of educated workforce, but the lack of access to finance appears consistently as



one of the most important obstacles of doing business, as it is evidenced in the numerous surveys conducted by the World Bank, regarding the enterprises in over 100,000 countries.<sup>632</sup>

Access to finance of the firms is their main concern, as shown in the Flash Eurobarometer survey, realized from June 17 to July 23, 2009. Thus, to the question "What is currently the most pressing problem your firm is facing?" 29% of companies surveyed identified as the most pressing problem finding customers, and access to finance was considered as the second pressing issue, as identified by 16% of respondents (see figure 2).

**Figure 2: SMEs' main problems**

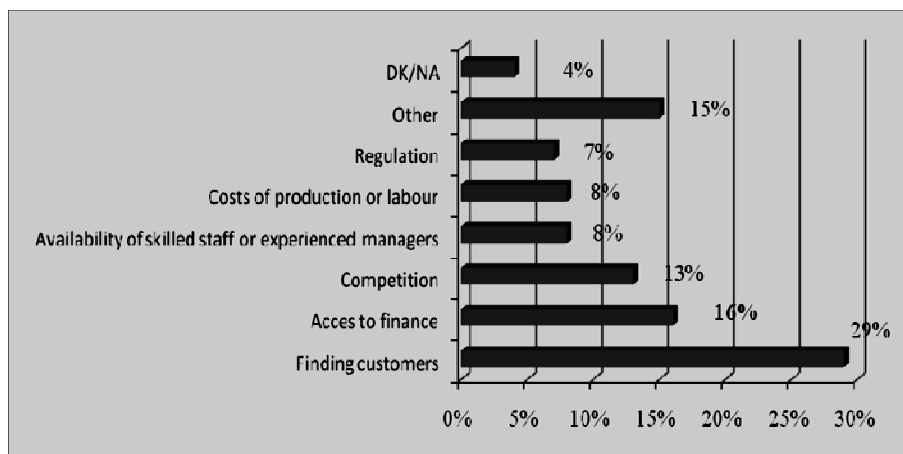

Base: all companies EU-27, in %. Source: European Commission : 2009

The current international crisis has affected more severely the SMEs sector compared to large firms because SMEs are generally more vulnerable in times of crisis for several reasons, among which we mention: it is harder for them to reduce their activities since they are already small; they are less diversified individual within their business; they have a weaker financial structure (e.g. lower capitalization); they have a lower credit rating; they are strongly dependent on credit and have fewer financing options (OECD: 2009).

The deterioration of the economic environment and, implicitly, of the financial situation of small and medium enterprises and the rise of the costs of the financing resources on international financial markets determined banking institutions from numerous countries to be reticent in granting credits. The reaction of the banks was to make the crediting standards harsher and to increase interest rates. Thus, microenterprises and small firms in particular meet significant difficulties when trying to obtain financing resources.

In the context of the reduction of the bank credits supply and demand, a diminution in the availability of bank credits was registered. For example, according to the Flash Eurobarometer study, almost half (46%) of the interviewed firms that requested at least one type of external financing over the period January – July 2009 reported the reduction of the availability of bank credits. As regards the studied countries, the availability of bank credit has significant differences from one country to another due to the different implications of the current crisis on national economies and their financial systems.

Credits have tightened in most countries and not only where banks held mortgage- backed securities and collateralized debt obligations. Most governments have cut interest rates, lowered reserve ratios and urged lenders to pass on lower rates to their customers. As few countries set the rates that are charged by commercial banks, lower rates in the inter-bank markets are not automatically passed on to commercial customers. In addition - and in most cases more importantly – lenders are offering fewer loans. Credit has tightened for small enterprises in many countries although the actual impact is not well known.

Banks and non-bank financial institutions are consolidating their own financial positions by ensuring adequate reserves as a precaution against delinquency and default. These prudential measures have reduced the flow of new lending and the extension of existing lines of credit in many countries. Lenders are finding it

<sup>632</sup> "Effects of the current economic crisis on small and medium enterprises sector in some EU member countries -a comparative study", International journal of business and management studies Vol 3, No 1, 2011

difficult to assess creditworthiness in the downturn. A stable company last year may be risky this year, notably if demand has slumped for its products or services. Even enterprises with a good credit history are finding it difficult to obtain loans. In the UK, where the number of small business closures rose dramatically to 85 per day in early 2009, the Federation of Small Businesses summarized the problems succinctly: "Costs are up, orders are down and banks are not being helpful." Smaller enterprises that can access credit in good times now face difficulties. Micro-enterprises and some small business which are unable to access credit under normal conditions will continue to be shut out during the crisis.

### **Policy responses of governments to SMEs financing problems**

Countries' abilities to deal with the crisis depend to a large extent on the margin provided by their respective fiscal and monetary policies. Many of the countries have recently put in place anti-crisis packages combining in different proportions three lines of action: *stimulation of demand* (consumption packages, infrastructure programmes, tax policies); *credit enhancement* measures, including *recapitalisation of banks* which, in some cases, include explicit provisions or mechanisms to preserve or enhance banks' capacity for financing SMEs such as public credit guarantees; and *labour-market measures* (reduced employment taxes or social security charges and extended temporary unemployment programs).

The measures put in place by countries can be classified in three different groups depending on the aspect of the SME financing problem to which they are geared. Three main groups of measures can be distinguished: (a) measures supporting sales, cash flows, and working capital; (b) measures to enhance SME's access to liquidity, mainly to bank lending; (c) measures aimed at helping SMEs to maintain their investment level and more generally to build their capacity to respond in the near future to a possible surge in demand.

The stimulus packages are intended to revive demand either through consumption or investment spending. Some of the packages include spending on health, education, technology and infrastructure. SMEs in these sectors could benefit either directly or indirectly. More direct are the measures to increase cash flow, thereby contributing to working capital. A robust cash-flow is a condition sine qua non for business development and growth. Many governments have implemented measures to maintain or increase cash flows. For instance, they have allowed accelerated depreciation for investments already undertaken. France and Germany have introduced accelerated depreciation either on all categories of assets or on specific ones as in Germany where depreciation thresholds are targeted to SMEs thereby reducing taxable income. Some countries are also giving tax credits, cuts, deferrals and refunds. In Japan, the Government has reduced the corporate tax rate from 22 % to 18 % for the SMEs with 8 million yen (€61 thousand) or less in annual income in the coming 2 years. In the Netherlands one of the tax brackets has been reduced from 23 % to 20 % for both 2009 and 2010 for amounts up to 200,000 euros and Canada increased the income threshold for which the small business rate applies. The Czech Republic, France and Spain are refunding VAT payments immediately or monthly.<sup>633</sup> Macedonia also gives tax credit to companies – there is tax release of corporate income tax for incomes up to 3 million denars. Governments give preference to reducing those taxes that are "profit-insensitive", that is, taxes that are paid regardless of whether the SME is making a profit. This would increase the ability of SMEs to finance working capital internally. Lastly, in order to maintain employment, some governments are giving wage subsidies to enterprises so that employees can receive full wages while working part time.

To address the depletion of SMEs' working capital, some countries have implemented specific measures that, without involving additional credit lines, are aimed at easing SMEs' liquidity, either legal moves to shorten payment delays and enforce payment discipline or reduction of government payment delays.

Despite the fact that some of the largest banks have been recapitalised with public funds, the evidence from surveys suggests that banks have significantly tightened their credit policies. In order to alleviate the effects on SMEs of the twin shock of falling sales and more difficult access to funding, governments are using two different approaches to increase availability of credit to SMEs: (a) on the incentive side, the creation and extension of guarantee schemes for loans to SMEs, or when that fails direct public lending; (b) on the discipline or sanction side, setting targets for SME lending for banks that have been recapitalised by public monies, putting them under administrative monitoring or putting in place specific procedures to solve problems between individual SMEs and banks.

---

<sup>633</sup> "The Impact of the Global Crisis on SME and Entrepreneurship Financing and Policy Responses", Organization for economic cooperation and development, p.30

Extension and diversification of public guarantee schemes or, in some cases, even direct lending by public institutions, are among measures being widely used by countries. These policy measures deal with one of the key reasons that may explain banks' reluctance to lend to SMEs that is, their constraint in terms of their capital requirements ratio. According to Basel II methodology, for banks operating under the "standardised approach", the level of capital requirement for a publicly guaranteed credit line is very low or even nul, depending on the extent and the exact modalities of the public guarantee. For banks operating under the "internal rating-based approach", the regulatory capital requirement is very low, if any, and in the last analysis depends on the internal risk model. For this reason, public guarantee schemes for SME credit are expected to be an incentive for bank lending to this segment of clients. It is also worth mentioning that even for guarantee structures without regulatory capital relief, loan guarantee schemes can improve the access to finance for SMEs through economic capital relief as an incentive for banks. For European Union member countries, the potential leverage effect of public guarantees on SME bank lending has been further extended by the decision of the European Commission to temporarily authorise Member States to ease access to finance for companies through subsidised guarantees and loan subsidies for investments. In France, for instance, this easing of rules makes it possible for the guarantee schemes to cover up to 90 % of the risks related to a loan as compared with 50 to 60 % on average before. The United Kingdom guarantees 75 % of the loan and Korea, 100 %. Japan, in principle, guarantees 80 % of the loan but there are some exceptional cases of 100 % coverage.

There are also a number of private guarantee schemes. The Association Europeenne de Cautionement Mutuel (AECM), which is composed of non-profit organisations giving SME credit guarantees, has provided 55 billion euros for 1.6 million SMEs (roughly 8 % of total SMEs in the EU). AECM members have knowledge of the local context and the SME sector and therefore they can undertake a reliable individual risk analysis of each loan. They also provide additional information to both the bank and the SME partner and act as an interface.

In the context of bleak medium-term prospects amid falling sales, many SMEs have reduced or withheld their investment plans. In consequence, their demand for long-term lending has significantly fallen. In order to prevent SMEs from losing their competitive edge in the medium term, and help them to remain ready for the upturn, some governments have put into place measures to strengthen their capital base or to develop their productive capacities, or both. These measures are either tax incentives, or provision of specific funding possibilities such as grants or credit. On the top of this, the existence of Structural Funds within the European Union gives to new-member countries a margin of manoeuvre to support SMEs investment projects in specific technologies, sectors or regions.

Most of the measures described in this paper are very recent and thus have not been evaluated. In consequence it is impossible to identify best practices. It has to be stressed that these measures help SMEs by solving their immediate liquidity problem, but if the macroeconomic situation continues to worsen, they may only postpone an insolvency problem. In some countries, measures aimed at solving the long-term problem of insufficient own capital base are being taken. They address the issue either by helping enterprises to strengthen their cash-flow and self-financing or by putting in place additional sources of equity capital.

The most widely used policy measure to increase access to finance has been until now the extension of loans and loan guarantees. These measures are also very heterogeneous in their modalities, in their cost and also target groups. Time is too short to draw conclusions about what are the "best practices" in the field of emergency measures and in the field of loan guarantees.

## **Conclusion**

One of the fundamental problems of any company and, in particular of the small and medium enterprises (SME) is the access to finance, as a condition for their creation, survival and development. Compared with large firms, SMEs face a number of difficulties when aiming to procure financial resources. Such difficulties are related, in particular, to insufficient guarantees offered for creditors and even to fully inform them about the situation and development prospects of SMEs.

The analysis of the financing modalities of small and medium enterprises emphasizes the significant importance of bank credits in the external financing of enterprises. This aspect can be explained by the fact that microenterprises and small firms in particular have fewer financing options in comparison with large enterprises. The SMEs, in terms of size and the specifics of their activities, face difficulties in procuring external financing resources, in conditions of normal operation of the economy. Moreover, in the context of the current

international crisis, the SMEs access to financial resources is more difficult due to the deterioration of the economic environment and due to the increasing of the uncertainties about its progress.

One of the extremely serious consequences of the current global economic crisis is the changes in the access to credit for SMEs. In this context and given the crucial importance of the SME sector for economic and social development, public authorities in almost all countries were oriented towards the adoption of special measures to stimulate lending to SMEs by subsidizing interest and guarantee schemes. But so far there has been only a slow recovery of bank lending. The significant revival of bank lending depends significant on the expectations of the improvement in overall economic situation, the real economic recovery, which in turn is conditional on improved access to finance for the SME sector.

Restore the normal functioning of SME sector and hence the national economic recovery depend significantly of the improved access to finance for SME sector, which can be achieved by implementing appropriate economic policy measures and strengthening cooperation between the banking and financial institutions and SMEs.

## REFERENCES

1. *The Impact of the Global Crisis on SME and Entrepreneurship Financing and Policy Responses*, Organization for economic cooperation and development (OECD), 2009
2. *World Employment Report 2004-05* (Geneva: ILO)
3. *Effects of the current economic crisis on small and medium enterprises sector in some EU member countries -a comparative study*, International journal of business and management studies Vol 3, No 1, 2011
4. *European SMEs under Pressure*, Annual Report on EU Small and Medium-sized Enterprises, 2009
5. *The financial and economic crisis: A decent work response*, ILO Governing Body, ESP Committee, 04.09

# CAUSES AND CONSEQUENCES OF GLOBAL FINANCIAL CRISIS

*ALEKSANDRA D. STANKOVSKA, Assistant Professor, PhD*

*(Faculty of Economics, European University – Republic of Macedonia, Skopje)*

## Abstract

In contrast to the situation during previous financial crisis, the current financial crisis has originated in developed economies and it is more global in scope. Today's crisis is clearly different, starting in the most developed countries and spreading to those of middle and lower income. The biggest financial crisis since the 1930s originated within a specific sector of the American mortgage market, the sub-primes market. The bursting of the U.S. housing bubble, which peaked in 2007, caused the values of securities tied to U.S. real estate pricing to plummet. This resulted in the collapse of large financial institutions, the bailout of banks by national governments and downturns in stock markets around the world. Governments in even the wealthiest nations have had to come up with rescue packages to bail out their financial systems.

The global financial crisis or the credit crunch reflects the greatest financial regulatory failure in modern history. It is more than a crisis in credit markets, debt markets, derivatives markets, property markets and equity markets. Global financial crisis is a crisis spreading across a broad front: it is a financial crisis which has become a general economic crisis; which is becoming an employment crisis; and which has in many countries produced a social crisis and in turns a political crisis.

**Key words:** global financial crisis, sub-primes market, bailout, financial regulatory failure, economic crisis.

## Вовед

Карактеристично за последните четири децении е синдромот на финансиски и банкарски кризи кои потресоа низа национални економии (голем број земји од Латинска Америка, Русија, Азија, Америка, Европа) и воедно добија и светски карактер. Тековно, светската економија се „соочува“ со финансиска криза, како реприза на фијаското „заштеди и кредити“ од крајот на осумдесетите години на XX век, но на многу повпечатлив начин. Клучна карактеристика на финансиската криза е нејзина глобална димензија. Во минатото, ваквите кризи главно беа локализирани и поедноставно решавани. Овој пат, разликата е во брзото ширење на интензивните финансиски иновации, конкретно начините на создавање и дистрибуција кои ги воведоа водечките банки. Тоа овозможи проширување на ризикот во многу поголем размер за сметка на транспарентноста. Заради тоа, појавата на банкарскиот систем во сенка, кој главно е нерегулиран и без соодветна контрола, донесе нетранспарентност на финансиските пазари и ги истакна системските ризици. Довербата во моќта на пазарите „сами да се излечат“ не донесе резултати како што некои очекуваа. Имено, глобализацијата на економијата и иновациите во финансискиот сектор креираа низа процеси што излегоа од контролата на носителите на економската политика и регулаторните институции.

Националните економии погодени со финансиската криза се соочуваат со голем број економски, социјални и политички проблеми, колапс на банките и валутите, одлив на големи суми на странски капитал кои со себе повлекуваат и локални финансиски средства, појава на сиромаштија, невработеност, рецесија итн. Генерално, финансиски кризи, во прв ред имаат тешки последици за економиите погодени од кризата, но во услови на глобализација на вкупните економски текови, многу лесно се пренесуваат од земја до земја, прераснувајќи во регионални и генерираат негативни импликации и последици за светската економија во целина.

Посебно појавата на позначајни регионални или меѓународни финансиски кризи секогаш наметнува неколку прашања: кои се причините за појава на кризите, кои се последиците од нив, нивните

сличности и разлики, начинот и средствата за борба против последиците од тие кризи и прашањето дали се тие нормална појава во капитализмот или се резултат на неадекватно конципираниот капиталистички систем .

## 1. Причини за генерирање финансиска криза

Проучувањето на причините за финансиски кризи и нивните карактеристики е од клучно значење, бидејќи тие предизвикале драматични економски колапси во минатото и постои веројатност истите да се случат и во иднина. Постојат многу полемики околу прашањето за причините кои поттикнуваат низа финансиски кризи. Монетаристите застапуваат теза според која финансиската криза вообичаено е поврзана со криза во банкарскиот сектор. Кога стабилноста на банкарскиот систем на една земја е загрозувана од различни причини може лесно да доведе до колапс на целиот финансиски систем на земјата, во случај да не постои интервенција од страна на централната банка.

Еден од најзначајните модели за објаснување на финансиските кризи е моделот на Киндлебергер кој во своето дело „Manias, Panics, Crashes: A history of financial crisis” (1978)<sup>1</sup>, го разработува т.н. модел Мински преку кој ги објаснува финансиските кризи. Според него секоја финансиска криза претставува дел од бизнис циклусите во економијата и постои шок на финансискиот систем кој што е доволно силен да ги подобри условите за работа во даден сектор од економијата, а да ги влоши во другите.

Шокот за кој говори Киндлебергер се однесува на одреден настан како на пример: почеток или крај на воен судир, пронајдок или нова технологија која добива популарност, финансиски инженеринг, финансиска дерегулација или промена на монетарната политика итн. Заштедите, инвестициите и кредитите се пренасочуваат во „новите“ попрофитабилни сектори што резултира со тренд на пораст во економијата. Кредитната експанзија „финансира“ бум и ја шири понудата на пари. Инвеститорите ги „фака еуфорија“ за вложување во атрактивните инвестициони алтернативи. Финансискиот систем станува ранлив и подгреан од следниве причини<sup>2</sup>:

- банките недоволно вршат проценка на потенцијалните пазарни ризиците (со посебен акцент на кредитниот ризик) и оптимистички веруваат во стабилноста на вредноста на колатералот;
- за одредено време побарувачката ја надминува понудата во новите профитабилни сектори, што резултира со раст на цените и дополнителни профитабилни инвестиции и
- зголемување на шпекулативните активности.

Според Киндлебергер, со зголемувањето на шпекулативните активности на еден пазар постои веројатност од појава на манија<sup>3</sup> т.е ирационално однесување на инвеститорите. Ова однесување дефинитивно креира ценовен балон на „атрактивните“ инвестиции. Шпекулативниот бум продолжува сè додека инвестициите се атрактивни. Доволен е само еден настан т.е сигнал (пример, банкрот на една фирма од атрактивниот сектор или проблем на некоја од „главните“ банки) за да се уништи целиот финансиски сектор.

Последица од шпекулативниот бум е процес, состојба кога инвеститорите започнуваат масовно да продаваат различни средства поради неможност да ги финансираат своите долгови со што директно се притиска врз цените преку зголемување на понудата. Колку повеќе трае негативниот сигнал толку повеќе се зголемуваат шансите пазарот да „колабира“. Балонот експлодира, владее паника и цените одат вртоглаво надолу. Паниката продолжува се додека:

- инвеститорите не станат свесни дека цените се многу ниски и средствата се потценети;
- не е запрено тргувањето и
- не интервенира позјамувачот во крајна истанца (LLR – Lender of Last Resort) за да обезбеди гаранција со „инјектирање“ свеж капитал за поткрепа на ликвидноста на системот.

Други гледишта за проблемот со кризите одат во насока на ризикот од пецирање (закотвување) на девизниот курс, промена на каматните стапки, проблемите во билансот на плаќања (капитална сметка), проблемите од асиметрична информираност, фискална нерамнотежа и неадекватна интервенција од страна на централната банка.<sup>4</sup> Карактеристично е тоа што во основа сите модели за објаснување на финансиските кризи се модификација на моделот на Киндлебергер.

<sup>1</sup> Charles P. Kildberger, Manias, panics, crashes: a history of financial crisis, John Willey & Sons, 1978.

<sup>2</sup> Shelagh Heffernan, Modern banking, John Willey & Sons, 2005, str. 408.

<sup>3</sup> Charles P. Kildberger, Manias, panics, crashes: a history of financial crisis, John Willey & Sons, 1978.

<sup>4</sup> Frederic S. Mishkin, The Economics of Money, Banking & Financial Markets, 7-th Edition, Person Education, USA, 2004, стр. 193.

Досега капитализмот доживеа две големи светски кризи. Првата светска криза позната како Светска економска криза или Голема Депресија се случува во периодот од 1929 до 1934 година. Станува збор за криза на хиперпродукција бидејќи не постоеше можност динамиката на количината на пари во оптек да ја следи динамиката на обемот на понудата на стоки и услуги. Кризата резултираше со следните последици:

- забавен тренд на продажба на стоки и услуги заради неадекватна парична побарувачка;
- успорена динамика на стопанскиот развој;
- зголемување на невработеноста;
- стопанска и монетарна нестабилност;
- менување на економската и социјалната структура во земјата;
- социјални тензии и последици и
- појава на политички тензии, појава на фашизмот како предвечерие на втората светска војна.

Долгогодишните предвидувања на економските и финансиските експерти во 2007 година се исполнија. Финансискиот систем се соочи со потенцијално катастрофална опасност како резултат на неизвесноста и системските ризици подгреани од користењето на дериватите – синтетички производи т.н. финансиско оружје за масовно уништување и порастот на т.н. коцкарски начин на тргување.

Клучната причина за појава и развој на тековната светска криза е насочувањето на релативно ефтините надворешни финасиски извори кон хипотекарни кредити што овозможуваат купување нови или рефинансирање на постоечките куќи во региони населени со луѓе од ниско средна класа. Со самото тоа се овозможи заработка во вид на провизија и пораст на приватното штедење, како и иницирање на огромни капацитети во стамбената област со што се постигнува економски раст и вработеност.

Глобалната финансиска криза започна во САД некаде во средината на 2007 година. Тогаш се појавија првите знаци на нестабилност на финансискиот систем, кои произлегоа од колапсот на пазарот на хипотекарни кредити во САД (subprime mortgage crises).<sup>5</sup> Кризата настана како последица на мешањето на државата на пазарот за недвижности, политиката на FED, стимулациите на банкарите, неодговорното работење на надлежните државни институции за контрола на финансискиот пазар (FED – Federal Reserve System) и нестручноста на рејтинг – агенциите, како и финансиските слабости кои постоеја со години во областа на финансиската контрола и законската регулатива на САД. Изворот на споменатите слабости произлегува од идејата за неограничена либерализација на финансискиот пазар, со минимална законска регулатива и слаба контрола над работењето на инвестиционите банки и фондови.

Генерално, финансиските кризи се поврзуваат со неуспехот на регулативата и финансиската супервизија. Клучните финансиски играчи функционираат во услови кои водат до потценување на ризиците и превземање на прекумерен ризик. Практиката сведочи за неадекватна проценка на ризикот<sup>6</sup>:

- потценета е изложеноста на системски шокови со користење на моделите за квантифицирање на ризици;
- стрес – тестирањата се базирани на поволни економски услови;
- сложените финансиски производи ја отежнуваат проценката на ризикот (пример, секјуритизација);
- недоволна транспарентност на низа финансиски пазари, особено на ОТС пазарот за дривати, каде што постои лично договарање помеѓу купувачот и продавачот во зависност од нивните интереси;
- прекумерна доверба на кредитните рејтинг агенции (конфликти на интереси, слепо верување во квантитативните модели и недоволно внимание на системските ризици).

Постоечкиот систем сеуште функционира врз основа на премисата дека банкарските институции се едно, а пазарите на хартии од вредност нешто сосем друго. Меѓутоа, оваа премиса не е изводлива денес. Покрај тоа, не е посветено доволно внимание на регулирањето на банкарскиот систем во сенка<sup>7</sup>:

- регулаторната рамка го потценила капацитетот на банките од аспект на управување со ризиците, што резултира во потценување на нивото на адекватниот капитал;
- премногу се фокусира на микро – прудентна регулатива на индивидуалните финансиски институции, занемарувајќи го сеопштиот развој и системските ризици и
- проблеми во информираноста и координација меѓу различните учесници во финансиски супервизија; непосто механизам со кој ќе се гарантира дека самата идентификација на ризик ќе иницира колективни одлуки.

<sup>5</sup> www.voxeu.org/eports/subprime/report.pdf (20.12.2011).

<sup>6</sup> Sebastian Paulo, „Europe and the Global Financial Crisis, Taking stock of the EU's policy response“, Foundation Robert Schuman, april 2011, стр.5.

<sup>7</sup> ibidem, стр.6.

Периодот пред глобалната финансиска криза се карактеризираше со поволни економски услови, високо ниво на ликвидност и ниски каматни стапки. Самите услови ја поттикнаа финансиската криза. Високото ниво на ликвидност и ниските каматни стапки резултираа од експанзивната монетарна политика

во развиените економии и глобалната макро-економска нерамнотежа.

Релаксираните монетарни политики, особено американската која следеше по dot.com кризите, овозможија пораст на кредитите кои ги стимулираа инвестициите и потрошувачката. Директна последица од ова е „меурот од недвижности“, чие експлодирање го поттикна развојот на финансиските кризи. Истовремено, пред кризата, се бележи значителна акумулација на макро – економската нерамнотежа, особено изразен е американскиот дефицит во тековната сметка кој се рефлектира во суфицитот на Азиски земји (особено Кина) и земјите – извознички на нафта (Блискиот Исток, Русија).

Растот на кредитирањето во САД, во голема мера е финансиран од огромниот прилив на капитал од земјите кои се карактеризираат со суфицит. Зголемената побарувачка во САД беше покриена со увозот од Кина и другите азиски земји. За размена, суфицитните средства на овие земји беа инвестирани во американските државни обврзници и други ниско ризични средства. Како резултат на тоа, ниските приноси на обврзниците ги поттикнаа инвеститорите да бараат инвестициони алтернативи кои нудат повисоки приноси (и се високо ризични).

## 2. Карактеристики на глобалната финансиска криза

При анализирање на проблематиката за глобалната финансиска криза, неизбежна е 1996 година и проектот на тогашната администрација на претседателот на САД, Клинтон–живеалиште за секој. Банките и финансиските институции ги кредитираа граѓаните преку хипотекарни кредити, независно од нивната кредитоспособност. Бидејќи ризикот беше во втор план, многу луѓе одеднаш добија можност да си купат куќа. Ова претставуваше добра шанса за градежништвото при што се формираа фондови кои градеа населби и потоа продаваа куќи. Парите ги имаше во изобилство, а конкуренцијата меѓу банките ги спушташе критериумите за бонитетот на лицата кои земаа станбени кредити. На крај, банките започнаа да даваат кредити на лица без работа, без редовни приходи и без имот, односно одобруваа т.н. нинџа (ninja - no income, no job and assets) кредити. Ризикот растеше сè повеќе и беше само прашање на време кога кризата ќе тропне на врата. Кога нинџа – кредитите достасаа за наплата, лавината тргна.

Банките во САД даваа станбени кредити без контрола, кои потоа ги „препакуваа“ како обврзници и ги продаваа на инвеститорите кои очекуваа високи приноси. Во трката за поголем профит, банките врз основа на хипотеките издавале обврзници и различни дериватни хартии од вредност базирани на хипотеки: MBS (mortgage - backed securities), CDO (collateralized debt obligations) и SIV (structural investment vehicles), со што врската со реалната вредност и колатералот станува се подалечна.<sup>8</sup> Два од најголемите играчи на хипотекарниот пазар беа: Федералната национална хипотекарна асоцијација (Fannie Mae) и Федералната корпорација за станбено – хипотекарно кредитирање (Freddie Mac - Federal Home Mortgage Corporation, FHLMC), кои своите големи хипотеки ги трансферираат во дотогаш познатите квалитетни и безризични, државни хартии од вредност на Владата на САД. Со готовината банките уште повеќе ја засилуваат својата кредитна активност, а цените на недвижностите достигнаа астрономски големини. Ваквата практика ја прекина врската меѓу корисникот на станбениот кредит и оној што го финансира истиот. Ризикот се распрна насекаде низ финансискиот сектор, а истовремено никој не беше свесен за висината на ризикот на кој е изложен. Секуритизацијата на станбените кредити ги прошири финансиските ризици на целата економија така што изложеноста на банките на ненаплатливи кредити номинално постана минимална. Меѓутоа, заради препакувањето на станбените кредити во сложени колатерализирани долгови стана тешко да се одреди кој што поседува.

Иронично е тоа што финансиските иновации наменети за намалување на ризикот на поединечно или микро ниво на крајот го зголемија тој ризик на макро ниво, и на тој начин го зголемија системскиот ризик. Покрај тоа, овие иновации го фаворизираа шпекулативното тргување. Се активираа хипотеките, понудата на недвижности се зголемуваше, банките не одобруваа кредити, немаше побарувачка, а цените на недвижностите за прв пат после 17 години почнаа да се намалуваат. Со тоа се сруши вредноста на хартиите од вредност базирани токму на тие хипотекарни кредити. Беа погодени сите инвеститори кои вложуваа во колатерализирани хартии од вредност. Преку тргувањето со хипотекарните хартии од вредност на светско ниво, кризата се прелеа и надвор од границите на САД и кај бројни инвеститори се појавија „дупки“ во нивните портфолија, т.е. загуби предизвикани од пропаднатите инвестиции. Со тоа

<sup>8</sup> Andrew Felton and Carmen Reinhart, The First Global Financial Crisis of the 21st Century, A VoxEU.org Publication, Centre for Economic Policy Research, June 2008, стр.9.



се намали довербата во финансискиот систем и меѓусебната доверба на банките, што ја намали понудата на кредити, ги подигна каматните стапки и го вовлече светот во рецесија.

Карактеристично за периодот од 2007 година до 2011 година се пет етапи од развојот на тековната глобална финансиска криза. Првата фаза (9 август 2007) започнува со конфискација во банкарскиот систем од страна на BNP Paribas со најава за прекин на соработка со трите фондови за преземање ризици (hedge funds) – специјализирани за хипотекарни долгови во САД. Со ова се сигнализирало дека во обрт се ризични деривати во износ од десетици милијарди долари, чија реална вредност била многу помала од колку што можат да замислат самите банкари. Неизвесноста креира клима на недоверба, вербата исчезнува преку ноќ и банките го прекинуваат меѓусебното кредитирање. Банките биле принудени да продаваат средства кои се уште не беа погодени од кризата. Како резултат на тоа, масовното продавање на „квалитетни“ средства доведе до пад на нивната цена. Поради недоволната ликвидност и зачетоците на депрецијација на капиталот, низа финансиски институции се соочија со работ на банкрот.

По година дена, на 15 септември 2008 година, кризата го достигна нивото, кога американската влада дозволи банкрот на инвестиционата банка Lehman Brothers. До тој момент, владите ги помагаа банките кои искусија сериозни потешкотии. САД им помогнаа на неколку финансиски институции во кои се вбројуваат: инвестиционата банка Bear Stearns, хипотекарните агенции Freddie Mac и Fannie Mae и осигурителната компанија AIG - American International Group, Inc. Инвестиционите банки Goldman Sachs и Morgan Stanley се трансформираа во комерцијални банки со цел да добијат помош од FED за да го одржат соодветното ниво на ликвидност. Искуството на САД го почувствува и Европа преку национализацијата на Northern Rock, најголемата британска хипотекарна банка (февруари 2008). Исто така, финансиските институции Dexia и Fortis, беа помогнати од страна на Бенелукс и Франција.

Со колапсот на Lehman Brothers, се губи вербата во концептот дека сите банки се „премногу големи за да пропаднат – too big to fail“. Банките стануваат високо ризични и се дестабилизира глобалниот финансиски пазар. Во рок од месец дена, глобалниот финансиски систем се соочува со заканата од домино – ефект, поради што, владите од Западна Европа и САД се принудени да инјектираат свеж капитал со цел да го спречат колапсот на нивните банки. И покрај тоа што банките беа спасени за одреден временски интервал, било премногу доцна да се спречи влошувањето на состојбата на глобалната економија. Приливот на кредити во приватниот сектор се стопирал со истовремено опаѓање на потрошувачката и деловната доверба. Сето ова уследи по период кога високите цени на нафтата ги принуди централните банки како приоритет да ги одржат каматните стапки на високо ниво како заштита од инфлацијата, наместо да ги намалат во пресрет на финансиската криза како закана за реалната економија.

Зимата 2008-09 година сведочи за координирана акција од страна на новоформираната група на G20<sup>9</sup> во обид да се спречи продлабочувањето на антиципираната рецесија. Каматните стапки се намалија и се објавија различни фискални стимулативни пакети. На Самитот на G-20 одржан на 02.04.2009 година, светските лидери се обврзаа на фискална експанзија во износ од \$ 5 трилиони, дополнителни \$ 1.1 трилиони од резервите со цел да се помогне на Меѓународниот монетарен фонд и на други глобални институции од аспект на зголемување на работни места и понатамошен раст, како и за низа реформи на банките. Од овој момент, кога глобалната економија е на пресвртница, интензитетот на меѓународна соработка се намалува и земјите поединечно спроведуваат сопствени агенди.

На 9 мај 2010 година, се дефокусира загриженоста од приватниот кон јавниот сектор. Имено, ММФ и Европската Унија објавуваат за финансиската помош на Грција во однос на солветноста на државата, наместо за солветноста на банките. Буџетските дефицити достигнаа енермно ниво за време на рецесијата, како резултат на пониските даночни приходи, повисоките трошоци за социјална помош и фискалните пакети во зимата 2008 – 2009 година. Грција се соочи со уникатен проблем поврзан со јавните финансии, оданочувањето и високиот буџетски дефицит. Штедењето станува нов слоган и има големо влијание врз донесувањето на политичките одлуки во рамките на еврозоната, во Велика Британија, а неодамна и во САД, во земјите каде што долготреме се одржува експанзивна фискална политика.

Денот кога Америка го изгуби својот примат е 5 август 2011 година, кога рејтинг агенцијата S&P го намали рејтингот од AAA на AA+. Државниот долг на САД во последниве три месеци порасна за повеќе од 238 милијарди долари достигнувајќи ниво од над 100 проценти од вредноста на домашниот бруто – производ и американскиот државен долг достигнал 14,58 билиони долари надминувајќи го БДП за 2010 година, кој изнесуваше 14,526 билиони долари. Берзата во Њујорк ја снајде „најцрниот ден“ по

<sup>9</sup> Земји членки на G20: Аргентина, Австралија, Бразил, Канада, Кина, Франција, Германија, Италија, Индонезија, Индија, Јапонија, Мексико, Русија, Саудиска Арабија, Јужна Африка, Јужна Кореја, Турција, Велика Британија, САД и Европска Унија.

големата криза и бранот се прошири и на азиските и на европските берзи, чии индекси покажаа значајни надолни вредности. Иако никој не очекуваше дека светските економски проблеми се решени со договорот во САД и задржувањето на нивниот највисок рејтинг, како и со пакетот за спас на Грција, сепак, најновата драма ја предизвика стравувањето од повторна рецесија во Америка и случувањата во новите, многу поопасни европски жаришта - Италија и Шпанија. Волстрит на 4 август го имаше најтешкиот ден од почетокот на кризата пред три години (октомври 2008 година). „Dow Jones“ и „S&P“ паднаа за повеќе од четири проценти, додека „NASDAQ“ се намали за пет проценти. Азиските берзи буквално потонаа. Главните јапонски и јужнокорејски индекси паднаа за дури 3.7 отсто. Австралискиот индекс се намали за 4%, а хонгконшкиот за 4.6 %. Многу лош почеток имаа и европските берзи. Британскиот индекс падна за 3.4 проценти, германскиот за 3.5 %, а францускиот за 2,8 %.

Должничката криза се повеќе се шири низ евро – зоната а први на удар беа Ирска и Италија. Финансиската криза ја влоши состојбата на јавните финансии, со негативен ефект врз националните буџети во еврозоната. Рецесијата од 2009 година, значително ги намали јавните приходи и благосостојбата на државите. Државите се обврзаа за спасување на банките и спроведување на планови за здравување на економиите. Но, во 2010 година, ниту една од земјите членки на еврозоната не беше во позиција да го испочитуваат Пактот за стабилност и раст. Во периодот од 2007 до 2010 година, јавниот долг во еврозоната се зголеми од 65% на 85% од БДП.

### 3. Ефекти од финансиските кризи

Со цел да се разберат импликациите на тековната финансиска криза, неопходно е да се потенцираат клучните разлики помеѓу актуелната криза и кризите во Аргентина (2001), Источна Азија (1997-1998), Русија (1997-1998), Перу (1988-1992), и Мексико (1980-тите и 1990-тите). Крцијалната разлика се состои во географската димензија на финансиските кризи.

Табела 1

Ефекти од финансиски кризи на глобално ниво

причини	ефекти
-банкарскиот сектор реализира несоодветно финансирање на недвижностите	-сукцесивно намалување на стапката на раст на светската економија
-прекумерна секјуритизација и користење на дериватни инструменти	-намалување на глобалната побарувачка за производи и пад на обемот на продажбата
-недоволен надзор на финансиските институции	- намалување на извозот и меѓународната трговија
-запирање на кредитирањето и недостаток на ликвидност	-зголемување на невработеноста и намалување на платите
	-влијае врз бизнисот и производствениот циклус на глобално ниво

Извор: [www.ida.gov.eg/PDF\\_En/reportofworld\\_en.pdf](http://www.ida.gov.eg/PDF_En/reportofworld_en.pdf) (20.12.2011).

Источно – азиските финансиски кризи започнуваат во април 1997 година, со депрецијација на тајландски Бах, кој потоа предизвика домино – ефект на валутите на Индонезија, Кореја, Малезија и на Филипините. Карактеристично за низа земји во тоа време се големите фискални и платно – билансни дефицити кои негативно влијаа врз донесување на одлука за циклични расходи на владата. Надворешниот долг на владата на Аргентина достигна околу 50% од БДП на крајот на 2001 година, со износ од 30 милијарди \$ долгови во 2002.

Контракциите на Бруто-домашниот производ кои резултираа од поранешните кризи во Индонезија, Тајланд, Аргентина и Мексико се прикажани на графикон 1. Во сите четири земји, економскиот раст не само што се намалил драматично, туку бележел и негативен тренд. Аргентинската економија, изгубила 20% од нејзиниот БДП во периодот од 1999 и 2002 година. Како резултат на финансиската криза од 1997-1998 година, БДП во Индонезија се намалува за 13,1% и за 10% во Тајланд во 1998 година.

Графикон 1

Раст на БДП во Индонезија, Тајланд, Аргентина и Русија (1990-2007 година)

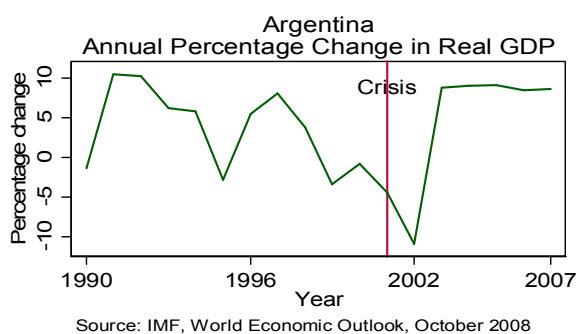
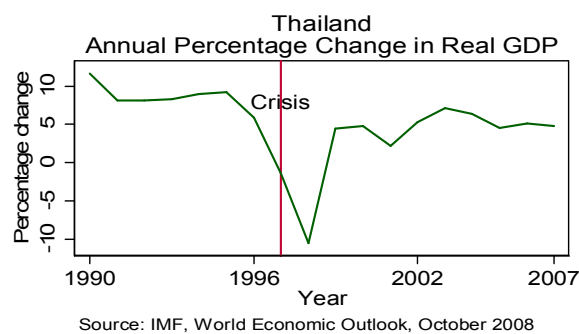

Кон крајот на 2008 година, финансиската криза го погоди и реалниот сектор. Во 2009 година, светскиот БДП е намален за 0.6%, додека Европскиот БДП за 4.1%. Единствено, Полска бележи позитивен раст на БДП. Просечната стапка на невработеност во ЕУ од 6.1 % во 2008 се зголемува на 10% во 2010 година. САД, стапката на невработеност од 5.8% се зголемува на 9.7 %.

Графикон 2

Раст на БДП во периодот од 2007 до 2010 година

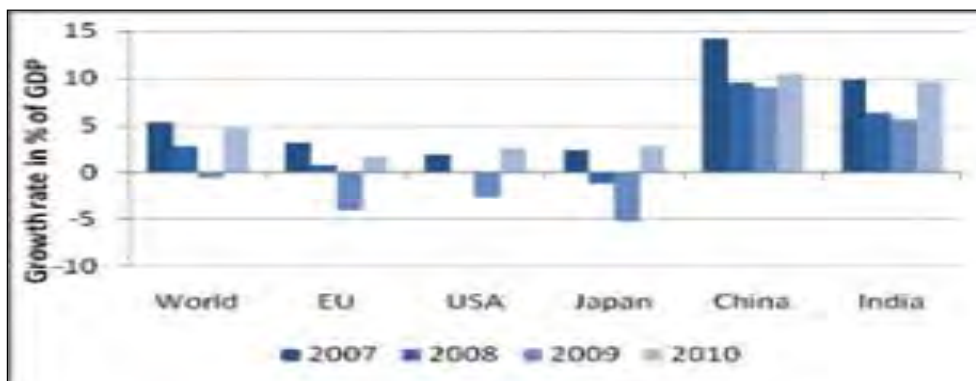

Извор: [www.robert-schuman.eu](http://www.robert-schuman.eu)

Забавената економија ја погоди американската и светската авто – индустрија. Илјадници Американци ги загубија своите работни места во автомобилската индустрија која бележи рекорди во падот на продажбата на автомобили. Побарувачката за нови автомобили се намали, а со тоа и автомобилското производство. Најпогодени се компаниите кои доаѓаат од срцето на кризата, големите американски автомобилски гиганти: „Дженерал моторс“, „Форд“ и „Крајслер“.

Во Европа најпогоден бил германскиот производител на спортски автомобили „Порше“, со пад на продажбата од 44%. И останатите германски гиганти „БМВ“ и „Опел“ исукуија намалување на производството поради финансиската криза. Најголемиот шведски производител на автомобили „Волво“ до декември 2008 година, претрпе загуба во износ од 170 милиони евра. За да се извлече од кризата, компанијата мораше да премине на најнепопуларната мерка, кретење на работните места. Без работа останаа околу 20% од работниците.

Помеѓу најголемите проблеми на светот предизвикани од глобалната криза, претставува невработеноста, поради запирањето на многу инвестиции и намалувањето на производството. Се проценува дека 20 милиони луѓе во развиените светски држави останале без работа. Стапката на невработеност во САД во август 2008 година е зголемена на 6,1%. Во јули 2008 година, стапката на невработеност достигна до 5,7%, а во 2007 година до 4,7%. Во американската економија во август 2008 година, вкупно се изгубени 84.000 работни места, по губењето на 60.000 во јули 2008 година. Од почетокот на 2008 година бројот на работните места во САД е намален за 605.000. Тоа мошне неповолно влијаеше врз широката потрошувачка и го зголеми ризикот од рецесија со пошироки димензии.

Графикон 3



Извор: Reuters

Земјите од Евронзоната се соочија со проблемот од рефинансирање. Со вложувањето на јавното финансирање, се намали довербата во кредитната способност на некои земји од еврозоната. Со цел да реализира рефинансирањето на пазарите, земјите мораат да платат значително повисоки каматни стапки. Каматните стапки на државните обврзници значително се разидоа од пазарните, особено од април 2010 година. Состојбата позната како PIGS (Португалија, Ирска, Италија, Грција, Шпанија) стана алармантна. Во декември 2010 година, стапката во Грција беше за четири пати повисока во однос на Германија, додека Ирска мораше да плати три пати повеќе камата во однос на Германија. Зголемувањето на каматните стапки се должи на шпекулативното обложување за државниот долг и од сериозните сомневања околу финансиската неодржливост на низа земји. Исто така, кредитните рејтинг агенции играа клучна улога во ширењето на стравот за способноста на PIGS во однос на исплатата на своите долгови.

Графикон 4

Разлики во долгорочните каматни стапки во Евро-зоната

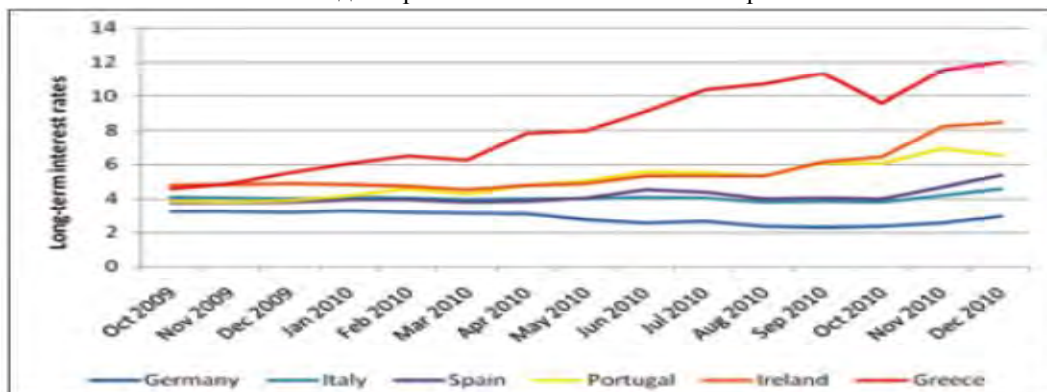

Извор: [www.ida.gov.eg/PDF\\_En/reportofworld\\_en.pdf](http://www.ida.gov.eg/PDF_En/reportofworld_en.pdf) (20.12.2011).

Во 2008 година, Ирска стана првата жртва од еврозоната; земјата влезе во рецесијата, БДП се намали за 3.5 % и за 7.5% во 2009 година. За разлика од Грција, државниот буџет на Ирска бил под контрола до 2007 година (јавниот долг се движел до 25 % од БДП). Колапсот на пазарот за недвижности,

кој бележел раст до 2007 година, го погоди банкарскиот сектор. Со цел да се спаси Англо – ирската банка од банкрот, владата одлучи да ја национализира со што се гарантираше севкупниот банкарски систем. Државата го апсорбира банкарскиот долг и истиот од приватен долг прерасна во јавен долг. Буџетскиот дефицит се зголемува од 7.3 % (2008 година) на 15.6% (2009 година) и на 17.7% во 2010 година. На 21 ноември 2010 година, Ирската влада и формално побара голем финансиски заем од ЕУ и ММФ за да го спречи одливот на капитал од своите банки, одлука која до пред само неколку години изгледаше незамислива кога Ирска го доби епитетот келтскиот тигар, поради силниот економски бум. Министрите за финансии на ЕУ веднаш реагираа и го одобрија ирското барање, со што официјален Даблин ќе добие финансиска помош во висина од 90 милијарди евра. Договорот вклучува фонд за потенцијалните идни потреби од капитал за банкарскиот сектор а исто така се надоврзува на активностите на владата и го вклучува реструктурирање на системот на банките. Вториот клучен елемент на договорот е програмата за намалување на буџетскиот дефицит. Според проекциите, ирската влада најмалку до 2014 година ќе мора да го кастри државниот буџет и да ги зголемува даноците, за да го намали дефицитот на максималниот дозволен лимит за Членките на еврозоната од 3 проценти од бруто општествениот производ.

Карактеристично за Грција беше релаксираната буџетска политика. Со буџетски дефицит од 13.5% во 2009 година и 7.9% во 2010 година, јавниот долг достигна 140% од БДП во 2010 година. Во случај Грција да го рефинансираше долгот преку емисија на државни обврзници, ќе беше принудена да плаќа камата од 12% - четири пати повисока во однос на Германија. Планот за штедење вклучува намалување на 30 милијарди евра во 2013 година и владата со цел да ги зголеми јавните приходи, воведо зголемување на данокот на додавна вредност од 19% на 23% и ограничување на трошоците со намалување на платите и пензиите. За грчката економија нема да биде лесно, бидејќи 70% од националната вредност е креирана од домашната побарувачка кој е ограничена со воведувањето на мерките за штедење и инфлацијата (4.6% во 2010 година во однос на 1.5% во еврозоната). За време на кризата неповолна е состојбата во туризмот како клучна гранка во Грција и стапката на невработеност се зголемува од 8.3% (2007 година) на 11.8% во 2010 година. Генерално, Грција се соочува со проблемот од ликвидност и несолветност.

Графикон 5

Јавен долг во групацијата PIIGS (2007 и 2010 година)

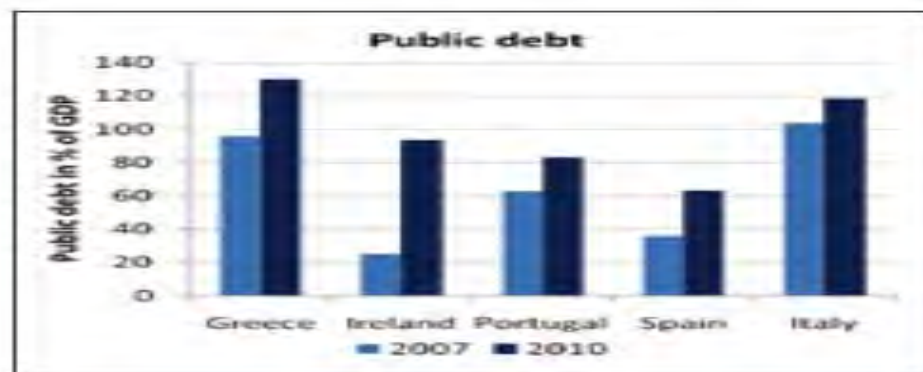

Извор: [www.robert-schuman.eu](http://www.robert-schuman.eu)

Од февруари 2010 година, Грција е ставена под буџетска супервизија од страна на Комисијата и во рок од еден месец, Грција требаше да го имплементира планот за штедење. Сето ова резултираше со низа штрајкови и демонстрации во Грција. Домино – ефектот стартуваше со вовлекување на должничка криза на Португалија и Шпанија. Кризата во Ирска стартуваше во 2007 година со колапсот на пазарот за недвижности и појава на банкарска криза која за брзо време прерасна во должничка криза со зголемување на буџетскиот дефицит. Причини за развој на должничката криза во Португалија биле структурните промени, додека во Шпанија поттикнувачи биле високата стапка на невработеност, намалените цени на стамбени недвижности и големата процентуална застапеност на „тосичните“ инструменти во банкарскиот систем.

Во Португалија, клучниот проблем не потекнува од банкарскиот сектор ниту од пазарот за недвижности. Португалската економија се соочува со структурни проблеми. Просечниот раст на БДП бележи тенденција на раст не поголем од 1 % во периодот од 2000 до 2010 година. Португалската индустрија постепено е потисната како резултат на меѓународната конкуренција, проширувањето на ЕУ и од конкурентскиот увоз од Азија. Во 2009 година, буџетскиот дефицит го достигна највисокото ниво

од 9.4% и во периодот од 2007 – 2010 година, јавниот долг порасна од 62% на 83% од БДП. Мерките за штедење го вклучија и зголемувањето на данокот на додадена вредност од 21% на 23%. Исто така, се зголемуваат и данокот на приход и корпоративниот данок. Клучните инвестициони проекти се одложени, државните претпријатија се приватизираат и Владата ги замрзнува платите во јавниот сектор. Португалија има големо влијание врз финансиската стабилност на Шпанија, бидејќи низа шпански банки имаат инвестирано во Португалија.

Шпанија во 2008 година падна во тешка економска ситуација и од тогаш во земјата пропаднаа 177.336 мали и средни претпријатија. Во споредба со другите земји од евро – зоната, јавниот долг во Шпанија е на умерено ниво. Во текот на кризата, долгот се зголемува од 36% на 63% од БДП, во споредба со просекот од 84% во Европа. Клучната слабост на шпанската економија е големата стапка на невработеност од 20% и падот на цените на недвижности. Најголемо влијание врз економската криза во Шпанија има во градежништвото. Бројот на банкротирани компании во овој сектор достигна 36,8%. На пазарот на недвижности тој показател надмина 23%, во индустрискиот сектор и услугите – 15%. Проценета е голема процентуална застапеност на „токичните“ инструменти во банкарскиот сектор, во износ од 180 милијарди евра, од кои половина се во штедните банки. Со цел да го намали буџетскиот дефицит (11.2% во 2009 година), шпанската влада го применува планот за штедење кој вклучува зголемување на данокот на додадена вредност од 16% на 18%, намалување на платите во јавниот сектор и намалување на јавните инвестиции.

Графикон 6

Буџетски дефицит, економски раст и невработеност во PIIGS

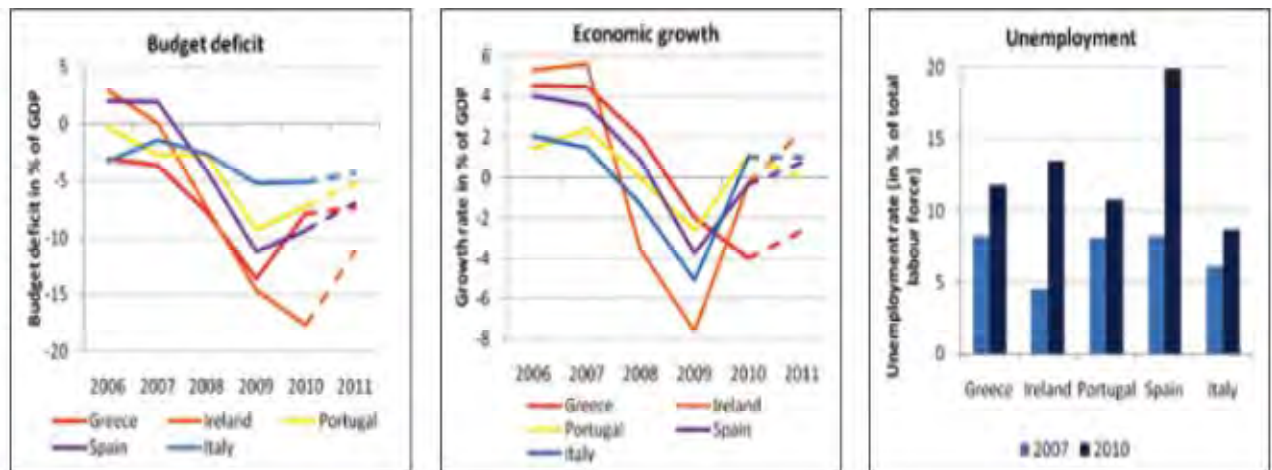

Извор: [www.robert-schuman.eu](http://www.robert-schuman.eu)

Во периодот пред кризата, Италија се соочува со највисокиот јавен долг во ЕУ (103 % од БДП во 2007 година и е трето рангирана на глобално ниво). Долгот на Италија не се должи на финансиската криза. Италијанскиот БДП се намали за 5% во 2009 година, но владата не интервенираше на банките и пазарот на недвижности бележел тенденција на стабилност. Невработеноста значително се зголеми од 6.2% во 2007 година на 8.7% во 2010 година.

Економиите од Југоисточна Европа, како многу други нови и транзициски економии, изолирани се делумно заради слабиот развој на нивните финансиски пазари. За иронијата да биде поголема, благодарение на нивните помалку софистицирани пазари, помалку се изложени на најголемиот дебакл кој ги зафати понапредните економии. Сепак, овие економии не можат да ги избегнат последиците од глобалното економско забавување, порастот на цената на кредитите и намалениот апетит за ризикување.

Светската криза покажа дека е дојдено времето да се трпат последиците од нереалните дефицити, големите даноци, банкарските махинации, берзанските шпекулации, огромните долгови без покривање, владино трошење без конкретни цели и дел од социјалните издатоци кои едноставно не можат да се покријат. Дојде време повторно да се живее во границите на објективните можности. Се покажа дека нереалното задолжување има краток ефект, но долгорочно значи намален економски раст, штрајкови и оптоварување на стопанството кое доведува до социјална имплозија. Дојде времето повторно целиот свет да се потсети на основните економски фундаменти, затоа што светот очигледно се менува пред нашите очи.

Економските прогнози за 2012 година се прилично мрачни, и експертите сметаат дека во годината што претстои нема да се постигне економски раст како што се очекуваше. За просечниот граѓанин, тоа значи помалку шанси за нови работни места, а можеби и нови отпуштања од работа, малку простор за порастот на платите, зголемување на долговите, а со тоа и малку надеж за подобар стандард на живеење.

#### 4. Препораки за надминување на финансиската криза

Со цел да се зголеми степенот на доверба и да се намалат ризиците кои потекнуваат од финансискиот сектор, дадени се следните препораки за надминување на финансиската криза:

- растот на кредитот и вкупниот обем на финансирање не смее да ги зголеми ризиците и мора да биде ускладен со одржувањето на финансиската стабилност;
- кредитите и сите други инструменти мораат да подлежат на мерките на монетарната политика и контрола;
- растот на финансиските институции (зголемувањето на учеството на пазарот) мора да биде резултат на економскиот пораст а не на шпекулативното однесување за да се стекне доминантна монополска позиција;
- потребно е да се унапреди рамката за водење на монетарната политика и одржување на ликвидноста;
- потребно е да се подобри транспарентноста, инфраструктурата и квалитетот на корпоративното управување на пазарот на капитал;
- потребно е да се унапреди квалитетот на управување и надзорот во банките и осигурителните компании;
- потребно е да се зголеми транспарентноста на сопственоста во банките и претпријатијата кои се котираат на берзата;
- потребно е да се обезбеди комплетна правна основа и технички капацитети во давањето книговодствени и ревизорски услуги по светски стандарди и потребно е да се подобри квалитетот на супервизија на банките за да можат правилно да се оценат ризиците на пласманот во банкарскиот сектор, вклучувајќи го учеството на кредитите кои неуредно се сервисираат.

Табела 2

Политики за соочување со глобалните реперкусии од финансиските кризи

Финансиски план за спасување	План за економски стимуланс
<ul style="list-style-type: none"> <li>- зголемување на ликвидноста</li> <li>- рекапитализација на банките</li> <li>- обезбедување на гаранција на депозитите</li> <li>- купување на дел од проблематичните банкарски средства</li> <li>- затегнување на контролата врз банкарскиот сектор</li> </ul>	<ul style="list-style-type: none"> <li>- намалување на каматни стапки</li> <li>- девалвација на девизни курсеви</li> <li>- зголемување на потрошувачката на инфраструктури проекти</li> <li>- изземање од данок</li> <li>- поддршка на мали и средни проекти</li> <li>- зголемена потрошувачка за социјални мрежи</li> </ul>

Извор: [www.ida.gov.eg/PDF\\_En/reportofworld\\_en.pdf](http://www.ida.gov.eg/PDF_En/reportofworld_en.pdf) (20.12.2011).

Потребна е и поголема координација помеѓу националните надзорни и регулаторни тела. Но, проблемот не може да се реши само на национално ниво; за глобалните финансиски пазари потребен е глобален пристап. Потребна е меѓународна соработка со цел да се ограничат потенцијално деструктивните ефекти на светскиот финансиски систем и на реалните економии.

#### Summary

Since the 1980s, the march of globalisation and concomitant increases in flows of capital and trade have led to high volatility in international financial markets. Some of these have erupted into crises, in the form of runs on banks - both national and multinational - as well as attacks on currencies. Resultant effects have

included the significant increase in contagion and the collapse of both venerable private banks as well as national institutions.

The recent market instability was caused by many factors, chief among them a dramatic change in the ability to create new lines of credit, which dried up the flow of money and slowed new economic growth and the buying and selling of assets. This hurt individuals, businesses, and financial institutions hard, and many financial institutions were left holding mortgage backed assets that had dropped precipitously in value and weren't bringing in the amount of money needed to pay for the loans. The financial crisis is linked to reckless lending practices by financial institutions and the growing trend of securitization of real estate mortgages in the USA. The US mortgage-backed securities, which had risks that were hard to assess, were marketed around the world. A more broad based credit boom fed a global speculative bubble in real estate and equities, which served to reinforce the risky lending practices.

#### **Користена литература:**

1. Andrew Felton & Carmen Reinhart, The First Global Financial Crisis of the 21st Century, A VoxEU.org Publication, Centre for Economic Policy Research, June 2008.
2. Charles P. Kindleberger, Manias, panics, crashes: a history of financial crisis, John Willey & Sons, 1978.
3. Cooper G., The Origin of Financial Crises: Central Banks, Credit Bubbles, and the Efficient Market Fallacy, Vintage, 2008.
4. Frederic S. Mishkin, The Economics of Money, Banking & Financial Markets, 7-th Edition, Person Education, USA, 2004.
5. Pablo B, Clara G, Iliana O, Global and domestic factor of financial crises, University of Madrid, 1999.
6. Sebastian Paulo, „Europe and the Global Financial Crisis, Taking stock of the EU's policy response“, Foundation Robert Schuman, april 2011.
7. Shelagh Heffernan, Modern banking , John Willey & Sons, 2005.
8. [www.ida.gov.eg/PDF\\_En/reportofworld\\_en.pdf](http://www.ida.gov.eg/PDF_En/reportofworld_en.pdf) .
9. [www.robert-schuman.eu](http://www.robert-schuman.eu)



# ПОМЕСТУВАЊАТА ВО СВЕТСКАТА ЕКОНОМИЈА КАКО ПОСЛЕДИЦА НА СВЕТСКАТА ЕКОНОМСКА КРИЗА

(изворен научен труд / original scientific paper)

д-р Никола Поповски, доцент

Факултет за економски науки при ЕУРМ - Скопје,

д-р Емилија Стевановска, доцент

Факултет за економски науки при ЕУРМ - Скопје,

## Abstract

In recent decades, the economists created numerous models that with high accuracy are trying to foresee the economic crisis and recessions. The last global crisis which begun in mid 2008 and with certain intensity lasts until today, showed that such attempts, unfortunately, are relatively unsuccessful and we can only partly rely on them. Due to its origin, the last crisis further contributed the possible indicators and models intended for foreseeing of future economic problems to be annexed and sought with such of financial sector situations, previously left out from the analysis. Nonetheless, the crisis was quickly transferred in real sectors, without affecting all national economies in the world evenly; some economies remained intact, so their absolute and relative importance in the world economy has changed considerably. Most affected by the crisis were the counties with high income and those with middle and low income went through minor or no consequences at all. It seems that during the crisis, economies with emerging domestic markets and strong export growth undergo the best. Practically, their losses do not exist. As a result, the share of the high-income countries in the world GDP decreased from 75,9% in 2006 to 71,6% in 2009, 70,3% in 2010, according to preliminary data to 69,3% in 2011, and according to IMF projections to 68,1% in 2012. Therewith, their share in world GDP was decreased from about 3/4 to 2/3 in only 5-6 years, and the share of low and middle-income countries increased from 1/4 to 1/3 of the world GDP. As a reminder, in the world population, the share of the high-income countries population is in the range of 15-16%, and those with low and middle-income countries in the range of 84-85% out of world population. Due to last two-decade constant higher growth rates of these countries, nowadays it is important and irreversible altering of economy power relations in the world. World economic crisis which culminated in 2009 with a decline of world GDP by 0,7%, and with decline of GDP in the high-income countries by 3,7% only accelerated those processes. Countries from South-East Europe did not manage their economies very well during this processes.

*Key words: world economic crisis, economic models, world GDP, high-income countries low and middle-income countries*

## Вовед, или патот до кризата и последиците од неа

Светската економија во последниве неколку години поминува низ кризен период што се карактеризира со години на рецесија, ниски стапки на економски раст, особено во земјите со висок доход и влошена вкупна перспектива. Кризата создаде релативно големи проблеми во светската економија бидејќи таа директно се рефлектира врз растот на нивото на невработеноста; зголемување на цените на основните производи, особено храната и енергијата; поттикнување на должничката криза и проблеми со ликвидноста на глобално, национално и микроекономско ниво; па како последица на тоа и со раст на сиромаштијата во светот. Проблемите особено се заострија кога се појави опасноста од состојба на т.н. „дупло дно“ во светската економија, односно кога по рецесијата од 2008/09 година и по релативно краткото опоравување на економијата во 2010 година, веќе кон крајот на 2011 и почетокот на 2012 година знаци на криза и стагнација повторно се појавија, иако во една сосема нова форма. Денес постојат различни толкувања за причините за финансискиот колапс, почнувајќи од оние дека тие се вгнездени длабоко во либералниот пазарен систем, преку оние за погрешните владини политики,<sup>634</sup> па

<sup>634</sup> На пример, Wolfgang Munchau (Financial Times, 07.07.2008) тврди: „Оваа криза не е

сè до оние што причините ги бараат во случувањата на глобалните стокови и финансиски пазари<sup>635</sup>. Сепак, се чини дека рецесијата во 2008/2009 година најмногу се должеше на ерупцијата на лошите пласмани и ликвидносните проблеми во финансискиот, а особено во банкарскиот сектор, како и на фактот дека надлежните институции на национално и глобално ниво „заостанаа зад финансиските иновации“<sup>636</sup> во кои, пред сè, спаѓаа осигурените хипотекарни обврзници (CDO - Collateralized Debt Obligations) и кредитните деривати во вид на кредитно репрограмирање (CDS - Credit Default Swaps), како и замената на софистицираните должнички инструменти во хартии од вредност, особено во обврзници (секуритизација).

Обидите на владите во светот за брзо решавање на овие проблеми преку санација на банките со јавни средства и нивното ослободување од лошите пласмани, сега се чини дека дадоа одредени резултати, но доведоа до нови проблеми што во голема мера се последица токму на таквиот пристап на владите и постоењето на латентната општа должничка криза во развиените економии. Таа се должи и на недоволната и/или лоша регулација на некои сегменти од пазарот, многубројните напластени структурни проблеми во нивните економии и обидите за решавање на таквите проблеми со креирање на последователни високи дефицити во јавната потрошувачка. Тоа, од своја страна, може да се смета и како еден вид на обид да се избегне навременото соочување со реалните проблеми, односно нивно префрлање во иднина преку механизмот на прифатените политики на зголемена јавна потрошувачка и високи буџетски дефицити. Факт е дека сите значајни економии во светот во последниве години не воде доволно грижа за висината на своите тековни буџетски дефицити<sup>637</sup> и создадоа неразумно висок јавен долг што го надминува нивниот годишен БДП (види: Графикон 1) и сега токму тие се можна причина за продолжена или нова економска криза во светот.

Графикон 1  
Вкупен јавен долг како % од БДП  
- БДП според PPP методологија

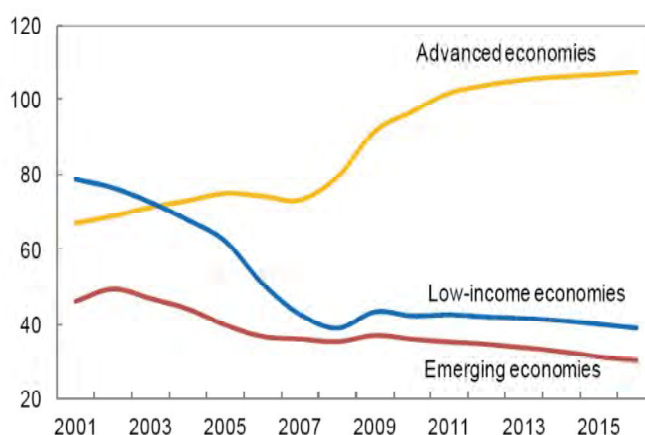

Извор: "Fiscal Monitor, April 2011", IMF, Wash., DC, 2011, p. 19

Во земјите од ОЕЦД, на пример, во целина, јавниот долг се зголеми од 73% од БДП во 2007 година на 101,3% во 2012 година.<sup>638</sup> Според некои проценки, за неговото намалување на предкризното ниво ќе биде потребна најмалку една деценија пропратена со значително ограничување на јавната потрошувачка, а нивото на јавен долг во овие земји би се вратило на нивото од 2007 година дури во 2023

---

примарно предизвикана со финансиските шпекулации, туку многу повеќе со економската политика. Оттука банкарите не се одлучувачките злосторници, туку тоа се политичките економисти, меѓутоа во нивната улога на татори и истражувачи, туку во нивната функција на политички советници и одлучувачи."

<sup>635</sup> Германскиот претседател Horst Kohler веднаш по избивањето на кризата во 2008 година изјави дека: „Меѓународните финансиски пазари се развиле во едно чудовиште кое мора да биде скротено.“

<sup>636</sup> Хелајнер Ерик: „Финансиската криза и нејзините реакции - што се случи досега. Пет обиди во потрага по резултат“, Фондација Фридрих Еберт, Скопје, 2009, стр. 3

<sup>637</sup> Во периодот на финансиската криза и во годините по неа општиот буџетски дефицит во многу земји се движеше во границите над 7%, а не ретко и над 10% од нивниот БДП.

<sup>638</sup> OECD: "Economic Outlook", OECD, Paris, France, May 2011

година и тоа под услов да не се креира никаков нов долг по 2014 година, а стапките на годишен раст на БДП континуитано да се одржуваат на ниво од 4 отсто.<sup>639</sup> Тоа е и причина што денес многумина економисти, но и политичари во светот „изразуваат соодветен вид на скептицизам дека кејнзијанскиот тип на стимулирање на економијата во вакви услови на криза може да ги даде очекуваните резултати.“<sup>640</sup> Спорото за здравување од рецесијата преку појавата на должничката криза кај земјите со висок доход, растот на невработеноста, ниските поврати од инвестициите, зголемените ризици и нискиот раст создадоа загриженост дека ваквата ново настаната состојба може долгорочно да се стабилизира и да се претвори во „нормална“ (“new normal”). Иако рецесијата предизвикана од финансиската криза за најголем број на земји официјално заврши при крајот на 2009 година, нејзините последици во овие земји сè уште се чувствуваат. Тоа значи дека глобалното здравување би било многу криво доколку земјите со висок доход продолжат економски споро се движат. Секој нивен неуспех ќе носи сопствени, но и дополнителни глобални економски проблеми. Според податоците на Министерството за трговија на САД, на пример, оваа земја во 2008 година имала извоз на стоки и услуги во вредност од 1.694 милијарди долари и тој извоз поддржувал 10,3 милиони домашни работни места.<sup>641</sup> Лесно може да се пресмета колку работни места се губат со секој намален еден процент од извозот на САД во кризниот и посткризниот период. Јасно е дека ваквите негативни тенденции во оваа најголема економија во светот, преку механизмот на функционирањето на глобалните пазари лесно можат да се прелеат во светската економија.

Сепак, наспроти ваквите тенденции во земјите со висок доход, во земјите со растечки пазари, особено оние со среден доход, ударот на кризата беше многу поблаг. Таа се рефлектираше со малку позабавена стапка на економски раст од вообичаената за нив во последната деценија, но не се претвори во криза, рецесија или во продолжена должничка криза, ниту пак се создадоа високи и неконтролабилни буџетски дефицити. Од тие причини нивната релативна позиција во светската економија се подобри.

Силината на овој вид на продолжена криза во релативна смисла е уште поголема бидејќи таа се појави после еден релативно долг и стабилен период од повеќе од една деценија во која светската економија, во основа, опстојуваше со позитивни и релативно високи стапки на раст и во земјите со висок доход (ЗВД) и во земјите со низок и среден доход (ЗНСД) (види: Табела 1).

Табела 1  
Стапки на раст на светскиот БДП  
- во %

год.	1993-2002	2003-2005	2006	2007	2008	2009	2010	2011	2012
% на раст	3,3*	4,4*	5,3	5,4	2,8	-0,7	5,2	3,8**	3,3***

\*просек \*\*проценка \*\*\*проекција

Извор: IMF: “World Economic Outlook september 2011 - Slowing Growth, Rising Risks”, IMF, Washington, DC, USA, sept. 2011, p. 178, Table A1; and IMF: “WEO Update” of 24 January 2012,

Стапките на раст во ЗНСД во целиот период, а особено во периодот по 2000 година беа значително повисоки од оние во ЗВД, а во времето на кризата таа тенденција уште повеќе се продлабочи. Резултатот од тоа е што овие земји во 2010 година учествуваа со околу 1/2 од вкупниот раст на светската економија, а во петогодишниот период од 2006-2010 година, пред сè заради падот на БДП во ЗВД што беше последица на кризата, тие агрегатно учествуваат со 65%, односно 2/3 од вкупниот раст на светскиот БДП во целиот тој период. Над 60% или околу 3/5 од вкупниот раст во ЗНСД се должи на само четири економии и тоа - Бразил, Русија, Индија и Кина (БРИК) (види: Графикон 2).<sup>642</sup>

<sup>639</sup> Според: Bofinger P.: “Miesenmeister der Welt, schaut auf Deutschland!”, Der Spiegel, 11 August 2011, пренесено во World Economic Forum: “The Global Competitiveness Report 2011-2012”, WEF, Geneva, Switzerland, 2011, p. 6, Box 1

<sup>640</sup> Lin Justin Yifu, Doemeland Doerte: “Beyond Keynesianism - Global Infrastructure Investments In Times of Crisis”, Policy Research Working Paper 5940, WB, Wash. DC, USA, January 2012, p. 3

<sup>641</sup> Tschetter John: “Export support American Jobs”, US Department of Commerce, Washington, DC, USA, 2010, p. 9, Appendix A, Table

<sup>642</sup> Податоците се според: “Rebalancing, Growth, and Development: An Interconnected Agenda”, Support Paper for G-20 Meeting, oct. 2011, p. 2-3

Графикон 2  
Придонес кон растот на светскиот БДП

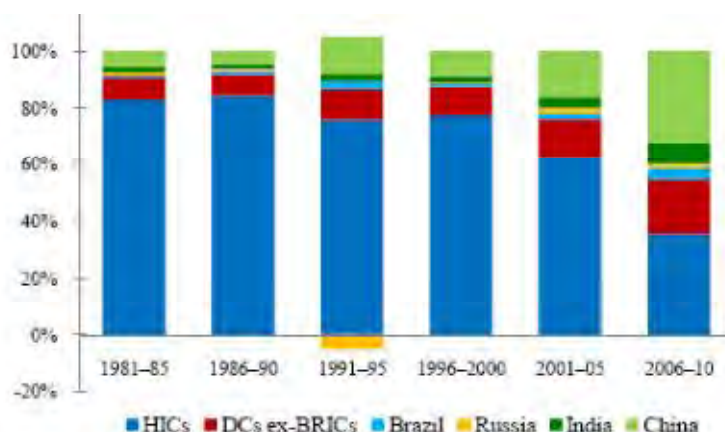

Извор: "Rebalancing, Growth, and Development ...", oct. 2011, p.2

Како резултат на горе наведеното, во светот, во периодот пред рецесијата постојано се намалуваше општото ниво на невработеноста и сиромаштијата, а светската трговија брзо растеше. Тоа може да се илустрира со следниве податоци. Вкупната невработеност во светот во годината пред рецесијата (2007) падна на само 6,4%, за потоа повторно брзо да се зголеми. Кај земјите со висок доход, на пример, невработеноста во 1990/92 година изнесуваше 7,5%, во 2007 падна на 5,5%, а веќе во кризните 2008/09 година изнесуваше 8,1% (во еврозоната 9,4%).<sup>643</sup> Во декември 2011 година невработеноста во еврозоната го достигна рекордното ниво од 10,4%, а во ЕУ-27 од 9,9%.<sup>644</sup> Светската трговија пак, мерена преку вредноста на извозот и увозот на стоки, цели две децении постојано растеше, сè до 2009 кога нејзиното ниво, под притисок на рецесијата, одеднаш падна за 23% и се врати на вредноста од 2006 година (види: Табела 2).

Табела 2  
Вредноста на светскиот извоз и увоз на стоки  
- во милијарди САД долари

година	1990	2000	2005	2006	2007	2008	2009	2010
извоз (fob)	3,48	6,45	10,50	12,13	14,00	16,12	12,51	15,17
увоз (cif)	3,59	6,66	10,80	12,37	14,25	16,46	12,67	15,35

Извор: "UNCTAD Handbook of Statistics 2011", UN Publications,  
New York and Geneva, 2011, p. 2-3, Table 1.1.1

Сосема е јасно дека релативно поголеми губитници од постоењето на економската криза во светот се ЗВД, наспроти ЗНСД кои успеаја да избегнат губитоци во својот БДП и бројот на работните места и да останат на патот на релативно динамичен развој. Но дали кризата можеше барем приближно да се предвиди и како нејзината неочекуваност влијаеше на поместувањата во светската економија?

### 1. Предвидувањата на кризата беа неуспешни ...

Причините за поместувањата во светската економија се двојни. Првите произлегуваат од перманентно високите стапки на раст во ЗНСД што се одржуваат скоро една и пол деценија и кои постојано се значително повисоки од оние на ЗВД. Вторите произлегуваат токму од ЗВД кои во 2008/2009 година западнаа во длабока рецесија која во наредните три години продолжи со незначителен

<sup>643</sup> Според: WB: "World Developing Indicators 2009" and "World Developing Indicators 2011", IBRD/WB, Washington DC, USA, 2009 and 2011, Tables 2.5., p. 56-58 and 52-54

<sup>644</sup> Eurostat Newsrelease 16/2012, 31 January 2012

раст што просечно годишно изнесуваше само 1,8 отсто. Така, денес, во 2012 година, нивниот вкупен БДП де факто е на истото апсолутно ниво со оној во 2008 година и без големи шанси брзо да се врати во фаза на динамичен раст, што може да се види од податоците во Табелата 3 подолу во текстот.

Овие држави едноставно потфрлија во можноста да ја предвидат и превентивно да делуваат врз, од денешен агол гледано, тогаш веќе извесната речисија. Тоа се должи на целосните владини и институционални потфрлања во економското планирање и предвидување, како и на општиот неуспех на економската наука да создаде ефективни модели за антиципирање и симулација на економските активности во националните економии или на глобално ниво. Досегашните модели всушност не дадоа никаков резултат во предвидувањата и не содржеа доволно индикатори што можат да дадат предупредувачки сигнали. Постојните модели, во основа се потпираат на стандардните економски и финансиски индикатори од долги временски периоди кои економистите систематски ги следат и процесираат со единствена цел да ја максимизираат можноста од предвидување на кризите, а врз основа на историските искуства во голем број на земји од светот. Всушност моделите се обидуваат да ги дијагностицираат знаците што упатуваат на тоа дека економиите се доближуваат до опасната точка на речисија или криза и истите да ги претворат во информација врз основа на која властите можат да преземаат систематски антиципативни антикризни мерки.

Од тој аспект гледано, користејќи различни критериуми, досега се создадени, бројни модели. Нивното тестирањето вообичаено се прави на два начина - според податоците и временскиот период за кој истите се дизајнирани (in-sample performance model) и за податоци или временски период за кој тие не се посебно дизајнирани и создадени (out-of-sample performance model). За моделот да биде покорисен, подобро е да спаѓа во втората група (out-of-sample performance model), односно да обезбедува информативни сигнали за временски периоди што следат по временскиот период за кој тие се создадени. Најголем број модели се потпираат на следење на стандардните економски индикатори за:

- а) домашната макроекономска состојба (стапките на раст, изворите на растот, стапките на (не)вработеност и на инфлација, нивото и структурата на инвестициите);
- б) екстерната позиција на земјата (состојбите со платниот биланс, тековната сметка, трговскиот дефицит, нивото и можностите за сервисирање на надворешниот долг, висината на девизните резерви);
- в) фискалните индикатори (општиот и централниот буџетски суфицит/дефицит, внатрешниот долг, даночниот товар);
- г) монетарните индикатори (паричната маса во оптек, нивото на каматните стапки, нивото на кредитниот раст, ризичните пласмани); но и
- д) состојбата со цените на најважните извозно-увозни и берзански производи, меѓународните финансиски пазари и други што можат да навестуваат зголемен ризик.

При ова, обично се има предвид дека одделни индикатори можат да упатуваат на конфликтни сигнали за можен ризик или криза, бидејќи и тие самите се резултат на различни и независни едни од други извори на ризик. Тоа „покажува дека е возможно да се создаде систем на рано предупредување што набљудува различни варијабли, но дека тие резултати треба да се прифаќаат со претпазливост и да се отворени за интерпретација.“<sup>645</sup> Конечно, дури и соодветни индикатори за пазарната чувствителност што се извлекуваат од движењето на цените или од настаните во други економии, а кои што можат да го поттикнат ризикот понекогаш беа вклучувани во системите за рано предупредување иако тие често се релативно некорисни. Нивната релативна некорисност произлегува од тешкотијата истите прецизно да се мерат, но и од фактот дека тие се прилично неинформативни бидејќи сигналите што можат да ги дадат обично се многу задоцнети во развојот на кризата.

Се чини дека целосно изостана само еден подетален и посериозен пристап кон соодветните и неопходни индикатори за финансискиот и банкарскиот систем и неговата вкупна состојба, како и вклучување на таквите индикатори во моделите, иако за тоа постоеја и соодветни укажувања во кои се укажуваше дека „на знаците за стрес во банкарскиот систем треба да им се даде повеќе внимание и тие треба да се разгледуваат заедно со традиционалните индикатори како што се оние за екстерната позиција на економијата и оние што ја објаснуваат домашната макроекономска состојба.“<sup>646</sup>

Поновите историски поуки во врска предвидувањата на економските кризи беа поразителни. Мексиканската т.н. „пезос криза“ од 1994/1995 година доведе до загуба на националните девизни резерви во висина од 77%, проследено со девалвација на националната валута од над 54%, со едновремени огромни загуби на домашните и странските инвеститори (во периодот 1990-1993 година само американските инвеститори вложија 93 милијарди долари во мексиканската економија). Никој во светот не успеа да предвиди какви големи проблеми следуваат во мексиканската економија, па дури и

<sup>645</sup> Berg Andrew, Pattillo Catherine: “The Challenge of Predicting Economic Crisis”, IMF, Washington, DC, 2000, p. 4

<sup>646</sup> Ibid, p. 5

спротивно - инвеститорите од Wall Street, владините институции на Мексико, вклучувајќи го и поранешниот американски секретар на трезорот<sup>647</sup> даваа поволни, а погрешни информации и охрабрувачки изјави за инвеститорите.

Веднаш потоа и кризата на Источно Азиските земји од 1997 година беше изненадувачка за сите во светот. Земјите што најмногу беа зафатени со неа (Тајланд, Малезија, Индонезија, Ј. Кореја) со години беа посочувани како „светски економски чуда“ со просечен годишен раст на нивниот БДП помеѓу 6,9% (Индонезија) и 8,4% (Ј. Кореја) во целиот период од 1970 година па сè до кризата, а веќе во наредната 1998 година БДП во сите земји падна во границите од -15,3% (Индонезија) па до -8,0% (Тајланд) и -7,0% (Ј. Кореја) со појава на многу други проблеми во економијата. Дури и ММФ што имаше официјален и детален увид во состојбата со економијата на Тајланд во својот Годишен извештај за 1997 година се изјасни дека „директорите високо ги ценат тајландските економски перформанси и конзистентната макроекономска политика на властите ... и ги поддржуваат намерите на властите да одржуваат цврст монетарен став“.<sup>648</sup> Огромната претстојна криза беше едноставно превидена од сите.

Економските загуби од ваквите кризи и нивната непредвидливост поттикнаа многумина економисти во светот да развиваат нови модели за предупредување од кризи во кои беа вклучувани дури и по 20-ина индикатори. Истражувачите пак од ММФ за потребите на остварување на функциите и целите што ги има таа институција во светската економија се одлучија да користат поедноставен макроекономски модел наменет за посткризни анализи и тоа со 5 варијабли:

- нивото на преценетост на курсот на националната валута;
- големината на дефицитот на тековната сметка мерен како процент од БДП;
- стапката на раст на извозот;
- стапката на раст на девизните резерви; и
- соодносот на краткорочниот надворешен долг на земјата со нивото на девизните резерви.

Но, реалноста веќе покажа дека се потребни многу поголеми напори за да се разберат причините за можните кризи, бидејќи на досегашните модели можеме само делумно да се потпреме. Во реалноста тие многу малку или никако не помогнаа за да се пресретнат или ублажат последиците од последната економска криза во светот. Кризата од 2008/2009 година, која на почетокот се појави како чисто финансиска, во овој домен внесе потреба од нови елементи. Состојбите во финансискиот, а пред сè банкарскиот сектор, на глобално ниво сега ќе мора да се мониторираат многу поредовно, подлабоко и попрецизно. „Постои едно нешто што сите земји го научија од последната криза: проблемите во финансискиот систем можат да имаат разурнувачки последици за економското здравје.“<sup>649</sup> констатира ММФ. Затоа денес сите земји, на национално ниво многу повнимателно ги следат и попрецизно ги регулираат односите во својот банкарски сектор, а на глобално ниво таа улога ја презеде ММФ.

Оваа институција и пред последната рецесија, односно уште од 1999 година, заедно со Светската банка, имаше соодветен процес на разгледување на финансискиот сектор на земјите во светот, но само врз доброволна основа (Financial Sector Assessment Program), но веќе од септември 2010 година, со одлука на Извршниот борд, 25-те најголеми национални финансиски сектори во светот станаа предмет на задолжителна финансиска проверка на секои 5 години со цел навремено да „се забележи било каква потенцијална незгода на хоризонтот преку фокусирање на вниманието кон можните ризици во големите, меѓу себе поврзани финансиски сектори и да се поддржат националната и глобална финансиска стабилност“.<sup>650</sup> Од проверката нема да биде исклучена ниту една друга земја ако за тоа се јави потреба, а за 2012 година веќе се одбрани 18 земји од светот.<sup>651</sup>

Таа проверка се состои од три клучни компоненти:

1. стабилноста на банките и другите финансиски институции во системот, вклучувајќи и стрес-тестови;
2. квалитетот на супервизијата врз банкарскиот, осигурителниот и финансискиот пазар; и
3. способноста на супервизорите, политичарите и финансиските безбедносни мрежи ефективно да одговорат во случај на кризи.

Под дејство на светската криза ваквиот вид на проверки ќе покрие широк опсег на елементи во финансискиот сектор, вклучувајќи нови алатки за стрес-тестирање на адекватноста на капиталот и ликвидносниот ризик, за која цел веќе се дизајнирани модели што можат конзистентно да се применат

<sup>647</sup> Lloyd Bensten. Пошироко за ова види во: Поповски Никола: „Економски основи на информациското општество“, Култура, Скопје, 2001, стр. 165-166

<sup>648</sup> “Annual Report 1997”, IMF, Washington, DC, USA, 1997, p. 91

<sup>649</sup> “Big Financial Sectors Under Review in 2012”, IMF Survey, January 13, 2012, p. 1

<sup>650</sup> “Big Financial Sectors ...”, 2012, p. 1-2

<sup>651</sup> Меѓу нив и Франција, Шпанија, Бразил, Јапонија, Малезија, Австралија, Аргентина, ОАЕ и 10 други.

во секоја проверка. Всушност намерите се овие настани постојано да се под микроскопско набљудување. Фокусот е ставен и на тоа да се следи и дијагностицира како проблемите и настаните во една финансиска институција, пазар или национална економија можат да влијаат на другите (т.н. network models) со цел да се елиминираат неизвесностите и можните кризи од поголем обем.

Ова е донекаде нов пристап преку кој се интегрираат многу нови елементи за следење на најважните индикатори за финансискиот сектор во моделите за предвременно предупредување и спречување на големи прелевања на ризикот со конечни кризни последици. Дали тие ќе вродат со посакуваниот резултат најдобро ќе покаже времето што доаѓа. Во досегашните модели, како што видовме, тие не беа вклучени на соодветно ниво, па нивното неприсуство создаде состојба на неможност да се предвиди и превенира една од најголемите, ако не и најголемата светска криза по онаа од 1929/33 година во 20-от век.

## 2. ... а глобалните поместувања неизбежни

Како и да е, кризата не беше согледана на време, таа се јави ненадејно и со разурнувачко ниво и на еден или на друг начин ги погоди сите земји во светот, но од неа најпогодени беа и сè уште се земјите со висок доход чија длабочина на рецесијата беше најголема. Заради тоа во светската економија се создаде состојба на релативно поместување на економската моќ кон земјите со низок и особено кон оние со среден доход чии економии претрпеа одредени загуби, но никогаш не се најдоа во состојба на формална рецесија. Таквите трендови продолжија и во посткризните 2010 и 2011 година, а слични се и перспективите за 2012 година.

Според податоците со кои се располага учеството на земјите со висок доход во светскиот БДП од 75,9% во 2006 година се намали на 73,8% во 2008 година; 71,6% во 2009 година; 70,3% во 2010 година, а според првичните пресметки на ММФ на 69,3% во 2011 година и, според постојните проекции за движењето на БДП во светот, на историско најниско ниво од 68,1% во 2012 година.<sup>652</sup> Со тоа нивното учество во светскиот БДП за само 5-6 години од околу 3/4 се намали на околу 2/3, а учеството на земјите со низок и среден доход се зголеми од 1/4 на 1/3 од светскиот БДП (види: Табела 3).

Табела 3  
БДП во светот според категории на земји (2006-2012)  
- БДП во милијарди САД долари  
- учество во %

	2006			2008			2009			2010		
	БДП	раст (%)	учество	БДП	раст (%)	учество	БДП	раст (%)	учество	БДП	раст (%)	учество
свет	49,3	5,3	100	59,6	2,8	100	59,2	-0,7	100	62,3	5,2	100
ЗВД	37,5	3,1	75,9	44,0	0,1	73,8	42,4	-3,7	71,6	43,8	3,2	70,3
ЗНСД	11,8	8,2	24,1	16,3	6,0	26,2	16,8	2,8	28,4	18,5	7,3	29,7

продолжение	2011			2012		
	БДП	раст (%)	учество	БДП	раст (%)	учество
свет	64,6	3,8	100	66,5	3,3	100
ЗВД	44,8	1,6	69,3	45,3	1,2	68,1
ЗНСД	19,8	6,2	30,7	21,0	5,4	31,9

ЗВД - земји со висок доход    ЗНСД - земји со низок и среден доход

- Извор - податоци од: 1. "World Developing Indicators 2008, 2009, 2011", IBRD/WB, Washington DC, USA, 2008, 2009, 2011;  
2. "World Economic Outlook september 2011 - Slowing Growth, Rising Risks", IMF, Washington, DC, USA, Sept. 2011;  
3. Сопствени пресметки за учеството

<sup>652</sup> Ова се пресметки врз основа на вредностите на БДП во светот направени врз база на методот на пазарните курсеви на валутите, а според пресметките на Светската банка базирани на PPP методологијата на паритетот на куповната моќ, учеството на ЗВД во светскиот БДП е 55%, а на ЗНСД е 45% ("Rebalancing, Growth, and Development: An Interconnected Agenda", oct. 2011, p. 1).

При ова треба да се има предвид дека учеството на населението на земјите со висок доход во вкупното светско население е во границите од 15-16%, а она на земјите со низок и среден доход во границите од 84-85% од вкупното светско население со тенденција на раст на второво.

Овие тенденции на поместување на економската моќ во светот кон земјите со низок и среден доход, од различни причини, нема во скора иднина да се променат бидејќи тие се сега со долгорочен карактер и како такви тие долгорочно ќе опстојат, иако со различен интензитет. Тој интензитет најмногу ќе зависи од движењата во „глобалната економија што сега е во опасна нова фаза. Глобалните економски активности ослабнаа и стануваат понеизвесни, довербата неодамна остро падна, а ризиците за намалување растат. Со структурни проблеми се соочуваат од кризата погодените напредни економии (ЗВД - забелешка на авторот). Нивните изгледи се со континуирана, но слаба и нерамномерна експанзија. Изгледите за економиите со растечки пазари повторно станаа понеизвесни, иако растот се очекува да остане силен. Но, општо земено тие продолжија да одржуваат висок раст. Секако, некои се блиску до прегревање, а изгледите се повторно понеизвесни за многу други.“<sup>653</sup> За нивната улога во светската економија говори и изјавата на Извршниот директор на ММФ, дадена во Бразил на 1 декември 2011 година во која дословно се вели: „Како што се поместува рамнотежата на економската моќ, растечките економии се клучен дел од решението на глобалните (се мисли на економските - авторот) проблеми“.<sup>654</sup> Во услови на неизвесност од нова продолжена криза или минимален раст од околу 1% во ЗВД, економиите на ЗНСД добија важна улога во светот.

Светската економија денес е соочена со големи и трајни екстерни дебаланси што се развиваа последнава деценија. Тие малку се намалија за време на тековните економски поместувања, но загриженоста дека во отсуство на корективни активности тие повторно ќе се зголемат кога економија ќе се обнови сè уште постојат. Тековнава 2012 година, на пример, плановите на ЗВД ќе бидат, пред сè, насочени кон намалување на сопствената агрегатна потрошувачка. Како група, големите национални економии од ЗВД во 2012 заедно ќе имаат буџетска потрошувачка што ќе биде намалена за 1% од нивниот БДП, а тоа е два пати поголемо намалување отколку во претходната година и во апсолутна смисла тоа треба да биде едно од најголемите колективни намалувања на буџетската потрошувачка во поновата историјата. Ваква фискална контракција може дополнително да се одрази врз растот на економиите во ЗВД.

Можеби највознемирувачки се можностите во вакви турбулентни економски периоди во светот најранлива да биде групата на земји со низок доход (ЗНД), која е дел од групата на ЗНСД. Најголем дел од овие земји брзо се опоравија од кризата во 2008/2009 година од која беа погодени поради проблемите во другите земји и остварија стабилен раст од почетокот на 2010 година, но напредокот во создавањето на одбранбени механизми од нови удари беше спор и тие сега се помалку подготвени на можни нови екстерни шокови кон нивните економии. Тоа најмногу произлегува од производната структура на нивните економии што е недиверзифицирана, па затоа и не можат лесно да се прилагодат на шоковите. Дополнителни проблеми произлегуваат и од постојаниот растечки бран на цените на храната што ја погодуваат токму присутната апсолутна сиромаштија во овие земји. Вежбата за тестирање на ранливоста што неодамна врз нив ја направи ММФ покажа дека, под одредени услови, дополнителни 23 милиони луѓе од ЗНД можат да паднат во екстремна сиромаштија токму заради состојбата во глобалната економија.<sup>655</sup> Затоа товарот за натамошен раст на глобалната економија што го носи групата на земји со среден доход (ЗСД) е најголем и не е случајно што токму нивната улога во светската економија најбрзо се зголемува, особено под влијание на ЗСД<sup>656</sup> со најбрз економски раст, бројно население и растечки внатрешни пазари.

Што во овој контекст се случи и што сега се случува со земјите од Југо-Источна Европа во кои спаѓа и Македонија? Во периодот пред кризата овие земји<sup>657</sup> имаа сличен модел на развој со релативно стабилни и силни приливи на капитал од странство и високи стапки на раст. Во кризниот и посткризниот период стапките на раст се намалија и сите земји освен една западнаа во рецесија, што беше атипично за земји како нив што спаѓаат во групата на ЗСД. Излезот од кризата најчесто се бараше во експанзивните фискални политики што често делуваа проциклично, делумно ја спречија ранливоста на екстерните состојби, но и ја компромитираа можноста за дискреционо користење на фискалните инструменти на антицикличен начин. Како последица кризата имаше значително и потрајно влијание врз овие земји (намалување на приливите на капитал, значително намалување на извозот, раст на невработеноста,

<sup>653</sup> IMF: “World Economic Outlook september 2011 - Slowing Growth, Rising Risks”, IMF, Washington, DC, USA, Sept. 2011, p. xiv-xv

<sup>654</sup> IMF Press Release No. 11/437 of December 1, 2011

<sup>655</sup> “Low-income Countries Remain Vulnerable in Global Downturns”, IMF Survey, Jan. 10, 2012

<sup>656</sup> Во оваа група спаѓаат: Бразил, Индија, Кина, Русија, Турција, Индонезија, ЈАР и други земји.

Нивните стапки на економски раст во целиот период често се над просекот на ЗНСД.

<sup>657</sup> Албанија, БиХ, Македонија, Хрватска, Србија и Црна Гора



влошена фискална позиција, зголемени буџетски дефицити, влошени односи на релација јавен долг/БДП и конечно намален економскиот раст).<sup>658</sup>

Табела 4  
Стапки на раст на БДП во земјите од ЈИЕ (2001-2012)  
- во %

	2001-2006 (просек)	2007	2008	2009	2010*	2011**	2012**
ЕУ	2,2	3,3	0,7	-4,2	1,8	1,7	1,4
ЗНСД	6,3	8,9	6,0	2,8	7,3	6,2	5,4
Албанија	5,8	5,9	7,5	3,3	3,5	2,5	3,5
БиХ	4,6	6,2	5,7	-2,9	0,7	2,2	3,0
Хрватска	4,5	5,1	2,2	-6,0	-1,2	0,8	1,8
Македонија	2,2	6,1	5,0	-0,9	1,8	3,0	3,7
Црна Гора	3,8	10,7	6,9	-5,7	1,1	2,0	3,5
Србија	5,1	5,4	3,8	-3,5	1,0	2,0	3,0

ЗНСД-земји со низок и среден доход; \*претходни податоци; \*\*проценки;

Извор: Coccozza Emidio, Colabella Andrea, and Francesco Spadafora: "The Impact of the Global Crisis ...", 2011, p. 9, Table 1

Опоравувањето сè уште е слабо и пропратено со многу ризици. Овие земји во периодот на кризата и по неа, според динамиката на движење на својот БДП, поминаа многу послучно на ЗВД од нивното европско опкружување отколку на ЗСД на кои според нивото на развојот им припаѓаат. Тоа може да се види од Табелата 4.

Со тоа, наспроти периодот до кризата, во периодот на рецесијата од 2008/2009 година и по неа, сè до денес, земјите од ЈИЕ ниту во рамките на своите можности не придонесоа на процесот на поместувањето во светската економија, ниту за релативно подобрување на својата економска состојба, па затоа денес нивните „среднорочни развојни можности критично зависат од имплементацијата на структурните реформи за подобрување на деловната клима и привлекувањето на „гринфилд“ странски директни инвестиции што треба да ја прошират нивната извозна основа и многу поопшто, да ги подобрат продуктивните можности на нивната понуда. Тоа ќе придонесе за раст на производството и продуктивноста и ќе овозможи поодржлива екстерна позиција на економиите“.<sup>659</sup> Без тоа земјите од ЈИЕ сè повеќе ќе ја губат позицијата во динамиката што ја наметнуваат економиите од земјите со среден доход.

## Заклучок

По долг период на економска стабилност и раст, во 2008/09 г. светската економија влезе во рецесија креирана од состојбите во финансискиот сектор на ЗВД. Поголеми проблеми беа спречени со обилните владини интервенции во банкарскиот сектор што, со други фактори, доведе до раст на јавниот долг. По закрепнувањето во 2010 и неизвесноста во 2011 г. тие проблеми сега се закануваат да прераснат во продолжена криза. Наспроти тоа, во ЗНСД, особено во земјите со растечки пазари, ударот на кризата беше слаб. Таа се одрази со пониска од вообичаената стапка на економски раст, но не предизвика рецесија или должничка криза. Како резултат на тоа тие денес учествуваат со околу 2/3 од вкупниот раст на светскиот БДП.

Развиените економии потфрлија во можноста да ја предвидат и превентивно да делуваат на кризата. Постојните економски модели не дадоа резултат во предвидувањата и не содржеа доволно индикатори што можат да дадат предупредувачки сигнали. Тие во основа се потпира на стандардните индикатори за макроекономската состојба, екстерната позиција, фискалните и монетарните индикатори и слично, но изостана сериозен пристап кон индикаторите за финансискиот и банкарскиот систем и нивно вклучување во моделите. Поучени од проблемите во финансискиот сектор што имаат големи последици по економиите денес сите земји на национално ниво внимателно ги следат и попрецизно ги регулираат односите во овој сектор, а на глобално ниво таа улога ја презеде ММФ.

<sup>658</sup> Пошироко види во: Coccozza Emidio, Colabella Andrea, and Francesco Spadafora: "The Impact of the Global Crisis on South-Eastern Europe", WP 11/300, IMF, Wash., DC, USA, Dec. 2011

<sup>659</sup> Coccozza Emidio, Colabella Andrea, and Francesco Spadafora: "The Impact of the Global Crisis...", 2011, p. 60

Ваквиот развој на настаните доведе до релативно поместување на економската моќ во светот кон ЗНСД чии економии претрпеа одредени загуби, но не се најдоа во состојба на рецесија. Овие трендови продолжија и во посткризните 2010 и 2011 година, со слични перспективите во 2012 година и понатаму. Со тоа учеството на ЗВД во светскиот БДП за само 5-6 години од околу 3/4 се намали на околу 2/3, а учеството на ЗНСД се зголеми од 1/4 на 1/3. Ова поместување на економската моќ кон ЗНСД нема скоро да се промени бидејќи причините за тоа се од долгорочен карактер и тие со различен интензитет долгорочно ќе опстојат.

Земјите од Југо-Источна Европа, иако спаѓаат во групата на ЗСД, поминаа низ рецесија од која споро заздравуваат, со низок раст, слично на ЗВД. Затоа, во рамките на своите можности, тие не придонесоа во процесот на поместувањето во светската економија, ниту пак релативно ја подобрија својата економска состојба

## Библиографија

1. Berg Andrew, Pattillo Catherine: "The Challenge of Predicting Economic Crisis", IMF, Washington, DC, USA, 2000
2. Coccoza Emidio, Colabella Andrea, and Francesco Spadafora: "The Impact of the Global Crisis on South-Eastern Europe", WP 11/300, IMF, Washington, DC, USA, Decembar 2011
3. Eurostat Newsrelease 16/2012, 31 January 2012
4. Krugman Paul: "The Return of Depression Economics and the Crisis of 2008", W. W. Norton & Company, New York, USA, 2009
5. Lin Justin Yifu, Doemeland Doerte: "Beyond Keynesianism - Global Infrastructure Investments In Times of Crisis", Policy Research Working Paper 5940, WB, Washington DC, USA, January 2012
6. OECD: "Economic Outlook", OECD, Paris, France, May 2011
7. "Rebalancing, Growth, and Development: An Interconnected Agenda", Support Paper for G-20 Ministerial Meeting, Paris, Oct. 14-15, 2011
8. Sanfey Peter: "South-Eastern Europe: Lessons from the Global Economic Crisis", Working Paper No. 113, EBRD London, UK February 2010
9. Tschetter John: "Export Support American Jobs", US Department of Commerce, Washington, DC, USA, 2010
10. Хелажнер Ерик: „Финансиската криза и нејзините реакции - што се случи досега. Пет обиди во потрага по резултат“, Фондација Фридрих Еберт, Скопје, Македонија, 2009
11. UNCTAD: "UNCTAD Handbook of Statistics 2011", United Nations Publications, New York and Geneva, 2011
12. World Economic Forum: „The Global Competitiveness Report 2011-2012“, WEF, Geneva, Switzerland, 2011
13. Шапир Жак: „Од финансиска криза до пресвртница - Како американската „subprime“ криза се претвори во светска криза која ќе ја смени глобалната економија“, Фондација Фридрих Еберт, Скопје, Македонија, 2009

### IMF:

14. "Annual Report 1997", IMF, Washington, DC, USA, 1997
15. "Fiscal Monitor Apr. 2011 - Shifting Gears, Tackling Challenges", IMF, Washington, DC, USA, April, 2011
16. "Low-income Countries Remain Vulnerable in Global Downturns", IMF Survey, January 10, 2012
17. "World Economic Outlook september 2011 - Slowing Growth, Rising Risks", IMF, Washington, DC, USA, Sept. 2011
18. "World Economic Outlook Update", IMF, Washington, DC, USA, 24 jan. 2012
19. "Big Financial Sectors Under Review in 2012", IMF Survey, January 13, 2012

### World Bank:

20. "Global Economic Prospects - Uncertainties and Vulnerabilities", IBRD/WB, Washington DC, USA, Volume 4, January 2012
21. "World Developing Indicators 2009", IBRD/WB, Washington DC, USA, 2009
22. "World Developing Indicators 2011", IBRD/WB, Washington DC, USA, 2011

# ISLAMIC BANKING IN THE TIME OF CRISES

Mr. Agon Baftjari  
*Halkbank, Tetovo*  
Mr. Ivana Stojchevska

## Abstract

In time of constant changes and global market, Islamic banking also suffers from financial crises that took place all over the world. But still, that principle of this banking system is more open for changes, and financial development, so can offers various ways for exit the crises.

Islamic banks in the basis function as investment banks that collect deposits, or have a large portion of assets tied to its own investment deals. They do not generate interest income, but create all other interest-free income: commissions, differences in pricing, payment and income generated from trade deals. Encourages business activity by sharing the risk, entrepreneurship, respect for property rights, transparency and accountability, sanctity of contractual obligations and discourages speculative behavior. Main attention is paid to the work ethic, wealth distribution, social and economic justice, responsibility towards community members and creation of public goods.

That's why beside the changes at the global market place, Islamic banking system could face the crises and work even more productive than before.

**Key words:** Islamic banking, global market, financial crisis, investments, changes.

Victor Hugo has said "You can stop an invading army, but you can't stop the invasion of an idea whose time has come". The idea that Islamic banking is a unique way of life distinct from all other isms and ideologies naturally extends to the economic life. Islamic banking is no longer a mere theoretical proposition, it's an idea whose time has come. Many national and international banks are now successfully operating on an interest-free basis in different parts of the world including the West. This development is bound to have far-reaching consequences for the future mode of banking in the entire Muslim world it is, therefore, important that professional economists should engage in more rigorous examination of the principles and practices of Islamic banking and participate creatively in the process of this historic development. Modern banking, based on interest and biased in favour of the capitalists and the rich and well-to-do, is rejected as un-Islamic because of the unequivocal prohibition of *riba* (interest) by the Quran, which the consensus of Muslim jurists has interpreted as covering all kinds of interest, usurious or otherwise, irrespective of the nature and function of the loan. The Islamic emphasis on cooperation as the key concept in economic life has led to reliance on profit-sharing and participation as the alternative bases for banking and investment in the Islamic framework.

In the global reach of capitalist expansion which has drawn the whole world into a field of power defined and maintained by systems largely alien to the moral economy of pre-existing forms of sociability, it should come as no surprise that resistance should develop. However, as the unfolding of the varieties of Islamic response to capitalism has demonstrated, that resistance may take a number of forms, some violent, but others not. Equally, and of greater potential significance for the future, resistance to the general principle of capitalist accumulation may not be the chief form of response. On the contrary, Muslims have seized upon the opportunities offered by the restless innovations of capitalist enterprise to assert new ways of being Muslim in the world. This has been combined with articulate, sometimes violent resistance to specific injustices caused by states and enterprises furthering their own self-interested agendas, but this does not imply resistance to capitalism as a system. For Muslims and non-Muslims alike, part of the challenge for the future will be to create the space, imaginative and actual, in which acceptance is not read as subordination and in which active engagement becomes part of a process of self-definition.

Islamic banking refers to banking system or banking activity which is consistent with the principles of Islamic law (Sharia) and its practical application through the development of Islamic economics. Sharia prohibits the payment or acceptance of the interest costs for loans and receive money (*Riba* or interest) on

certain conditions, as well as investing in businesses that provide goods or services that are deemed contrary to the principles (Haraam, banned).

The riba-free (RF) banking system was started in the time of the Prophet Muhammad, it reinforced the teachings of Moses and Jesus in the seventh century and helped the growth of international trading, but it declined over the years and was dismantled completely after World War I and the disassembly of the Ottoman Empire. The riba-free banking and finance system was left behind as the riba-based banking system grew and developed in a more sophisticated way to meet the ever-growing volume and diversity of world economy and trade. New economic, monetary, political, and social systems were developed in Europe to cope with the changes of the Renaissance and, later, the Industrial Revolution. After World War I, most the Muslim lands were occupied by the British and the French. It is believed by some that was God's plan to wake up the people of these lands, to expose them to the Western world and bring them quickly to the latest developments of the 19th and early 20th centuries. The modern, practical Islamic banking movement started in Egypt around the early 1960s as a micro lending finance operation in a small village in the Nile Delta. It was started by a young German-educated Egyptian—Dr. Ahmad Al Naggar, who came back to Egypt with his German wife after finishing his education. He was distressed to see the poor farmers in his small village of Zefta/Mit Ghamr in the Egyptian Nile Delta lacking the funds needed to finance the purchase of seeds, farm animals needed to plough the land, cattle, animal feedstock, and simple pumps - even to finance their subsistence and basic needs until the crop was cultivated and sold on the market. So, starting with this small project he actually put the foundations of the modern Islamic economy.

### **Comparison between Islamic Banking and Conventional Banking**

When one considers the comparison between Islamic banking and European banking law, it is impossible to ignore the range of different issues which arise from the complex historical context. Indeed, the precedent in itself does not make any difference, but in every legal tradition, the origins can never be forgotten without making hermeneutical and misleading mistakes. Going back to the origins, it is possible to trace the rationale and function (and, consequently, a coherent system of rules) of Islamic banking institutions in Europe today, whose binding rule is, according to their statutes, the proscription of usury. Indeed, such a rule seems to prevent Islamic banking institutions from performing banking activities in those legal contexts such as the European framework which seem to have released themselves not only from complying with, but even from remembering, such an ancient legal proscription.

The Quran does not explicitly define riba as one type of transaction or another. But, Allah does state the contrast that "... Allah has made trade permissible and forbidden riba".<sup>660</sup> The root of the word riba, entails the concepts of growing, or exceeding, or self-generated expansion. The Islamic believe is that only with clean tools are coming up clean outcomes<sup>661</sup>, so we have to consider the following points as definitions of riba-free financial transactions:<sup>662</sup>

- \* Either a product or a service must be delivered.
- \* In order for a party to profit, it must commit to a true commercial or financial risk. In other words, there must be a bona fide transaction and one must be prepared to accept a loss as well as a profit.
- \* The parties must have a verbal or written contract that is clearly defined.
- \* The parties must deal in an open market, with fair information. No party should seek to deceive or defraud the other, even without the intention to harm.
- \* The profit must not be from the haraam, businesses and actions that are explicitly forbidden in Islam.

The classical sources of Islamic jurisprudence show that there are two fundamental differences between the Islamic asset-based financing model and its conventional counterpart:

- The Islamic model encourages marking assets to market, including the time value of an asset (value of its usufruct as measured by interest) when the time factor is relevant;
- Automatic collateralization that ties the financing to a given asset, thus imposing pre-commitment and discipline on the financial firms as well as their clients.

Conventional financial institutions also aim to impose the same types of constraints. Indeed, the interest rate which is paid for a six-year car loan will be different from paying for a 30-year mortgage rate, since the time value of money associated with those two assets (due to their riskiness, rate of depreciation, etc.)

---

<sup>660</sup> Quran, 2:275

<sup>661</sup> Quran, 4:29

<sup>662</sup> Thomas A., Interest in Islamic Economy-Understanding riba, Taylor & Francis e-Library, 2006, p.132

are different. Also, the credit rating according to which a conventional financial institution will decide whether or not to provide you with financing (or the rate at which to do so) will be a function of the amount of debt that you currently hold, and your credit worthiness as suggested by your previous repayment history. This should not be surprising because the "marking to market" and "asset-based collateralization" objectives inherent in Islamic Law make for good business sense, and it is only natural that conventional banks will come to similar conclusions. The main difference is that Islamic Law, as elaborated by Islamic jurists over the centuries, gives us specific means of accomplishing those good business goals, in a manner that obeys Islamic Legal Texts (the Quran and the Sunnah<sup>663</sup>), and that cannot easily be altered to serve the interests of any individual or group.

Islamic banks have no interest but run with deposits, which is quite an interesting system in many ways. For citizens, banks serve only transaction purposes, because has no interest on their money. This is system for savings, where bank gives part of its profits. The whole system is based on confidence that a given word, so to succeed, all must be honest and to stand on their word. The banking system suffers from all possible risks, apart from interest rate risk. For the remaining features is how the system has no problem with this global crisis, unless unprofitable invest their money. Islamic banks are not crediting but investing institutions. They have some advantages compared with conventional banks:<sup>664</sup>

➤ **Benefits for the bank:**

- security financing methods
- no interest rate risk

➤ **Advantages for costumers:**

- no interest rate risk
- prevents making credit decisions in taking or not the loan in the wrong place and helps to avoid speculative and unproductive areas
- no mortgage risk

The prohibition of riba is vital for ridding the money economy of injustice and exploitation and making it rational. This is borne out by the function of money as a store of value. The distinction conferred on money as compared to other assets by the institution of interest: it has a liquidity premium but no carrying costs. On the other hand its elasticity of substitution is zero, so that a rise in its demand must raise the rate of interest. If interest is abolished the liquidity premium would go and the speculative motive for holding cash would disappear. Liquidity premium is not the cause but the effect of interest. Speculative hoarding of money is at the root of fluctuations in the demand for money which is the cause of trade cycles. To discourage hoarding and bring money on a par with other assets it should be subjected to a carrying cost, besides being divested of liquidity premium by abolition of interest. Abolition of interest is expected to ensure that money serves its primary function of a medium of exchange.

By the use of money as a medium of exchange, it becomes possible to leave the process of exchanging complete by withholding the money obtained from sale of a commodity, because money obtained represents half an exchange transaction, the value of money related to itself in terms of present time as against a future time becomes different. This is the basis of the "time preference" theory. The deficiency of money as a measure of value also derives from this phenomenon as the value of money is unstable because its supply cannot be controlled in view of the money holders power to withhold it from circulation. Unless we standardise the money and stabilise its value, letting the values of the measured objects fluctuate, no economy can be held in a sound wholesome state, and nobody can rightly claim that money is the "standard of value" or the real unit of account.

Islamic banking practice performed better and showed greater resilience during the recent economic crisis than conventional banking practice. Islamic banking requires transactions be structured in alternative ways since the rules ban interest and trading in debt. Many European companies benefiting from a surge in Islamic financing that's pushing sharia-compliant banking into the mainstream and extending its appeal to non-Muslims. The sector's growth comes at a time when the western banking system is caught in a liquidity crisis.

Islamic banks performed better than conventional ones in terms of profitability, credit and asset growth. The Islamic banks' profitability crunch worldwide was less than 10 percent, whereas the conventional banks' profitability slumped more than 35 percent.<sup>665</sup> The reports depicted stronger credit growth compared to conventional banks in almost all countries throughout the decade, suggesting that the system has great potential for further market share expansion and a possible contribution to market stability given the available credit. Assets also reflected a similar trend, which were less affected and grew on twice the pace of conventional banks during the period of economic crisis.

<sup>663</sup> *The way of the Prophet Muhammad taught by him verbally or practically.*

<sup>664</sup> Osman Nihat Yilmaz, Interest-free banking principles, Antalya, 2010, p.29-30

<sup>665</sup> <http://www.islamicbanker.com/>

We are facing challenges like any other new industry, which despite being new is actually a very competitive market. Islamic Banking is based on the principles of Islamic finance and people have very little knowledge about these concepts. This in itself gives rise to a number of challenges, for instance establishing credibility and spreading awareness. Capacity building is another major challenge. Conventional banking is being taught in numerous universities whereas very few institutions are offering formalized education in Islamic Banking thus production of quality human capital is another challenge for our growing sector. The lack of effective marketing remains as one of the key reasons why the sector hasn't been able to serve its massive potential. The way mass media and social media has evolved in the overall scenario, it has become very important to be able to use these tools effectively in order to market Islamic Banking in general and its products/services in particular.

Even though Islamic banks are yet to achieve economies of scale that can make them practicable competitors, the solution is to spread mass awareness on processes, to adapt to beleaguered market conditions, to offer the highest levels of customer services and not to imitate conventional banking strategies. The focus, thus, should be on choosing and creating the most adequate products, services and policies, which are truly compliant with Shari'ah and adapted to the current needs of billions of Muslim customers and even beyond them.

There are mainly two important reasons for insulation of Islamic banks under the current credit crisis as compared to the interest based banks and financial institutions. The first is liquidity problem due to inter banks lending, merger and resales of debted companies with their assets in the money markets. The second problem is related to the rating the asset values mortgaged against debt finances by the credit rating agencies.

Principally Islamic banks are custodians and cannot transfer public deposits to other banks without permission of the depositors. Inter bank liquidity transfer on debt finance basis is not permitted in Islam, which counters liquidity related problems in the market. Under Islamic banking, since equity finance does not mortgage assets to grant debt finance, but analyze cost projected yield on projects needing finance, the credit / equity finances remains unaffected with changes in assets values. There are so many internal and external factors affecting the asset values of stocks, bonds and securities which are prime components for credit rating system for Interest based lending; so it is not easy for the banks and even for credit rating agencies to evaluate the exact credit risk. The credit rating under Islamic Finance has nothing to do with up and rise in asset values, instead it depends on actual business. Thus there is no fear of sub prime mortgage under Islamic banking principles, and it thus reduces the throat cut competition in financial sector to get more credit shares. This principle in fact tends to provide stability in the financial market.

Islamic banking interestingly helps the weaker and even the weakest section of the society through various ultra modern financial products. Under Islamic banking credit in terms of equity finance, business finance, trade finance and leasing is provided by investors/banks to the borrowers with a condition that financial risk is borne by investors. This helps the poorer and vulnerable to get credit at no risk, but definitely requires other credibility like strong business proposal, sound projects, rational approach, skill and technical art to attract the financier. Under Islamic finance, genuine business proposals fetch credits with no risks and irrational projects finds difficult to get finances. This raises entrepreneurship skill within the economy helping inclusive growth because financial resources is well shared among haves and have nots with financial risk on financiers and other risks on borrowers of funds.

The credit rating under Islamic banking and finance evaluates real term business potential and growth trends, instead of evaluating manipulated asset values which has caused recent damages to the credit market. Thus the regulators and credit rating agencies should now adopt principles of Islamic banking to safeguard the financial sector from any more turmoil. Because the global recession is an on-going phenomenon, these results are conditional, but, the conclusion may be supported by characteristics of the Islamic finance system.

There is no doubt to the positive effects of the increasing business and number of Islamic banks in the European Community on the global economic integration and on the growth of financial services. The idea of ethical accountability is being increasingly emphasized within the US and European business and financial cultures referring to emerging ethical funds and ethical banks and also to the campaigns waged worldwide against the non-ethical behaviour of banks and business entrepreneurs. Central banks in countries where Islamic banking has been adopted have developed parameters for regulation, encouraging many conventional banks to convert their systems to Islamic finance system. Such campaigns are expected to increase from the Islamic banking and finance industry bearing in mind the ethics and moral fibre of the culture that these institutions refer to as the raison "d'être" of their existence. It is these facets that make Islamic finance, perhaps the best system. The beauty about the system is that it can still be applied in countries that are not necessarily Moslem dominated states like it has always been conceived.

## Bibliography

1. *Banaji J.*, Islam, the Mediterranean and the rise of capitalism, *Brill Publishers*, 2007
2. *Khan A. M.*, Islamic economics and finance: a glossary, *Taylor & Francis e-Library*, 2005
3. *Khan F. M., Porzio M.*, Islamic Banking and Finance in the European Union, *Edward Elgar Publishing Limited, UK*, 2010
4. *Nomani F., Rahnama A.*, Islamic Economic Systems, *New Jersey: Zed books limited*, 1994
5. *Osman Nihat Yilmaz*, Interest-free banking principles, *Antalya*, 2010
6. *Rahman A. Y.*, The art of Islamic finance and banking : tools and techniques for community-based banking, *John Wiley&Sons, Inc., Hoboken, New Jersey*, 2010
7. *Saud M. A.*, Interest Free Banking, *The First International Conference on Islamic Economics, Makka*, 1976
8. *Siddiqi N. M.*, Issues in Islamic Banking-Selected Papers, *The Islamic Foundation, UK*, 1983
9. *Tarantino A.*, Governance, risk and compliance handbook : technology, finance, environmental and international guidance and best practices, *John Wiley & Sons, Inc., New Jersey*, 2008
10. *Thomas A.*, Interest in Islamic Economy-Understanding riba, *Taylor & Francis e-Library*, 2006
11. *Tripp Ch.*, Islam and the Moral Economy-The Challenge of Capitalism, *Cambridge University Press, UK*, 2006
12. *Visser H.*, Islamic Finance Principles and Practice, *Edward Elgar Publishing Limited, UK*, 2009
13. *Шукаров М.*, Муслимански Бескаматни обврзници-СУКУК, *Универзитет Југоисточна Европа-Тетово*, 2008
14. <http://www.usc.edu/schools/college/crcc/engagement/resources/texts/muslim/>
15. <http://www.imf.org/external/pubs/ft/wp/2008/wp0816.pdf>
16. <http://www.islamicbanker.com/>
17. <http://www.economist.com/world/europe>
18. <http://online.wsj.com/article/SB116839213664272112.html>
19. <http://www.telegraf.mk/Pariz-kje-stane-centar-na-islamskoto-bankarstvo.html>
20. <http://zakatpages.com/2007/01/19/alhamdulillah-for-lloyds-tsb-bank/>
21. [http://www.azmilaw.com/Article/Article\\_8\\_&\\_9/Article\\_9\\_Tawarruq\\_00093603\\_.pdf](http://www.azmilaw.com/Article/Article_8_&_9/Article_9_Tawarruq_00093603_.pdf)
22. [http://www.irfi.org/articles/articles\\_301\\_350/is\\_islamic\\_banking\\_islamic.htm](http://www.irfi.org/articles/articles_301_350/is_islamic_banking_islamic.htm)
23. [http://en.wikipedia.org/wiki/Islamic\\_banking#cite\\_note-25](http://en.wikipedia.org/wiki/Islamic_banking#cite_note-25)
24. [http://www.forum.com.mk/\\_tools/print/2927/article](http://www.forum.com.mk/_tools/print/2927/article)
25. <http://www.dnevnik.com.mk/?itemID=3AC6E2203D50B54DAFC602BFCCB9818E&arc=1>

# **FINANCIAL CRISIS AND MANDATORY PENSION SYSTEM IN DEVELOPING COUNTRIES. THE CONSEQUENCES OF THE CRISIS, MEASURES THAT THESE COUNTRIES ARE TAKING TO OVERCOME THE CRISIS**

Prof. Ljupco Stojcevski Ph.D.  
*European University Republic Macedonia*  
Mr. sc. Sherif Gashi  
Yakim Kitanov, Ph.D.

## **Abstract**

The global financial crisis is more serious than the world has seen since the Great Depression of 1929 to 33. Global financial crisis of 2007-2008, which continues today, but with a lower intensity, has serious repercussions in the economic systems of developed countries, as well as in developing countries. Serious consequences led to the financial system and capital market. The crisis led to lower gains, but very profound consequences have left to lower asset wealth. The crisis hit many pension funds from the financial potential of these funds at the world's foremost financial system with a high coefficient of participation.

The global financial crisis in developed countries has almost lowered the value of assets into half, the pension funds declined by 8% to 50%. In the U.S., "Calpers" Great fund state pension of 250 billion dollars that were assets in early 2007 those in the third quarter of 2008 fell to 192 billion dollars. According to Congressional Budget Office pension funds in the U.S. since 2007 pension accounts have lost count value of 2000 billion dollars. The crisis hit many pension funds from the financial potential of these funds at the world's foremost financial system, with a high coefficient of participation. Funding of pension systems "PAYG" (pay as you go) tied to profits would be affected in a less dramatic and immediate, with reduction in the revenues due to economic downturn and possible increased demand for retired. Global economic downturn will reduce revenues from contributions in most countries due to the decline or fall in the employment level of earnings on which contributions collected these. On the other hand every year and put more tendencies for increasing pension costs due to increased numbers of retired people. Countries such as Azerbaijan, Brazil, Egypt, Morocco, Russia, Serbia, Tunisia, etc. have a greater fiscal pressure, where the global financial crisis hit at a higher level these countries. Pension system on the principle of individual accounts pension funds; have suffered most from the global financial crisis. Countries covered by pension funds compulsory which suffered most from the crisis are Chile, El Salvador, Mexico, Peruvian, Kosovo, Hungary, Poland etc..

**Key words:** crisis, consequences, pension funds, measures.

## **Introduction**

In XXI century, the world is characterized by rapid development of the financial system, economic system, globalization as one of the main challenges of today and the future. Economic development did boom in countries with capitalist social order, especially in developed countries, where countries stayed indifferent to current development theories based on post Keynesian and represented by Fred Gibson, the market is the catalyst which regulates all economic independently, without needing intervention from the state. Their theory goes so far as to say that the market is like the river that is able to self regulate its flow. Therefore there are fewer barriers to the market state, the less intervention; the market will become auto regulator of a country's economy. But developments in the last ten years, gave the signal that the market does not have the potential to place and find the optimal path towards a sustainable economic development. The financial system today is 50



times higher than the global real economy, so the main problem is the financial and economic imbalance. The financial crisis is a known phenomenon, as it does not come unexpected, but always surprises economists, financial market participants, surprises even the politicians themselves, no matter on the scale of the crisis impact. According to all that is happening, almost no power, and no strength that could prevent the financial crisis. Experts, economists, analysts and financial system were shocked by this financial shock. Opinions began to erupt on the causes, consequences, and how to overcome crisis. In the book "The causes of financial crisis," the author George Cooper, published by the "mass", Zagreb 2009, the author criticizes the free market theory. American economist Hyman P. Minsky during the analysis of the global crisis on his identity crisis and measures to emerge from the crisis based on the principles of Johan Maynard Keynes. In the 90th anniversary of the Zagreb Faculty of Economics of the book was promoted John M. Misao ekonomska Hrvatska Keynes of the authors and Djuro Medic Baletiq Zvonimir, who emphasized that therapy for the crisis is Keynes theory. The global financial crisis affected mostly free funds which were invested in capital markets, due to shaking of the great prices, securities and their derivatives. Free funds are primarily pension funds and insurance companies, who are the second ingredient of the financial system. It should be emphasized that the global financial crisis in the shortest time watching had very serious consequences for pension funds, but if seen for a longer time, hopefully it will recover quickly. During the crisis should be noted that pension funds have played a positive role in crisis management by the additional funds where financial institutions need of liquid assets started to rise, and in various forms.

### **The consequences of the global financial crisis**

The consequences of the global financial crisis are very large, can not be compared with any other crisis or the crisis of the years 1929-30 from the estimated losses incurred in the economy and financial system losses exceed two world wars together (Warand II). The consequences of the global financial crisis should be viewed from the economic and geographical terms.

**Economic aspect** - Personalities of the most salient of the world economic and financial crisis, as Grispén Alain, Dominique Strauss Kahn, Ben Bernanke, Jan Claude Trichet at the beginning of the crisis, in 2007, treated the crisis as "an American financial market turbulence". Very quickly the monetary crisis hit the market, especially the U.S. dollar which began to depreciate at a high speed in relation to the euro, putting the U.S. economy in an alarming condition. We are in a reality that the world is in global crisis and at the same time is: financial crisis, monetary, economic, food, energy and ecological crisis.

**Financial crisis.** Was dissolved by the financial value of fictions assets, at a scale as nearly the financial system went bankruptcy, all the bank assets were devaluated as well as: pension funds, insurance funds, manufacturing companies lost property, lost property in billion of dollars. There was a lack of banking liquidity. There was chaos in the capital market. There was general disbelief in the financial system.

**Monetary crisis.** The value of currencies was depreciated, especially the value of the dollar, caused a lack of liquid assets, cash reserves declined in developed countries, and increase cash reserves in developing countries. It caused high inflation, especially in countries where the exchange of goods using fixed currency rate.

**Economic crisis.** From the measures taken to address the financial crisis in many countries the economy started its recession period, many lost their jobs, many factories were shut down production, decreased consumption of goods, many insurance companies suffered financial investments, some banks went bankrupt, losses in many investment funds etc. The crisis is increasing the psychological impact, increasing unemployment and poverty lead to uncertainty of future cost, consumption started to decline, the economy entered into a negative cycle where government intervention would be necessary. Financial crisis was at first, then economic, but unless adequate measures are taken, the crisis can be turned into social crisis. Many people, in many countries are facing social crisis, which is just as serious as the financial crisis. The crisis cut 30 million jobs around the globe, and now thought that about 200 million people are unemployed. Challenges, risks and crisis have become global, governments of developing countries and transition countries have fewer policies, instruments, specific funds to prevent economic downturn.

**Food crisis.** Food products such as rice, wheat, corn, sugar, as well as oil prices reached record high and became irresistible for most people.

**Energy crisis.** Oil prices rose more, alternative sources are under development. Major oil producing countries are always at war or social upheaval.

**Geographical aspect** - The crisis began in the U.S. and rapidly swept Northern European countries or developed countries of Europe, developing countries were exposed as well as third world economies. For developing countries to be incorporated fully into the global economy there is a long period of time, according to many scientists, approximately 40 years. The crisis affected the phenomenon of globalization as the world economy, not a bad model but it led to lack of development and lack of adaptation. The question is whether the global financial crisis had an impact in all countries equally? The answer would be no. The crisis left the most profound consequences in developed countries (U.S. economy) than in developing countries or in poor countries. According to Professor Jing Men financial crisis has greatly increased the importance of China in the global economy. "Its economic engine retains the economies of countries such as the U.S. economy and Europe via exports and imports, as well as large reserves of China".

### **Pension mandatory systems and those covered funds**

State conducts various social policies for the protection of special categories of the population, as social cases, cases of old age which constitutes a significant part.

Contribution shall mean that part of that income which is shared in the workshop or employee fund which contributes to the pension payment is the person that retires.

The pension system is organized so far on three pillars:

Mandatory contributions to state pensions, which have principal solidarity between generations.

Private contributions but mandatory, in principle funds of individual pension accounts, which do not depend at all from the first pillar contributions.

Voluntary pension contributions to private funds to capitalism.

The first pillar pension system is based on the contributions that determines the state and the state collects from their fund pays retirees according to the conditions which are prescribed by law. This means that workers and the former Yugoslav employer pay contributions which are used to cover the costs for retired workers turned the method known as PAYG (pay-as-you-go). Such system has been able to work a few years, but today global demographic trends indicate that this system is not very suitable. The management of the pension system dates way back before and that for the first time in Germany when seven employees have worked for one retiree. In 1974 the U.S. adopted the Law on pension compensation, which supports the contribution of employees (Employee Retirement Income Security Act - ERISA). Such report has changed greatly, in some countries this ratio is 1:1 (in Yugoslavia during the year 1980 this ratio was 3,6:1, in 1997 it fell to 1,5:1, while according to the data of the year 2004 this ratio is 1:1. (Dr. Alexandra Bradic-Martinovic), several 3:1.

The reasons why this system is not effective are as follows:

- In five major countries of the EU in 1950 of the population was over 65 years, while expected that in 2030 to reach 25%
- Very low birth rate
- People retire at a young age, so in 1995 on average men are retired at the age of 61 years of age, while woman 58 years of age
- On the above mentioned countries the life time was extended for 11 years

If reforms will not take place in this system many countries soon will be faced with lack of funds, lack of ability to meet their obligations to this category of people. European Union countries are dealing with this phenomenon for long time but results still are not achieved. States that have regulated their pension system according to the first column each time the procedure is going to find a module as well as to meet expenditure category.

Measures that are taken are:

- Increase the time when they can retire

- Increase the percentage of contribution which may have consequences that can come out to the growth of informality
- Awareness oriented population to voluntary insurance

**Table 1 below emphasizes the characteristics of pension in developed economies**

Countries	Finance	Types of compensation	% of contributions for employee/employer	Years of retired males/females	The period of payments of contributions for full pensions	The income taken into consideration	Maximum % taken	The index of compensation of pensions
Canada	Payg	FR-ER	3.2/3.3	65/65	40	Work experience	40	prices
France	Payg	FR-ER	6.55/8.2	60/60	37.5	15 more successful years	50	prices
Germany	Payg	FR	10.15/10.15	65/65	45	Work experience	70	Net income
Italy	Payg	FR-ER	8.9/23.8	63/58	40	Last 5 years	80	Prices
Japan	PF	FR-ER	8.67/8.637	60/60	40	Work experience	30	Prices
Great Britain	Payg	FR-ER	0-10/0-10	65/60	40	Last 20 years	25	Prices
USA	Payg	FR-ER	7.65/7.65	65/65	40	Work experience	40	prices

### **Pension main characteristics**

- Pension systems are structured to operate in extended periods of time, pensions usually have a long term, the number of persons who retire is very small compared with the contributors during the crisis.
- Short answers are repaired if not better, against unexpected events can have lasting consequences from that are unable to provide adequate levels of income for retirees.
- Only a small number of pensions is affected by the crisis, for example. Chile which for the first time made the deepest reforms for the pension system in 1980, during the global financial crisis, only 5% of contributors' fulfilled the retirement conditions, which also was affected by the crisis. Kosovo since 2001 made changes to the pension system by taking as a model of the Chilean pension system. The pension fund was largely affected by the crisis, but persons of retirement age experienced losses during the crisis, losing up to 35% of contributions.
- In countries of Central and Eastern Europe and Asia that have reformed their systems in the early 90's the ones that have reached retirement age will retire after 15 more years.
- The possibility of detection of persons from financial risks in the short term to cover systems, detection means those persons who were affected by the crisis.

### **The impact of financial crisis on pensions with defined contributions covered with funds**

Financial crisis has severely affected the value of assets of pension funds worldwide. Global economic collapse will exert pressure on public pension poverty funded by form "PAYG" limiting at the same time the capacity of governments to mitigate these two effects.

Developing countries from the losses incurred, have allocated the whole human potential and management techniques of this risk to protect fund assets, in order to maintain confidence in members of these funds, preservation of social unrest. Many countries with their own programs so far have successfully cope with the consequences of the crisis, either by means of investment diversification, either through social programs.

The effect of the financial crisis to individuals participating in the scheme with the stated contributions to cover depends on the following factors:

#### **Changes in ingredient prices and asset recovery possible in short term period.**

In developing countries the global financial crisis, a large part destroyed the assets depending how well it has been managed portfolio of assets. Pension funds are long-term funds at a moment which may have been undervalued in short term, but their long-term character of these companies did recover quickly. Funds in developing countries experienced loss of 8% to 50% in developing countries which made deep reforms in pension systems since 1994 up to 2007 had an annual rate of 6% average return. For example, Chile among the countries with developed pension system from 2002-2008 was the real returns of 3% - 10%, depending on the type of portfolio (AFP, 2008).

#### **Part of that pension wealth based on assets of individual accounts to cover.**

In many places the individual in retirement receive a defined benefit component, and often guaranteed minimum pension (Kosovo for all pension guarantees minimum 45 euros). All the countries of Eastern Europe, Central Asia, with the exception of Kazakhstan, which introduced the scheme to cover, the funds held with certain benefits eg. In Lithuania, Hungary and Poland today by financial assets in individual accounts comes with less than 30% of the package of benefits for retirees' of pension. Pension systems that were more affected by the crisis are those of Chile, Salvador, Mexico and Peru, from that here we have only stated contributions and covered with funds. Different countries in crisis have taken years of important law to protect consumers; the government ensures that all pensions under the new system would be at least as pensions in the previous scheme. This applies only to persons who retire before recovery of asset values.

#### **The presence of minimum social pension or warranties those are included in the pension systems.**

The global financial crisis caused social crisis as well. Developing economies made strategic plans designed prevent poverty. In these measures became part of systems with and without contributions (column zero). The average value of these gains in all developing countries is about 30% of average income of the economy.

#### **Application and framework for calculating annual mandatory surplus that accumulated at the time of retirement.**

This is important for all funding schemes for which the creation of the annual amount is mandatory. Individuals who are more at risk from the fast decline of asset values are those who are near retirement, they are more likely suffer major decline in value when you convert their savings we indicating the annual amount. Allowance phased withdrawal and a gradual acquisition of the annual amounts can give opportunities to individuals to realize a possible recovery by not liquidating the assets.

#### **Short-term measures for the management of pension funds in developing countries during the global financial crisis**

Governments of countries in developing phase where the global financial crisis repercussions in the pension fund should not react to current economic conditions and to analyze the full consequences through policy responses in the context of long term planning horizon related to pensions. Governments should follow these strategies with their pension in order to protect the value, if loans need to be taken only to preserve state trust of retired people. Analysis of historical models of asset markets in developing countries has shown that, despite the considerable variation in rates of return for market volatility, a portfolio of assets diversified economies would bring a higher level of savings for old age pension of almost during all time periods (see Munnell, Webb and Golub-sass, 2008.).

Governments of developing countries should be careful:

**Avoiding return on reforms that are not properly assessed by the cause for a high cost, in terms of future retirees.** Loss of confidence in pensions according to generational solidarity creates a amulim to employees and decide to move to the second pillar pension system. Moving from one column to another has a high cost.

**Governments should look at the global crisis as a rare event**, so as such, requires measures to address short term consequences of the crisis, and not structural changes in politics.

**Governments must be careful not to undervalue possible positive consequences** that investors may be exposed to (such as pension funds) for the financing of enterprises, financial system and at the end for about employment and economic growth.

### **Helping the System "PAYG" in order to secure its existence**

The global financial crisis caused the decrease in flow of pension contributions as many workers were fired, by the reduction amount of income realized. Pension funds decline from two directions, one side of asset reduction by reduction of the contribution for other funds. In this case in the absence of means to fund the government may take measures, or to finance the additional funds or to see the possibility to maximize the protection of workers with low incomes faced with declining wages, providing minimum pensions. But such a measure should take into account the "PAYG" system to cover only the rich minority of the labor force and sign that such support which could be at the expense of other groups in vulnerable positions at which covers formal pension system.

### **Medium-term measures for the management of pension funds in developing countries during the global financial crisis**

The global financial crisis prompted many countries to devise strategies for better management at assets, resources especially financial Institutions, improvement in the maintenance of portfolio insurance, investment portfolio diversification, diversification on better management of financial risks and other macroeconomic risks, better management of financial risks, making the systems "PAYG" more stable, stronger and more secure.

The financial crisis further supports the argument for a system with several columns which may be consistently higher in case of severe financial turmoil and economic. The system will include several columns of elements of a social pension fund, or guaranteed minimum pension to provide protection to the poor, a column-based view of sustainable profits and a funded second pillar.

Governments of developing countries should be structures, strategies for managing financial risk, especially in the pension system for the pillars of second and third. These could include the introduction of portfolios based on age / life cycle which require their employees with low income and medium to pass on part of their surpluses in low risk investments.

Well designed zero pillar or guaranteed minimum pension may attenuate the effects of economic fluctuations on the future of elderly individuals in the vulnerable position. These have to be carefully structured to ensure their financial affordability and not to have negative consequences.

### **Conclusions**

At the moment the growth of savings exceeds the real property elements, it causes crisis, the beginning of registration of disproportion between the real economy and toxic economy (fictitious), which at first there is no disproportion, but the higher is this disproportion the more difficult it is coping with various crises which cause economic and financial crises. Countries in transition and developing countries should pay special attention to this report from the force or not financial or technological, human or afford a situation in which may be located.

Developing countries and poor countries will have no power or means to overcome the crisis without the help of international organizations such as: IMF, WB, BEZH. However, those funds provided by these institutions are oriented mainly to cover the budget deficit. The debt crisis of today especially some of the European Economic Community countries (Greece, Northern Ireland, Portugal, Spain, Italy), will have much impact on the strength of these institutions for investment in developing countries. On the other hand every year there is more tendencies for increase of pension costs due to increased numbers of retired people. Countries such as Azerbaijan, Brazil, Egypt, Morocco, Russia, Serbia, Tunisia, etc. have a greater fiscal pressure, where the global financial crisis hit more these countries. Pension system on the principle of individual accounts pension funds; have suffered mainly from the global financial crisis. Countries covered

by pension's funds compulsory which suffered most from the crisis are Chile, El Salvador, Mexico, Peruvian, Kosovo, Hungary, Poland etc.

Good management of pension funds reduces the risk of solvency, and maintains stability of funds, at the same time retains the confidence of contributors to the fund. Taking into account the increasing speed and complexity of financial markets, pension fund managers should be prepared for developments that may cause different challenges (global financial crisis 2008).

It's good to avoid sudden changes of policy in response to circumstances. Pension systems are structured to operate in a very long period of time.

Pension Systems "PAYG" when for the first time, it entered into force, ratio of worker to retiree was a (7:1). Such a report has enabled to ensure sufficient funds to cover pension obligations. However in today's time where we have dropped some 1:1, collected contributions in funds can not support the reimbursement of expenses for pensions. This usually occurs in developing countries, in countries where unemployment is of high percentage and inputs are low. State Governments should consider the system of contributions to orientate the two pillars in order to protect that part of population that have reached retirement age. Reforms undertaken in the state in development for the transformation of the pension system has given the expected results. The reforms of the pension system of Chile have started from year 1980, and remains one of the most sophisticated system. The global financial crisis has affected very few pension funds in Chile. The global financial crisis has hit especially transition economies which have not been able to transform their pension system. The countries of East, Southeast, especially Hungary and Poland in their system, has introduced two pillars, and that PAYG pension individual and capital account, which provides sufficient funds for training in order to face the situation.

Pension funds are characterized as long-term, global financial crisis is a rare event, so short term management of the situation is paid great attention.

The global financial crisis hit mostly term employees who had retired or exit since the value of assets decreased drastically, which also led to decrease of pension funds.

Developing countries should develop policies that would enable long term and sustainable economic growth. Establish policies for social protection for the unemployed, pensioners, poverty reduction due to dissatisfaction; because these categories may explode and consequences may be large eg: Arab countries (Libya, Yemen, Syria, Tunisia, Egypt, Qatar, etc.). A better supervision of financial institutions, either by the state or independent institutions of oversight, may avoid possible consequences, one of the causes of the global financial crisis has been inadequate supervision of these institutions.

## References

- Prof Dr. Anastas Angjeli "Kriza e borxheve dhe falimentimi i shtetit ""albatlanta .com""  
Dr Sinisa Ostojic "Osiguranje I Upravljanje Rizicima " , data, Status, Beograd 2007  
Prof Dr. Adrian Civici "Kriza Globale Financiare", Tiranë 2009  
Prof Dr. Arsitotel Pano " Kriza e Tanishme Financiare – Kreditore dhe ndikimi i saj në ekonominë tonë" Tiranë 04.04.2009  
Direktiva Europiane 2003/41/Ec ( Direktiva IOPR), [http:// eurles.europa.eu](http://eurles.europa.eu)  
BQK raporti vjetor 2010, Prishtinë  
"John M. Keynes i hervatska ekonomska misao" e autorve Zvonimir Baletiq dhe Gjuro Mediq Zagreb  
Dr. Marinko Boshnjak, "Globalna financiska i ekonomska kriza", pjesa e parë, Beograd janar 2011  
George Cooper "Uzroci finansijske krize", Masmedia, Zagreb, 2009  
Programi për zhvillim i Kombeve të Bashkuara One United nations Plaza, New York, Ny 10017 USA  
OECD, dhjetor 2008, botimi 5  
Raporti I bakes Botrore , faqja zyrtare e Bankes Botrore, prill 2010  
Zhvillim & Tranzicioni nr.5 UNDP Kosovo  
Prof Dr. Ljubo Juriçiq "Anatomija krize: Kapitalizmu glava u torbi", botuar në Magazina MADEin, në 2008  
Dr Aleksandra Bradic – Martinovic " Panzijski Planovi" , Beogradska Banka Akademija, mars, 2009.  
Trusti I Kursimeve Pensionale te Kosoves (TRUSTI) raporti ,2010.

# ОДГОВОРНОСТА НА РЕВИЗОРИТЕ ВО УСЛОВИ НА ГЛОБАЛНА ФИНАНСИСКА КРИЗА

Д-р Павлина Стојанова

Д-р Љиљана Конеска

## Abstract

Solving the current global financial crisis will require increased investment in the capital markets coupled with appropriate government intervention. In order to ensure that investors will provide the impetus necessary to revive the economies, it is of the utmost importance that investors are confident in capital markets. The independent audit has for decades been a key element of the framework of measures that contribute to investor confidence in individual companies and the capital markets in general. This arises from the fact that any activity undertaken by the investors will depend on the quality of the received financial information by listed companies. Therefore the role of the independent audit, as a basic mechanism for an additional credibility to the financial information, in order to prove their credibility and objectivity, is gaining great importance. This paper deals with issues of how to take on the responsibility of the auditor, especially in this time of crisis that hits the whole society. Significant role of financial auditor and the lies that the auditor is unable to give reasonable assurance that financial statement are not tainted by fraud and material errors. This results from International Standards on Auditing, which indicated that many users, especially investors, rely on financial statements as their primary source of information because they are unable to obtain additional information to meet specific information needs for making investment decisions. This paper argues that the liability issue needs to be addressed in order to achieve progress on both the development of the role of the audit and the encouragement of greater competition in the audit market.

**Key words:** audit, global financial crisis, auditor liability, limited auditor liability, proportionate liability, financial information

## Вовед

Времето во кое живееме се карактеризира со богат економски и финансиски реформски процес, чија цел е да се промовираат и имплементираат хармонизираните методологии на добра практика во Европа и во светот.

Процесот на ревизија се врши од страна на физички или правни лица законски регистрирани, наречени ревизори, кои вршат преглед и оценка на професионален начин, на информациите кои се однесуваат на одреден субјект, користејќи специфични техники и процеси, со цел да се добијат докази, наречени ревизорски докази, со помош на кои ревизорите издаваат документ наречен извештај за извршената ревизија, како и одговорно и независно мислење, со користење на критериумите за евалуација кои произлегуваат од законските прописи или од добрата практика, широко признати во работењето на субјектот. Финансиската ревизија претставува активност на испитување, со цел ревизорите да формулираат мислење за финансиските извештаи, во согласност со ревизорските стандарди. Целта на ревизијата е да му се даде можност на ревизорот да формулира мислење во врска со финансиските извештаи, за тоа дали тие во сите значајни аспекти, се изготвени во согласност со утврдената рамка за финансиско известување. При планирањето на нивната работа, собирањето и оценката на доказите за финансиските извештаи, ревизорите треба да размислат за ризикот од материјално погрешно прикажување кое е резултат на измама или грешка. Одговорен ревизор е ревизорот кој ја планира

ревизијата со цел да се здобие со разумен степен на сигурност за присуството или отсуството од материјално погрешно прикажување во финансиските извештаи, кое е резултат на измама и грешки. Во периоди на финансиска криза задачата на ревизорот станува се потешка. Нејзините делови особено оние кои се однесуваат на проценки, се повеќе се несигурни и нестабилни. Како резултат на тоа, ревизорската одговорност е значително засилена во такви ситуации.

## 1. Поим на одговорност во ревизијата

Се разликуваат два типа на одговорности со кои се соочуваат ревизорите<sup>666</sup>. Првиот тип, и позначаен, е одговорноста кон нивните клиенти, кои се директни корисници на финансиските информации содржани во ревизорските извештаи. Другиот тип на одговорност е одговорноста кон трети лица кои во одредена мера се потпираат на извештајот и мислењето на ревизорот. Генерално правило е дека, за последиците на невнимание и непрофесионално делување, ревизорот е директно одговорен само на својот клиент. Во тој поглед се смета дека неговата одговорност кон трети лица не е голема, но ова правило не треба да се земе здраво за готово. Современата правна доктрина и професионалната регулатива во светот, го проширува концептот на одговорноста на ревизорот за финансиските извештаи, пред се на обврската на ревизорите, како столбови на економска стабилност во општеството, да го штитат широкиот јавен интерес. Поради тоа, јасно се доаѓа до заклучок дека мислењето на ревизорот е единствениот и вистински додатен кредибилитет кој им се дава на предметните финансиски извештаи. Оттука произлегува и сета одговорност за ревизорите. Различните корисници на финансиските и останатите информации содржани во извештаите, се потпираат токму врз мислењето на ревизорот.

Основната одговорност на ревизорот е дефинирана во Меѓународниот стандард за ревизија 200 “Цел и општи принципи во насочувањето на ревизијата на финансиски извештаи”, во кој ревизорот е одговорен за формирањето и изразувањето на мислењето за финансиските извештаи. Одговорноста на ревизорот не го ослободува менаџментот на претпријатието од одговорноста за составувањето и презентирањето на финансиските извештаи. Имено, разграничувањето на одговорноста според Меѓународните ревизорски стандарди е јасно:

1. менаџерот на претпријатието е одговорен за составувањето, точноста, презентирањето и обелоденувањето на финансиските извештаи,
2. ревизорот е одговорен за ревизорскиот извештај, т.е. за формирањето и изразувањето на ревизорското мислење за финансиските извештаи.

Одговорноста во ревизијата на финансиските извештаи е одредена со кодексот за професионално однесување, стандардите за ревизија и законските прописи.

Одговорноста на ревизорот за ревизорскиот извештај е усмерена како на законската, така и на моралната (етичката) професионална одговорност.

Одговорноста на ревизорот најпрво била регулирана од страна на АИСПА со Кодексот на професионално однесување. Овој кодекс за професионално однесување го одредува, на концептуално ниво, однесувањето и постапките на одредени ревизори. Во предговорот “Начела на професионално однесување”, наведено е дека овие начела ги усмеруваат членовите на професијата при изведувањето на нивните професионални обврски и упатуваат на основните начела на етичко и професионално однесување<sup>667</sup>. Со начелата за професионално однесување од членовите се бара чесно однесување, дури и во случаите кога ревизорот ќе претрпи финансиска штета.

Професионалната одговорност на ревизорите регулирана е и со “Кодекс на етика на професионалните сметководители”, од страна на Меѓународната федерација на сметководители (ИФАС). За да се постигнат целите на професијата, според овој кодекс, членовите треба да се придржуваат кон одреден број на принципи и тоа: чесност, објективност, професионална оспособеност и должно внимание, доверливост, професионално однесување и технички стандарди.

Со почитување на наведените принципи можно е да се остварат целите на ревизорската професија а тоа се<sup>668</sup>: доверба, професионализам, квалитет на услуги и сигурност.

Основните принципи на однесување и целите кои се сака да бидат остварени се од општа природа и тие како такви, не можат да се користат во случај на етички проблеми во праксата. Кодексот на етика на професионалните сметководители содржи насоки во поглед на примената на основните принципи и остварувањето на целите во типичните ситуации во ревизорската професија.

Овие неколку наводи, јасно упатуваат на тоа дека одговорноста на ревизорот како професионалец, чија работа е првенствено од јавен интерес, се темели на кодексот на професионално однесување.

<sup>666</sup> Ljutić B., Revizija – Logika, principi i praksa, MBA Press, Beograd, 2005, str.55

<sup>667</sup> AICPA: Codification of Statements on Auditing Standard, AICPA, New York, 2001, p.44

<sup>668</sup> Андрић М., Крسمановић Б., Јакшић Д.: Ревизија – теорија и пракса, Суботица 2004, оп. цит., стр. 109



Друг вид на одговорност на ревизорот е одреден во Меѓународните стандарди за ревизија, кои треба да обезбедат контрола врз работата на ревизорските фирми. Овие стандарди претставуваат инструменти со кои професионалната асоцијација може да ги контролира и да ги повикува на одговорност членовите како поединци и ревизорските фирми кои не ги задоволуваат стандардите на професијата.

AICPA во 1988 година ги обврзала сите ревизорски фирми да го применат Стандардот за контрола на квалитетот 2 (SQCS – No2). Овој стандард ги дал насоките за изработка на систем за контрола на квалитетот. Контролата на квалитетот на работата се утврдува по пат на следните пет елементи.<sup>669</sup>

- независност, интегритет и објективност;
- управа;
- прифаќање и задржување на клиентот;
- контрола над изведувањето на ангажманот и
- надзор над останатите политики и постапки на фирмата.

Задачата на ревизијата на финансиски извештаи е да му овозможи на независното и компетентното лице да изрази авторитативно мислење за тоа дали финансиските извештаи по сите важни прашања се составени во склад со сметководствените стандарди и дали тие даваат вистинска и објективна слика за работењето на претпријатието. Корисниците на ревизорските извештаи ова мислење го толкуваат како уверување за точноста на извештајот, а не како тврдење за ефикасноста на водењето на претпријатието и неговата идна ефикасност.

За да обезбедат сопствена квалитетна работа, ревизорските фирми треба да го применуваат Меѓународниот стандард за ревизија “Контрола на квалитетот на ревизорската работа”, кој обезбедува постапки и процедури во врска со ревизијата воопшто и распоредување на работите на лица кои ја вршат ревизијата.

Контролата на квалитетот во ревизорска фирма обично го опфаќа следното<sup>670</sup>:

- придржување кон професионалните барања (интегритет, објективност и др.);
- адекватна обука и стручност на вработените;
- вршењето на ревизијата треба да биде распоредено на персонал кој има адекватна стручност и професионална способност;
- доволно ниво на усмерување, контрола и преглед на работите на сите нивоа на ревизорската фирма, како работата би се извршила во согласност со соодветните стандарди;
- кога е неопходно, потребно е да се извршат соодветни консултации со експерти во фирмата или надвор од неа;
- при склучувањето на ангажманот или продолжување на постоечкиот, треба да се разгледа прашањето за независноста на ревизорската фирма и можноста за давање на квалитетни услуги;
- ревизорската фирма треба да ја оценува адекватноста и ефикасноста на својата политика, во согласност со барањата на контрола на квалитетот;
- ревизорските фирми треба да се грижат за помладите ревизори и нивното адекватно обучување и усмерување.

Работата на помладите ревизори треба да биде усмерувана и надгледувана. Напредувањето во професијата се базира само на компетентноста и професионалното однесување.

Одговорноста на ревизорите посебно се разгледува при утврдувањето на измамите и грешките. Порано насоки за овие прашања даваше MPC 240 “Измами и грешки”, кој од 2004 година е изменет во правец на новите состојби и проблеми што се појавија во професијата. Меѓународниот стандард за ревизија 240, сега со наслов “Одговорност на ревизорот да ја земе предвид измамата во ревизијата на финансиските извештаи”, на ревизорите им дава насоки во поглед на разгледувањето и откривањето на измамите и грешките.

Иновираниот стандард MPC 240, преставува камен темелник во опширната програма на IFAC насочена против измамите и поголемата корпоративна одговорност. Иновираниот стандард ги потсетува ревизорите дека треба да ги надминат природните тенденции - како што е претерана доверба во изјавите на клиентот и пристрасност во професионалното расудување, поради што бара на ревизорскиот ангажман да му се пристапи со поголема доза на професионален скептицизам. Професионалниот скептицизам всушност, значи ревизорот во текот на ангажманот, а priori, не треба и не смее да претпостави дека менаџментот е нечесен ниту, пак, да верува во неговата неиспитана и непотврдена чесност. Во манифестирањето на професионалниот скептицизам ревизорот, поради верувањето во чесноста на менаџментот, не треба да се задоволи со ништо помалку од убедливи докази. Во оваа насока, стандардот сугерира како ревизорите можат да научат да прифатат покритичен и поскептичен

<sup>669</sup> Исто, оп.цит., стр.110

<sup>670</sup> Исто, оп.цит., стр.110

пристап во своите ангажмани особено за време на планирање на ревизијата и оценка на ревизорските докази. Поконкретно, MPC 240 инсистира “ревизорот да се однесува со професионален скептицизам за време на целата ревизија, препознавајќи ја можноста за постоење на материјално погрешно презентирани податоци како резултат на измами, и покрај неспорниот факт дека неговото акумулирано искуство во работењето со клиентот говори за чесност и интегритет на менаџментот и на оние задолжени за управување”.<sup>671</sup>

Во настојувањето да ги демистифицира измамите професионалната регулатива бара од ревизорите добро да ги познаваат трите основни услови кои ја иницираат нивната појава презентирани во т.н. триаголник на измами.<sup>672</sup> Тој се состои од мотив (менаџментот или другите вработени можат да бидат поттикнати односно мотивирани да направат измама), можност (постојат околности како што се отсуство на контрола, неефикасна контрола, или способност на менаџментот да ги заобиколи контролите, што создава можност за измама) и рационализација/став (оние кои се вмешани во измамите во состојба се да го рационализираат чинот на измамата и да го презентираат како нешто што е конзистентно со нивниот личен етички кодекс).

Професионалната регулатива укажува на потребата од проширување на кругот на лицата со кои треба да комуницираат ревизорите и на вработените кои не се директно инволвирани во процесот на финансиско известување, на лицата кои имаат познавање на сложени или невообичаени трансакции и на правниците во претпријатието. Ваквиот став на MPC 240 е одговор на критичарите на процесот на ревизија кои сметаат дека ревизорите, во отсуство на потемелни сознанија за одредени области од работењето, се колебаат да навлезат во дискусија со лица кои не се дел од подготвувањето на финансиските извештаи.

Потребата од комуницирање со лица на различни нивоа се оправдува со фактот дека измамите можат да се случат на било кое ниво во претпријатието. Изјавите на лицата кои знаеле за измамите се сведуваат на констатацијата дека тие би кажале за нивното постоење но никој не ги прашал. Новиот стандард ја зголемува веројатноста ревизорот да биде тој “некој” што ќе праша за измамите, но на различни нивоа во претпријатието.

Во овој поглед стандардот им дозволува на ревизорите максимално да ја користат својата моќ за професионално расудување во изборот на нивото кон кое ќе ги насочат своите прашања поврзани со измамите.

Една од причините зошто ревизорите не успеваат да ги откријат материјално значајните пропусти во презентирањето како резултат на измами е поврзана со набљудувањето на износите од тековниот период независно од оние од поранешните периоди или други релевантни информации. Оттука, MPC 240 препорачува ревизорот да ги разгледа аналитичките постапки при утврдување на ризикот од измами и содржи список на постапки кои ревизорите можат да ги применат во функција на откривање на присуството на таквите ризици.

Факторите на ризикот од измами се настани или услови кои ја следат трагата на трите услови од триаголникот на измамите. И покрај неспорниот факт дека факторите за ризик од измами не мора неопходно да укажуваат на постоење на измами тие честопати се индикатор кој предупредува на опасноста од измами. Слично на претходниот MPC 240 “Измами и грешки” и иновираниот стандард наведува листа на фактори на ризик од измами но реорганизирани согласно со триаголникот на измамите. Ризиците од измами наведени во стандардот не се сеопфатни. Напротив, стандардот укажува на неопходноста ревизорот во текот на собирање на информации за претпријатието и неговото опкружување, секогаш да има в предвид дали информациите укажуваат на постоење на еден или повеќе фактори на ризик од измами.

На ангажманите за кои постојат индикации дека се поврзани со поголем ризик од материјално значајни пропусти, потребно е ревизорските фирми да распоредат поискусни ревизори. Освен тоа, изборот на сметководствените принципи, повеќе од нивната примена, треба да биде во фокусот на внимание на ревизорот. Поради својата сензитивност на манипулации, сметководствените проценки треба да бидат предмет на подетално ретроспективно обсервирање од страна на ревизорот особено од аспект на пристрасноста на менаџментот во изборот на претпоставките на кои се базирани проценките. Искуствата од практиката говорат дека најголем дел од измамите се поврзани со невообичаените трансакции, што само по себе укажува на потребата од анализирање на логиката на која се темелат нерутинските трансакции.

Во случај на откривање на измами кои имаат материјално значајни ефекти на презентирани податоци, ревизорот треба да ги превземе следниве чекори: (1) прибавување на дополнителни докази; (2)

<sup>671</sup> ISA 240 The Auditor's Responsibility to Consider Fraud in an Audit of Financial Statements, IASB, IFAC, February 2004, p.10

<sup>672</sup> Божиновска Лазаревска З., Професионалната регулатива во ревизорската професија по случајот на ENRON, Економски билтен "Примеко", бр.17, 2004, стр. 11

разгледување на нивното влијание на другите аспекти на ревизија; (3) информирање на менаџментот и градење на стратегија поврзана со натамошна истрага и (4) доколку е неопходно да му се сугерира на клиентот да се консултира со правникот.

МСР 240 дава само глобални насоки во врска со акцијата која треба да ја превземе ревизорот, вклучувајќи ја меѓу другите и опцијата за повлекување од ангажманот во случај на идентификување на исклучително големи материјално значајни измами.

Со ревидираниот стандард МСР 240, ИФАС ја зголеми одговорноста на ревизорите и направи сериозни напори да ја заштити репутацијата на ревизорската професија, да ја врати довербата на пошироката јавност преку инсистирањето на перманентна будност на ревизорите, за време на целиот ревизорски ангажман, со манифестирање на поголема доза на професионален скептицизам.

Оттука, одговорноста за измами и грешки јасно е разграничена. Менаџментот на клиентот е одговорен за спречување и откривање на измамите и грешките по пат на воспоставување на адекватен систем на интерни контроли и други постапки. Ревизорот не може да ја сноси одговорноста за измамите и грешките, туку тој делува како превентива за одвраќање од таквите работи.

Во случаите кога по спроведените ревизорски процедури, со доволно компетентни докази, ревизорот утврди дека постои измама или грешка која ја менува суштината на финансиските извештаи, тој треба за тоа да го извести менаџментот, да ги разгледа наведените ситуации со нив, како и да ги разгледа импликациите на тие измами и грешки врз финансиските извештаи. Во случај грешката или измамата да не се отстрани, а има значајно материјално влијание врз ревизорскиот извештај, ревизорот ќе изрази негативно мислење за финансиските извештаи или мислење со резерва (во зависност од големината на неправилностите во финансиските извештаи).

Во случаите кога ревизорот се сомнева дека постои измама или грешка, а со постапките на менаџментот е спречен да прибави доволно докази за тоа, тој ќе се воздржи од давање на мислење или ќе изрази мислење со резерва.

За ревизорската одговорност и за известувањето на надлежните судски органи за откриена измама постои дилема: дали да се извести надлежниот орган или не. Обврската за чување на деловна тајна може да ги спречи ревизорите да известуваат за тоа. Меѓутоа, законските прописи, кои ја регулираат областа на кривичните дела, претставуваат постари акти од стандардите, па ревизорот би требало да се однесува според барањата на националното законодавство. Обврската на ревизорот за известување во врска со откриена измама треба неопходно да се поврзе со довербата која ја има професијата во јавноста.

## 2. Пристапи за ограничување на одговорноста на ревизорот во услови на финансиска криза

Професионалната одговорност во ревизијата може да се разгледува на три нивоа.<sup>673</sup>

- Личната одговорност на индивидуалните партнери, кои всушност ги изведуваат или надгледуваат делата или пропустите што се предмет на разгледување;
- Заедничка и поединечна одговорност меѓу кообвинети;
- Заедничка и поединечна одговорност меѓу професионалните партнери, изложување на средствата на фирмата и средствата на индивидуалните партнери во фирмата.

Тврдењата за професионалната несовесност се поткрепени со принципот познат како **заедничка и поединечна одговорност**. Според овој принцип, секој од кообвинетите се смета за целосно одговорен, затоа што секој од сторителите со своето однесување предизвикал неделива штета на тужителот, без оглед на нивниот директен придонес. Овој концепт укажува на тоа дека ревизорот може да биде одговорен за целиот износ на негативната пресуда, иако ревизорот можеби бил само делумно одговорен за загубите кои му се нанесени на тужителот. Според овој режим, ревизорот ги плаќа штетите што често не се поврзани со неговото ниво на должно професионално внимание, бидејќи другите обвинети се неспособни за плаќање на својот удел. На пример, да се биде 1 процент виновен за предизвикување штета на тужителот не е нужно поврзано со плаќање на 1 процент од предизвиканата штета.<sup>674</sup>

Заедничката и поединечна одговорност претставува оценка против обвинетиот за целиот износ на загубата претрпена од страна на тужителот, без оглед на проширувањето на другите страни вклучени во кривичното дело. Според овој принцип, за ревизорите постои тенденција да завршат со плаќање на штети, во ситуации во кои требало само делумно да бидат обвинети. Ако менаџментот на компанијата намерно погрешно ги прикажал финансиските извештаи, или ако акционерите претрпеле значителни загуби поради незаконски акти од страна на менаџер во компанијата, извршени преку недостаток на соодветни контроли, компанијата може да тужи три странки. Тоа се менаџерите кои го извршиле чинот, директорите кои не успеале да обезбедат соодветна контрола или да ги прикажат реално финансиските

<sup>673</sup> Soltani B., Auditing – An International Approach, Pearson Education, London 2007, p. 476

<sup>674</sup> Исто, оп. цит., стр. 476

извештаи во услови кога има слаби внатрешни контроли во компанијата и на ревизорот кој не успеал да ги открие незаконските акти или материјално погрешното прикажување. Независниот ревизор кој ја спровел ревизијата на компанијата може да се оцени за виновен за целата загуба на акционерите, ако компанијата е во банкрот и менаџментот не е во можност да плати. Со оглед на изборот, тужителите секогаш ќе ги тужат ревизорите, бидејќи сметаат на обврската за професионално обештетување.

За принципот на заедничка и поединечна одговорност на ревизорите постојат аргументи за и против. Ревизорската индустрија, очекувано, тврди дека е неправедно жртва на тужби, особено со воведување на заедничката и поединечна одговорност. Во поглед на големите ревизорски фирми, задолжително изложување на заедничка и поединечна одговорност за нивните партнери и личната одговорност на партнерите, без оглед на нивната инволвираност во одредена работа, е соодветно на традиционалните професионални партнерства. Покрај тоа, постојаното зголемување на големината на износите на штетите пресудени од страна на судовите ги охрабрува ревизорските фирми да се подигне прашањето за замена на заедничката и поединечна одговорност на партнерите со целосна пропорционална одговорност, законско лимитирање на ревизорската одговорност, како и статутарното право да се преговара за гаранции со директорите на компанијата.

Ревизорската професија нагласува дека цената на ревизорските услуги значително се зголеми во последниве години во согласност со зголемената побарувачка за повисок квалитет на ревизија со која се бараат поголеми испитувања на прашањата и многу прегледи за да се обезбеди веродостојно ревизорско мислење, кое го зголемува кредибилитетот на финансиските извештаи кои биле предмет на ревизија. Покрај тоа, ограничувањата од страна на пазарните регулатори предизвикаа дополнителен притисок врз ревизорите кои треба постојано да се загрижени за правилно вршење на работите на ревизијата. Поради тоа, неизбежно е дека трошоците за заштита од судски спорови, повторно ќе паднат на товар на клиентот на ревизијата, како резултат на зголемувањето на природата и обемот на услугите за уверување, како и на зголемена цена за обезбедување на таквите услуги.<sup>675</sup>

Во рамките на ревизорската професија, се смета дека при секоја дискусија за ефикасноста и прифатливоста на заедничката и поединечна одговорност за членовите, мора да се земат во предвид цената и достапноста на осигурувањето од одговорност. Во ревизијата, осигурувањето, ако е достапно и прифатливо, може да ги олесни економските ефекти од одговорноста. Затоа постои и законска обврска за ревизорските фирми за задолжително осигурување од одговорност. Инаку, строгата примена на режимот на заедничка и поединечна одговорност и неговото користење за да се воспостави контрола над ревизорското однесување, може да резултира со ревизорско повлекување од обезбедувањето на услугите.

Поддржувачите на продолжувањето на примената на правилото на заедничка и поединечна одговорност изјавуваат дека, иако тоа може да биде елемент на неправедност за кообвинетите, неправедноста ќе биде поголема ако на оштетените лица штетата не им биде во целост надоместена. Според нив, укинувањето на заедничката и поединечна одговорност и наметнувањето на други санкции за ревизорите, не би влијаеле на управувањето со ризикот во однесувањето на професијата. Поборниците на овој режим тврдат дека едно лице, кое мора да ги сноси трошоците, иако се непропорционални, ќе ја оптимализира својата грижа за да се спречи злоупотребата.

Пазарните регулатори веруваат дека правилото на заедничката и поединечна одговорност води кон висок квалитет на услуги за ревизорите. Природата на јавен интерес за услугите на ревизијата, што значи засегнатите страни да бидат способни да се потпрат на нејзината точност, е исто така причина да не се ограничи одговорноста на ревизорите.

Штетите кои се пресудени во споровите против ревизорите, посебно сега во услови на финансиска криза, можат да бидат далеку над нивната способност да платат, или над нивните сопствени средства, или над нивните професионални покритија за обештетување. Поради оваа причина ревизорската професија бара укинување на неограничената одговорност и на законските ревизори, да им се овозможи преговарање на границите на нивната одговорност со директорите на компанијата.

Неколку студии покажуваат една огромна потреба за разгледување на одговорноста за членовите на професионални тела и други инволвирани страни во системот на одговорност. Таквите размислувања мора да се земат во предвид со оглед на интересите на двете засегнати страни кои бараат заштита: едната страна бара целосна наплата на причинетата штета каде што е можно и другата страна која бара умерена распределба на одговорноста меѓу кообвинетите. Меѓутоа, постои и фактот дека и понатаму се смета дека е соодветно продолжувањето на режимот на заедничка и поединечна одговорност меѓу професионалните партнери, за да се обезбеди квалитетот на професионални услуги.

**Пропорционалната одговорност**, чие воведување се бара од страна на ревизорската професија, наметнува одговорност на ревизорската фирма меѓу другите кообвинети. Под пропорционална

---

<sup>675</sup> Исто, оп. цит., стр. 477

одговорност, се подразбира дека од обвинетите се бара да се надомести штетата на тужителот само во однос на нивната вклученост во злоупотребата. Ова во суштина им овозможува на судовите реално да ги проценат износите кои го рефлектираат степенот на одговорност на секој од обвинетите. На пример, ако судовите утврдат дека несовесниот ревизор во вршење на ревизија е причина за 20 отсто од загуба на обвинетиот, само 20 проценти од вкупниот штетата би можела да се процени на сметка на ревизорската фирма.

Режимот на пропорционална одговорност му овозможува на надлежниот суд да го утврди процентот на корпоративната штета, врз основа учеството во вината во предизвикувањето на таквата штета, без оглед на способноста на обвинетите да ја платат.

Може да се тврди дека пропорционална одговорност е фер за кообвинетите, но, со тоа што во одредени случаи неможе да се обезбеди целосна компензација на штетата, не одговора на интересите на оштетениот. Сепак, за разлика од заедничката и поединечна одговорност, пропорционалната одговорност вклучува и други мотивациони фактори кои потенцијално го намалуваат ревизорски ризик, предизвикуваат неутрализирање на намалувањето на исплатите за обесштетување при банкрот и ревизорски неуспех.

Основна загриженост во врска со пропорционална одговорност е нејзиниот потенцијален ефект врз акционерите. Противниците тврдат дека пропорционалната одговорност ќе ја намали заштитата на инвеститорите, кога компаниите се под стечај, поради намалувањето на исплатите за обесштетување од ревизорите и се претпоставува дека постои зголемена веројатност за ревизорски неуспеси при изведувањето на постапката на ревизијата.

Разликата помеѓу заедничката и поединечна одговорност и пропорционалната одговорност во однос на нивното влијание врз ревизијата е од суштинско значење за ревизорите, поради тоа што износите за плаќање на причинетите штети ќе се разликуваат во голема мера помеѓу овие два пристапа. Со текот на годините, ревизорската професија изразуваше загриженост за пристапот на заедничката и поединечна одговорност, главно поради неговиот значителен ефект врз перформансите на ревизорите, особено оние ревизори задолжени за ревизија на јавните претпријатија. Заедничката и поединечна одговорност за членови на професионалните ревизорски фирми се појави во време кога професионалните ревизори имаа одговорност само кон нивните клиенти.

Во ревизијата, како и во другите професии со значителна вмешаноста на пазарот на капитал, професионалната одговорност се разви со наметнувањето на одговорност за деликти, елиминирање на несовесноста која доведува до повреда и проширување на признавањето на одговорноста на заинтересираните страни, освен клиентите.

Во обид да се ублажат штетите од заедничката и поединечна одговорност за финансиите на ревизорот, ревизорската професија сугерира воведување на режимот на пропорционална одговорност, врз основа на кој, ревизорот плаќа за причинетите штети соодветно на своите постапки.

Со цел изнаоѓање на решение за неограничената одговорност на ревизори, професионалните здруженија се залагаат и за **законско лимитирање на ревизорската одговорност**, врз основа на некои дефинирани променливи. Ревизорската професија верува дека со ова ќе се обезбеди заштита на ревизорите од неразумни тврдења, а додека пак тужителите ќе добијат реална слика за она што тие можат да го очекуваат од ревизорот. Друга опција е воведувањето на законско лимитирање на одговорноста на ревизорите, при што како износ на законското лимитирање ќе се земе мултиплицираниот износот на ревизорскиот надомест. Законското (статутарното) лимитирање (како мултициплирање на износот на ревизорскиот надомест) се става во директна корелација помеѓу природата и големината на ревизорскиот ангажман и можната одговорност на ревизорите.

Аргументите за законското лимитирање на одговорноста на ревизорите, укажуваат на тоа дека овој систем, заедно со барањето за задолжително осигурување за надомест при штета и стартегите за управување со ризикот, може да обезбеди соодветна заштита на корисниците на корпоративни финансиски информации, се додека дава одредена гаранција за исплата на барателите за настаната штета од несовесно ревизорско однесување. Противниците на системот за законско лимитирање, тврдат дека тој не го исполнува принципот врз кој прекршителот треба да го надомести тужителот за загубата предизвикана од страна на неговото несовесно однесување или прекршување на договорот, а тоа ќе го стави тужителот во позиција на инфериорност во преговорите со ревизорот. Регулаторите тврдат дека законското лимитирање бара некоја форма на приватни преговори во контекст на договорниот однос помеѓу ревизорот и корпоративниот менаџмент, а сепак ревизијата не е приватен договор, туку законска обврска.

Напорите кои се преземени за да им понудат на професионалните ревизорски фирми заштита од неограничената одговорност вклучуваат.<sup>676</sup>

---

<sup>676</sup> Исто, оп.цит., стр. 483

- Изоставање на одговорноста при не-економска загуба;
- Укинување или измена на одговорноста за јавни субјекти или одредени професионалци, каде што се смета за пожелно за општеството како целина да се поттикне обезбедување на услуги, кои инаку би можеле да бидат повлечени како последица на високата цена или достапноста на осигурувањето за надомест на штета;
- Укинување на заедничката и поединечна одговорност за сите други тушители освен за оние за кои ќе се утврди дека не се инволвирани во настанувањето на загубата;
- Укинување на заедничка и поединечна одговорност доколку вината на тужениот е под наведениот процент во придонесот за настанување на загубата; и
- Принцип на прераспределба на одговорноста помеѓу сите инволвирани страни.

### 3. Финансиската криза и ревизорската одговорност

Концептот на криза претставува манифестација на потешкотии (економски, политички, социјални, итн.), период на напнатост, нарушување, тестирање (често критично), кои се манифестираат во општеството. Економската криза се должи на тешки услови на економските активности, нивно кршење, промена, отелотворени во застој, стагнација или пад на економската активност. Финансиската криза е еден вид на манифестација на економска криза и се одразува како недоверба во финансискиот систем, значителен пад во трансакциите на берзата (кои претставуваат барометар на економијата), и нарушување на пазарните механизми.

Финансиската криза може да се смета за можност да се поправат одредени аспекти на финансискиот систем, посебно оние недостатоци кои ја предизвикале. Мерките кои владите и меѓународните институции, треба да ги преземат и чие имплементирање секако ќе потрае, се многу важни за долгорочни економски промени. На краток рок, потребно е да се најдат решенија кои водат кон враќање на довербата на инвеститорите и потрошувачите. На долг рок, главниот проблем се однесува на усогласување на принципите кои ја чинат реформата на меѓународниот финансиски систем, особено оние кои се однесуваат на транспарентноста, на подобрување на прописите за хартии од вредност, на обезбедување соодветна регулација на пазарите, на обезбедување интегритетот на финансиските пазари и зајакнување на соработката помеѓу финансиските институции во светот.

Соочувањето со последиците од глобалната финансиска криза наметна серија на прашања за начинот на кој различните актери во регулаторната рамка ги извршуваат своите функции. Првичниот фокус на одговорот на регулаторите беше за начинот на кој големите компании, првенствено банките, беа регулирани и контролирани и на стимулансите што им ги давале на нивните менаџери и директори. Обемот на тој одговор оттогаш значително се прошири. Секако, улогата на ревизорите е едно од прашањата кои добиле внимание од страна на владите, регулаторите, академската јавност и од самата ревизорска професија. Како дел од преиспитувањето на она што треба да се постигне со процесот на ревизија, одговор треба да се даде на некои фундаментални прашања, вклучувајќи ги и следниве:

- Зошто некои ревизори очигледно, не ги идентификуваа слабостите кои беа клучни за драматичното пропаѓање на нивните компании клиенти?
  - Зошто откривањето на таквите слабости не беше на прво место?
  - Дали тие беа загрижени за подготвеноста на нивните клиенти да ги издржат големи финансиски шокови, но се чувствуваат неспособни, од било која причина, за да ги известат?

На кратко, многумина се сомневаат во вредноста на ревизија, онака како што е во моментот структурирана.

Со оглед на околностите во кои се прави оваа повторна оценка на улогата на ревизијата, впечатливо е дека студиите кои биле извршени откриле продолжување на високото ниво на поддршка за ревизија. Менаџментот, директорите, инвеститорите, комитетите за ревизија, владите, регулаторите и пазарните аналитичари, зборуваат за вредноста која ревизијата ја додава на нивните функции. Сепак, постои периодична тема во наодите од истражувањата, а тоа е дека многу стејкхолдери, сега во период на финансиска криза, бараат од ревизијата да направи повеќе. Тие се согласуваат дека независна ревизија спроведена по сегашниот модел ќе му даде дополнителен кредибилитет на сетот на финансиски извештаи. Исто така, членовите на комитетите за ревизија велат дека е добредојдена експертизата на ревизорот во однос на сметководствените стандарди и политики. Но, многу од нив сега се согласуваат дека тие, исто така, би сакале ревизорот да обезбеди дополнително, специфично осигурување во случај на прашањата како што се структурата на корпоративното управување на компанијата и политиките за управување со ризикот. Според сето тоа се чини дека, се зголемува поддршката за проширување на обемот на ревизијата, како одговор на развојот на информациите потреби на акционерите, а со тоа се зголемува и обемот на одговорноста на ревизорот.

Ревизорската изложеност на одговорност нема да биде ограничена само на мислењето дадено во нивните ревизорски извештаи за сетот на финансиските извештаи, предмет на ревизија. Секоја *ad hoc* одговорност, исто така, ќе биде релевантна. Во Велика Британија, на пример, јасно е дека директен извештај од ревизорите за поединечни акционерите може да има ефект на создавање на односи на блискост и со тоа да предизвика нарушување на обврската за должно внимание. Во Австралија, направените реформи за подобрување на управувачките права на акционерите, сега бараат ревизорите да присуствуваат на генералните акционерски собранија на компанијата и да одговораат на сите релевантни прашања поставени од страна на членовите во врска со ревизорско мислење и вршењето на ревизијата, било усно или во писмена форма. Одговорите дадени како одговор на директни прашања поставени од страна на индивидуалните акционери, исто така, можат да доведат до воспоставување на одредена блискост, а со тоа зголемување потенцијална изложеност на ревизорот кон нарушување на обврската за должно внимание во текот на изведувањето на постапката на ревизијата.

Секоја промена во одговорностите на ревизорите која влијаела на нарушување на обврската за должното внимание, ќе привлече уште повеќе внимание на други мошне важни аспекти на обичајното право за несовесноста, односно на правилото на заедничка и поединечна одговорност, кое се применува генерално за сите прекршочни активности. Кога лицето ќе претрпи загуба како резултат на законски прекршочни дела извршени од страна на двајца или повеќе поединечни сторители, тогаш оштетениот има право да тужи било кого од сторителите или сите сторители за целиот износ на неговата загуба. Соодветно на тоа, кога сетот на ревидирани сметки ќе содржи материјално погрешни прикажувања кои се резултат на измама или грешка, тужителите ќе имаат избор да ги тужат на заедничка основа директорите (менаџментот) на компанијата, ревизорот и / или било која друга странка која била неодговорна, или пак тој може да избере да го тужи само ревизорот. Ова доведе директно до долгогодишниот феномен на „синдром на длабоки џебови“, при што ревизорите согласно регулативата, поединечно издвојуваат значителни износи на име професионално осигурување за надомест при штета.

Правилото на заедничка и поединечна одговорност претставува основа за зголемување на веројатноста дека тужителот, чии интереси се повредени поради постоење на материјално погрешни прикажувања во финансиските извештаи, ќе ја надомести загубата. Без ова правило, тужителот чии интереси се повредени од страна на двајца чинители, би можел да биде оштетен полошо отколку ако тој бил повреден од само еден. Постои и аргумент дека странката која била несовесна, ќе биде во подобра позиција во судскиот спор доколку имало уште едно несовесно лице на кое исто така може да се префрли вината. Во такви околности обврската на првата странка може да се намали соодветно за висината на обврската на другата странка. Контра-аргумент на ова претходното е дека, заедничката и поединечна одговорност наметнува тешки, и веројатно неразумни, обврски на обвинетиот за покривање на грешки направени од страна на други странки. Едноставно кажано, дали е во ред една странка да сноси 100% од вината кога таа може да биде само делумно одговорна за загубите кои се направени?<sup>677</sup> Ова прашање особено добива на значење во сегашните услови на финансиска криза, кога се повеќе се соочуваме со претрпени загуби и банкротите на компаниите.

Аргументот за реформа на правила за одговорноста во ревизијата е широко прифатен, и неодамна преземени се многу активности со цел заштита на ревизорите и, како последица на тоа, за зголемување на конкуренцијата помеѓу ревизорските фирми на пазарот.

Многу земји денес им овозможуваат на ревизорските фирми да се инкорпорираат, со тоа што индивидуалните партнери (овластени ревизори) имаат можност да ги одвојат нивните лични средства од средствата на нивната фирма. Ова не е сеопфатно решение за загриженоста во врска со одговорноста на ревизорите, бидејќи инкорпорирањето се однесува само на заштита на индивидуалните партнери од обврските на нивната фирма: катастрофалните надоместоци на штети, или трговските загуби, ќе ги сноси самата фирма.

Во 2006 година, во Велика Британија со воведените законски измени се овозможи ревизорските фирми и нивните корпоративни клиенти да се договараат за доброволно ограничување на одговорноста. Овие билатералните договори помеѓу компанијата и ревизорот содржат износи за одредено ограничување на било каква штета што компанијата клиент може да ја бара против ревизорот во однос на несовесна ревизорската работа. До денес, користа од оваа реформа не е висока, што се должи на комбинацијата на неподготвеноста на акционерите да се откажат од своите права да бараат целосен надомест на предизвиканата штета и неповолниот однос на некои пазарни регулатори кон договорите од овој вид.<sup>678</sup>

Некои земји веќе подолго време имаат законски лимит за одговорноста на ревизорите за несовесна работата за која тие би можеле да бидат одговорни. На пример, Германија во моментот како базична

<sup>677</sup> ACCA, Audit reform: aligning risk with responsibility, May 2011, p.8

<sup>678</sup> Исто, оп.цит., стр.8

горна граница наметнува износ од 4 милиони евра во однос на извршени ревизии на котираните компании.<sup>679</sup>

ЕУ издаде формална препорака до земјите-членки во 2008 година, во која што ги охрабрува во воведувањето на ограничување на одговорност за ревизорската работа. Ова уследи по воочувањето за немање докази дека ограничувањето на одговорноста, со одредување на законски лимит или други средства, би имале штетно влијание врз квалитетот на ревизорската работа.<sup>680</sup>

Воведувањето на пропорционалната одговорност во ревизијата, веќе го практикуваат поголем број земји со цел да ги заштитат ревизорите. Пропорционалната одговорност му овозможува на надлежниот суд да го утврди процентот на корпоративната штета, врз основа на учеството во вината во предизвикувањето на таквата штета, без оглед на способноста на обвинетите да ја платат. Со ваквите реформи во период на финансиска криза, намерата е да се врати довербата во финансиското известување за состојбата во компаниите.

## Заклучок

Не постои силен доказ дека сегашниот модел на ревизија, во услови на финансиска криза, е несоодветен. Акционерите подеднакво ја реafirмираа нивната доверба во независната ревизија на финансиските извештаи. Во исто време, се чини дека постои широко распространето мислење, кое го делат регулаторите, инвеститорите, комитетите за ревизија, бизнисите и самите ревизори, дека ревизијата може и треба да придонесе повеќе кон целта за подобрување на довербата на стејкхолдерите и на пазарите на капитал во индивидуалните бизниси. Повторната оценка на улогата на ревизијата, во услови на финансиска криза, претставува и предизвик и можност за ревизорите да му ја докажат својата вредност на бизнис секторот. Но со усвојувањето на поконкретно одговорно известување фокусирано на инвеститорите, се создаде потенцијал за креирање на нови несигурности во врска со должното професионално внимание на ревизорот, во оние правни системи, каде што степенот на одговорност е дефиниран од страна на судовите. Поради тоа, суштинското значење за развојот на прогресивен пристап кон ревизијата, не е само во согласност со развојот на настаните во структурата на корпоративното известување, туку е придружено и со признавањето на импликациите врз проширувањето на изложеноста на ревизорите. Претпоставката на одговорноста за работата што ја вршат ревизорите е репер за квалитетот во професијата. Ревизорите мора да продолжат да ја прифаќаат одговорноста за работата што тие ја вршат и да бидат подготвени да се бранат себе си, доколку дојде до причинување на загуби за клиентот и останатите засегнати страни. Но, прифаќањето на одговорноста за сопствената работа е едно, а прифаќањето на нечија друга грешки или измама, веројатно, нешто сосема друго. Овој момент е особено важен, бидејќи ревизијата, за разлика од другите професии, вклучува давање на мислење за предметот на работа, главно збир на финансиските извештаи, што е подготвен од страна на друго лице. Карактеристичноста на оваа ситуација произлегува од таму што, ревизијата секогаш ќе има инхерентни ограничувања и никогаш нема да биде во можност да понуди целосна гаранција на финансиската состојба на клиентот. Ревизорската професија мора да биде подготвена да одговори на потребите на засегнатите страни и на загриженоста на регулаторите, преку превземање нови одговорности. Проширување на палетата на прашања, кои се предмет на внимание на ревизорот, веројатно е во согласност со зголемувањето на корисноста на информациите и барањата за уверување за заинтересираните страни. Но радикалните промени мора да го препознаат ризикот од изложување на ревизорите до неразумни нивоа на одговорност и премногу трошоци за осигурување. Агендата за реформи мора да се продолжи во насока на дебатата за тоа што претставува фер рамка на одговорност во новото, пост-кризно опкружување.

## Литература

- ACCA, Audit reform: aligning risk with responsibility, May 2011
- AICPA: Codification of Statements on Auditing Standard, AICPA, New York, 2001
- Андрић М., Крсмановић Б., Јакшић Д.: Ревизија – теорија и пракса, Суботица 2004
- Boynton W.C., Johnson R. N., Modern Auditing, John Willey and Sons, 2006
- Божиновска Лазаревска З., Професионалната регулатива во ревизорската професија по случајот на ENRON, Економски билтен "Примеко", бр.17, 2004
- European Commission: *The Role, Position and Liability of the Statutory Auditor Within the European Union*, Brussels – Luxembourg, 1994
- IFAC Handbook, Technical Pronouncements, IFAC, New York, 2005
- ISA 240 The Auditor's Responsibility to Consider Fraud in an Audit of Financial Statements, IASB, IFAC, February 2004

<sup>679</sup> Исто, оп.цит., стр.9

<sup>680</sup> Исто, оп.цит., стр.9



- Ljutić B., Revizija – Logika, principi i praksa, MBA Press, Beograd, 2005
- Messier W. F.: *Auditing & Assurance Services, A Systematic Approach*, Irwin/McGraw-Hill, Boston, 2000
- Sikka P., Financial crisis and the silence of the auditors, *Accounting, Organizations and Society*, Elsevier Ltd. 2009
- Sikka P., Globalization and its discontents: Accounting firms but limited liability partnership legislation in Jersey. *Accounting, Auditing and Accountability Journal*, Vol. 21, Issue 3, 2008
- Soltani B., *Auditing – An International Approach*, Pearson Education, London 2007
- Quick, R., Turley, S. and Wilekens, M., *Auditing, Trust and Governance: Developing regulation in Europe*. Routledge, London. 2008
- Ratliff R., Reding K., *Introduction to Auditing: Logic, Principles and Techniques*, Altamonte Springs, The Institute of Internal Auditors, 2002

# ПОЛИТИКА НА ПЛАСМАНИ НА БАНКАРСКИОТ СЕКТОР ВО УСЛОВИ НА ЕКОНОМСКА КРИЗА

Проф. Д-р Љупчо Стојчески  
*Европски универзитет Република Македонија Скопје*

М-р Агон Бафтијари  
*Халк банка – Тетово*

## Abstract

The paper refers to banking operations in Macedonia and management of loans in economic crisis. We write about the way banks acquire their cash funds from which their credits will be issued. I think this paper will be useful for all the interested parties who are directly or indirectly involved in the bank business in Macedonia.

Banks are the primary institutions in the financial sector of a country. Because they are fundamental in the development of an economy, what contributes to the general welfare of the economy in the long run is well developed and stable banking system.

The current turbulence in the global economy which is a direct consequence of global world crisis, resulted in the collapse of credit markets and the stock market and caused record losses in the financial markets. The rising interest rates, shortage of money and the enormous number of new unemployed burdened the economies of the countries most affected by the crisis.

The world market does not spare a single country because they are interrelated. The crisis affects us all directly or indirectly. It is obvious that Macedonia can not be isolated from this global trend. The rise in the prices of bank credits is inevitable as is the increased caution in the management of loans of commercial banks. The restrictive monetary policy by the National Bank of Macedonia is being introduced which will in turn significantly influence the reduce of the amount of financial support to enterprises.

**Keywords:** banks, crisis, loans

## ВОВЕД

Глобално гледано се соочуваме со една историска и економска криза која брзо се шири. Ако ги погледнеме трите клучни елементи на македонската економијата, проекциите и прогнозите не ни одат во прилог. Тоа се извозот, приливот на странски пари во земјава и странски директни инвестиции.

Како резултат на оваа криза голем дел од земјите од Европа ги национализираа банките, вложија свеж капитал во нив или ги зголемија гаранциите на депозитите кои граѓаните ги имаат во комерцијалните банки или сериозно размислуваат да преземат таков чекор се со цел да влеат сигурност во банкарскиот систем, да ја стабилизираат економската состојба и ги заштитат депозитите на граѓаните, но сепак ги чувствуваат последиците од светската финансиска криза. Банкарскиот систем кој е претежно составен од капитал на странски банки укажува дека Македонија мора да презема чекори кои ќе ги заштитат депозитите на граѓаните од можните проблеми во банкарскиот сектор, но во исто време и ќе

влеат сигурност кај граѓаните да не ги повлекуваат своите депозити од банките, со што ќе се спречат и посериозни нарушувања во економијата на нашата земја.

Генерално гледано, македонскиот пазар засега не е интегриран со пазарите што се опфатени со глобалната криза, иако е неспорно дека психолошкиот фактор влијае. Кризата може да влијае на финансискиот сектор и врз зголемувањето на каматните стапки на банкарските кредити, но монетарната власт треба да реши дали ќе ја јакне инфлацијата преку зголемувањето на каматните стапки или ќе ги намалува за да го забрза економскиот развој. Македонија не е во стаклено своно ниту се наоѓа во инкубатор, ниту пак нашиот финансиски пазар е надвор од глобалните случувања. Дефинитивно, кај нас влијае психолошкиот момент, а не реалните текови. Меѓутоа, 2009 година е мошне тешка година за проекции. Несомнено, пропаѓањето на претпријатијата ќе создаде нов „токсичен“ синџир на долгови внатре во банкарскиот сектор, а рецесијата, која е веќе вклучена во финансиската криза, ќе отвори нова фаза на тешкотии за банките и осигурителните друштва во текот на зимата и пролетта 2009 година кои веќе минуваат низ период на затегнување на стандардите за давање кредити и заеми. Што подолго ова се одвива, толку подлабоко ќе западне во рецесија. Подолга и подлабока рецесија значи влошување на здравјето на финансискиот систем.

Неизвесноста од длабочината и времетраењето на светската економска криза останува во целост, па затоа тоа носи големи неизвесности за земјите чии економии се отворени и особено мали, каков што е случајот со нашата. Меѓутоа, извесно е дека ќе се соочиме со забавување на економскиот раст, во споредба со предходната година.

Засега банките се соочуваат со позатегнати услови на ликвидност, но билансите се покажуваат доволно силни за да го издржат опаѓањето без поголема штета. Секако, секогаш е потребна будност да можат да одговорат на секаков проблем, веднаш кога би се појавил бидејќи оваа криза ќе биде доста длабока и ќе потрае одреден период, а за излез од неа ќе биде потребна една нова, поинаква, поефикасна структура на стопанство и на економија.

Банкарските работи се доста важни за една национална економија па со нивното непречено функционирање се задоволуваат потребите на секторот препријатија и население како и надворешно-внатрешната трговија. Секогаш како потреби на населението и препријатијата, се паричните средства односно кредитите кои се расположливи во банките. Но овие кредити ќе им бидат достапни само доколку ги исполнат потребните барања и доколку покажат економска зрелост. Ваквата поврзаност меѓу банките и населението, препријатијата се нарекува активна банкарска работа.. Но исто така банкарските работи се и дел од монетарната политика, преку емисијата на пари, мобилизација на слободните парични средства емисија на благаянички записи како и меѓубанкарската соработка. Посредничката улога во банкарските работи имаат неутралните работи кои овозможуваат циркулација на паричните средства помеѓу банките и населението, помеѓу банките, како посредување во надворешната трговија. Значи пасивните банкарски, активните банкарски работи и неутралните банкарски работи ги претставуваат банкарските работи во целост и истите се регулирани со закони и прописи кои допринесуваат за нивно работење.

Динамичката анализа на работењето на македонските банки како и споредбата со останатите земји во транзиција укажуваат на недоволна развиеност на банкарскиот сектор и ниска ефикасност на банките. Мерено според учеството на вкупната актива во БДП, нивото на македонскиот банкарски сектор е значително пониско во однос на развиените земји од транзиција. Структурата на банкарскиот сектор се карактеризира со висока концентрација на банките и голем број на мали банки. Македонија има најголем број на банки по број на жители во групата на земји од транзиција (после Словенија), а повеќе под една половина од вкупната актива отпаѓа на двете најголеми банки. Ваквата состојба резултира со недоволна конкуренција во банкарскиот сектор што негативно се одразува врз ефикасноста на банките. Дупонт анализата на финансиите резултати на банките покажува на високо учество на некаматни приходи (од надомести и провизии) и ниско ниво на нето каматните приходи, со што главна детерминанта на профитабилноста се споредните банкарски активности наместо финансиското

посредување (преку прибирање на средства и давање на кредити). Согласно ваквата состојба, не изненадува фактот што Македонија е на дното на листата според стапката на поврат на активата и капиталот во групата на земји во транзиција. Високото учество на нефункционалните заеми и големата каматната маргина исто така укажуваат на недоволна ефикасност на банките, а решавањето на овие два проблеми ќе има негативни импликации врз веќе ниските стапки на профитабилност. ЕБРД индексот на реформи во банкарскиот и небанкарскиот финансиски сектор е уште еден показател за недоволно ниво на реформи споредено со развиените земји во транзиција.

Причините за ниската ефикасност на банкарскиот сектор се и ендогени и егзогени. Во групата на егзогени фактори спаѓаат законската регулатива и макроекономското окружување. Овие два фактори имаа негативно влијание врз ефикасноста на банките во изминатиот период, но неодамнешните реформи во законодавството (од областа на банкарското работење) и поволните економски движења се позитивен сигнал за поуспешно работење на банките во идниот период. Капацитетот на управувачкиот кадар во банките, како и неразвиениот систем на корпоративно управување се исто така значителна пречка за поголема ефикасност и профитабилност на македонскиот банкарски сектор. Менаџерскиот кадар значително заостанува во следењето на новите трендови во банкарското работење во однос на методи за управување со ризикот, ориентација спрема клиентот, воведување информативни технологии итн. Исто така, процесот на корпоративно управување е сеуште неразвиен во македонските корпорации, а проблемите со нетранспарентноста и помешаноста на акционерите, менаџерите и клиентите на банката се особено карактеристични за малите банки.

Банкарскиот систем во секоја земја има незаменлива улога во обезбедувањето финансиски средства на недржавниот сектор со цел поддршка на економскиот развој<sup>681</sup>. Следствено, успешноста од работењето на банките создава можности за поефикасно (поефтино) кредитирање на економските субјекти што резултира со зголемен потенцијал за инвестирање на претпријатијата и поттикнување на личната потрошувачка на населението. Во услови кога македонските претпријатија се соочуваат со недоволна капитализираност и на недоволно ниво на странски инвестиции, финансирањето на претпријатијата од страна на банките е од особено знаење за нивно поуспешно работење. Одделни трендови во банкарски сектор укажуваат на позитивни промени и приближување на улогата на банките кон стандардите на развиените земји во транзиција (сегашни членки на ЕУ). Најзначајни позитивни трендови се намалувањето на активните каматни стапки и стеснувањето на каматната маргина што резултира и со зголемено кредитирање на економските субјекти. Од друга страна, намалувањето на каматните стапки на депозитите не го намали интензивниот пораст на депозитниот потенцијал на банките што укажува на континуирано зајакнување на довербата во банките и враќање на финансиските средства на населението во банкарските текови. Проширувањето на кредитното портфолио на банките и воведувањето на модерни банкарски производи (електронско банкарство) кај некои банки резултира со зголемување на ефикасноста на нивното работење, но овој тренд треба да биде посеопфатен и да продолжи со интензивирана динамика со цел македонските банки се стремат да го достигнат нивото на развиените транзициони економии.

Парадоксот на кризата е потребата од капитал за поттикнување на економската активност, а пристапот до него е сè потежок. Банките се внимателни. Кризата почна токму од финансискиот сектор. Во такви услови клучни се проблемите што ги имаат претпријатијата заради намаленото или влошеното работење кои ќе се рефлектираат во отплаќањето на кредити спрема банките. Од друга страна пак, ограничениот пристап до кредити ја продлабочува финансиската криза. Одредени влошувања можат да се забележат, но многу повеќе зависат од соодветно направената финансиска анализа. Од друга страна банката доколку е вистински партнер на претпријатието, таа треба да му подаде рака со оглед на тоа дека во основа компаниите повеќе бараат кредити за премостување на проблемите со ликвидноста.

---

<sup>681</sup> Трпески, Љупчо. "Пари и Банкарство", Economy Press, Скопје, 2003 год

Во секој случај неопходно е сериозното сфаќање на ризикот кое подразбира дека се наоѓаме во свет на веројатности кои не можат целосно да го опишат.

Мудрите прописи вообичаено се засноваат врз иницијативи. Тие ја преземаат дадената структура на приоритетите на поединечниот актер. Меѓутоа, доколку се соочиме со „ефектот на поставувањето на временска рамка“ кога треба да се случи неочекуван настан, тогаш преферентната структура ќе ги направи овие мерки на претпазливост малку бескорисни токму тогаш кога тие се најмногу потребни.

Понатамошниот развој на кризата во светот не е предвидлив, но можно е веќе сега, со голема извесност, да се регистрираат некои нејзини последици. Се произвесно е дека банкарските кредити ќе поскапат, како индиректна последица на големата финансиска криза.

Сосема е јасно дека Македонија не може да биде изолиран случај во тој глобален тренд. За македонските банки е карактеристично традиционалното, но сигурно банкарство, при што главни финансиски активности се кредитирањето и собирањето депозити, што на некој начин на банките им дава уште поголема стабилност и сигурност во услови на економска криза. Банките на овој пазар работат профитабилно и нормално е фокусот да им биде заработувачката, бидејќи се финансиски институции. Со засилувањето на глобалната економска криза и влезот на домашната економија во зоната на негативен економски раст, преносните ефекти врз банкарскиот систем почнаа да се засилуваат, повлекувајќи позначајно прилагодување од очекуваното, како на страната на пасивните, така и на страната на активните банкарски активности.

#### **Користена литература**

- Стојчески Љ. , „Политика на пласмани,, , ЕУРМ Скопје 2006
- Стоичкова Огнана, Банки и банкови системи, БОН, Благоевград, 2004
- Трпески, Љ., (2003), Пари и банкарство, Скопје
- [www.nbrm.mk](http://www.nbrm.mk) б. [www.finance.gov.mk](http://www.finance.gov.mk)
- Извештај за банкарскиот систем и банкарската супервизија во Република Македонија во 2010 година, април, 2011
- M.Rossi: Payment Systems in the Financial Markets, International Monetary Fund, Ipswich, Suffolk 1998.

# „ТЕКОВНАТА РЕЦЕСИЈА И ПОДЕМОТ НА НЕВРАБОТЕНОСТА – ЌЕ ИМА ЛИ ХИСТЕРЕЗИС ЕФЕКТ?“

д-р Емилија Стевановска, доцент  
Факултет за економски науки при ЕУРМ - Скопје,  
д-р Никола Поповски, доцент  
Факултет за економски науки при ЕУРМ - Скопје,

## ABSTRACT

The contemporary global recession is likely to result in an increase in unemployment that cannot be attributed to an increase in the natural rate of unemployment, but rather to a shock-induced structural increase. This paper assesses how the shock to aggregate labour demand as a result of the economic crisis may be transmitted from cyclical to structural unemployment. A key mechanism producing these adverse consequences is hysteresis phenomenon, whereby temporary rises in unemployment generated by supply and/or demand shocks had permanent or, at least, very persistent effects.

The slump in the USA and other advanced economies is the result of a failure of demand period. But there is a real concern that if the slump goes on long enough, it can turn into a supply-side problem, because investment will be depressed, reducing future capacity, and because workers who have been unemployed for a long time become unemployable.

The facts show that the unemployment from the beginning of 2008, has raised sharply in a number of countries and it appears to be becoming more persistent with very serious economic and social consequences. This has led to the development of theories of unemployment hysteresis embodying the idea that the equilibrium unemployment rate depends on the history of the actual unemployment rate.

While there are a wide variety of global macro-economic factors that are contributing to the sputtering economic recovery, one process that could be at play is unemployment hysteresis phenomenon. A possible diagnosis of hysteresis has crucial policy implications. If this is so, then expansionary demand policy, on the condition that it is implemented well, may bring the unemployment level back down.

*Key words: labour demand shocks; structural unemployment; NAIRU; Phillips curve; labour market institutions; long-term unemployment; hysteresis effect.*

## Големата рецесија и пазарот на трудот

Стапката на невработеност е значаен индикатор за социјалните и економските текови. Порастот на невработеноста предизвикува губиток на приходите за индивидуите, зголемен притисок на јавните расходи за социјални бенефиции и намалување на даночните приходи на државата. Од економска перспектива, невработеноста може да се гледа како неискористен капацитет на трудот.

Стапката на невработеност се смета како индикатор со „заостанување“. Кога се јавува пад на економската активност, вообичаено се потребни неколку месеци пред да почне стапката на невработеноста да расте. Откако економијата ќе почне да здравува, работодавачите најчесто се претпазливи околу вработување на нови работници и потребен е подолг временски период пред невработеноста да почне да се намалува.

Европските искуства во последните дваесеттина години, сугерираат дека стандардниот модел на рамнотежа на пазарот на труд не дава добри објаснувања на реалните аспекти. Како што актуелната невработеност расте, рамнотежната невработеност пресметана според Филипсовата крива, исто така расте. Денес, невработеноста во ЕУ ја надминува двоцифрената стапка, а стапката на инфлација е скоро

константна. Тоа доведува до заклучок дека актуелното ниво на невработеноста се наоѓа блиску до рамнотежното ниво.

Влијанието на глобалната рецесија на пазарот на труд може да се забележи во повисоката структурна невработеност во повеќето земји на OECD. Во фокусот на овој труд е објаснет начинот на кој шоките на страната на агрегатната побарувачка како резултат на економската криза можат да бидат претворени во структурна невработеност преку хистерезис ефектот кој се јавува при пораст на долгорочната невработеност. Порастот на структурната невработеност во земјите на OECD во целост се проценува на  $\frac{3}{4}$  - 1 процентен поен, но можат да се забележат разлики особено кај некои европските земји (Шпанија, Ирска) каде што невработеноста е највисока и каде што институционалната поставеност на пазарот на труд е понеповолна.<sup>682</sup>

Глобалната рецесија доведе до сериозен удар на пазарите на трудот и до промена од циклична во структурна невработеност кај повеќето развиени земји. Бројот на невработени во OECD земјите се очекува да достигне пораст од 60%, претворајќи ја агрегатната стапка на невработеност од 5.5%, која ја имаа во текот на последните 20-тина години во над 9% за време на кризата и после тоа. Доказите за претходните тешки рецесии во земјите на OECD сигнализираат дека при остар пораст на невработеноста остануваат долготрајни последици на пазарот на труд кој тешко се враќа на првобитното ниво откако кризата ќе заврши (OECD, 2009).

### **Хистерезис ефектот**

Неодамнешното европско искуство на висока перзистентна невработеност доведе до развивање на теории за невработеноста (хистерезис) отелотворувајќи ја идејата дека рамнотежната стапка на невработеност зависи од движењето на актуелната стапка на невработеност. Стандардните макроекономски модели прават остра дистинкција помеѓу рамнотежната и актуелната невработеност. Рамнотежната невработеност е детерминирана од институциите на пазарот на труд, бавно се променува и не зависи од актуелната невработеност на краток рок. Неочекуваните движења во понудата и побарувачката на труд доведуваат до девијација на актуелната невработеност од рамнотежната; овие девијации повлекуваат промени во стапката на инфлација, што евентуално води кон враќање кон рамнотежната невработеност.

Постои широк дијапазон на макро-економски фактори кои придонесуваат за крвкото обновување на економијата, а еден од нив сигурно е хистерезисот на невработеноста. Овој термин опишува на кој начин темпоралните шокови на нивото на вработеност предизвикуваат подолгорочна невработеност. Во 1986 година, Lawrence Summers и Olivier Blanchard напишаа влијателен труд во кој ги дискутираа можните начини тоа да се случи. Како прво и најважно, се јавува разлика во преговарачката моќ помеѓу невработените и останатата работна сила. Работниците кои остануваат на работа можат да влијаат врз намалувањето на платите за време на бизнис циклусот, преку организираниот труд или едноставно преку договорните одредби. Како резултат, цената на трудот не може да опадне како што агрегатната побарувачка се намалува и затоа побарувачката за труд не може да се зголеми. Вработените на тој начин можат ефективно да го блокираат пристапот на невработените на пазарот на труд. Уште повеќе, останатата работна сила може да преговара на таков начин што кога економската обнова стапува на сцена, да бараат зголемување на платите како што расте и продуктивноста, што од своја страна обновата нема да биде регистрирана како пораст на вработеноста, туку како зголемена цена на трудот на веќе постоечките работници. Покрај разликите во преговарачката моќ, постои уште една причина за задржување на невработеноста на повисоко ниво од рамнотежното. Се однесува на губитокот на вештините на оние работници кои стануваат невработени. Нивното знаење и

---

<sup>682</sup>OECD (2009), *Employment Outlook: Tackling the Jobs Crisis*, Paris. p.8

вештини, особено на оние кои се невработени подолг временески период, стануваат застарени, правејќи ги неатрактивни за работодавачите.<sup>683</sup>

Хистерезис ефектот е заслужен за притисокот нагоре на структурната невработеност како што работниците кои остануваат подолго време без работа стануваат помалку атрактивни за работодавачите како резултат на опаѓањето на човечкиот капитал или како резултат на намалување на интензитетот на нивното барање работа и вршат помал притисок надолу врз платите и инфлацијата.<sup>684</sup> Оценката на порастот на структурната невработеност е неопходна за проценка на инфлаторниот притисок кој може да се јави во периодот на закрепнување. Општо, структурната невработеност е еден од поважните фактори кој влијае и врз понудата на труд во економијата, а со тоа и врз потенцијалниот аутпут.

Поимот хистерезис е позајмен од физиката за да ги посочи подолготрајните ефекти на шоките при што структурната невработеност може да биде под влијание од начинот на кој се променува актуелната невработеност. Долгорочната невработеност игра клучна улога за хистерезис ефектот како што напоменува Ball.<sup>685</sup> Работниците кои што се невработени подолго време стануваат помалку атрактивни за работодавачите. Не само што човечкиот капитал на оние работници кои останале подолго време без работа се губи, туку како резултат на трошоците за регрутирање, потенцијалните вработени се рангираат врз основа на фреквенцијата и траењето на нивниот период на невработеност.<sup>686</sup> Барањето работа исто така се намалува како што невработените го губат контактот со пазарот на труд и пристапноста на работни понуди. Како додаток, долгорочно невработените лица вршат помал притисок на платите затоа што долгорочната невработеност ја зголемува нивната резервирана плата како последица на социјалното прифаќање на нивниот статус<sup>687</sup> и човечкиот капитал на невработените може да опадне под резервираната плата (Blanchard & Summers, 1991). Постои емпириски доказ дека долгорочно невработените лица имаат помало влијание на преговарачкиот процес за висината на платата во однос на оние краткорочно невработени лица,<sup>688</sup> а со тоа го оневозможуваат значителното намалување на реалните плати како би го довеле пазарот на труд во рамнотежа, така што зголемувањето на пропорцијата на долгорочно невработените лица може да ја зголеми стапката на структурната невработеност при стабилна стапка на инфлација. Како резултат, фокусот на емпириската анализа презентирани во трудот е врз база на историската поврзаност помеѓу агрегатната и долгорочната и структурната невработеност, како и врз влијанието на институционалните основи на оваа поврзаност.

### Разликите од земја до земја

Стапката на невработеност во земјите на еврозоната во декември 2011 година изнесуваше 10.4% во споредба со декември 2010 година кога изнесуваше 10.0%. Во ЕУ-27 стапката на невработеност изнесуваше 9.9%, а во декември 2010 – 9.5%. Помеѓу земјите членки во декември 2011 година, најниска стапка на невработеност беше забележана кај Австрија со 4.1%, Холандија 4.9% и Луксембург 5.2%, а највисока беше во Шпанија 22.9%, Грција 19.2% и Литванија 15.3%. Во декември 2011 година, стапката на невработеност во САД изнесуваше 8.5%.

<sup>683</sup> Blanchard, O. and Summers L.H. (1986), "Hysteresis in Unemployment", *NBER Working Paper* No.2035 p.7-16

<sup>684</sup> Machin, S. and A. Manning (1998), "The Causes and Consequences of Long-Term Unemployment in Europe," *CEP Discussion Papers* dp0400, Centre for Economic Performance, LSE. p.23

<sup>685</sup> Ball, L.M. (2009), "Hysteresis in Unemployment: Old and New Evidence", *NBER Working Paper* No.14818 p.9

<sup>686</sup> Nickell, S. and R. Layard (1997), "Labour Market Institutions and Economic Performance", *Centre for Economic Performance & Institute of Economics Papers* No.23 p.48

<sup>687</sup> Bassanini, A. and R. Duval (2006), "Employment Patterns in OECD Countries: Reassessing the Role of Policies and Institutions", *OECD Economics Department Working Papers* No.486. p.4

<sup>688</sup> Llaudes, R. (2005), "The Phillips Curve and Long-term Unemployment", *ECB Working Paper* No.441 p.9-10



Табела 2: Стапки на невработеност во %

geo\time	1996	2000	2004	2008	2009	2010	2011
<b>EU (27 countries)</b>	:	8,8	9,2	7,1	9	9,7	9,6
<b>Euro area (17 countries)</b>	10,8	8,7	9,3	7,6	9,6	10,1	10,1
<b>Belgium</b>	9,5	6,9	8,4	7	7,9	8,3	7,2
<b>Bulgaria</b>	:	16,4	12,1	5,6	6,8	10,2	11,1
<b>Czech Republic</b>	:	8,7	8,3	4,4	6,7	7,3	6,8
<b>Denmark</b>	6,3	4,3	5,5	3,3	6	7,4	7,6
<b>Germany</b>	8,9	8	10,5	7,5	7,8	7,1	5,9
<b>Estonia</b>	:	13,6	9,7	5,5	13,8	16,9	:
<b>Ireland</b>	11,7	4,2	4,5	6,3	11,9	13,7	14,3
<b>Greece</b>	:	11,2	10,5	7,7	9,5	12,6	:
<b>Spain</b>	19,1	11,7	10,9	11,3	18	20,1	21,6
<b>France</b>	11	9	9,3	7,8	9,5	9,8	9,7
<b>Italy</b>	11,2	10	8	6,7	7,8	8,4	:
<b>Cyprus</b>	:	4,8	4,6	3,7	5,3	6,2	7,7
<b>Latvia</b>	:	13,7	10,4	7,5	17,1	18,7	:
<b>Lithuania</b>	:	16,4	11,4	5,8	13,7	17,8	:
<b>Luxembourg</b>	2,9	2,2	5	4,9	5,1	4,6	4,8
<b>Hungary</b>	9,6	6,4	6,1	7,8	10	11,2	10,9
<b>Malta</b>	:	6,7	7,2	6	6,9	6,9	6,4
<b>Netherlands</b>	6,4	3,1	5,1	3,1	3,7	4,5	4,4
<b>Austria</b>	4,3	3,6	4,9	3,8	4,8	4,4	4,1
<b>Poland</b>	:	16,1	19	7,1	8,2	9,6	9,6
<b>Portugal</b>	7,2	4,5	7,5	8,5	10,6	12	12,7
<b>Romania</b>	:	6,8	8	5,8	6,9	7,3	7,3
<b>Slovenia</b>	6,9	6,7	6,3	4,4	5,9	7,3	8,1
<b>Slovakia</b>	:	18,8	18,2	9,5	12	14,4	13,4
<b>Finland</b>	14,6	9,8	8,8	6,4	8,2	8,4	7,8
<b>Sweden</b>	9,6	5,6	7,4	6,2	8,3	8,4	7,5
<b>United Kingdom</b>	7,9	5,4	4,7	5,6	7,6	7,8	:
<b>United States</b>	5,4	4	5,5	5,8	9,3	9,6	8,9

Извор: Eurostat 2012

[http://epp.eurostat.ec.europa.eu/cache/ITY\\_SDDS/Annexes/une\\_esms\\_an1.htm](http://epp.eurostat.ec.europa.eu/cache/ITY_SDDS/Annexes/une_esms_an1.htm)

Трендот на невработеноста може да се забележи преку изнесените податоци. Во 2000 година, околу 20 милиони лица или помалку од 9% од вкупната работна сила во ЕУ-27 беше невработена и остана непроменета до средината на 2005 година. Потоа следеше период на постепено намалување, се до првиот квартал на 2008 година кога нови 16 милиони лица останаа без работа.

Во 2000 година, стапката на невработеност во САД изнесуваше околу 4%, значително пониска од европското ниво. Остана ниска се до почетокот на 2008 година, кога започна да расте со брза динамика. Во средината на 2009 година, стапката на невработеност во САД беше на исто ниво со ЕУ.

Табела 1: Стапка на долгорочната невработеност (долгорочно невработените лица од 12 месеци и повеќе како % од вкупната работна сила)

geo/time	1992	1996	2000	2004	2007	2008	2009	2010
EU (27 countries)	:	:	4	4,2	3,1	2,6	3	3,9
Euro area (17 countries)	:	:	4,2	4,3	3,4	3	3,4	4,3
Belgium	4	5,7	3,7	4,1	3,8	3,3	3,5	4,1
Bulgaria	:	:	9,4	7,2	4,1	2,9	3	4,8
Czech Republic	:	:	4,2	4,2	2,8	2,2	2	3
Denmark	2,4	1,8	0,9	1,2	0,6	0,4	0,5	1,4
Germany	:	4,3	4,1	5,9	4,9	4	3,5	3,4
Estonia	:	:	6,3	5	2,3	1,7	3,8	7,7
Ireland	9,2	7	1,6	1,6	1,3	1,7	3,4	6,7
Greece	3,8	5,2	6,2	5,6	4,2	3,6	3,9	5,7
Spain	7,1	9,4	4,6	3,4	1,7	2	4,3	7,3
France	3,3	4,5	3,5	3,8	3,4	2,9	3,4	3,9
Italy	:	7,3	6,3	4	2,9	3,1	3,5	4,1
Cyprus	:	:	1,2	1,2	0,7	0,5	0,6	1,3
Latvia	:	:	7,9	4,6	1,6	1,9	4,6	8,4
Lithuania	:	:	8	5,8	1,4	1,2	3,2	7,4
Luxembourg	0,4	0,8	0,5	1	1,2	1,6	1,2	1,3
Hungary	:	5,2	3,1	2,7	3,4	3,6	4,2	5,5
Malta	:	:	4,5	3,4	2,7	2,5	3	3,2
Netherlands	2,3	3,3	0,8	1,7	1,4	1,1	0,9	1,2
Austria	:	1,2	1	1,4	1,2	0,9	1	1,1
Poland	:	:	7,4	10,3	4,9	2,4	2,5	3
Portugal	1,2	3,3	1,9	3,3	4,2	4	4,7	6,3
Romania	:	:	3,5	4,7	3,2	2,4	2,2	2,5
Slovenia	:	3,4	4,1	3,2	2,2	1,9	1,8	3,2
Slovakia	:	:	10,3	11,8	8,3	6,6	6,5	9,2
Finland	:	:	2,8	2,1	1,6	1,2	1,4	2
Sweden	0,5	2,7	1,4	1,4	0,9	0,8	1,1	1,5
United Kingdom	3,5	3,1	1,4	1	1,3	1,4	1,9	2,5
United States	0,8	0,5	0,2	0,7	0,5	0,6	1,5	2,8

Извор: Eurostat 2012

[http://epp.eurostat.ec.europa.eu/cache/ITY\\_SDDS/Annexes/une\\_esms\\_an2.htm](http://epp.eurostat.ec.europa.eu/cache/ITY_SDDS/Annexes/une_esms_an2.htm)

Долгорочната невработеност е главната грижа на носителите на економската политика. Покрај нејзините ефекти врз финансискиот и личниот живот, долгорочната невработеност негативно влијае врз социјалната кохезија, и крајно на економскиот раст. Вкупно, 3.8% од работната сила во ЕУ-27 беше невработена повеќе од една година, а скоро половина од тоа, околу 1.8% од работна сила беше невработена повеќе од две години.

Магнитудата на иницијалниот шок на пазарите на труд се разликува помеѓу различните земји и претставува првиот извор за ударот на кризата врз структурната невработеност. Постојат и значителни варијации во развитокот на пазарот на труд помеѓу земјите за време на рецесијата (OECD, 2011). Додека условите на пазарот на труд се влошија скоро секаде, степенот на контакција и формата која ја попримија се разликува значително. Во многу економии, особено во Континентална Европа, намалувањето на прекувремената и зголемувањето на ангажманите на работа со скратено време, помогнаа во голем обем да се лимитира порастот на невработеноста, а Германија беше најдобар пример за тоа (OECD, 2011). Спротивно на тоа, во САД рецесијата предизвика неочекувано големо зголемување на губитокот на работни места без разлика на намалувањето на просечните работни саати. Порастот на невработеноста исто така беше голем кај оние земји кои беа најмногу погодени од колапсот на секторот на градежништвото особено каде што истиот растеше по невообичаено висока стапка и претставуваше голем дел од БДП (Шпанија и Ирска).

Во САД порастот на долгорочната невработеност изгледа дека е многу повисок отколку првичните прогнози. Пропорцијата на лицата кои биле без работа најмалку 27 месеци се искачи од 20% во 2008 година на 44.1% во март 2010, највисока стапка после повоениот период. Нема податоци за еволуцијата на долгорочната невработеност (невработени лица кои биле или се без работа повеќе од една година), но врз основа на историската релација помеѓу долгорочната и невработеноста повеќе од 27 месеци, долгорочната невработеност најверојатно ќе се зголеми значително над очекуваното. Неофицијалните калкулации сугерираат дека порастот на долгорочната невработеност досега изнесува 1.5 процентни поени додека целокупниот пораст според прогнозите во периодот од 2007-2012 се очекуваше да биде 0.6 процентни поени ако се имаат предвид историските релации (OECD, 2011). Затоа се претпоставува дека во целост порастот на долгорочната невработеност ќе биде најмалку три пати повисок отколку што се прогнозираше на почетокот на кризата. Ќе бидат потребни понатамошни истражувања за целосно да се разбере специфичноста на кризата барем што се однесува на пазарот на САД, вклучувајќи ги секторите кои беа најмногу погодени (градежништво, автомобилска индустрија, недвижности) и кои ја лимитираа мобилноста на трудот.

Главниот канал за претворањето на долгорочната во структурна невработеност е понискиот надолжен притисок на долгорочно невработените лица врз платите и инфлацијата, релативно на краткорочно невработените лица, како што тие стануваат помалку атрактивни за работодавачите или го редуцираат напорот за барање ново работно место. Бројни студии од оваа област (Elmeskov & MacFarlan, 1993 и Llaudes, 2005), сугерираат дека во скоро сите земји на OECD долгорочно невработените лица предизвикуваат значително помал притисок врз платите отколку краткорочно невработените лица така што структурната невработеност се зголемува заедно со долгорочната невработеност. Релацијата помеѓу долгорочната невработеност и структурната невработеност зависи од релативниот ефект на долгорочната и краткорочната невработеност врз процесот на преговарање и стапката на инфлација.

Пазарите на труд во ЕУ почнаа да ослабуваат значително во втората половина на 2008 година, а таквата насока ја задржаа и во 2009 година. Зголемената внатрешна флексибилност (аранжмани за работа со флексибилно работно време, привремени затворања итн.), беа придружени со стопирање на растот на платите во некои фирми и цели индустрии со што се осигура стабилноста на вработеноста.

Иако невработеноста во ЕУ се искачи на повеќе од 2 процентни поени, се очекува нејзино понатамошно зголемување во периодот кој следи. Прилагодувањето на вработеноста на падот на економската активност сеуште е далеку од завршено. Европската Комисија во нејзините најнови проекции за тековните политики индицира дека невработеноста е зголемена за 2.5% во 2011 година и ќе се зголеми за уште 1.5% во 2012 година. Стапката на невработеност во ЕУ за 2012 година се очекува да биде околу 10-11% во 2012 година.<sup>689</sup>

Се до почетокот на кризата во 2007 година, пазарите на труд во ЕУ функционираа релативно добро. Стапката на вработеност изнесуваше околу 68% од работната сила и беше блиску до Ласабонскиот таргет од 70%, а се должеше на значителниот пораст на стапките на вработеност на жените и постарите работници. Невработеноста опадна на стапка од околу 7%, и покрај значителниот пораст на работната сила која дојде од земјите кои не припаѓаат на ЕУ. Значајно да се напомене е дека значителниот пад на стапката на невработеност не предизвика акцелерација на стапката на инфлација, што покажува дека структурната невработеност исто така опадна.

Овие подобрувања беа предизвикани од реформите за зголемување на флексибилноста на пазарот на труд и ја зголеми потенцијалната понуда на труд. Реформите вообичаено вклучуваа комбинација од кретење на даноците на приход на оние групи со ниски примања и пренасочување на активните мерки на политиката на пазарот на труд кон поефективно барање работа и рано активирање. Мерките за стимулирање на страната на понудата на труд и подобрување на совпаѓањето на невработените со слободните работни места беа центар на политиката во повеќето земји на ЕУ. Значајно да се напомене е и тоа што во многу земји, зголемувањето на флексибилноста на пазарот на труд беше постигнато преку олеснување на пристапот до нестандартните форми на работа.

Пазарите на труд во ЕУ започнаа да слабеат во втората половина на 2008 година и продолжија со истиот тренд и 2009 година. Во втората половина на 2009 година, стапката на невработеност се зголеми за 2.2 процентни поени од 6.7% колку што изнесуваше претходната година односно на почетокот на кризата. Најголем пораст на стапката на невработеност беше регистриран во земјите кои искисуја најголем пад на економската активност, а тоа се Балтичките земји, Ирска и Шпанија. Стапката на невработеност во декември 2011 година во ЕУ-27 изнесуваше 9.9% , а во земјите на еуро зоната 10.4%.<sup>690</sup>

<sup>689</sup> Furceri, D. and A. Mourougane (2009), "How Do Institutions Affect Structural Unemployment In Times Of Crisis?" *OECD Economics Department Working Papers* No.730. p.13

<sup>690</sup> Eurostat 2012, [http://epp.eurostat.ec.europa.eu/cache/ITY\\_SDDS/Annexes/htm](http://epp.eurostat.ec.europa.eu/cache/ITY_SDDS/Annexes/htm)

Социо-економските групи со релативно лабави работни договори (како на пример, оние со договор за работа на определено време и самовработените лица) и средно и ниско квалификуваните го понесоа најголемиот товар на рецесијата досега. Значаен пораст на невработеноста е регистриран помеѓу занаетчиските работници и оние со елементарни професии, пред се во секторот на услуги. Жените беа помалку погодени отколку мажите со оглед на фактот дека кризата најпрво ја почувствуваа секторите кои претежно вработуваат од машката популација (градежништвото и автомобилската индустрија). И покрај тоа, во првиот квартал од 2009 година, женската вработеност регистрира опаѓање за прв пат после 2005 година.<sup>691</sup>

Најголемиот предизвик претставува ризикот дека невработеноста нема лесно да се врати на преткризното ниво откако ќе почне економијата да заздравува, особено долгорочната невработеност. Од тој аспект, доколку не бидат правилно адресирани мерките на економската политика, може да настане ерозија на вештините на невработените лица што ќе придонесе за перзистентност на невработеноста (хистерезис). Заедно со долгорочните ефекти на потенцијалниот раст, ова може да го загрози европскиот модел на социјална благосостојба, кој веќе е погоден од проблемот на стареењето на населението.

Во раните фази на кризата, масовни отпуштања од работа беа концентрирани кај неколку земји членки, претежно како резултат на веќе постоечките слабости и големата изложеност на директните последици на шоките (како на пример, прилагодувањата на финансискиот сектор и секторот на недвижности, релативната изложеност на надворешната трговија). Меѓутоа, како што кризата се прошируваше и ја зафаќаше целата ЕУ, во време кога надворешната побарувачка беше опадната, вработеноста исто така опаѓаше во сите земји членки започнувајќи од првиот квартал на 2008 година.

Очекувањата на домаќинствата и работодавачите во однос на состојбата на пазарот на труд се менуваа рапидно, достигнувајќи во март 2009 година високо ниво на песимизам. Ако се разгледува сумата на изгубен аутпут, порастот на стапката на невработеност беше мека кај повеќето земји членки на ЕУ. Исклучок се Балтичките земји и Ирска од една страна, со голем пораст на стапката на невработеност ккао резултат на масовните отпуштања, и Шпанија од друга страна, каде контраверзно, масовна невработеност се појави и покрај релативно нискиот пад на БДП. Помеѓу земјите кои имаа поголем пад на аутпутот од просекот на Унијата, можат да се вбројат Германија, Италија и Холандија, но кај нив порастот на стапката на невработеноста беше значително ниска. Тоа се должи на намалувањето на работните часа, а со тоа и на намалување на платите за време на рецесијата. Ова сугерира дека постои trade-off помеѓу пониската невработеност денес и поголемите отпуштања во иднина. Овој исход во голема мера е индуциран од страна на економската политика. За да се минимизира ризикот од масовна невработеност, многу земји интензивно користеа владини спонзорирани шеми за работодавачите за дополнување на платите на вработените заради редуцираните работни часа. Досега, овие шеми се покажаа како ефективно решение за намалување на шоките на пазарот на труд.<sup>692</sup>

Што се однесува до пазарот на труд во САД, хистерезис ефектот досега беше редок во американската економија, но големата рецесија од 2008 година е далеку од типична економска криза. Ако сегашното опоравување искуси хистерезис, тогаш наместо да следи враќање на стапката на невработеност на околу 4.5 - 5% колку што се движеше во САД две децении пред кризата, може да се очекува стапката на невработеност да не падне под 6 - 7%. Долгорочната невработеност предизвикува ослабување на вештините на работната сила. Како резултат, некои работници можат перманентно да станат неатрактивни за работодавачите и да останат во масата невработени доста долг период. Дали тоа ќе се случи кога Големата Рецесија ќе заврши? Тешко е да се даде одговор, но податоците за невработените во САД се депримирачки: 43% од невработените лица се невработени 27 недели или подолг временски период. Мерењето на губитокот на вештини е тешко да се измери, но може да фрли поглед на движењето на платите versus растот на БДП. Додека аутпутот значително опадна за време на рецесијата од 2008 година, нивото на платите не се намали во тој правец, туку остана високо.<sup>693</sup>

Можната дијагноза за хистерезис има круцијални импликации за носителите на економската политика. Сегашната невработеност во САД може да се каже дека претставува структурен пораст предизвикан од шоките, а излезот може да се најде преку водење експанзивна политика на страната на побарувачката и/или преку отворање на нови работни места во јавниот сектор (како субвенции на пазарот на труд).

<sup>691</sup> [http://epp.eurostat.ec.europa.eu/cache/ITY\\_SDDS/Annexes/une\\_esms\\_an1.htm](http://epp.eurostat.ec.europa.eu/cache/ITY_SDDS/Annexes/une_esms_an1.htm)

<sup>692</sup> Gianella, C., I. Koske, E. Rusticelli, and O. Chatal, (2009), "What Drives the NAIRU? Evidence from a Panel of OECD Countries," *OECD Economics Department Working Papers* No.649, p.24

<sup>693</sup> Ball, L.M. (2009), "Hysteresis in Unemployment: Old and New Evidence", *NBER Working Paper* No.14818 p.13

## Споредба со претходните рецесии

Доколку ги анализираме претходните рецесии, можеме да детектираме до кој степен прилагодувањата на пазарот на труд се одвиваат паралелно со останатите макро-економски индикатори.

Зголемувањето на невработеноста во првата половина на осумдесеттите години беше релативно лесно за објаснување. Делумната адаптација на монетарната политика, како одговор на шоките во седумдесеттите години, доведе до големо зголемување на инфлацијата, која во ЕУ15 во 1980 година изнесуваше 12,5%. Владите на европските земји и централните банки одлучија да ја намалат инфлацијата преку водење цврста монетарна политика. До 1986 година стапката на инфлација во ЕУ15 се спушти на 3%, но цената која требаше да се плати беше големо зголемување на стапката на невработеност - одразувајќи зголемување на актуелната стапка на невработеност над природната стапка. Во останатиот период од декадата, инфлацијата беше воглавно стабилна, што покажува дека актуелната стапка на невработеност беше блиску до природната стапка на невработеност, околу 8-9%. Оваа висока природна стапка беше уште потешко да се објасни. Ова ги наведе истражувачите<sup>694</sup> да се фокусираат на механизмите на перзистентност и на прашањето зошто иницијалниот неповолен шок може да има долгорочни негативни ефекти врз вработеноста. Истражувањето главно беше фокусирано кон два механизми, акумулацијата на капиталот и улогата на инсајдерите и аутсајдерите во процесот на колективно преговарање.

Првиот перзистентен механизам беше насочен кон акумулацијата на капиталот и импликацијата врз гарантираните плати. Вториот беше насочен кон колективните преговори и нивната импликација врз преговарачките плати. На определена големина на капитал, колку е повисока вработеноста, толку помал е маргиналниот производ од трудот, толку пониска е и платата. Колку е помала вредноста на капиталот, толку пониска е и побарувачката за труд, и повисока е стапката на невработеност. Ако монетарната политика дејствува контракторно, повисоките реални каматни стапки водат кон намалување на акумулацијата на капиталот и се зголемува актуелната стапка на невработеност над природната стапка на невработеност. Ова може да се забележи во текот на случувањата на дезинфлаторните епизоди во европските земји во раните осумдесеттите години. Доколку, како одговор на забавениот раст на продуктивноста или зголемување на цените на останатите инпути, платите не се адаптираат доволно брзо, вработеноста се намалува. Ако вработеноста се намали, ќе се намали и профитната стапка. Колку подолго профитната стапка е ниска, капиталот со тек на време се намалува, што води кон понатамошно намалување на вработеноста. Динамиката на акумулацијата на капиталот води кон зголемена и долгорочна невработеност и кон зголемување на природната стапка на невработеност. Намалувањето на инвестиционата побарувачка, исто така доведува до уште поголемо зголемување на актуелната стапка на невработеност. Монетарната контракција, како што беше онаа управувана од повеќето централни банки во раните осумдесетти години, исто така имаше два ефекти. Првиот беше кон зголемување на реалните плати и со тоа намалување на вработеноста при дадена вредност на капиталот. Вториот беше зголемување на реалните каматни стапки, намалување на акумулацијата на капиталот, а со тоа и понатамошно намалување на вработеноста. Инфлацијата беше драстично намалена, а реалните каматни стапки беа многу повисоки отколку претходниот период.

Експанзивната монетарна политика, која беше користена во втората половина на осумдесеттите години, потенцијално одигра две улоги. Првата беше да ги намали реалните плати и да го ограничи падот на вработеноста за дадената вредност на капиталот. Втората беше да ги намали реалните каматни стапки и трошоците на користење на капиталот. Со тоа се лимитира намалувањето на акумулацијата на капиталот и понатамошното намалување на вработеноста. Инфлацијата беше поттикната и континуирано се зголемуваше. Задоцнетата реакција на монетарната политика, на почетокот приспособувачка, а потоа рестриktivна, може да даде објаснување зошто ефектите од иницијалните шокови беа одложени.

Втората насока на истражувањата беше фокусирана на колективното преговарање.<sup>695</sup> Се базираше врз идејата дека преговарањето за платите се одвива помеѓу вработените или посспецифично, преку нивните синдикални претставници и фирмите, и дека невработените не се учесници на преговарачката маса. Тоа е т.н. теорија за инсајдери и аутсајдери. Оваа теорија беше провокativна и воглавно беше критикувана како премногу крута. За разлика од неа, привлечноста на концептот на хистерезис е дека може да го објасни искуството во врска со невработеноста дури и во Нордиските земји, кои се чини дека беа изоставени од првичните шокови во осумдесеттите години. Високото ниво на невработеност беше карактеристика на овие земји, сè додека не се соочија со макроекономски шокови,

<sup>694</sup> Blanchard, O. and J. Wolfers (2000), "The Role of Shocks and Institutions in the Rise of European Unemployment: The Aggregate Evidence," *Economic Journal*, Royal Economic Society, vol. 110(462), p.33

<sup>695</sup> Blanchard, O. and J. Wolfers (2000), "The Role of Shocks and Institutions in the Rise of European Unemployment: The Aggregate Evidence," *Economic Journal*, Royal Economic Society, vol. 110(462), p.37-42

Данска во раните осумдесетти, Норвешка во доцните осумдесетти, Шведска и Финска во раните деведесетти години. Кога еднаш се зголеми невработеноста во овие земји, тие го искусија истиот проблем на траење на високата невработеност како во остатокот земји од Западна Европа.

Може да се заклучи дека хистерзис феноменот не е нов на европското тло. Повеќето земји беа соочени со неговите ефекти после кризата во 1980-тите и раните 1990-ти години. За разлика од претходните рецесии, иако ударот на пазарот на труд почнувајќи од првиот квартал 2008 година беше доста силен, промените во вработеноста и невработеноста беа доста слаби во споредба со претходните рецесиони епизоди, иако шокот на аутпутоот беше изразено силен. Објаснувањата лежат во редукцијата на работните саати по работник, со исклучок на атипичните работни договори каде може да се забележат масовни раскинувања и отпуштања. Мерките на економската политика се заслужни за ваквата состојба. Од една страна невработеноста порасна, но сепак беше пониска во однос на порастот од претходните рецесии ако се разгледува според официјалните статистики на пазарот на трудот. Од друга страна пак, заради скратените работни часа и материјализацијата на невработеноста се чини дека е поголема од сите претходни рецесии, што не е добра слика ако се има предвид дека пазарот на труд е далеку од негово тотално опоравување и се очекуваат понатамошни затворања на економските субјекти.

### Заклучни согледувања

Тековната рецесија направи промени во економијата кои можат да останат такви подолг временски период. Економскиот термин за ова се нарекува хистерезис. Тоа е ситуација во која продолжената невработеност доведува до зголемување на невработеноста откако рецесијата ќе заврши.

Нефлексибилноста на пазарот на труд отсекогаш била понагласена во земјите на ЕУ. Повеќето автори сметаат дека тоа е последица на две групи причини. Првата група ја објаснува помалата флексибилност со постоењето на моќни синдикати на европското тло, повисоката стапка на долгорочната невработеност, високите и дарежливи социјални трансфери, како и со падот на профитабилноста и инвестициите во големите европски земји. Втората група е врзана за феноменот хистерезис, кој во економијата го воведоа новите кејнзијанци, а ја означува повисоката невработеност условена од нарушувањата на пазарот на труд во минатото. Додека теориите за ригидност на наемнините го објаснуваат порастот на рамнотежната стапка на невработеност, моделот на хистерезис ја објаснува тенденцијата на траење односно продолжено опстојување на високата невработеност во развиените земји. Целата дискусија околу постоењето на феноменот хистерезис се актуелизира и доби на значење со појавата на тенденцијата на пораст на природната стапка на невработеност во економски развиените земји, а посебно во Европа во текот на осумдесеттите години на дваесеттиот век.

При постоење на ефектот на хистерезис, ограничени се и мерките на економската политика. Со експанзивна монетарна политика, преку намалување на каматните стапки, ќе се стимулира побарувачката за капитал и за труд. Меѓутоа, ваквата политика при постоење на хистерезис може да биде само инфлаторна. Затоа е потребно да се таргетираат целите за намалување на долгорочната невработеност: преку политика на страната на понудата на работна сила, преку директно креирање и обезбедување информации за работните места, како и обука и преквалификација на работниците.

Процентот зголемување на структурната невработеност како последица на хистерезис ефектот од 2007 – 2012 година се проценува на  $\frac{3}{4}$  до 1 процентен поен. Оваа големина варира помеѓу земјите, рефлектирајќи ја магнитудата на шокот врз невработеноста, тековните институционални поставки и специфичните одлики на секоја земја од аспект на пазарот на трудот. Најголемите зголемувања на структурната невработеност се проектирани за оние европски земји кои доживеаја највисок пораст на невработеноста и каде што институционалните поставки се понеповолни, особено Шпанија и Ирска. Во САД и покрај повољните институционални поставки, долгорочната невработеност значително се зголеми и ударот на кризата врз пазарот на трудот е поголем од она што се очекуваше. Благодарение на реформите на пазарот на трудот и пазарот на стоки, во најголемиот број на земји ударот на кризата и структурната невработеност најверојатно ќе биде ублажен и со помал интензитет од претходните рецесии. Разликите помеѓу земјите во однесувањето на долгорочната и структурната невработеност како резултат на кризата ќе зависи не само од магнитудата на иницијалниот шок на пазарите на труд, туку и од специфичните фактори на различните земји односно од нивната различна институционална поставеност. Проценката базирана на историските докази ја потценува магнитудата на порастот на долгорочната невработеност забележан во САД, што покажува дека треба да бидат направени дополнителни истражувања за влијанието на кризата врз американскиот пазар на труд. Порастот на долгорочната невработеност во САД од почетокот на кризата беше многу поголем отколку очекувањата врз основа на претходните искуства.

## Литература:

- Ball, L.M. (2009), "Hysteresis in Unemployment: Old and New Evidence", *NBER Working Paper* No.14818
- Bassanini, A. and R. Duval (2006), "Employment Patterns in OECD Countries: Reassessing the Role of Policies and Institutions", *OECD Economics Department Working Papers* No.486.
- Blanchard, O. and Summers L.H. (1986), "Hysteresis in Unemployment", *NBER Working Paper* No.2035
- Blanchard, O. and J. Wolfers (2000), "The Role of Shocks and Institutions in the Rise of European Unemployment: The Aggregate Evidence," *Economic Journal*, Royal Economic Society, vol.110(462)
- Boone, J. and J. C. van Ours (2004), "Effective Active Labour Market Policies", *IZA Discussion Paper* No.1335.
- Elmeskov, J. and M. MacFarlan (1993), "Unemployment Persistence", *OECD Economic Studies*, No.21
- Furceri, D. and A. Mourougane (2009), "How Do Institutions Affect Structural Unemployment In Times Of Crisis?" *OECD Economics Department Working Papers* No.730.
- Gianella, C., I. Koske, E. Rusticelli, and O. Chatal, (2009), "What Drives the NAIRU? Evidence from a Panel of OECD Countries," *OECD Economics Department Working Papers* No.649.
- Llaudes, R. (2005), "The Phillips Curve and Long-term Unemployment", *ECB Working Paper* No.441
- Machin, S. and A. Manning (1998), "The Causes and Consequences of Long-Term Unemployment in Europe," *CEP Discussion Papers* dp0400, Centre for Economic Performance, LSE.
- Nickell, S. and R. Layard (1997), "Labour Market Institutions and Economic Performance", *Centre for Economic Performance & Institute of Economics Papers* No.23.
- OECD (2009), *Employment Outlook: Tackling the Jobs Crisis*, Paris.
- OECD (2011) "Economic Outlook", Paris.
- Richardson, P., L. Boone, C. Giorno, M. Meacci, D. Rae, and D. Turner (2000), "The Concept, Policy Use and Measurement of Structural Unemployment: Estimating a Time Varying NAIRU Across 21 OECD Countries," *OECD Economics Department Working Papers* No.250.

# FINANCIAL DERIVATIVES - INSTRUMENTS THAT CAN CAUSE A FINANCIAL CRISIS

Natalija Karamanova, Nadalina Stojanoska, Elena Stoickova, Emilija Baseska, Slavko Gavrilovski

*European University – Republic of Macedonia, Faculty of Economics, Skopje, R. Macedonia*

## **Abstract**

The word "derivatives" sounds complicated, risky and too much technical, but understanding them is really not that hard. In general a derivative is financial instrument that promise payoffs that are derived from the value of something else, which is called the “underlying”. Derivative has no value of its own like stocks for example. A derivative is essentially a fancy way of saying that a bet has been made. Originally derivatives were designed to hedge different risks, so everything was fine when the system was in balance. But today the derivatives market has mushroomed into a mountain of speculation that can lead to a string of financial crashes that no Government or Central Bank on earth will be able to fix it. It is only a matter of time. When not used properly they make headlines, destroy economies and financial markets. Warren Buffet once called them “financial weapons of mass destruction, carrying dangers that, while now latent, are potentially lethal”.

In recent years, derivatives have been associated with a few truly notable events, including the collapses of Barings Bank (the Queen of England’s primary bank) and Long-Term Capital Management (a hedge fund whose partners included an economist with a Nobel Prize awarded for breakthrough research in pricing derivatives). Derivatives even had a role in the fall of Enron. Most people do not realize this, but derivatives were also at the center of the financial crisis of 2008. So definitely they “deserve” bigger attention.

**Key words:** derivatives, crisis, financial markets, stock markets



# ФИНАНСИСКИ ДЕРИВАТИ – ИНСТРУМЕНТИ КОИ МОЖАТ ДА ПРЕДИЗВИКААТ ФИНАНСИСКА КРИЗА

*М-р Наталија Караманова, М-р Надалина Стојаноска, М-р Емилија Башеска, Елена Стоичкова, Славко Гавриловски*

Кога на луѓето ќе им се спомене финансиски дериват, веднаш помислуваат на нешто што е премногу ризично, несигурно и сложено за употреба. Дериватите генерално важат за ризични инструменти, но во исто време може да донесат многу голема корист за оној кој ќе ги користи правилно. Главно се дизајнирани како одговор на потребата на финансиските работници и инвеститори за редуција на ризикот или попознато како процес на хеџирање (hedging). Финансиските деривати во основа се финансиски инструменти чија вредност е изведена односно условена од вредноста на „нешто“ друго – финансиски инструмент, стока, девизи, итн. и неговата реализација е временски определена<sup>696</sup>. Во буквална смисла дериватите може да се дефинираат како обложување на однесувањето поточно на движењата на цената на основното средство (underlying asset) во некој определен период во иднина од чија вредност е изведена вредноста на дериватот<sup>697</sup>. Од оваа дефиниција произлегуваат и можните проблеми затоа што ниту една од двете страни не е сигурна во својата позиција. Позициите всушност зависат од движењето на основните елементи на договорот од кои главна е цената на средството т.е. „предметот“ на кое се однесува договорот. Овие промени т.е. движења на цената на пазарот додека трае договорот т.е. додека позициите на двете страни се отворени т.е. „изложени“ ги одредуваат добивките односно загубите за договорните страни. Популарно се вели дека тие се како театарските маски. Добивката на едната страна е загуба за другата и обратно. Проблемот е тоа што ова никако неможе да се предвиди т.е. стручно речено дериватите генерерираат непредвидливи, идни парични текови. Во практиката има толку видови деривати колку што корисниците имаат потреби, но сите тие се всушност изведени од неколку основни. Како основни во литературата се споменуваат:

- **Фјучерс и форвард договори (futures and forwards).** Суштината на овие договори е таа што истиот е создаден како договор меѓу купувачот и продавачот за остварување на купопродажба во некое одредено, идно време по некоја однапред договорена цена/вредност на „предметот“ т.е. средството кое е предмет на купопродажба.
- **Опциони договори (put & call options).** Опциите, за разлика од фјучерсите му даваат право на имателот, но не и обврска да извршат договорни услови, со тоа што купувачот на опцијата не мора да ги реализира договорните услови. Тоа им дава флексибилност на опциите каква што немаат форвард договорите. Call опцијата претставува право на купувачот да купи одредена валута или стока по однапред утврдена цена (Strike price) на одреден ден (европски тип на опција). Put опцијата дава право на нејзиниот имател да продаде одредена актива по извршна цена на одреден ден.
- **Своп договори (swaps).** Свопот претставува право на инвеститорот да партиципира во поволни движења на некоја варијабла, на пример каматни стапки или валутен курс во однос на однапред дефинирани договорни услови.

Според начинот на извршување на договорите тие можат да бидат неизвршени или делумно извршени<sup>698</sup>. Кај форвардите на пример нема никаква исплата или пренос на правото на стоката се до моментот на истекување на договорот. Кај фјучерсите на пример се прави дневно порамнување се со цел да се задржи договорената цена. Тоа значи дека на крајот на секој ден едната од страните исплаќа одреден износ на другата се со цел да се задржи паритетот кој е однапред договорен. Кај класичните финансиски инструменти како акциите на пример немаат вакви карактеристики на извршување. Се купуваат акциите, а компанијата емитент нема никакви обврски кон инвеститорот, дополнително е тоа

<sup>696</sup> Bodie,Z, Kane and Marcus,Allan J. Essentials of Investments, Irwin McGraw Hill, 2001

<sup>697</sup> McDonald L. R., Fundamentals of Derivatives Markets, McGraw Hill, 2010

<sup>698</sup> Halsbury,R. Halsbury's laws of England, London, 1974.

што акциите немаат рок на доспевање. Обврзниците на пример имаат фиксни права и обврски што сепак и не е исто како кај дериватите.

Тргувањето без да се разбираат основните видови и начинот на тргување е голема грешка. Во една своја статија познатиот Ворен Бафет ги има наречено финансиските деривати со зборовите „Оружје за масовно уништување“. Многу од инвеститорите не разбираат дека тргувањето со деривати односно заштитата на цената или каматата не е бесплатно и без последици. За секоја трансакција се плаќа премија како резултат на можноста т.е правата кои ги нуди дериватот, тоа значи дека во секој случај, и да успее трансакцијата инвеститорот ќе може да прокнижи пониска добивка. Па така може да се случи дериватот да биде безвреден, а сумата за премијата да се претвори во чиста загуба. Пример ако инвеститорот купил call опција која гласи на 100 акции од одредена компанија и ако цената на реализација во договорот е поставена многу високо (инвеститорот се обложил на голем пораст), а цената на берзата не се промени во нагорна насока која ја очекува инвеститорот тој ќе нема економска логика да ја активира опцијата затоа што ќе треба да ги купи акциите по повисока цена од таа на пазарот. Со тоа директно ги губи парите кои ги вложил на име премија. А тие суми не се нималку за потценување ако се знае дека најчесто се тргува со големи износи и количини на акции. Проблемот за еден пазар настанува кога постојат голем број инвеститори кои ќе загубат. Тоа може да предизвика паника и недоверба што во целост ќе се преслика на другите инструменти и пазари. Постојат докази кај големи инвестициони фондови, големи и моќни банки и слично. Финансиските деривати нудат и можност да се заобиколуваат одредени законски норми и правила, а како надополнување на проблемот е тоа што најголемите пазари се всушност пазарите преку шалтер кои се многу послабо регулирани од организираните берзи. Типичен пример за ова е кратката продажба која е забранета на многу пазари (short selling). Се продаваат акции кои инвеститорот ги нема. Очекува опаѓање на цената во иднина па оди на варијанта на заработка во разликата. Put опциите ја симулираат оваа екстремно ризична трансакција.

Дериватите овозможуваат и голем леверидж (лост). Тоа значи дека со многу мала инцијална инвестиција можат да се креираат големи заработки, но и многу големи загуби. Ова е најизразено кај опциите. Ја плаќате премијата, а трансакцијата со акциите ќе се реализира на некој датум во иднина. Генерално причинителите на кризи преку тргување со дериватите може да бидат од различна природа. Од една страна се непознавањето на употребата и самата природа на различните финансиски деривати, а од друга страна е прикривањето на информации за кои најголема одговорност отпаѓа на сметководствена функција т.е начинот на сметководствено известување<sup>699</sup>. Во блиско минато забележани се неколку скандали поврзани со лошо тргување во кои се вклучени големи компании како Enron, Proctor & Gamble, Barings Bank и други. Што навистина се случило? Флукуацијата во вредноста на дериватите која произлегува од промените во основните економски варијабли на дериватот (каматни стапки, девизниот курс, цени) ги довела компаниите во позиција на загуба, спротивно од нивните очекувања<sup>700</sup>. Овие загуби не можеле да бидат покриени од страна на добивките остварени од другите активности. Ова предизвикало банкрот на некои од овие компании. На целата ситуација во областа на примената на дериватите влијаело и тоа што финансиските извештаи не ги третирале дериватите како билансни позиции, но како вонбилансни средства или обврски, а сите вреднувања биле реализирани по принципот на аналогија на вреднување на останатите позиции актива/пасива, односно со примена на историски трошок како мерна основа.

На овој начин, дериватите останале надвор од официјалните финансиски извештаи, додека употребата на историски трошоци довела до неправилно вреднување и биле причина за недоволно прецизна детекција на нивните ефекти во биланс на состојба. За да се елиминираат проблемите неколку меѓународни професионални сметководствени организации, како Американскиот институт за сертифицирани јавни сметководители AICPA; Меѓународниот Одбор за сметководствени стандарди IASB; Канадски институт за сертифицирани јавни сметководители CICA; одбор за сметководствени стандарди ASB и други, го вклучија алармот во своите редови и се впуштија во акција за пронаоѓање на нова регулатива која ќе спречи нови проблеми<sup>701</sup>. Како резултат на тоа, кон крајот на деведесеттите години од дваесеттиот век настанаа првите сметководствени стандарди кои се занимаваат со проблемот на сметководствен третман на деривативните инструменти од кои најважен е стандардот MCC 39 кој директно се однесува на дериватите и ги контролира сите процеси поврзани со тргувањето и известувањето за финансиските деривати.

<sup>699</sup> Durbin M., *All About Derivatives 2 edition*, McGraw Hill, 2011

<sup>700</sup> Chisholm M. A., *Derivatives Demystified*, Wiley & Sons, 2004

<sup>701</sup> Hull C. J., *Options, Futures and Other Derivatives 5 edition*, Prentice Hall, New Jersey, 2008

Европската комисија исто така под влијание на случувањата во светот излезе со свои решенија во поглед на дополнително регулирање на тргувањето со финансиските деривати<sup>702</sup>. Новата регулатива во најголем дел беше насочена кон поголема регулација на пазарите преку шалтер (OTC Market) преку кои одат најголем број од трансакциите со деривати во светски рамки, токму поради помалата регулација на овие пазари. Имено на овие пазари не постојат големи и строги услови за тргување, условите се договараат директно помеѓу страните на договорот, најчесто не се вклучени посредници и слично. Според новите правила ќе постојат контролори во форма на посебни институции како и комисијата за хартии од вредност кои ќе можат да ги контролираат сите трансакции со деривати кои ќе одат преку пазарите во ЕУ зоната. Исто така процесот на објавување информации е засилен и унапреден. Сега сите информации кои претходно беа тајни ќе бидат достапни на јавноста. Сите ризици и ценовно осетливи информации поврзани со учесниците во трансакциите ќе бидат јавно достапни што претставува огромен чекор напред во поглед на зголемување на безбедноста во процесот на тргување со финансиските деривати. А ако се додаде фактот дека едни од најголемите светски пазари на деривати се во ЕУ зоната тогаш овие мерки допринесуваат и за безбедноста на светскиот финансиски систем.

### Заклучок

Да се вратиме накратко во 70 тите, кога започна приказната за дериватите, т.е новите финансиски инструменти произведени на чудотворните услови на финансискиот инжинеринг. Многу компании и финансиски институции успеаа на релативно лесен начин да го надмудрат светскиот пазар со употреба на овие нови инструменти, но од другата страна се појавија и многу компании кои Америка па и голем дел од светот ги втурнаа во големи проблеми. Дериватите се многу полезно средство ако се заборава на алчноста и ако се внимава и се работи разумно. Меѓутоа кога нешто е атрактивно, инвестира и оној кој разбира и оној го води само мирисот на парите. Многу луѓе неможат да си замислат дека и Проктер и Гембл, компанијата која ги произведува нивните омилени шампони и пасти за заби беше втурната во лавиринтот со деривати. Дури и најголемиот менаџер на отворен фонд на сите времиња Питер Линч во една од неговите книги вели “Многу малку ќе пишувам за дериватите бидејќи не ги разбираам. Исто така страв ми е да не почнат да ве интересираат”. Од друга страна пак инвеститорите „поборници“ на употребата на дериватите велат дека доколку сите добиваат и сите знаат што прават ќе нема „работа“ за оние кои навистина разбираат и знаат како да го играат орото за да добијат. Впрочем и во основата на берзите е спекулирањето со цените. Доколку сите имаат кристална топка на своето биро и ги имаат истите информации, знаења и сите го предвидат пазарот ќе нема заработка и интерес за тој пазар. Така ќе бевме сите богати, што едноставно не е реално. Болната вистина е дека економијата е сурова и во ниту една литература не се споменува зборот вересија. Во економијата постојат начини како да се профитира и во услови на криза, едноставно што треба да се направи е да се знае што точно треба да се направи.

### Користена литература

1. Bodie Z., Kane A., Marcus J. A., *Essentials of Investment 5 edition*, McGraw Hill, 2003
2. Focardi M. S., Fabozzi J. F., *Financial Modeling and Investment Management*, Wiley & Sons, 2004
3. Hull C. J., *Options, Futures and Other Derivatives 5 edition*, Prentice Hall, New Jersey, 2008
4. McDonald L. R., *Fundamentals of Derivatives Markets*, McGraw Hill, 2010
5. Chisholm M. A., *Derivatives Demystified*, Wiley & Sons, 2004
6. Durbin M., *All About Derivatives 2 edition*, McGraw Hill, 2010
7. Halsbury, R. Halsbury's laws of England, London, 1974.
8. Bodie, Z., Kane and Marcus, Allan J. *Essentials of Investments*, Irwin McGraw Hill, 2001
9. <http://www.fsa.gov.uk/pages/about/what/international/pdf/emir.pdf>

---

<sup>702</sup> <http://www.fsa.gov.uk/pages/about/what/international/pdf/emir.pdf>

# ИНИЦИЈАЛНА ЈАВНА ПОНУДА

Д-р Зоран Колев

ТТК Банка АД Скопје

## А Б С Т Р А К Т

Пазарот на капитал има големо значење за земјите во развој. Одредени земји немаат пазар на капитал, а ако го имаат, не функционира соодветно или е доста неефикасен. Поради тоа, важно е да се согледаат детерминантите на примарниот пазар на капитал, а особено на ИЈП-а (Иницијална јавна понуда) како клучен сегмент на ефикасните пазари на капитал. Финансиските пазари и институции се регулирани многу добро. По оценка на многу експерти тој е и најрегулиран пазар. Поради тоа, многу е важно да се развие адекватен механизам на ИЈП-и и котирање на така емитираните акции на регуларниот пазар на капитал (на листингот или надвор од него). Една од основните предности кај ваквиот начин на финансирање е издвојувањето на сопственоста од управувањето со компанијата. Акционерскиот капитал од корпоративен тип овозможува пофлексибилно, поефикасно, поефтино и трајно финансирање на компанијата и нејзина деловна експанзија.

Примарниот пазар на капитал и ИЈП-а обезбедуваат механизам за капитално финансирање и деловна експанзија на самата компанија. Финансиските пазари се ефикасен механизам за алокација на релативно сиромашните ресурси како што е акционерскиот капитал, особено во услови на финансиска криза. ИЈП-а претставува механизам кој функционира на пазарот на капитал и е добар поттикнувач на економскиот раст и зголемување на ефикасноста на самите вложувања. Развојот и експанзијата на финансирањата со посредство на ИЈП-а овозможува националната економија да се развива многу побрзо и да биде меѓународно поконкурентна. Акционерскиот капитал овозможува подобро и потранспарентно управување. Со развојот на финансирањето со помош на ИЈП-а се овозможува многу нови компании да се претворат од приватни во јавни, и на овој начин да се појават на берзата. Со ова би се зголемил и материјалот за тргување на Македонската берза, која во овие услови на светска финансиска криза од ден на ден станува сè понеликвидна.

**Клучни зборови:** приватна компанија, јавно поседувана компанија, ризици, финансиски пазар, хартии од вредност, ликвидност, алтернативен извор, краткорочни перцепции, институционален инвеститор.

## ВОВЕД

Еден од најупотребуваните и најтестираните методи за пораст на кешот е Иницијална Јавна Понуда (ИЈП-а). ИЈП-а, како што и самиот збор кажува, претставува *првото продавање на акции издадени од страна на компанијата на јавноста и нивно котирање на берзата*.

Во основа, станувањето јавна компанија е процес со кој бизнисот кој е во сопственост на еден или неколку индивидуалци се конвертира во бизнис во сопственост на многумина. Тоа подразбира понуда на дел од сопственоста на компанијата на јавноста преку продажба на сопственички или должнички хартии од вредност.

За да компанијата стане јавна постојат неколку причини. Првата е да се зголеми капиталот како извор за “тековно финансирање”. Капиталот претставува “богатство со кое се тргува”. Тоа се пари инвестирани во компанијата кои овозможуваат:

- финансирање на “start up” операции,
- купување на неопходна опрема за производство,
- зголемување на залихата и на суровините и на готовите производи,
- поддршка во зголемување на примањата,
- зголемувања на тековните активности,
- поддршка на администрацијата на компанијата,

- понатамошни истражувања,
- развој на идната генерација на производи,
- предвременно отплаќање на долг, и
- зголемување на пазарното учество.

Значењето на секоја од горенаведените цели на капиталот е во насока на основната цел на зголемувањето на капиталот: *да го поддржи и да го одржи растот на компанијата*. ИЈП-а е начин да се реализира аквизиција или некоја форма на спојување. Со процесот на ИЈП-а, претприемачите конвертираат дел од сопственоста на компанијата во акции, дозволувајќи инвеститори да го купат тој дел, и со тоа почнуваат да го делат бизнисот со јавноста.

Инвеститорите се надеваат дека нивните дополнителни инвестиции ќе и обезбедат на компанијата можност за успешен раст и на тој начин зголемување на вредноста на нивниот дел во компанијата. Ова е втората фундаментална предност - *зголемување на вредноста на акцијата*. Потенцијалната парична награда - што првиот инвеститор може да ја оствари од делумно продавање на акциите на компанијата - ги прави сите останати финансиски левериди да изгледаат како „депарац“. Само неколку легални инвестиции можат да ја надминат наградата што може да ја добие првиот - оригиналниот инвеститор од успешна ИЈП-а.

За повеќето, рекапитализацијата и зголемувањето на вредноста на акциите би биле сосема доволна причина за да се борат со сè она што би се појавило на патот да се биде јавен, но компанијата може да оствари и други предности. Јавната компанија има поголем акционерски капитал, зголемувајќи ги на тој начин можностите за обезбедување на нови финансии за идните активности. Зголемувањето на вредноста на акционерскиот капитал на компанијата, како и нејзиниот „debt to equity“ коефициент<sup>703</sup> ѝ овозможува на компанијата да позајмува финансиски средства со пониска каматна стапка од традиционалните финансиски институции.

Ако цената на акциите на компанијата се движи поволно по реализацијата на ИЈП-а, компанијата исто така *може да оствари дополнителен акционерски капитал*, притоа неморајќи да даде толкав процент од компанијата како што го понудила при иницијалната понуда.

Друга предност од ИЈП-а е во *подобрувањето на корпоративниот имиџ на компанијата*. Јавните компании привлекуваат повеќе внимание на медиумите во финансиската заедница одколку што тоа го прават приватните компании, а публицитетот може да ја *зајакне конкурентската позиција на пазарот*. Успешна ИЈП-а може поволно да влијае и на новите бизниси и за нов интерес за компанијата. Колку што компанијата е изложена на поголем публицитет, толку се поголеми шансите за нејзин успех. Како и да е, медиумите не се единствените емитенти на добри вести. За потрошувачите, добавувачите, и бизнис заедницата не е невообичаено купување на акции од ИЈП-а. Ова го зголемува нивното учество во компанијата, така што нивните производи и услуги обезбедуваат конкурентска предност.

Со оглед на тоа што од јавната компанија се бара нејзините финансиски активности да бидат редовно објавувани, менаџментот има можност да обезбеди *повисок степен на јавна доверба*. Финансиските книги на компанијата се отворени за јавноста, која секогаш дозволува поголема флексибилност при позајмувањето и при директниот и при конвертабилниот долг. Дополнителна поволност на оваа политика на отворени финансиски книги, е што истата овозможува *проширување на финансиските варијации, како обврзници и приоритетни акции*.

Јавните компании секогаш *уживаат во предноста на политичката сцена*. Акционерите од различни подрачја на земјата можат да влијаат на законските одредби кои би можеле да влијаат на работењето на компанијата. Ова е реалност на сите нивоа на политичката сцена.

Освен придобивките за компанијата, од процесот на ИЈП-а придобивки имаат и самите основачи на компанијата. Сите придобивки не одат само на менаџментот на компанијата туку и на пасивните основачи на компанијата, како и на службениците и на членовите на менаџмент тимот кои имаат улога во секојдневните активности на компанијата. Нивните непазарни инвестиции во нивната првобитно здрава приватна компанија се претворени во пазарни акции на јавна компанија. Акциите еднаш вреднувани за долар или помалку, во ИЈП-а може да се издадат со вредност од 10 долари или повеќе по акција.

ИЈП-а исто така обезбедува *диверзификација на личните инвестициони портфолија на основачите*. Општо прифатена пракса е вработените во приватните компании да имаат голем износ на нивното богатство вложено во нивната компанија. ИЈП-а им овозможува на овие службеници дел од нивните инвестиции да ги претворат во ликвидни средства. Во многу случаи, вработените имаат давано

<sup>703</sup> Debt to equity коефициент-от претставува мерка на финансискиот леверид на компанијата и се однесува на релативната пропорција на долгот и акционерскиот капитал во финансирањето на нејзиното работење.

позајмици на самата компанија, однапред дадени пари, или неисплатени плати. Со ИЈП-а овие долгови може да бидат вратени.

Би требало да биде очигледно, дека *јавните понуди се начин на убедување (од страна на основачите) за инвестирање на јавноста*. Ликвидноста на акциите, со текот на времето, обезбедува контрола на капиталните добивки. Конечно, *на основачот му е потребен колатерал како би го осигурал личниот кредит од финансиска институција*.

## Цели при реализирање на иницијалната јавна понуда

Трите значајни заинтересирани страни во ИЈП-а се:

- емитентот (компанијата),
- продавачот и
- инвеститорот.

Имено, тие имаат комплементарни цели, но, не и идентични.

*Компанијата* сака: да го максимизира приносот; да изгради широка и стабилна сопственичка база; да го зголеми нејзиниот профит; да го олесни идното зголемување на фондовите и можна идна аквизиција; да се осигури дека ќе има добра ликвидност при тргувањето на секундарниот пазар; и да биде видена како пример за успешна ИЈП-а.

*Продавачот*, или акционерот продавач сака: да го максимизира приносот; да ја максимизира цената на акцијата; и да биде виден како учесник во успешна трансакција.

*Инвеститорите* сакаат да: го максимизираат повратот на вложените средства при купувањето на акциите издадени преку ИЈП-а (како на краток така и на долг рок); да обезбедат широко и диверзификувано портфолио; и да обезбедат акции во атрактивни компании кои не можат лесно да се најдат на секундарниот пазар.

Улогата на инвестиционата банка која ја менаџира или ја осигурува понудата, е да обезбеди баланс на интересите помеѓу трите страни. Една од тешкотиите која се појавува при менаџирањето од страна на инвестиционата банка е управувањето со конфликтите помеѓу емитентите и инвеститорите.

**Компанијата-емитент.** Целите на компанијата при основањето се како финансиски, така и нефинансиски. Компанијата ќе сака да оствари поголемо вреднување од она постигнато на секундарниот пазар. Компаниите делуваат со цел да создадат поголеми вредности за нивните акционери. Последното нешто што фирмата го посакува е нејзините први јавни акционери да загубат пари. Одржувањето на вредноста е поддржано од страна на главните долгорочни акционери. Главните долгорочни акционери не сакаат да ја продадат својата инвестиција, туку сакаат да видат регуларно тргување со сопствените акции, при што, ако е потребно, би можеле истите да ги продадат. Другите цели вклучуваат подобрување на профилот на компанијата, олеснување при зголемување на фондовите во иднина и можна аквизиција.

**Продавачи.** Компанијата може да не биде продавач на акциите во случаи кога: основачите продаваат; други инвеститори ги продаваат акциите; ризичниот капитал “излегува”; компанијата мајка ги продава своите ќерки компании; приватизација. Кога продавачот и емитентот не се една иста страна, прва цел на продавачот е да ја максимизира вредноста на неговите акции. Ова може да значи прифаќање на “ниска цена” при ИЈП-а или не продавање на некои (или сите) акции кога компанијата прв пат излегува на пазарот. Всушност, многу акционери (продавачи), не се ослободуваат од сите свои акции за време на ИЈП-а. Поради тоа, остварувањето на „јака“ пазарна цена после ИЈП-а е мошне важно. Акционерите кои вложуваат во ризични акции, знаат дека е потребно најмалку уште еднаш да се појават на пазарот, доколку сакаат во потполност да ја ефектуираат вредноста на нивната инвестиција во компанијата реализирана при ИЈП-а.

**Инвеститори.** На крајот, инвеститорите сакаат да ја максимизираат цената на акциите по нејзината трансформација во јавна компанија. Ова би било резултат како на “традиционалната” премија на денот на отворањето, така и на континуираното јакнење на перформансите на самата компанија. ИЈП-и се идеална можност за инвеститорите да обезбедат значителен дел од компании кои не би можеле лесно да се пронајдат на секундарниот пазар. Фактот што емитентот ги плаќа сите провизии, исто така, оди во прилог на остварувањата на инвеститорот.

Се поставува прашањето што е заедничко помеѓу овие три страни на учесници особено важни за процесот на ИЈП-а? *Подрачјето на преклопување е во максимизирањето на перформансите на цената на акциите на компанијата - откако ќе се појават на пазарот, што пак е резултат на добра реализација, соодветно утврдување на цената на ИЈП-а и добра ликвидност по појавувањето на пазарот. Добрата ликвидност е функција на бројот на издадени акции при ИЈП-а, бројот на пазарите каде акциите се тргуваат, истражувањето како и бројот на маркет мејкери за акциите*. Има докази

дека ИЈП-и во секоја земја им обезбедува на инвеститорите моментален позитивен поврат. Во просек, ИЈП-и, првиот ден на тргување завршуваат со 16,6%<sup>704</sup> над цената на понуда.

Слика 1. Цели при реализирање на ИЈП-а



Постоенето на премија на првиот ден на тргување по реализирањето на ИЈП-а за многу водечки академици е познато како *феномен на подценување*. Емитентите и нивните инвестициони банки, ги отвараат ИЈП-и со премија од 10 до 15% на првиот ден по реализирањето на ИЈП-а.

Ова потценување ги прави сите среќни - инвеститорите обезбедуваат можен поврат уште првиот ден, додека продавачите/емитентите немаат „оставено премногу пари на масата“<sup>705</sup> (односно нереализирани акции од ИЈП-а).

### Предности на јавните компании

Предностите да се биде “јавен” вклучуваат:

1. Ликвидност и зголемена цена на акцијата;
2. Мотивирање на менаџментот и вработените;
3. Зголемен имиџ/престиж;
4. Пристап до алтернативни извори на капитал; и
5. Дополнителни бенефити.

#### ➤ Ликвидност и зголемена цена на акцијата

Компаниите кои котираат на берза, во основа вредат повеќе отколку слични компании кои што се во приватна сопственост. Информациите содржани во проспектот на ИЈП-а и дополнителните годишни извештаи ја намалуваат несигурноста околу остварувањата, а оттука и зголемување на вредноста на самата компанија.

Понатаму, инвеститорите се спремни да платат премија за ликвидност: можноста лесно да купат или да продадат акции. Приватните компании имаат ограничена или немаат воопшто никаква ликвидност. Премијата за ликвидност се менува низ текот на времето и економските услови, но логично, треба да биде во рамки од 30%. Ова значи дека ако постојат две идентични компании, една котирана а

<sup>704</sup> Loughran et al. (1994); ажурирано од Ritter (2001)

<sup>705</sup> Loughran T. and Ritter JR (2002) Why don't issuers get upset about leaving money on the table in IPOs? *Review of Financial Studies* 15: 413-444

другата не, при што, котираната компанија би требало да вреди околу 30% повеќе отколку приватната компанија.

➤ **Мотивирање на менаџментот и вработените**

Употребата на поттикнувачките опции (кои произлегуваат од акциите) како и бонуси (кои исто така произлегуваат од акциите) за привлекување и задржување на вниманието и на вработените и на менаџментот, е многу практикувана, особено во Америка и Англија. Доделувањето на акции - базирани на награди и сопственост на менаџментот и вработените, повеќе било можно во јавните компании споредено со приватните компании. Менаџментот и вработените во јавните компании, резултатите од нивните напори врз цената на акцијата можеле да ја видат многу побрзо.

➤ **Зголемување на имиџот/престижот**

Значаен, но неопиплив, бенефит од котацијата е зголеменото осознавање за компанијата преку тековни известувања на берзата или Комисијата за хартии од вредност. Многумина веруваат дека тоа е значаен престиж во управувањето и работењето на јавно котирана компанија. Ова оди кон вработување и задржување на високо квалитетни работници.

Котацијата може да донесе маркетиншки бенефити, со тоа што може да придонесе компанијата да изгледа појака и позначајна. Известувањата за јавните компании обично се поголеми од оние за приватните компании.

“Кога и добрите и лошите вести мораа да бидат објавени за да им овозможат на инвеститорите да донесат одлуки врз база на квалитетни информации, јавната компанија која добро работи и забележува успеси може да добие значаен углед кој што може да го искористи за бенефит кој неможе да се измери, на многу начини. Колку што името, производите или услугите на компанијата се попознати, толку полесно се приметуваат не само од инвеститорите, туку и од потрошувачите и понудувачите, кои секогаш сакаат да работат со добро познати компании.”<sup>706</sup>

➤ **Пристап до алтернативни извори на капитал**

Друг бенефит кој се припишува на ИЈП-а е *можноста да се добие пристап до алтернативни извори на капитал во иднина*. Котираните компании секогаш се во можност да ги зголемат своите средства, потребни за развој, многу полесно и под подобри пазарни услови отколку приватните компании со слична големина. Јавниот пазар на кредити е подостапен за котираните компании на берза, отколку некотираните компании.

Понатаму, да се биде јавен, во основа го подобрува коефициентот долг/акционерски капитал (debt/equity), и со тоа, во иднина, може да се придонесе за понатамошно задолжување под подобри услови. Една студија на Pagano et al. (1998) утврдила дека италијанските компании кои станале јавни, биле во можност, по нивната ИЈП-и, да позајмуваат поевтино. Истата студија утврдила дека голем број банки се склониле кон позајмување на компании кои пораснале по ИЈП-а.

➤ **Дополнителни бенефити**

Процесот на котација, секогаш го тера менаџментот на компанијата да креира јасна бизнис стратегија. Ова, секако дека треба да биде од голема корист за идниот успех на компанијата.

Антиципирањето на јавната сопственост, упатува на подобрување на менаџментот и финансиската структура на многу компании. Брзото развивање на средни компании често придонесува за занемарување на формалните структури кои би помогнале во нивните обиди да станат големи компании.

## Недостатоци на јавните компании

Претприемачот може лесно да се „занесе“ од можноста за потенцијални огромни бенефити доколку компанијата ја трансформира во јавна. Ова е само дел од приказната. Познавањето на позитивните и негативните страни на процесот ќе обезбеди подобра подготовка на индивидуалците или групите кои имаат намера да реализираат еден ваков многу значаен процес.

Јавната понуда носи некои недостатоци, иако секоја компанија различно истите ги толкува. Некои од недостатоците да се биде јавен се следните:

1. Зголемени информации (обелоденување, одговорност);
2. Трошоци на ИЈП-и;
3. Можни рестрикции во управувањето;
4. Можната загуба на контрола;
5. Краткорочни перцепции; и
6. Работа со институционални инвеститори (исполнување на очекувањата на инвеститорите).

<sup>706</sup> Garner et al., 1994: 17



### ➤ **Зголемени информации**

Кога компанијата се трансформира од приватна во јавна, многу брзо расте бројот на луѓе кои имаат пристап до нејзините финансиски документи. Ова може да биде огромен шок за постојните акционери, не само поради известувањата за резултатите на компанијата, туку и за известувањата околу платите и погодностите на менаџментот, што предизвикува голем интерес во дневните весници.

Од оперативна гледна точка, компанијата мора да ги открие нејзините маркетиншки методи и да ги посочи областите каде таа ќе се насочи, вклучувајќи ги и писмените нарачки, директните продажби, претставниците, дистрибутерите и др. Во повеќето случаи, мора да обезбеди податоци за тоа како се дефинирани нејзините пазарни подрачја, бројот на продавачи, продажби по области, и продажба на специфични производи. Иако може да изгледа како огромна загуба на доверливоста, повеќето инвеститори, конкуренти, вработени, синдикати, добавувачи, како и потрошувачите, имаат мал интерес за трошење на време и напор потребни за да дојдат до тие информации.

Многу претприемачи, овој вид информации за продажбата и маркетингот, го сметаат за “свет”. Но, ретко, ваквите финансиски и статистички обелоденувања имале некакво штетно влијание врз активностите на компанијата. Обично, цената што компанијата ја плаќа за нејзините производи или услуги, цената на материјалите, и надоместоците за вработените се водени од пазарни сили, а не се под влијание на финансиските обелоденувања.

Основната причина за ваквите обелоденувања е заштита на акционерите, како и да се види дали менаџментот на компанијата ги исполнува своите обврски на најдобар можен начин. *Во приватна компанија, парите и ризикот се на сопствениците на компанијата, но кај јавната компанија, парите и ризикот се на акционерите.* Поради тоа потребни се и квартални, полугодишни и годишни финансиски извештаи. Компанијата која се трансформира од приватна во јавна, мора да обелоденува финансиски податоци, како продажба, профитни маргини, позиција на компанијата во споредба со конкуренцијата, конкурентски предности, и надоместоците на вработените и директорите.

Од компаниите, од страна на берзата, комисијата за хартии од вредност и другите регулатори, се бара известување на редовна основа, така да постојните и потенцијалните инвеститори можат да донесат правилна одлука за купување, продавање или држење на акциите.

Барањата за информации варираат од земја до земја. Оние земји со големи берзи, слични на нивните економии, логично имаат најголеми барања за информации (пр. во Австралија, Канада, Америка, Англија). Развојот на ефикасни пазари на капитал во Централна и Источна Европа делумно бил попречен од неволноста на менаџерите на компаниите да даваат информации за активноста и резултатите на нивните компании.

Меѓутоа не е сè така лошо. Botosan (1997) утврдил дека *зголемените информации можат да влијаат на намалување на трошоците на капиталот. Со намалување на трошоците на капиталот, компанијата може: да инвестира во повеќе проекти, поевтино да го зголеми капиталот, и да ја зголеми вредноста на самиот капитал.*

Одговорноста мора да се смета како начин на работа и обелоденување на нивните внатрешни трансакции, кои обично се трансакции на монетарна вредност помеѓу компанијата и нејзините вработени или директори. Обелоденувањето на одговорноста се реализира секој квартал, сè додека компанијата постои. Како резултат на тоа, менаџментот треба внимателно да ги анализира сите внатрешни активности на континуирана основа. Компаниите мора да ги откријат имињата на сите одговорни лица, кои би можеле да бидат во допир со внатрешните информации за активностите на компанијата. Компанијата мора да ја обелодени секоја информација во врска со евентуални промени во менаџментот, промени во профитот, планираната продажба на компанијата, или на било кој друг фактор што би можел да влијае на цената на акциите на компанијата. Терминот „инсајдер” се користи независно од индивидуалниот статус на голем акционер. Од ваквите инсајдери се бара да доставуваат редовни и вонредни извештаи до Комисијата за хартии од вредност за бројот на акциите кои тие ги поседуваат, како и за активностите околу тргувањето со акциите на компанијата. Особено, менаџментот на компанијата мора да ги обелоденува купувањата и продажбата на акциите на компанијата. Ако не го стори тоа, ќе биде предмет на ригорозни казни од страна на КХВ, која истото ќе го оквалификува како злоупотреба на позиција и авторитет.

Дури и најневината продажба на акции од страна на управителот/директорот може да биде погрешно интерпретирана од аналитичарите, ако причините за таа продажба не се објавени.

Одговорно обелоденување, исто така може да влијае на менаџерските дневни одлуки. Компаниите, имаат тенденција, доколку е можно, да не ги обелоденуваат своите долгорочни или краткорочни цели, кои можеби би имале бенефит за компанијата, но негативно би влијаеле на цената на акциите. Главните извршни директори се под постојан притисок, и од внатре во компанијата и од надвор, за да се задржат високите стапки на развој. Со оглед на обврската за квартално обелоденување на финансиските резултати, доколку продажбите или заработките не се во согласност со очекувањата и проекциите, незадоволството на брокерите и акционерите брзо станува очигледно.

Повеќето компании немаат проблеми со нивните квартални известувања до Комисијата за хартии од вредност. Тешкотиите се зголемуваат кога главниот извршен директор треба секојдневно да комуницира со акционерите, брокерите и други заинтересирани, чии пари се инволвирани во развојот на компанијата; тие сакаат да знаат што компанијата прави за нив. Нормално, инвеститорите и маркет мејкерите сакаат информациите да бидат оптимистички, да ветуваат, или во спротивно, ќе бидат разочарани со остварувањата на компанијата и ќе ги продадат своите акции. За жал на менаџментот, оваа група не може да се игнорира.

Друг недостаток од обелоденувањето е процесот за кој е неопходно одобрување од страна на акционерите. Потребно е да се почитуваат многу стандарди и процедури: на пример, постои законски пропис кој го утврдува минималниот број на денови кои мора да поминат од објавувањето до одржувањето на акционерско собрание. Дури има и пропис кој го утврдува видот и содржината на поделени полномошна. Посериозен недостаток на поседување акции во јавна компанија, особено кога се поседува поголема количина на акции е упадот во тајноста на вреднувањето на имотот. Во приватна компанија вредноста на имотот ретко е предмет на јавен запис. Се разбира, компанијата може да вреди повеќе од пазарната цена на акциите.

➤ **Трошоци на ИЈП-и**

Иницијалните јавни понуди не се евтини. Инвестиционите банки земаат провизија во висина од 2 до 7% од вредноста на реализираната емисија; правниците и сметководителите наплатуваат од саат, а потребни се навистина многу саати. Помошните трошоци, како трошоците за односи со јавноста, печатење, советување на компанијата и др., можат да придодат уште неколку илјади долари, евра или фунти.

Кога приватна компанија еднаш ќе се трансформира во јавна, трошоците не престануваат. Прописите на Комисијата за хартии од вредност важат засекогаш. Нестручно лице може да мисли дека тоа е недостаток, но софистициран претприемач на тоа гледа како на трошок на работењето. Понатаму, компанијата која постоела и работела пред ИЈП-а ќе мора да ја прикаже во детали својата финансиска историја за претходните две до пет години во зависност од регистрацијата на компанијата.

Можеби, во почетокот чини повеќе, но на долг рок заштедува пари ангажирањето на сметководители, ревизори и адвокати кои се специјалисти за барањата на Комисијата за хартии од вредност, како и за исполнувања на обврските кои се однесуваат на компаниите. Нивните провизии во основа зависат од нивното искуство и експертиза. Другите барања, како печатењето, гарантирањето, провизиите, регистрирањето и трансфер провизиите, трошоците за промоција на компанијата и сл. се неопходни и компанијата не треба да се обидува истите да ги намали.

Исто така, препорачливо е да се обезбеди помош од компании кои се специјализирани за односи со финансиската јавност, за да ги уреди односите со акционерите и со финансиската заедница. Овие трошоци, многу приватни компании, не ги сметаат за неопходни, но работите се малку различни кога станува збор за јавни компании. *Јавните односи се директен контакт на компанијата со луѓето кои се неопходно потребни за да компанијата преживее.*

Покрај почетните трошоци на ИЈП-а, тука се и трошоците за котирање (провизиите на берзата, на КХВ, ревизорски извештаи, усогласување со прописите на US GAAP доколку акциите се котираат на американската берза, и др.).

Покрај директните трошоци на ИЈП-а постојат и *индиректни трошоци* на потценување. Бидејќи никаков кеш не излегува од џебот на емитентот, потценувањето некогаш може да биде игнорирано како трошок, но не би требало. ИЈП-и широм светот се потценети споредени со нивните краткорочни перформанси. Во просек, во првите денови на aftermarket тргувањето (по реализирањето на ИЈП-а) пазарот “затвара” со цена која е за 15 до 20% над цената на емисијата, иако ова се разликува во зависност од пазарот, индустријата и времето.

➤ **Можни рестрикции во управувањето**

Во многу приватни компании менаџерите се воедно и сопственици. Поради тоа, кај јавно поседуваните компании може да се појават и одредени други рестрикции во управувањето од оние пропишани во статутарните и законските прописи и општата пракса. Како и да е, ова не е проблем ако поврзувањето на сопственоста и управувањето би водело до мали разлики во мислењата за адекватното управување со компанијата.

Во јавните компании, менаџерите се агенти на акционерите - тие би требало да делуваат во име и за најдобар интерес на акционерите. Со цел да се осигураат дека делуваат на тој начин, јавните компании имаат одбор на директори кој контролира дали делувањето на менаџментот е во најдобар интерес на акционерите. Во некои околности, одборот на директори може да го ограничи делувањето на менаџментот.

➤ **Можна загуба на контрола**

По реализирањето на ИЈП-а примарните акционери поседуваат помал процент од акциите, за разлика од порано. Има неколку исклучоци - емисија на акции без право на глас, или емисија на

обврзници, на пример, но, во основа менаџментот мора да го прифати фактот дека со трансформирање во јавна компанија, дел од контролата врз акциите со право на глас ќе се изгуби. Како правило, јавната компанија антиципира загуба на апсолутната (51%) гласачка контрола. Дури, и ако по ИЈП-а на менаџментот му остане повеќе од 51% од гласачката контрола, таа со понатамошните емисии и аквизиции може да биде разводнета.

Не сите ИЈП-и нудат повеќе од 50% од акциите со право на глас на емитентот. Всушност, просекот е околу 30%. Така, иако со ИЈП-а контролата не е загубена, постоечките акционери трпат разводнување. За повеќето компании, контролата со тек на времето преминува кај јавните акционери.

#### **Процентите не секогаш значат контрола**

Важно е да се знае дека намалената процентуална сопственост на акции на компанијата неопходно не значи и губење на контролата над неа. Менаџментот на бројни големи, успешни, стари компании, денес, држат од 2% до 8% од акциите со право на глас, но сèуште ја држат контролата над нивната компанија. На пример, Ford Motor Company, со годишна продажба од над 40 милијарди долари, недвосмислено е контролирана од фамилијата Форд, вклучувајќи ги и разните фондации на Форд, кои поседуваат помалку од 6,5% од вкупно издадените акции со право на глас, и ги држат врвните менаџмент позиции и правото на именување на директори - што укажува дека не е толку важно физичкото поседување на акциите со право на глас, колку што е важна контролата над акциите со право на глас.

Значајна загуба на контролата претставува времето. Времето секогаш е еден од најзначајните фактори на успех на компанијата. Така, многу е важно правилно одредување на тајмингот на планираната аквизиција (особено кога се инволвирани акциите на компанијата). Продолжени преговори со компанијата која треба да биде превземена може да доведе до разводнување на акциите на јавната компанија. Еве зошто: обично, износот на акциите кои треба да бидат емитирани за да се превземе друга компанија, се договара во согласност со фиксна вредност на средствата на компанијата која ќе биде превземена. Во меѓувреме, ако цената на акциите на јавната компанија се намали, тогаш потребно е да се издадат повеќе акции за да се дојде до договорената цена на купување.

ИЈП-и се најмногу ранливи при утврдувањето на тајмингот. Успехот, односно неуспехот на една ИЈП-а многу зависи од интересот на јавноста во времето на обелоденувањето на ИЈП-а, а јавноста е променлива, непостојана.

*Бројот на ИЈП-и, како и вкупниот износ на обезбедени средства секогаш се под влијание на националните и светските економски трендови. Интересот за ИЈП-и се менува со промената на каматните стапки, инфлацијата или рецесионите трендови, условите на пазарот на обични акции и перцепциите за движењата на т.н. "жеешка индустрија".*

За време на реализацијата на ИЈП-а, менаџментот е особено ранлив. Ако пазарот се движи кон своето дно, можеби нема да биде можно комплетирањето на ИЈП-а. Истото важи доколку по реализирањето на ИЈП-а, тргувањето е незначително и нема никаква ликвидност на акциите. Ако променливата инвестициона јавност не земе учество во новата ИЈП-а, со купување на емитираните акции, нејзините денови можат да бидат одбројани и менаџментот има мала, или воопшто нема никаква, контрола над крајниот нејзин исход.

#### **➤ Краткорочни перцепции**

Една од најголемите поплаки за корпоративното управување е, дека *Wall Street е премногу „краткорочен“*. Тоа значи дека, инвеститорите и аналитичарите исклучиво се фокусираат на тековниот квартал/извештаен период, без притоа да му се даде значење на долгорочното влијание на одлуката. Акционерите, во основа ги оценуваат остварувањата на менаџментот, преку профитот и цената на акцијата. Секој квартал, постои огромен притисок да се зголемат профитите и да се исполнат очекувањата на аналитичарите. Овој притисок може да го натера менаџментот да ги нагласи краткорочните стратегии наместо долгорочните цели.

Со цел да ги исполнат кварталните или полугодишните очекувања за заработка, компанијата може да не ја исполни долгорочната стратегија која била утврдена пред ИЈП-а. Менаџерите можеби биле присилени да ја следат стратегијата, која ја поддржува цената на акцијата на краток рок, а не долгорочно.

#### **➤ Работа со институционални инвеститори**

Работењето со акционери, финансиски аналитичари и медиуми, значи употреба на многу време. Главниот извршен директор и главниот финансиски директор би требало да очекуваат, да потрошат, во просек, барем еден ден месечно во состаноци и дискусии околу стратегијата, перформансите и активностите на компанијата. Оние компании кои не воспоставиле добри односи со финансиската заедница ќе се најдат без пријатели кога тоа ќе им биде потребно, особено кога ќе се соочат со непријателско превземање.

„Бараните резултати од компаниите очекувани од Wall Street можат да се објаснат единствено како брутални. Доколку не ги остварите планираните приходи, особено првата година по ИЈП-а, може да

го видите катастрофалното намалување на цената на вашите акции за 50%, па и повеќе. Доколку еден млад тим на менаџери се дискредитира на Wall Street, можеби нема да има можност за опоравување.”<sup>707</sup>

И покрај тоа што предностите да се биде јавен ги надминуваат недостатоците, секоја година доста компании доброволно ја напуштаат берзата преку т.н. „јавна во приватна трансакција”. Овие трансакции во основа се менаџирани од страна на јавни акционери, и по одреден временски период на намалени цени на акциите.

- **Што го прави процесот успешен?**

Во утврдувањето што е тоа што го прави овој процес успешен, прво треба да го дефинираме поимот успешен. Успешна понуда е онаа која ги исполнува целите на трите главни учесници во процесот: компанијата, продавачите и инвеститорите. Има бројни индикатори за успех, а некои од нив се:

- Разумна премија на првиот ден на тргувањето;
- Широка дистрибуција;
- Стабилна компанија и бизнис;
- Минимален повраток на акциите во матичната земја;
- Силни перформанси на цената на акциите на пазарот по ИЈП-а;
- Обем на тргување; и
- Доверба од страна на пазарот/инвеститорите.

Во основа, компании со следни карактеристики би имале спешни понуди:

- Подобрено поголеми отколку помали,
- Профитабилни отколку оние што прават загуби,
- Примарни понуди отколку продажба од страна на постојни акционери,
- Помал број на ризични фактори наведени во проспектоот,
- Голема сопственост од страна на менаџментот и директорите (сопственост од страна на инсајдери).

## ЗАКЛУЧОК

Примарниот пазар на капитал, а во неговите рамки и ИЈП-а потребно е да функционира ефикасно, но не само брзо, туку и со пониски трошоци. Ваквиот заклучок ја потврдува и потребата од целосна анализа на иницијалните јавни понуди во рамките на примарниот пазар на капитал, како предуслов за ефикасно обезбедување како, на дополнителен капитал на компаниите и нивна трансформација од приватни во јавни, така и за обезбедување на дополнителен материјал за тргување на берзите.

Една од основните предности кај ваквиот начин на финансирање е одвојувањето на функцијата на сопственост од управувањето со компанијата. Логиката на микро финансирањето, и генерално на економската наука, е дека акционерскиот капитал од корпоративен тип овозможува пофлексибилно, поефикасно, поефтино и трајно финансирање на компанијата и нејзина деловна експанзија. Преку развојот на финансирањето со помош на ИЈП-а се овозможува многу нови компании да се претворат од приватни во јавни, и на тој начин да се појават на берзата, со што се би се зголемил и материјалот за тргување на Македонската берза.

Без разлика дали станува збор за ИЈП-а или пазарна втора понуда, корпоративна емисија или приватизација, зголемување на капиталот или излез на постојните акционери, домашни или меѓународни, се применува ист основен процес за управување со успешна понуда. Процесот на ИЈП-а има 5 фази: 1) корпоративни одлуки; 2) структура на понудата, 3) регулирање и документација; 4) маркетинг, вреднување, одредување на цената и алокација; и 5) фаза на почетно појавување на берзата.

Поради светската финансиска криза, слабата доверба во, и нестабилноста на пазарите на капитал се очекуваваше намалување на ИЈП активностите, но намалувањето беше многу полошо од предвиденото. Главните Европски ИЈП пазари во суштина се затворија. Сè додека не се поврати довербата, компаниите треба да бараат алтернативни начини за зголемување на капиталот, преку пазарите на приватен капитал или долг.

Променливоста на пазарните услови, која започна кон крајот на 2007, продолжи во текот на 2008, 2009, 2010 и 2011 година, тешко е да се предвиди кога апетитите на инвеститорите за ИЈП-и ќе се вратат. Колапсот на кредитните пазари ја намали довербата во пазарите и влијаеше на намалување на вредноста на капиталот, со фокусирање на инвеститорите на дефанзивни хартии од вредност, злато, кеш, намалувајќи го интересот за мали и микро претпријатија.

<sup>707</sup> American Lawyer Media, “The Survival Guide to IPOs”

Бројот и обемот на ИЈП-и, како и цените на акциите се во тесна кореалција со економскиот циклус. Ова особено беше евидентно во 1980-те и 1990-те години, кога големиот број и високата вредност на ИЈП-и кореспондираше со периодот на силен економски раст и зголемување на пазарното вреднување на акциите; како и кога во доцните 1970-те, рани 1990-ти и рани 2000-ти години, имаше мал број и обемот на ИЈП-и за време на рецесиите и периодите на слаб економски раст.

Опоравувањето на ИЈП активностите ширум Европа зависи од повратот на довербата кон пазарите. Јасно е зошто изминатите години беа тешки за развиените економии со одложување на потрошувачката и инвестиционите одлуки како резултат на ерозијата на довербата на потрошувачите и недостатокот на кредити. *Берзите во основа треба да се опорават пред статистичките податоци да укажат на опоравување на економијата, поради тоа што истите претставуваат водечки индикатор на деловниот циклус.*

Вредноста на капиталот се очекува и понатаму да остане подценет сè додека индикаторите за пазарна перцепција не укажат на влегување на деловниот циклус во експанзија. Тоа е комбинација од поврат на довербата кон пазарите и ИЈП-и на дефанзивни акции, што пак од своја страна претставуваат катализатор за повторно “отварање” на ИЈП пазарот. Дефанзивните акции влијаат на повисоко вреднување на капиталот за време на рецесија, и поради тоа овие компании се кандидати за лидери во опоравувањето на ИЈП-и. Трошоците на кредитите во овој период најверојатно и понатаму ќе се зголемуваат, што пак од своја страна го отежнуваат рефинансирањето на компаниите.

Од 1855 просечниот период на рецесија изнесува 18 месеци, иако од крајот на Втората светска војна, во просек рецесијата траела 10 месеци, варирајќи од 6 месеци до 18 месеци. Во просек, берзите го достигнуваат дното 4 до 6 месеци пред крајот на рецесијата. Последните истражувања на Reinhart и Rogoff содржани во нивниот труд “Последиците од финансиската криза” сугерираат дека рецесиите околу банкарските кризи обично траат подолго од останатите рецесии и дека природата на тековната криза, за многу земји, ќе услови забавено излегување од истата преку зголемен извоз и странски позајмувања<sup>708</sup>.

Тешко е да се предвиди иднината врз основа на сèуште нестабилната економска состојба, но со пројавеното подобрување на инвеститорскиот сентимент, зголемувањето на секундарните понуди на капитал од страна на компаниите, опоравувањето на пазарните цени на акциите (толку важно и неопходно за успешна ИЈП-а), можно е значајно зголемување на ИЈП активностите на светските пазари во наредниот период.

---

<sup>708</sup> IPO Watch Europe-Review of the year 2008

# “ГЛОБАЛНАТА ЕКОНОМСКА (ФИНАНСИСКА) КРИЗА И МАКЕДОНСКАТА ЕКОНОМИЈА”

Јасмина Мишоска, misoskaj@yahoo.com,

*Дипломиран економист на „Европски Универзитет Република Македонија“, и студент на Мастер студии на економски науки на „Европски Универзитет Република Македонија“, и*

Биљана Петревска, petrevskabiljana@yahoo.com,

*Магистер по економски науки, Асистент на научната област: економски науки на Правниот факултет “Јустинијан Први”, УКИМ, Скопје.*

## “GLOBAL ECONOMIC (FINANCIAL) CRISIS AND MACEDONIAN ECONOMY”

### **Abstract**

This paper has a tendency to explain the state in Macedonia in conditions when the world has faced the terrible faces of economic (financial) crisis. The global financial system in 2008 experienced its worst crisis after the Great Depression in the thirties of last century. A large number of leading financial institutions went bankrupt, were purchased or rescued only thanks to the State financial help. Global stock exchanges went down by approximately 50 percent of the highest levels reached in 2007. In the developed countries, loan markets were "frozen", which gave rise to severe liquidity problems, even for the elite banks. Many developing countries, faced with dramatic financial problems, were forced to ask for help from the International Monetary Fund.

According to these, the basic idea for this paper is to explain the state in Macedonia in conditions of the world crisis. In the first part we will explain the world financial crisis, and in the second part of this paper we will analyze the repercussions from the crisis in the Republic of Macedonia. The Macedonian economy met the burst of the global crisis with generally sound economic foundations: rapid growth, low public debt and a stable, well capitalized banking system. The deficit in the current account constituted the main risk for the macroeconomic stability and the growth of the Macedonian economy. In view of that, the basis task the Macedonian is facing now is to keep the external stability of the economy, and concurrently to avoid suffocating the economic growth.

**Key words: economic (financial) crisis, liquidity problems, Macedonian economy, stock exchanges, macroeconomic (in)stability.**

### **Вовед**

Во 2008 година, глобалната економска криза беше очигледна како резултат на неколкуте битни економски индикатори кои имаат негативен тренд во целиот свет, и тоа: високата цена на нафтата (која доведе до поскапување на храната), глобалната инфлација, кредитната криза, зголемената невработеност и можноста од глобална рецесија. Како можни причини пак за

појава на инфлацијата се вбројуваат: големиот обем на пари кои ги пушти во оптек Системот на Федерални Резерви на САД (ФЕД) со цел да ја спречи кризата, шпекулацијата со потрошувачките добра и зголемената побарувачка за храна и потрошувачки добра во новите пазари кои допрва продираат на глобално ниво.

Сегашната финансиска криза се должи на испреплетеноста на три главни тренда<sup>709</sup>:

- креирање на големо богатство кое беше потребно да се пласира во различни видови инвестиции
- преголема подготвеност на индивидуалците и на финансиските институции да превземат ризик како резултат на вишокот на ликвидност, и
- неадекватна регулација која не стори ништо за да го спречи растењето на финансискиот меур.

Финансиската криза го наметна прашањето: како ликвидноста на банките влијае на нивното однесување за прифаќање на ризици и дали идните ликвидносни проблеми на банките ќе влијаат на одлуките за банкарските кредити. Можната поврзаност помеѓу банкарската ликвидност и одлуките е важна, бидејќи недостатокот на мониторинг на банките беше наведен како една од причините за кризата<sup>710</sup>. Во годините пред кризата, финансискиот пазар беше пофлексибилен и поотпорен на шокови, што изгледа дека ја намали можноста за ликвидносни проблеми кои им се закануваа на индивидуалните банки или на останатите учесници на пазарот. Ова делумно се должеше на финансиските иновации и новите агенти на финансиските пазари (на пример: појавата на хец-фондови, и на нови финансиски производи) - и водеше кон финансиска стабилност преку зголемување на ликвидноста на пазарот и на економската флексибилност.

Во литературата на банкарското работење и на ликвидносни кризи, тие беа објаснети дека се предизвикани или од паника на депозиторите или од слабите перформанси како што е пад на бизнис циклусот. Кога ликвидносни проблеми стануваат поочигледни, очекуваната вредност за висок кредитен бонитет и набљудување се зголемува. Во 2008 година, Американската централна банка ја намали дисконтната стапка речиси на нула и им понуди огромни количества ликвидност на банките, но овој пат без резултат. Монетарната политика стана неефективна, а економијата падна во „ликвидносна стапица“, масовно почна да се употребува фискалната политика и нејзините мерки како што се: национализација на банките, купување на делови од активата на банките, гарантирање и субвенционирање на кредитите, субвенции и за купување на автомобили и други трајни потрошни добра.

---

<sup>709</sup> Петковски, М. (2008). Глобалната финансиска криза во 2008 година – причини и последици. *МАНУ Прилози*, 39(2), 175-186.

<sup>710</sup> Brunnermeier, M.K. (2009). Deciphering the Liquidity and Credit Crunch 2007-2009. *Journal of Economic Perspectives*, 23(1), 77-100.

## 1. Финансиската криза во светот

Паѓањето на американскиот финансиски пазар на колена се случи во три дена. Со долг од 613 милијарди долари - една од најстарите американски банки Lehman Brothers најави банкрот. Bank of America ја купи прочуената финансиско-брокерска куќа скоро за половина цена (за 50 милијарди долари) која инаку има 68000 вработени, додека American International Group - најголемата осигурителна компанија побарала парична помош од Централната банка на САД за да одржи солвентност. Финансиското торнадо на Wall Street предизвика паника како во САД така и пошироко во светот. Имено, на другата страна од Атлантикот, Европската централна банка даде финансиска инекција во фантастичен износ од 30 милијарди евра на финансискиот пазар. Кризата на доверба од темел го тресеше американскиот финансиски пазар кој се наоѓаше во најлошата финансиска криза. Првите знаци од хипотекарната криза ги почувствува Bear Stearns во Америка. JP Morgan Chase, во соработка со Federal Reserve Bank of New York, обезбедија 28 дневен итен кредит за Bear Stearns со цел да го спречи потенцијалниот крах на пазарот кој ќе се појави ако Bear Stearns стане несолвентна.

Почетокот на финансиската криза и датата (денот) на нејзината ерупција е добро познат. Напливот на различни хипотекарни кредити на американскиот пазар на недвижности на крајот на 20 век е темелот на денешната глобална финансиска криза. На почетокот на милениумот, многубројни финансиски институции ширум светот се вклучиле во купопродажба на добро спакуваните различни американски хипотекарни кредити, сметајќи на голем профит<sup>711</sup>. Во периодот од 2004-2006 година политиката и финансиската елита на западниот свет не обрнуваше внимание на сигналите кои покажуваа дека недвижностите во САД се преценети и дека бројот на Американци кои не ги отплаќаат ратите од станбените кредити расте со загрижувачка брзина. Овде станува збор за финансиска криза која ја предизвикала политиката на американската администрација со воведувањето на каматата од 1%. Кредитите по таа стапка послужиле за купување на станови и друг недвижен имот. Но, никој на купувачите не им објаснил дека каматата од 1% е фиксна само за две години, а потоа почнува да се менува. Тие хипотекарни кредити биле одлично оценети од аналитичарите во јавноста, компаниите за осигурување почнале да ги осигуруваат за на крајот и тие да се појават на берзата. Оние кои земале кредит и не можат да го отплатат постојат и тоа во голем број, така што кредиторите го одземале недвижниот имот, меѓутоа сега кога постои голема понуда, нема на кого да се продадат недвижностите, а со тоа и да се наплати кредитот. Меѓутоа на берзата продолжи тргувањето со тие ненаплатувачки кредити се додека финансискиот меур не пукна. Американската администрација не би интервенирала доколку не беа на удар и самите банки. Интервенцијата на централните банки не само американските туку и од европските замји, Канада и по прв пат Јапонија, говори за тежината и опасноста на финансиската криза. Оваа финансиска криза доведе до парадоксот: Америка мора да ги национализира банките и осигурителните компании и останатите земји мораат да го направат истото.

Меѓутоа има нешто неамериканско во намерите на власта за спасување на приватните компании кои играле лошо на пазарот затоа што таквата постапка е спротивно на митот дека ова е земјата на шансите, каде можноста на неуспех оди рака под рака со можноста на успехот. Со ова се поставува прашањето: ”Зошто се помага на невнимателните, а не на внимателните и претпазливите?” Потресот на пазарот на недвижности настанал поради ”простирање преку чергата”. Основната вистина е дека кризата е резултат на самоволното и систематско избегнување на власта да ја проверува и регулира активноста на банкарите и фондовите. Сите тие играле покер со високи вложувања со финансискиот систем без контрола и транспарентност. Високите каматни стапки во САД биле резултат на рестриктивната монетарна политика и резултирале со апрецијација на доларот. Пробивање на доларот над неговата куповна сила може да ги направи американските производи поскапи во однос на

---

<sup>711</sup> Diamond, D.W., & Rajan, R. (2009). The Credit Crisis: Conjectures About Causes and Remedies. *American Economic Review*, 99(2), 606-610.



увезените производи, додека пак високата вредност на доларот може да предизвика инфлационен притисок врз другите земји.

Загриженоста дека светската економија влегува во рецесија се одрази на европските пазари каде што индексите забележаа падови. Тоа само покажува дека не постои ниту еден пазар, и ниту една економија, која може мирно да спие и да се залажува дека ќе остане неповредена од оваа глобална криза. Светската финансиска криза нема да има поголемо штетно влијание врз банките во Македонија, бидејќи македонските банки не инвестирале на американскиот хипотекарен пазар, генератор на кризата. Таа сепак се одразува на берзата во Скопје. “Кога Америка кива, целиот свет фаќа грип.”- вака финансискиот експерт Џон Јоновски се обиде да ги објасни импликациите од глобалната криза. Прва на удар на лошите вести како и секогаш е берзата. Во континуиран пад од неколку дена индексот падна за 6,7 проценти. Тоа се објаснува како панична реакција на инвеститорите по информациите дека финансиската криза тропа и на вратите во Европа. Европската централна банка ја намали нејзината стандардна стапка за половина процентен поен на 3,25%. Намалувањето на стапката го претставува напорот на банкарите (критиката вели задоцнет) да ги контролираат ефектите на рецесијата која многумина мислеа дека може да се избегне се до колапсот на Lehman Brothers којшто ја пренесе кризата преку Атлантикот.

На другата страна од океанот, една од водечките банки во Англија - Northern Rock Bank се соочи со големи загуби. Таа побара од Централната банка на Англија, како кредитор во крајна инстанца, ликвидносна поддршка поради проблемот на неможност за зголемување на паричните фондови на пазарот на пари со цел да се исплатат достасаните влогови на комитентите. Оваа банка позајмила 3 билиони фунти во првите денови од кризата и беше национализирана<sup>712</sup>.

Според анализата направена од страна на Меѓународниот Монетарен Фонд (ММФ) реалната активност кај развиените земји опадна за 2%, при што падот во САД изнесуваше 1,5%, во евро-зоната 2%, а во Јапонија 2,5%. Земјите пак од Централна и Источна Европа забележаа негативен раст од -0,4% во 2009 година. Заздравувањето почна на крајот на 2009 година (во облик на буквата В на латиница), најнапред во САД, а потоа и во евро-зоната. Тоа овозможи во 2010 година глобалниот раст да започне да се враќа кон стапките од 2006-2007 година. Но, со цел да се спречат потенцијалните ризици кои би го спречиле ова, потребни се три типа на мерки, и тоа:

1. Државите да дејствуваат порешително за да се зголеми довербата во финансискиот (банкарскиот) систем, со што би се одмрзнале кредитните текови.
2. Поекспанзивна монетарна и фискална политика се неопходни за да го компензираат падот на приватната побарувачка. Проблем: изборот на фискалниот стимуланс е тесен и кај развиените и повеќе кај транзиционите економии.
3. Во услови кога земјите во развој и транзиционите економии се соочуваат со “нагло запирање” на приливите на странски капитал, истовремено и со остар пад на светската трговија и намалување на извозната побарувачка, потребна им е помош од меѓународните институции.

По состанокот на 20-тите најмоќни лидери на држави е одлучено: да се употреби финансиска инјекција во износ од 1000 милиони евра, со цел да се стави крај на глобалната финансиска криза.

---

<sup>712</sup> Petkoski, M. (2009). The Nature of the Current Crisis and How to Deal With it. *Crossroads*, 2(1), 37-42.

## **2. Македонската економија и глобалната економска (финансиска) криза**

Република Македонија, неколку пати досега се соочуваше со разни видови на надворешни и домашни шокови, но сепак успеа да избегне поголема финансиска или банкарска криза. Одговорот на прашањето дали Македонија е дел од светската економија, а со тоа и дел од глобалната економска криза е повеќе од јасен. Во време кога колабира основата на системот на САД се јавува дебата дали тој либерален капитализам е погрешно воден преку политика на континуиран буџетски дефицит, преголема дерегулација и недостаток на државна супервизија во финансискиот сектор, а во истовреме и одржување на ниски даноци за време на војна<sup>713</sup>. Македонија сепак е поврзана во голема мерка со случувањата на светските пазари.

**Дефицитот во Р.Македонија како последица на економската финансиска криза-** Растечкиот дефицит може да биде уште поголем бидејќи странските инвестиции се намалија поради глобалната криза. И додека Владата ова го објаснува како тренд на сите брзорастечки економии, домашните аналитичари предупредуваат дека голема опасност носи алармантниот трговски дефицит од рекордни 2,2 милијарди долари, дупка во трговската размена. Опасноста постои бидејќи секогаш постои можност трговскиот дефицит да нема од што да се финансира. Експертите пресметуваат дека, наместо 4 месеци, покриеноста на увозот е опадната на 3 месеци. Покриеноста на увозот со извозот, параметар по кој се оценува платежната моќ на државата од јануари до почетокот на октомври паднала на 58,5 проценти. Аналитичарите препорачуваат изработка на национална стратегија за долгорочен развој како да се санира дефицитот, бидејќи најмалку 5 години ќе ни требаат да почувствуваме мало подобрување дури и при интензивни инвестиции. Растечкиот дефицит во трговската размена со светот сега е проблематичен, бидејќи поради глобалната економска криза се намалуваат странските инвестиции. Нашите извозници добиваа и помалку нарачки за пласман на своите производи на светските пазари. Размената со светот претрпе негативни влијанија, тоа го чувствуваа текстилците и металургијата, а нашите компании се неконкурентни кога цената на производите паѓа на светските берзи. Рецесијата ја намали побарувачката на домашни производи. Сето тоа продолжи да го зголемува дефицитот и да ја турка економијата во полоша ситуација. Отпуштањето од работа станува реалност во Македонија, бидејќи се чувствуваа последиците од економската криза и рецесијата која таа ја предизвикува. Во периодот јануари-ноември 2008 година, тековната сметка на билансот на плаќања бележеше дефицит од 720,4 милиони евра, што претставуваше продлабочување на негативното салдо за 2,8 пати во однос на истиот период во 2007 година, при што зголемениот трговски дефицит беше доминантен фактор за продлабочувањето. Дополнително, беа забележани и намалени приливи врз основа на приватни трансфери.

Глобалната финансиска нестабилност и глобалниот недостиг на ликвидност условија продажба на хартии од вредност од страна на странските инвеститори, претежно сопственички хартии од вредност, и на должнички хартии од вредност. Кај неселението е забележано поголемо повлекување на девизните депозити, како одраз на зголемените психолошки влијанија од светската криза, што имаше неповолен ефект врз капитално-финансиската сметка.

**Стопанството во Република Македонија и глобалната економска криза** – Драматични се ефектите врз македонското стопанство од глобалната криза. Да не забораваме дека извозот од секторот металургија завзема 40 проценти од севкупниот извоз на Р.Македонија. Изгледа станува извесно дека е прашање на време кога неповолните стопански тенденции ќе се почувствуваат и во останатите сектори на стопанството. Во декември 2008 година, индустриското производство забележа намалување од 7,3% во однос на претходниот месец. Обемот е намален најмногу под влијание на намаленото производство кај преработувачките дејности, како и кај енергетскиот сектор. Кај преработувачката индустрија покрај гранките што

<sup>713</sup> Oet, M.V., Eiber, R., Gramlich, D., Miller, G.L., & Ong, S.J. (2010). SAFE: An Early Warning System for Systemic Banking Risk. *Beyond the Financial Crisis: Systemic Risk, Spillovers and Regulation* (str.1-35). Dresden: Deutsche Bundesbank.

се најмногу погодени од глобалната криза - производство на основни метали и производство на облека, висок годишен пад бележи и нафтената индустрија. Кај останатите сектори од економијата се присутни дивергентни трендови: пад на вкупниот промет во трговијата којшто не е од сезонски карактер. За разлика од трговијата, телекомуникациите бележат мал пораст, а исто така пораст бележи и градежната индустрија.

Стартната позиција со која Македонија се соочи со глобалното економско замрзнување и намалување на меѓународните текови на капитал беше многу солидна и здрава: растот на бруто-домашниот производ (БДП) изнесуваше околу 6% во првите квартали на 2008 година, воден од домашната побарувачка, но и од инвестициите; ниска екстерна задолженост; здрав финансиски систем; високо ниво на девизни резерви; буџетски суфицит и низок јавен долг (21,8% од БДП). Но сепак, управувањето со макроекономските ризици во наредниот период остана клучен фактор од кој ќе зависи влијанието на глобалното замрзнување на светската економија. Носителите на макроекономските политики, на располагање имаат две можности. Прво, да се обидат да ги корегираат ефектите од намалената извозна побарувачка и намалувањето на меѓународните текови на капитал, со мерките на макроекономската политика. Најмногу погодените индустрии од глобалните рецесиони движења, и тоа: металната, транспортната, градежната, текстилната и други индустрии, би требало да поминат низ брзо макроекономско реструктурирање. Со економската обнова на САД и Западна Европа, како резултат на глобалните мерки, би се забрзала економската активност во Македонија и би се рехабилитирале ранливите индустрии. Втората можност е носителите на економските политики да се обидат да ги релаксираат монетарната и фискалната политика според кејнзијанската рецептура и да го олеснат реструктурирањето на управување со агрегатната побарувачка.

Девизниот курс на македонскиот денар претставува номинално сидро за монетарната и фискалната политика, а до нивно релаксирање може да дојде само ако се зголеми приливот на капитал од странство. Во спротивно, изложеноста на ризик од нестабилна валута станува висока. Согласно со тоа, обид за привлекување на дополнителен капитал без оглед на неговата цена станува предуслов за релаксирање на монетарната и фискалната политика. Со оглед на подебелиот лед со кој се покриваат приватните пазари на капитал позајмувањето од меѓународните финансиски институции стана неизбежно. Тоа овозможи економијата да преживее, каматните стапки да се одржуваат на прифатливо ниво во услови на зголемени јавни расходи во областа на инфраструктурата и умерени фискални дефицити. Во случај во целост да не се позајмат потребните средства од меѓународните финансиски институции, како генератор за зголемување на приватните инвестиции може да служи и зголеменото домашно штедење. Единствен сектор кој може да го направи тоа, во услови на забавена економска активност е јавниот сектор, преку намалување на тековните расходи и искажување на буџетски суфицит кој би се депонирал кај финансискиот сектор или централната банка за намалување на каматните стапки и олеснување на пристапот до кредити на приватниот сектор. Сличен модел на релаксација на монетарната политика беше применуван во периодот 1994-1998 година кога буџетот депонираше околу 25 милиони евра годишно во Народната Банка на Република Македонија (НБРМ). Покрај таа промена на структурата на јавните расходи во корист на расходи за инфраструктура за сметка на намалување на тековните расходи ќе се олесни приспособувањето на економијата. Најверојатно е дека одредена комбинација од задолжувањето кај меѓународните финансиски институции и зголеменото домашно штедење би претставувало оптимална комбинација за да се реализира приспособувањето и за да се задржи економскиот раст на прифатливо ниво без прифаќање на ризици од инфлаторни и валутни притисоци.

**Берзански крах** – изминатиот период донесе негативни тектонски потреси на Македонската берза. Кажано со берзански термини: секој пад на берзата од 20 проценти во краток временски период е пазарен крах. Во Македонија има берзански крах, според историјата на развиените пазари, иницијални каписли на овој тренд и негова потпора се рецесијата на домашната економија, како и падот на економското производство во земјата и изразената невработеност.

Релативно непроменетата сопственичка структура на банкарскиот систем соодветствуваше и со општото намалување на заинтересираноста, пред се на странските институционални инвеститори, но и физичките лица за тргување со акциите на банките со кои се тргува на Македонската берза. Во овој период берзите во регионот, вклучително и Македонската берза беа под влијание на намалениот интерес, па и отсуство на поголемите институционални инвеститори (главно регионални инвестициски фондови). Во услови на надолни ценовни движења на овие берзи, вклучително и на нивните домашни пазари на капитал, отворените фондови беа и се уште се под ликвидносен притисок од вложувачите кои бараат исплата на вложените средства. Сепак во иднина се очекува движењата на пазарите на капитал во регионот, вклучително и Р.Македонија да се темелат на поинакви основи. Притоа свое влијание ќе имаат созревањето на пазарот и инвеститорите, појавата на нови институционални инвеститори, како и подобрувањето на транспарентноста на страната на понудата на пазарот на капитал. Во таа смисла, постојаното подобрување на банкарскиот систем во Р.Македонија (кое се однесува на банките чиешто натамошно работење ќе се заснова на изграден процес на стратегиско планирање, проследено со одржлив раст на активностите и соодветни системи за управување со ризиците), би требало да влијае во правец на повторно заживување на тргувањето со акциите на банките и пораст на нивната пазарна капитализација. Од друга страна, сите овие процеси, во одреден степен, ќе зависат и од подготвеноста и волјата на банките да го користат пазарот на капитал како алтернативен канал за пристап до дополнителни извори на финансирање на своите активности.

**Банкарскиот систем во Република Македонија** – Народната Банка на Република Македонија (НБРМ) го изнесе својот став дека нашиот банкарски систем е стабилен и отпорен на надворешни шокови. Според првиот човек на Стопанска банка, Глигор Бишев, банката има нормални релации со своите акционери. “Стопанската банка работи редовно, и е имплементирана одлуката за докапитализација на грчките газди од 25 милиони евра. Банката бележи зголемување на депозитите и на кредитирањето и управува прудентно со ризиците. Околу 50 проценти од штедните влогови се пласирани во Народна банка и како државни записи на Р.Македонија. Во секој случај, банката располага со средства за подмирување на штедачите. Ликвидноста на банката е исклучително висока.”<sup>714</sup> Новите газди пак на Инвест банка нема да ги забават инвестициите поради кризата. ”Високата ликвидност на банката во Скопје, потпомогната и со зголемување на основниот капитал (преку распишување на приватна емисија на акции), е начин изворите на банката да бидат поевтини за крајните корисници.”<sup>715</sup>

Во Македонија банките уверуваа дека кризата нема да ги загрози, но сепак како негативен ефект се појави зголемувањето на каматните стапки. Меѓутоа Владата во Македонија реагираа со превземање на солидни мерки да за да го намалат негативното влијание на финансиската криза. Банкарите, и покрај светската криза, порачуваат дека сега е вистинскиот момент за штедење. Капиталот во светот станува се потешко достапен и поскап, па домашните банки се насочени кон прибирање депозити од домашните штедачи. Затоа, во трката за што повеќе пари, преку агресивни маркетинг кампањи ги мотивираат граѓаните да штедат. Секојдневно осамнуваат нови понуди со зголемен процент на каматните стапки на депозитите. Ова излагање можеме да го потврдиме со изјавата на Бернард Коенинг, првиот човек на Охридска банка дека граѓаните не треба да стравуваат за своите заштеди, бидејќи се на сигурно во македонските банки.<sup>716</sup>

Исто така, менаџментот на Комерцијална банка успешно ги заврши изминативе години и покрај турбулентните состојби во банкарскиот сектор. Имајќи ја предвид финансиската криза која со различен интензитет и влијание ги погоди финансиските пазари во светот, а имаашр

<sup>714</sup> Цитат на Глигор Бишев, Утрински весник, 31 октомври 2008 година, Скопје, стр.13

<sup>715</sup> Цитат на Весна Стоилковска, директорка на деловниот простор на Инвест банка, Утрински весник, 31 октомври 2008 година, Скопје, стр.13

<sup>716</sup> Дневен економски весник, Бизнис, број 134, Петок, 31 октомври 2008 година, Скопје, стр.4

влијание и во реалниот сектор, менаџментот очекува одредени индиректни ефекти. За таа цел, со оглед на добриот финансиски резултат кој Комерцијална банка го оствари во изминативе години, а во функција на деловните намалувања на финансиското оптоварување на компаниите, банката изврши намалување на провизиите во безготовинскиот денарски платен промет. Со цел да го зголеми својот кредибилитет и успешност, банката ги зголеми своите каматни стапки на денарските и девизните депозити на физички лица.

Република Македонија има законска регулатива која што е практично без рестрикции во поглед на влезот на странските банки<sup>717</sup>. Главниот начин на влез на странски банки беше превземање на постоечките домашни банки од страна на странските сопственици, но од 2007 година до денес е регистриран континуиран прилив на портфолио инвестиции. Инволвираноста на странските банки од една страна допринесува за стабилност на домашниот банкарски систем, намалување на процентот на нефункционални кредити и снабдување на пазарот со кредити на постабилен начин, како и диверзификација на ризикот. Но, од друга страна, пенетрацијата на странските банки носи и потенцијален ризик од трансмисија на негативните ефекти, каде што самите банки би биле канал за пренесување на тие шокови.

Но, македонските банки беа отпорни на кризата поради: конзервативниот банкарски деловен модел кај нас (кредитната експанзија е финансирана со депозити, а помалку од меѓународни кредитни линии). Коефициентот кредити/депозити кај нас изнесува 88% и е помал во однос на развиените земји. Нашиот банкарски систем е капитализиран што го прави отпорен на различни видови шокови (висок коефициент на адекватност на капиталот од 18%). Кредитната пенетрација на македонските банки изнесуваше околу 36% од БДП (коефициент на кредитите во БДП) на крајот од 2007 година, што е пониско отколку во развиените земји. И кај нас не се случи бум на цените на недвижностите (хипотекарните кредити изнесуваат само 3% од БДП).<sup>718</sup>

Главната закана за макроекономската стабилност и растот на македонската економија е состојбата со тековната сметка на билансот на плаќања<sup>719</sup>. Имено премногу нагло намалување на дефицитот на тековната сметка, како резултат на пад на домашната побарувачка и намалените извори за екстерно финансирање, би предизвикало болна контракција на економијата. Затоа фискалната политика треба да реализира поголем процент од планираните капитални расходи со задолжување во странство. Од друга страна македонската економска политика се соочува со задачата да ја одржи екстерната стабилност на економијата (т.е. определеното ниво на девизни резерви и фиксниот девизен курс), но при тоа да не го задуши економскиот раст. Одржувањето на фиксниот курс е значајно поради големата неизвесност и високиот степен на евроизираност на билансите на фирмите, банките, па и на државата. Во очите на економските агенти, обемот на девизни резерви претставува гаранција за стабилноста на банките и на националната валута.

При појава на кризи кои се карактеризираат со проблеми на ликвидност и солвентност, централната банка треба да биде подготвена за да обезбеди ликвидносна помош на неликвидните банки. Во случај на системска банкарска криза, ликвидносната помош може да биде потребно да се надополни со заштита на депозиторите (вклучително преку владини гаранции), за да се поврати довербата кај депозиторите, иако овие политики се многу скапи и немора да ја забрзаат економската обнова. Многу често интервенцијата е одложена, бидејќи

---

<sup>717</sup> Последното позначајно ограничување кое се однесувало на давање банкарски услуги преку филијалите на странски банки е укинато во 2007 година.

<sup>718</sup> Петковски М., (2009), "Финансиски пазари и институции"- второ изменето и дополнето издание, Економски Факултет, УКИМ, Скопје, стр.287.

<sup>719</sup> Д-р Петковски, М. (2008). Глобалната финансиска криза во 2008 година – причини и последици. *МАНУ Прилози*, 39(2), 175-186.

регулаторниот капитал и ликвидносната помош се користат предолго за да се справат со несолвентните финансиски институции со надеж дека тие ќе закрепнат, зголемувајќи го стресот на финансискиот систем и на реалната економија.

## **Заклучок**

Овој труд има тенденција да ја опише состојбата на Република Македонија во услови кога светот се соочи со најстрашните лица на економската (финансиската) криза. Имено, глобалниот финансиски систем во 2008 година ја доживеа својата најлоша криза по Големата депресија од триесеттите години на минатиот век. Голем број на водечки финансиски институции банкротираа, беа купени или спасени само благодарейќи на државната парична помош. Глобалните берзи се стрмоглавија за околу 50 проценти од највисоките нивоа достигнати во 2007 година. Во развиените земји кредитните пазари “замрзнаа”, што предизвика жестоки ликвидносни проблеми дури и за елитните банки. Многу земји во развој, соочени со драматични финансиски проблеми, беа принудени да побараат помош од Меѓународниот монетарен фонд.

Оттаму, основната идеја на овој труд е да ја објасни состојбата во Македонија во услови на светска криза. Првиот дел од овој труд се фокусира на експликација на финансиската криза во светот, додека во рамките на наредниот дел се анализираат реперкусиите од оваа криза во Република Македонија. Македонската економија го дочека почетокот на глобалната криза со генерално здрави економски фундаменти: брз раст, низок јавен долг и стабилен, добро капитализиран банкарски систем. Главниот ризик за макроекономската стабилност и раст на македонската економија претставува дефицитот во тековната сметка. Со оглед на тоа, основната задава со која ќе се соочува македонската политика и во иднина е да ја одржи екстерната стабилност на економијата, а истовремено да не го задуши економскиот раст.

Во Република Македонија не дојде до отворена финансиска криза, меѓутоа сигурно е присутна “вечната” криза на системска неликвидност. Базичниот сектор кој по дефиниција го генерира готовинскиот тек во системот – производниот сектор има опадната реализација како резултат на намалената побарувачка и особено поради падот на цените на берзата на метали. Недостатокот на ликвидност во базата која треба да ги покрене активностите предизвикува оневозможност на измирување на обврските кон банките и останатите кредитори од една страна, а од друга страна предизвикува пад на буџетските приходи. Самата држава го истиснува стопанството однатре (crowding out) преку високата камата на државните записи. Неразвиениот реален сектор не враќа во криза на неликвидност на системот. Македонското стопанство има инхерентна склоност кон ваква кризна состојба поради структурата и концентрацијата на дејноста на производниот сектор, односно недиверзифицираноста на ризикот на очекуваниот готовински тек.

Сведоци сме на едно динамично време во кое успехот денес не го гарантира нашиот опстанок за утре. Банки со над 100 годишна традиција, како Lehman Brothers, веќе се историја. Не можеме ни да замислиме што ќе се случеше ако воопшто не постеше функцијата кредитор во крајна инстанца. Многу значајна во вакви ситуации е и координацијата и кооперацијата помеѓу Централната Банка и Владата. Во изнаоѓање на решение важно е носење на брзи и ефикасни одлуки. Битката со рецесијата продолжува и денес. Последиците од кризата се: глобална рецесија, намалување на економската активност, опаѓање на инвестициите, губење на работните места, висока невработеност. Берзите сеуште неможат целосно да се стабилизираат, акциите на претпријатијата паѓаат со вртоглава брзина. Загубите излегуваат на виделина, скептицизмот владее кај инвеститорите и приватниот сектор. Централните банки и Владите слободно можеме да кажеме дека макотрпно работеа на овој проблем. Сите се надеваме на излез од кризата и подобро “утре” за секој од нас.

## **Користена литература:**

1. Biuter W.H. (2009). Lessons From the Global Financial Crisis for Regulators and Supervisors. *FMG Discussion Paper No.635*.
2. Brunnermeier, M.K. (2009). Deciphering the Liquidity and Credit Crunch 2007-2009. *Journal of Economic Perspectives*, 23(1), 77-100.
3. Brunnermeier, M.K., & Pedersen, L.H. (2009). Market Liquidity and Funding Liquidity. *Review of Financial Studies*, 22(6), 2201-2238.
4. Цитат на Глигор Бишев, Утрински весник, 31 октомври 2008 година, Скопје, стр.13
5. Цитат на Весна Стоилковска, директорка на деловниот простор на Инвест банка, Утрински весник, 31 октомври 2008 година, Скопје, стр.13
6. Diamond, D.W., & Rajan, R. (2009). The Credit Crisis: Conjectures About Causes and Remedies. *American Economic Review*, 99(2), 606-610.
7. Дневен економски весник, Бизнис, број 134, Петок, 31 октомври 2008 година, Скопје, стр.4
8. Oet, M.V., Eiber, R., Gramlich, D., Miller, G.L., & Ong, S.J. (2010). SAFE: An Early Warning System for Systemic Banking Risk. *Beyond the Financial Crisis: Systemic Risk, Spillovers and Regulation* (str.1-35). Dresden: Deutsche Bundesbank.
9. Петковски, М. (2008). Глобалната финансиска криза во 2008 година – причини и последици. *МАНУ Прилози*, 39(2), 175-186.
10. Петковски М., (2009), “Финансиски пазари и институции”- второ изменето и дополнето издание, Економски Факултет, УКИМ, Скопје, стр.287.
11. Petkovski, M. (2009). The Nature of the Current Crisis and How to Deal With it. *Crossroads*, 2(1), 37-42.

# INTERNATIONAL REGULATORY FRAMEWORK FOR BANKS RESPONSE TO THE FINANCIAL CRISIS

*ALEKSANDRA STANKOVSKA, Assistant Professor, PhD*  
*NATALIJA KARAMANOVA, Assistant, M. Sc*  
*(Faculty of Economics, European University – Republic of Macedonia, Skopje)*

## Abstract

Bank regulation is a form of regulation or supervision, which subjects banks to certain requirements, restrictions and guidelines, aiming to maintain the integrity of the banking sector. This regulatory structure creates transparency between banking institutions and the individuals and corporations with whom they conduct business, among other things. The objectives of bank regulation are: prudential, systematic risk, avoid misuse of banks, to protect banking confidentiality and credit allocation.

The Basel Accords (Basel I, Basel II & Basel III) refer to the banking supervision issued by the Basel Committee on Banking Supervision - BCBS. Basel Accords are a comprehensive set of reform measures to strengthen the regulation, supervision and risk management of the banking sector. These measures aim to: improve the banking sector's ability to absorb shocks arising from financial and economic stress, whatever the source; improve risk management and governance and strengthen banks' transparency and disclosures.

**Key words:** bank regulation, transparency, Basel Accords, supervision & risk management.

## Introduction

One of the most important tasks of financial intermediaries is the professional management of credit, market, liquidity and other risk. These risks must not become a threat to the solvency of the institutions or lead to instabilities in the financial sector. Over and above the institutions' own risk provisioning measures, specific regulatory rules were therefore laid down for credit institutions, primary among which are the capital adequacy requirements. The capital requirement sets a framework on how banks must handle their capital in relation to their assets. Until the late 1980s, capital requirements for banks were independently established by regulatory authorities, with little formal regard to one another's approach. With increased globalization of financial markets, this dislocated method of supervision was becoming less relevant, leading to the formation of the Basle Accords.

Internationally, the Bank for International Settlements' Basel Committee on Banking Supervision influences each country's capital requirements. In 1988, the Committee decided to introduce a capital measurement system commonly referred to as the Basel Capital Accords. The latest capital adequacy framework is commonly known as Basel III. This updated framework is intended to be more risk sensitive than the original one, but is also a lot more complex.

## 1. Objectives and general principles of bank regulation

From 1965 to 1981 there were about eight bank failures in the United States. Bank failures were particularly prominent during the '80s, a time which is usually referred to as the "savings and loan crisis." Banks throughout the world were lending extensively, while countries' external indebtedness was growing at an unsustainable rate. As a result, the potential for the bankruptcy of the major international banks because grew as a result of low security. Though the risks faced by banks in the 1970s appear straightforward compared to what they are now, there are examples of spectacular collapses in every decade.<sup>1</sup> In the 1970s it was Franklin National Bank and

---

<sup>1</sup> Shelagh Heffernan, *Modern Banking*, John Wiley & Sons Ltd, England, 2005, p.102.



Bankhaus Herstatt, and in the UK, the secondary banking crisis. In the 1980s, over 2000 thrifts and banks in the United States either failed or were merged with a healthy bank. The Spanish and Scandinavian banks also experienced severe problems, which led to a notable amount of bank consolidation. In the 1990s, it was the turn of Bank of Credit and Commerce International, Barings and the Japanese banking system as a whole. For the first time, problems with a non-bank, a hedge fund, to which many key global banks were exposed, threatened global financial stability. In the early 2000s, it may be the turn of the German banking system, where a crisis appears to be looming at the time of writing. Though these failures are the exception rather than the rule in most cases, it demonstrates that no matter what the structure of the banking system, poor risk management can cause insolvency, which may be endemic in a particular country.

There are many cases where central banks or other financial regulators have intervened to rescue a bank or banks to protect the rest of the banking system. Contagion, or the spread of bank problems from one bank to the banking system, arises for a number of reasons. To the extent that banks offer fairly homogeneous products to customers, they are collectively exposed to the same risk. At the micro level, a marginal borrower will seek out all the banks until one makes the loan. At the macro level, all banks are affected by events such as changes in monetary policy.<sup>2</sup> The reputation of banks is extremely important because of the lack of transparency on bank balance sheets, their intermediary function and the cost of acquiring information. Any market rumour can undermine depositor confidence. The banking system is particularly vulnerable to contagion effects, when lack of confidence associated with one poorly performing bank spreads to other, healthy banks. It arises because customers know that once a run on a bank begins, liquidated bank assets will decline in value very quickly, so they will want to withdraw their deposits before a run. Thus, even healthy banks may be subject to a bank run. If most banks are affected, the financial system may well collapse.

The vulnerability of banking to contagion creates systemic risk; the risk that disturbances in a financial institution or market will spread across the financial system, leading to widespread bank runs by wholesale and retail depositors, and possibly, collapse of the banking system. So in most countries, to minimise the chance of governments having to rescue a bank or banks, the national banking systems are singled out for special regulation, known as prudential regulation, which is typically more comprehensive than regulation of other sectors of the economy, even other parts of the financial sector.

The international coordination of prudential regulation at global level is increasingly important. Banking regulations are a form of government regulation which place certain restrictions and requirements, and guidelines on individual banks. Banking regulations are instituted to effectively restrict financial institutions from engaging in predatory lending techniques or fraudulent techniques aimed to take advantage of customers or businesses who conduct transactions with the underlying bank. The general purpose of banking regulations is to strengthen the stability of international banking system and to set up a fair and a consistent international banking system in order to decrease competitive inequality among international banks. The most common objectives of bank regulation are<sup>3</sup>:

- prudential—to reduce the level of risk to which bank creditors are exposed (i.e. to protect depositors);
- systemic risk reduction—to reduce the risk of disruption resulting from adverse trading conditions for banks causing multiple or major bank failures;
- avoid misuse of banks—to reduce the risk of banks being used for criminal purposes, e.g. laundering the proceeds of crime;
- to protect banking confidentiality and
- credit allocation—to direct credit to favored sectors.

Table 1 Targets of bank regulation

	Assets	Liabilities	Regulatory objective
Banks	Illiquid, value uncertain (book values)	Short term, value certain, unsecured (deposits)	Moral hazard, depositor protection, systemic risk

Source: Andrew W. Mullineux & Victor Murinde, *Handbook of International Banking*, Edward Elgar Publishing Limited, UK, 2003, p. 578.

<sup>2</sup> *ibidem*, p.175.

<sup>3</sup> [www.investopedia.com/articles/07/BaselCapitalAccord](http://www.investopedia.com/articles/07/BaselCapitalAccord) (20.12.2011).

General principles of bank regulation on throughout the world are: minimum requirements, supervisory review and market discipline:

- Minimum requirements - requirements are imposed on banks in order to promote the objectives of the regulator. Often, these requirements are closely tied to the level of risk exposure for a certain sector of the bank. The most important minimum requirement in banking regulation is maintaining minimum capital ratios.

- Supervisory review - banks are required to be issued with a bank license by the regulator in order to carry on business as a bank, and the regulator supervises licenced banks for compliance with the requirements and responds to breaches of the requirements through obtaining undertakings, giving directions, imposing penalties or revoking the bank's licence.

- Market discipline - the regulator requires banks to publicly disclose financial and other information, and depositors and other creditors are able to use this information to assess the level of risk and to make investment decisions. As a result of this, the bank is subject to market discipline and the regulator can also use market pricing information as an indicator of the bank's financial health.

## 2. Components of the Basel Accord I

After the spectacular collapse of two large international banks, Long Island's Franklin National Bank in the US and Bankhaus Herstatt in Germany in 1974, monetary authorities and policy makers throughout the world decided that the increasingly more common cross-border capital flows and the resulting integration of financial markets that had been going on for some time, required a new global regulatory framework which would help ensure the stability of the international financial system. In particular, it became obvious that even though the prudence of domestic banks might be secured via home country regulations, the international activities of these banks lacked proper supervision.

In order to prevent financial risks, the Basel Committee on Banking Supervision, comprised of central banks and supervisory authorities of 10 countries, met in 1987 in Basel, Switzerland. The committee drafted a first document to set up an international 'minimum' amount of capital that banks should hold. This minimum is a percentage of the total capital of a bank, which is also called the minimum risk-based capital adequacy. In 1988, the Basel I Capital Accord (agreement) was created. The 1988 Capital Accord (Basel I), which applied until the end of 2006, concentrated solely on the minimum capital for banks as the decisive factor for limiting the risks and therefore the losses in the case of insolvency of an institution.

The first proposal of an accord worked out by the Committee was the 1975 Basel Concordat which attempted to resolve the nontrivial question of which supervisory authorities should have jurisdiction over branches of banks operating abroad – should the home or the host country regulations apply. The Concordat proposed that the host country supervisor be responsible both for liquidity and solvency issues of foreign bank subsidiaries, whereas the home country should supervise the liquidity of foreign branches.

The changes introduced were of rather minor character and it was not until thirteen years later that the Committee's true raison was established with the introduction of the 1988 Basel Accord (Basel I), designed to cover credit risk and then extended in 2004 to incorporate the assessment of capital in relation to market risks<sup>4</sup>. Basel I included capital requirements that involved only credit and market risk and that were based on a slightly differentiated calculation method for the calculation of the capital requirements for credit risk. Basel I focused expressly on effective supervision of international banking operations and contained proposals aimed at harmonizing various national capital adequacy regulations. Specifically, a supervisory framework was devised, resting on a common standard of risk assessment, which required all international banks to maintain a certain minimum fixed relation between their capital and assets. This fixed relation soon came to be known as Basel capital ratio and was defined in the following way<sup>5</sup>:

$$\text{Basel capital ratio} = \frac{\text{capital}}{\text{risk-weighted assets}} = \frac{\text{capital (tier 1 and 2)}}{\text{assets (weighted by credit type) + credit risk equivalents}}$$

<sup>4</sup> Prudential Financial Policy Department, „ Risk-Weighted Capital Adequacy Framework (Basel I – Risk-Weighted Assets Computation) “, (www.bnm.gov.my).

<sup>5</sup> www.bis.org (10.01.2012).

Capital adequacy ratios ("CAR") are a measure of the amount of a bank's core capital expressed as a percentage of its risk-weighted asset. Capital adequacy ratio is defined as<sup>6</sup>:

$$CAR = \frac{\text{Tier 1 capital} + \text{Tier 2 capital}}{\text{Risk weighted assets}}$$

- TIER 1 CAPITAL: Equity Capital + Disclosed Reserves  
- TIER 2 CAPITAL: Undisclosed Reserves + General Loss reserves + Subordinate Term Debts.

where risk can either be weighted assets (11) or the respective national regulator's minimum total capital requirement. If using risk weighted assets,  $CAR = \frac{T1+T2}{\alpha} \geq 10\%$ .

The percent threshold varies from bank to bank (10% in this case, a common requirement for regulators conforming to the Basel Accords) is set by the national banking regulator of different countries. Two types of capital are measured: tier one capital, which can absorb losses without a bank being required to cease trading, and tier two capital, which can absorb losses in the event of a winding-up and so provides a lesser degree of protection to depositors. Capital adequacy ratio is the ratio which determines the bank's capacity to meet the time liabilities and other risks such as credit risk, operational risk, etc. In the most simple formulation, a bank's capital is the "cushion" for potential losses, and protects the bank's depositors and other lenders. Banking regulators in most countries define and monitor CAR to protect depositors, thereby maintaining confidence in the banking system.

The minimum capital requirements are composed of three fundamental elements; a definition of regulatory capital, risk weighted assets and the minimum ratio of capital to risk weighted assets. Under the Accord, banks were required to hold a backing for weighted assets of no less than 8% total capital and at least 4% of tier 1, or core, capital<sup>7</sup>. Core capital was defined as issued and fully paid ordinary shares/common stock plus non-cumulative perpetual preferred stock and disclosed reserves. Supplementary capital (tier 2) consisted simply of all other capital (i.e. undisclosed reserves, property where the value changes, bonds etc.). Since different types of assets have different risk profiles, CAR primarily adjusts for assets that are less risky by allowing banks to "discount" lower-risk assets. The specifics of CAR calculation vary from country to country, but general approaches tend to be similar for countries that apply the Basel Accords. In the most basic application, government debt is allowed a 0% "risk weighting" - that is, they are subtracted from total assets for purposes of calculating the CAR. Assets were to be weighted according to their risk with<sup>8</sup>:

- no risk (0% weight) being assigned to cash, gold and bonds issued by OECD government;
- 20% weight characterizing claims on agencies of OECD governments and local public sector entities;
- 50% weight attributed to mortgage loans;
- 100% weight assigned to all claims on the private sector, non-OECD governments, real estate, investments and all other assets.

Fig. 1

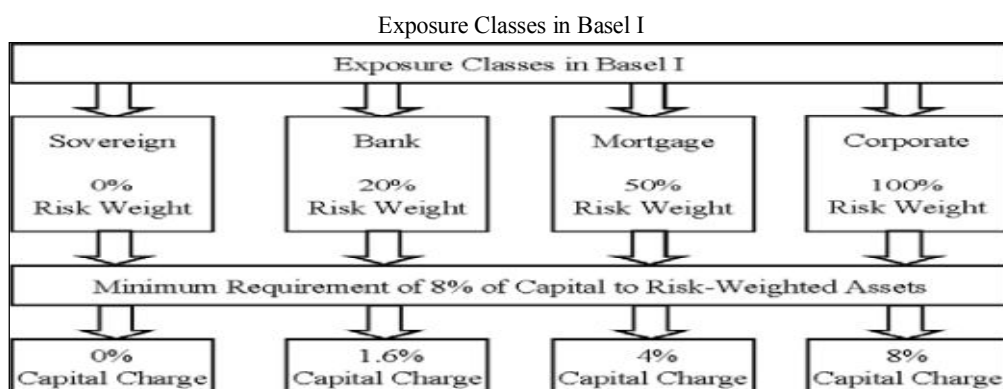

Source: [www.ams.sunysb.edu/~rachev/publication/benzin\\_trueck.pdf](http://www.ams.sunysb.edu/~rachev/publication/benzin_trueck.pdf) (05.01.2012.)

Basel I included capital requirements that involved only credit and market risk and that were based on a slightly differentiated calculation method for the calculation of the capital requirements for credit risk.

<sup>6</sup> en.wikipedia.org/wiki/Capital\_adequacy\_ratio (01.02.2012).

<sup>7</sup> Shelagh Heffernan, Modern Banking, John Wiley & Sons Ltd, England, 2005, p.183.

<sup>8</sup> www.bis.org (10.01.2012).

### 3. Components of the Basel Accord II

Credit institutions, in their capacity as financial intermediaries, play a special part in modern economies. Confidence in the stability of the banking sector is essential for this. In this context, the solvency of banks is especially relevant. One of the most important tasks of financial intermediaries is the professional management of credit, market, liquidity and other risk. These risks must not become a threat to the solvency of the institutions or lead to instabilities in the financial sector. Over and above the institutions' own risk provisioning measures, specific regulatory rules were therefore laid down for credit institutions, primary among which are the capital adequacy requirements.

After ten years of implementation and taking in to consideration the rapid technological, financial, and institutional changes happened during this period, many weaknesses appear in the Basel I accord. Because of a flat 8% charge for claims on the private sector, banks have an incentive to move high quality assets off the balance sheet (capital arbitrage) through securitization. Thus, reducing the average quality of bank loan portfolios. In addition to that the 1988 accord do not take into consideration the operational risk of banks, which become increasingly important with the increase in the complexity of bank activities. Also, the 1988 Accord does not sufficiently recognize credit risk mitigation techniques, such as collateral and guarantees. Because of that the Basel Committee decided to propose a more risk-sensitive framework in June 1999<sup>9</sup>. The Basel Framework was published in June 2004, extended by trading book aspects and the treatment of the double default effects for guarantees in July 2005 and came into force at the end of 2006.

Building on Basel I, the new Basel Framework for the International Convergence of Capital Measurement and Capital Standards (Basel II) aims to improve the stability and soundness of the financial system. The key objective of the new capital adequacy framework is to adjust banks' capital requirements more closely to the actually incurred risk than in the past and to take account of recent innovations in the financial markets as well as in institutions' risk management. Additional focal points of the new framework are basic principles for qualitative banking supervision and the expansion of disclosure requirements in order to enhance market discipline. In order to achieve this, the Basel Framework is divided into three pillars, the second and third of which are new compared to Basel I.

Table 2

Rationale for a new accord

Basel I Accord	Basel II Accord
Focus on a single risk measure	Emphasis on banks' own internal methodologies, supervisory review and market discipline
One size fits all	Flexibility, menu of approaches, incentives for better risk management
Broad brush structure	More risk sensitive

Source: [www.ams.sunysb.edu/~rachev/publication/benzin\\_trueck.pdf](http://www.ams.sunysb.edu/~rachev/publication/benzin_trueck.pdf) (05.01.2012.)

The new framework provides a spectrum of approaches from simple to advanced methodologies for the measurement of both credit risk and operational risk in determining capital levels. Therefore – due to the less prescriptive guidelines of the new Accord – capital requirements should be more in line with underlying risk and allow banks to manage their businesses more efficiently.

The objectives of the Basel 2 –as outlined by Basel committee- are<sup>10</sup>:

- Promote safety and soundness in the financial system;
- Enhance competitive equality;
- Constitute a more comprehensive approach to addressing risks;
- Develop approaches to capital adequacy that are appropriately sensitive to the degree of risk involved in a banks' positions and activities; and
- Focus on internationally active banks, and at the same time keep the underlying principles suitable for application to banks of varying levels of complexity and sophistication.

<sup>9</sup> Maher Hasan „The Significance of Basel 1 and Basel 2 for the Future of The Banking Industry with Special Emphasis on Credit Information“,Credit Alliance/ Information Alliance Regional Meeting in Amman 3-4 April 2002.

<sup>10</sup> ibidem.

To achieve these objectives the new accord measure the risk-based capital ratio according to the following relation:

$$\text{Risk - Based Capital Ratio} = \frac{\text{Capital}}{\text{Credit Risk} + \text{Market Risk} + \text{Operational Risk}}$$

Basel II uses a "three pillars" concept – (1) minimum capital requirements (addressing risk), (2) supervisory review and (3) market discipline. The Basel I accord dealt with only parts of each of these pillars. For example: with respect to the first Basel II pillar, only one risk, credit risk, was dealt with in a simple manner while market risk was an afterthought; operational risk was not dealt with at all.

Fig.2

The basic concept of Basel II

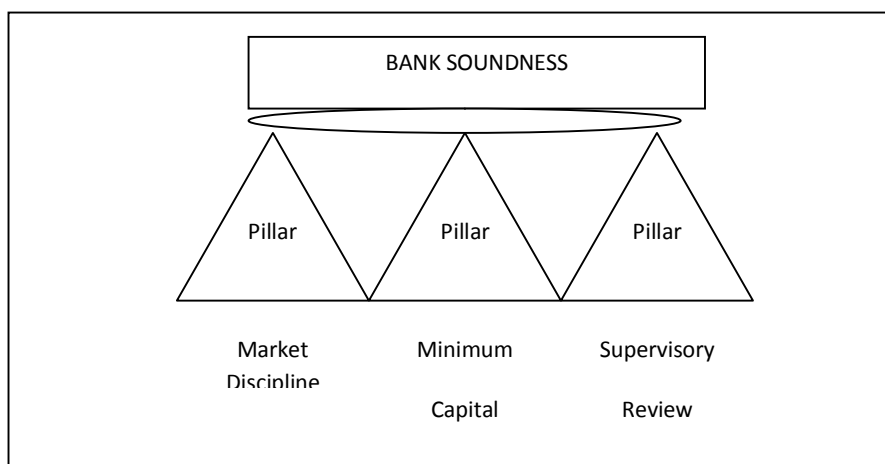

Source: Maher Hasan „The Significance of Basel 1 and Basel 2 for the Future of The Banking Industry with Special Emphasis on Credit Information“,Credit Alliance/ Information Alliance Regional Meeting in Amman 3-4 April 2002.

*Minimum Capital Requirement- Pillar 1*

The minimum capital requirements, which include capital requirements for credit risk, market risk and operational risk. To determine the capital requirements for these three risk areas, within the framework of an evolutionary approach various risk measurement methods are available: basic, standardised approaches as well as more advanced and more risk-sensitive approaches that are based on internal methods of banks. The more advanced and more precise risk measurement methods can lead to capital relief. Pillar 1 lays down a flexible framework within which a bank, subject to a supervisory approval, may apply an approach that best suits its complexity and risk profile. The approaches for calculating the required underlying capital for market risks, by which Basel I was extended in 1996, were adopted in the Basel Framework.

Fig. 3

Basel II - Approaches to measure different kinds of risks

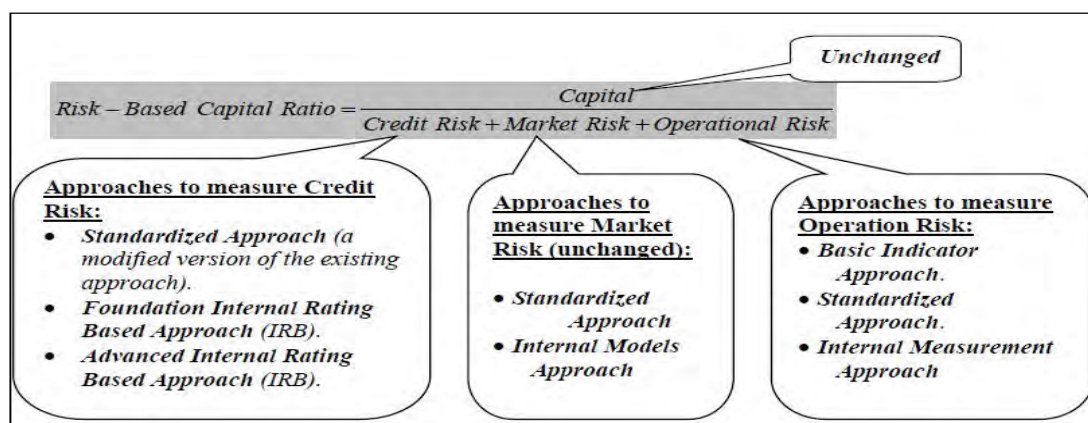

Source: Maher Hasan „The Significance of Basel 1 and Basel 2 for the Future of The Banking Industry with Special Emphasis on Credit Information“,Credit Alliance/ Information Alliance Regional Meeting in Amman 3-4 April 2002.

For the measurement of credit risk two principal options are proposed. The first option is the standardized approach – STD and the second the international ratings-based approach – IRB from which two variants exist, a foundation and advanced IRB approach<sup>11</sup>. The use of the IRB approach is subject to an approval by the supervisors, based on standards established by the Committee.

In the standardized approach to credit risk, exposures to various types of counter parties, e.g. sovereigns, banks and corporates, will be assigned risk weights based on assessments by external credit assessment institutions. The “foundation” approach to internal ratings incorporates in the capital calculation the banks’ own estimates of the probability of default associated with the obligor, subject to adherence to rigorous minimum supervisory requirements. Estimates of additional risk factors to calculate the risk weights would be derived through the application of standardized supervisory rules. In the “advance” IRB approach, banks that meet even more rigorous minimum requirements will be able to use a broader set of internal risk measures for individual exposures.

#### Supervisory Review Process – Pillar 2

In Basel 2 the bank can choose from a menu of approaches to measure the credit, market and operational risks. This process of choosing the approach requires *the review* of the availability of the minimum requirements to implement the approach. In addition to that, in IRB approaches the risk weight is computed from inputs from the bank (like the probability of default). It is necessary in this case to make sure that the bank inputs are measured or estimated in an accurate and robust manner. Basel committee suggests four principles to govern the review process<sup>12</sup>:

– Principle 1: Banks should have a process for assessing their overall capital in relation to their risk profile and a strategy for maintaining their capital levels.

– Principle 2: Supervisors should review and evaluate banks’ internal capital adequacy assessments and strategies, as well as their ability to monitor and ensure their compliance with regulatory capital ratios. Supervisors should take appropriate supervisory action if they are not satisfied with the results of this process.

– Principle 3: Supervisors should expect banks to operate above the minimum regulatory capital ratios and should have the ability to require banks to hold capital in excess of the minimum.

<sup>11</sup> Stefan Trueck & Svetlozar T. Rachev, Rating Based Modeling of Credit Risk, Theory and Application of Migration Matrices, Elsevier Inc., USA, 2009, p.33.

<sup>12</sup> Maher Hasan „The Significance of Basel 1 and Basel 2 for the Future of The Banking Industry with Special Emphasis on Credit Information“,Credit Alliance/ Information Alliance Regional Meeting in Amman 3-4 April 2002.

– Principle 4: Supervisors should seek to intervene at an early stage to prevent capital from falling below the minimum levels required to support the risk characteristics of a particular bank and should require rapid remedial action if capital is not maintained or restored.

The supervisory review pillar requires supervisors to undertake a qualitative review of their bank's capital allocation technique and compliance with relevant standards. Supervisors have to ensure that each bank has sound internal processes to assess the adequacy of its capital based on a thorough evaluation of its risks. The new framework stresses the importance of bank management developing an internal capital assessment process and setting targets for capital that are commensurate with the bank's particular risk profile and control environment. Thus, supervisors are responsible for evaluating how well banks are assessing their capital adequacy needs relative to their risks. The internal process is – where it is appropriate – subject to supervisory review and intervention.

### *Market Discipline – Pillar 3*

The third pillar in Basel 2 aims to bolster market discipline through enhanced disclosure by banks. Effective disclosure is essential to ensure that market participants can better understand banks' risk profiles and the adequacy of their capital positions. The new framework sets out disclosure requirements and recommendations in several areas, including the way a bank calculates its capital adequacy and its risk assessment methods. The core set of disclosure recommendations applies to all banks, with more detailed requirements for supervisory recognition of internal methodologies for credit risk, mitigation techniques and asset securitization.

Basel II is mainly directed at large, internationally active banks. The basic concept should, however, also be suitable for application to banks of varying levels of complexity and business activities.

During the development of the Basel II Framework, which started in 1998, there was an intensive dialogue between the banking supervisors, the banking industry, policy makers and other interested parties. Three consultation papers and several Basel Committee impact studies contributed to the development of rules that are in line with common practice. With the help of quantitative impact studies (QIS), in which banks made test calculations for the respective current rule proposals, it was possible to estimate the resulting future capital requirements. On this basis, the risk weight formulas were adjusted so that, when institutions change to more advanced measurement approaches, they still have moderate incentives for capital reduction and the previous worldwide capital level stays more or less the same.

## **4. The New Basel III Framework: Implications for Banking Organizations**

The crisis in financial markets over 2008 and 2009 prompted a strengthening of the Basel rules to address the deficiencies exposed in the previous set of rules. Around the world, central bankers, regulators and governments have responded to the financial crisis with new regulation and legislation. The existing approach to capital regulation in the U.S. and E.U. – based on so-called “Basel I” and “Basel II” – was identified by many regulators and commentators as one of the key factors contributing to the financial crisis. Under the pre-crisis capital adequacy rules, the minimum regulatory capital levels of banks were insufficient in relation to the exposures and actual losses of the banks suffered during the financial crisis. Also the quality of regulatory capital appeared often insufficient to absorb bank losses effectively. The capital adequacy rules of Basel I and Basel II did not adequately capture risks posed by bank exposures to transactions such as securitizations, derivatives and repurchase agreements or take into account the systemic risks associated with the build-up of leverage in the financial system. Moreover, Basel I and II focused on capital only, with no internationally agreed quantitative standards for liquidity. This is often perceived to have been a serious shortcoming when the financial crisis unfolded in 2007 and liquidity evaporated in the key funding markets used by many banks and bank-sponsored vehicles. The cornerstone of this global initiative to contain risk is Basel III – sweeping new regulatory standards for banks on capital adequacy and liquidity.

The Basel III proposals are a long-term package of changes that are due to commence on 1 January 2013 and, based on the Commission's timetable, the transition period is expected to run until 2021.

The Basel III proposals sought to strengthen the regulatory regime applying to credit institutions in the following areas<sup>13</sup>:

- Enhancing the quality and quantity of capital.
- Strengthening capital requirements for counterparty credit risk (and in CRD III for market risk) resulting in higher Pillar I requirements for both.
- Introducing a leverage ratio as a backstop to risk-based capital.
- Introducing two new capital buffers: one on capital conservation and one as a countercyclical capital buffer.

---

<sup>13</sup> www.bis.org (15.01.2012).

- Implementing an enhanced liquidity regime through the Net Stable Funding Ratio and Liquidity Coverage Ratio.

Basel III<sup>14</sup> is a comprehensive set of reform measures, developed by the Basel Committee on Banking Supervision, to strengthen the regulation, supervision and risk management of the banking sector. These measures aim to<sup>14</sup>:

- improve the banking sector's ability to absorb shocks arising from financial and economic stress, whatever the source
- improve risk management and governance
- strengthen banks' transparency and disclosures.

The reforms target:

- bank-level, or micro - prudential, regulation, which will help raise the resilience of individual banking institutions to periods of stress.
- Macro - prudential, system wide risks that can build up across the banking sector as well as the procyclical amplification of these risks over time.

These two approaches to supervision are complementary as greater resilience at the individual bank level reduces the risk of system wide shocks.

Basel III strengthens bank capital requirements and introduces new regulatory requirements on bank liquidity and bank leverage. For instance, the change in the calculation of loan risk in Basel II which some consider a causal factor in the credit bubble prior to the 2007-8 collapse: in Basel II one of the principal factors of financial risk management was out-sourced to companies that were not subject to supervision: credit rating agencies. Ratings of creditworthiness and of bonds, financial bundles and various other financial instruments were conducted without supervision by official agencies, leading to AAA ratings on mortgage-backed securities, credit default swaps and other instruments that proved in practice to be extremely bad credit risks. In Basel III a more formal scenario analysis is applied (three official scenarios from regulators, with ratings agencies and firms urged to apply more extreme ones).

Basel III strengthens microprudential regulation and supervision, and adds a macroprudential overlay that includes capital buffers<sup>15</sup>. Key Elements of the Basel III framework are:

#### *Pillar 1*

##### 1. Capital:

- Quality and level of capital - greater focus on common equity. The minimum will be raised to 4.5% of risk-weighted assets, after deductions.

- Capital loss absorption at the point of non-viability - contractual terms of capital instruments will include a clause that allows – at the discretion of the relevant authority – write-off or conversion to common shares if the bank is judged to be non-viable. This principle increases the contribution of the private sector to resolving future banking crises and thereby reduces moral hazard.

- Capital conservation buffer - comprising common equity of 2.5% of risk-weighted assets, bringing the total common equity standard to 7%. Constraint on a bank's discretionary distributions will be imposed when banks fall into the buffer range.

- Countercyclical buffer - imposed within a range of 0-2.5% comprising common equity, when authorities judge credit growth is resulting in an unacceptable build up of systematic risk.

##### 2. Risk coverage:

- Securitisations - Strengthens the capital treatment for certain complex securitisations. Requires banks to conduct more rigorous credit analyses of externally rated securitisation exposures.

- Trading book - significantly higher capital for trading and derivatives activities, as well as complex securitisations held in the trading book. Introduction of a stressed value-at-risk framework to help mitigate procyclicality. A capital charge for incremental risk that estimates the default and migration risks of unsecuritised credit products and takes liquidity into account.

- Counterparty credit risk - substantial strengthening of the counterparty credit risk framework. Includes: more stringent requirements for measuring exposure; capital incentives for banks to use central counterparties for derivatives; and higher capital for inter-financial sector exposures.

- Bank exposures to central counterparties (CCPs) - the Committee has proposed that trade exposures to a qualifying CCP will receive a 2% risk weight and default fund exposures to a qualifying CCP will be capitalised according to a risk-based method that consistently and simply estimates risk arising from such default fund.

---

<sup>14</sup> ibidem.

<sup>15</sup> ibidem ( Basel Committee on Banking Supervision reforms - Basel III).



3. Containing leverage - Leverage ratio (a non-risk-based leverage ratio that includes off-balance sheet exposures will serve as a backstop to the risk-based capital requirement. Also helps contain system wide build up of leverage).

#### *Pillar 2*

Risk management and supervision -supplemental Pillar 2 requirements. Address firm-wide governance and risk management; capturing the risk of off-balance sheet exposures and securitisation activities; managing risk concentrations; providing incentives for banks to better manage risk and returns over the long term; sound compensation practices; valuation practices; stress testing; accounting standards for financial instruments; corporate governance; and supervisory colleges.

#### *Pillar 3*

Market discipline- revised Pillar 3 disclosures requirements. The requirements introduced relate to securitisation exposures and sponsorship of off-balance sheet vehicles. Enhanced disclosures on the detail of the components of regulatory capital and their reconciliation to the reported accounts will be required, including a comprehensive explanation of how a bank calculates its regulatory capital ratios. New Liquidity Requirements Basel III introduces two new liquidity standards as follows: The Liquidity Coverage Ratio (“LCR”): The LCR is intended to measure a bank’s ability to access funding for a 30 day period of acute market stress. Banks will be required to have a segregated stock of highly liquid and unencumbered assets that are at least equal to its estimated “net cash outflows” for a thirty day period during a time of acute liquidity stress. The 30 day stressed period assumes certain institution-specific and system wide liquidity shocks including a credit rating downgrade of the bank of three notches, partial loss of unsecured wholesale funding, withdrawal of some retail deposits, some committed but unfunded credit and liquidity lines provided by the bank being drawn down and general market volatility. High quality liquid assets: Qualifying high quality liquid assets (i.e., the numerator of the LCR) are generally unencumbered, easily and immediately convertible to cash with little or no loss of value even during times of stress, and central bank eligible. Qualifying assets fall into one of two categories: Level 1 and Level 2. Only cash, central bank reserves and certain securities issued by governments, central banks and some international finance agencies constitute Level 1 assets. Other qualifying liquid assets will be treated as Level 2 assets. A 15% haircut is applied to all Level 2 assets and, after applying this haircut, Level 2 assets cannot make up more than 40% of the total liquid assets used to calculate the LCR. Net cash outflows: Basel III sets out complex formulae for determining “net cash outflows” (i.e. the denominator of the LCR), which involve the weighting of cash inflows and outflows to determine net cash outflows. While the term “net cash outflow” suggests otherwise, a bank cannot completely net cash inflows and outflows for the purpose of calculating the denominator of the LCR. The formula is designed to ensure that there will be enough high quality liquid assets to service at least 25% of un-netted cash outflows, in addition to having liquid assets sufficient to service 100% of net cash outflows. The Basel Committee also adopts a conservative approach to the treatment of credit facilities. Banks will not be able to include as a cash inflow their ability to draw down on any credit or liquidity facility lines granted by another bank, yet banks are required to assume a 100% drawdown of committed credit and liquidity facilities granted to other banks for the purpose of calculating cash outflows.

#### *Liquidity Global liquidity standard and supervisory monitoring:*

- Liquidity coverage ratio - the liquidity coverage ratio (LCR) will require banks to have sufficient high-quality liquid assets to withstand a 30-day stressed funding scenario that is specified by supervisors.
- Net stable funding ratio - the net stable funding ratio (NSFR) is a longer-term structural ratio designed to address liquidity mismatches. It covers the entire balance sheet and provides incentives for banks to use stable sources of funding.
- Principles for Sound Liquidity Risk Management and Supervision - the Committee’s 2008 guidance *Principles for Sound Liquidity Risk Management and Supervision* takes account of lessons learned during the crisis and is based on a fundamental review of sound practices for managing liquidity risk in banking organisations.
- Supervisory monitoring - the liquidity framework includes a common set of monitoring metrics to assist supervisors in identifying and analysing liquidity risk trends at both the bank and system-wide level.

#### **Conclusion**

The soundness of the banking system is one of the most important issues for the regulatory authorities and for the financial system stability. The Basel Accords refer to the banking supervision Accords (recommendations on banking regulations)—Basel I, Basel II and Basel III—issued by the Basel Committee on Banking Supervision. Rapid financial innovation, together with obvious gaps and inconsistencies in Basel 1, resulted in a major

amendment on the treatment of market risk. Proposals for a new “Basel 2” were put forward in 2000, with a recommendation to change the treatment of credit risk, and introduce a new capital charge for operational risk. Pillars 2 and 3, dealing, respectively, with supervisory practices and market disclosure, were added to create a comprehensive system of global bank regulation.

The crisis in financial markets over 2008 and 2009 prompted a strengthening of the Basel rules to address the deficiencies exposed in the previous set of rules. The Basel Committee on Banking Supervision released a near final version of its new bank capital and liquidity standards, referred to as “Basel III”, in December 2010. Subsequent guidance was issued in January 2011 regarding minimum requirements for regulatory capital instruments. The United States and the European Union have publicly endorsed the Basel III standards and are considering how to implement them into law in their respective jurisdictions. Legal and compliance personnel at impacted financial institutions will need to work alongside risk management staff to ensure their institution is able to comply with the new standards. The Basel III proposals are a long-term package of changes that are due to commence on 1 January 2013 and, based on the Commission’s timetable, the transition period is expected to run until 2021.

## References

1. Andrew W. Mullineux & Victor Murinde, Handbook of International Banking, Edward Elgar Publishing Limited, UK, 2003.
2. Frederic S. Mishkin, The economics of money, banking, and financial markets, 7th edition, Pearson Addison-Wesley, USA, 2004.
3. Kenneth Spong, Banking Regulation: Its Purposes, Implementation and Effects, 5-th edition, Division of Supervision and Risk Management Federal Reserve Bank of Kansas City, 2000.
4. Maher Hasan „The Significance of Basel 1 and Basel 2 for the Future of The Banking Industry with Special Emphasis on Credit Information“,Credit Alliance/ Information Alliance Regional Meeting in Amman 3-4 April 2002.
5. Shelagh Heffernan, Modern Banking, John Wiley & Sons Ltd, England, 2005.
6. Stefan Trueck & Svetlozar T. Rachev, Rating Based Modeling of Credit Risk, Theory and Application of Migration Matrices, Elsevier Inc., USA, 2009.
7. [www.bis.org](http://www.bis.org)
8. [www.shearman.com](http://www.shearman.com)
9. [www.abj.org.jo](http://www.abj.org.jo)

# ВО РАЦЕТЕ НА ГЛОБАЛНАТА ЕКОНОМСКА КРИЗА

Автор: М-р. Александар Трајкоски

СОУ "Таки Даскалот" - Битола

## Abstract

The term financial crisis is applied broadly to a variety of situations in which some financial institutions or assets suddenly lose a large part of their value. In the 19th and early 20th centuries, many financial crises were associated with banking panics, and many recessions coincided with these panics. Other situations that are often called financial crises include stock market crashes and the bursting of other financial bubbles, currency crises, and sovereign defaults. Financial crises directly result in a loss of paper wealth; they do not directly result in changes in the real economy unless a recession or depression follows. Many economists have offered theories about how financial crises develop and how they could be prevented. There is little consensus, however, and financial crises are still a regular occurrence around the world.

The late-2000s financial crisis, also known as the Global Financial Crisis (GFC) or the "Great Recession", is considered by many economists to be the worst financial crisis since the Great Depression of the 1930s. It resulted in the collapse of large financial institutions, the bailout of banks by national governments and downturns in stock markets around the world. In many areas, the housing market also suffered, resulting in numerous evictions, foreclosures and prolonged unemployment. It contributed to the failure of key businesses, declines in consumer wealth estimated in the trillions of U.S. dollars, and a significant decline in economic activity, leading to a severe global economic recession in 2008.

The financial crisis was triggered by a complex interplay of valuation and liquidity problems in the United States banking system in 2008. The bursting of the U.S. housing bubble, which peaked in 2007, caused the values of securities tied to U.S. real estate pricing to plummet, damaging financial institutions globally. Questions regarding bank solvency, declines in credit availability and damaged investor confidence had an impact on global stock markets, where securities suffered large losses during 2008 and early 2009. Economies worldwide slowed during this period, as credit tightened and international trade declined. Governments and central banks responded with unprecedented fiscal stimulus, monetary policy expansion and institutional bailouts. Although there have been aftershocks, the financial crisis itself ended sometime between late-2008 and mid-2009.

**Key words:** financial crisis, financial bubbles, currency crises, great Recession, stock markets.

## Вовед

Рецесијата е збор кој широко одекнува насекаде во светот и егзистира на глобално ниво. Се појави и шири како пандемија со голема брзина, со познати симптоми, во секоја држава, некаде повеќе, некаде помалку. Отсекаде се бара помош, план, стратегија, за нејзино надминување. Се даваат финансиски инјекции, кредити. Се лечат последиците, но никој не ги знае причините. Како настана, до кога ќе трае и како да се надмине. Можеби настана стихийно, полека, можеби акутно, но наеднаш го потресе целиот свет. Берзите во сите држави почнаа драстично да паѓаат, големи компании го намалија профитот за голем процент работни места. Милиони долари месечно. Автомобилските индустрии се на работ на пропаст затварајќи многу работни места. Луѓето остануваат без својата егзистенција губејќи го комодитетот во материјалистичкиот свет. Ова е економска криза од историски размери. Намали продажбата на куќи, станови, коли. Луѓето веќе не инвестираат, луѓето стравуваат. Медиумите се најголем извор за сееша паника и страв. Медиумите се и најголем извор за пренесување на пандемијата наречена рецесија.

Истовремено се пренесува и делењето помош. Но, прашањето е кој на кого помага? Во контекст на глобалната економска криза која милиони мажи, жени и деца во земјите во развој и најмалку развиени земји ги турка во се поголема сиромаштија, економскиот развој треба да биде централна точка за реформирање на глобалниот трговски систем. Светската трговска организација (СТО) треба на најсеризен начин да му прстапи на овој проблем и што побрзо да ги отстрани несогласувањата помеѓу

развиените земји и земјите во развој. Организирано принцип за закрепнување на глобалните трговски преговори мора да го застапува принципот на учество на земји со различен степен на развој. Сите преговори за да бидат успешни треба да го применуваат и почитуваат овој принцип. На земјите во развој потребен им е простор при формирање на нивната политика за да можат да ги применат политиките за развој кои што кај Западните земји се покажале како успешни. СТО треба да ги задржи сегашните правила кои што им дозволуваат на земјите во развој да го контролираат одливот на капитал, да користат заштитни механизми кога се соочени со неоправдани инвестиции и увоз, да ги субвенционира кредитите за домашните фирми и да ја стимулира домашната потрошувачка преку разни владини програми, земјите во развој мораат да бидат координирани при изнаоѓање на решение за излез од економската рецесија. Најмалку USD 1 трилион во нов капитал мораат да бидат издвоени за земјите во развој со цел да се зачуваат нивните валути и да овозможи непрекинато одвивање на структурните промени. Во земјоделскиот сектор, САД и ЕУ треба да ги почитуваат правилата на СТО во поглед на памукот и шеќерот, односно да не го дозволуваат нивниот субвенциониран извоз, бидејќи се коси и ги прекршува правилата на СТО, треба поново да се испитаат принципите за најповластена нација и национален третман, особено за индустријските производи, со што најмалку развиените земји би можеле да ги применат во пракса.

По достигнувањето на историскиот максимум во 2007 година движењето на СДИ во и од развиените земји значително опадна во 2008 година: приливот опадна за 29%, а одливот за 17%. Падот на СДИ се прошируваше паралелно со продлабочувањето на финансиската криза и економското стагнирање, кои што сериозно влијаеа на најмоќните светски економии во 2008 година. Компаниите значително го намалија инвестирањето дома и во странство. Намалените профити и финансиските притисоци доведоа до опаѓање на реинвестирањето на добивката и пренасочување на заемите од филијалите во странство во седиштето, што го намали нето одливот на СДИ. Од 38 најразвиени земји 23 забележале пад на приливот на СДИ. Освен САД останатите поважни развиени земји имале намален прилив на СДИ.

## **1. Финансиска криза 2007-2010 година**

Финансиската криза од 2007 год. до денес е финансиска криза предизвикана од намалувањето на ликвидноста на банкарскиот систем во САД. Таа резултирала со колапс на многу финансиски институции, потпомагање на банките од национални влади и падови на берзанските пазари ширум светот. На многу места, страдале и пазарот со недвижности, резултирајќи со многу иселувања, заплenuвања и продолжени одмори. Многу економисти сметаат дека е најлошата финансиска криза после Големата криза од 1930-тите. Таа придонесе за пропаѓање на клучни бизниси, намалување на потрошувачката моќ пресметано во трилиони американски долари, значителен пад на економската активност, а владите мораа да преземат важни чекори. Многу мерки, со различна тежина биле предложени од експертите. Пазарни, но и регулаторни решенија се имплементирани, или пак се разгледуваат, додека сè уште има големи ризици за светската економија за периодот од 2010-2011 год. Иако периодот понекогаш бил нарекуван и „Голема рецесија“, овој термин се користел и за сите други рецесии во претходните декади.

Колапсот на глобалниот пазар со куќи, кој го достигна врвот во САД во 2006, предизвика драстично паѓање на вредноста на акциите поврзани со недвижнините, наштетувајќи им на финансиските институции ширум светот.

Прашањата во врска со платежната способност на банките, неможноста за издавање кредити и недовербата на инвеститорите имаа удар врз глобалните берзи, кадешто акциите доживеаа големи падови за време на крајот на 2008 и почетокот на 2009. Економиите во светот забавија во овој период какошто кредитните услови се затегнаа, а меѓународната трговија опадна. Критичарите тврдат дека агенциите за кредитен рејтинг и инвеститорите не успеале прецизно да го оценат ризикот при финансиските зделки поврзани со хипотеки, а владите не ги прилагодиле нивните регулаторни практики кон финансиските пазари на 21 век. Владите и централните банки одговорија без преседан со фискално стимулирање, проширување на монетарната политика и финансиска помош на институциите.

### **1.1. Карактеристики и причини**

Првичната причина за кризата е падот на американскиот пазар со недвижности кој го достигна својот врв околу 2005-2006 год. Високите стандардни стапки за повторно позајмување и променливи хипотеки почнаа да се зголемуваат веднаш после тоа. Зголемувањето на пакет кредитите, маркетингот и стимулирањата како лесни почетни услови и долгорочен раст на цените на куќите ги охрабри заемобарателите да прифатат ризични хипотеки надевајќи се дека набрзо ќе може да ги отплатат по попривлечни цени. Сепак, какошто каматните стапки се зголемуваа, а цените на куќите доживеаа умерен пад во многу делови на САД во 2006-2007 год., отплаќањето станало потешко. Активностите како поништување на хипотека се зголемиле драматично, какошто лесните почетни услови истекувале,

цените на куќите не се зголемувале според очекуваното, а каматните стапки за променливи хипотеки се зголемиле. Ниските каматни стапки и големиот прилив на странски средства создале лесни кредитни услови за неколку години пред да почне кризата, поттикнувајќи го бумот со изградба на куќи и потрошувачка со заеми. Комбинацијата на овие два фактора придонела за бумот со продажба на куќи во САД. Различните заеми (на пр. хипотеки, кредит, лизинг) биле лесно достапни, а потрошувачите станале се позадолжени. Како дел од бумот со куќи и кредити, значително се зголемил бројот на финансиски договори како хипотекарни хартии од вредност и колатерални долгувања кои ја добивале својата вредност од хипотекарните плаќања и цените на куќите. Ваквата финансиска иновација им овозможила на институциите и инвеститорите од целиот свет да вложуваат во американскиот пазар со недвижнини. Но, со падот на цените, поголемите глобални финансиски институции кои позајмувале и вложувале во стандардните хипотекарни хартии од вредност, пријавиле значителни загуби. Ниските цени резултирале со помала вредност на куќите од самиот хипотекарен заем, што претставувало финансиски стимул за поништување на правото на ослободување од хипотека. Епидемијата на поништување на хипотеките која започна во САД кон крајот на 2006 продолжува да го црпи богатството на потрошувачите и ја намалува финансиската моќ на банкарските институции. Неможноста да се исплатат и губењето на други типови на заеми исто така се зголемило значително како што кризата се проширила од пазарот со недвижнини во другите делови од економијата. Вкупните загуби се проценуваат на трилиони долари глобално.

За време на бумот со куќи и кредити, повеќе фактори предизвикале финансискиот систем да се прошири, но и да стане покревок, процес познат како финансијализација. Изготвувачите на политики ја занемариле се поголемата улога која ја имале финансиските институции како инвестиционите банки и хед фондовите, познати како и банкарски систем во сенка. Некои експерти сметаат дека овие институции биле исто толку важни како и комерцијалните (депозитарни) банки во снабдувањето на американската економија со кредити, но тие не биле предмет на истите регулирања. Овие институции, како и некои регулирани банки исто така си припишуваат долгови при снабдувањето со гореопишаните заеми и немале финансиска потпора доволна за покривање на големите загуби од невратените кредити и хипотекарните долгови. Овие загуби придонеле за намалена способност за издавање на кредити и со тоа се забавила економската активност. Загриженоста во врска со стабилноста на клучните финансиски институции ги натерала централните банки да обезбедат средства за се охрабри позајмувањето и да се врати надежта во пазарот со комерцијални хартии од вредност кој е интегрален дел од финансирањето на деловните операции. Владите исто така ги спасувале клучните финансиски институции и имплементирале економски стимулативни програми, преземајќи и дополнителни значајни финансиски мерки.

## 1.2. Кризата продолжува ...

Финансиската криза која денес владее е најтешка после онаа од 1930 година и е поинаква од сите.

Автомобилската индустрија има најголеми загуби во денешната светска криза, по стапките на другите автомобилски компании деновиве и германскиот автомобилски производител „Опел“ кој е фирма ќерка на американскиот „Дженерал Моторс“ кој меѓу првите побара финансиска инјекција, побара од германската Влада помош од 3,3 милијарди евра за да не оди во банкрот, а Нисан веќе отпушта поголем број работници.

Во контекст на намалената продажба на автомобили, со оглед на тоа дека за време на финансиска криза потрошувачите не инвестираат во автомобили, се трупаат залихи на непродадени автомобили на повеќе компании но најмногу на гигантот Toyota, која ги складира своите автомобили на бродови во шведското пристаниште Малме, Крајслер ја користи воената база во Онтарио и др.

- Европските членки на Г20 се состанаа на подготвителна средба за самитот на Г20 во Лондон, во Берлин барајќи нови решенија за продолжената финансиска криза.

Некои европски влади ставија акцент на смалување на данокот на додадена вредност, други ги зголемија субвенциите, други ги намалија трошоците на работењето, трети предлагаат еврообврзници за да можат поевтино да позајмуваат пари...

За време на средбата Претседателот на Франција изјави: „Од самитот на Г20 што се одржа во ноември 2008 до денес, ситуацијата е влошена. Сите сакаме сакаме средбата во Лондон да биде успешна. И, сите сме свесни дека е тоа последна шанса. Европа бара нови темели на целиот систем.“

- Оваа недела индексите на Вол Стрит паднаа на најниско ниво за последниве 12 години.

Последниот квартал од 2008 година, американските банки го завршија со вкупна загуба од 26,2 милијарди долари, што претставува прва нивна квартална загуба по 1990 година. Германската Дрезденербанк лани оствари загуба од 6,3 милијарди евра поради глобалната финансиска криза.

Огромниот буџетски дефицит од 1,75 трилиони долари ќе претставува 12,3 проценти од домашниот бруто-производ на САД што е рекорден износ по Втората светска војна. Обама ќе се потруди да го намали буџетскиот дефицит до 2013 година, ќе побара помош од Конгресот, но некои експерти

тврдат дека ако продолжи рекордното позајмување на Владата за финансирање на долгот ќе влијае на финансискиот пазар и ќе доведе до зголемување на каматните стапки за позајмувачите, со што ќе го забави економскиот пораст. За сега во САД има најново рекордно ниво на невработеност – пет милиони луѓе се без работа.

Поминаа повеќе од девет години откако беше родена европската заедничка валута, еврото. Од тоа време, економијата во целата еврозона никогаш немаше западнато во рецесија. Но, сега се случи токму тоа, со што се влоши состојбата со работните места и инвестициската иднина на милиони луѓе. ММФ во пресрет на тешката финансиска состојба на Унгарија, Австрија и Романија гледа излез во итно воведување на еврото во источноевропските земји членки на ЕУ.

Сите предвидени мерки за спас на финансиската криза, како воведувањето на една валута во сите земји, за нас адвентистите е тема која сме ја слушале пред десет години, но сега ја доживуваме истата.

## **2. Ефектите на глобална економска рецесија**

Глобализацијата во последната декада имаше голем број на позитивни ефекти. Потрошувачите имаа широк избор на стоки и услуги, цените на голем број производи се намалија, се зголеми конкуренцијата и вработеноста, продуктивноста беше зголемена и голем број на земји успеаа ја намалат сиромаштијата. Меѓутоа оваа благосостојба не траеше вечно. Избувнувајќи во САД во 2007 година, економската рецесија се во текот на 2008 се прошири во целиот свет. Причина за истата беа цените на недвижностите во САД, кои што имаа долгорочен тренд на раст, поткрепен со експанзивна монетарна политика. Ниските каматни стапки и нискиот степен на штедење на Американското население предизвикаа брз раст на хипотекарните кредити. Банките најчесто се одлучувале за т.н. „суп-примарни“, кредити (кои што не ги држеле во своето портфолио) туку ги продавале како обврзници на инвеститорите. Во определен момент банките веќе не можеа да го сервисираат долгот по обврзниците, довербата беше разнишана и се прекина долгорочниот тренд на пораст на цените на недвижностите.

За брзо време финансиската криза се прошири во целиот свет. Берзанските индекси опаднаа, се намали глобалната економска активност, побрувачката бележи пад за прв пат по 20 години, инфлацијата на светско ниво е во пораст, како причина се јавуваат високиот раст на цените на нафтат и другите суровини, а невработеноста ја достигнува својата најголема цифра.

Според Меѓународниот монетарен фонд опаѓањето на глобалната економија продолжува и во 2009 со просечна стапка од 0,50% до 1,00% на годишно ниво, и тоа ќе биде прв таков пад во последните 60 години. Најпогодена е Јапонската економија со негативна стапка на раст од 6%, потоа следи еврозоната со негативна стапка на раст од 2,3%, додека пак за Американската економија се предвидува стапка на раст од -2,6%. Изненадувачки е фактот што според ММФ азиските економии предводени од Кина ќе имаат позитивна стапка на раст од 1,05% -2,00%, и според тоа во можеме да заклучиме дека ќе имаат зголемена улога во глобалната трговија.

Меѓутоа и покрај тоа што секоја земја во светот е подложна на оваа рецесија, таа различно се одразува во развиените и неразвиените земји

## **3. Импликации врз развиените и земјите во развој**

САД не се единствената развиена економија која што ја зафати светската рецесија. Многу развиени земји исто така го искусија покачувањето на цените на недвижностите како што се Ирска, Велика Британија, Австралија. Финансиските интеграции, субсидијари на банките во развиените земји, и осигурителните компании исто така придонесоа за колапс на цените во Европа и другите земји. Пукањето на тој голем балон, со финансиски последици предизвика неизбежна рецесија во САД и во другите развиени земји.

На 14 септември, по банкротирањето на браќата Леман, се донесоа одлуки кои што ги спречија најлошите последици, а тоа е распаѓање на глобалниот банкарски систем. Благодарение на сефкупната, одлучната и координирана интервенција од страна на ЕУ, Јапонија, САД, во првата недела од октомври загриженоста за распаѓање на глобалниот финансиски сектор беше отфрлена. Меѓутоа катализатор за кризата не можеше да биде спречен. Според Светската банка во 2008 година, капиталните загуби достигнаа цифра од \$2,4 трилиони, што дефинитивно се одрази врз потрошувачката. Голем број домаќинства веќе не можат повеќе да се позајмуваат, а тоа доведува до пад на потрошувачката и зголемување на штедењето, бидејќи домаќинствата се обидуваат да се прилагодат на новата состојба. Исто така загубите од пензиските фондови ќе предизвикаат склоност кон зголемено штедење на населението. Излезот се гледа во зголемување на потрошувачката. Но постојаните лоши предвидувања за економската активност, тешко дека ќе доведат до зголемување на потрошувачката. Исто така, сите податоци во иднина даваат мала надеж за враќање на цените на куќите. Врз основа на историските размери помеѓу цените на куќите и варијабилноста како што се доходот, индексот на цени, цените на куќите во

САД може да опаднат за уште 10 % додека да го достигнат долгорочниот еквилибриум. Слична динамика се предвидува и во земјите кои што имаат голем јаз помеѓу цените на недвижностите кон крајот на 2007, како што Велика Британија и Фарнција (IMF, 2008).

За разлика од развиените земји економската криза врз земјите во развој може да влијае на два начини. Прво, постои финансиска зараза и изливања на безрите во земјите во развој. Руската берза мораше двапати да запре со тргување, а Индиската опадна за 8% во исто време кога паднаа берзите на Бразил и САД. Второ, надолниот пресврт во развиените земји имаше свои импликации и врз земјите во развој. Такво влијание имаше врз:

1. Трговијата и цените - растот на Кина и Индија го зголеми увозот и ја зголеми побарувачката за бакар, масло и други природни ресурси кои ги увезуваше од Африканските земји. Во услови на економска рецесија растот на овие земји ќе биде намален, а тоа негативно ќе се одрази врз извозот на Африканските земји
2. Иселеници – Бројот на иселениците исто така ќе биде намален поради намалувањето на вработеноста, со што ќе се намалат и дотациите од иселениците
3. Странски директни инвестиции – исто така ќе се намалат поради финансискиот колапс на банките, и недовербата во нивното работење.

Во овој период глобализација како процес не треба да се отфрли, туку напротив, подобро разбирање на процесите на глобализација ќе им овозможи на земјите во развој да бенифицираат од истата. Влијанието на светската рецесија на земјите во развој ќе варира, и истот ќе зависи од економските карактеристики на земјата како и приспособувањето на нивните политики во борба против рецесијата.

#### **4. Импликации врз неразвиените земји**

Финансиска криза е криза, каде што граѓаните од ЛДС немаат учество во создавањето, но најмногу се потресени од кризата која е резултирана од падот на богатите, индустријализираните и развиените земји. Таа делува траматизирачки на животите на луѓето кои живеат во ЛДС. Политичка криза влошена од накршувањето на човековите права со кои започнуваат насилни конфликти во ЛДС се едни од манифестациите на економската криза. Неколку ЛДС вклучувајќи ги Буркина Фасо, Гвинеа, Хаити, Мауританија, Мозамбик, Непал, Сенегал, Сомалија и Јемен го искусуваат недостигот на храна. Луѓето кои живеат во ЛДС околу 70 – 80% од нивните приходи ги трошат на храна чија цена постојано расте, така да некои од нив ги скратуваат нивните месечни залихи на храна. Ова “тивко цунами” како последица го осетија милиони луѓе од ЛДС кои се соочуваат со мизерија и неисхранетост.

Досега нечуената криза за храна и небесните цени на храната ги потресе околу триесет нации во ЛДС каде работничката класа и селското население е финансиски помалку моќно да набави храна. Според ФАО, дваесет и две земји се фактички ранливи во врска со зголемувањето на цената на храната, бидејќи не само што се сиромашни туку и се значително зависни од увозот на храна. ФАО предупреди дека зголемените цени “предизвикаа криза во храната” во 36 држави.

Бројот на иселеници од ЛДС се намалува бидејќи работниците кои што веќе мигрирале ги губат работните места како резултат на економската рецесија во развиената земји која што му обезбедува вработување. Земјите од ЛДС кои што се ориентирани во главно на извоз како на пример текстилните фабрики го намалуваат или пак го прекинуваат производството како резултат на економската криза. Оваа ситуација резултира со се поголем терет за жените и децата, во однос на здравственото осигурување, образование како и набавувањето на храна. Ова веќе го зголемува бројот на невработеност во ЛДС и се очекува сеуште да расте во блиска иднина, со следични зголемувања на социо-економските конфликти и политички немири.

Финансиската подршка која што му беше давана на ЛДС исто така беше потресена, со тоа што се редуцираше фондот кој му беше достапен на ЛДС.

Покрај сите извозни продукти, Авганистанските теписи и јагнешки кожи се тие кои се најмногу погодени од финансиската криза. Извозот на теписите падна за 25%, а на јагнешките кожи за 20%, според известувањето на Авганистанската Извозна Агенција. Начинот на живот на повеќе од 50% луѓе кои живеат во Северните провинции на Авганистан зависи од трговијата со теписи. Така да финансиската криза лошо влијаеше врз животите на трговците со теписи. Бизнисот со јагнешка кожа веќе беше нарушен поради долгогодишната суша во Авганистан. Финансискиот терет на фармерите се повеќе се зголемува со падот на побарувачката на јагнешка кожа на интернационалните пазари. Теписите и Јагнешките кожи се основните суровини со кои тргува Авганистан, покрај свежите и суви овошки.

Забележано е дека од годишниот увозен доход е изгубено \$803 билиони. Министерството тврдеше дека ова е последица од моменталната глобална економска криза која што влијаела на извозната трговијана Етиопски производи. Во многу случаи производители се трговците на мало чии што животи се директно погодени.

Влијанието на кризата во здравството е широко. Огромен број на популација со ниски приходи имала забранет пристап до основна медицинска нега. Ова е резултат како и на влошувањето на здравствениот систем така и на немоќноста на граѓаните да си ја дозволат потребната нега во болница.

Фармацевските компании исто така ја почувствуваа кризата на начин што некои основни сировини не беа достапни во саканите количини бидејќи владата била финансиски немоќна да ги набави.

Образовниот систем исто така претрпи голем удар од финансиската глобална криза. Се рефлектира на тој начин што имало зачестени штрајкови од страна просветните работници, поради ниските плати како и лошите услови за работа. Оваа ситуација резултира со намалување на квалитетот на образованието на младите.

Сигурноста за живот драстично се намали. Се зголеми процентот на криминал а, во првата четвртина од 2009 година имало повеќе од 50 убиства. Физичкото малтретирање врз жената станала секојдневна тема, како во предградијата така и во градовите. Ова е последица на невработеноста, зголемувањето на цените на храната и стравот на луѓето од сиромаштија.

### **5. Начини за излегување од светската економска криза**

Во контекст на глобалната економска криза која милиони мажи, жени и деца во земјите во развој и најмалку развиени земји ги турка во се поголема сиромаштија, економскиот развој треба да биде централна точка за реформирање на глобалниот трговски систем. Светската трговска организација (СТО) треба на најсеризен начин да му прстапи на овој проблем и што побрзо да ги отстрани несогласувањата помеѓу развиените земји и земјите во развој.

Организиранiot принцип за закрепнување на глобалните трговски преговори мора да го застапува принципот на учество на земји со различен степен на развој. Сите преговори за да бидат успешни треба да го применуваат и почитуваат овој принцип. На земјите во развој потребен им е простор при формирање на нивната политика за да можат да ги применат политиките за развој кои што кај Западните земји се покажале како успешни. За мултилатералните преговори за трансформација на трговскиот систем да бидат успешни според Кевин Галагер и Тимоти Вајз мора да се преземат следните мерки:

Прво, СТО треба да ги задржи сегашните правила кои што им дозволуваат на земјите во развој да го контролираат одливот на капитал, да користат заштитни механизми кога се соочени со неоправдани инвестиции и увоз, да ги субвенционира кредитите за домашните фирми и да ја стимулира домашната потрошувачка преку разни владини програми.

Второ, земјите во развој мораат да бидат координирани при изнаоѓање на решение за излез од економската рецесија. Најмалку USD 1 трилион во нов капитал мораат да бидат издвоени за земјите во развој со цел да се зачуваат нивните валути и да овозможи непрекинато одвивање на структурните промени. Трето, во земјоделскиот сектор, САД и ЕУ треба да ги почитуваат правилата на СТО во поглед на памукот и шеќерот, односно да не го дозволуваат нивниот субвенционираниот извоз, бидејќи се коси и ги прекршува правилата на СТО. Оваа постапка ќе им даде поттик и силен сигнал на фармерите од Западна Африка и Латинска Америка дека и развиените земји се должни да ги почитуваат принципите на СТО. Исто така богатите нации треба да им гарантираат на сиромашните дека на некои од локалните производи како што се пченката, оризот и пченицата ( т.н. специјални производи) ќе им се намалат царините, и ќе им се дозволи на земјите во развој истите да ги зголемуваат доколку увозот биде зголемен (“ Специјален заштитен механизам”, кој што во Јули, 2008, беше отфрлен од страна на САД).

Четврто, треба поново да се испитаат принципите за најповластена нација и национален третман, особено за индустриските производи, со што најмалку развиените земји би можеле да ги применат во пракса.

На 2 Април 2009 година во Лондон беше одржан самитот на групата G-20<sup>720</sup>, со цел пронаоѓање на решение за излез од глобалната економска криза . Глобалниот план за заздравување и реформи е документот со кој што G-20 предлага да се излезе од економската рецесија. Според овој план G-20 дадо свечена заклетва дека ќе направат се што ќе биде потребно за:

- Да се поврати довербата во финансиските системи да се подобри економскиот растот на земјите и да се зголеми вработеноста;
- Да ги финансира и реформира меѓународните финансиски институции за да ја пребродат оваа криза, и да ги спречат идните;
- Да ја промовираат глобалната трговија и инвестиции, да го отфрлат протекционизмот и
- Да го изградат и во иднина одржат урамнотежениот раст на глобалната економија.

Исто така тие нагласуваат дека само со заедничко дејствување светот ќе успее да исплива надвор од светската рецесија и ќе успее во спечување на вакви кризи и во иднина.

<sup>720</sup>G-20 ја сочинуваат: Аргентина, Боливија, Бразил, Чиле, Кина, Куба, Египет, Индија, Индонезија, Мексико, Нигерија, Пакистан, Парагвај, Филипини, Северна Африка, Тајланд, Танзанија, Венецуела и Зимбамбе



Согледувајќи ја глобалната економска ситуација, и негативностите од истата, Комисија на експерти за реформи на интернационалниот монетарен и финансиски систем при Обединетите нации на 19 март 2009 година, ги истакнува следниве заклучоци : Прво, недостаток на брза интервенција за спречување на глобалната економска криза, ќе го зголеми нејзиното времетраење и големина, а воедно ќе ги зголеми и трошоците за воспоставување на рамнотежа во светското стопанство. Второ, во една глобална економија, екциите што ги презема една земја имаат ефекти и врз другите земји. Ова особено важи за развиените земји кои што во потрагата по излез од кризата често пати ја влошуваат состојбата на помалку развиените земји. Трето, поголема транспарентност при донесување на одлуките и потребна за надминување на економската криза. Четврто, развиените земји треба да преземат мерки за обновување на финансиските пазари, во кои што протекционизмот не би бил инкорпориран. Петто, економската криза е резултат на дерегулацијата на финансиските пазари и интернационалната трговија, враќањето на стабилноста на глобалната економија ќе придонесе да се избалансираат улогата на пазарот и улогата на државата. Шесто, одговорите за надминување на кризата треба да бидат догоровни, што значи да резултираат со структурни промени, а не треба да бидат од краткорочен карактер, и седмо, многу е значајно секоја влада со реформите да успее да ја надмине кризата, и да го зголеми својот економски раст, но притоа да не се враќа во нејзината претходна состојба. За да се постигне сето ова и да се обезбеди стабилен и долг раст на глобалната економија, Комисијата на експерти ги предлага следниве мерки:

1. Сите развиени земји треба да преземат силни, координирани и ефективни акции за да ги стимулираат нивните економии за излез од На земјите во развој им се потребни дополнителни фондови, за да го извршат структурното прилагодување и го намалат јазот помеѓу развиените и земјите во развој кој со економската рецесија се повеќе се зголемува;
2. Мобилизирање на дополнителни средства за развој преку креирање на нова кредитна институција – која што би функционирала во рамките на Светска Банка, и би ги застапувала интересите на земјите во развој, а истовремено би го поттикнувала процесот на демократија и транспарентност во истите;
3. Повеќе простор на земјите во развој при формирање на нивната политика – за да можат да го големат економскиот раст и да ја намалат невработеноста.
4. Недостатокот на кохерентност помеѓу владините трговски политики и финансии мора да биде надминат- голем број на билатерални и мултилатерални трговски договори содржат обврски кои што ги ограничуваат владите на државите членки, да и одговорот на сегашната економска криза со соодветни регулаторни, структурни и макро економски реформи, кои што можат да предизвикаат неуспех за надминување на кризата. Поради тоа е потребно развиените земји да имаат една политичка работна рамка на усогласеност, со цел да се заштитат од регулаторните и макроекономски падови од останатите земји;
5. Одговорите на кризата мора да го избегнат протекционизмот – единствен начина да се излезе од кризата е преку користење на принципот на отворени економии, со почитување на принципите на меѓународните финансиски и трговски организации, а без своеволно користење на земјите на различни трговски бариери;
6. Отварање на пазарите за извозот од најмалку развиените земји – со цел надминување на кризата, а воедно и намалување на јазот помеѓу најмалку развиените и развиените земји, развиените економии мора да ги отворат своите пазари за увоз на производите од најмалку развиените земји, со што би се намалила сиромаштијата, би се подигнал економскиот раст, би се зголемил доходот, ќе се зголеми вработеноста и процентот на учество на најмалку развиените земји во меѓународната трговија и би се надминала кризата.

## **6. Ризици на глобалниот пазар на капитал**

Некои аналитичари се загрижени дека, како резултат на дерегулацијата и намалените контроли на прекуграничните текови на капитал, одделни нации стануваат поранливи од шпекулативните текови на капитал. Тие сметаат дека тоа има дестабилизирачки ефект врз националните економии.

Недоволните информации за фундаменталниот квалитет на странските инвестиции може да ги охрабрат шпекулативните текови на глобалниот пазар на капитал. Соочени со недоволни квалитетни информации, на вестите за драматични настани инвеститорите може да реагираат и многу брзо да ги извлечат своите пари. И покрај напредокот на информациската технологија, сè уште е тешко за инвеститорите да дојдат до истиот квантитет и квалитет на информации во врска со можностите за странски инвестиции кои може да се поврзат со домашните можности за инвестирање. Овој информациски јаз уште повеќе се продлабочува по пат на разни сметководствени конвенции во различни земји, кои директно споредување на прекуграничните можности за инвестирање го отежнуваат за сите, освен за најсофистицираниот инвеститор. На пример, германските сметководствени

начела се многу поразлични од оние во Соединетите Држави и може да претстават прилично различна слика за здравјето на компанијата. Според тоа, кога германската компанија "Дајмлер-Бенц", во 1993 година, ги преведе своите германски финансиски извештаи во американскиот начин на известување, за да може да котира на Њујоршката берза на ефекти, откри дека додека според германските правила остварила профит од 97 милиони американски долари, според американските правила таа изгубила 548 милиони американски долари!<sup>721</sup>

Имајќи ги предвид проблемите кои се создаваат поради разликите во квантитетот и квалитетот на информациите, многу инвеститори допрва треба да преземаат потфати во светското прекугранично инвестирање, а оние кои ќе го сторат тоа се склони да ги преправаат своите одлуки врз база на ограничени (и можеби неточни) информации. Меѓутоа, доколку меѓународниот пазар на капитал продолжи да расте, финансиските посредници веројатно сè повеќе ќе обезбедуваат квалитетни информации околу можностите за инвестирање. Подобри информации би требало да ја зголемат префинетоста на одлуките за инвестирање и да ја намалат зачестеноста и големината на шпекулативните текови на капитал. Иако грижите околу обемот на "жешките пари" кои кружат околу глобалниот пазар на капитал од неодамна пораснаа како резултат на азиската финансиска криза, истражувањето на ММФ укажува на тоа дека во текот на минатите 25 години немало зголемување во променливоста на финансиските пазари.

## **7. Влијанието на глобалната рецесија и на светската финансиска криза врз странските инвестиции**

По достигнувањето на историскиот максимум во 2007 година движењето на СДИ во и од развиените земји значително опадна во 2008 година: приливот опадна за 29%, а одливот за 17%. Падот на СДИ се прошируваше паралелно со продлабочувањето на финансиската криза и економското стагнирање, кои што сериозно влијааа на најмоќните светски економии во 2008 година. Компаниите значително го намалија инвестирањето дома и во странство. Намалените профити и финансиските притисоци доведоа до опаѓање на реинвестирањето на добивката и пренасочување на заемите од филијалите во странство во седиштето, што го намали нето одливот на СДИ. Од 38 најразвиени земји 23 забележале пад на приливот на СДИ. Освен САД останатите поважни развиени земји имале намален прилив на СДИ.

Како резултат на финансиската криза приливот на СДИ во ЕУ-27 во 2008 година опаднал дури за 40%. Според приливот на СДИ, меѓу развиените земји десетте најатрактивни дестинации биле: САД, Франција, Велика Британија, Шпанија, Белгија, Канада, Австралија, Германија, Шведска и Јапонија. Во 2008 година одливот на капитал, односно надворешните СДИ бележат опаѓање од 30%. Причина за ова опаѓање е намалувањето на учеството во капиталот и пренасочувањето кон внатрешните пазари и внатрешнокомпаниските заеми. Десетте најголеми извозници на капитал во периодот 2007-2008 биле: САД, Франција, Германија, Велика Британија, Јапонија, Швајцарија, Канада, Јапонија, Белгија и Холандија.

Во анализата на УНКТАД што се однесува за периодот 2009-2011 анкетираниите компании укажале на намалување на планираните инвестиции на среден рок во сите развиени земји. Речиси 42% од инвеститорите во ЕУ укажале дека ќе ги преиспитаат тековните и идните планови за инвестирање.

### **Странските директни инвестиции (FDI) 2003 - 2010 година**

---

<sup>721</sup> D. Duffy и L. Murry, "The Wooing of American Investors," *Wall Street Journal*, 25 февруари, 1994 година, стр. A14.

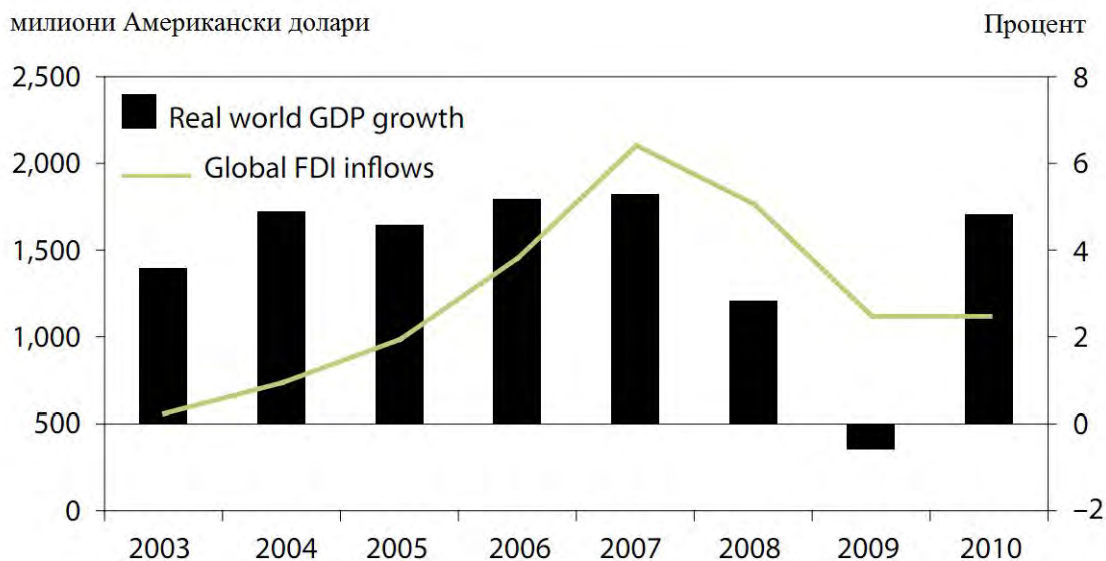

**Извор:** United Nations Conference on Trade and Development; International Monetary Fund

Од прикажаниот графикот се забележува дека странските директни инвестиции се намалуваат за време на светската економска криза почнуваќи од 2008 година, со што во 2009 година го достигнуваат дното, додека растот на бруто домашниот производ на светско ниво во 2009 година постигнува негативен тренд.

### Квартални компоненти на СДИ за 36 земји, 2007 Q1 - 2010Q2

милиони Американски долари

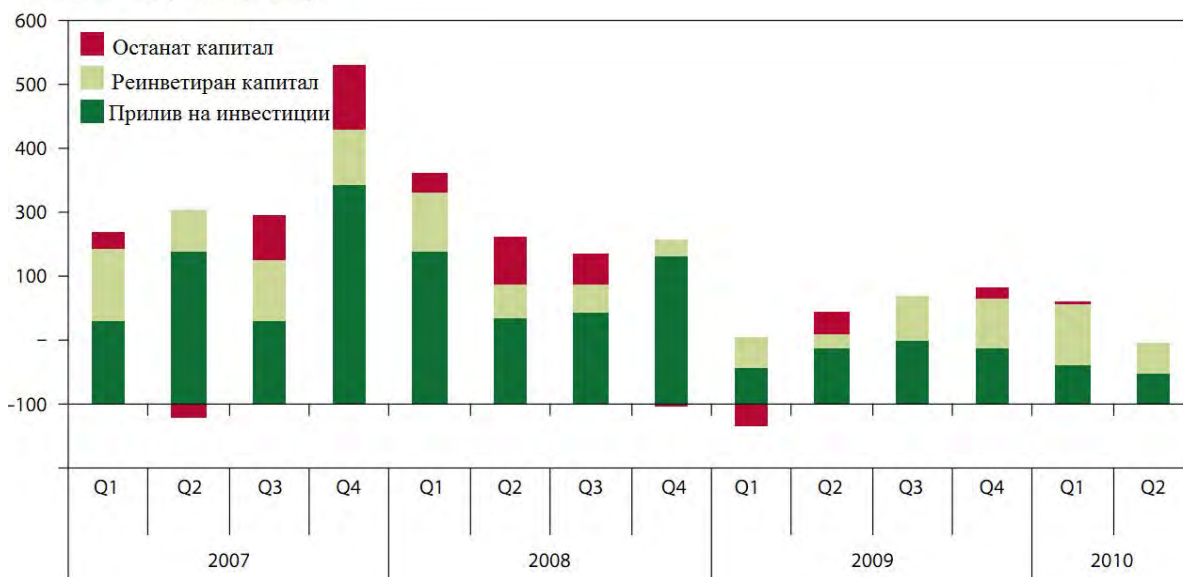

Забелешка: Argentina, Australia, Belgium, Bulgaria, Chile, Denmark, Estonia, France, Germany, Hong Kong, Hungary, India, Ireland, Israel, Japan, Kazakhstan, Latvia, Lithuania, Mexico, Moldova, Netherlands, New Zealand, Norway, Panama, Philippines, Poland, Portugal, Russia, Slovakia, Sweden, Switzerland, Taiwan, Uganda, United Kingdom, United States, and Venezuela.

Од прикажаната табела може да се увиди дека во периодот кој е претставен во квартали **2007 Q1 - 2010Q2** дека има значителни опаѓања за време на светската економска криза во однос на капиталот кој повторно се инвестира од добивката и вкупниот прилив на инвестиции.

**Движење на инвестициите, 2006-2010**

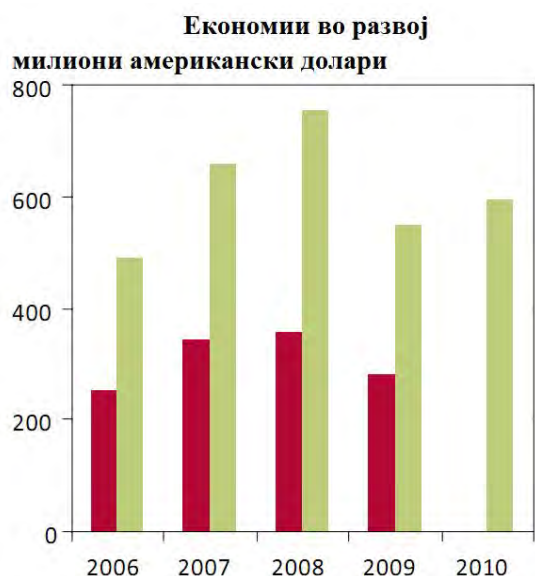
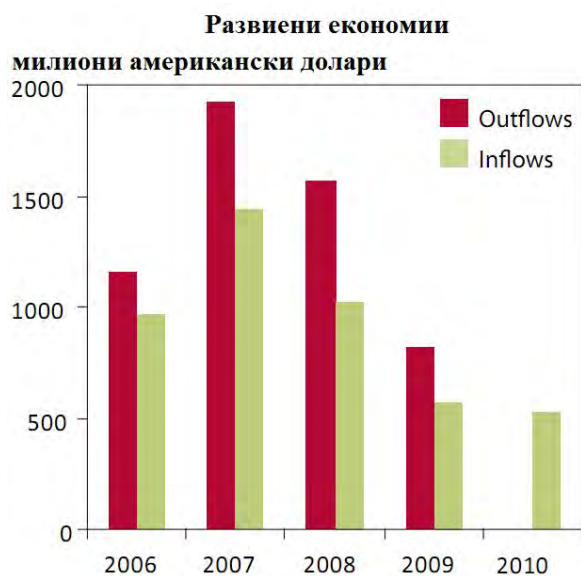

**Извор:** United Nations Conference on Trade and Development

На графиконот е претставено движењето на инвестициите во развиените и земјите во развој, при што можат да се увидат влезните и излезните инвестиции во периодот од 2006-2010 година.

**Региони во развој: Влез на директни странски инвестиции како пропорција од Бруто домашниот производ 1990 - 2010**

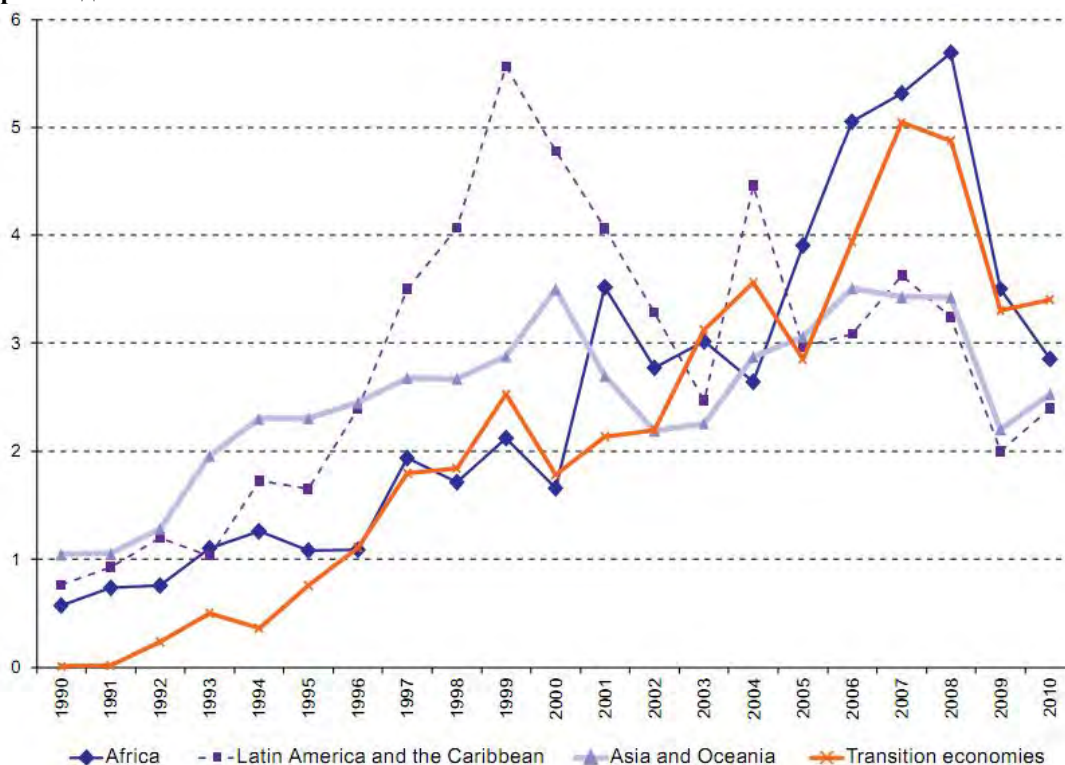

**Извор:** Economic Commission for Latin America and the Caribbean (ECLAC), on the basis of official figures; United Nations Conference on Trade and Development (UNCTAD), World Investment Report, 2010. Investing in a Low-Carbon Economy (UNCTAD/WIR/2010), Geneva, July 2010. United Nations publication, Sales No. E.10.II.D; and Global Investment Trends Monitor No. 5, Geneva, 2011;

На табелата е прикажан влезот на директни странски инвестиции како пропорција од Бруто домашниот производ 1990 - 2010 во регионите во развој. Прекугранични спојувања и аквизиции се најдинамичен СДИ механизам во последниве години, овозможувајќи им на транснационални компании да навлезат на нови пазари и да ги искористат капацитетите на локалните фирми и знаење, глобалните активности од овој тип се зголемија за 37% во однос на 2009 година. Иако во пораст, тоа не беше

доволно да го покријат падот објавен во 2008 и 2009 година, но се чини дека укажуваат на позитивниот тренд што сигурно ќе се зајакне во иднините години.

## Заклучок

Од произнесеното може да се заклучи дека Првичната причина за кризата е падот на американскиот пазар со недвижности кој го достигна својот врв околу 2005-2006 год. Високите стандардни стапки за повторно позајмување и променливи хипотеки почнаа да се зголемуваат веднаш после тоа. Зголемувањето на пакет кредитите, маркетингот и стимулирањата како лесни почетни услови и долгорочен раст на цените на куќите ги охрабри заемобарателите да прифатат ризични хипотеки надевајќи се дека набрзо ќе може да ги отплатат по поприлични цени. Сепак, какошто каматните стапки се зголемуваа, а цените на куќите доживеаа умерен пад во многу делови на САД во 2006-2007 год., отплаќањето станало потешко. Активностите како поништување на хипотека се зголемиле драматично, какошто лесните почетни услови истекувале, цените на куќите не се зголемувале според очекуваното, а каматните стапки за променливи хипотеки се зголемиле.

Финансиската криза која денес владее е најтешка после онаа од 1930 година и е поинаква од сите. Автомобилската индустрија има најголеми загуби во денешната светска криза, по стапките на другите автомобилски компании деневе и германскиот автомобилски производител „Опел“ кој е фирма ќерка на американскиот „Дженерал Моторс“ кој меѓу првите побара финансиска инјекција, побара од германската Влада помош од 3,3 милијарди евра за да не оди во банкрот, а Нисан веќе отпушта поголем број работници.

Според Меѓународниот монетарен фонд опаѓањето на глобалната економија продолжува и во 2009 со просечна стапка од 0,50% до 1,00% на годишно ниво, и тоа ќе биде прв таков пад во последните 60 години. Најпогодена е Јапонската економија со негативна стапка на раст од 6%, потоа следи еврозоната со негативна стапка на раст од 2,3%, додека пак за Американската економија се предвидува стапка на раст од -2,6%. Изненадувачки е фактот што според ММФ азиските економии предводени од Кина ќе имаат позитивна стапка на раст од 1,05% -2,00%, и според тоа во можеме да заклучиме дека ќе имаат зголемена улога во глобалната трговија.

Финансиска криза е криза, каде што граѓаните од ЛДС немаат учество во создавањето, но најмногу се потресени од кризата која е резултирана од падот на богатите, индустријализираните и развиените земји. Таа делува трауматизирачки на животите на луѓето кои живеат во ЛДС. Политичка криза влошена од накршувањето на човековите права со кои започнуваат насилни конфликти во ЛДС се едни од манифестациите на економската криза. Неколку ЛДС вклучувајќи ги Буркина Фасо, Гвинеа, Хаити, Мауританија, Мозамбик, Непал, Сенегал, Сомалија и Јемен го искусуваат недостигот на храна. Луѓето кои живеат во ЛДС околу 70 – 80% од нивните приходи ги трошат на храна чија цена постојано расте, така да некои од нив ги скратуваат нивните месечни залихи на храна. Ова “тивоку цунами“ како последица го осетија милиони луѓе од ЛДС кои се соочуваат со мизерија и неисхранетост.

Досега нечуената криза за храна и небесните цени на храната ги потресе околу триесет По достигнувањето на историскиот максимум во 2007 година движењето на СДИ во и од развиените земји значително опадна во 2008 година: приливот опадна за 29%, а одливот за 17%. Падот на СДИ се прошируваше паралелно со продлабочувањето на финансиската криза и економското стагнирање, кои што сериозно влијаеа на најмоќните светски економии во 2008 година. Компаниите значително го намалија инвестирањето дома и во странство. Намалените профити и финансиските притисоци доведоа до опаѓање на реинвестирањето на добивката и пренасочување на заемите од филијалите во странство во седиштето, што го намали нето одливот на СДИ. Од 38 најразвиените земји 23 забележале пад на приливот на СДИ. Освен САД останатите поважни развиените земји имале намален прилив на СДИ.

Како резултат на финансиската криза приливот на СДИ во ЕУ-27 во 2008 година опаднал дури за 40%. Според приливот на СДИ, меѓу развиените земји десетте најатрактивни дестинации биле: САД, Франција, Велика Британија, Шпанија, Белгија, Канада, Австралија, Германија, Шведска и Јапонија. Во 2008 година одливот на капитал, односно надворешните СДИ бележат опаѓање од 30%.

## Користена литература

1. Дејвид Бег, Стенли Фишер, Рудигер Дорнбуш: “Економија”, Ник Лист, Скопје, 2001 (посебно стр. 1-324)
2. Гарет Џонс, Џенифер Џорџ: “Современ менаџмент” (превод на македонски јазик), McGraw Hill 2008 (посебно стр. 208-340)

3. Таки Фити: “Феноменологија на економските кризи”, Економски факултет – Скопје, 2009 (посебно стр. 2-32, 162-235)
4. Таки Фити: “Економија”, Економски факултет – Скопје, 2008 (посебно стр.213-266)
5. <http://seebiz.net.mk/?ItemID=302F36FC873AAE4FA0F9C083B0FC21DC>
6. <http://mk.wikipedia.org/wiki/%D0%A0%D0%B5%D1%86%D0%B5%D1%81%D0%B8%D1%98%D0%B0>
7. [http://www.pretpriemac.mk/index.php?option=com\\_content&view=article&id=94:2009-08-18-13-39-17&catid=52:-1&Itemid=27](http://www.pretpriemac.mk/index.php?option=com_content&view=article&id=94:2009-08-18-13-39-17&catid=52:-1&Itemid=27)
8. <http://www.dnevnik.com.mk/?itemID=FBDBBC0024BFDD44B980ACD1FAA89F6C&arc=1>
9. <http://www.docstoc.com/docs/24101393/USAID-Macedonia-Competitiveness-Poject-The-Finanacial-Platform>
10. <http://www.makdenes.org/content/article/1816292.html>

# ПРИХОДИТЕ ОД ДИРЕКТНИТЕ ДАНОЦИ ВО БУЏЕТОТ НА РЕПУБЛИКА МАКЕДОНИЈА ПРЕД И ВО ТЕКОТ НА ЕКОНОМСКАТА КРИЗА (1999 – 2010 ГОД.)

Стефанија Симеонова, *помлад асистент*  
Факултет за економски науки при ЕУРМ – Скопје

Александра Симеонова, *Студент на постдипломски студии на*  
Факултет за економски науки при ЕУРМ - Скопје

## Abstract

Public revenues are generally computed through the system of distribution and redistribution of GDP. Taxes are the most profitable and the main form of public revenue collected by the state from the physical and legal entities under its tax sovereignty. In modern days, taxes are a strong asset that affects a variety of processes: production, distribution, consumption, investment, demographic factors, import and export, as well as other aggregates that are used for the implementation of stabilization policies and restraint on inflation. In this context, direct taxes have a significant importance. In times of economic prosperity their levels rise relatively faster than the levels of other taxes, while in times of recession or crises their levels go down, also faster than the other taxes. During a longer period of time before the world economic crisis (1999-2007), the direct taxes in Macedonia represented 20.73% of the total tax revenues of the budget, whereas in the years of the crises (2008 – 2010) their share dropped to 7.45 percentage points, which is within their usual behavior in such conditions. The rich statistical database of revenues based on direct taxes presented in a period longer than a decade gives us the opportunity to discover other tendencies of their behavior in the Macedonian economy.

**Key words:** taxes, direct taxes, budget revenues, economic crises

## Вовед

Обемот на економијата, вкупните економски активности и нивната динамичност на раст и опаѓање во една земја или регион најчесто се оценуваат преку Бруто домашниот производ. Бруто домашниот производ може да послужи за следење на перформансите на целата економија и претставува најдобра поединечна мера за економската благосостојба на општеството во целина.

*Бруто домашниот производ* ја претставува вкупната пазарна вредност на сите финални добра и услуги произведени, или на доходи создадени, на територијата на една земја во одреден временски период најчесто една година. Кога на Бруто домашниот производ ќе се додаде и вкупната вредност на сите доходи што припаѓаат на резидентите на една земја се добива Бруто националниот производ.<sup>722</sup>

Поради фактот што преку Бруто домашниот производ можат да се утврди растот на производството во економијата и се она што е на располагање на населението и служи за подобрување на неговата благосостојба и човечки потенцијали, во анализата Бруто домашниот производ е користен за да се изврши увид за тоа колкаво е процентуалното учество на директните даноци во Бруто домашниот производ, односно, да се утврди колкаво е вкупното фискално оптоварување од директните даноци на Бруто домашниот производ.

---

<sup>722</sup> Економија на развојот“, Доц. Д-р Никола Поповски, Европски Универзитет, Скопје, 2010 година, стр.137

**Табела 1**

БДП ПО ПАЗАРНИ ЦЕНИ ЗА ПЕРИОД 1999-2010		
Ред.Бр.	Година	Износ на БДП
1	1999	209,010
2	2000	236,389
3	2001	233,841
4	2002	243,970
5	2003	258,369
6	2004	272,462
7	2005	295,052
8	2006	320,059
9	2007	364,989
10	2008	411,728
11	2009	409,100
12	2010	424,762

Извор: Податоците за периодот од 1999 – 2010 се користени од „Статистички извештаи за Република Македонија - БДП по пазарни цени“ на Државниот завод за статистика

**Графикон 1**

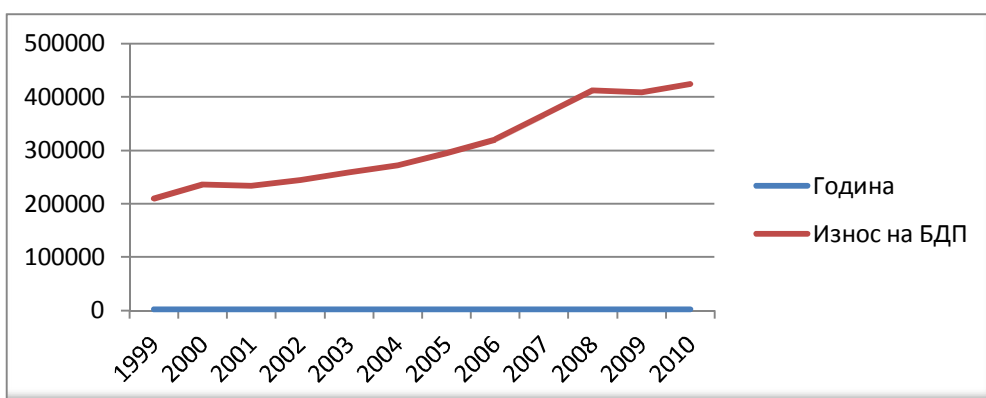

Од податоците во табела 1 може да се забележи дека Бруто домашниот производ на Република Македонија во период поголем од една деценија не е еднаков и во апсолутен износ се движи од помеѓу 209,010 милиони денари во 1999 година, кога е остварен најмал износ до 2010 година, кога е остварен најголем апсолутен износ од 424,762 милиони денари.

Од графиконот 1 може да се согледа дека кривата на Бруто домашниот производ се движи кон десно, и од година во година има умерен раст, што доведува до констатација дека економската благосостојба на просечниот граѓанин е поголема, односно граѓаните примаат повисок доход што доведува до повисоко ниво на трошење, поголемо ниво на производство за задоволување на потребите на граѓаните, односно, пораст на економијата во целина, но, во зависност од стапката на раст на населението (БДП по глава на жител).

### Директни даноци во Република Македонија

Државните или јавните приходи се парични средства кои државата ги собира поради покривање на јавните расходи. Поради тоа, јавните приходи претставуваат средства, кои имаат намена да ги покријат државните функции. Јавните приходи се формираат, главно, преку системот на распределба и прераспределба на бруто домашниот производ.



Поради тоа, приходите, главно, се дел од остварениот Бруто домашен производ, од чиј обем, висина и структура во многу зависат и јавните приходи кои ги остварува државата по пат на даноците, царините, таксите, придонесите и други давачки утврдени со закон. Имајќи предвид дека државата наплатува различни видови на даноци, се врши зафаќање на дел од бруто домашниот производ за потребите и функциите на државата.

Данокот е најважниот вид на јавен приход во современите држави и нивен главен извор на редовни приходи. Низ каналите за оданочување се обезбедуваат најголем дел од средствата за финансирање на јавните потреби. Данокот претставува најзначајна институција на јавните финансии, со чија што суштина се врзани многу проблеми од политичка, економска и правна природа во општеството.

*Данокот* претставува вид јавен приход, со кој државата (вклучувајќи ги и потесните политичко - територијални единици - единиците на локална самоуправа) од субјектите коишто се под нејзина даночна власт принудно зафаќа парични средства, без непосреден противнадомест, заради задоволување на своите финансиски потреби и остварување на други – првенствено економски и социјални цели.<sup>723</sup>

*Даночниот систем* претставува склоп од даночни норми, правила и прописи врзани во единствен механизам, во насока на остварување на одредена даночна политика, односно претставува склоп на институции, мерки и инструменти кои создаваат една целина, која служи како основа за спроведување на одредена даночна политика.

Секој даночен систем е резултат на: развојниот (или историскиот), општествено-економскиот, политичкиот систем и целите кои треба да се постигнат со одредениот даночен систем. За да се прилагоди на општествено економскиот систем, даночниот систем постојано се менува, дополнува и усовршува.

Во даночните системи се вградени различни видови на даноци кои се разликуваат од систем до систем. Во зависност на бројот на даночни инструменти кои можат да се применат, теоретски се разликуваат два вида на даночни системи:

- *Даночен монизам* – даночен систем кој предвидува постоење само на еден данок (не постои во пракса);
- *Даночен плурализам* – даночен систем кој е составен од различни даночни групи, облици и инструменти.

Плуралистичките даночни системи се составени од две поголеми групи на даноци:

1. **Директни даноци:**

- Данок на доход на корпорациите;
- Персонален данок на доход;
- Данок на имот.

2. **Индириктни даноци:**

- Данок на додадена вредност;
- Акцизи;
- Царини;
- Административни такси, кумулантни даноци и надоместоци и др<sup>724</sup>.

*Директните даноци* се оние со кои се оданочува приходот, независно дали тој произлегува од труд (плата), рента, дивиденди или камата. *Индириктните даноци* пак, се пресметуваат и наплатуваат на прометот на стоките и услугите.

Директните даноци ги имаат следните карактеристики:

1. Релативна стабилност, што значи стабилност во приливот на јавните приходи по основ на директен данок, без оглед на економските движења;
2. Правичност, се одредуваат и наплатуваат непосредно од даночните обврзници - во зависност од нивната економска моќ;
3. Нееластичност, што може да се смета како негативна карактеристика, бидејќи се неприлагодливи на којнуктурните движења во економијата.
4. Не постои општа обврска за плаќања на данок;
5. Трошоците за собирање се релативно високи;
6. Непријатни се за даночните обврзници, бидејќи директно се пресметуваат и наплатуваат од доходот.<sup>725</sup>

Постоечкиот даночен систем во Република Македонија, спаѓа во групата на плуралистички даночни системи, во кој се застапени двете основни групи на даноци (директни и индириктни) кои по својата суштина и карактеристики се исти или слични со даноците застапени во земјите со развиена пазарна економија.

<sup>723</sup> Даночно право, Проф. Д-р Весна Пендовска, Магор, Скопје, 2001, стр.16

<sup>724</sup> Javne finansije, D-r Budimir Stakic, D-r Slobodan Barac, Univerzitet Singidunum, Beograd, 2009, str. 102

<sup>725</sup> Javne finansije, D-r Budimir Stakic, D-r Slobodan Barac, Univerzitet Singidunum, Beograd, 2009, str. 120

Согласно со постоечката легислатива во Република Македонија се застапени следниве форми на директни даноци:

- ✓ Данок на доход на корпорациите – правните лица;<sup>726</sup>
- ✓ Персонален данок на доход – физички лица;<sup>727</sup>
- ✓ Данок на имот<sup>728</sup>

### Данок на доход на корпорациите во Република Македонија

Со данокот на добивка на корпорациите се оданочуваат само оние претпријатија со статус на правни лица кои се организирани како акционерски друштва во вид на компании, корпорации како и државните, односно јавните претпријатија кои работат врз принципот на профит. Како даночен обврзник се јавува самата корпорација како правно лице а не акционерите, како сопственици на капиталот.

Формалните причини за оданочување на добивката на трговските друштва наложен е со фактот дека трговските друштва имаат статус на правни лица, па поради тоа, како и физичките лица се задолжени да плаќаат данок на својот доход. Поради тоа е присутен ставот, според кој, данокот на добивка е цената која се плаќа за повластувањата на ограничената одговорност на сопственикот на трговското друштво (акционерско друштво и друштво со ограничена одговорност). Аргумент за оданочување на претпријатието е и фактот дека тоа од општеството - државата добива определен број на бенефиции, од која најважна е ограничената одговорностна акционерите. Оттаму, данокот на добивка на претпријатието може да се разбере како надомест за користење на бенефициите. Данокот на претпријатието го штити интегритетот на персоналниот данок на доход.

Обврзник на данокот на добивка е правно лице (субјект) – резидент на (кој е основан или има седиште) Република Македонија кој остварува добивка од вршење на дејност во земјата и странство.

Обврзник на данокот на добивка може да биде и правно лице кое не е резидент на Република Македонија за добивката што ја остварува од вршење на дејност на територијата на Републиката.<sup>729</sup>

Даночна основа за пресметување на данокот од добивка односно, предмет на оданочување е добивката (профитот) која се утврдува во даночниот биланс.

Добивката претставува разлика меѓу вкупните приходи и вкупните расходи на даночниот обврзник во износи утврдени согласно со прописите за сметководството и сметководствените стандарди, освен приходите и расходите за кои со закон е пропишан друг начин на утврдување. Добивката на корпорациите се оданочува, речиси во сите земји, со пропорционална стапка (единствена даночна стапка) што се применува подеднакво кон сите даночни обврзници, независно од видот на дејноста, со цел да се обезбеди ефикасен даночен систем со транспарентни, едноставни и ниски даноци.

Во Република Македонија Стапката на данокот на добивка соогласно со Законот за Данок на добивка исто така е пропорционална и изнесува 10% .

Со цел да се поттикнат странските директни инвестирања соогласно со Законот за данок на добивка им е овозможено ослободување од плаќање на данокот на добивка на обврзникот кој е корисник на технолошка индустриска развојна зона (слободна економска зона) за период од десет години од започнувањето на вршењето на дејност во зоната, под услови и по постапка утврдени со Законот за технолошки индустриски развојни зони. За остварување на правото за даночно ослободување по овој основ, услов е обврзникот да не ги оттуѓи или на друг начин да не ги пренесе средствата за период од три години, почнувајќи од годината во која е извршено инвестирањето (иницијалната година).

Од плаќање Данок на добивка целосно е ослободена Народната банка на Република Македонија.<sup>730</sup>

<sup>726</sup> Регулиран со Закон за данок на добивка “Службен весник на РМ”, бр.80/93, 33/95, 43/95, 71/96, 5/97, 28/98, 11/01, 2/02, 44/02, 51/03, 120/05, 139/06, 160/07, 159/08 и 85/10

<sup>727</sup> Регулиран со Закон за персоналниот данок на доход “Службен весник на Република Македонија”, бр.80/93, 3/94, 70/94, 71/96, 28/97, 8/01, 50/01, 52/01, 2/02, 44/02, 96/04, 120/05, 52/06, 139/06, 6/07, 160/07, 159/08, 20/09 и 139/09

<sup>728</sup> Регулиран со Закон за Даноци на имот “Службен весник на Република Македонија”, бр.61/2004, 92/2007, 102/2008;

<sup>729</sup> Закон за данок на добивка “Службен весник на РМ”, бр.80/93, 33/95, 43/95, 71/96, 5/97, 28/98, 11/01, 2/02, 44/02, 51/03, 120/05, 139/06, 160/07, 159/08 и 85/10, член 4 и 5

<sup>730</sup> Закон за данок на добивка “Службен весник на РМ”, бр.80/93, 33/95, 43/95, 71/96, 5/97, 28/98, 11/01, 2/02, 44/02, 51/03, 120/05, 139/06, 160/07, 159/08 и 85/10, член 36-в

За да се стекне целосна слика за ефектите што ги има данокот на добивка на корпорациите врз Буџетот на Република Македонија за период од десет години се упатува на податоците од табела 2.

**Табела 2**

Учество на данок на добивка во вкупните јавни приходи во мил. Денари					
Година	Вкупни приходи во Буџетот	Данок на добивка	Учество на данокот на добивка во вкупните приходи	БДП	Учество на данокот на добивка во БДП %
1999	50,493	2,600	5.15	209,010	1.24
2000	65,714	2,793	4.25	236,389	1.18
2001	69,688	3,006	4.31	233,841	1.29
2002	71,981	2,624	3.65	243,970	1.08
2003	68,407	3,270	4.78	258,369	1.27
2004	68,258	2,362	3.46	272,462	0.87
2005	82,029	2,837	3.46	295,052	0.96
2006	140,022	4,708	3.36	320,059	1.47
2007	133,654	5,898	4.41	364,989	1.62
2008	139,064	8,579	6.17	411,728	2.08
2009	140,256	4,434	3.16	409,100	1.08

Извор: Податоците се користени од завршните сметки за соодветните години на Министерството за финансии

**Графикон 2**

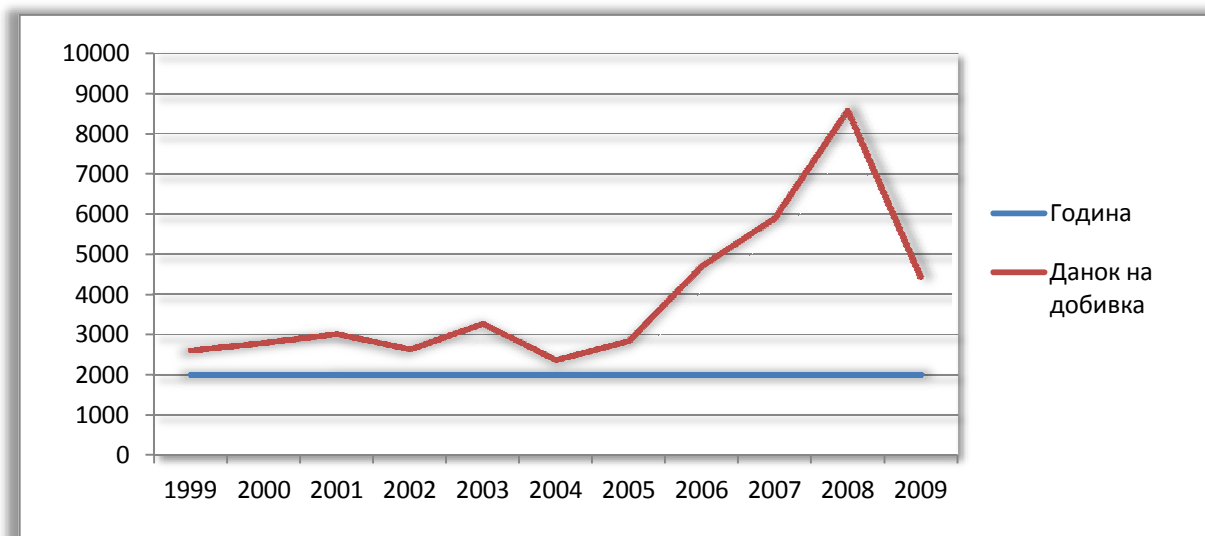

Од презентираниите податоци во табелата 2 може да се констатира дека приходите од данокот на добивка во анализираниот период не се изедначени и во апсолутен износ се движат помеѓу 2,362 милиони денари во 2004 година кога се остварени во најмал износ до 8,579 милиони денари во 2008 година кога се остварени во најголем апсолутен износ на приходи во буџетот по основа на данок на добивка. Најмало учество на данокот на добивка во вкупно наплатените приходи во Буџетот на Република Македонија се забележува во 2009 година кога учеството изнесува 3.16 % а најголемо во текот на 2008 година кога тоа учество изнесува 6.17 %.

Учеството на данокот на добивка во Бруто домашниот производ изнесува помеѓу 0.87 % во 2004 година до 2.08 % во текот на 2008 година. Од податоците за Бруто домашниот производ по години, можеме да констатираме дека учеството во 2004 година во однос на 2008 година е зголемено за 1.21 процентни поени, од што може да се изведе заклучок дека оптовареноста со овој данок, како и самата наплата значително се зголемува во 2008 година во однос на 2004 година.

Од презентираниите податоци може да се констатира дека овој вид на приход е доста неуедначен, и може да се изведе заклучок дека не е многу издашен, односно претставува незначителен приход за Буџетот на Република Македонија, и дека неговото учество е многу скромно.

Во даночниот систем на Република Македонија, се применува една општа стапка за сите трговски друштва, оттука, данокот на добивка подеднакво ги третира, односно оптоварува сите трговски друштва независно дали тоа се мали или големи и независно во кој од секторите истите се регистрирани. Тоа значи дека правните субјекти кои остваруваат помала добивка плаќаат помал данок, за разлика од оние кои остваруваат поголема добивка и плаќаат повисок данок.

### Персонален данок на доход во Република Македонија

Со **персоналниот данок на доход** се оданочуваат физичките лица – односно даночен обврзник е секое физичко лице резидент на Р. Македонија за неговиот светски доход, односно доходот што го остварува во земјата и во странство.

Обврзник на данокот на доход, е физичко лице-трговец, трговец поединец, како и физички лица кои се занимаваат со земјоделска дејност, со занаетчиска дејност и лица кои вршат услуги или слободни занимања.

Персоналниот данок на доход се плаќа годишно на збирот на нето приходите од сите извори, освен на приходите што се изземени од оданочување соогласно со Законот за Персонален данок на доход.

Доходот што подлежи на оданочување го сочинуваат следниве видови приходи остварени во земјата и во странство:

1. лични примања;
2. приходи од самостојна дејност;
3. приходи од имот и имотни права;
4. приходи од авторски права и права од индустриска сопственост;
5. приходи од капитал;
6. капитални добивки;
7. добивки од игри на среќа и други наградни игри; и
8. други приходи.

На оданочување подлежат сите приходи што се остварени во пари, хартии од вредност, во натура, или во некој друг вид.<sup>731</sup>

Даночна основа претставува позитивната разлика од бруто приходот што се добива како збир на износите на одделните видови приходи што ги остварил обврзникот во годината за која се утврдува данокот и одбитоците што се дозволени соогласно со Законот за персоналниот данок на доход како што се:

1. придонесите за пензиско и инвалидско осигурување, здравствено осигурување и вработување, освен за придонесите од земјоделска дејност што ги плаќаат земјоделците на катастарскиот приход;
2. придонесите за доброволно пензиско и инвалидско осигурување платени од обврзникот;
3. лично ослободување во износ од 84.000 денари, при годишно пресметување на данокот на доход;
4. таксите и другите јавни давачки платени од приходите на обврзникот.<sup>732</sup>

Во Република Македонија Стапката на персоналниот данок на доход соогласно со законот за персоналниот данок на доход е пропорционална и изнесува 10%.

<sup>731</sup> Закон за персоналниот данок на доход “Службен весник на Република Македонија”, бр.80/93, 3/94,70/94, 71/96, 28/97, 8/01, 50/01, 52/01, 2/02, 44/02, 96/04, 120/05, 52/06, 139/06, 6/07, 160/07, 159/08, 20/09 и 139/09; член 2 и член 3

<sup>732</sup> Закон за персоналниот данок на доход “Службен весник на Република Македонија”, бр.80/93, 3/94,70/94, 71/96, 28/97, 8/01, 50/01, 52/01, 2/02, 44/02, 96/04, 120/05, 52/06, 139/06, 6/07, 160/07, 159/08, 20/09 и 139/09; член 10

**Табела 3**

Учество на персоналниот данок на доход во вкупните јавни приходи во мил. Денари					
Година	Вкупни приходи во Буџетот	Персонален данок на доход	Учество на персоналниот данок на доход во вкупните приходи	БДП	Учество на персоналниот данок во БДП %
1999	50,493	10,233	20.27	209,010	4.9
2000	65,714	10,793	16.42	236,389	4.57
2001	69,688	7,248	10.4	233,841	3.1
2002	71,981	7,513	10.44	243,970	3.08
2003	68,407	7,502	10.97	258,369	2.9
2004	68,258	7,707	11.29	272,462	2.83
2005	82,029	8,098	9.87	295,052	2.74
2006	140,022	8,414	6.01	320,059	2.63
2007	133,654	8,892	6.65	364,989	2.44
2008	139,064	8,696	6.25	411,728	2.11
2009	140,256	8,710	6.21	409,100	2.13

Извор: Податоците се користени од завршните сметки за соодветните години на Министерството за финансии

**Графикон 5**

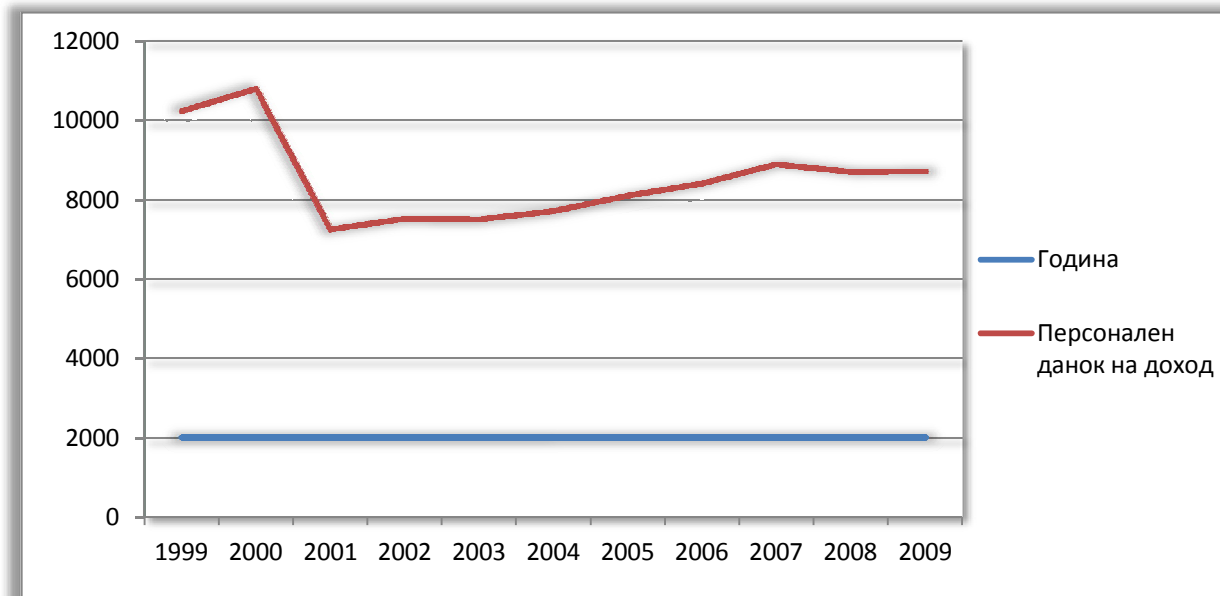

Од презентираниот податоци во табелата 3 може да се констатира дека приходите од персоналниот данок на добивка во анализираниот период не се уедначени и во апсолутен износ се движат помеѓу 7,248 милиони денари во 2001 година кога се остварени во најмал износ до 10,793 милиони денари во 2000 година кога се остварени во најголем апсолутен износ на приходи во буџетот по основа на персонален данок на доход. Најмало учество на персоналниот данок на доход во вкупно наплатените приходи во Буџетот на Република Македонија се забележува во 2006 година кога учеството изнесува 6.01 % а најголемо во текот на 1999 година кога тоа учество изнесува 20.27 %.

Учеството на персоналниот данок на доход во Бруто домашниот производ изнесува помеѓу 2.11 % во 2008 година до 4.90 % во текот на 1999 година. Од податоците за Бруто домашниот производ по

години, можеме да констатираме дека учеството во 1999 година во однос на 2008 година е намалено за 2.79 процентни поени, од што може да се изведе заклучок дека оптовареноста со овој данок, значително се намалува во 2008 година во однос на 1999 година. Тоа се должи на согласно со закон, намалувањето на даночната стапка од 15%, 18%, и 24% на 12% во 2007 година, и во 2008 година од 12% на 10%.

Од презентираниите податоци може да се констатира дека овој вид на приход е доста неуедначен, и може да се изведе заклучок дека е меѓу произдашните приходи, односно претставува значителен приход за Буџетот на Република Македонија.

Во даночниот систем на Република Македонија, од 2008 година се применува една општа стапка за сите лица независно од големината на остварениот приход, односно т.н. „рамен данок“.

### Даноци што се наплатуваат на имотот во Република Македонија

Сите правни и физички лица, сопственици на имот во принцип се обврзани да плаќаат даноци на имотот со кој располагаат. Даноците на имот се скромни со својата издашност, иако сопред законските одредби основица за плаќање е пазарната вредност на имотот.

Во даночниот систем на Република Македонија, според постојаната законска регулатива, се утврдени следните видови на даноци:

- ✓ **Данок на имот** - се плаќа на недвижен имот и определени видови подвижен имот, како на пример на моторни возила. Даночен обврзник е правно или физичко лице, сопственик или корисник на имотот. Даночните стапки се пропорционални и изнесуваат 0,10% до 0,20%<sup>733</sup>.
- ✓ **Данок на наследство и подарок** - се плаќа на наследен или подароци, на недвижен имот, пари, акции, обврзници или други средства. Обврзник на данокот е правно лице или физичко лице за наследен или подарен имот во земјата или странство. Странско физичко лице плаќа данок само за наследен или подарен имот на територијата на Република Македонија. Даночната основица е пазарната цена на имотот. Стапката на данокот за наследници од втор наследен ред е 2% до 3%<sup>734</sup>, а за другите наследни редови од 4% до 5%<sup>735</sup>. Наследниците од прв наследен ред се ослободени од данок.
- ✓ **Данок на промет на недвижности и права** - Се плаќа на промет на недвижности и права. Стапката на данокот е од 2% до 4%<sup>736</sup>. Даночен обврзник е продавачот на недвижноста или правото - правно или физичко лице.<sup>737</sup>

Утврдување и наплата на даноците на имот врши општинската администрација, на подрачјето на општината каде што се наоѓа имотот, но кога станува збор за данок на наследство и подарок, данокот го утврдува општинската администрација каде што е живеалиштето на даночниот обврзник.

Данокот се утврдува врз основа на податоците од даночната пријава, деловните книги на обврзниците, и другите податоци со кои располага соодветната општинска администрација.

Поради незначителното учество на Данокот на имот во вкупните приходи во Буџетот на Република Македонија се истиот е иземен од оваа анализа.

### Заклучни согледувања

Во Република Македонија, во периодот 1999-2009 година, директните даноци претставуваат околу 34,01% од вкупните даночни приходи на Буџетот. Во периодот пред светската економска криза (1999 - 2007) нивното учество изнесуваше 20,73%, но во времето на кризните години (2008-2009) карактеристично е тоа што нивното учество се намалува за 35,94% или 7,45 процентни поени што е во рамки на нивното вообичаено однесување во такви услови. Директните даноци во време на економски просперитет се зголемуваат релативно побрзо од другите но, во време на речисија или криза опаѓаат исто така побрзо.

Карактеристично за приходите остварени по основ на Данокот на добивка е тоа што во периодот пред светската криза се релативно умерени и изнесуваат 5,53% од вкупните даночни приходи во буџетот и истите се намалиле за 0,12 процентни поени во кризните години.

<sup>733</sup> Закон за Даноци на имот “Службен весник на Република Македонија”, бр.61/2004, 92/2007, 102/2008; член 6, став 1.

<sup>734</sup> Закон за Даноци на имот “Службен весник на Република Македонија”, бр.61/2004, 92/2007, 102/2008; член 16, став 1.

<sup>735</sup> Закон за Даноци на имот “Службен весник на Република Македонија”, бр.61/2004, 92/2007, 102/2008;

<sup>736</sup> Закон за Даноци на имот “Службен весник на Република Македонија”, бр.61/2004, 92/2007, 102/2008; член 22, став 1

<sup>737</sup> <http://www.ujp.gov.mk/mk/vodic#4> (посетено на 02.01.2012г.)

Карактеристично пак, за приходите остварени по основ на Персоналниот данок на доход е тоа што во периодот пред светската криза се релативно умерени и изнесуваат 15,20% од вкупните даночни приходи во буџетот и истите се намалиле за 7,57 процентни поени, односно 49.80% во кризните години. Овој висок процент на намалување на оптовареноста од Персоналниот данок на доход, покрај постоењето на тековната економска криза, е резултат и на легислативните промени кои беа извршени во Република Македонија а кои се однесуваат на даночните стапки. Имено прогресивните даночните стапки од 24%, 18%, 15% согласно со закон беа намалени со унифицирана даночна стапка од 12% во 2007 година и од 10% во 2008 година.

Од расположивите податоци (табела 4) може да се извлече и заклучок дека вкупното зафаќање по основ на даноците е под една третина од остварениот БДП а тоа значи дека и оптовареноста со директните даноци е во рамките на економската моќ на даночните обврзници.

**Табела 4**

Учество на директните даноци во вкупните даночни приходи и во БДП во мил. Денари								
Година	БДП	Вкупни даночни приходи во Буџетот	Данок на добивка	Персонален данок на доход	Учество на директните даноци во БДП	Учество на директните даноци во вкупните даночни приходи %	Учество на ДД во вкупни даночни приходи	Учество на ПДД во вкупни даночни приходи
1999	209,010	41,859	2,600	10,233	6,14	30,66	6,21	24,45
2000	236,389	51,120	2,793	10,793	5,74	26,58	5,46	21,11
2001	233,841	47,716	3,006	7,248	4,39	21,49	6,30	15,19
2002	243,970	54,389	2,624	7,513	4,16	18,64	4,82	13,81
2003	258,369	49,166	3,270	7,502	4,17	21,91	6,65	15,26
2004	272,462	52,527	2,362	7,707	3,70	19,17	4,50	14,67
2005	295,052	55,024	2,837	8,098	3,71	19,87	5,16	14,72
2006	320,059	92,238	4,708	8,414	4,10	14,23	5,10	9,12
2007	364,989	105,298	5,898	8,892	4,05	14,06	5,60	8,44
2008	411,728	117,291	8,579	8,696	4,20	14,73	7,31	7,41
2009	409,100	111,081	4,434	8,710	3,21	11,83	3,99	7,84

Извор: Податоците се користени од завршните сметки за соодветните години на Министерството за финансии

#### Користена литература

1. Barac Slobodan, Stakic Budimir: „Javne finansije“, Univerzitet Singidunum, Beograd, Srbija 2009
2. Јовановски Панче: „Јавни финансии“, Европски Универзитет, Скопје, 2008 година;
3. Ласкомб Мишел, Дрише Хавиер Вандер : „Јавни финансии“, Конгресен сервисен центар, Скопје 2006 година;
4. Наумовски Петар; „Финансико право“, Европски Универзитет, Скопје, 2008 година;

5. Hubbard R. Glenn, O'Brien Anthony Patric „Economics“ second edition, Pearson International edition, 2008;
6. Ognjanovic Vuk : „Javne finasije u teoriji I paksi“, Editor, Novi Beograd, Srbija 2008;
7. Пендовска Весна: „Даночно право“, Магор, Скопје, 2001 година;
8. Поповски Никола: „Економија на развојот“, Европски Универзитет, Скопје, 2010 година
9. Rosen Harvey S. „Public finance“ 8 th edition, McGraw- Hill Companies, 2007
10. Case Karl E., Fair Ray C, „Principles of macroeconomics“, Pearson International edition, 2007
11. „Статистички годишник на Република Македонија – БДП по пазарни цени“, Државен завод за статистика, Скопје, 2008 година;
12. Тодевски Димитар „Карактеристики на јавните финансии на Македонија“, Скопје, 2006 година;
13. „Завршна сметка на Буџетот на Република Македонија за 2001 година“ Службен весник на Р.М бр. 07-1442/1 ;
14. „Завршна сметка на Буџетот на Република Македонија за 2002 година“ Службен весник на Р.М бр. 07-2994/1 ;
15. „Завршна сметка на Буџетот на Република Македонија за 2003 година“ Службен весник на Р.М “ бр. 07-2630/1 ;
16. „Завршна сметка на Буџетот на Република Македонија за 2004 година“ Службен весник на Р.М бр. 07-2269/1 ;
17. „Завршната сметка на Буџетот на Република Македонија за 2005 година“ Службен весник на Р.М бр. 07-850/1 ;
18. „Завршната сметка на Буџетот на Република Македонија за 2006 година“ Службен весник на Р.М бр. 07-3730/1 ;
19. „Завршната сметка на Буџетот на Република Македонија за 2007 година“ Службен весник на Р.М бр. 07-3737/1 ;
20. „Завршна сметка на Буџетот на Република Македонија за 2008 година“ Службен весник на Р.М преземено од [www.finance.gov.mk](http://www.finance.gov.mk)
21. „Завршна сметка на Буџетот на Република Македонија за 2009 година“, Службен весник на Р.М преземено од [www.finance.gov.mk](http://www.finance.gov.mk)
22. „Закон за Буџети“ - “Службен весник на Република Македонија”, преземено од [www.finance.gov.mk](http://www.finance.gov.mk)
23. „Закон за Данок на добивка“ - “Службен весник на Република Македонија”, бр. 85/10;
24. „Закон за Персонален данок на доход“ - “Службен весник на Република Македонија”, бр.139/09;
25. „Закон за Данок на имот“ - “Службен весник на Република Македонија”, бр. 102/08;
26. [www.ujp.gov.mk](http://www.ujp.gov.mk);
27. [www.finance.gov.mk](http://www.finance.gov.mk) ;
28. [www.stat.gov.mk](http://www.stat.gov.mk);
29. [epp.eurostat.ec.europa.eu](http://epp.eurostat.ec.europa.eu)