

проф. д-р Катерина Деспот
проф. д-р Васка Сандева

СОВРЕМЕН ДИЗАЈН НА СТОЛИЦИ ЗА ВРАБОТЕНИТЕ ВО ИНСТИТУЦИТЕ ОД КУЛТУРА

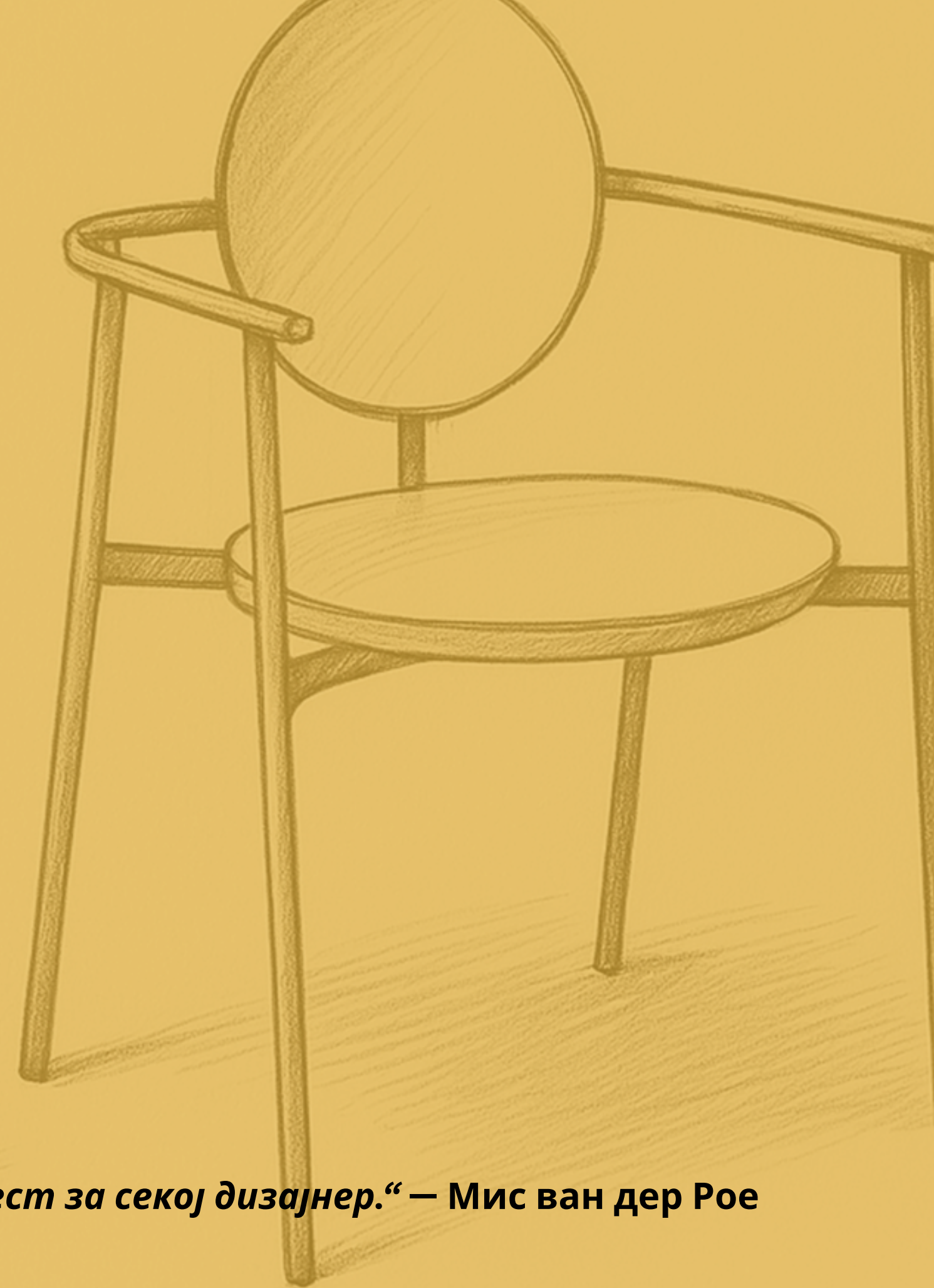

2025

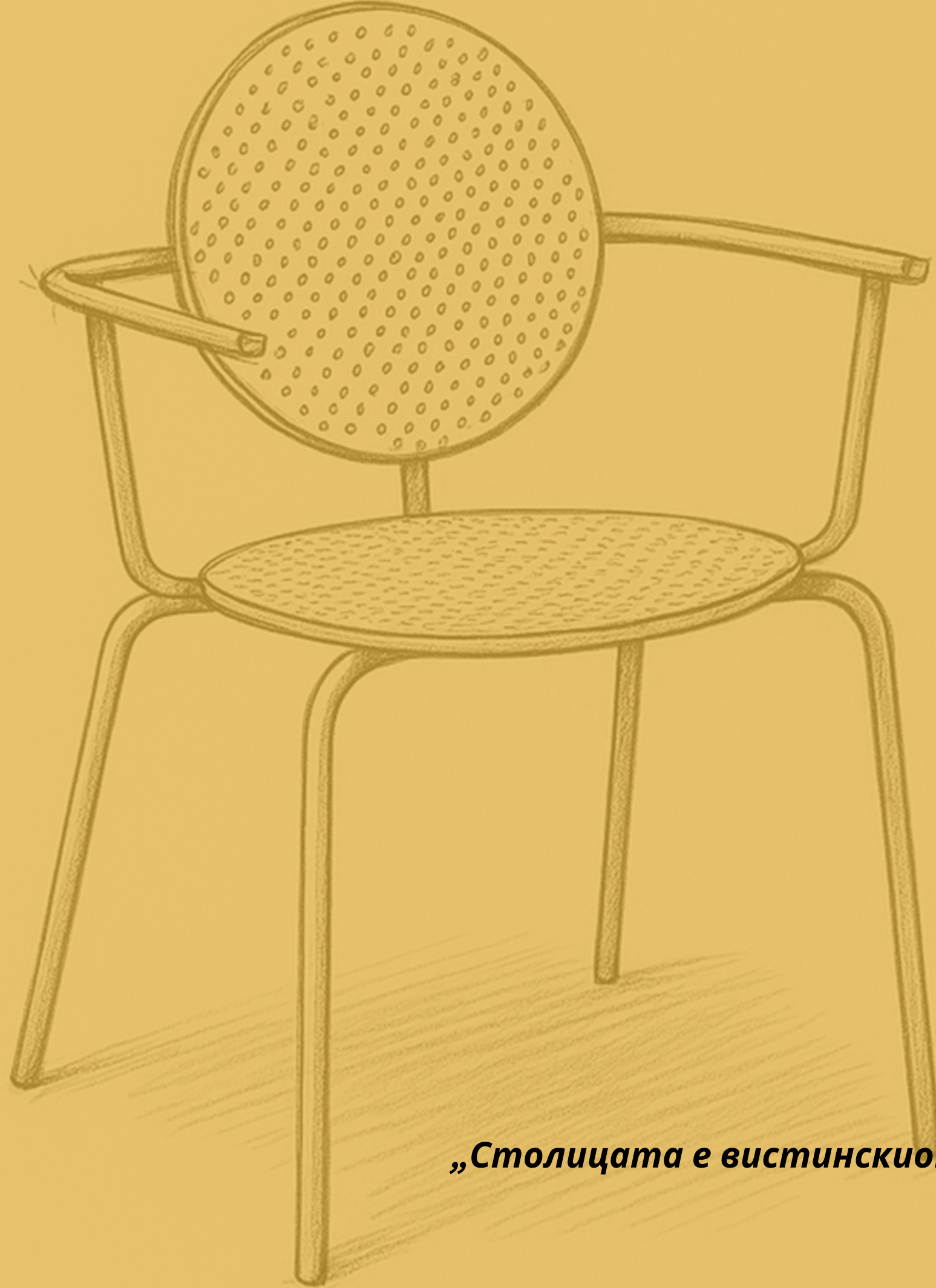

„Столицата е вистинскиот тест за секој дизајнер.“ — Мис ван дер Рое



Проф. д-р **Катерина Деспот** е родена 1977 г. во град Прилеп, Р. Македонија. Завршува специјалност Индустриски дизајн (2001), на Национална Ликовна Академија – Софија, Р. Бугарија, Факултет за Применета уметност. Своето образование го продолжува во истата институција, каде во 2005 година се стекнува со титулата доктор на науки – PhD.

Во 2018 година завршува пост-докторски студии (специјализација) на тема “Влијанието на парковата уметност врз развојот на модерната паркова композиција”.

Од 2009 година до моментот вработена како професор на Универзитет Гоце Делчев – Штип, редовен професор и раководител на катедра Архитектура и дизајн на Факултет за природни и технички науки. Член на факултетскиот и универзитетскиот состав од 2009 година до моментот. Раководител на повеќе од 70 дипломирани студенти и 10 магистрирани студенти на катедрата Архитектура и дизајн, Универзитет Гоце Делчев – Штип.

Автор на повеќе од 150 научни разработки (публикации, статии, проекти). Разработени независно и публикувани десет книги. Учествува на многу групни и повеќе од 15 самостојни изложби.



Проф. д-р **Васка Сандева** родена 23.05.1982 година во град Кочани, Р. С. Македонија. Вработена на Факултетот за природни и технички науки, катедра Архитектура и дизајн. Стекнато образование, докторски студии (PhD), Пејзажен архитект на Шумарскотехнички универзитет – Софија, Р. Бугарија, Факултет за екологија и пејзажна архитектура (2009).

Во 2018 година завршува пост-докторски студии (специјализација) на тема „Уметнички принципи на парковата уметност како фактор за уредување на улиците во градовите во Република Македонија“.

Од 2010 до моментот води (предавања и вежби) на катедра Архитектура и дизајн, модул Пејзажна архитектура и модул Дизајн и технологија на мебел и ентериер. Член на факултетскиот совет на Факултетот за природни и технички науки. Научен интерес во екстериерно и ентериерно уредување.

Автор на повеќе од 100 научни разработки (публикации, статии, проекти). Разработени независно и публикувани десет книги. Учествува на неколку изложби. Реализирани над 30 проекти.

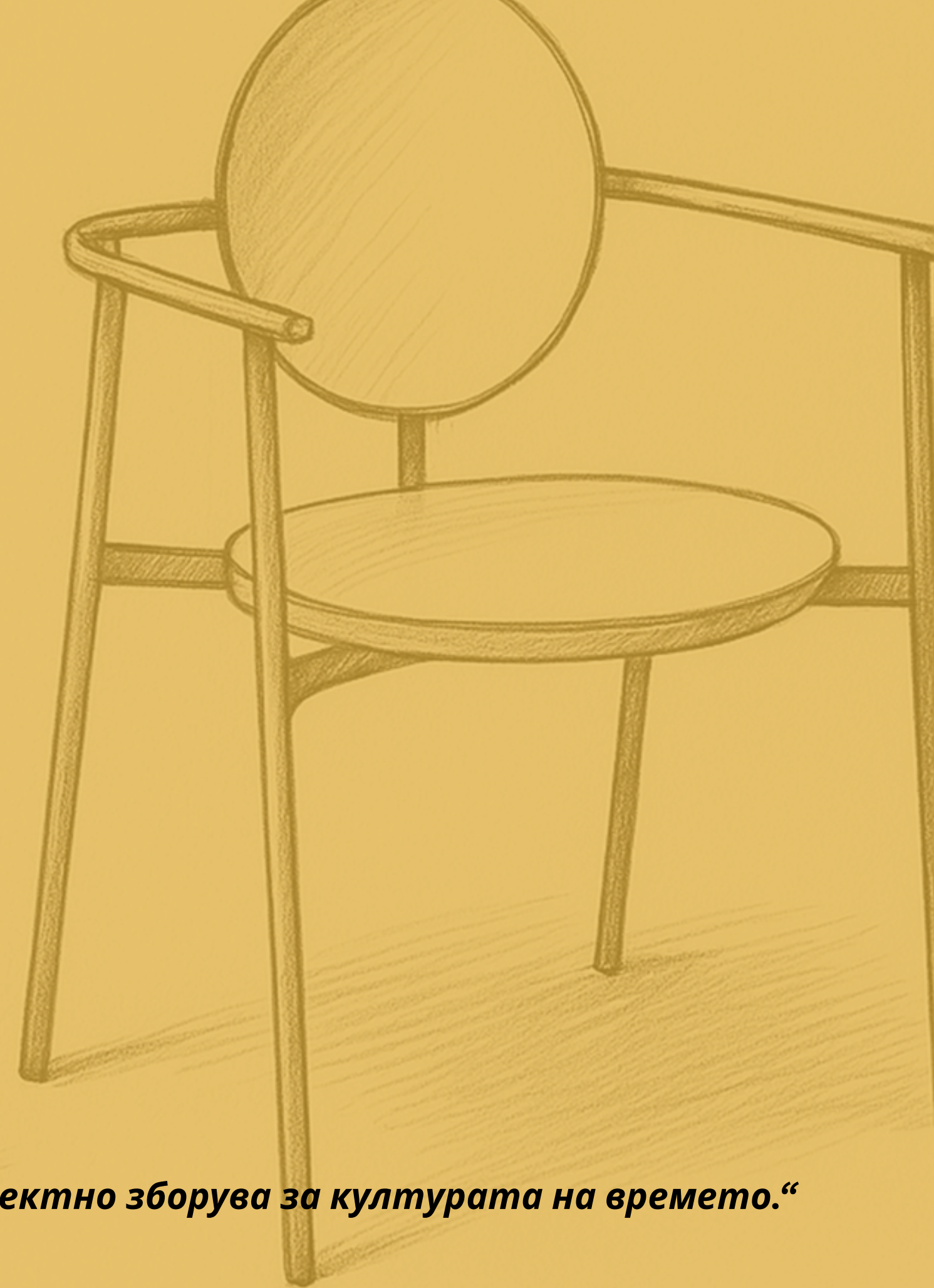
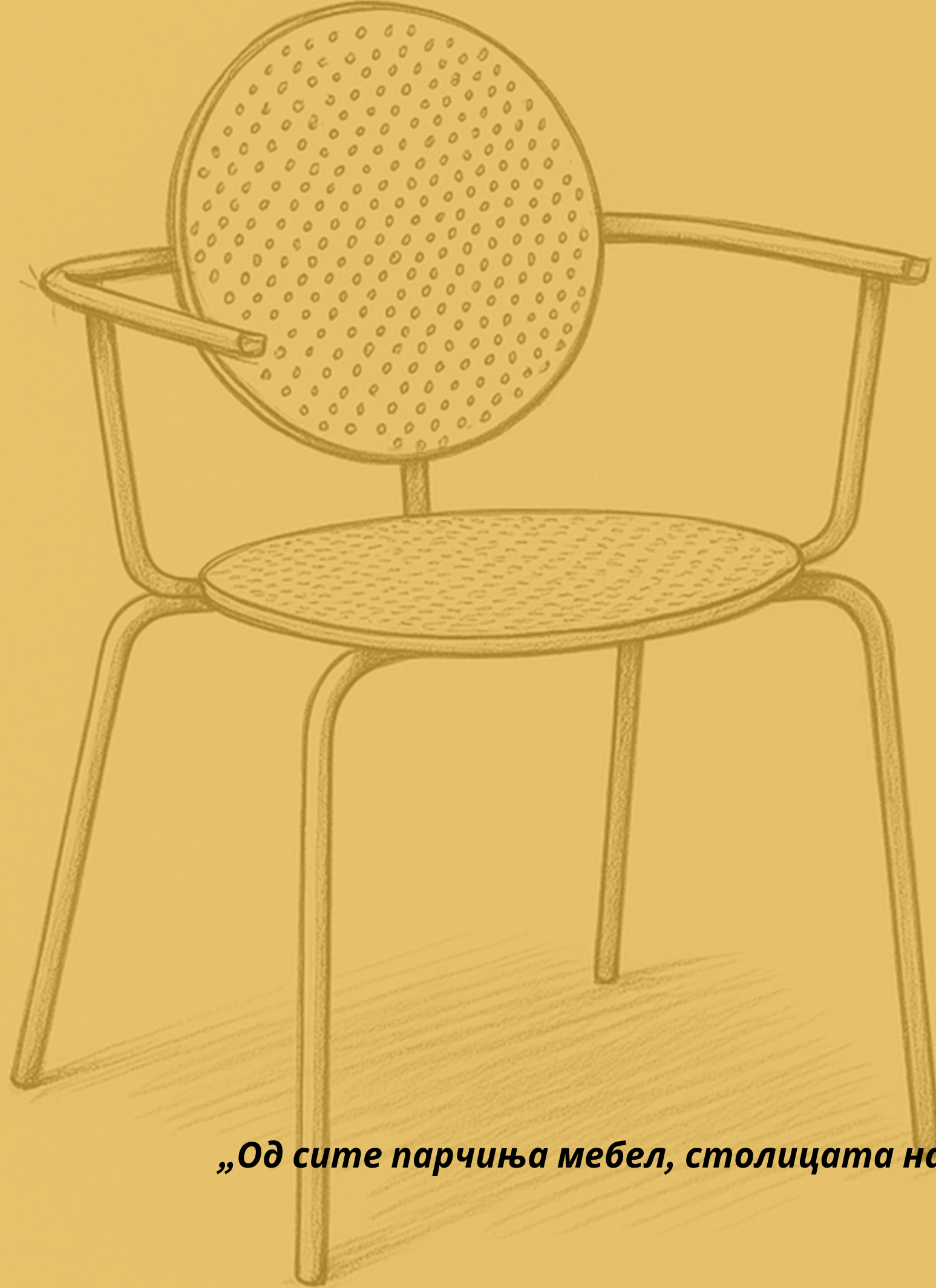

„Од сите парчиња мебел, столицата најдиректно зборува за културата на времето.“

Вовед

Проектот „ **Современ дизајн на столици за вработените во институциите од култура**“ претставува дизајнерско истражување и развој на концептуално решение за столици, наменти за вработените во културните институции.

Фокусот е ставен на процесот на дизајнирање, специфично ликовно изразување и презентација преку изложба. Преку современи алатки и методи од областа на индустрискиот и дизајнот на мебел, проектот ќе обезбеди јасна визија на идејата.

Проектот не само што ќе го нагласи значењето на дизајнот во работната средина, туку ќе го поттикне развојот на креативната индустрија преку практична имплементација на дизајнерски процес- од идеја до изложба. Секој модел е замислен да биде лесно препознатлив, со суптилни елементи кои асоцираат на културни симболи, апстрактна уметност или архитектонски детали типични за регионот.

Проектот ќе придонесе кон подигање на свеста за важноста на дизајнот како алатка за подобрување на работната средина и ќе овозможи културните институции да се опремаат со мебел кој е истовремено функционален, естетски усогласен и ергономски коректен. Изложбата ќе отвори простор за дијалог меѓу дизајн, архитектура и културна практика.

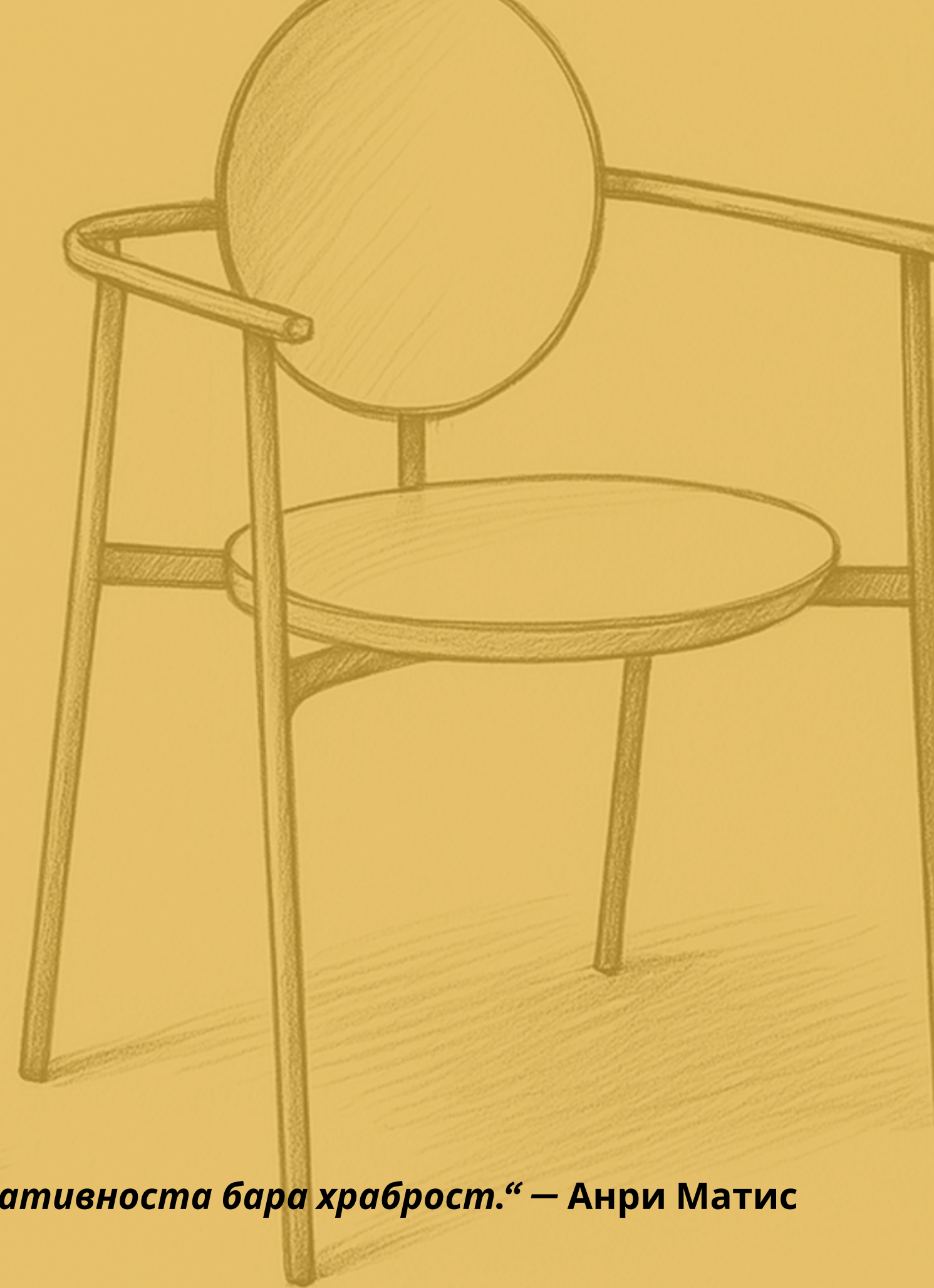
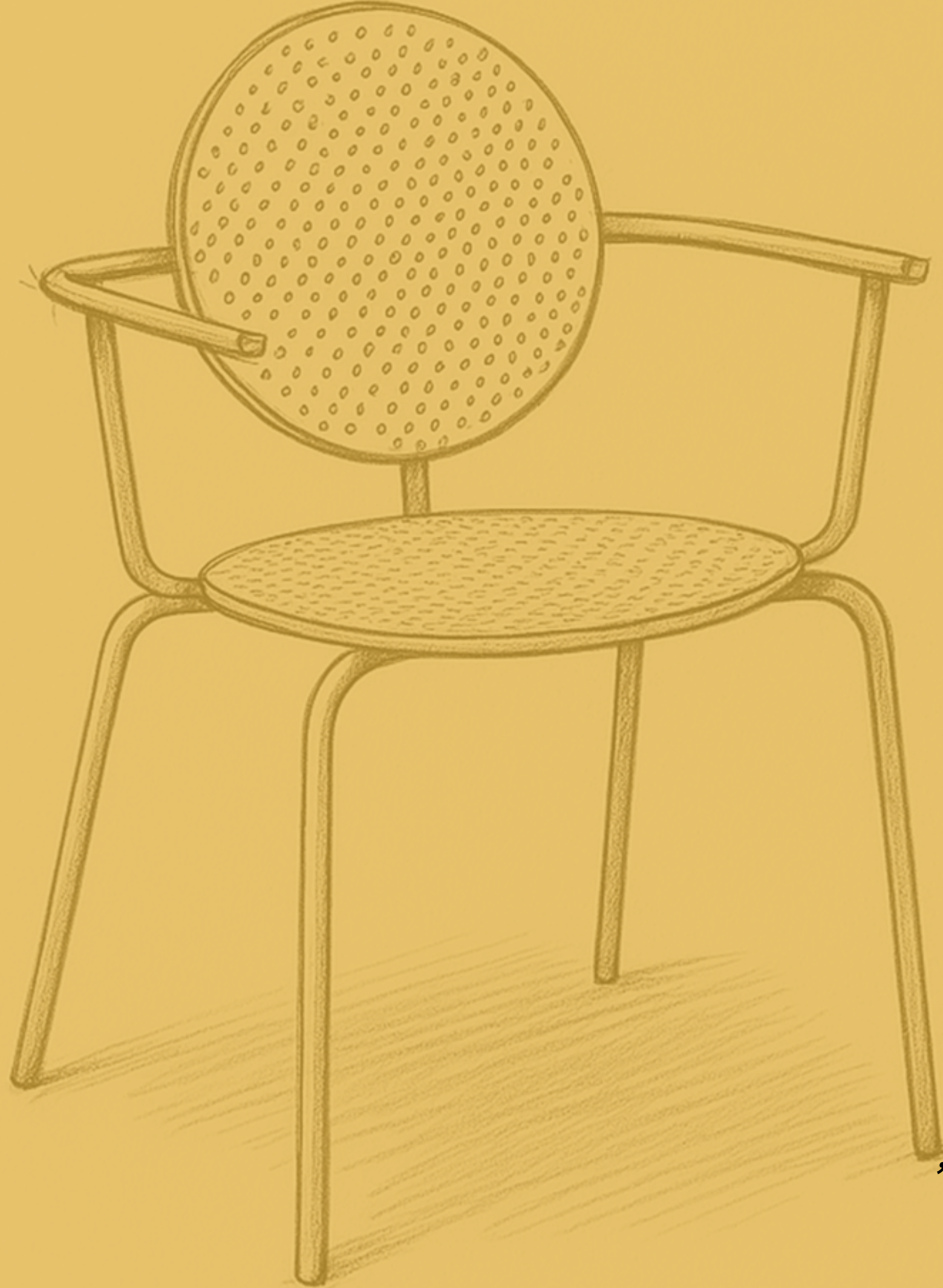

„Креативноста бара храброст.“ — Анри Матис

добре дојдовте во нашиот мебел



„Столицата веќе не е парче мебел на кое се седи, туку нешто што се набљудува и анализира.“

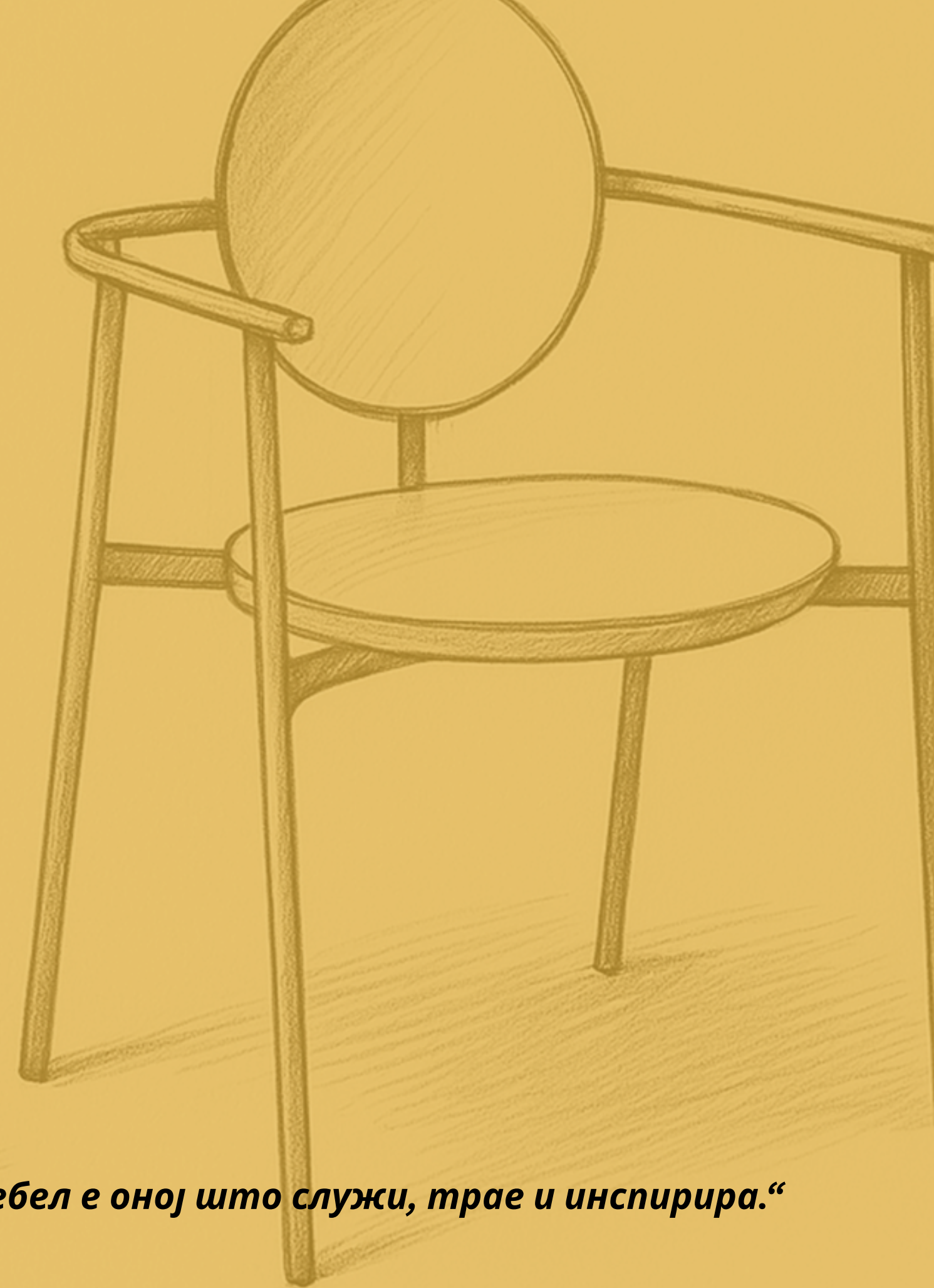
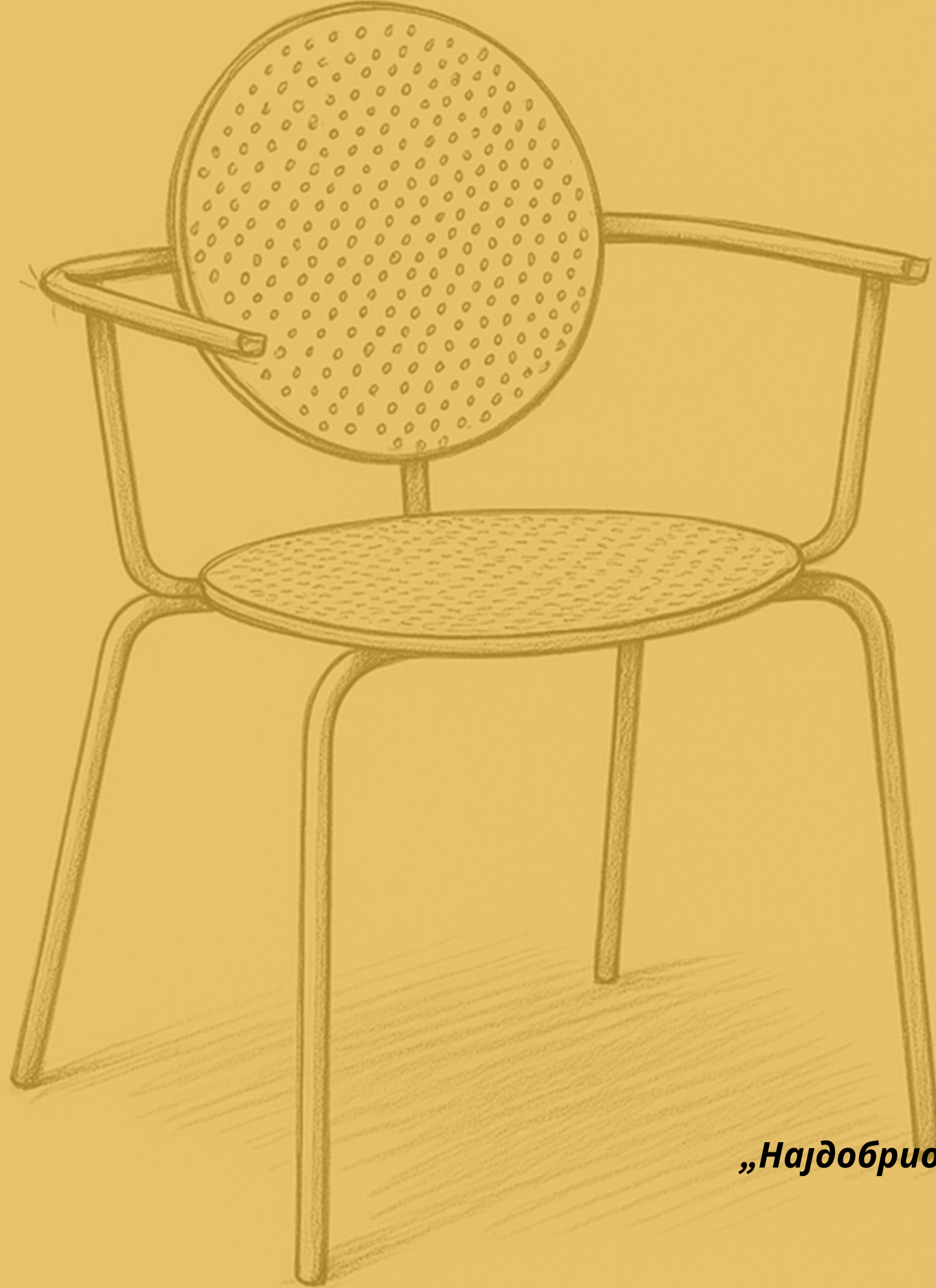

„Најдобриот мебел е оној што служи, трае и инспирира.“

проект СТОЛ

„Столицата е повеќе од објект за седење. Таа е точка на допир меѓу телото и просторот, меѓу функцијата и формата. Во оваа студија, ги следиме две столици – жолта и црна – низ нивната трансформација: од функционален дизајн до уметнички мотив, од галериски експонат до визуелна поезија.“



Развој на современо дизајнерско решение – создавање столица која обезбедува удобност, естетска вредност која рефлектира уникатност и идентитет на институцијата.

Промоција на важноста на дизајнот – нагласување на значењето на функционалниот и современ дизајн како клучен елемент на професионалната работна средина.

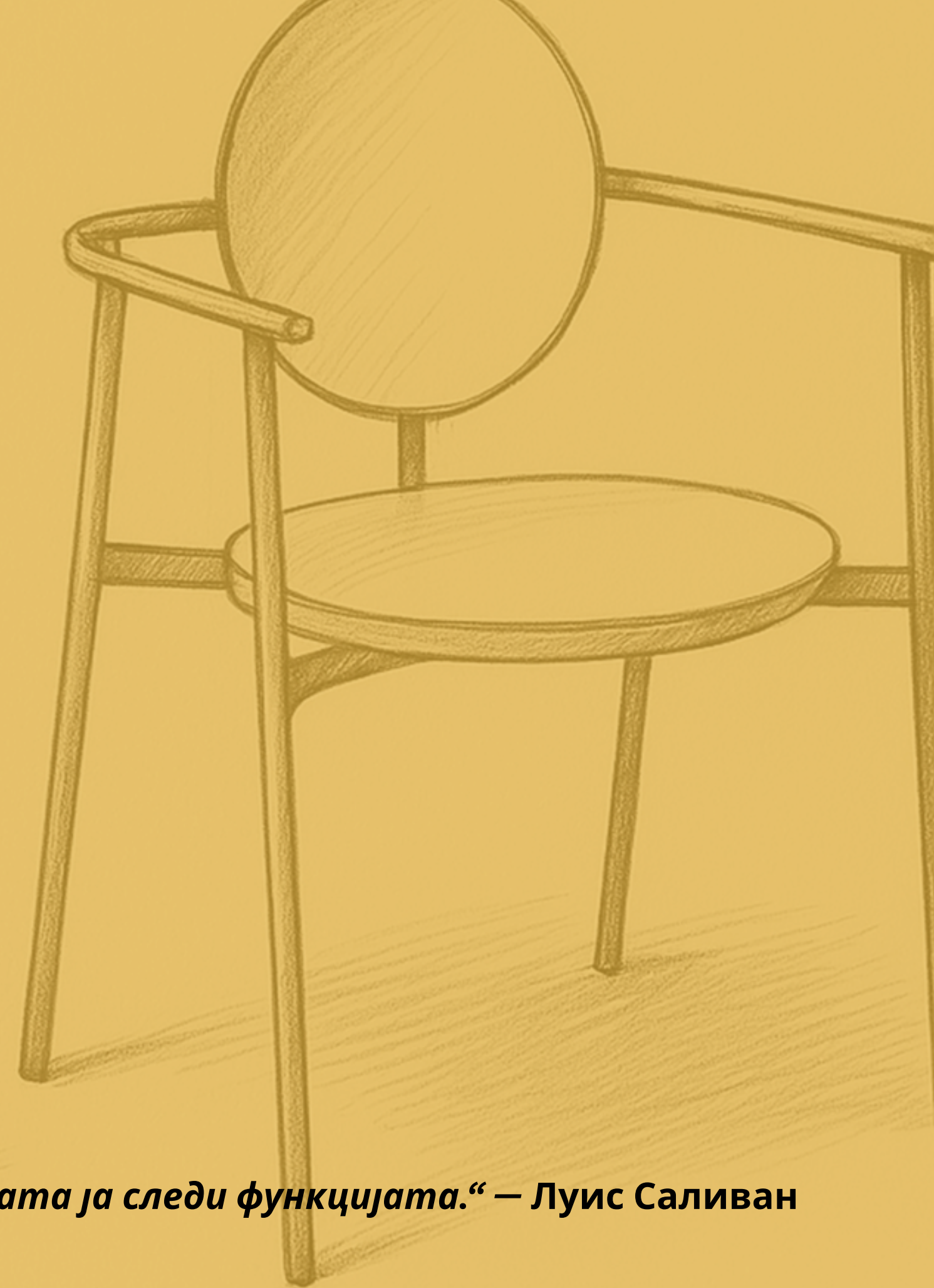
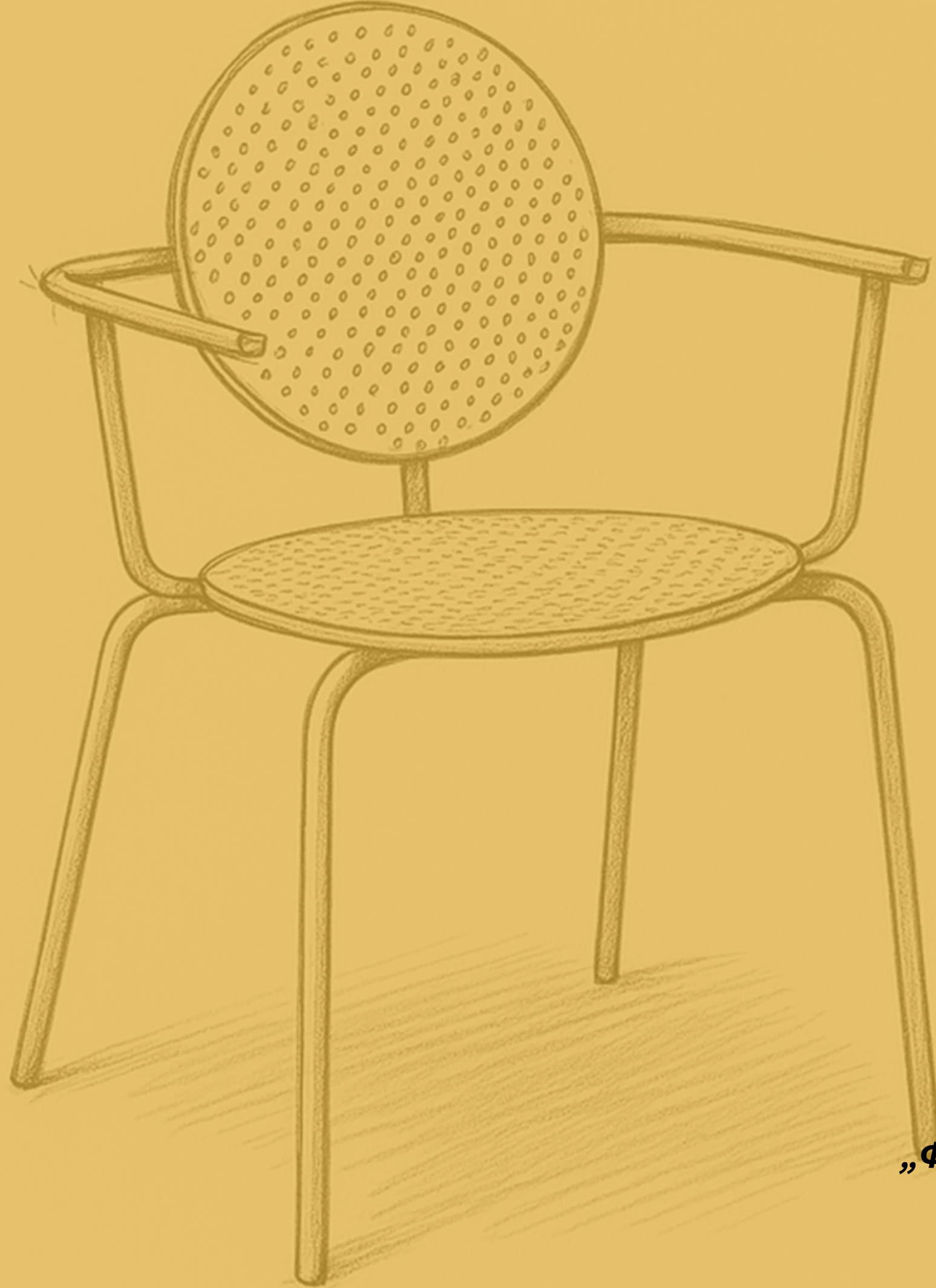

„Формата ја следи функцијата.“ — Луис Саливан

КРУГОВИ НА ТРАДИЦИЈАТА



СТОЛИЦАТА Е СЕКОЈДНЕВЕН ОБЈЕКТ ШТО ЧЕСТО ГО ИГНОРИРАМЕ – НО ТОКМУ ТАА, ВО СВОЈОТ НАЈОБИЧЕН ОБЛИК, НОСИ СЛОЖЕНА ПРИКАЗНА ЗА ТЕЛОТО, ПРОСТОРОТ И ПРИСУСТВОТО.
КАКО ФУНКЦИОНАЛЕН ЕЛЕМЕНТ, ТАА Е МЕДИЈАТОР ПОМЕЃУ ЧОВЕКОТ И АРХИТЕКТУРАТА – ГО НАСОЧУВА НАШЕТО ТЕЛО, НАШЕТО ГЛЕДАЊЕ, НАШЕТО УЧЕСТВО ВО ПРОСТОРОТ. НО КОГА ЌЕ ЈА ИЗВАДИМЕ ОД ТАА ФУНКЦИЈА И ЈА ПОСТАВИМЕ ВО УМЕТНИЧКИ КОНТЕКСТ, СТОЛИЦАТА СТАНУВА СИМБОЛ.
ТАА ЗБОРУВА ЗА МОЌ, ОТСУСТВО, ИНТИМНОСТ, ПА ДУРИ И ЗА ОТПОР.
НАШИТЕ ДВЕ СТОЛИЦИ – **ЖОЛТАТА** И **ЦРНАТА** – ЈА ПРЕТСТАВУВААТ ТОКМУ ТАА ТЕНЗИЈА:
ЖОЛТАТА СТОЛИЦА ЗА ОТВОРЕНИТЕ ГАЛЕРИСКИ ПРОСТОРИ ВО ФУНКЦИЈА НА ПОСЕТИТЕЛИТЕ КАКО ЗНАК НА СВЕТЛИНА И ОТВОРЕНОСТ,
ЦРНАТА ЗА КАНЦЕЛАРИСКИТЕ ПРОСТОРИ ОДНОСНО ЗА САЛИТЕ ЗА СОСТАНОЦИ КАДЕ ЌЕ БИДАТ ВО ФУНКЦИЈА НА ВРАБОТЕНИТЕ ВО ОБЈЕКТИТЕ ОД КУЛТУРА



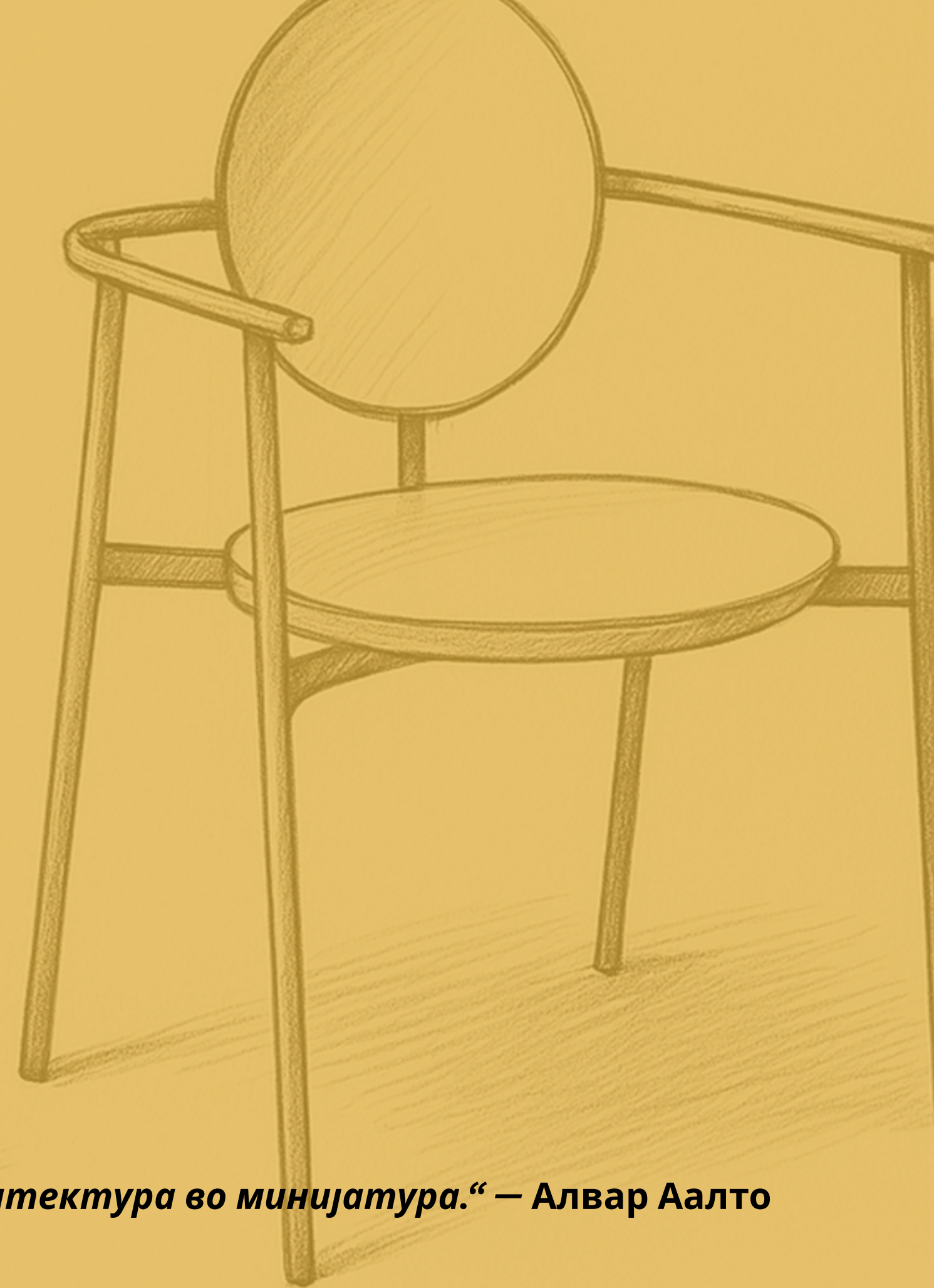
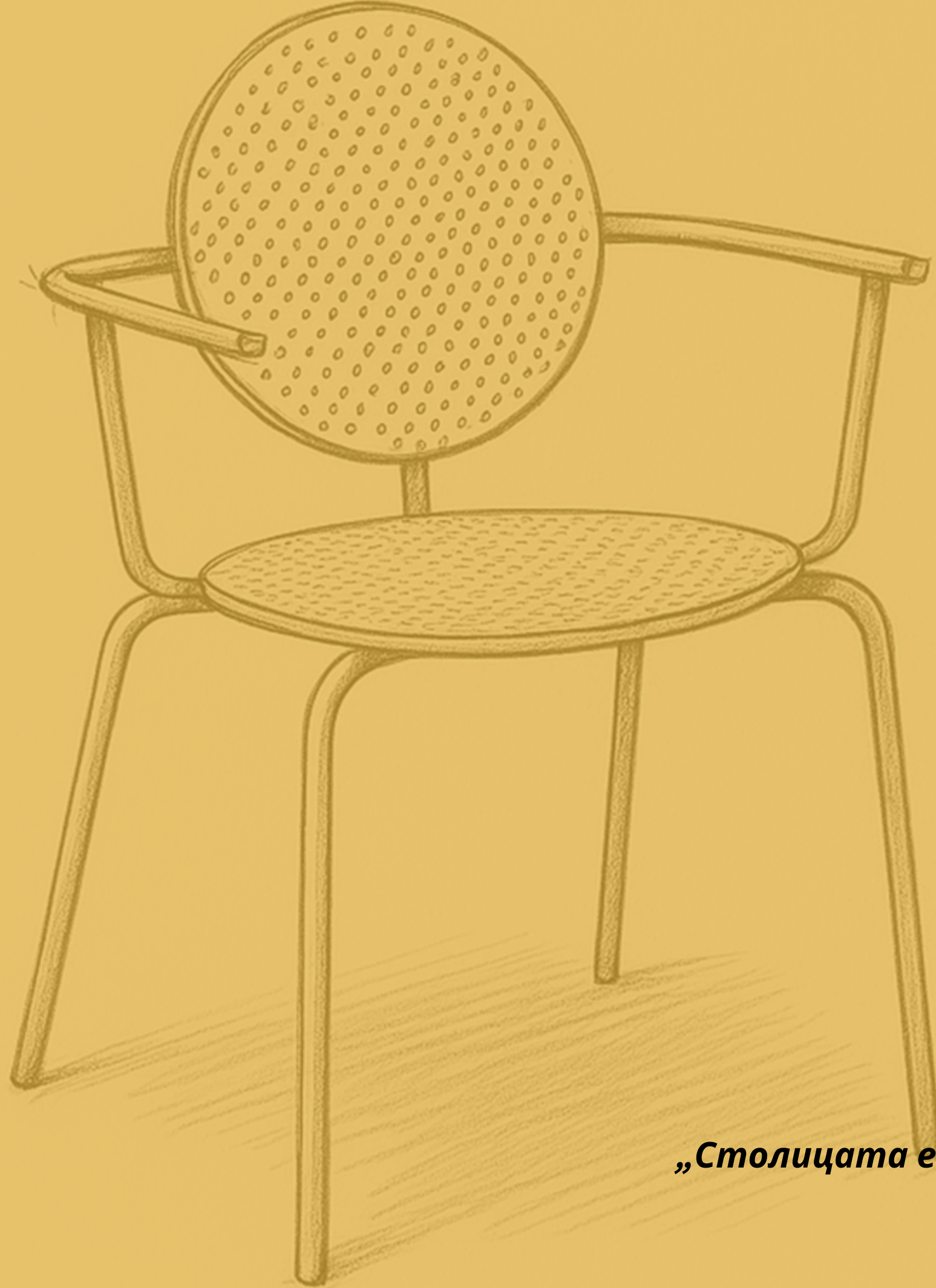

„Столицата е архитектура во минијатура.“ — Алвар Аалто



Визуелна инспирација

- Геометрија на кругот – користи кругови, сончеви зраци и концентрични форми во позадината или како декоративен елемент.
- Боја – контрастот меѓу мат-црна (елеганција, сериозност) и жолта/златна (светлина, радост) може да биде главната палета.
- Текстура - преплети мотиви од традиционални македонски везови, килими и орнаменти како суптилен графички слој.

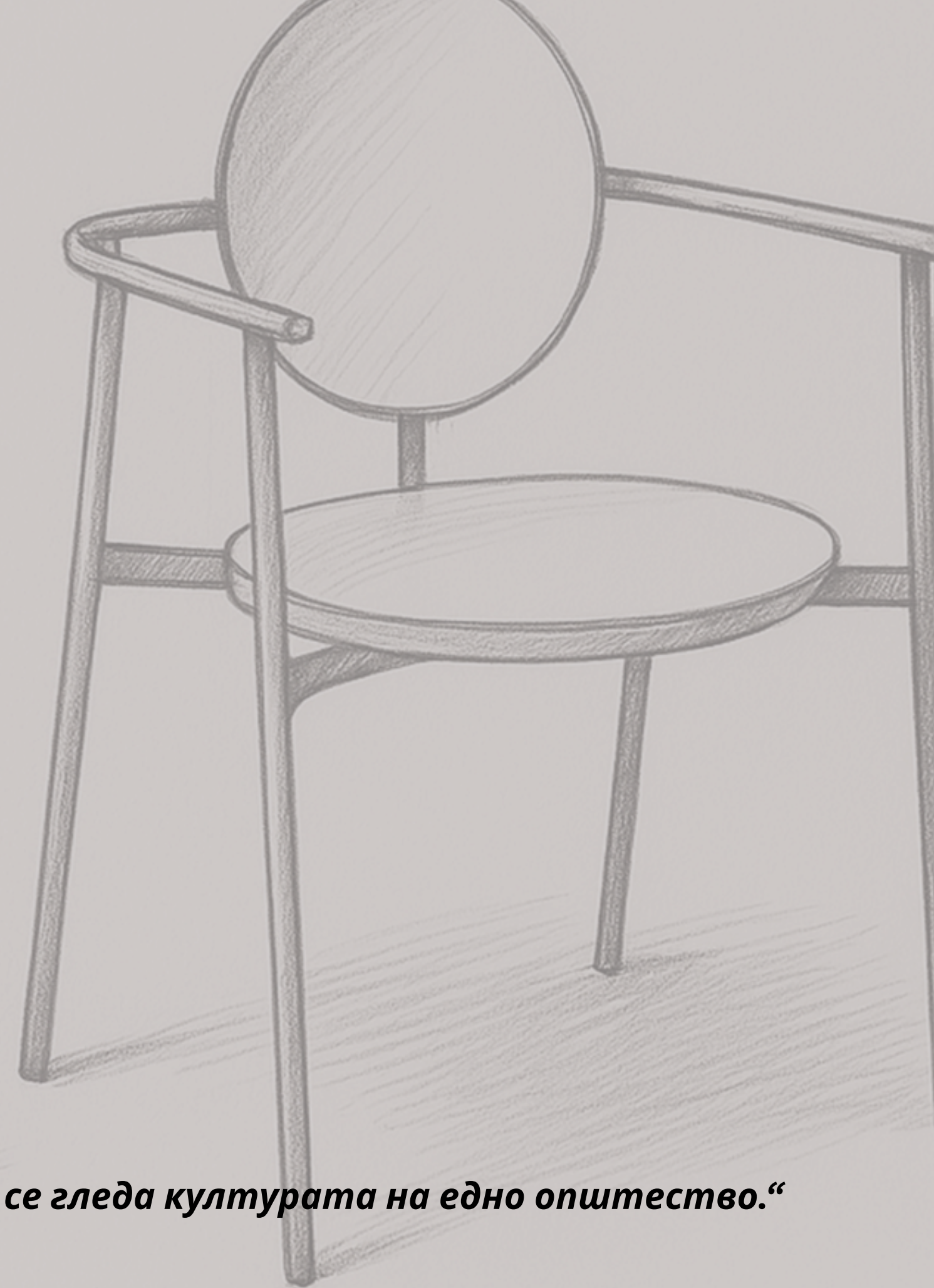
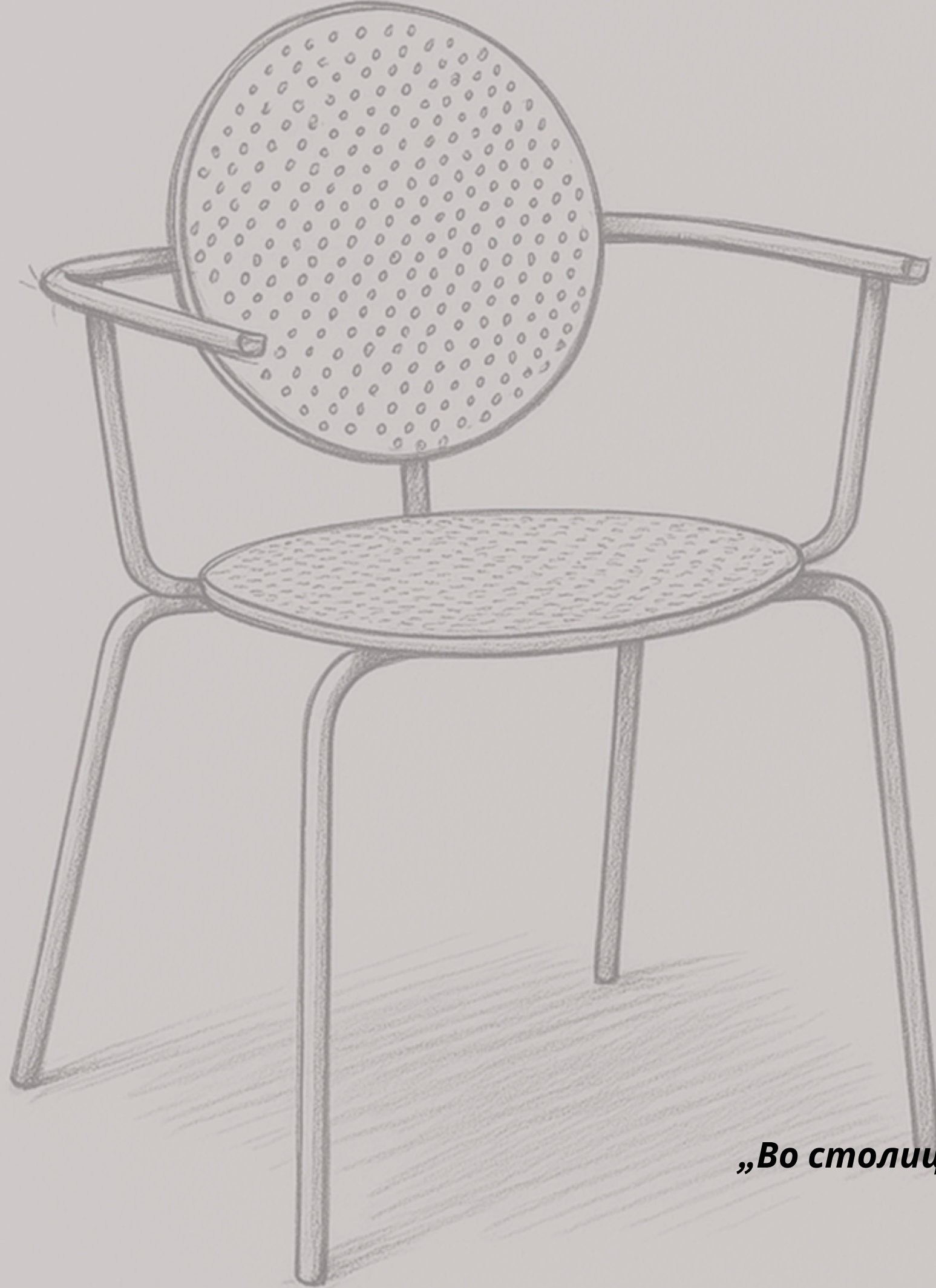

„Во столицата се гледа културата на едно општество.“

Дизајнерска инспирација

- Столиците како скулптури, а не само функционални предмети. Може да ги поставиш во просторот како уметнички дела со јасно истакнат контраст (темно/светло, минимализам/декоративност).
- Кругот како симбол на сонце и бесконечност, што е универзален, но и длабоко локален мотив во македонската традиција.

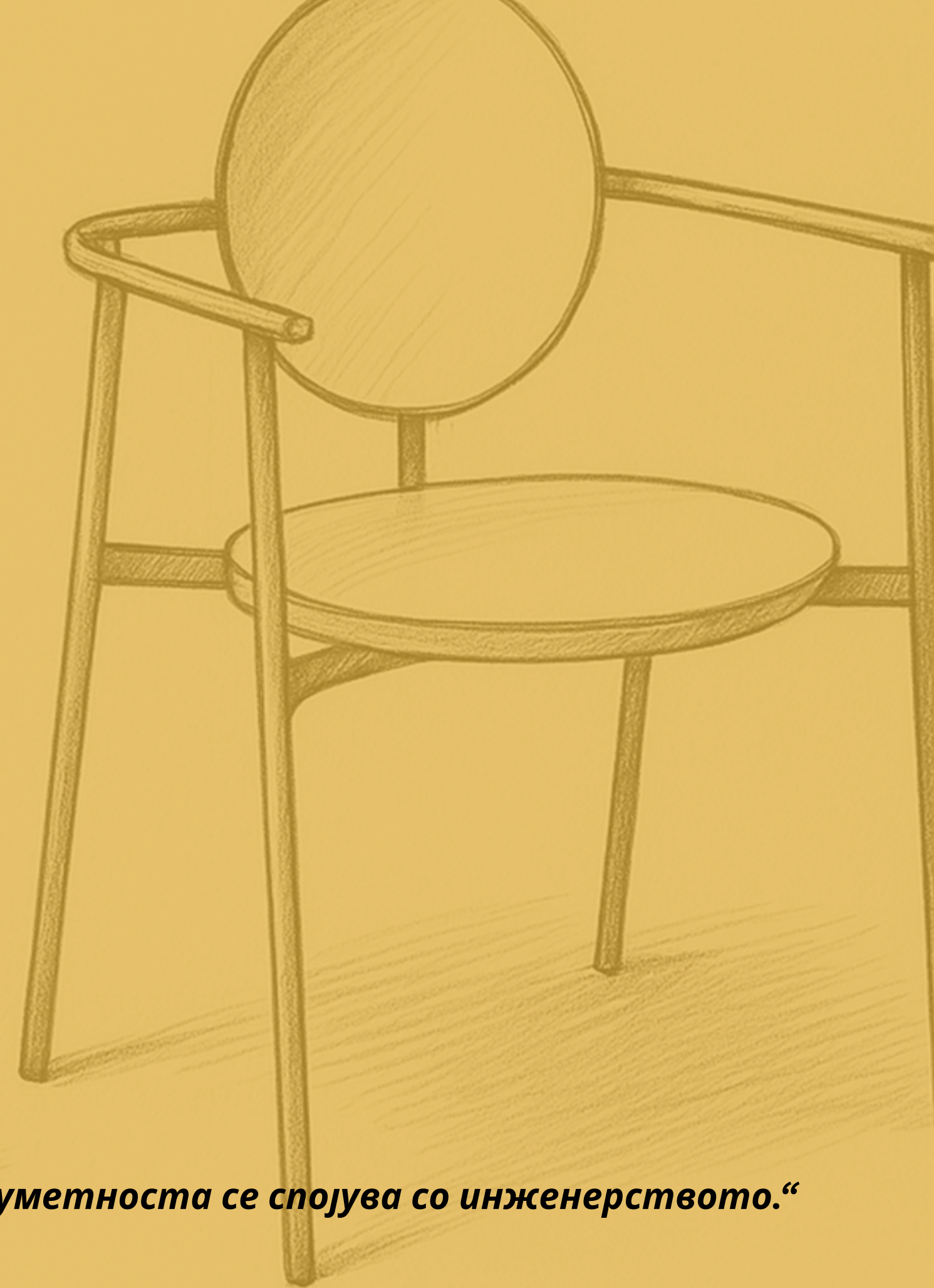
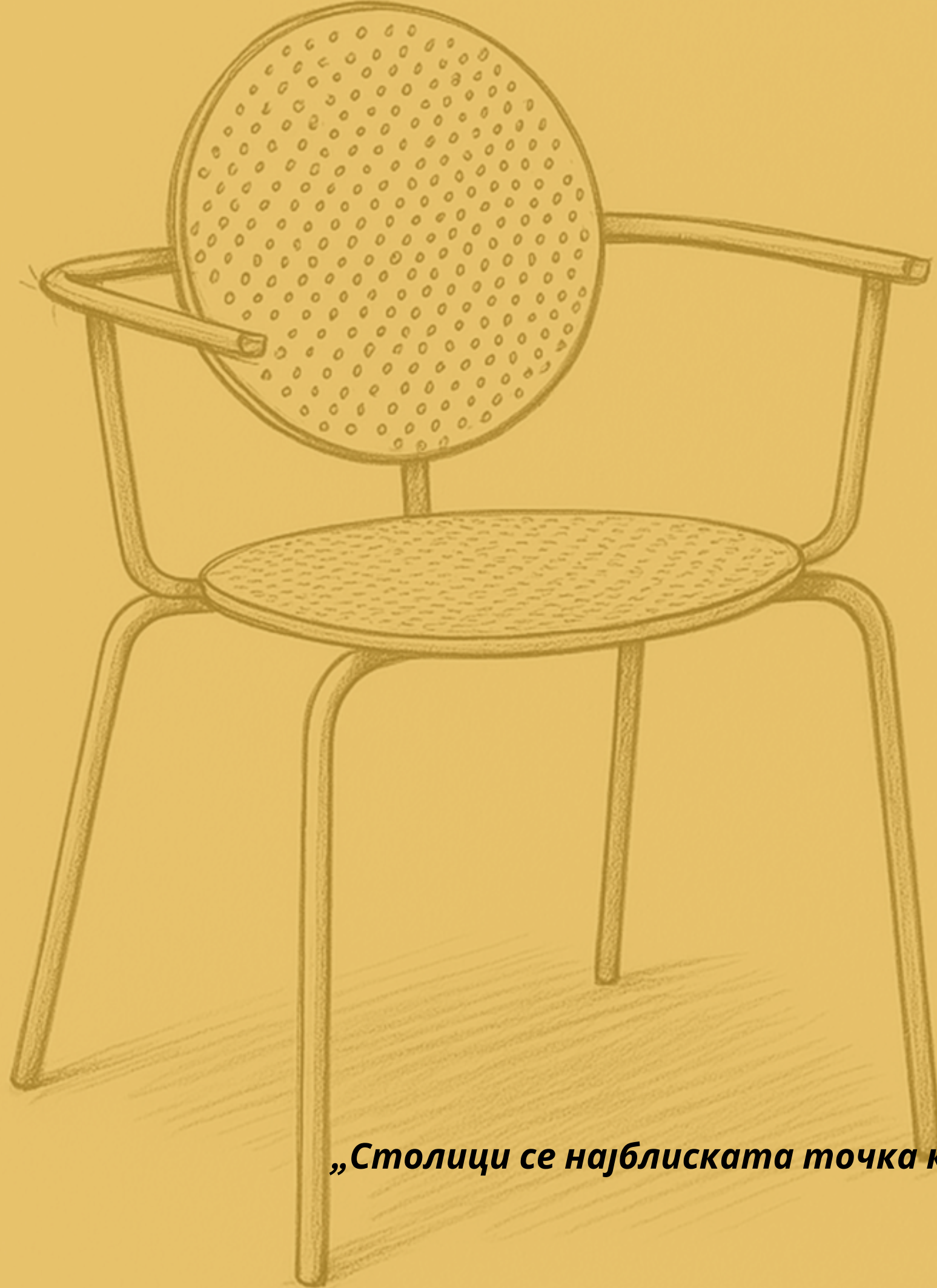

„Столици се најблиската точка каде уметноста се спојува со инженерството.“

Концептуална инспирација

- Минатото и сегашноста – како традицијата живее во современиот дизајн.
- Дијалог – една столица зборува за духовната длабочина и стабилност, другата за радоста и боите на културата.
- Македонската културна ДНК – ситните орнаменти, фолклорните симболи и боите можат да бидат реинтерпретирани во нов визуелен јазик.



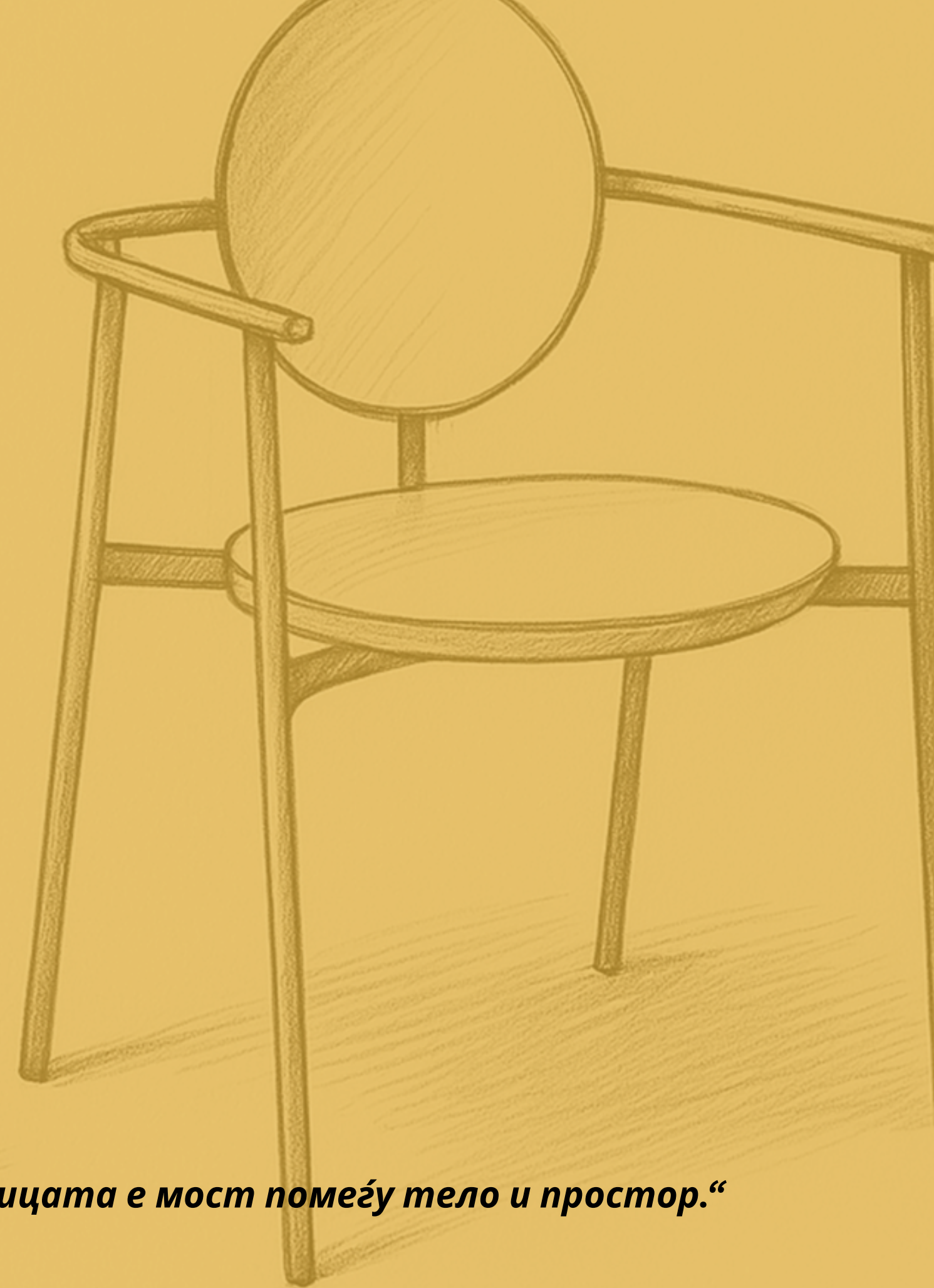
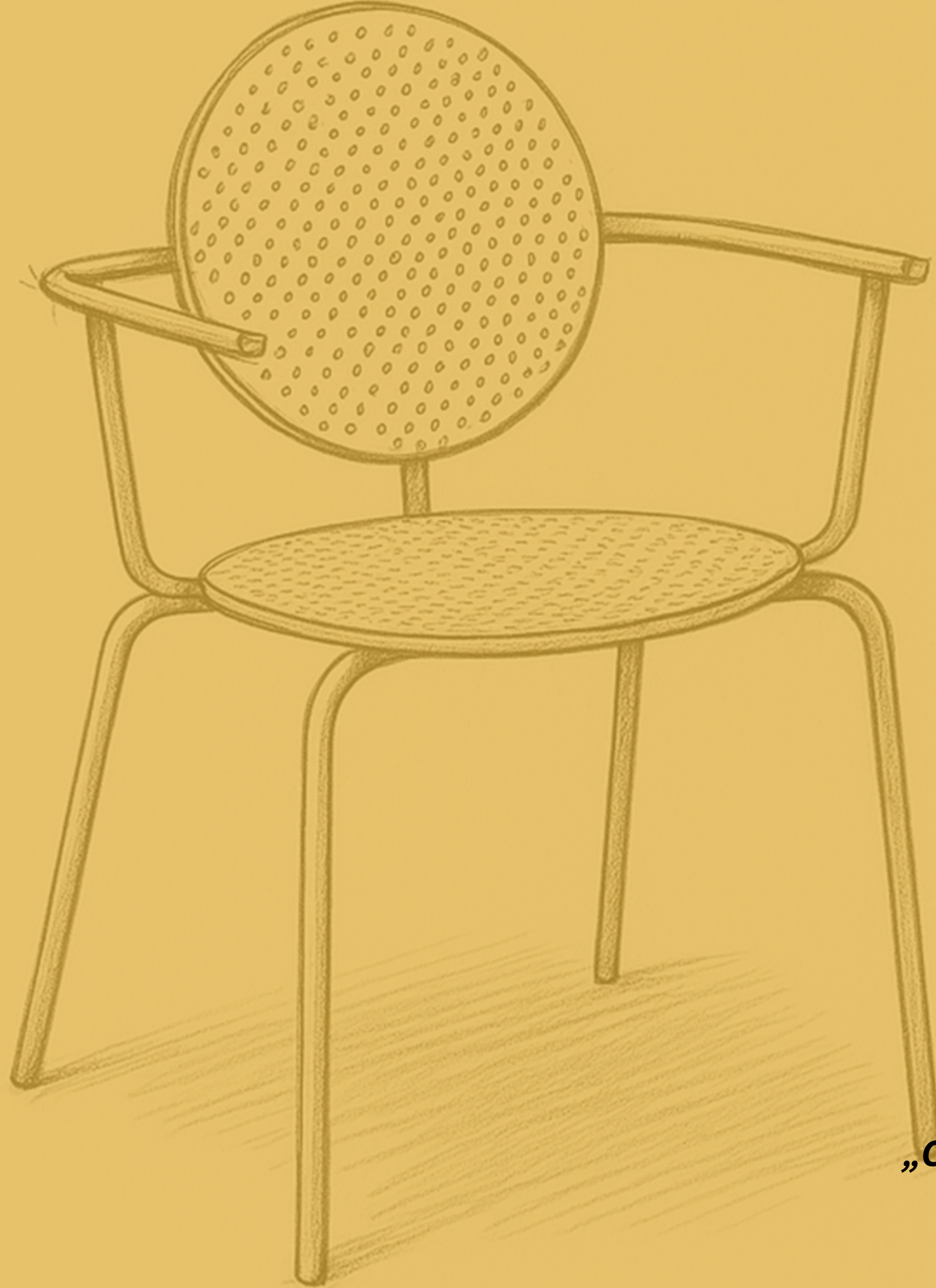

„Столицата е мост помеѓу тело и простор.“



2026 стил 02



2026 стил 01

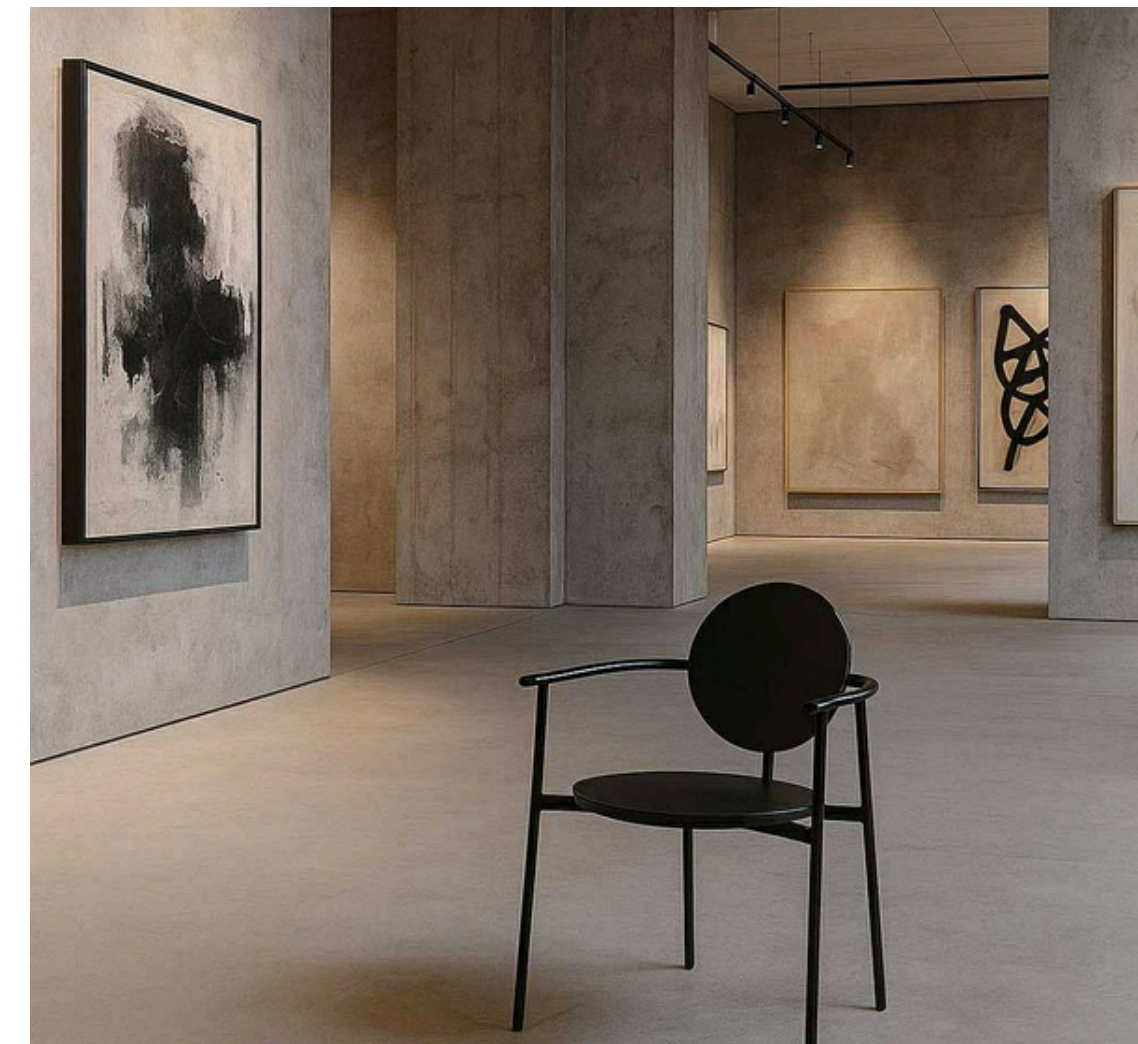

2026 стил 03

СТОЛИЦАТА МЕЃУ ФУНКЦИЈАТА И УМЕТНОСТА

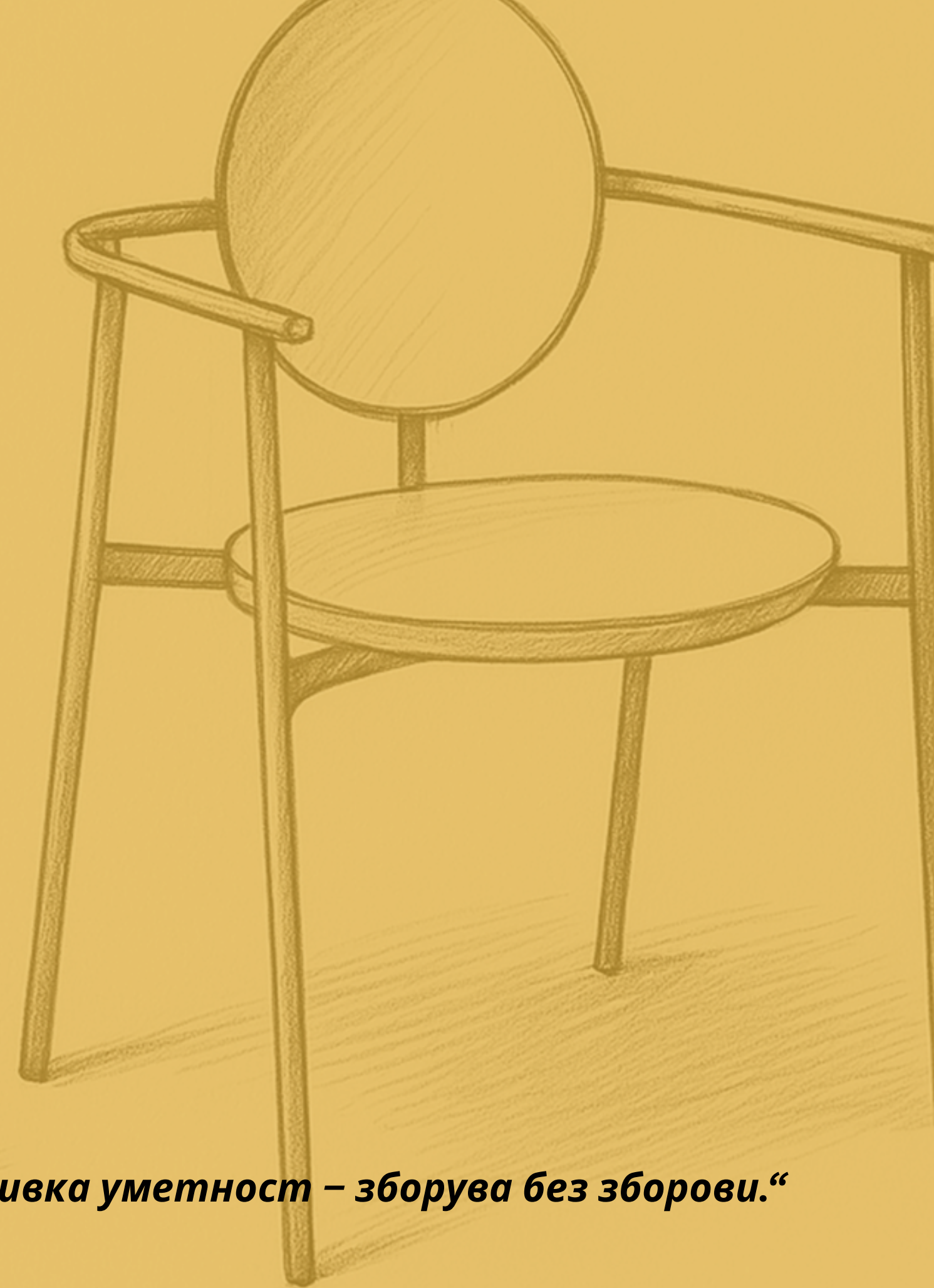
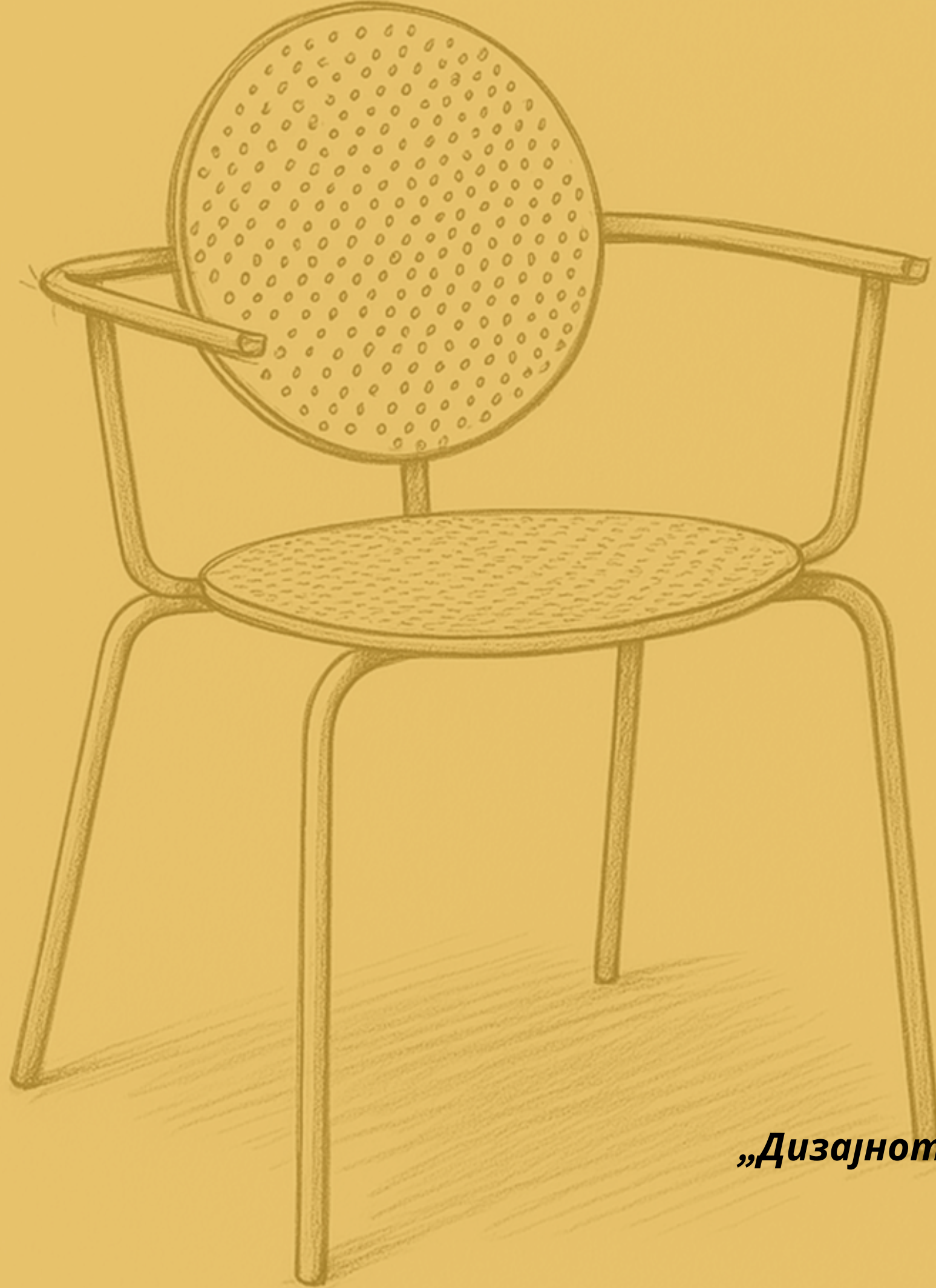

„Дизајнот е тивка уметност – зборува без зборови.“

Дијалог помеѓу минатото и сегашноста

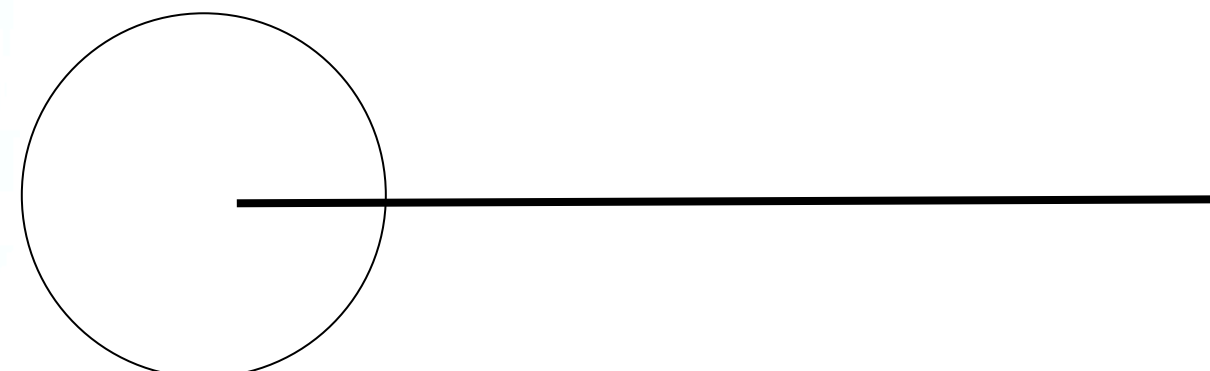

Двете столица се дијалог меѓу минатото и сегашноста: едната ја чува традицијата низ минимализам и симболика, другата ја оживува низ боја и декоративност. Заедно, овие две столица не се само функционални предмети – тие се симболичен мост помеѓу македонската традиција и современиот дизајн. Едната ја носи сериозноста и длабочината на духовното наследство, другата ја оживува радоста и декоративноста на фолклорот. Преку нивниот заеднички јазик – кругот – тие создаваат изложбен простор кој не потсетува дека секој современ дизајн е втемелен во културниот континуитет, а секоја традиција може да се прочита одново, со свеж визуелен и естетски израз.

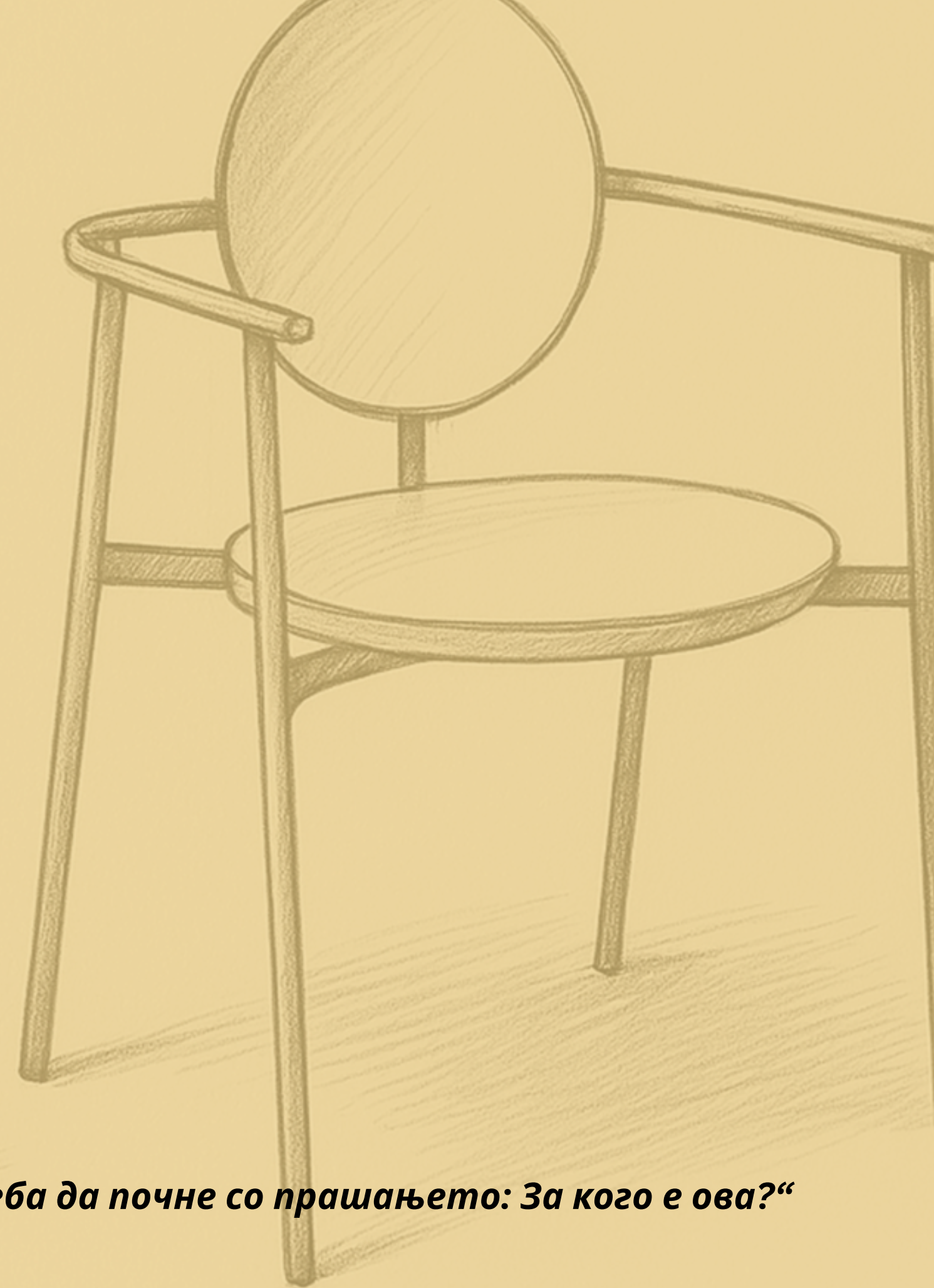
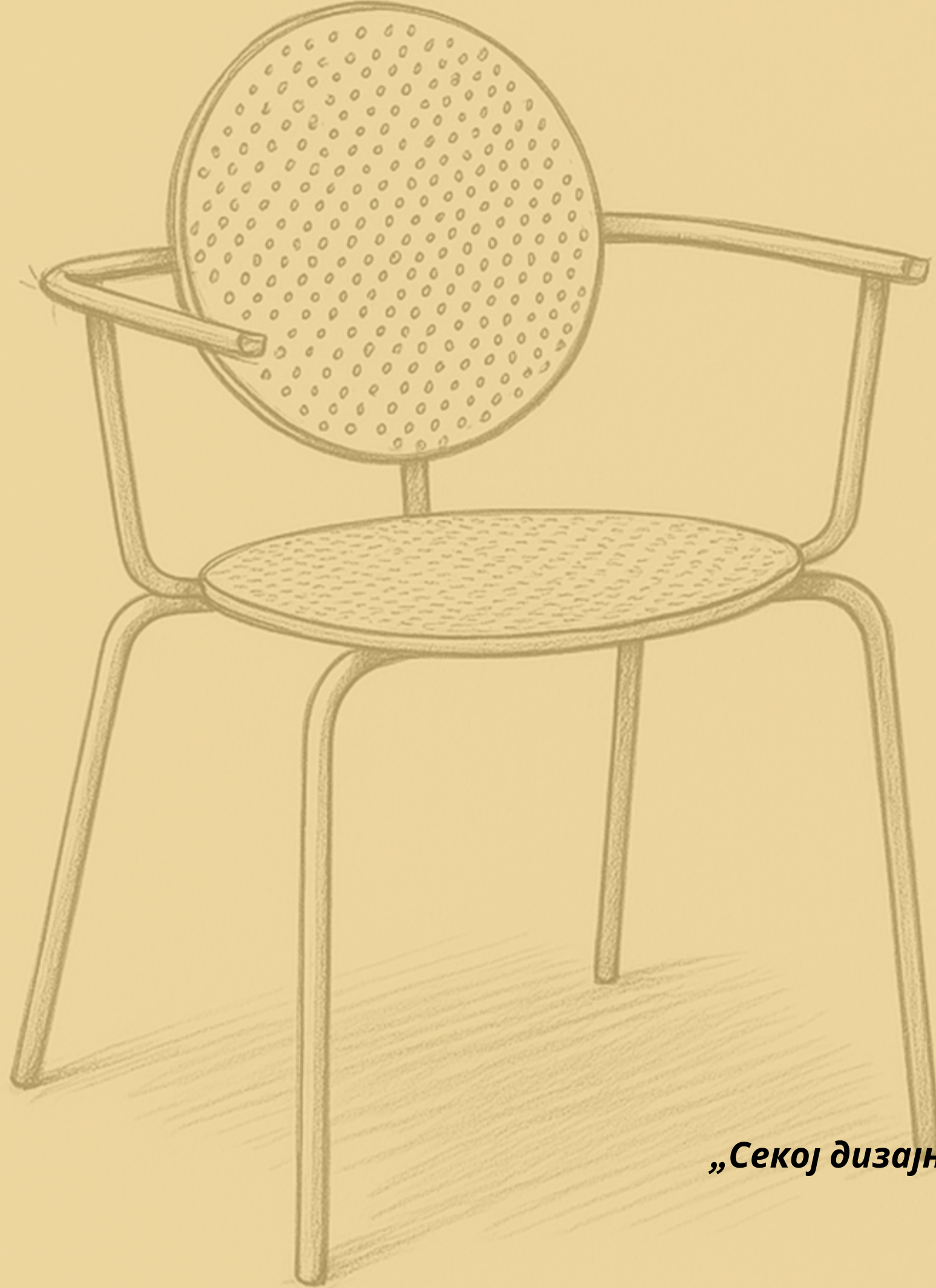

„Секој дизајн треба да почне со прашањето: За кого е ова?“



продолжуваме ...

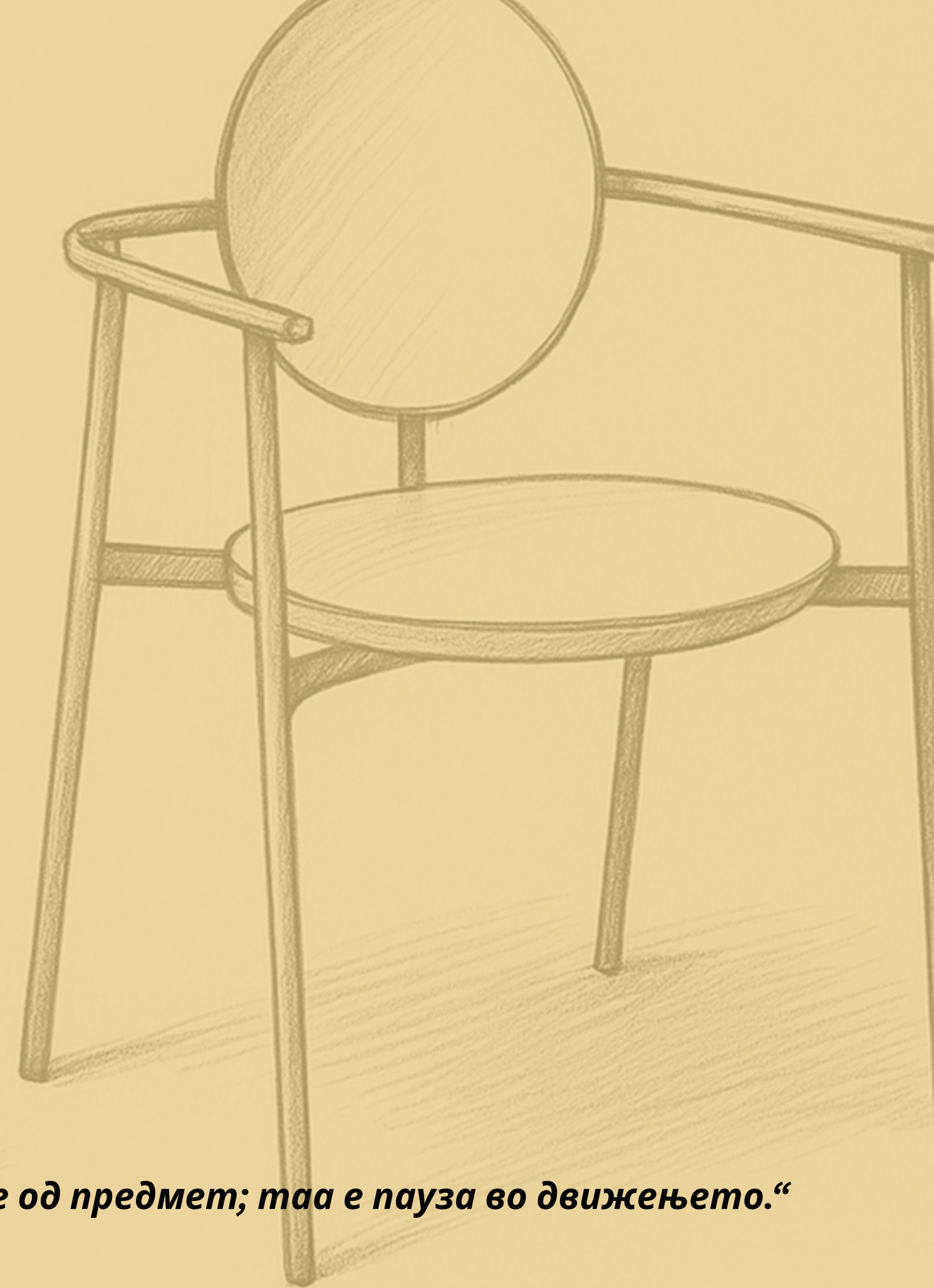
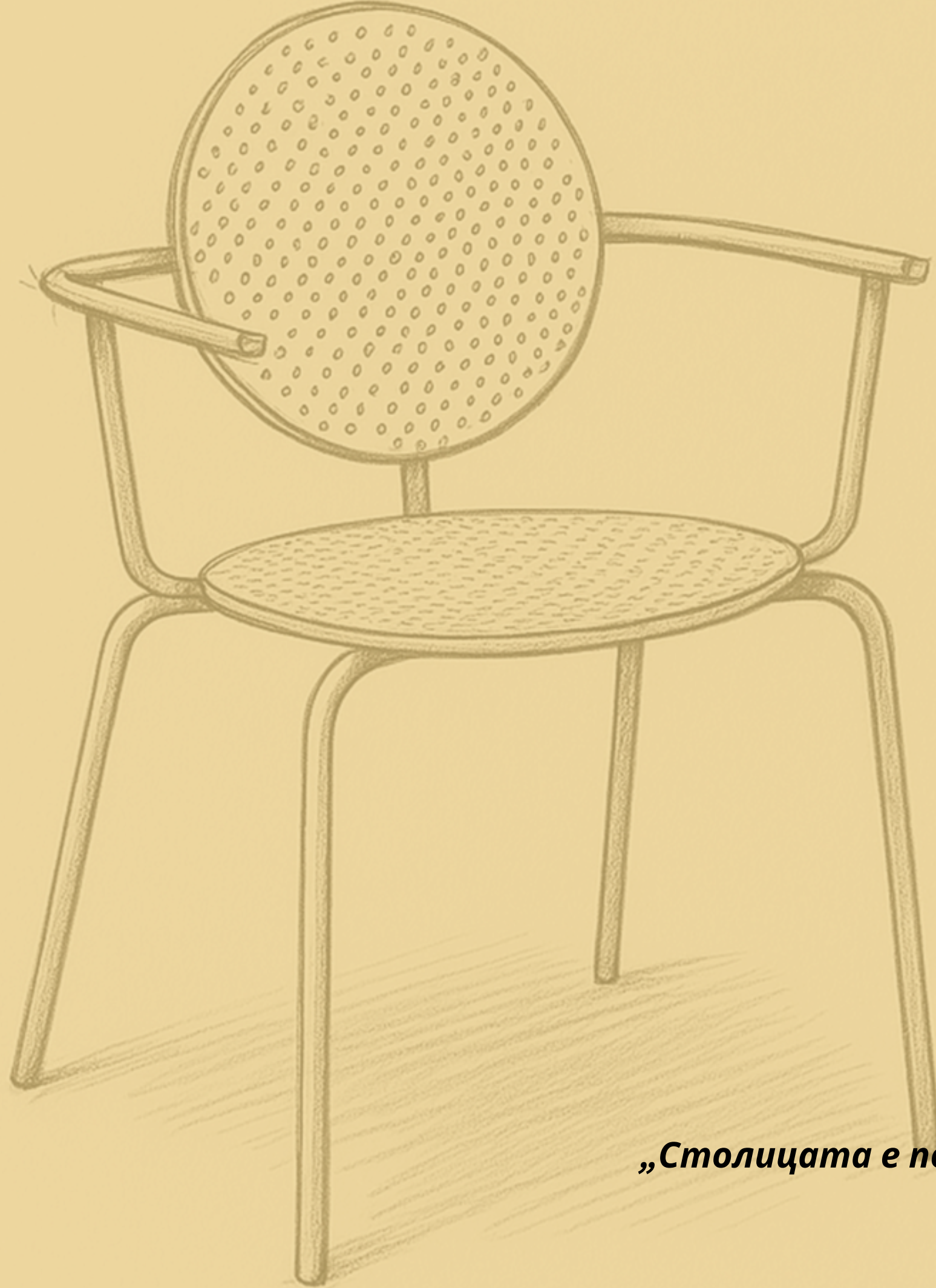

„Столицата е повеќе од предмет; таа е пауза во движењето.“



... продолжуваме

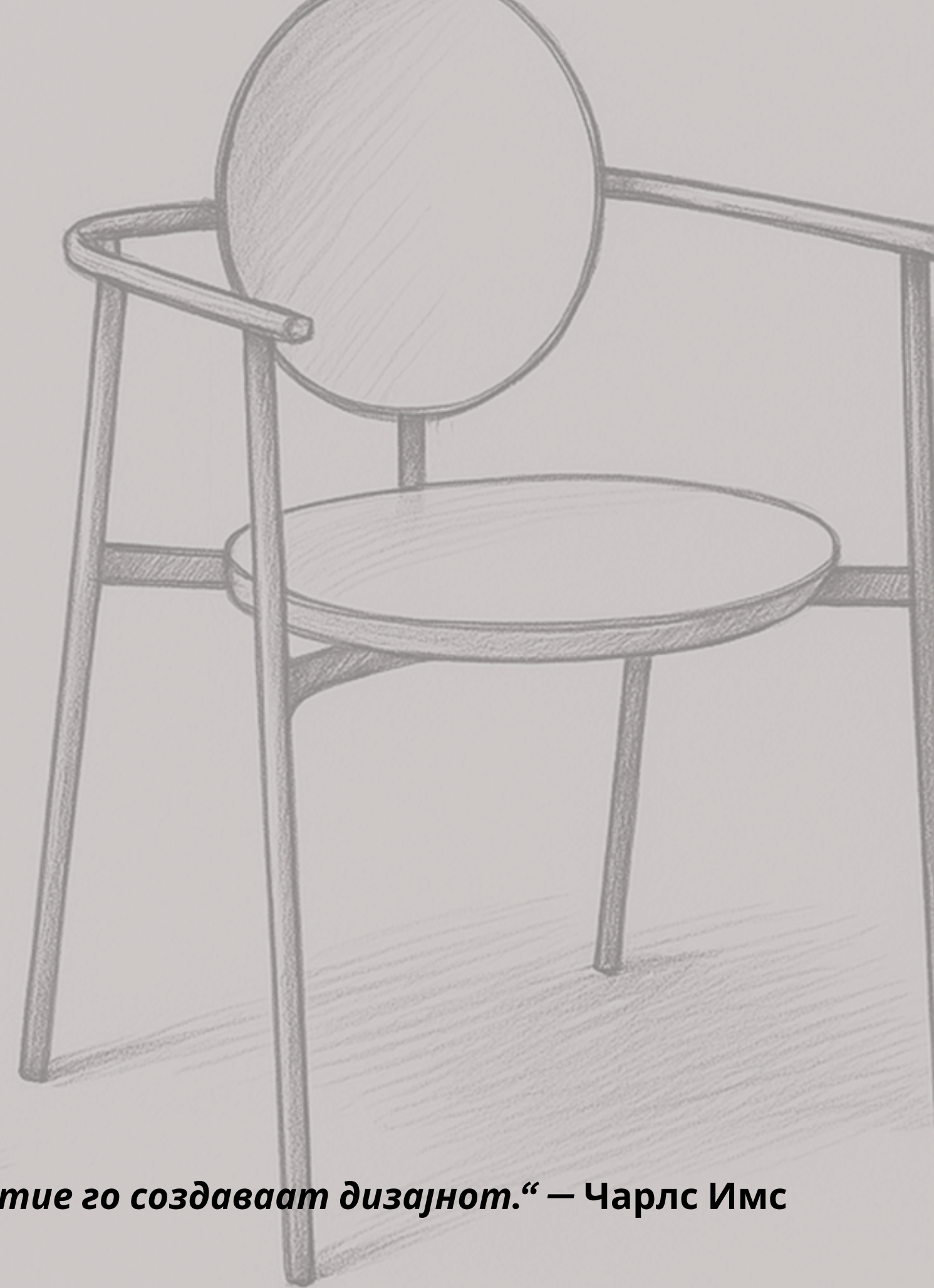
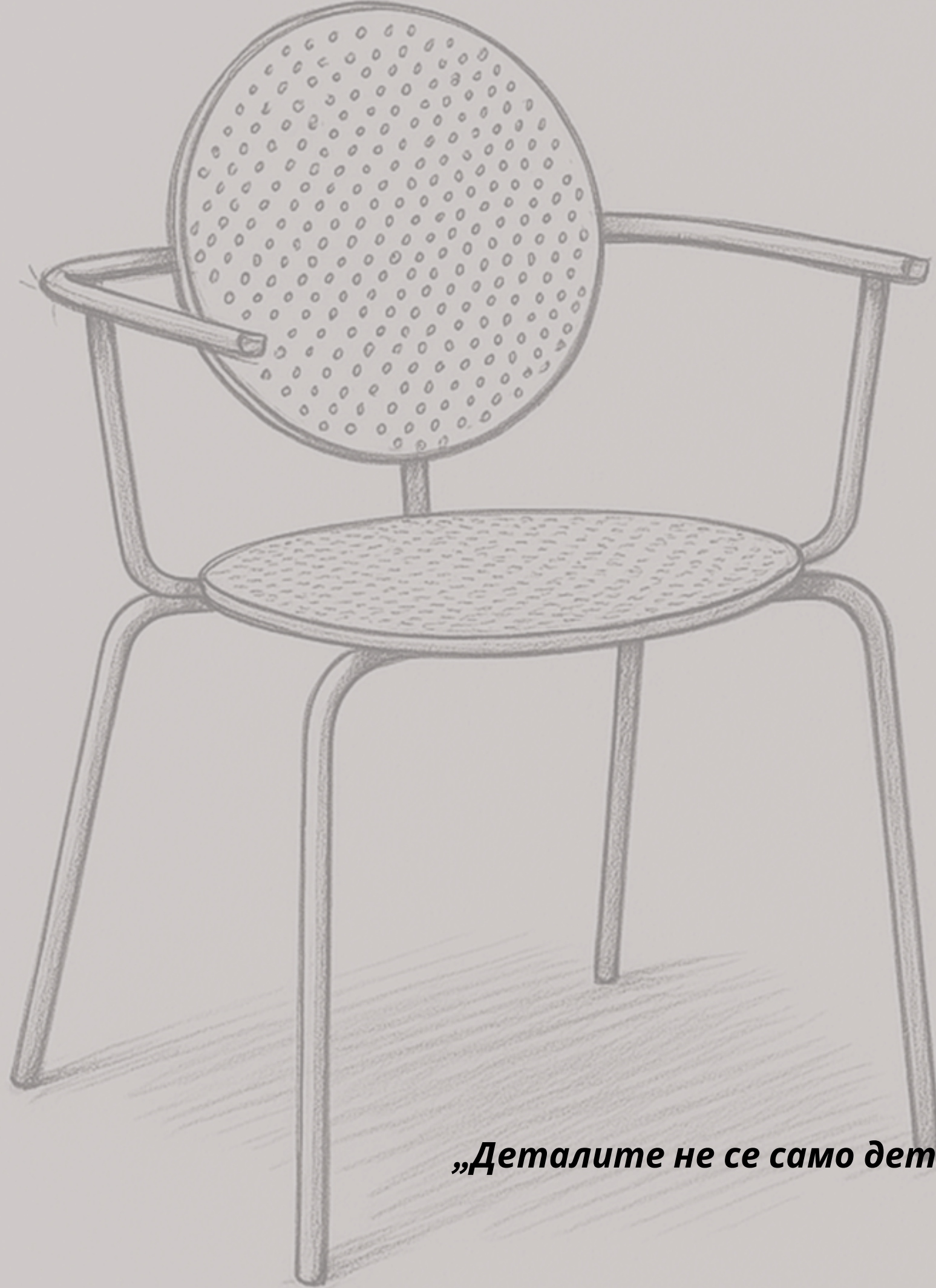

„Деталите не се само детали; тие го создаваат дизајнот.“ — Чарлс Имс

Компоненти на стол

1. Наслон
2. Седиште
3. Конструкција/Рамка
4. 5. 6. Нозе

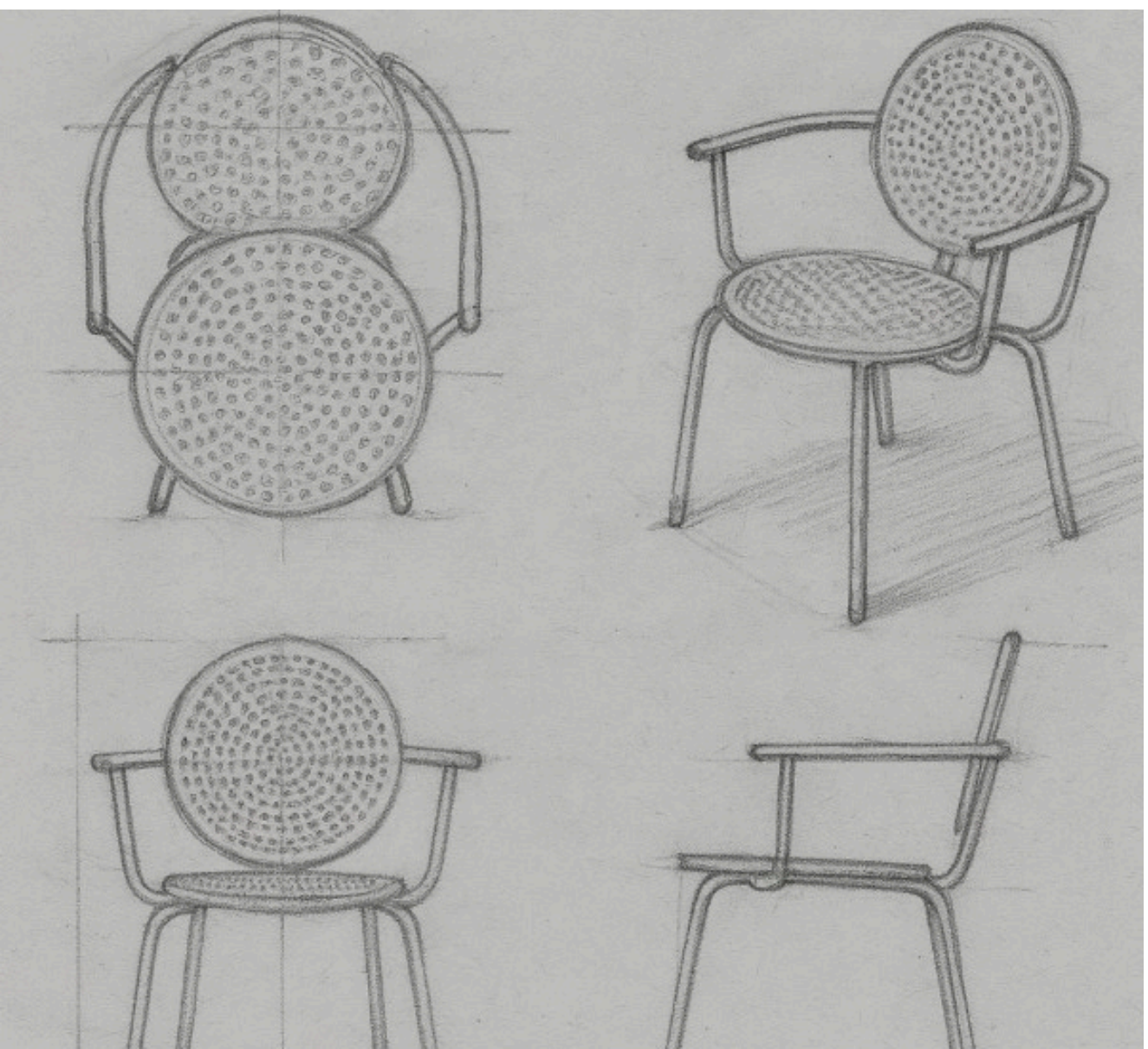
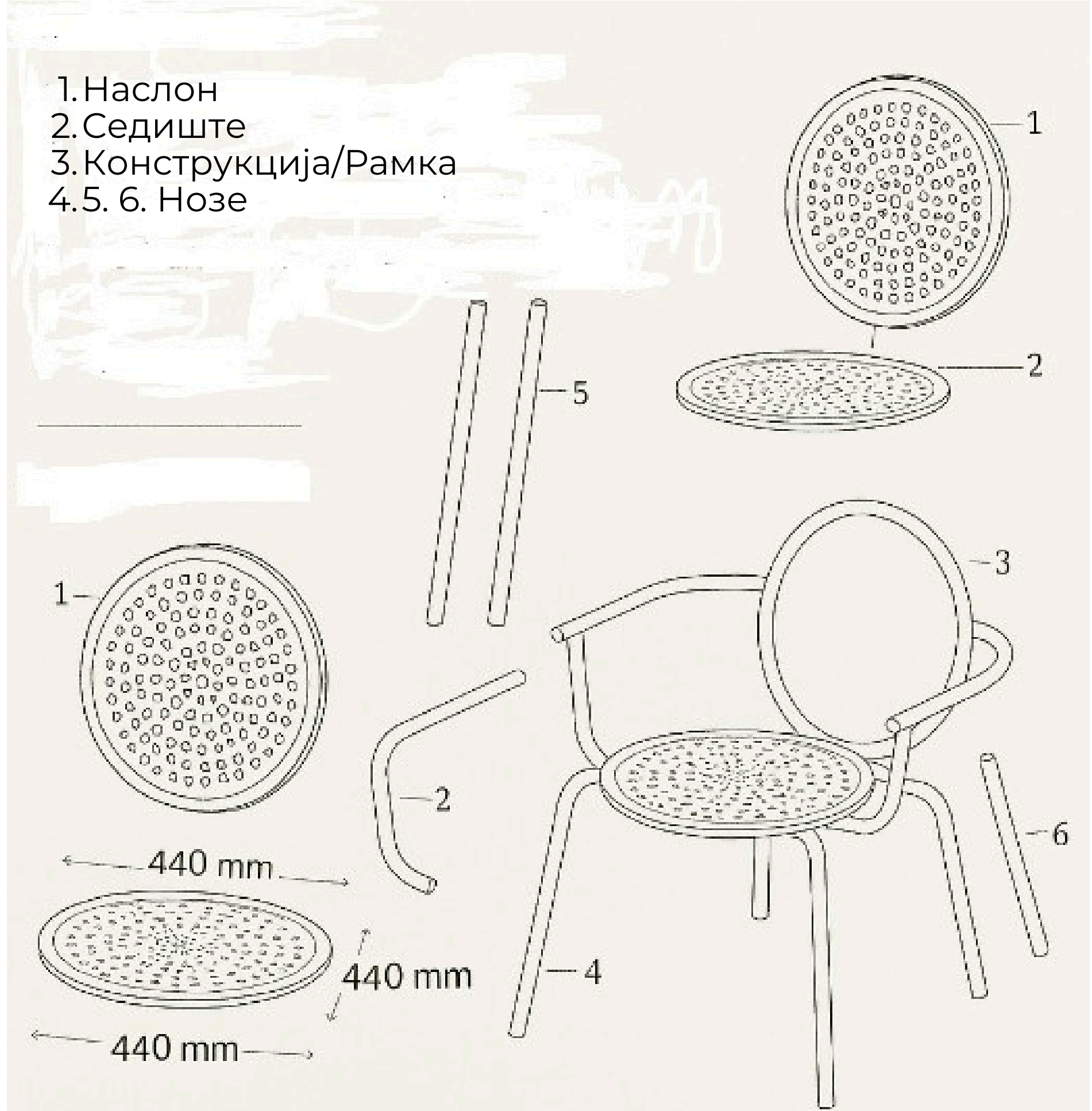

Димензии за столица, според ергономските препораки

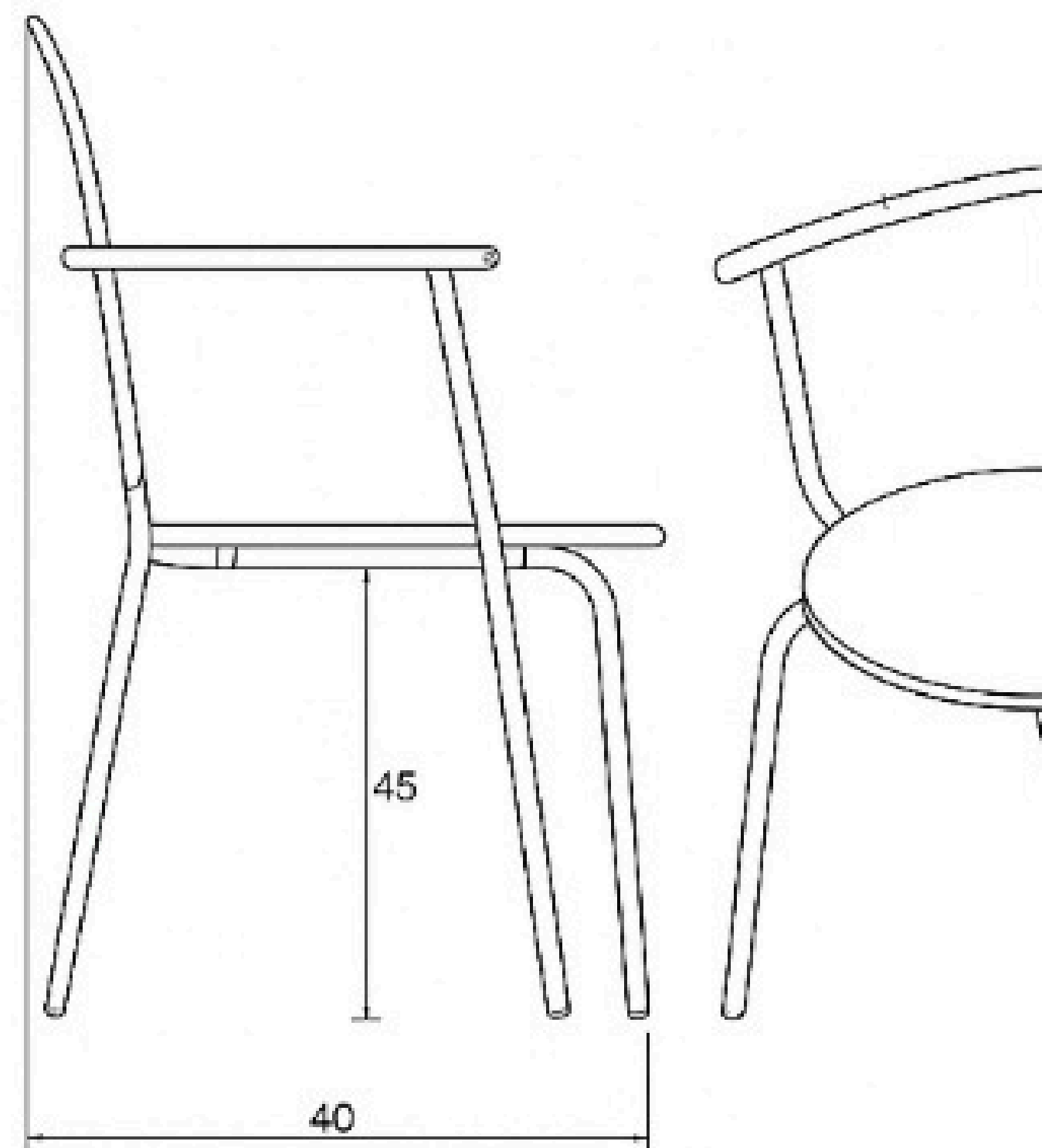
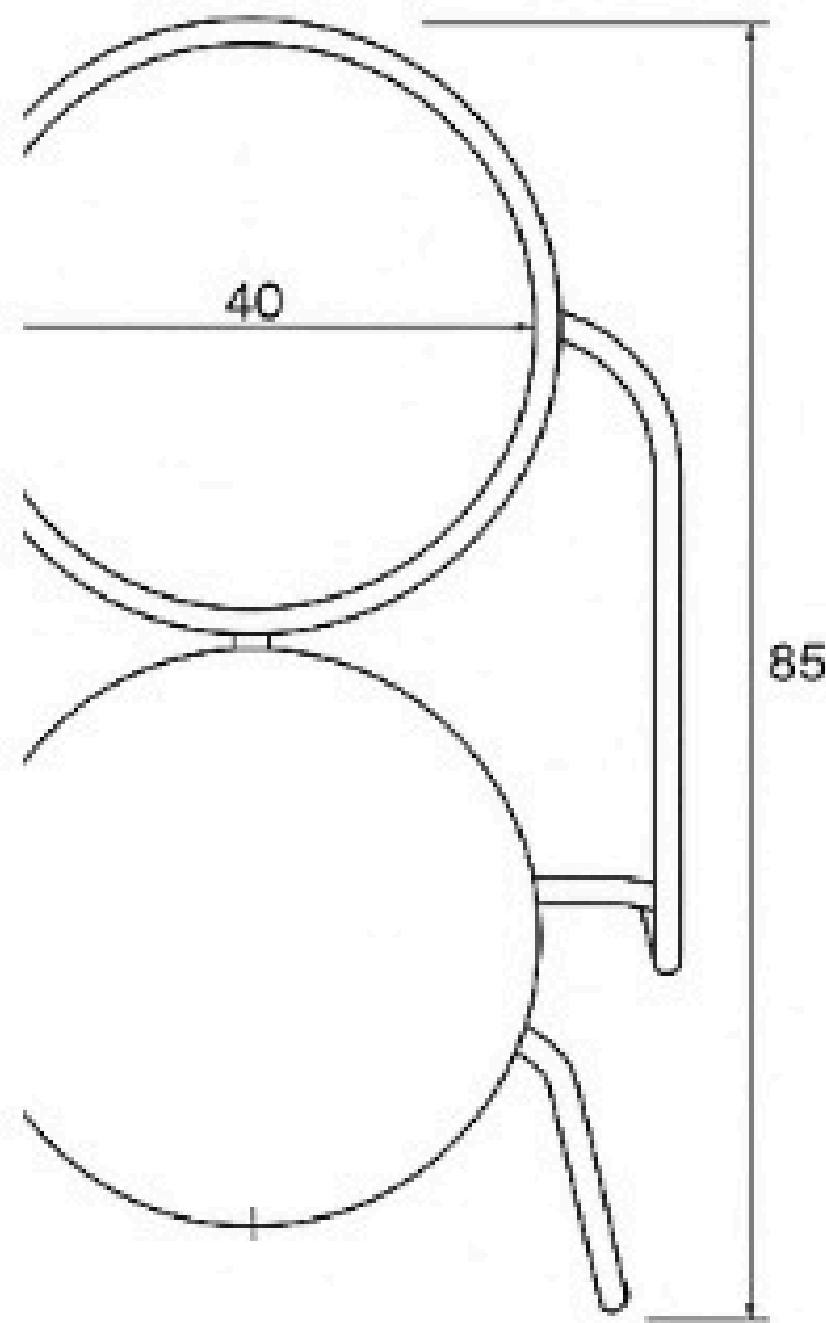
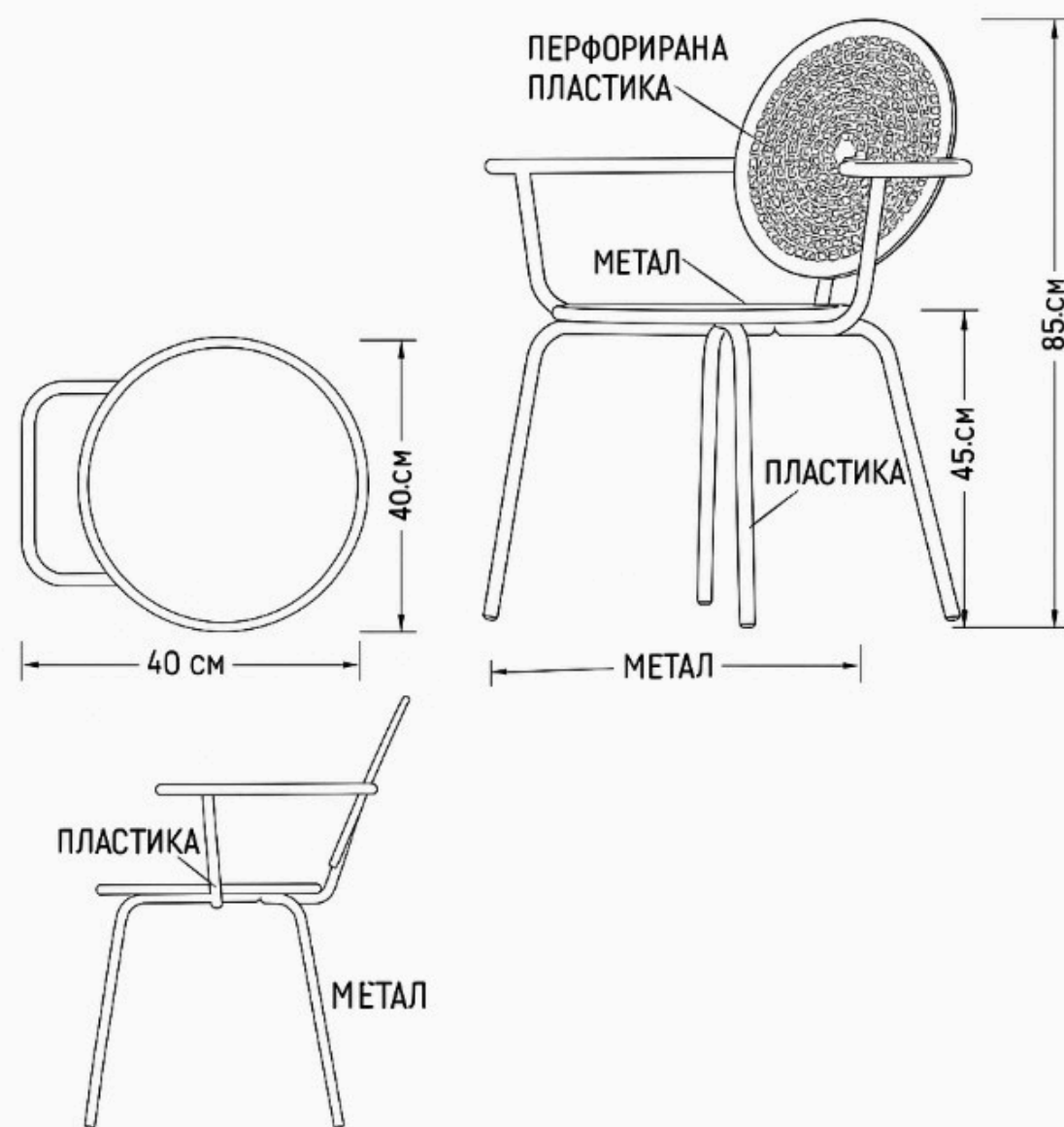



Димензии за столица, според ергономските препораки

Бр.	Дел	Материјал	Димензии / Профил	Забелешка
1	Нозе (x4)	Метална цевка (челик)	Ø18 mm, должина ~450 mm	Благо наклонети за стабилност
2	Рамка на седиште	Метална цевка (челик)	Ø18 mm, кружна рамка Ø440 mm	Заварена или свртена рамка
3	Вертикални носачи (x2)	Метална цевка (челик)	Ø18 mm, должина ~300 mm	Поврзуваат седиште и наслон
4	Рамка на наслон	Метална цевка (челик)	Ø18 mm, кружна рамка Ø530 mm	Идентична на седишната рамка
5	Потпирачи за раце (x2)	Метална цевка (челик)	Ø18 mm, закривена форма	Ергономски поставени
6	Перфорирано седиште	Челичен лим	Ø440 mm, дебелина 2.5 mm	CNC ласерско сечење со отвори
7	Перфориран наслон	Челичен лим	Ø530 mm, дебелина 2.5 mm	Идентичен шаблон на перфорации

Бр.	Елемент	Материјал / Функција
1	Носачи на седиштето	Метални цевки, косо поставени за стабилност и пренос на оптоварување кон нозете
2	Рамка на седиштето	Овална метална рамка, носи перфорираниот панел и ги поврзува носачите
3	Вертикални носачи	Поврзуваат наслонот со седиштето, пренесуваат оптоварување од грбот кон основата
4	Рамка на наслонот	Кружна метална рамка, ја држи перфорираната плоча и ја дефинира формата
5	Перфориран наслон	Лим со кружни отвори, овозможува вентилација и визуелна леснотија
6	Потпирачи за раце	Закривени метални цевки, ергономски поставени, поврзани со предните нозе
7	Нозе	Цевчести, благо наклонети за стабилност, поврзани со седиштето и потпирачите
8	Перфорирано седиште	Идентично на наслонот, поставено во рамката, овозможува удобност и лесно чистење

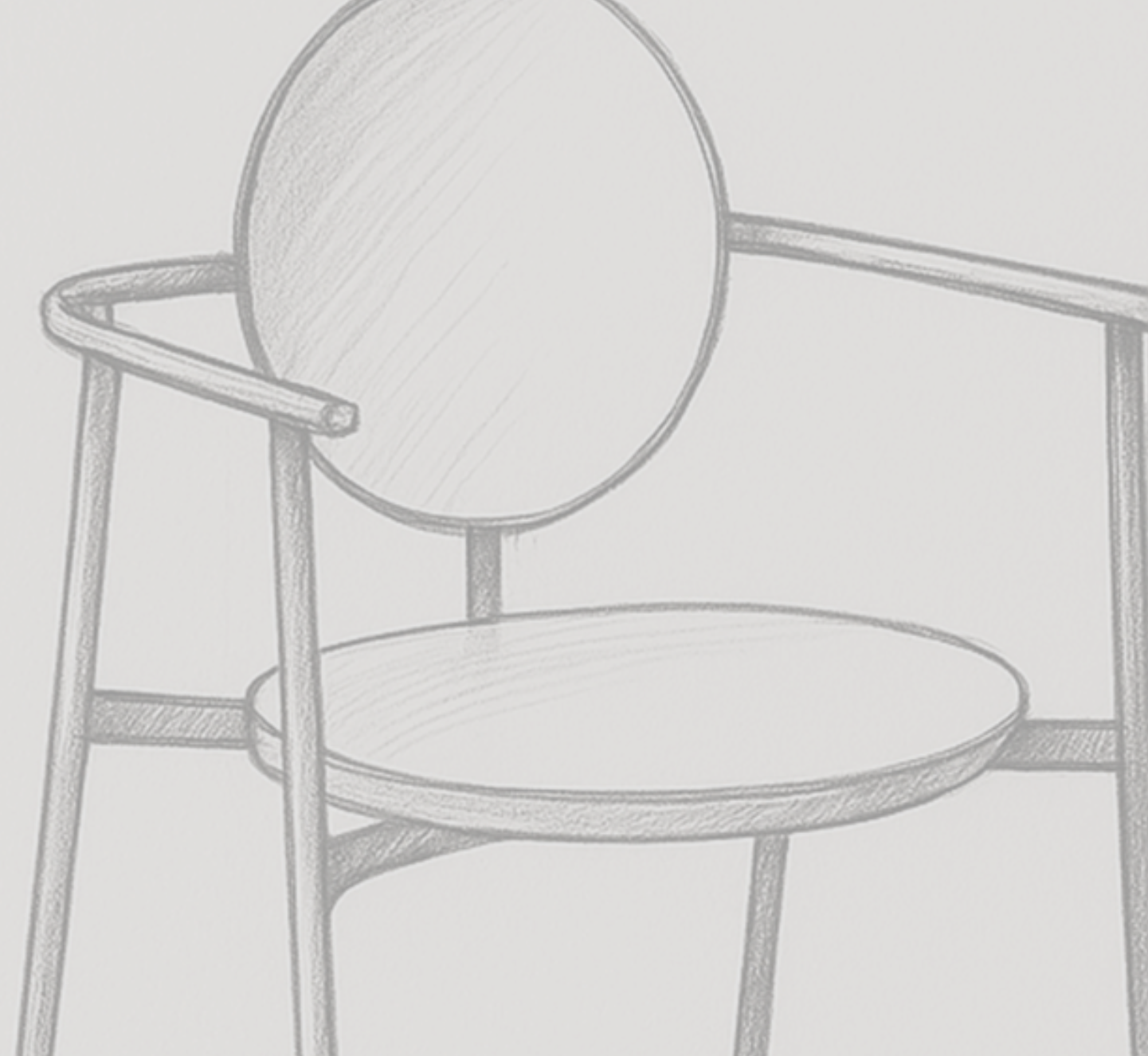
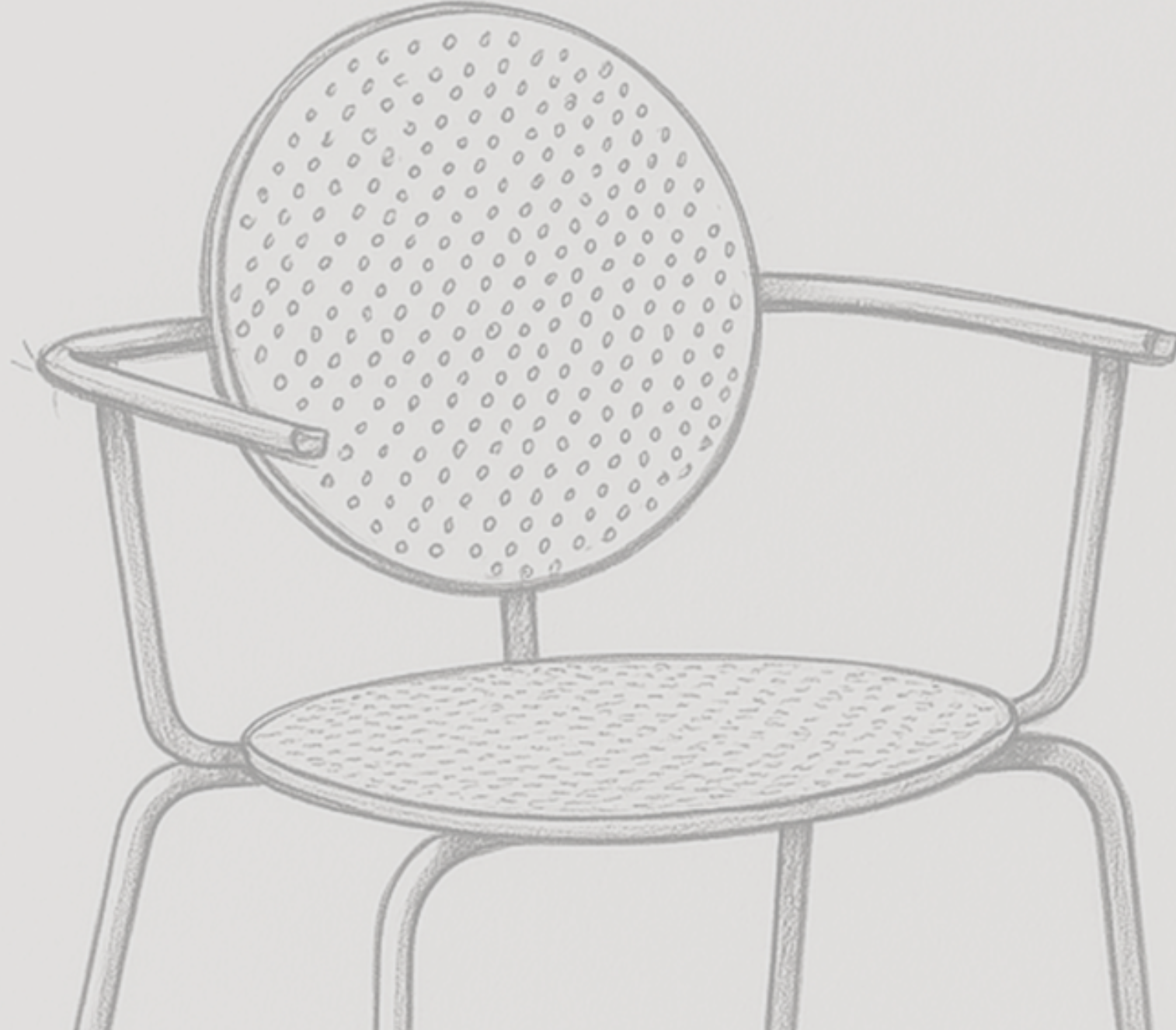

Република Северна Македонија

Министерство за култура и туризам

CIP - Каталогизација во публикација
Национална и универзитетска библиотека "Св. Климент Охридски", Скопје



ИЗВОД ЗА ЗАШТИТА НА СПОМЕНИЦИТЕ НА КУЛТУРАТА И МУЗЕЈ - ПРИЛЕП