

ХИПОТЕТИЧНИ МОДЕЛИ ЗА ПРИХОДИТЕ НА МАКЕДОНСКИТЕ АВТОРИ ЗА ДЕЛАТА ОД УМЕТНИЧКАТА МУЗИКА

Хипотетичните модели за приходите и расходите на делата од уметничката музика кај македонски автори треба да ни послужат како основа за однесувањето на македонските композитори во новите транзициони економски услови. Всушност, преку споредбата колку може еден автор да заработи во овие услови и колку треба тој да инвестира од сопствените ресурси, можеме да донесеме заклучоци за влијанието на економските фактори во современата македонска музичка култура.

Хипотетичните модели ќе ги прикажеме одделно преку:

1. приходите од создавањето на едно дело;

2. трошоците на авторскиот труд.

Поради можноста за споредба меѓу приходите и расходите, ние изградивме четири видови дела според:

- инструментален состав и
- времетраење .

Според инструментален состав ги изведовме следниве типови дела:

- солистичко;
- камерно;
- симфониско;
- вокално-инструментално.

Според времетраење:

- до 10 мин.;
- до 20 мин.;

- до 30 мин. ;
- до 40 мин.

Во овој случај ја игнориравме формата, бидејќи таа игра мала улога во приходите на авторите. Единствениот фактор кој има улога е инструменталниот состав и времетраењето.

1. Хипотетични модели за приходите од создавањето на едно дело

1.1. Типови приходи од создавањето на едно дело

Хипотетичните модели за приходите, односно пресметувањата ги одредивме според пет типови приходи кои може еден македонски композитор да ги оствари кај нас од создавањето на едно дело за една година. Тие приходи се:

- 1.1.1. од авторските права;
- 1.1.2. од механичките права;
- 1.1.3. од нарачките на дела;
- 1.1.4. од печатење;
- 1.1.5. од други приходи.

1.1.1. Приходи од авторски права

Кај авторските права основа за пресметката ни е вредноста на бодот според репартиционите класи на ЗАМП. Како референцијална ќе ја земеме вредноста од 2001-та година, поради тоа што е најблиска до денес.

репартициони класи	вредноста на 1 бод за 2001 год. во денари
100-радио	2.129751
200-концертн/сериозна	2.866460
300-телевизија	3.986000
800-комерцијални ТВ станици	1.090470

табела бр. 1

Бодирањето на делата според репартициони класи ќе го вршиме врз основа на Правилникот на ЗАМП (член 40/100

С. Јешкова: Хипотетични модели...

Службен весник на Р. Македонија 2000-19).

Од другите параметри што ги користевме за креирањето на овие модели, нашите претпоставки се градеа според тоа каде и колку можат да се изведуваат хипотетичните дела.

Така, тргнавме од претпоставката дека овие дела од сите радиостаници во Македонија се емитуваат единствено на програмите на Македонското Радио. Во емитувањата на Македонското Радио ги подразбираме заедно Првата програма Радио Скопје и Третата програма. И тоа, Третата програма емитува дела од македонската современа музика, додека Радио Скопје фрагментарно. Оттаму, на пример, традими претпоставка дека една симфонија од македонски автор, во текот на една година може да се емитува вкупно 2 пати.

Во однос на ТВ емитувања во Македонија, во моментот дела од македонски автори се емитуваат единствено на Македонската Телевизија и на ТВ Гелма. Според истиот принцип ќе претпоставиме дека на едно симфониско дело, од ист автор, е можно едно емитување годишно.

1.1.2. Приходи од механички права

Приходите кои македонските автори можат да ги остварат од механичките права се занемарливи, така што воопшто нема да ги обработуваме.

1.1.3. Приходи од нарачки на дела

Овие приходи ќе ги пресметуваме според ценовникот на СОКОМ.

- за вокално-инструментално	58.500,00 денари
- за симфониско дело	51.000,00 денари
- за поголем гудачки оркестар	38.000,00 денари
- за гудачки оркестар	18.000,00 денари
- за гудачки оркестар, солист и мешан хор	28.000,00 денари
- за квинтет	21.000,00 денари
- за гудачки квартет	12.000,00 денари
- за гудачко трио	9.000,00 денари
- за дуо	9.000,00 денари
- за солистичко (до 12 мин)	9.000,00 денари
- за хорско	9.000,00 денари

1.1.4. Приходи од печатење

За приходите од печатење ќе ја користиме сумата од 100,00 денари.

1.1.5. Други приходи

Во овој тип приходи ќе го пресметуваме приходот што авторот може да го релизира од продавањето на делото на продуктивни уметници. Во овој случај ќе ги користиме следниве суми:

- за солистичко дело 3.100,00 денари;
- за камерно дело 6.200,00 денари;
- за симфониско дело 9.300,00 денари;
- за вокално - инструментално дело 12.400,00 денари.

1.2. Модели според категории на дело

Врз оваа основа ги изведовме следниве четири хипотетични модели за приходите од создавањето на едно дело:

1.2.1. Хипотетичен модел за приходите од зведбата на солистичко дело со траење до 10 минути

Приходите од авторските права од изведбата на листичко дело со траење до 10 мин. ги пресметавме според следниот број изведби:

- на Македонското радио - пет емитувања;
- на Македонската телевизија - две емитувања;
- Концертни изведби - две изведби;
- на комерцијална ТВ - едно емитување.

Според вредноста на бодот на репартиционите класификации на авторски музички дела, ги добивме следниве приходи од авторски права:

Македонско Радио / 5 емитувања	1.277,8506 денари
Македонска ТВ / 2 емитувања	956,64 денари
Концертни изведби / 2 годишно	687,9504 денари
Комерцијална ТВ / 1 емитување	130,8564 денари
вкупно	3.053,2974 денари

Во табелата бр.3 ќе ви го прикажаме хипотетичниот модел за вкупните приходи што може авторот да ги добие од изведбата на едно солистичко дело:

авторски права	3.053,2974 денари	16 %
нарачка / СОКОМ	9.000,00 денари	50 %
печатење	3.100,00 денари	17 %
други приходи	3.100,00 денари	17 %
вкупно	18.253,2974 денари	

табела бр.3

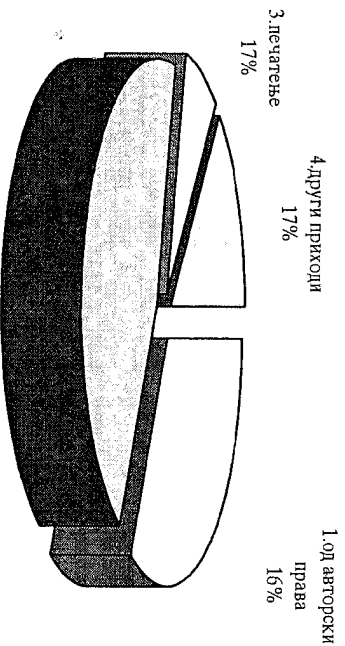

графикон бр.1

Во овој модел може да се види дека композиторот половина од приходот, 50 %, може да го оствари само доколку е делото нарачка од СОКОМ. Другите 50% се вкупно од преостанатите приходи: од авторските права, од печатење, од продавање и сл.

1.2.2. Хипотетичен модел за приходите од изведбата на камерно дело со траење до 20 минути

За да ги пресметаме приходите од авторските права од изведбата на камерно дело со траење до 20 мин. го претпоставивме следниот број на изведби:

- на Македонското Радио - пет емитувања;
- на Македонската Телевизија - две емитувања;

Претпоставивме дека тоа дело ќе се изведе двапати во година - на комерцијална ТВ - едно емитување.

Според ова приходите од авторските права се:

Македонско Радио / 5 емитувања	6.389,253 денари
Македонска ТВ / 2 емитувања	4.783,2 денари
Концертни изведби / 2 годишно	3.439,752 денари
Комерцијална ТВ / 1 емитување	654,282 денари
вкупно	15.266,487 денари

табела бр.4

Во табела бр. 5 ви го прикажуваме хипотетичниот дел за вкупните приходи што авторот може да ги добие со монтирањето и изведбата на едно камерно дело со времетраење до 20 минути:

авторски права	15.266,487 денари	33 %
нарачка од СОКОМ	21.000,00 денари	46 %
печатење	3.100,00 денари	7 %
други приходи	6.200,00 денари	14 %
вкупно	45.566,487 денари	

табела бр.5

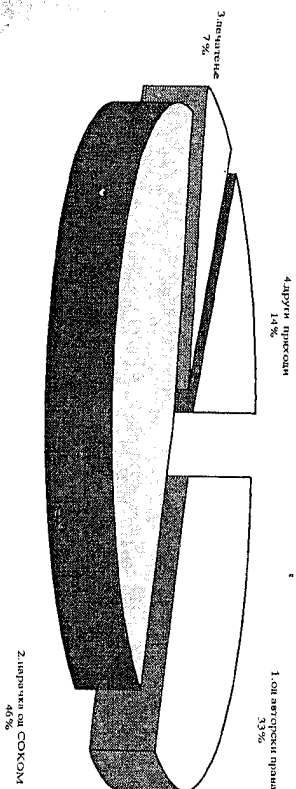

Повторно можеме да забележиме дека од вкупниот приход што авторот може да го оствари од изведбата на камерно дело, нарачката од СОКОМ носи најголем процент 46%, додека од емитувањата од авторските права 33%. Другите 21% авторот може да ги оствари преку печатење, продавање директно од изведувачите и т.н.

1.2.3. Хипотетичен модел за приходите од изведбата на симфониско дело со траење до 30 минути

За да ги пресметаме приходите од авторски права од изведбата на симфониско дело со траење до 30 мин. го претпоставивме следниов број изведби:

- на Македонското Радио - две емитувања;
- на Македонската Телевизија - едно емитување;
- на програмата на концертите на сериозна музика - претпоставивме дека тоа дело ќе се изведе еднаш во годината - на комерцијална ТВ - едно емитување.

Според ова, приходите од авторските права се следниве

Македонско Радио/ 2 емитувања	4.855,8322 денари
Македонска ТВ / 1 емитување	4.544,0399 денари
Концерт / 1 изведба	3.267,7643 денари
Комерцијална ТВ / 1 емитување	1.243,1358 денари
вкупно	13.910,7722 денари

табела бр.6

Во табелата бр. 7 е претставен хипотетичниот модел за приходите што може авторот да ги добие со монтирањето и изведбата на едно симфониско дело со времетраење до 30 мин.

авторски права	13.910,77 денари	18 %
нарачка од СОКОМ	51.000,00 денари	66 %
печатење	3.100,00 денари	4 %
останати приходи	9.300,00 денари	12 %
вкупно	77.310,00 денари	

табела бр.7

Еве го и графичкиот приказ на овој модел:

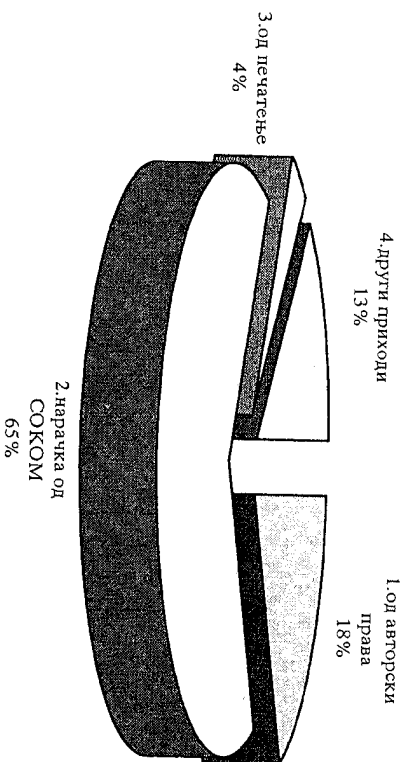

графикон бр.3

И кај овој хипотетичен модел е очигледно дека целолемиот процент, 65%, од вкупните приходи, авторот може да го оствари доколку делото е нарачка од СОКОМ. За разлика од претходниот модел, процентот од емитување од остварени авторски права се намалува. Имено, симфониските дела ретко емитуваат на програмите на МРТВ (повторно со мал клучок на Третата програма).

1.2.4. Хипотетичен модел за приходи од вокално-инструментално дело со траење до 40 минути

За да ги пресметаме приходите од авторски права, во овој модел го земавме следниот број изведби:

- на Македонското Радио - едно емитување;
- на Македонската Телевизија - едно емитување;
- претпоставивме една концертна изведба;
- на комерцијална ТВ;
- едно емитување годишно.

Според ова ги добивме следниве приходи од авторски

Македонско Радио /1 емитување	3.237,22 денари
Македонска ТВ /1 емитување	6.058,72 денари
Концертни изведби /1 годишно	4.357,02 денари
Комерцијална ТВ /1 емитување	1.657,51 денари
вкупно	15.310,47 денари

табела бр 8

Во табелата бр. 9 ви го прикажуваме хипотетичниот модел за приходи што може авторот да ги добие со компонирањето и изведбата на едно вокално-инструментално дело со времетраење до 40 мин.

авторски права	15.310,47 денари	17 %
нарачка од СОКОМ	58.500,00 денари	66 %
печатење	3.100,00 денари	3 %
други приходи	12.400,00 денари	14 %
вкупно	89.310,47 денари	

табела бр.9

Еве го и графичкиот приказ на овој модел:

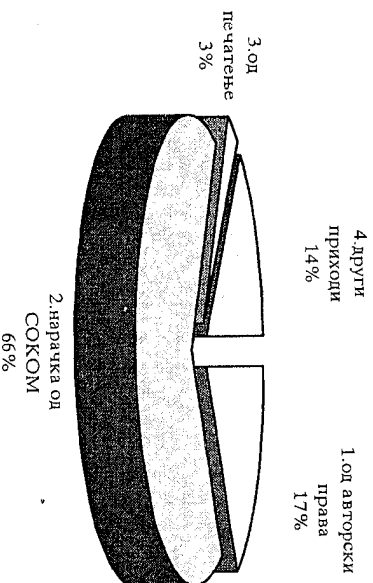

Повторно најголем процент од приходот што авторот
 же да го оствари од изведбата на едно вокално-инстру-
 ментално дело е нарачката од СОКОМ која учествува со 66 %,
 дека од остварените авторски права од емитување може да
 бие 17 %, исто колку приходите од печатење, од продавање и

ЕЛЕКТРОНСКА МУЗИКА

Тина Иванова

*„Електронската музика е општ звук, звук што не е
 ерзан за ниту една култура. Таа е способна да се ослободи од
 емоциите што ги рушат националните бариери меѓу која
 било раса, вид или профил на публиката. Не постои барокна
 електронска музика или јужна електронска музика. Постои
 само електронска музика!“ - Kraftwerk*

Зборовите на германската четиричлена група *Kraft-
 werk*, за која во овој текст нема да стане збор и покрај тоа што
 таа е еден од првите состави од 70-те години (по улогата на
 нивните сонародници и истомисленици *Tangerine Dream*) која
 се смета за зачетник на електронската музика, но сфатена во
 поширока смисла на зборот, во однос на прифатеноста од
 големинот број слушатели и во однос на влијанието што во
 наредните годините го извршила врз останатите популарни
 групи, само уште еднаш ја потврдуваат универзалноста на
 музичката идеја.

Електронската музика се раѓа на преминот од 19 кон 20
 век. Изгледа зачудувачки рано, со оглед на тоа дека измина-
 тите неколку децении беа време на енормно брз технолошки
 развој, време кое присутниве генерации го преживеале будно
 следејќи ги и сеќавајќи се на новитетите во оваа област. Но, на
 самиот почеток на 20 век, покрај тенденциите за создавање на
 нешто апсолутно ново и дотогаш непостоечко во она што се
 нарекува техника на компонирање, започнале да се создаваат
 дела чиј, за тоа време, крајно кондензиран производ не можел
 да се реализира прецизно со дотогаш постоечката инструмен-