

ЗАВОД ЗА ЗАШТИТА НА СПОМЕНИЦИТЕ НА КУЛТУРАТА И  
МУЗЕЈ – СТРУМИЦА

INSTITUTE FOR PROTECTION OF THE MONUMENTS OF  
CULTURE AND MUSEUM

STRUMICA

**COLLECTION OF WORKS IN MEMORY OF  
EMILIJA PETKOVSKA**



Strumica  
2014

ЗАВОД ЗА ЗАШТИТА НА СПОМЕНИЦИТЕ НА  
КУЛТУРАТА И МУЗЕЈ

СТРУМИЦА

**ЗБОРНИК НА ТРУДОВИ ВО СПОМЕН НА  
ЕМИЛИЈА ПЕТКОВСКА**



Струмица  
2014

РЕДАКЦИСКИ ОДБОР

М-р ВАСИЛ ЃОРГИЕВ - ЛИКИН

Проф. д-р ПЕТАР НАМИЧЕВ

М-р ЗОРАН РУЈАК

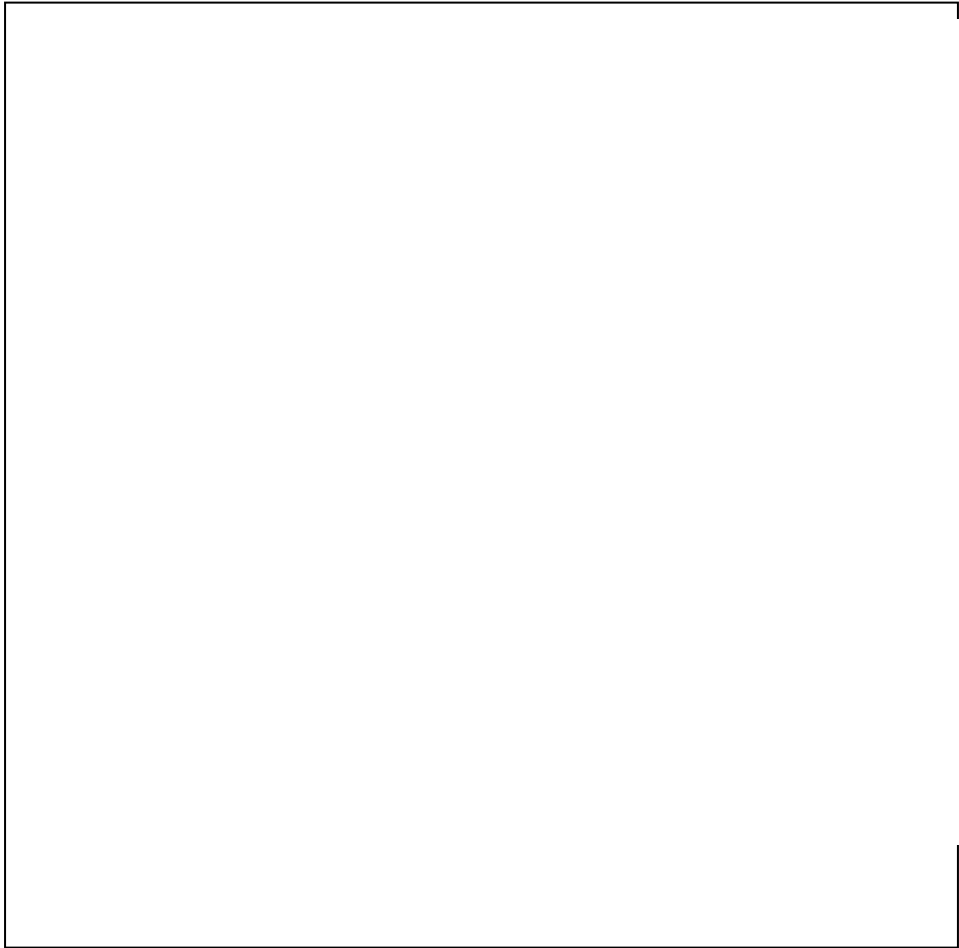

## СОДРЖИНА

ЕМИЛИЈА ПЕТКОВСКА, СТРУМИЧКИОТ НАРОДЕН ХЕРОЈ БЛАГОЈ ЈАНКОВ-МУЧЕТО	15
ЗОРАН РУЈАК, ПРЕЛИМИНАРНИ РЕЗУЛТАТИ ОД АРХЕОЛО- ШКИТЕ ИСТРАЖУВАЊА НА ПАЛАФИТНАТА НАСЕЛБА ВО ДОЈРАНСКОТО ЕЗЕРО НА ЛОКАЛИТЕТОТ МРДАЈА ОД ПРЕОДНИОТ ПЕРИОД ПОМЕЃУ БРОНЗЕНОТО И ЖЕЛЕЗНОТО ВРЕМЕ	27
КАТЕРИНА МЛАДЕНОВСКА-РИСТОВСКА, ПОХОДОТ НА СИТАЛК ВО МАКЕДОНИЈА, РЕГИОНАЛНАТА ПОЛИТИЧКА СОСТОЈБА И ЦЕЛИТЕ НА ПОХОДОТ	41
ВАСИЛ ЃОРГИЕВ-ЛИКИЊ, ПРОНИКНУВАЊЕТО НА РАНО- ХРИСТИЈАНСКАТА ТРАДИЦИЈА И ЗАЖИВУВАЊЕТО НА МОНАШТВОТО ВО СТРУМИЦА И СТРУМИЧКО	73
ВАНЕ П. СЕКУЛОВ, ПРЕМИНОТ ОД ПАГАНСТВО ВО ХРИСТИ- ЈАНСТВО НА НЕКРОПОЛИТЕ НА ЦРВЕНО ПОЛЕ	95
МАЈА АНГЕЛОВСКА-ПАНОВА, ТИПИКОТ ВО ВИЗАНТИЈА: МОНАШКИ УСТАВ ИЛИ ЖИВОТЕН ПРЕДИЗВИК?	117
ИЛИЈА ВЕЛЕВ, СТРУМИЦА И СТРУМИЧКО НА ЦИВИЛИ- ЗАЦИСКОТО ПРЕМОСТУВАЊЕ МЕЃУ XI И XII ВЕК	127
БРАНКО ЃОРГИЕВ, ПРИЛОГ КОН БИБЛИОГРАФИЈАТА НА МАНАСТИРСКАТА ЦРКВА ПРЕСВЕТА БОГОРОДИЦА МИЛОСТИВА (ЕЛЕУСА) ВО с. ВЕЛЈУСА КАЈ СТРУМИЦА	133
ДУШКО ЦВЕТАНОВ, СРЕДНОВЕКОВНАТА ПАТНА МРЕЖА ВО СТРУМИЧКО (XI-XIV ВЕК)	141
АЛЕКСАНДАР АТАНАСОВСКИ, ЦРКОВНО-КАНОНСКИ ОДРЕ- ДБИ ЗА ЖЕНАТА ВО ВИЗАНТИЈА СПОРЕД СИНТАГМАТА НА МАТИЈА ВЛАСТАРА	173
ЖИВКО ВЕЛКОВСКИ, АМАМИТЕ ВО ЈУГОИСТОЧНА МАКЕДОНИЈА	189

ВАНЧО ЃОРЃИЕВ, БУГАРИЈА „ЗА“ ИЛИ „ПРОТИВ“ ОДЛУКАТА ЗА ВОСТАНИЕ ВО МАКЕДОНИЈА ВО 1903 ГОДИНА	221
ПЕТАР НАМИЧЕВ, ГРАДСКАТА КУЌА ВО СТРУМИЦА ОД XIX И ПРВАТА ПОЛОВИНА НА XX ВЕК	233
СЛАВИЦА ТАСЕВА, УРБАНИСТИЧКА ИСТОРИЈА НА СТРУ- МИЦА ВО ПЕРИОДОТ ОД КРАЈОТ НА XIX И ПОЧЕТОКОТ НА XX ВЕК	265
ПЕНКА МИШЕВА, ПРОЛЕТНО-ЛЕТНА ОБИКОЛКА „ЛЕТН- ИЦИ“ ВО С. СМОЛАРИ, СТРУМИЧКО	279
КОЧО УРДИН, КАКО БЕШЕ ОБНОВЕН СТРУМИЧКИОТ КАРНЕВАЛ ПО ОСЛОБОДУВАЊЕТО	297
АНА ВИТАНОВА-РИНГАЧЕВА, ФУНКЦИЈАТА НА ОБРЕДИТЕ СО МАСКИ И НИВНА МАНИФЕСТАЦИЈА ВО ТРИМЕРСКИТЕ ПРАЗНУВАЊА И КАРНЕВАЛОТ ВО СТРУМИЦА	311
НАДЕ ГЕНЕСКА-БРАЧИЌ, ВИЗУЕЛНА АНТРОПОЛОГИЈА НА ГРАДОТ „ШИРОК СОКАК“ – БИТОЛА	323
ИВАН КОТЕВ, ОДРАЗОТ НА БАЛКАНСКИТЕ ВОЈНИ И ПРВАТА СВЕТСКА ВОЈНА ВО НАРОДНАТА ПЕСНА ОД СТРУМИЧКО	335









ВО СПОМЕН НА ЕМИЛИЈА ПЕТКОВСКА  
(1953 – 2012)



## ЕМИЛИЈА ПЕТКОВСКА

(1953 – 2012)

Емилија Петковска е родена 1953 година во Струмица. Основно и средно училиште завршила во родниот град. Дипломирала на Филозофскиот факултет-историја со историја на уметност на Универзитетот „св. Кирил и Методиј“ во Скопје. Во 1986 година се вработила како кустос-историчар во Националната Установа „Завод за заштита на спомениците на културата, природните реткости и Музеј“ во Струмица кадешто остана на работа се до нејзината смрт во 2012 година. На музејската дејност и на заштитата на културноисториското наследство и посвети 26 години професионална кариера којашто може да се оцени како плодна и успешна. Звањето виш кустос-историчар го стекна во 2003 година. Е. Петковска, учествуваше во стручна и научна обработка на музејски предмети со историско, етнолошко и археолошко значење како и во водењето на музејска евиденција. Работно беше ангажирана (како кустос-историчар) и во Меморијалниот Музеј посветен на народниот херој Благој Јанков-Мучето. Впрочем, во стручната и научна средина колешката Емилија Петковска важеше за добар познавач на неговиот животен пат и на неговата револуционерна дејност. За одбележување е и нејзиниот ангажман во реализацијата на постојаната музејска поставка „Струмица и Струмичко низ историјата“ (1986), како и учеството во истражувачкиот потфат преточен во посебна/времена музејска изложба именувана како „Струмица некогаш и денес“ (1988). Е. Петковска беше дел и од стручниот тим на Завод и Музеј – Струмица којшто работел на проектот насловен како „Спомен соба на Четвртата македонска ударна бригада“ реализиран во 1991 година.

Емилија Петковска е автор на две мошне впечатливи тематски изложби насловени како „Револуционери и војводи од Струмица и струмичко“ (2000) и „Стари струмички фамилии“ (2007) на коишто работеше подолго време и коишто предизвикаа интерес и внимание не само кај струмичкото граѓанство туку и кај пошироката стручна и научна јавност. Треба да се споменат и нејзините учества во неколку истражувачки кампањи од областа на археологијата („Базилика во старото урбано јадро на Струмица“- од 2002 до 2006 и 2009 год.; „Св. Петнаесет Тивериополски свештеномаченици“ – 2008 год.) во коишто даде свој придонес како стручен соработник. Не помалку интерес Е. Петковска покажуваше и во заштитата и конзервацијата на движното културноисториско наследство. Потврда за тоа се евидентираните проекти во чијашто реализација учествуваше: „Реставраторски и конзерваторски интервенции на шест

фрагменти од средновековната црква од археолошкиот локалитет во старото урбано јадро на Струмица” (2007), „Конзервација и заштита на музејски предмети од историскиот оддел на Завод и Музеј – Струмица” (2011) итн.

Колешката Е. Петковска особено внимание посветуваше на развојот и негувањето соработка со музеите и другите сродни институции од нашата земја. На тоа поле особено успешна и плодна се смета 1999 година кога се реализираа неколку изложби во соработка со Музеј на Македонија („Кресненското - македонско востание” и „Икони од Охридскиот опус на Дичо Зограф”), потоа со Уметничката галерија „Даут Пашин амам” – Скопје („Ранливи икони”), со Заводот за заштита на спомениците на културата и Музеј - Штип („Одликувања на штипјани во војните и национално ослободителното движење) и сл.

Е. Петковска покажуваше афинитети и кон научно-истражувачката работа. Нејзините амбиции на тоа поле ги реализираше преку учество на научни собири и со објавување на стручни и научни трудови. Овде ќе споменеме неколку нејзини наслови:

1. Ширење на протестантизмот во Струмица и Струмичко, во Зборник на трудови: Христијанството во културата и уметноста на струмичката епархија, Научен собир по повод 2000 години од христијанството, Струмица, 2002, 141-148.

2. Споменици, спомен-костурници, спомен-обележја, спомен-бисти и спомен-плочи во Струмица и Струмичко, во Зборник на трудови во спомен на Јован Ананиев, Струмица, 2007, 233-244.

3. Струмичкиот народен херој Благој Јанков-Мучето, во Зборник на трудови: Струмица и Струмичко историја, култура, традиција, Струмица, 2008, 255-264;

4. Струмица културно-историско наследство: водич, коавтор, НУ Завод за заштита на спомениците на културата и Музеј – Струмица, Струмица, 2005.

5. Дешифрирање на пет старопечатени турски печати, во соработка со д-р Драги Георгиев итн.

Приведувајќи го кон крај оваа пригодно излагање по повод печатењето Зборник на трудови посветен на нашата прерано почината колешка мошне значајно и вредно е да се спомене и тоа дека во историскиот

оддел на „Заводот за заштита на спомениците на културата и Музеј” – Струмица, покрај другото, Емилија Петковска остави драгоцен архивска граѓа и богата фото-документација за сите спомен - обележја, спомен-бисти, спомен-костурници и спомен плочи во Струмица и струмичко – грижливо евидентирани за време на нејзината 26 годишна професионална кариера како музејски работник.

Васил Ѓоргиев - Лиќин



## ЕМИЛИЈА ПЕТКОВСКА

НУ Завод за заштита на спомениците на културата и Музеј - Струмица

### СТРУМИЧКИОТ НАРОДЕН ХЕРОЈ БЛАГОЈ ЈАНКОВ-МУЧЕТО\*

Во сите документи и генералии Благој Јанков-Мучето се води дека бил роден во Струмица во 1910 година, во работничко семејство од мајка Кумјанија (моминско презиме Кечева, со потекло од с. Водоча) и татко Гоне Јанков по потекло од Богородица.<sup>1</sup> Меѓутоа, прв сопружник на Кумјанија и биолошки татко на Благој бил Минчо Коцев, кој потекнувал од селото Муртино. Тој своето село го напуштил уште како млад и се преселил во Струмица за да работи како касап-месар. Во Струмица имал дуќан во старата чаршија, во улицата позната како леблебециска.<sup>2</sup> Семејството Коцеви во Струмица живееле под кирија: мајката Кумјанија и таткото Минчо, Благој и уште еден помал брат, Љупчо. Минчо Коцев умрел млад, некаде во 1914-1915 година и затоа Благој, тогаш на 4 или 5-годишна возраст, немал сеќавања за својот татко. По смртта на својот сопруг, Кумјанија, како вдовица со две деца, извесен период живеела кај својата сестра Ирина.<sup>3</sup>

Во овој период во Гевгелија се случила слична трагедија. Гоне Јанков, бегајќи од врховистите, го напуштил своето семејство и работел како кесоносец на изградба на мостови на реката Вардар. Кога се вратил во Гевгелија ги затекнал своите деца - сираци, синовите Мито и Петар. Сега веќе вдовец, тој со двата сина се преселил во Струмица.<sup>4</sup>

Овие сродни души со слични трагедии се сретнале во Струмица и ја формирале својата заедница. Гоне Јанков ги посвоил двете деца на Кумјанија, Благој и Љупчо<sup>5</sup> и тие го добиле презимето Јанкови заедно со љубовта од таткото Гоне. Затоа Благој чувството за татко, исполнето со љубов го имал за Гоне Јанков.<sup>6</sup> Благој било љубопитно дете, навечер

\* Зборник на трудови: Струмица и струмичко историја, култура и традиција, Струмица, 2008, 255 - 263.

<sup>1</sup>Во постојната документација од Првото заседание на АСНОМ, како народен претставник, избран за член на АВНОЈ е евидентиран под името Балгое Минов. АСНОМ, Документи од Првото и Второто заседание на АСНОМ, т. I, кн. 1, док. 51,170-171.

<sup>2</sup>Минчо Коцев имал уште еден брат Ацо и сестра Стамена. Потомците на Ацо Коцев денес живеат во с. Муртино, додека сестра му е мажена во Струмица во семејството Глигорови.

<sup>3</sup>Усно раскажување од Михаил и Елисавета Коцеви с. Муртино, потомци од Ацо, брат на Минчо, 2008 год.

<sup>4</sup>Торѓи Јанков, Сеќавања за животот и делото на Благој Јанков-Мучето од неговата мајка Кумјанија, Благој Јанков-Мучето, живот и дело 1910-1944, ИНИ, Општински одбор на СЗБ од НОАВМ-Струмица, Скопје 1997,250

<sup>5</sup>Помалиот брат на Благој, Љупчо уште како мал умира од труење.

<sup>6</sup>Според усните раскажувања, Благој како 7-8-годишно дете излегувајќи на струмичките улици и чаршијата неколку пати наслушнал од струмичани дека со растењето се повеќе наликува на Минчо. Овие

кога седел со своите родители и роднини, секогаш прашувал за минатото и многу сакал да слуша за војводите и комитите, за Илинденците, за нивната храброст. И посебно за Леонид Јанков со кој се поистоветувал, за подоцна кога станал и тој илегалец го земал и неговото илегално име - Спасо<sup>7</sup>.

Благој Јанков основно училиште завршил во Струмица, за потоа се запишал во струмичката гимназија. Но, по завршување на вториот клас, тој бил исклучен од гимназијата бидејќи не можел да се вклопи во рамките на асимилаторската училишна политика. Немајќи каде да го продолжи своето школување, а и поради недостатокот на материјални средства за школување во други градови, Благој започнал да го изучува шивачкиот занает. По изучувањето на занаетот, не можејќи да најде работа во Струмица, како многумина од овој крај, заминал на печалба во Белград каде се вработил кај модниот шивач за машка и женска облека, Адолф Голгубер.

Во Белград го започнал дружењето со своите колеги, преку кои се вклучил во белградското работничко движење и станал синдикален активист. Наедно тој другарувал и со комунистички ориентирани младинци и студенти, другарувал и со сите струмичани кои престојувале во Белград заради работа или студии: Герас Цунев, Јосиф Јосифовски-Свештарот и други. Преку овие другарувања и синдикалната активност Благој се дообразовал, читал дела од руски публицисти, руски писатели, англиски и француски економисти и социјалутописти. Тука го читал и „Комунистичкиот манифест“ и кај него созреваат идеите за слободна Македонија, независна, неколонизирана. Оваа литература му овозможила да ја согледа и класната дискриминација и асимилација на Македонците од страна на српската власт. Во своите говори на состаноците на синдикалните организации Благој Јанков започнал се повеќе да се истакнува и затоа била забележан и од српската власт.

Во Белград, во синдикална акција на растурање летоци со марксистичка содржина, за првпат бил уапсен во 1927 година.

Тој бил одведен во полициската станица, а оттаму во затвор каде вршеле обид за превоспитување и одвраќање од неговите идеи. Како млад и горд човек тој ја издржал тортурата од жандарите и по издржување на затворската казна бил пуштен на слобода, но бил прогласен за противдржавен елемент и поради тоа бил протеран од Белград.<sup>8</sup> Тогаш за кратко се вратил во Струмица. Соочен со неповолната општествено-економска положба на работниците и воено-полицискиот режим во зборови го збуниле, но и го заинтересирале малиот Благој. Затоа, тој еден ден ја прашал мајка си и тогаш го добил одговорот за неговиот татко Минчо. Контактите со семејството Коцеви не прекинале, Благој како средношколец ги посетувал, а подоцна мајка му со внуката Љубинка биле на гости, а и Љубинка ги посетувала своите роднини во Муртино за време на СФРЈ. Усно раскажување од Михаил и Елисавета Коцеви с. Муртино..., 2008 год.



градот, Благој Јанков безуспешно се обидува да изврши обединување на работниците во една силна синдикална организација. Условите во градот не биле созреани зашто работниците биле поделени во три организации: независни класни синдикати под раководство на КПЈ, УРС (сов) реформистички синдикати што ги воделе социјалдемократите и ЈУГОРАС, кој бил под контрола на државата. Не можејќи да создаде услови за агитаторско-организациска активност меѓу работниците, се вратил во Белград каде ја продолжил револуционерната активност во синдикатот на шивачките работници.

Во 1935 година Благој Јанков бил примен за кандидат за член на КПЈ, а во 1936 година тој е веќе член на КПЈ<sup>9</sup>. Во 1935 година се организирале штрајкови и демонстрации во Белград. Благој бил еден од организаторите. Затоа српската полиција повторно го уапсила и повторно бил приведен во полициска станица. Веќе им бил познат на властите и жандарите и поради тоа тие немале милост во своите тортури. Уживале во измачувањето и физичкото малтретирање и во обид да го скршат духот на младиот Благој, трајно му го оштетиле слухот. Српската власт го осудила на затворска казна од шест месеци. По издржувањето на затворската казна, пролетта 1936 година, тој одново бил протеран во Струмица.

При пристигнувањето во Струмица, Благој Јанков прво се вработува во дуќанот на Славчо Косев. Во овој период Струмица егзистирала на марѓините на Кралството СХС: граѓаните биле неорганизирани, градот неразвиен, луѓето се занимавале со одгледување на свилена буба, памук, тутун, градинарски производи и друго. Бројот на вработените бил мал. Најголем дел биле вработени во монополот, условите за работа биле тешки а заработувачката мала. Поголем број (околу 30-40) биле вработени во шивачките дуќани, но поради сезонската работа (6-7 месеци во годината) тие се занимавале и со земјоделство.<sup>10</sup>

Таквата состојба го натерала Благој да поработи на организацискиот живот на работниците и младината, иако партиска ќелија во Струмица постоела уште од 1926 година.<sup>11</sup> Ваквата активност ја реализирал преку организирање на излети во околината на Струмица, обично во месноста Бездник, Софилар и Св. Илија, каде им читал револуционерна литература

<sup>9</sup>Горѓи Јанков, Сеќавања за..., 251.

<sup>10</sup>Д-р Манол Пандевски, Горѓи Стоев-Трнката, Струмица и струмичко низ историјата, Општински одбор на СЗБ од НОВ - Струмица, Струмица 1969,444-445.

<sup>11</sup>Изворни податоци за тоа кога точно Мучето станал член на КПЈ во нашите истражувања не успеавме да пронајдеме. Некои од неговите современици во своите сеќавања кажуваат дека член на КПЈ станал во 1938 година. Истиот податок го среќаваме и во некои лексикографски изданија. Симо Младеновски, Благој Јанков-Мучето (Прилог кон биографијата), Благој Јанков-Мучето, живот и дело..3S. Ружа Бак, Белешка за Благој Јанков-Мучето, Струмица и Струмичко во НОВ, 1941-1943, Општински одбор на СЗБ од НОВ - Струмица, Струмица 1980,636.

<sup>12</sup>Љубица Гонева, Улогата на Благој Јанков-Мучето во јакнењето на прогресивната свест кај работниците и младината во Струмица од 1936 до 1941 година, Благој Јанков...58.

донесена од Белград, говорел за значењето на Први мај како работнички празник, како и за улогата на синдикалната организација како организација за заштита на правата на работниците. Првиот чекор кон синдикалното организирање на работниците се случил на еден состанок, одржан во куќата на Парашка Грозданова, на кој била донесена одлука за формирање на синдикална организација.<sup>12</sup> Мучето, и самиот шивачки работник, бил главен иницијатор за формирањето на синдикалната организација на шивачките работници. Таа била формирана на 27 септември 1936 година во кафеаната „Југославија“ со гости, синдикални раководители и членови на КШ од Скопје и Белград. За претседател на организацијата бил избран Благој Јанков-Мучето.<sup>13</sup> Покрај шивачките работници, свои синдикални организации имале и монополските, чевларските и сидарските работници. Четирите синдикални организации биле организирани во Околиски УРС-ов синдикат, формиран на 26 септември 1936 година, за чијшто претседател бил избран Благој Јанков-Мучето.<sup>14</sup>

Синдикалците своите состаноци ги одржувале во кафеаната „Југославија“, каде што била донесена и одлуката за штрајк на шивачките работници. Штрајкот започнал на 12 ноември 1936 година. Утрото, кога работниците еден по еден, молкум, ги напуштиле работните места, работодавците останале вцашени од постапката на своите потчинети. Ги гледале со недоверба, но и со иронија, потсмев, верувајќи дека гладот и сиромаштијата набргу ќе ги врати на работа. Деновите одминувале, дуќаните биле празни, глуви, без да се слушат гласовите на чираците, калфите и мајсторите. Главно собираниште на штрајкувачите била кафеаната „Југославија“, каде што се одржувале приредби, се изведувале скечеви, едночинки, а собраните парите се распределувале за егзистенција на најсиромашните семејства. Работодавците се потрудиле да пронајдат штрајкберхери за рушење на штрајкот. Меѓутоа, деновите одминувале, штрајкувачите на чело со Благој Јанков станувале се поцврсти во своите барања. Се приближувале Божиќните празници и работодавците веќе ги фатило паника: работата стоела, а народот си ги барал нарачките.

Силните и цврсти барања на штрајкувачите ја сфатиле со сета сериозност и не можејќи да најдат излез, работодавците на 18 ноември 1936 година седнале на преговарачка маса со штрајкачкиот лидер, Благој Јанков. Преговорите траеле до 24 ноември 1936 година и во нив бил постигнат колективен договор, односно биле усвоени сите барања на работниците: признавање на правото за синдикално работничко

<sup>11</sup>Д-р Манол Пандевски, Ѓорѓи Стоев-Трнката, цитирано дело, 340.

<sup>12</sup>Алеко Каракашев, Синдикалното движење во Струмица и Струмичко пред Втората светска војна (секавање), Струмица и Струмичко во НОВ 1941-1943... 102.

<sup>13</sup>Илија Бабамов, Активноста на шивачките работници и нивното организирање во УРС од 1936-1940, Струмица и Струмичко... \2\.

<sup>14</sup>Дончо Патарокоски, Прилог кон историјата на синдикалното движење во Струмица од 1936-1940,

организирање; нормирање на работниот ден на 9 часа; зголемување на надниците; izdelување на придонес за осигурување; предвиден отказан рок од 14 дена; заедничко извршување на работатата во работилниците; плаќање за прекувремената работа според утвредениот износ на дневницата зголемена за 50% и плаќање на чираците.<sup>15</sup>

Покрај работничкото обединување, Благој Јанков се ангажирал и за обединување на струмичката младина т.е. средношколците. Така, пролетта 1937 година, на еден состанок одржан во куќата на Милчо Шекерчиев, на кој присуствувале неколку блиски соработници на Мучето, тој ја промовирал идејата за формирање есперантска секција, која ќе дејствува во рамките на Културно-просветното друштво (КПД), „Реља Крилатица”.<sup>16</sup> Всушност, друштвото, кое било државна установа, требало да прерасне во расадник на СКОЈ и идните револуционери, борци во НОАВ. На истиот состанок било решено за предавач на курсот по есперанто од Белград да биде повикан Киро Минанов. Сета оваа активност на Благој Јанков-Мучето не можела да остане незабележана од страна на српските власти, па така неговото полициско досие станувало се подебело.

Во пролетта 1938 година Благој Јанков-Мучето одново заминал за Белград каде што станал синдикален организатор на читачки групи, член на разни комисии, организатор на повеќе штрајкови. Во 1940 година бил избран за секретар на партиската ќелија, подоцна станал член на Бирото за партиски ќелии, па член на Реонскиот комитет.<sup>17</sup> Истата година во Белград бил организатор на штрајкот на шивачките работници во кој учествувале над 2000 штрајкувачи.<sup>18</sup> Како резултат на оваа активност во 1940 година, Благој Јанков не можел веќе да работи легално и станал илгалец. Како илгалец тој не отстапува од извршување на своите задачи и во 1941 година, во мартовските демонстрации организирани против владата на Цветковиќ-Мачек и нејзиното приклучување кон Третиот рајх имал раководна улога.

По капитулацијата на Кралството Југославија, Благој Јанков-Мучето се вратил во Струмица.

Струмица била окупирана од бугарските војски на 19 април 1941 година. Квислиншките сили настојувале да организираат свечен пречек на „ослободителите”. Наспроти нив, Партиското поверенство<sup>19</sup> организирано масовни демонстрации (со учество на околу

Струмица и Струмичко..., 109.

<sup>15</sup>Алеко Каракашев, цитиран прилог, 104.

<sup>16</sup>Државен Архив на Република Македонија (понатаму ДАРМ), подрачна единица Струмица, фонд Реља Крилатица, (несередена архивска граѓа).

<sup>17</sup>Ружа Бак, Белешка за Благој Јанков-Мучето, Струмица и Струмичко..., 637.

<sup>18</sup>Во редовите на штрајкувачите била и синдикалната активистка Јелка, која подоцна ќе стане негова животна сопатничка.

1500 демонстранти), предводени од Благој Јанков-Мучето и Јосиф Јосифовски-Свештарот. Тие организирано се упатиле кон градскиот плоштад извикувајќи ги следниве пароли: „Смрт на шпекулантите”, „Македонија на Македонците” и сл. Откако фашистичката Бугарија воспоставила административно-политичка и воена власт, условите за илегална работа биле отежнати. Окупаторот будно ја следел активноста на сите национално созрени струмичани кои се бореле за самостојна и слободна Македонија од времето на Кралството Југославија и за сите се водело одделно досие. Олеснителна околност при било тоа што архивите на српската власт останале во Струмица, а во нив веќе биле забележани многу активисти, меѓу кои и Благој Јанков.

Бугарскиот фашистички окупатор, во рамките на својата асимилаторска политика и со тенденција да ја придобие младината, се обидел да ја формира профашистичката организација „Отец Пасиј”. На 14 јули 1941 година во кино „Балкан”, требало да се одржи нејзиниот основачки одбор. МК бил запознаен со ова и се обидел да го бојкотира нејзиното формирање. Требало да се гласа во пакет за лицата кои би го сочинувале управниот одбор на организацијата. На собирот збор зел Благој Јанков-Мучето истакнувајќи дека предложените лица не ја уживаат довербата кај народот и се морално неподобни. На тој начин ја разоткрил намерата на бугарските власти за тоа со каква цел ја формира организацијата. Формирањето на оваа организација во овој прв обид било оневозможено. Летото 1941 година на сличен начин било бојкотирано и формирањето на профашистичките организации „Легионер” и „Браник”. Меѓу позначајните акции во кои учествувал и Благој Јанков биле демонстрациите организирани од МК на 21 мај 1941 година, по повод пречекот на „Свештениот оган” во Струмица, на пат од Велико Трново до Охрид.

Бугарскиот окупатор подготвил голема свеченост во Струмица, на која требало да пристигнат, со автомобили, високи бугарски државни воени и духовни раководители. Кога колоната пристигнала во градот, доживеала вистинско фијаско, зашто толпата нарот ги дочекала со извикување на паролите: „Сакаме леб”, „Гладни сме”, „Смрт на фашизмот”, „Смрт на шпионите”, „Дајте ни работа”, „Долу скапотижата” и сл.<sup>20</sup>. Високите бугарски раководители исплашено се упатиле во зградата на општината, бесни на своите потчинети со барање одговорност за ваковиот неуспех.

Во периодот по окупацијата, Мучето извршувал значајни

---

<sup>19</sup>Партиското поверенство во Струмица во мај 1941 година прераснало во Местен комитет (МК) во чиј состав влегле: МК го сочинувале: Благој Јанков-Мучето, Глигор Новаков, Ташка Србинова, Јоската Свештарот и Ванчо Фончев. Фактографски материјал за историјата на бившата Струмичка партиска организација во текот на Народната револуција, 1941-1944 година, Архив на ИНИ (АИНИ), Скопје 1957,136.

<sup>20</sup>Коле Орцев, Активноста на Скоевската организација во Струмица и Струмичко од

партиски функции. Така, кога во септември 1941 година бил формиран Покраинскиот комитет (ПК) на КПЈ за Македонија, во неговиот состав бил и Благој Јанков-Мучето.<sup>21</sup> Како член на ПК подолго време престојувал во Скопје. Заради организациското зацврстување, и заради забрзаните подготовки за почеток на вооруженото востание, некои членови на ПК биле испратени да работат на терен, како партиски инструктори. Мучето, во ноември 1941 година, бил назначен за инструктор во Струмица.<sup>22</sup> Во овој период во струмичката партиска организација постоеле несогласувања, главно околу неуспехот за исфрлање на партизански одред во октомври 1941 година. Мучето се обидел да изврши консолидација во париските редови, реорганизирајќи го МК. Членови на МК станале: Киро Минанов-секретар, Ванчо Фончев, Ташка Србина, Марика Горгиева и Глигор Новаков. Членови на Воениот комитет биле: Благој Јанков, Герас Цунев и Горѓи Стоев-Трнката.

По ова, летото 1942 година биле создадени услови за исфрлање партизански одред. Во месноста „Бездник“ било формирано јадрото на Струмичкиот партизански одред. Меѓутоа, во 1942 година, пред самото формирање на јадрото на струмичкиот партизански одред се случила провала во редовите на струмичката организација и како резултат на тоа биле затворени повеќе нејзини членови и активисти. Еден од затворените бил поштенскиот работник Сандо Масев. Сиот бес за низата неуспеси бугарските агенти и полицајци го истуриле врз него: тортури и измачувања кои не ги познавала и инквизицијата. Сандо Масев бил измачуван до смрт. Погребот на Сандо Масев се одржал на 12 мај 1942 година и на него масовно присуствувал целиот град. Венецот од другарите бил со црвена лента на која пишувало „Патот на животот е мачен но славен“.<sup>23</sup>

Во втората провала од 5 јули 1942 година, во која биле затворени повеќе членови на струмичката организација, Благој Јанков бил осуден на смрт во отсуство. Во оваа провала била притворена и осудена на затворска казна и сопругата на Благој, Јелка. Казната ја издржувала заедно со својата ќерка Љубинка (родена април 1942 година). Тие во Скопскиот затвор останале до неговото бомбардирање, а потоа сите, како политички затвореници, биле префрлени во Стара Загора.

Од 1942 година Благој се наоѓал во илегала и во својство на инструктор заминал во Штип. Таму, по провалата од 1942 година, се зафата со реорганизација на МК за Штип и за политички секретар го

---

1941 до септември 1943 година, зб. Струмица и Струмичко во НОВ 1941-1943..., 398.

<sup>21</sup>Валиден документ од кој може да се утврди кои лица биле избрани за членови се уште не е пронајден. Но, од податоци и документи од подоцнежниот период, како екавања на некои раководни лица од тој период, произлегува дека ПК го сочинувале: I Колишевски, Бане Андреев, Мара, Нацева, Борка Талески, и Благој Јанков. Велимирски, Комунистичка партија на Македонија 1941-1944, Редакција: д-р Миле Михајлов, ор Чепреганов, д-р Горѓи Чакарјаневски, ИНИ, Скопје, 2003, 83. -

<sup>22</sup>Д-р Манол Пандевски, Горѓи Стоев-Трнката, цитирано дело, 414-417.

поставг Славчо Стојменовски. Втора задача му била формирање на партизанскс Плачковачки одред - штипски одред. Благој Јанков останува да работи во Штип се до 16-17 август 1943 година кога бугарската фашистичка полиција дошла до податоци дека куќата на Олга Арсова се користи за партизанскс движење. Додека траел состанокот на Обласниот комитет (ОК) на кој присуствувале Вера Ацева, Љупчо Арсов, Благој Јанков-Мучето, Славчо Стојменски и Мара Минанова се појавила полицијата. Членовите се поделиле на две групи и со пукање се обиделе да го пробијат обрачот. Во овој судир со полицијата Славчо Стојменски бил смртно погоден, а Мара Минанова фатена. Благој Јанков иако бил ранет, успеал да избега. Тој уште 4 дена останал во Штип, сакајќи да се поврзе со останатите членови на КПМ, вешто избегнувајќи ги потерите. Не можејќи да се поврзе со членовите на КПМ, Благој се упатил пеш за Струмица. Изморен, истоштен стигнал во куќата на својот пријател Спиро Захов. Тука бил пречекан, сокриен, излекуван, и тука престојувал до 11 јули 1944 година.

По закрепнувањето веднаш се зафатил со нови активности: да ја омасови партијата, да воспостави врски со организациите од другите градови, да формира партизански струмички одред, да формира актив на жените и тие цврсто го заземат своето место во НОАВ и да формира НОО, кои, во тој момент, биле приоритетна задача за Македонија. Сите овие активности Благој ги засилил уште повеќе по добивањето на писмо од Вера Ацева. Со формирањето на НОО се формирале органи на власт, кои биле база и подготовка за одржување на АСНОМ. Тие, во согласност со директивите од ЦК КПМ, го извршиле изборот на делегати за Првото заседание на АСНОМ.<sup>24</sup> Благој Јанков бил избран за делегат од Струмица на Првото заседание, а подоцна бил избран и за член на АВНОЈ под името Благој Минов. Меѓутоа, тој не ги дочекал овие настани.<sup>25</sup>

Во овој период, додека престојувал во куќата на Спиро Захов Благој, се сретнал неколку пати со мајка му Кумјанија и малата ќерка Љубинка. Првата средба ја договорил Горѓи Фончев, а другите ќерката на Спиро Захов, Бранка. На овие средби мајка му ги донела и писмата од неговата сопруга Јелка од затворот во Стара Загора. Со своите другари и сопартијци Благој воспоставил врски со партиските организации од Скопје, Берово и др. градови.

Честопати ноќе седел со семејството Захови и им читал весници. Така, во своите сеќавања Спиро Захов оставил запис дека на 11 јули 1944 година Благој бил многу радосен од веста дека војската на СССР влегла

<sup>23</sup>Манол Пандевски, Ѓорѓи Стоев-Трнката, цитирано дело, 383.

<sup>24</sup>Извориза ослободителната војна и револуцијаша во Македонија, том И, кн.3, док..30, ИНИ, Скопје, 1970,178.

<sup>25</sup>Новица Велјановски, Подготовки за свикнување на АСНОМ во контекст на револуционерната дејност на

во Унгарија, велејќи дека наскоро и Македонија ќе биде слободна.<sup>26</sup>

Но, неговата лична судбината била поинаква. На 12 јули се случува провала во која е пронајдено престојувалиштето на Благој. Агентите и полицајците го собрале Спирос Захов од нива, жена му се вратила дома и го известила Благој Јанков за провалата. Тој преку скривницата слегол во подрумот од куќата, со пукање го пробил обрачот и се упатил кон струмичкиот рид. Потерата на агентите предводена од Славчо Азманов и полицајците продолжила. Ноќта, на 13 јули, тој се засолнил во плевната на Миле Челиков. Но, и тука бил пронајден и одново успеал да се извлече и да се упати кон градот. На 14 јули, пазарен ден, потерата се уште траела, а Благој трчал низ струмичките улици, испотен, задишен, граѓаните му правеле пат, а потоа повторно се збивале за да ја спречат потерата во своите намери. Се приближувал до влезот на градскиот парк со надеж дека оттаму полесно ќе се пробие кон селата. Пред портата на паркот, од зад столбот, бил убиен од страна на контрачетникот Манчо Калпаков. До мртвото тело веднаш пристигнал агентот Миле Лазаров, при што и тој испукал неколку куршуми во телото на Благој Јанков-Мучето.<sup>27</sup> На неговата мајка Кумјанија не ѝ било дозволено да го земе телото и да го погребва својот син. Ноќта, на 14 јули бугарските власти го однесле неговото тело и го фрлиле кај реката Тракајна. Сведок на овој гнасен чин бил Дине Цилев. Тој, откако заминале душманите, го погребал телото на Благој. По ослободувањето на Струмица посмртните останки на Благој Јанков беа пренесени во Спомен-костурницата, со свечености како што доликува на човек - херој. За народен херој беше прогласен на 11.10.1951 година. Својот живот и сè што имаше овој струмичанец ги даде за револуцијата. Денеска, посмртните останки на Благој Јанков-Мучето се наоѓаат во аулата на Спомен-костурницата на ридот Сомораница, отворена на 4 јули 1982 година. Таму тој и неговите другари Сандо Масев, Герас Цунев, Васил Сурчев, Јанко Цветинов и други почиваат во мир и тишина.

---

Благој Јанков-Мучето, Благој Јанков-Мучето живот..., 121.

<sup>26</sup>Бранка Захова, Една година живот во илегала во куќата на моите родители Кумјанија и СпиросЗахови, Благој Јанков-Мучето живот...233.

<sup>27</sup>Кочо Урдин, Прилог кон биографијата на бесмртникот Благој Јанков-Мучето,Благој Јанков-Мучето..., 241.





**ПРИГОДНИ ПРИЛОЗИ**



**М-р ЗОРАН РУЈАК**

НУ Завод за заштита на спомениците на културата и Музеј - Струмица

**ПРЕЛИМИНАРНИ РЕЗУЛТАТИ ОД АРХЕОЛОШКИТЕ  
ИСТРАЖУВАЊА НА ПАЛАФИТНАТА НАСЕЛБА ВО  
ДОЈРАНСКОТО ЕЗЕРО НА ЛОКАЛИТЕТОТ МРДАЈА  
ОД ПРЕОДНИОТ ПЕРИОД ПОМЕЃУ БРОНЗЕНОТО И  
ЖЕЛЕЗНОТО ВРЕМЕ**

Во досегашната археолошка практика истражувањата на езерските праисториски наколни населби во Република Македонија беа спроведувани единствено на Охридското Езеро. Во текот на изминатите неколку децении овде беа констатирани неколку праисториски наколни населби кои, главно, му припаѓаат на бронзеното и железното време. Од наколните населби во Охридското Езеро кои се наоѓаат на територијата на Република Македонија најпознати се: *Устие на Дрим* во близина на Струга; *Црквени Ливади* во с. Враништа, исто така, во близина на Струга; *Плоча-Миќов Град во Заливот на Коските* во близина на Пештани; локалитетот *На Дол* во *Заливот на Прчот* во близина на с. Трпејца; потоа *Заливот на Бомбите* во близина на Пештани; *Воената Плажа* западно од манастирот Св.Наум; како и т.н. локалитет *Пенелоп* во самиот град Охрид.<sup>1</sup> Некои од нив, како *Миќов Град во Заливот на Коските*<sup>2</sup> и *Врбник*<sup>3</sup> беа систематски истражувани и тие дадоа непроценливи резултати кои ја збогатија значајно археолошката наука во Република Македонија. За жал, останатите две езера, Преспанското и Дојранското, досега беа изземени од овие напори, иако беше само прашање на денот кога и овде ќе се појават наколните населби.

Во својата Историја, пишувајќи за овие простори во времето на персиските освојувања некаде кон крајот на VI век пр.н.е. Херодот ќе запише:

*„Во средината на езерото се наоѓаат дрвени скелиња подигнати на високи колци, а пристапот од копното им е овозможен со помош на еден мал тесен мост. Колците под скелето некогаш во старо време биле носени од страна на сите жители на населбата, а подоцна направиле ваков обичај. Секогаш кога некој од нив се женел носел од планината, чие име е Орбел, по три колци кои ги ставал под скелето; имено, кај нив секој човек се жени повеќепати. Секој на скелето има по една*

<sup>1</sup>Kuzman, P. 2009. Ohrid - World Heritage Site, 16-25.

<sup>2</sup>ibid, 26-29.

<sup>3</sup>Годоровска, В. 2010, Палафитно наоѓалиште Врбник, Струга, Macedoniae Acta Archaeologica 19, 147

*колиба во која што живее, а низ скелето води отвор долу до езерото. Малите деца ги врзуваат со јаже за ногата плашејќи се да не паднат во езерото. Коњите и говедата ги ранат со риба, а има толку многу риба, кога вршката се спушта во езерото и по кратко време се извлече, таа е преполна со риба. Има два вида на риби, од кои едната се нарекува „напракс“, а другата „тилон“...<sup>4</sup>*

Овој опис на Херодот за езерото Прасијада се однесува на Волковското или Дојранското Езеро и е поврзано со палеобалканските Пајони. Нивното присуство на територијата на Дојран е индикативна затоа што во тоа време, на некој начин, Дојран се наоѓал во центарот на нивното владеење.

Првите сознанија за постоење на наколна населба во Дојранското Езеро укажуваат наодите на колци кои, при изведувањето на градежни работи во месноста Николик, случајно се појавиле на брегот од езерото. За жал, овие наводи никогаш не добија стручна потврда.

Од друга страна, при изведувањето на градежните работи во месноста Мрдаја, со цел на проширување и уредување на воената плажа, се појавија првите остатоци на наколна населба и на Дојранското Езеро. За жал, голем дел од населбата е девастиран со започнувањето на градежните активности.

По добивањето на информациите дека на ова позиција се појавуваат остатоци од културно наследство, во почетокот на месец октомври 2012 год. беше оформена екипа за увид од НУ „Завод за заштита на спомениците на културата и Музеј“ – Струмица и НУ „Музеј – Гевгелија“ која изврши увид на предметната локација со цел да ги испитаат наводите и да се здобијат со увид за карактерот на населбата. По извршениот увид беа одобрени интервентни средства за прелиминарни истражувања од страна на Министерството за култура на Република Македонија и Управата за заштита на културното наследство.

Локалитетот е расположен на копнениот дел од езерскиот брег, односно во делот кој се наоѓал порано под површината на езерото. По повлекувањето на езерото пред 15-20 год. (денес повлечено неколку стотици метри кон север) овој дел остана на копното.

Истражувањата започнаа со отворање на повеќе сонди на различни позиции на локалитетот, односно на јужната, источната и западната страна. Најдобри резултати дадоа сондите 2 и 4 кои беа позиционирани на самиот брег на езерото, на неговата западна страна. Со оглед на поголемата концентracија на наоди на западната страна на Сонда 2 одлучивме западно од неа да ја поставиме и Сонда 4. Сондите беа со димензии 8 x 4 м и беа поставени со подолгите страни во насока

---

<sup>4</sup>Херодот, Историја II, 16

исток-запад. Свкупно беа истражени 64 м<sup>2</sup> во кои се појави богат движен материјал како и материјални остатоци од населбата. Исто така, беа истражувани и насипите каде бил одлаган материјалот произлезен со градежните активности, односно проширувањата на плажата, а кој потекнува од населбата.

Со започнувањето на истражувањата на Сонда 2 се покажа дека културните слоеви се наоѓаат релативно плитко под површината, односно на 50-тина до 30-тина цм под неколку назименични слоеви на песок и остатоци од езерски школки. На оваа позиција брегот постепено се спушта од јужната кон северната страна и постепено паѓа под нивото на езерото. Со прекопувањата на северната страна на сондата, под слојот на песок, се појави слој составен од црна тиња и зголемено присуство на органска материја составена претежно од трски. Исто така, на определени позиции на Сонда 4, што е посебно изразено на северозападната страна, се забележуваат помали јами исполнети со слоеви на црна тиња кои имаат навлезено во културниот слој. Најдобро е сочуван јужниот профил на Сонда 2 каде јасно се гледа дека културниот слој лежи под четвртиот слој песок и школки. Овие слоеви се составени од песок и се релативно чисти, односно ретко се забележува присуство на камења.

Како што веќе рековме, културниот слој лежи на длабочина од -3,77 до -4,28 м и е со невоедначена дебелина од околу 0,5 м. Овој слој е составен од речни и аморфни и камења, фрагментирана садова керамика, животински коски и големо количество на остатоци од езерски школки. Горниот дел на слојот е со дебелина од 10 до 20 цм го чинат, главно, остатоци од поголеми речни и аморфни камења како и фрагменти од погуби садови со поголеми димензии. Со отстранувањето на овој слој се појавува слој со дебелина од 25 до 35 цм во кој се забележуваат остатоци од фрагментирана садова керамика, пршлени за вретено и мрежи, остатоци од украсни школки, метални предмети, животински коски и рогови, итн. Во овој слој, исто така, се забележуваат и остатоци од архитектура, односно овде се појавија остатоци од дрвени колци кои, најверојатно, ја држеле платформата на која биле поставени објектите. Со истражувањата во Сонда 2 и 4 се појавија вкупно 22 колци кои се наоѓаат на приближно иста длабочина од -4,17 м до 4,22 м (сл.1).

Дебелината на колците варира, кај подобро сочуваните таа е обично од 10 до 25 цм. Најдебелите се со димензии 16 x 10 цм, односно 12 x 20 цм или, пак, 13 x 25 цм. Исто така, поставеноста на колците од исток кон запад во јужниот дел од Сонда 4 и 2 покажува дека тие заземаат определена насока. Слична е ситуацијата и со северниот дел каде неколку колци заземаат насока запад–исток. Исто така, се покажа дека постојат определени групации на колци во западниот и источниот дел

на двете сонди. Со оглед на тоа што овие групации ги следи и поголема концентрација на наоди сметаме дека на овие позиции биле лоцирани живеалиштата, а колците со насока исток–запад дека претставуваат остатоци од платформа или мост за комуникација меѓу објектите (Цртеж.1).<sup>5</sup> Потребно е да се истакне дека на речиси целата позиција беа пронаоѓани остатоци од недогорени фрагменти на дрво и гареж, а концентрацијата на аморфни камења со различни димензии е значајна во овој слој.

Но, она што навистина ја прави исклучителна населбата се остатоците од материјалната култура. Со прекопувањата се појавија повеќе фрагментирани и речиси цели керамички садови кои укажуваат на преодниот период помеѓу бронзеното и железното време, односно од XIII до XI век пр.н.е.

Од керамичкиот материјал посебно се интересни садовите со фина и средна фактура. Повеќето се добро печени, но ги има и многу кои се порозни што се должи на долгото стојење во вода и тиња, како и на лошиот квалитет на печење. Боите варираат од темни до посветли, а обично се со сивкаста, црвеникава и беж боја. Едни од најрепрезентативните и хронолошки најосетливите се амфороидните садови со конусен врат и мешесто тело и две до четири лентести држалки поставени вертикално на stomachот (Табла 1/б). Се појавуваат во различни димензии, а кај некои од нив држалките се поставени хоризонтално. Некои од нив се украсени со врежувања и точкести убоди организирани во полиња, обично на вратот, рамото и држалките (сл.2). Тука се и садовите со една вертикална лентеста држалка која го спојува устието со телото на садот. Овие држалки обично го надвишуваат устието на садот. Повеќето садови немаат декорација, а кај оние што се украсени декорацијата е изведена со врежани шрафирани висечки триаголници и цик цак линии поставени на телото на садот (Табла 1/в). Кај некои садови се декорирани единствено држалките и тоа со кружни вдлабнувања и точкести убоди околу нив. Постои и варијанта на слични садови украсени со врежани висечки триаголници исполнети со точкести убоди. Со истражувањата се појавија и неколку фрагменти на садови украсени со врежани висечки шрафирани триаголници поставени радијално на горниот дел на садот, најверојатно од бокали<sup>6</sup>. Сепак, како најинтересни ги издвоивме фрагментите на локални садови сликани со мат боена декорација (Табла 1/а). Се работи обично за мали садчиња, рачно моделирани, изработени од добро прочистена земја која е печена на висока температура. Садовите имаат една вертикална лентеста држалка која лачно го надвисува садот и под определен агол косо паѓа од

<sup>5</sup> Цртежите во овој труд се изработени од Ѓорги Гушев.

<sup>6</sup> Слични садови се пронајдени и на Каменска Чука. Stefanovic, M. Bankoff, A. 1998, Kamenska Cuka 1993-1995, In The Steps Of James Harvey Gaul, Vol.1, fig.34.

највисоката точка на лакот, спојувајќи се со устието. Обично е украсено телото на садот со издолжени вертикални цик цак линии, а држалката од надворешната страна со мали коси линии. Сликањето е обично изведено со црвена или винова мат боја на светла беж површина на садот (сл. 3). Интересни се и наодите на паници со „S“ профилација на телото. Покрај ретките исклучоци, тие се обично со потемна боја, фина фактура и добро се печени. Некои од нив поседуваат и вертикална лентеста држалка која го надвисува устието, а пронаоѓањето на неколку конусни бази укажуваат на веројатноста дека некои од нив најверојатно претставуваат некој вид киликси.<sup>7</sup> Некои садови имаат хоризонтално поставени држалки, а во еден случај пронајдовме сад со една поголема држалка во вид на јадец (Wishbone handle) поставена под определен агол во однос на устието на садот. Исто така, пронајдовме и едно мало конично пехарче со конична стапка кое поседувало вертикална држалка. Од погрубите садови овде треба да се споменат фрагментите на питоси кои се обично со широко разгрането устие, вретенесто тело и мало зарамнето дно. Нивната боја е обично црвенкаста, односно црвенкасто портокалова. Зидовите се обично подебели и содржат поголеми зрна песок. Понекогаш поседуваат неколку вертикални пирамидални држали (некои украсени со низа од точкести убоди) поставени на рамото на садот.<sup>8</sup> Се појавија и многу фрагменти од питоси украсени со хоризонтално аплицирани наребрени пластични ленти обично на горниот дел на садот. Некои од погрубите садови се декорирани со кратки коси врежувања, понекогаш поставени радијално околу пластично моделирана брадавичеста апликација. Она што е посебно интересно за овој локалитет се грубо правените садови кои претставуваат преносиви садови за готвење– саѓаци, односно тн. „пиранои“ (pyraonoi),<sup>9</sup> користени за подготвување на храната. Во досега истражениот простор, слободно можеме да кажеме дека најголемиот дел на фрагментираната керамика потекнува токму од овој тип садови кои имале посебна улога во живеалиштата.

Еден од најинтересните предмети (пронајден како случаен наод) е секако керамичката плоча украсена од едната страна со врежани мотиви. Плочата е декорирана од едната (предна) страна со релјефна декорација, а горниот дел најверојатно завршувал со по едно рокче на секоја од страните (недостасува десната горна страна која, за жал, е откршена). Како што веќе рековме, плочата е декорирана со врежување во некаков вид рамка во која се наоѓаат вертикално и хоризонтално поставени впишани триаголници кои формираат „X“ полиња. Во долните триаголници (кои

<sup>7</sup>Ibid, 274, fig.28.

<sup>8</sup>Ibid, p. 275, Fig. 31, 32.

<sup>9</sup>Сп. Hristova, R. 2011. Late Bronze Age Pottery from the site of Vratitsa, Eastern Bulgaria: Definition, Chronology and its Aegean affinities, in [www.aegeobalkanprehistory.net](http://www.aegeobalkanprehistory.net)

ги има два) спиралата е свртена кон долниот дел на плочата, додека во горните триаголници (кои, исто така, ги има два), спиралата е свртена кон горниот дел на плочата. Во левиот агол на триаголникот каде е сместена спиралата се наоѓа мало кружно вдлабнување. Веруваме дека исто такво вдлабнување се наоѓало и на десната страна. Исто така, на левото рокче се наоѓа мало кружно вдлабнување, а слично вдлабнување најверојатно се наоѓало и на рокчето кое недостасува. За намената на овој предмет тешко е што било со сигурност да се каже. Едно е сигурно, овој предмет стоел слободно во просторот и најверојатно ги манифестирал религиските претстави на населението на наколната населба. Оттука неговата намена во култни цели (некаков вид жртвеник) ни се чини како најприфатлива.

Покрај керамиката има и голем број и на други наоди, посебно на пршлените за вретено кои можеби служеле и како тегови за рибарски мрежи. Како и да е, тие се обично биконични и се со различни димензии. Досега беа пронајдени само неколку овални пршлени и главно се со помали димензии. Некои од пршлените се декорирани со врежани цик цак линии (Табла 1/г). Неколку камени алатки во вид на камени тесли беа откриени во населбинскиот хоризонт, а од другите камени наоди посебно ќе ги истакнеме мелниците и толчниците, обично изработени од чврст минерал. Со истражувањата беше пронајдено и долгонавесто цилиндрично точило перфорирано од едната страна. Од литичката индустрија се појавија и неколку кремни ножиња, главно со поголеми димензии. Неколку коскени шила, исто така, беа пронајдени во населбинскиот хоризонт, а покрј нив и неколку фрагменти од рогови на елен кои служеле најверојатно како некој вид алатки. Интересни се наодите на перфорирани морски школки кои најверојатно служеле како приврзоци.

Она што е посебно интересно се бронзените алатки од кои посебно ќе ги издвоиме ножевите кои се појавија во повеќе различни видови и димензии. Еден од кривите ножеви поседува сечило единствено на едната страна додека на другата страна поседува мало моделирано ребро. Исто така, се појави и една бронзена келт–секира на која и недостасува алката. Од другите бронзени наоди посебно ќе ги споменеме јадиците кои се, главно, со поголеми димензии и иглите кои имаат мало топчесто проширување на едната страна. Репертоар типичен за преодниот период.

Одекономијата на праисториската населба посебно ќе го истакнеме пронаоѓањето на голем број животински коски, претежно на каприди и, во помал број, на бовиди. Исто така, спорадично беа пронаоѓани и коски од свиња и од куче. За жал, земјоделските активности на населението не можеа да бидат согледани докрај заради специфичноста на теренот, но не треба да се исклучи нивно пронаоѓање во некои од наредните истражувачки кампањи. Од друга страна, јасно е дека населението се



занимавало со лов и со риболов на што укажуваат остатоците од еленски рогови и неколкуте бронзени јадици кои беа пронаоѓани во рамките на населбата.

Керамографијата од локалитетот Мрдаја покажува аналогии со локалитетите од долните токови на реката Вардар (Кастанас, Килиндир, Вардарофца итн.)<sup>10</sup> но и со т.н. Брњичка култура на север и локалитетите во долината на реката Струма од времето на преодниот период. Амфороидните садови со конусен врат и две до четири вертикални лентести држалки на стомакот се наоди кои имаат, исто така, широка дистрибуција на овие простори. Нивната дистрибуција во текот на преодниот период е посведочена на повеќе локалитети на централнобалканскиот, односно јужнотракискиот и македонски простор, почнувајќи од т.н. брњичката култура на север, сè до Егејот на југ. Тие се посебно културно и хронолошки осетливи и оквирно ги сместуваме во т.нр. преоден период, односно т.нр. *Later Bronze Age*.<sup>11</sup> Од друга страна, т.нр. киликси имаат своја традиција на развој уште од средната бронзена епоха, односно водат потекло од т.н. минијски пехари.<sup>12</sup> Хронолошки најосетливи се садовите со мат сликана керамика која досега е пронаоѓана на повеќе локалитети низ земјава. Посебно е интересна локалната мат сликана керамика која е карактеристична за доцното бронзено време на Повардарието, односно долните текови на реката Вардар (Кастанас, Вардарофца, Чаушица, Вардино, Килиндир итн.).<sup>13</sup> Се смета дека овие садови се производ на интензивните трговски врски меѓу повеќеслојните населби од Долен Вардар со микенскиот свет.<sup>14</sup> Подоцна тие се адаптирани од страна на локалната популација која ги имитира и приспособува во форми типични за овој регион во текот на преодниот период од доцно бронзеното во железно време.<sup>15</sup> Хронолошки осетливи се и бронзените наоди, а посебно секирата– келт која се појавува на поширок простор на Балканот, како и бронзената игла и кривиот нож со ребро и едно сечило.

Наколната населба од Мрдаја претставува значајна алка во истражувањето на преодниот период во регионот. Повеќето досегашни сознанија за овој период кај нас беа прибрани од истражувањата на некрополите: Клучка Хиподром, Водоврати, Димов Гроб-Уланци, Манастир итн. Интересни се и резултатите на проучувањето на тумулите од тоа време, како онаа во месноста Манастир во с.Габрово, Радовишко.<sup>16</sup>

Од друга страна населбите кај нас се проучувани недоволно.

<sup>10</sup>Митревски, Д. 1997. Протоисториските заедници во Македонија, 49.

<sup>11</sup>Warren, P., and Hankey, V. 1989, *Aegean Bronze Age Chronology*, Bristol: Bristol Classical Press.

<sup>12</sup>Stefanovic, M. Bankoff, A. 1998, p.278.

<sup>13</sup>Heurtley W. A. 1939, *Praehistoric Macedonia*, Cambridge, N. 413, 421, 422, 433, 434, 455.

<sup>14</sup>Митревски, Д. 1997., 49.

<sup>15</sup>Ibid, 49.

<sup>16</sup>Според кажувањата на Ване П. Секулов кој вршеше истражувања на овој локалитет.

Нивното позиционирање на стратешки одбрани и тешко пристапни места зборува за нестабилното време во кое егзистирале тие. Од истражуваните населби најпозната е населбата „Столот“ во близина на локалитетот Димов Гроб во с.Уланци како и доцнобронзенodobската населба на Вардарски Рид, односно Кофилак.<sup>17</sup> Позицијата на населбите, заедно со позицијата на повеќе „Градишта“ каде се откриени остатоци на материјална култура од преодниот период, укажува на нестабилно време кога мерките на внимание добиваат голема улога во организацијата на населбите.

Повеќето наколни населби истражувани во Охридското Езеро се од доцната бронзената епоха и железното време и нивната организација донекаде може да помогне во расветлувањето на процесите на населувањето на палафитната населба во Дојран. Во секој случај, сличноста со населбата од Миќов Град во Заливот на коските е очигледна иако се работи за населба со типични локални особености која егзистирала во текот на доцната бронзена епоха. И овде се појавуваат определени керамографски форми од бронзенodobскиот репертоар кои имаат сличности со оние во населбата Мрдаја.

Населбата можеби може да ја поврземе со протопајонскиот супстрат кој најверојатно се развивал на оваа територија уште во текот на бронзената епоха. Потребни се понатамошни истражувања во таа насока, но едно е сигурно, локалитетот Мрдаја даде значаен импулс во проучувањето на процесите во периодот на транзицијата помеѓу бронзеното и железното време во Република Македонија.

---

<sup>17</sup>Видески, З. 2005, Бронзеното време на Вардарски Рид, Вардарски Рид, Том 1, 91-113.

1. Ф-нт од сад
2. Држалка
3. Ф-нт од сад
4. Ф-нт од сад
5. Држалка
6. Ф-нт од сад
7. Ф-нт од сад
8. Ф-нт од сад
9. Држалка
10. Ф-нт од сад
11. Ф-нт од сад
12. Ф-нт од сад
13. Гареж
14. Ф-нти од питос
15. Ф-нти од сад
16. Ф-нти од сад
17. Ф-нти од сад
18. Ф-нти од сад
19. Ф-нт од сад
20. Дно од питос



1. Мелница

2. Лепеж

3. Држалка

4. Секира

5. Кремено ноже

6. Морски школки

7. Камена секира

8. Ф-нти од сад

9. Камена скира

10. Ф-нт од држалка

11. Кукен лепеж

12. Пираној

13. Мелница

14. Ф-нти од сликана керамика

15. Толчник

16. Камен острач

17. Мелница

18. Мелница

Сонда 2

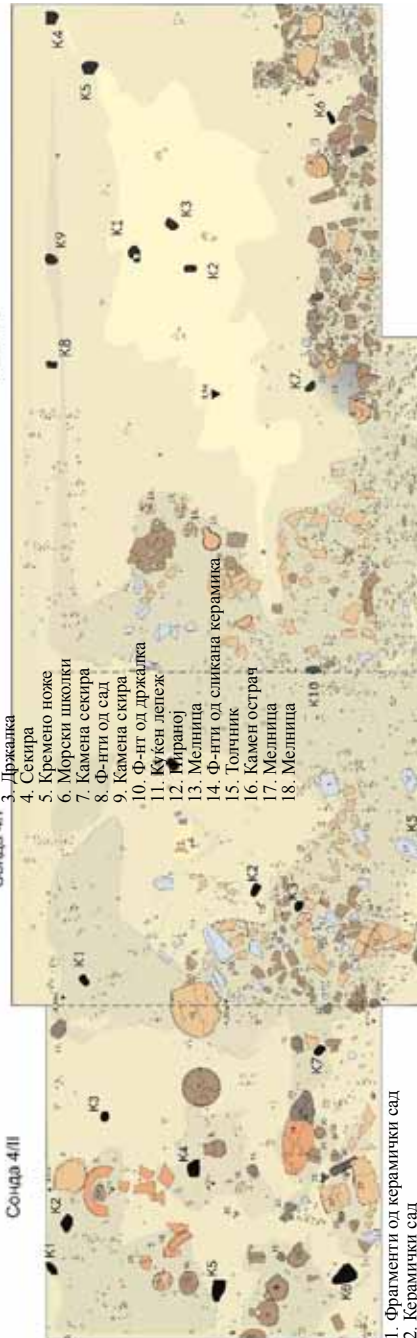

Сонда 4/II

Сонда 4/II

1. Фрагменти од керамички сад

2. Керамички сад

3. Фрагментиран питос

4. Амбалажен керамички сад

5. Бокал

6. Керамички сад

7. Длабока чинија

8. Амфора

9. Биконусна чинија

10. Ф-нт од сад

11. Бокал

12. Чаша

13. Бокал

14. Питос

15. Бокал

16. Дно од сад

17. Бокал

18. Питос

19. Устие од питос

20. Бокал

21. Амфора

22. Ф-нт од биконусен сад

23. Ф-нт од чаша

24. Ф-нт од сад

25. Чаша

26. Чаша

27. Пираној

28. Бокал

29. Ф-нт од сад





Табла 1

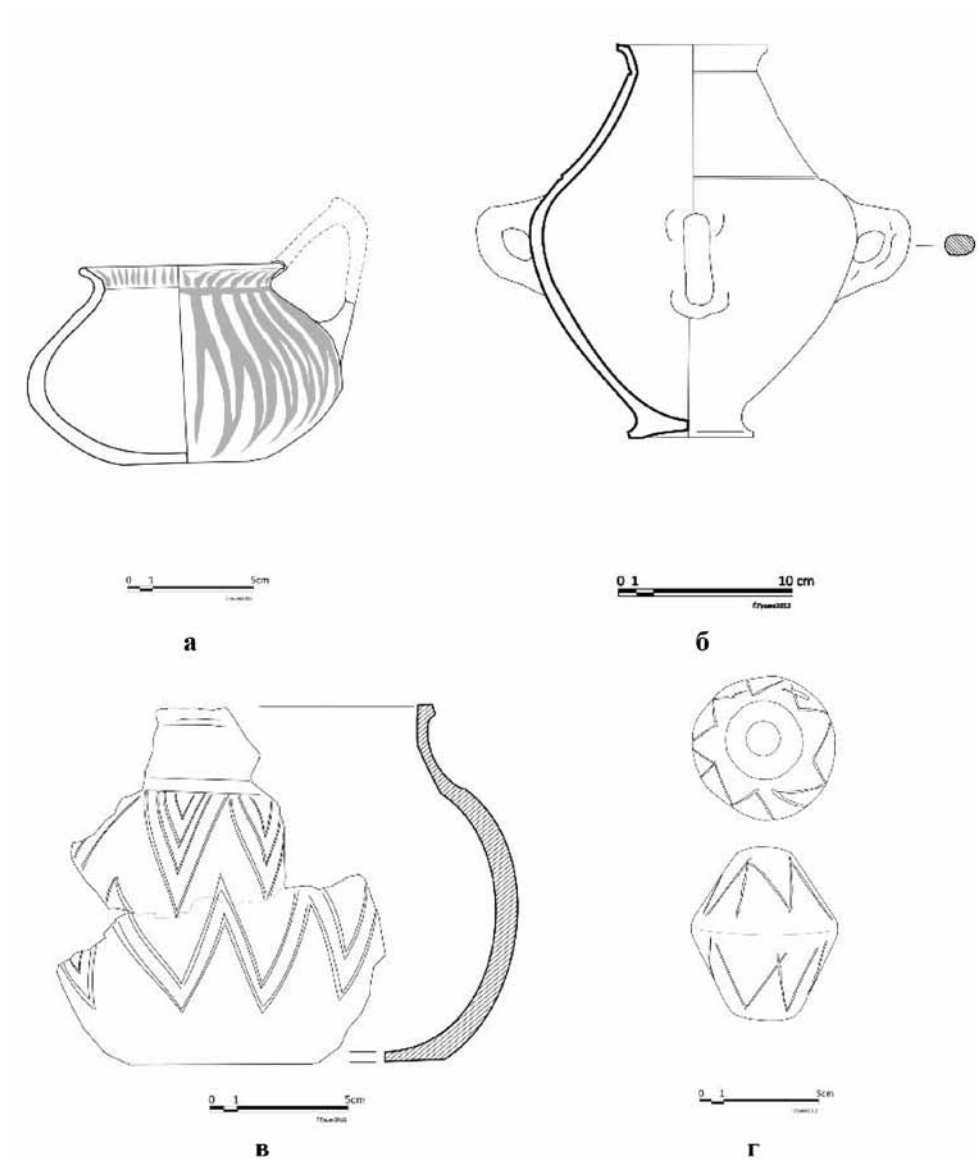





**Сл.1**

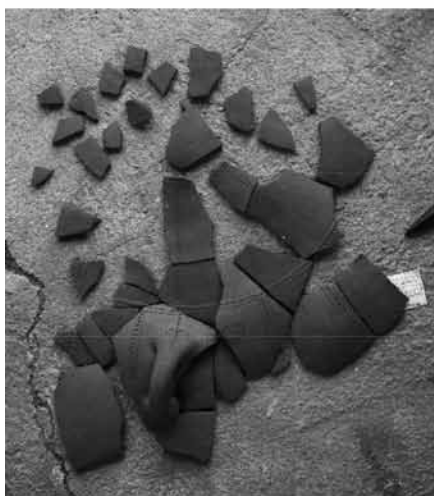

**Сл.2**



**Сл.3**





**Доц. д-р КАТЕРИНА МЛАДЕНОВСКА-РИСТОВСКА**  
Институт за национална историја – Скопје

## **ПОХОДОТ НА СИТАЛК ВО МАКЕДОНИЈА**

### **РЕГИОНАЛНАТА ПОЛИТИЧКА СОСТОЈБА И ЦЕЛИТЕ НА ПОХОДОТ**

Во време на владеењето на кралот Пердика II (454–413 г. пр. н.е.), Македонското Кралство било соочено со забрзано и незадржливо заострување на односите со големите балкански сили во регионот, во прв ред со империјалната политика на моќната Атина на северното егејско крајбрежје. Иако биле во веќе традиционална меѓузависна економска соработка и политичка толеранција, атинската експанзија на северното егејско крајбрежје во македонските гранични подрачја, предизвикала повеќе од сложени политички услови. Со постојаните атински влијанија и интервенции, актуелната политичка карта во непосредното соседство на Македонското Кралство започнала релативно бргу да се менува. Во меѓувреме дошло и до издигнувањето на Одриското Кралство, па тоа се придодало како нова северна закана кон северо - источните македонски гранични подрачја.

Со основањето на стратегиската атинска колонија Амфипол (436 г. пр. н.е.), македонско-атинските односи премолчено се влошиле, бидејќи со тоа кралот Пердика II бил попречен да презема освојувачки акции за проширување на својата држава од другата страна на реката Стримон по морски и крајбрежен пат. Исто така, бил лишен и од пристапот до тамошните рудници и ресурси на градежно дрво. Амфипол станал атински природен алтернативен депозитен центар и пазар за корисни сировини од околината и внатрешноста на Тракија (дрвен материјал за бродоградба, особено од Едонија, благородни метали од блиските рудници на планината Пангај, зрнеста храна од плодната котлина крај реката Стримон и др.), но и за обезбедување евтини робови. Со тоа, Атина веќе не била така економски зависна од Македонското Кралство, па продолжила да го поттикнува наследничкиот раздор околу македонскиот престол со поддршката на принцот Филип.<sup>1</sup>

Натамошната експанзионистичка политика на Атина водела кон

---

<sup>1</sup>Востоличувањето на Пердика II било оспорено од неговиот брат – принцот Филип, кој имал свое владение (arche) во стратегиски посебно значајната област Амфакситада.

неминовни воени судири од пошироки размери, па атинскиот ултиматум до Потидаја за нејзина покорност,<sup>2</sup> го забрзал здружувањето на загрозените полиси и формирањето на Халкидичкиот сојуз. Здружениот сојузнички отпор бил инициран токму од страна на Пердика II, кој ветил логистичка поддршка, па Атина била принудена воено да интервенира, не само против Потидаја туку и против Македонското Кралство (во почетокот на летото 432 г. пр. н.е.). Логично очекуваната коринтска воена помош за Потидаја, предизвикала и испраќање на дополнително атинско воено засилување. Сојузничките борби за одбрана на Потидаја и заштита на другите полиси на Халкидик постепено го воделе целиот регион кон далекусежни, долгогодишни непријателства и воени пустошења.

Во така сложените политички односи во регионот и сè поочигледното избувнување на војувањата што ќе го зафатат целиот хеленски свет, започнало и забрзаното престојување на засегнатите полиси во пошироката околина. Како резултат на тоа, било и пристапувањето на Метона кон Атинскиот поморски сојуз.<sup>3</sup> Воената ескалација веќе ништо не можело да ја спречи, па на собранието на членовите на Пелопонескиот сојуз, каде што свој претставник имало и Македонското Кралство, била обзнанена неизбежната определба за конечна пресметка со хегемонистичката експанзија на Атина како вовед во долгогодишната Пелопонеска војна (летото 431–404 г. пр. н.е.), која практично била започната уште од 434 г. пр. н.е., три години пред нејзиното официјално објавување. Така хронолошки ја определил и главниот историски извор за војната, славниот Тукидид, како нејзин непосреден сведок, учесник и современ истражувач.

Причините за избувнувањето на Пелопонеската војна биле многубројни, но главниот мотив била борбата за хегемонија во хеленскиот свет и поширокиот регион. Во тој однос, според опфатот и обемот на завојуваните страни, тоа е всушност првата балканска војна, бидејќи освен хеленските држави, во неа биле воено ангажирани и други зависни, полузависни и независни владенија и полиси, вклучително и Илирите,

<sup>2</sup>Потидаја била во специфична правно-политичка состојба. Иако била коринтска колонија, таа била принудена да стапи во Атинскиот поморски сојуз. Тоа што уште повеќе го засилило соперништвото помеѓу Атина и Коринт, па есента 433 г. пр. н.е., Атина поставила ултимативни барања до Потидаја, кои биле крајно неприфатливи и понижувачки. Освен зголемувањето на редовниот годишен данок, од Потидаја било побарано: да ги урне крепосните ѕидини кон Палена, без кои, всушност, би станала отворен град без безбедна заштита од таа страна, со цел Атињаните да имаат оттаму слободен морски пристап; да даде заложници, како прастара практика, за држење во покорност на подвластените; како и засекогаш да се ослободи од магистратите, кои секоја година ги испраќала нивната метропола Коринт, што би значело конечно раскинување со Коринтјаните, со кои ги поврзувале блиски роднински и културни врски, но и традиционална економска и трговска соработка.

<sup>3</sup>Метона бил значаен град во Македонија, во северозападниот дел на Термајскиот Залив. Била основана како хеленска колонија уште во VII век пр. н.е., но долго време се наоѓала под македонска контрола и власт. Веројатно во почетокот или пролетта 431 г. пр. н.е., Пердика II ја изгубил Метона, кога таа му пристапила на Атинскиот поморски сојуз, како база за натамошен продор кон централните делови на Македонското Кралство.

Одриското и Македонското Кралство.

Во таквите услови, Македонското Кралство се нашло пред надмоќни, перманентни и застрашувачки надворешни воени закани, па во интерес на обезбедувањето на внатрешниот мир, суверенитетот и интегритетот на државата, Пердика II ја вклучил својата вешта дипломатија за сојузничко лавирање.<sup>4</sup> Тој стапил во дипломатски преговори и склучил сојузнички договор со одрискиот крал Ситалк (по 3. VIII 431 г. пр. н.е.) и со Атина (август 431 г. пр. н.е.). Истовремено, бил склучен и одриско-атински сојузнички договор, со што дошло всушност до тристрано дипломатско сојузување и вкрстување на македонските, атинските и тракиските врски и односи, со меѓусебни побарувања, условувања, закани и преземени обврски. Наскоро потоа сојузничките односи бргу се влошиле. Атињаните ја зазеле опсадената Потидаја (зимата 430/429 г. пр. н.е.), па пред таква воена закана во непосредното соседство, иако бил во сојуз со Атина, Пердика II решил сојузнички да се престоори кон, исто така, моќната Спарта (јуни 429 г. пр. н.е.). Имено, тој испратил илјада војници како помош на спартанскиот војсководец Кнемос во Акарнанија, а за возврат очекувал спартанско воено ангажирање на северното егејско крајбрежје за отстранување на атинското влијание. Со ова македонско-атинското сојузништво било дефинитвно завршено и само се чекал новиот предизвик од страна на огрочената Атина.

Следела помалку очекуваната реакција на вештата атинска дипломатија – наместо ангажирање свои воени сили, поставената цел за пресметка со „неверниот“ македонски крал Пердика II, да ја постигне со поттикнување и за ангажирање на својот голем сојузник од север – Одриското Кралство (со кое имала важечки сојузен договор од август 431 г. пр. н.е.) и божемно своја припомош со флота и според можноста и поголеми сувоземни сили против Халкидичаните. Од известувањата на Тукидид се подразбира дека пресметката со Македонското Кралство била препуштена само на Одрисите.

Исто така, според известувањето на Тукидид, одрискиот поход против Македонското Кралство и Халкидик е претставен како краткотрајна казнена експанзија за остварувањето на определени политички цели, но запоставена е неговата главна усмереност на плен и грабеж. Во други

---

<sup>4</sup>Македонските кралеви воделе, за тогашното време вообичаена, традиционално променлива, но вешта надворешна политика, со примена на сите средства со кои располагале и користење на сите можности, од сојузување во заеднички интерес, до поткуп со подароци, парични надоместоци и политички бракови. Овие можности биле постојано присутни и во политиката на Пердика II, кој постојано бил во тек со актуелните настани во соседството и пошироката околина. Тоа била сложена македонска политика кон противречностите на разединетите балкански држави и посебно кон Атина. Во зависност од јакнењето и југозападната експанзија на Одриското Кралство, како и моментната военополитичка состојба меѓу двата водечки полиса на хеленскиот свет – Атина и Спарта, тоа е време на склучување или обновување, на раскинување или прекршување на јавните и тајните сојузи и договори, со воени интервенции, пустошења и тешки економски последици.

пригоди, самиот Тукидид, но и Херодот, а потоа и Аристотел и други автори, потврдуваат дека за тракиските племиња војувањето било начин на живот.<sup>5</sup> Ситалк едноставно морал периодично да предводи воени походи за плен и грабеж, кои во суштина и го одржувале неговиот престиж како крал на воинствени племиња, за кои војувањето било дел од општественото стопанисување.<sup>6</sup> Ние сме убедени дека основната цел на овој така масовен поход произлегла од внатрешното устројство и традиционалните потреби на Одриското Кралство од повремени пљачкашки наезди, а не од одриско-македонските и одриско-атинските дипломатски врски и обврски. Само така може да се објасни и успешноста на релативно краткотрајниот поход, предводен лично од кралот кој веќе бил во поодминати години, а не да се толкува со меѓудржавните дипломатски договори.

За целите на походот на Ситалк, Тукидид се повикува на еднострано прекршениот македонско-одриски договор од август 431 г. пр. н.е. Имено: „тој (Ситалк) сакал од двете ветувања да предизвика да биде исполнето едното, коешто му било дадено, и сам да го исполни второто ветување, коешто го дал. Првото ветување му било дадено од Пердика [II] (кога во почетокот на војната тој се наоѓал во тесно) под услов тој да го смири со Атина и да не го врати за крал во Македонија брат му Филип,<sup>7</sup> којшто војувал со него. Меѓутоа Пердика не го исполнил она што го ветил. Другото ветување самиот Пердика им го имал дадено на Атињаните, кога го склучувал својот сојузен договор со нив, кога се задолжил да стави крај на Халкидичката војна по границата на Тракија. Поради тие две причини имено Ситалк го презел походот (против Пердика [II]) и со себе го водел и Филиповиот син Аминта со намера да го постави на македонскиот престол, а исто така и атинските пратеници, коишто во тоа време се наоѓале таму од истите причини заедно со војсководецот Хагنون. Зашто и Атињаните требало да дејствуваат со флота и по можност со поголеми сувоземни сили против Халкидичаните.“<sup>8</sup>

Значи, според договорот, Ситалк ветил дека ќе издејствува помирување на Македонското Кралство со Атина и дека нема да го помага враќањето на долгогодишниот претендент за узурпирање на македонскиот престол— принцот Филип. Но, за истражувачите сè уште останува спорно што понудил за возврат Пердика II. Во горенаведениот цитат, Тукидид само шуру наведува дека имало извесно „ветување“,

<sup>5</sup>N. G. L. Hammond and G. T. Griffith, A History of Macedonia, vol. II, Oxford, 1978, 142, 147, 166; Hdt., V, 6; Thuc., VII, 29, 4-5; Arist., Pol., 1324b; Xen., Anab., VII, 3-4.

<sup>6</sup>J. Wiesner, Die Thraker, Stuttgart, 1963, 121.

<sup>7</sup>Принцот Филип, заедно со братучедот, елимејскиот базилеј Дерда, порано имал склучено сојуз со Атињаните против Пердика II, а потоа, заедно со својот син Аминта, се наоѓал во егзил во Одриското Кралство, каде веројатно во меѓувреме починал пред Ситалковиот поход.

<sup>8</sup>Thuc., II, 95, 1-3.

но не ја наведува неговата содржина. Во недостиг на други историски извори, споменатото „ветување“ цел век ги побудува истражувачите да одгатнуваат зошто Тукидид, од необјасниви причини, испуштил да го наведе и на што се однесувало. Од повеќето изнесени претпоставки за содржината на спорното неодржано „ветување“ од страна на Пердика II,<sup>9</sup> мошне интересна и убедлива е претпоставката дека можеби се работи за обврската– дека нема да презема никакви дејства против Атињаните како нови сојузници на Ситалк во војната против Спартанците и нивните сојузници.<sup>10</sup> Оваа обврска била прекршена со испраќањето помош на Спартанците во јуни 429 г. пр. н.е. Освен тоа, тој не ја исполнил и преземената обврска од договорот со Атињаните, којашто можеби е и дел од спорното „ветување“ на Ситалк, да стави крај на Халкидичката војна по границата на Тракија и контрола на предвоената состојба, што секако било мошне значајно за Одриското Кралство и Атина. Во секој случај, според Тукидид, Ситалк го презел воениот поход против Македонското Кралство поради неисполнување на преземените обврски од страна на Пердика II кон Одриското Кралство и кон Атина. Со други зборови, походот претставувал извршна казна за неисполнување на постигнатите меѓудржавни договори.

Анализирајќи ги целите на походот на Ситалк, истражувачите се со поделени мислења. Според едни автори, кои се потпираат на информациите на Тукидид, главната цел на Ситалк била да го отстрани од власта божемно „вероломниот“ Пердика.<sup>11</sup> Според други автори, пак, тој сакал да ја поврати или прошири хегемонијата на Одрисите во регионот западно од Стримон и на Халкидик.<sup>12</sup> Трети современи истражувачи, пак, сметаат дека негова цел била преку поврзување со Атињаните повторно да воспостави контрола на мошне значајниот Халкидик.<sup>13</sup>

Ние не сме убедени дека приоритетна цел на Ситалк била да го отстрани од престолот кралот Пердика II. Повеќе сме склони да поверуваме дека само сакал да му го поврати законски наследното владение во Амфакситида на младиот македонски принц Аминта. Со тоа владение, пред да биде протеран, веќе управувал овојпат веројатно веќе починатиот негов татко Филип, братот на кралот Пердика II. Можно е токму тоа и

<sup>9</sup>За разните можни и дискутабилни претпоставки поопширно в.:К. Младеновска-Ристовска, „Тројниот сојуз на Македонското Кралство, Одриското Кралство и Атина (431 год. пр. н.е.)“, ГИНИ, 55, 1-2, Скопје, 2011, 27-33.

<sup>10</sup>J. T. Chambers, „Perdicca, Sitalces, and Athens“, *Ancient Macedonia VI*, 1996, Institute for Balkan Studies, Thessaloniki, 1999, 220-222.

<sup>11</sup>S. Casson, *Macedonia, Thrace and Illyria*, Oxford, 1926, 183; N. G. L. Hammond and G. T. Griffith, *op. cit.*, 127-128; J. W. Cole, „Perdiccas and Athens“, *Phoenix* 28, 1974, 65.

<sup>12</sup>A. Fol, *Thrace and the Thracians*, New York, 1977, 152; M. Tacheva, „Die politische Dezentralisierung im Odrystenreich vom letzten Viertel des 5. Jh. Bis zur Thronbesteigung Kotys' I. 383 v. u. Z.“, *Klio* 1990, 380-382.

<sup>13</sup>E. Badian, „Greeks and Macedonians“, Beryl Barr-Sharrar and Eugene N. Borza, eds., *Macedonia and Greece in Late Classical and Early Hellenistic Times*, 33-51. *Studies in the History of Art* 10, Washington, D.C., 1982, 180.

да било штуро споменатото „ветување“ на Ситалк од страна на кралот Пердика II при договарањето на разменетите обврски во македонско-одрискиот договор од август 431 г. пр. н.е. Таа обврска изгледа била од особен личен интерес за Ситалк, како заштитник на принцот Филип и неговиот син Аминта, но Пердика II тогаш не ја исполнил, па овојпат самиот одриски крал решил лично присилно да ја исполни. Тоа можела да биде најсигурната практична заштита на југозападните тракиски граници со вазални сили.

Освен принцот Аминта, во придружбата на Ситалк се наоѓале и атинските пратеници, заедно со војсководецот Хагнон, основачот на Амфипол. Тој не се наоѓал тука во својство на пратеник, туку во улога на воен советник и командант, кој требало да ја преземе командата на очекуваната атинска флота и евентуално поголемите сувоземни сили против Халкидичаните, во содејство со тракиските воени сили. Меѓутоа, Атина, како и сите Хелени и земјите во регионот, биле мошне изненадени и преплашени од широчината на мобилизацијата и бројноста на здружените тракиски сили.

#### ПОДГОТОВКИТЕ ЗА ПОХОДОТ И СОСТАВОТ НА ВОЈСКАТА (АВГУСТ – ОКТОМВРИ 429 Г. ПРЕД Н.Е.)

Огромната тракиска војска за походот била собрана во рекордно кратко време, од времето по завршувањето на жетвата (август), до почетокот на зимата (октомври).<sup>14</sup> Тукидид дава детален преглед на нејзиниот територијалниот опфат и шаренолик сојузнички состав:

„И така, тргнувајќи во тој поход од земјата на Одрисите, Ситалк ги повикал на оружје сите Тракијци, коишто ја признавале неговата власт и коишто живееле помеѓу Хајмос и Родопа дури до морето, а имено дури до Евксенскиот Понт и Хелеспонт. Потоа тој ги повикал под оружје и Гетите, коишто живееле отаде Хајмос, како и останатите племиња, коишто ги населувале земјите од оваа страна на Истар, и тоа од онаа страна којашто е поблиску до Евксенскиот Понт. Гетите и останатите племиња по оние места, граничеле непосредно со Скитите, и го имаат истото вооружување како нив; сите тие биле коњаници стрелци. Ситалк повикал и мнозина од независните Тракијци– планинци, коишто биле вооружени со мечови, наречувани Ди и живееле главно на Родопа. Едни од нив тој ги најмил за плата, а други тргнале доброволно заедно со него. Ситалк ги кренал на оружје и Агријаните, Лаијаите, а и останатите пајонски племиња, коишто ја признавале власта на неговото кралство.“<sup>15</sup>

<sup>14</sup>Хронолошката определба на Тукидид до почетокот на зимата не ја зедовме календарски, туку според првите студени денови на овие простори.

Значи, била собрана војска од територијата на целото Одриското Кралство, од просторот помеѓу реката Дунав, Црно Море, Егејско Море и реката Струма. Тоа била вообичаена мобилизација на тракиските воени сили при преземање поход, со воени контингенти од целокупниот разнолик етнички состав на населението, но јадрото на војската го сочинувало населението што имало воена обврска кон кралот. Поканетите контингенти од соседството кои биле независни од неговата власт, биле организирани како наемна војска за одреден надоместок. Третата група контингенти, пак, ја сочинувале доброволно приклучените Тракијци заради плен и грабеж. Античките автори ја процениле бројноста на војската на 100.000 – 120.000 пешадија и 50.000 коњаница или вкупно 150.000 – 170.000 војска.<sup>16</sup> Огромната војска ја предводел самиот одриски крал. За него Тукидид пишува: „Приближно по истото време, во почетокот на таа зима,<sup>17</sup> тракискиот крал Одрисот Ситалк, синот на Терес, тргнал во поход против Пердика [II], синот на Александар [I], кралот на Македонија, и против Халкидичаните на брегот на Тракија...“<sup>18</sup>

Како зборно место за концентрација на сите сили пред непосредното навлегување на територијата на Македонското Кралство, бил одреден пајонскиот град Добер спроти најсеверната граница на македонската област Амфакситида (во денешното Долно Повардарје). Ситалк можел да се упати кон егејското крајбрежје и по попристапниот пат по долината на реката Нестос, покрај морскиот брег, кон Халкидик. Но, нему приоритетна цел му било Македонското Кралство и поставување на власт во неговото владение или на македонскиот престол на македонскиот принц Аминта, кого тој и го водел со себе.

Според Тукидид: „И тој Ситалк, којшто кралувал над една толку широка територија, ја собрал и стегнал својата војска и кога биле завршени подготовките, со неа тој се упатил против Македонија, откако првин минал низ сопствените владенија, а потоа преку ненаселената планина Керкина,<sup>19</sup> којашто ги разграничува Синтите од Пајонците. Тој

<sup>15</sup>Thuc., II, 96, 1–3.

<sup>16</sup>Thuc., II, 98, 3–4; Diod., XII, 50, 3.

<sup>17</sup>Во третата година од Пелопонеската војна, во октомври 429 г. пр. н.е. Не е можно да било подоцна – „во почетокот на таа зима“, која всушност започнува дури на 22 декември. Така искусен војсководец не би изложил толку огромна војска на зимски услови на војување, со дури 50.000 грла коњи.

<sup>18</sup>Thuc., II, 95, 1.

<sup>19</sup>Керкина (Kerkine) – несомнено планината Огражден, во југоисточниот дел на денешна Република Македонија, североисточно од Струмичкото Поле и Кључката Клисура на реката Струмица или поточно, меѓу Струмичкото Поле на југ, Нивичанската Река на северозапад и реката Лебница, која ја одделува од Малешевските Планини на север.

Од античките автори, спомената е само кај Тукидид, како ненаселен предел меѓу Синтите и Пајонците. Во литературата има различни локализации. Döll ја локализираше источно од реката Стримон и ја поистоветил со планината Пирин (M. Döll, Studien zur Geographie des alten Makedoniens, Stadtmhof, 1891, 68). Киперт ја поистоветил со денешните Малешевски Планини (H. Kiepert, Atlas antilueus, FOA XVII, Berlin, 1902/3, 4). Ф. Папазоглу, пак, пишува: „Ми се чини дека Киперт е во право во поглед на планината Керкина. Таа планина морала да биде од оваа страна на реката Стримон, бидејќи се наоѓала надвор од Ситалковата

ја превел војската преку таа планина, движејќи се напред преку еден пат, којшто тој самиот го имал направено пред тоа сечејќи ја шумата во времето на своите воени дејства против Пајонците.<sup>20</sup> Преминувајќи преку таа планина, како што оделе од земјата на Одрисите, војските (на Ситалк) минувале преку земји, во коишто Пајонците останувале од нивната десна страна, а Синтите и Мајдите— од левата. Преминувајќи ја планината, тие стигнале во пајонскиот Добер. Во времето на тој свој поход војската на Ситалк не само што никако не се намалила (кога ќе ги оставиме настрана оние луѓе коишто станале жртва на болести), но, напротив, се зголемувала, зашто многумина од независните Тракијци се присоединиле кон неа, без да бидат повикани од Ситалк, заради грабеж. На тој начин, како што се раскажува, целата војска достигнала до бројка не помала од сто и педесет илјади души. Поголемиот дел од неа била пешадија, а коњаницата претставувала само една третина. Поголемиот дел од коњаницата ја пратиле самите Одриси, а на второ место по нив— Гетите. Највоинствени од пешачката војска биле мечоносците (махајрофорите), коишто се спуштиле од Родопа и спаѓале кон независните тракиски племиња. Освен нив, во походот учествувала една шаренолика толпа, којашто била страшна само со својата многубројност, а не инаку.<sup>21</sup>

Ситалк предводел преголеми воени сили за своето време, составени од сите области што биле под негова власт, како и доброволци од независните тракиски племиња, кои се придружиле заради пљачкосување и грабеж, од кои дури околу или над една третина коњаници. Но големата бројка од 50.000 коњаници е веројатно спорна, поради проблемот со потребата од огромна количина добиточна храна (фураж и крма), која било тешко да се обезбеди на така долг пат, особено во студените месеци октомври—декември.

Според нашата детална топографска анализа на теренот, речиси со сигурност можеме да заклучиме дека тракиската војска се движела по долината на реката Струма, до над Благоевград, свртувајќи десно кон долината на Дреновската Река преку денешното с. Зелендол, во подножјето на Селиште, с. Логодаш, Влаина Планина со висот Обел, со пресекот на врвот од 1177 м надморска височина, по долините на држава, која на запад се простирала до оваа река.“ (Ф. Папазоглу, „Македонски градови у римско доба“, Жива антика, посебна издања, књига I, Скопје, 1957, 250). Има и локализација во комплексот на планини помеѓу денешното с. Кочан (Гоцелчевско), градот Бобошево (Станкедимитровско), реката Струма и Беласица. (Б. В. Геров, „Проучвания върху западнотракийските земи през римско време“, Годишник на Софийския университет на Филологическия факултет, 54, 3, София, 1959/60, 14; F. Papazoglou, Les villes de Macédoine à l'époque romaine, Ecole Française d'Athènes, XVII, Athènes-Paris, 1988, 335, бел. 1 (Supplément XVI du BCH).

<sup>20</sup>Се претпоставува дека тоа бил патот преку денешната планина Влахиња (во периодот 1942–1946 год. именувана и Пастуша) како дел од Осоговско-Беласичката планинска група, кој се ползувал до 1912 год. кон тогашното Царево Село (денес град Делчево). Високиот Царевоселски (Делчевски) премин е на надморска височина од 1197 м.

<sup>21</sup>Thuc., II, 98, 1–4.



Шишеровиот андак и реката Звезгор кон с. Звезгор, преку рамнината на областа Пијанец по долината на реката Брегалница кон денешните с. Тработивиште, меѓу селата Истевник и Нов Истевник, кон Пехчево, сечејќи ја областа Малешево кај с. Стојмирово кон Берово, по долината меѓу селата Русиново и Ратево, преку Ѓудовец и во подножјата на Губенек и Демировец на Малешевските Планини, под Џами Тепе со врвот од 1394 м надморска височина, пресечувајќи ја планината Огражден меѓу врвовите Кукавица, со 1231 м надморска височина и Палазлија, со 1214 м надморска височина и спуштајќи се кон Дуан Тепе, Даралан(чукар), Гумно, денешните селата Хамзали, преку Струмичкото Поле низ селата Петралинци и Дабиле кон денешна Струмица, каде се наоѓал пајонскиот град Добер.

Има и претпоставка дека тракиската војска можела од просторот на денешното Делчево да упати и низводно по долината на реката Брегалница, потоа низводно по реката Крива Лакавица кон денешен Радовиш, Струмичкото Поле и Струмица.<sup>22</sup> Но, ова ни се чини неприфатливо, бидејќи толкавата војска неконтролирано би го предизвикала гневот на месното пајонско население. Не случајно кај Тукидид е наведено дека пред Добер минале низ „ненаселената планина Керкина“. А според цитатот од него, големата војска на Ситалк на целиот пат до Добер немала други загуби, освен од болести. Ова е резултат на тоа што таа се движела во пограничниот појас, главно во ненаселени предели, а не во областите на независните пајонски племиња, какви што имало по долината на реката Брегалница.

Постоел и еден потешок премин од Делчево преку денешните села Тработивиште, Разловци, Митрашинци и Будинарци, просекот меѓу планината Плачковица и Малешевските Планини, низводно по долината на реката Плаваја, кон с. Подареш во Струмичкото Поле. Но, го наведуваме само како информација дека го имавме предвид како неприфатлива можност при разгледувањето на правците на походот на Ситалк.

Тукидид, пак, понатаму пишува: „И така, тие се собрале во Добер и се подготвувале да се спуштат од планината во Долна Македонија, каде што кралувал Пердика [II]. Кон Македонците спаѓаат и Линкестите, и Елимиотите и други племиња во внатрешноста, коишто биле сојузници и потчинети на Македонците, но сите тие имале свои кралеви...<sup>23</sup> Целата таа страна се нарекува Македонија...“<sup>24</sup>

---

<sup>22</sup>Б. Геров, Проучвания върху западнотракийските земи през римско време, op. cit., 11.

<sup>23</sup>Thuc., II, 99, 1–2.

<sup>24</sup>Thuc., II, 99, 6.

## ГРАДОТ ДОБЕР (СТРУМИЦА ?) КАКО ЗБОРНО МЕСТО ЗА СОБИРАЊЕ НА ВОЈСКАТА

За определувањето на тогашните северни граници на Македонското Кралство, стратегиското значење на зборното место за концентрацијата на тракиската војска, извршувањето на планот и целите на походот, од особено значење е локализацијата на тогашниот пајонски град Добер која била постојан проблем на истражувачите на походот на Ситалк.

Според божемната сличност на имињата, К. О. Müller и W. M. Leake неоправдано го идентификувале градот Добер со градот Дојран.<sup>25</sup> Нивното лоцирање го прифатиле повеќе други истражувачи.<sup>26</sup> Во научната критика на лоцирањето на Добер, анализирајќи го Тукидид, M. Döll заклучил дека продирајќи кон југ од планината во рамнината, Добер сигурно се наоѓал североисточно од Идомена.<sup>27</sup> А ако Дојран би се идентификувал со Добер, во тој случај нема логика Ситалк да направил непотребно свртување кон северозапад, па дури потоа да се врати кон јужниот планиран правец.

За убедливото отфрлање на Дојран како можна локализација на Добер, мошне корисен е коментарот на Фанула Папазоглу:

„Постои уште една причина која говори против локализирањето на Добер кај Дојран која досега не е земена предвид. Од излагањето на Тукидид се гледа дека Добер е пајонски град и дека во времето на Ситалковиот поход не влегувал во македонската држава. Меѓутоа, мошне веројатно е – иако за тоа немаме директни докази – дека областа на Дојран тогаш била во македонски раце. Да се сетиме дека уште во времето на Персиските војни македонскиот крал Александар I ги добил од Ксеркс рудниците за сребро на планината Дисор и областа на езерото Прасијада, северно од неа. Од тоа време Македонците веројатно ја држеле котлината помеѓу Аксиј и Стримон, во која се наоѓаат езерото Бутково (Прасијада) и Дојран, бидејќи е тешко да се замисли дека тие би допреле нагоре по Аксиј до Идомена, а да не ја освојат областа на Дојран. Затоа мислам дека Добер, чие име всушност нема етимолошка врска со Дојран, треба да се бара посеверно, северно од Беласица, можеби во долината на Струмица.

Толкувањето на Тукидидовиот податок би било многу полесно кога би се знаело која планина е таа Керкина. Но, таа планина повеќе

<sup>25</sup>K. O. Müller, „Über die Makedonier“, Die Dorier, 1824, 19; W. M. Leake, Travels in Northern Greece, III, London, 1835, 467-68.

<sup>26</sup>Th. Desdèvises-du-Désert, Géographie ancienne de la Macédoine, Paris, 1862, 3-4; Th. L. Fr. Tafel, Thesalonica eiuslue argo dissertatio geographica, Berolini, 1839, 266; M. Δήμιττας, Η Μακεδονία εν λίθοις φεγγομένοις και μνημείοις σωζομένοις, Αθήνα, 1896, 330; R. Philippson, „Doberos“, RE V, 1903, 1249-50; E. Honigmann, Le Synekdèmos d'Hiérokklès et l'Opuscule géographiqlue de Georges de Chypre, Bruxelles, 1939, 639, 4; X. Μακαρόνας, „Ανασκαφή παρά τήν λίμνην τής Δοϊράνης“, Μακεδονικά, I, 1940, 227-235.

<sup>27</sup>M. Döll, Studien zur Geographie des alten Makedoniens, op. cit., 51.

никаде не се споменува. Таа обично се идентификува со Беласица, па поради тоа и Добер се става јужно од неа.<sup>28</sup>

С. Müller го идентификувал Добер со с. Габрово во северното подножје на планината Беласица или јужниот раб на Струмичкото Поле, во општината Ново Село, на 300 м надморска височина,<sup>29</sup> но М. Döll ја отфрлил таа идентификација кај с. Габрово, определувајќи се за локализација во неговата близина.<sup>30</sup>

Н. Gaebler го локализираше Добер помеѓу реките Аксиј и Стримон,<sup>31</sup> Fr. Geyer на левиот брег на реката Аксиј,<sup>32</sup> Иван Венедиков во долината на реката Струмица и југоисточно од Идомена,<sup>33</sup> Н. Kierpert околу извориштата на реката Струмица во близината на Радовиш, а Б. Геров него го поистоветил со денешниот град Валандово.<sup>34</sup>

По разните научни хипотези, со пронаоѓањето и објавувањето на еден епиграфски паметник – натпис на милјоказ со овој топоним од хеленистичко време (II век пр. н.е.) од блиската околина на денешното с. Марвинци, се чинеше дека овој значаен пајонски град е веќе дефинитивно локализиран од македонскиот археолог Викторија Соколовска на локалитетот Исар– Марвинци, 7 км југозападно од денешниот град Валандово, непосредно под вливот на реката Бохемија (денес Анска Река), близу сегашниот современ автопат Скопје–Гевгелија.<sup>35</sup>

Врз основа на истиот милјоказ се веруваше дека можеби се локализирали и оронимот Керкина и градот Идомена на 1,5 км јужно од денешното с. Милетково, спроти локалитетот Исар – Марвинци, во месноста Градишор – Мрамор, во западниот дел од Валандовската котлина, на десниот брег на реката Аксиј, покрај денешниот автопат, каде е констатирана населба и некропола од раноантичкото време.<sup>36</sup>Збунувачката близина на двата града Добер и Идомена на кратко растојание се објаснуваше со нивното припаѓање на две различни владенија, а дека реката Аксиј можела да претставува логична природна граница на Пајонија и Македонското Кралство.

Откриениот епиграфски паметник за убикација на Добер и Идомена претставува фрагментиран грчки натпис на камен – милјоказ

<sup>28</sup>Ф. Папазоглу, Македонски градови у римско доба, op. cit., 249–250.

<sup>29</sup>С. Müller, Ptol., 508.

<sup>30</sup>М. Döll, Studien zur Geographie des alten Makedoniens, op. cit., 51.

<sup>31</sup>Н. Gaebler, Die Distrikte Doberos u. Paroreia – Das mygdonische Apollonia, Z. f. N. 36, 1927, 185.

<sup>32</sup>Fr. Geyer, "Makedonia", RE, XIV, 1928, 662.

<sup>33</sup>И. Венедиков, Земитџ по срџдниј Вардар. Принос кџм античната географија на Македонија, Скопие, 1943, 33 и карта на стр. 42.

<sup>34</sup>Б. Геров, Проучвањия врху западнотракиските земи през римско време, op. cit., 163 и бел. 8.

<sup>35</sup>V. Sokolovska, „Station Stone from Isar–Marvinci“, Arheologia Jugoslavica, XXII–XXIII, Beograd, 1982–1983, 81–87; В. Соколовска, Исар–Марвинци и Повардарјето во античко време (Isar-Marvinci: and the Vardar Vally in Ancient times), Музеј на Македонија, Скопје, 1986, 139–142.

<sup>36</sup>Археолошка карта на Република Македонија, том II, МАНУ и Музеј на Македонија – Археолошки оддел, Скопје, 1996, 100.

со височина од 35 и широчина од 46 см, со врежан текст од двете страни. Се претпоставува дека тој бил донесен на Исар – Марвинци од блиската околина на с. Марвинци некаде во раниот IV век од н.е. и вграден како сполиум во западниот агол на одбранбениот ѕид. Правата содржинска смисла на милјоказот ја разоткрила Фанула Папазоглу наскоро потоа.<sup>37</sup> Во превод, на предната страна (А) пишува: *од Идомена до Добер 20 стадии*. На задната страна (Б) пишува: *од Добер до Идомена 20 стадии*.

И. Микулчиќ смета дека според низа аналогии од хеленистичкиот свет и овој милјоказ стоел на локалниот пат, кој од населбата кај Марвинци (Гортинија) водел кон магистралниот пат Идомена– Добер (односно Добер – Идомена) и на кој се приклучувал на дистанца од 20 стадии (3,6 км), додека поменот на двата града на аверсот и реверсот на милјоказот ја исклучува можноста населбата кај Марвинци да била Идомена или Добер.<sup>38</sup> Значи, современите македонски археолози не се убедени дека е решено прашањето со убикацијата на Добер.<sup>39</sup> Дури и според подоцнежен текст на самата Викторија Соколовска изнесените претпоставки за идентификација на населбата со градовите Идомена или Добер остануваат сè уште недоволно потврдени.<sup>40</sup> Меѓутоа, во последно време, со објавувањето на нејзината монографија за овој локалитет, В. Соколовска пак се врати на старото уверување, децидно тврдејќи: „дојдов до заклучок дека станува збор за Добер. Градот Идомене пак се наоѓа од другата, западната страна на Вардар“, кај сегашното с. Милетково.<sup>41</sup>

Но, исто така, искусниот македонски археолог И. Микулчиќ е убеден дека овој пајонски град е „несомнено денешна Струмица“.<sup>42</sup> И на својата историска карта за овој регион во антиката, го локализираше Добер кај денешна Струмица, но сепак го ставил под знак прашалник. Ние сме склонили целосно да го поддржиме, бидејќи со локализацијата на планината Керкина, како и со следот на натамошниот поход на Ситалк и локализацијата на другите градови, загадочниот мозаик на овој регион од тогашното Македонско Кралство логично се пополнува.

Добер како град постоел над десет века (V век пр. н.е. – VI век од н.е.).<sup>43</sup> Името е поврзано со пајонското племе Добери, кое во Струмичко се споменува и во римско време. Според известувањето на Страбон, Добер

<sup>37</sup>F. Papazoglu, Les cites macedoniennes a l' epoque romaine, Ecole Française d' Athènes, XVII, Athènes-Paris, 1988, 528 (Supplément XVI du BCH), 174–179.

<sup>38</sup>И. Микулчиќ, Антички градови во Македонија, Макропроект „Историја на културата на Македонија“, книга 8, МАНУ, Скопје, 1999, 27.

<sup>39</sup>В. и Е. Петрова, Пајонија, во II и I милениум пред н.е., издавачи: Издавачка куќа „Македонска цивилизација“ и Музеј на Македонија, Скопје, 1999, 88.

<sup>40</sup>В. Соколовска, „Марвинци“, Археолошка карта на Република Македонија, том II, op. cit., 59.

<sup>41</sup>Античкиот град на Исар-Марвинци, Валандово, електронско издание на веб-порталот „Порта археологика“ и Фондацијата „Метаморфозис“; интервју со Катерина Богоева, Смешно е да се двој кој е Македонец, а кој не е, Викторија Соколовска, автор на првото електронско археолошко издание во земјава, „Македонија“, LI, 640, Скопје, август 2011, 14.

<sup>42</sup>И. Микулчиќ, Антички градови во Македонија, op. cit., 19.

сигурно се наоѓал во долината на реката Струмица.<sup>44</sup> Во Струмичко, пак, само на територијата на денешниот град Струмица археолошки е констатиран градски центар кој континуирано постоел во сите периоди на антиката, но не е потврдено неговото именување. Теренот археолошки е малку истражен,<sup>45</sup> а главните археолошки наоѓалишта се наоѓаат на ридот Цареви Кули на југозападната периферија на градот, на 180 м надморска височина и тврдина во урнатини од доцната антика, која опфаќа 4 ха, но и со постари остатоци, а на високата тераса во северното подножје уште 6 ха археолошки остатоци од најстариот период на населбата.<sup>46</sup>

Локализацијата на Добер покажува дека таа пајонска област во времето на Ситалковиот поход не се наоѓала во составот на Македонското Кралство, а тој бил центар на независна област, но во сојузот на Одриското Кралство. Тоа го потврдува порано пробиениот пат од Ситалк при походот против Пајонците, по кој тој поминал со војската, како и објавувањето на Добер како зборно место за тракиската војска, каде се собрале без никакви загуби, освен од болести. А со оглед на големината на војската, зборното место на Тракијците веројатно се протегало на пошироката територија на рамнината под Добер.

## ПОХОДОТ НА СИТАЛК НИЗ АМФАКСИТИДА (ОКТОМВРИ 429 Г. ПР. Н.Е.)

Преку своите непосредни дипломатски и широки трговски врски, Атина бездруго благовремено била во тек со наведените обемни воени подготовки и воената концентрација на Тракијците спроти границата на Македонското Кралство. Масовната мобилизација претставувала страв и трепет за цела Хелада, посебно за Спартанците и нивните сојузници, но веројатно и за самата сојузничка Атина, која не очекувала така силен воен налет, и покрај договорот за заеднички дејства против Халкидичаните. Воената атмосфера на психолошка напругнатост и страв, посебно тоа што Ситалк формално се определил како сојузник на Атињаните против Спартанците, е изразена и во политичката комедија на Аристофан

<sup>43</sup>Strab., VII, fr. 36; Plin., NH, IV, 35; Ptol., III, 12, 25; Zos., I, 43; Hierocl., 639, 4, кај Steph. Byz. и на латински натписи.

<sup>44</sup>Ф. Папазоглу, Македонски градови у римско доба, *op. cit.*, 248 и 251–252.

<sup>45</sup>К. Jiriček, *Das Christliche Element in der topograph. Nomenklatur der Balkanländer*, Wien, 1897, 65–71; В. Санев, „Извештај од археолошките рекогностицирања во Источна Македонија“, Зборник на Штипскиот народен музеј, II, Штип, 1951, 77; Ф. Папазоглу, Македонски градови у римско доба, *op. cit.*, 254–255; М. Јовановић, „Две средновековни тврдини во Источна Македонија“, Зборник на Штипскиот народен музеј, II, Штип, 1961, 103; I. Mikulčić, *Tabula Imperi Romani*, K-34, Sectio Naissus – Dyrrhachion – Scupi – Serdica – Thessalonike, SAZU, Ljubljana, 1976, 121; М. Стаменова, „Премилитарен извештај од археолошкото истражување на локалитетот Орта Џамија во Струмица 1984–1987“, Зборник на трудови, Завод и музеј Струмица, Струмица, 1989, 351–354.

<sup>46</sup>И. Микулчиќ, *Антички градови во Македонија*, *op. cit.*, 334.

*Ахарнејци*, низ устата на атинскиот пратеник Теор: „и тој свечено се заколна да помогне со толкава голема војска, за Атињаните да речат: Каков облак од скакулци се приближува“.<sup>47</sup>

Во октомври 429 г. пр. н.е., Тракијците биле подготвени воено да навлезат во Амфаксотида, некогашното владение на принцот Филип. Пред оваа страшна воена опасност, месното население и градовите од тој дел на Македонското Кралство, биле препуштени на сопствената судбина, сами да се бранат и снаоѓаат.

Тукидид соопштува: „Со приближувањето на таа силна војска, Македонците, коишто не биле во состојба да ѝ се спротивстават, се повлекле на такви места коишто биле природно непристапни, и во крепостите коишто постоеле во земјата. Впрочем последните биле ретки...“<sup>48</sup> „Војската на Тракијците навлегла од Добер првин во поранешните владенија на Филип и со сила ја завладеала Ејдомена<sup>49</sup>, а Гортинија, Аталанта и некои други земји се предале по спогодба од пријателството кон Аминта, синот на Филип, којшто бил со војската. Тракијците го опседнале и Европ, но не можеле да го заземат. Потоа тие навлегле во другиот дел на Македонија, тој којшто е влево од Пела и Кирос. Подалеку од тие места, до Ботијаја и Пиерија, тие не стигнале, но ги опустошиле Мигдонија, Крестонија и Антемунт. Македонците дури и не мислеле да се спротивстават со пешадија. Меѓутоа тие ја повикале коњницата на своите сојузници од горните делови на земјата и каде што сметале дека е погодно, ја напаѓале војската на Тракијците во секое време со малубројни одреди против многуброен противник. А таму, каде што напаѓале, никој не можел да им се спротивстави, бидејќи биле добри коњаници и биле облечени во панцир-кошули. Кога биле опколени од многубројни непријатели, Македонците немале никаков успех, а само се изложувале на опасност против многукратно побројната војска на непријателите. Ете зошто најпосле тие престанале да се спротивставуваат, бидејќи чувствувале дека не се во состојба да се излагаат на ризик против едно такво големо мнозинство.“<sup>50</sup>

Смерот на планираниот поход на здружената војска на Ситалк бил преку поранешните владенија на Филип во Амфаксотида долж реката Вардар, потоа југозападно од Пела со полукружно навлегување низ Халкидик и опустошување на Мигдонија, Крестонија и Антемунт при враќањето.

Во северните подрачја на Амфаксотида, што биле цел на нападот, било особено развиено земјоделството и сточарството, а во

<sup>47</sup>Aristoph., Ach., 142-147.

<sup>48</sup>Thuc., II, 100, 1-2.

<sup>49</sup>Ἰδομένη, Εἰδομένη, Ἰδομέναι се варијации на името.

<sup>50</sup>Thuc., II, 100, 3-6.

четирите крепосни града на прометни места биле развиени и трговијата, занаетчиството и рударството. Тие истовремено биле и рударски центри. Регистрирани се рудните наоѓалишта кај сегашните села Рабово, во јужното подножје на планината Плавуш, покрај патот Валандово–Удово (бакар и хром), кај с. Костурино на планината Беласица (железо), рудникот кај сегашното с. Казан Дол, јужно од Валандово (бакар), рудните наоѓалишта по горното течение на Бохемија (или Боимија, денешна Анска Река), кај Дедели (бакар) на патот од Идомена кон Тавријана (Дојран), како и источните ограноци на планината Кожуф, на Коњска Река во западниот дел на Гевгелиското Поле и западно од градот Аталанта.

Воречните долини на планината Кожуф, регистрирано е промивање на златоносен песок. Се смета дека примарните лежишта на златните жици се наоѓале повисоко на источните ограноци на планината, северно и северозападно од градот Гевгелија, од чиешто масиви се спуштале златоносните рекички Белица (која тече од с. Серменин кон Негорци и се разлева во Гевгелиската Котлина), Кованска Река (во западниот дел на Гевгелиското Поле, северно од с. Негорци, која се губи во полето), Самоилска Вода (река, западно од с. Смоквица, која тече кон исток и се губи во Гевгелиското Поле), Сојица, Петровска Река (која поминува низ с. Петрово и се влева во Стара Река), Стара Река (во северниот дел на планината Кожуф, јужно од с. Миравци, која во изворишниот дел се вика Крива Река, а пресушува пред на стигне до реката Вардар) и Дошница (југозападно од Демир Капија, јужно од с. Чифлик). А златоносен песок бил испиран и од жителите на Идомена и Гортинија во горното течение на реката Бохемија (или Боимија, денешна Анска Река).<sup>51</sup>

Во изворите не се споменува тракиската воена организација и начинот на командувањето, ниту некаква опсадна техника. За гетскиот контингент се споменати коњаници стрелци, но не и тешка коњаница, со каква располагале Македонците. Македонските сили имале традиционално добро воено искуство и добра опременост за одбрана против приближно еднакви непријателски сили, но овојпат, односот на силите бил неспоредлив со тракиските експанзионистички сили и на таа војска што настапувала и се приближувала, кралот Пердика II не бил во состојба да се спротивстави. Во вакви услови, пред ваква масовна наезда и опасности, месното селско население и воените сили се повлекле во збегови на повисоките природно непристапни места во поблиската околина, а други се повлекле во неколкуте укрепени градови Идомена, Гортинија, Аталанта и Европ да се бранат со сопствени сили.

Прв на удар се нашол македонскиот пограничен град Идомена. Од градот Добер како зборно место, војската на Ситалк се упатила по

---

<sup>51</sup>И. Микулчиќ, Антички градови во Македонија, *op. cit.*, 258.

долината на реката Тркајна кон с. Костурино, Бушева Чешма, с. Рудник и кон Исарот над денешното Валандово, каде се наоѓал градот Идомена. Според И. Микулчиќ иако не се вршени археолошки ископувања на Исарот над Валандово, сите индикации укажуваат на тоа дека токму тука лежел градот Идомена.<sup>52</sup>

Бидејќи Добер и Идомена припаѓале на две различни владенија, планинскиот венец на планината Плавуш што го дели Струмичкото Поле и Валандовското Поле претставувал природна граница на Пајонија и Македонското Кралство. Растојанието од Добер (денешна Струмица) до Идомена (Исарот над Валандово) е околу 20–23 км, во зависност од тогашниот пристапен пат. Локалитетите Исар и Кула (или Исар Кале и Исар Кула) се на 0,8–1,8 км северозападно над Валандово и претставуваат споен долг планински срт со стрмни падини. Највисокиот врв на Исар е на 607 м, а локалитетот Кула е на 493 м надморска височина. И сега се видливи остатоци од одбранбени бедеми кои доминираат над околината и посебно на долината на Бохемија. Природната положба му давала добри услови за лесна одбрана. По површината се евидентирани фрагменти од керамички садови, питоси, разновиден градежен материјал, а се пронајдени и монети.<sup>53</sup> Од варовничките карпи, пак, извираат неколку полноводни извори, на кои во минатиот век сè уште работеле повеќе воденици и валавници, а денес се користат во водоснабдувањето на градот Валандово.<sup>54</sup>

Во самиот центар на градот Валандово, при изградбата на Здравствениот дом, на локалитетот Зелениште била откриена некропола со 9 истражени и голем дел уништени гробови од раноантичко време од типот циста, од обработени блокови од бигор, ориентирани во правец исток-запад.<sup>55</sup>

Идомена се наоѓала на античкиот магистрален пат Терма (Тесалоника или Солун) – Тавријана (Дојран) – Стенае (Демир Капија) – подоцнежнo Стоби и понатаму кон Дарданија и реката Дунав. На историската карта на И. Микулчиќ, Добер под знак прашалник е на територијата на Струмица, Идомена на локалитетот Исар-Кула, северозападно од Валандово, Гортинија на локалитетот Исар-Марвинци и Аталанта под знак прашалник на Вардарски Рид кај Гевгелија.<sup>56</sup>

<sup>52</sup>И. Микулчиќ, Антички градови во Македонија, *op. cit.*, 22, со пошироко образложение на стр. 258–261, но и знак ? во самиот наслов.

<sup>53</sup>И. Mikulčić, *Tabula Imperi Romani*, *op. cit.*, 129; Г. Микулчиќ, „Археолошки наоѓалишта потврдени со монети од VI век“, *Macedoniae acta archaeologica*, 7–8 (7-8), Скопје, 1987, 181; Р(адмила) П(ашиќ), „Исар Кале“, Археолошка карта на Република Македонија, том 2, *op. cit.*, стр. 53.

<sup>54</sup>И. Микулчиќ, Антички градови во Македонија, *op. cit.*, 20–23.

За археолошките наоди од периодот на разгледување на оваа тема, види: Д. Герасимовска, Антички куќи во Македонија, Скопје, 1996, 73–80 и 145–153.

<sup>55</sup>Р(адмила) П(ашиќ), „Зелениште“, Археолошка карта на Република Македонија, том 2, *op. cit.*, стр. 53.

<sup>56</sup>И. Микулчиќ, Антички градови во Македонија, *op. cit.*, прилог кон книгата.



По пружениот вооружен отпор, Идомена била заземена од Ситалк на јуриш,<sup>57</sup> што значело дека градот не бил заштитен со бедеми, па походот го продолжил преку реката Бохемија крај валандовските села Брајковци и Балинци до Марвинци, каде се наоѓал тогашниот град Гортинија.

Гортинија (*Gortynia*) со сигурност е лоцирана на ритчето Исар кај с. Марвинци, на околу 7 км југозападно од Идомена (Валандово).<sup>58</sup> Тој постоел од архајскиот период до доцноримското време (IV век од н.е.). Неговата локација крај реката Аксиј ја потврдуваат и Страбон<sup>59</sup> и Плиниј,<sup>60</sup> како и два натписи најдени на истиот локалитет со името Гординија, за разлика од споменувањето кај Тукидид со името Гортинија,<sup>61</sup> но веројатно се работи за граматичко едначење по звучност (?).<sup>62</sup>

Локалитетот Исар-Марвинци се наоѓа југозападно од селото и се протега на пристапна височинка издигната од 40–137 м надморска височина над долината во меѓуречјето на реката Аксиј (на запад) и устието на реката Бохемија (на север). Од западната страна бил природно заштитен од реката Аксиј со стрмни падини од другите страни, освен од лесно достапната јужна страна. Локацијата е потврдена и со пронајдените бројни и значајни археолошки остатоци од архајски, класичен, хеленистички и римски период.<sup>63</sup>

<sup>57</sup>Diod., XII, 50, 6.

<sup>58</sup>И. Микулчиќ, Антички градови во Македонија, *op. cit.*, 23.

<sup>59</sup>Strab., VII, fr. 4.

<sup>60</sup>Plin., IV, 34.

<sup>61</sup>Thuc., II, 100, 3.

<sup>62</sup>И. Микулчиќ, Антички градови во Македонија, *op. cit.*, 27–28.

<sup>63</sup>Локалитетот бил истражуван од голем број археолози: Миодраг Грбић, Археолошка карта на СР Македонија, Скопје, 1954, 115; Б. Јосифовска-Драгојевиќ, „Антички град на Исарот“, Разгледи, 9 (109), Скопје, 1958, 9–10; Борка Јосифовска-Драгојевиќ, „База посветом П. Мемију Регулу“, Жива антика, IX, 1–2, Скопје, 1959, 285–290; Б. Јосифовска-Драгојевиќ, „Извештај за археолошкото рекогносцирање по долината на среден Вардар“, Зборник на Археолошкиот музеј, кн. IV–V, Скопје, 1966, 107–113; Б. Јосифовска-Драгојевиќ, „Грчки натпис са Архитрава једног храма из села Марвинаца“, Жива антика, XV, 1, Скопје, 1966, 137–147; Б. Јосифовска-Драгојевиќ, „Извештај о археолошком ископавању код села Марвинаца“, Годишен зборник на Филозофскиот факултет, кн. 19, Скопје, 1967, 317–352; Б. Јосифовска-Драгојевиќ, „Депо фолеси од с. Марвинци“, Годишен зборник на Филозофскиот факултет, кн. 22, Скопје, 1970, 353–372 + таб.; В. Картов, Валандово и Валандовско низ историјата, Скопје, 1972; К. Томовски, „Валандовски Хисар“, Зборник на Археолошкиот музеј, кн. VI–VII, Скопје, 1975, 263–270; В. Josifovska-Dragojević, *Tabula imperi Romani*, *op. cit.*, 63; Е. Петрова, „Локалитетот Исар-Марвинци – монети од археолошките истражувања во 1977“, *Macedoniae acta arhaeologica*, 5, Прилеп, 1979, 47–53; В. Josifovska-Dragojević, „Vaza sa posvetom Marku Aureliji“, Жива антика, XXIII, 1, Скопје, 1983, 23–35; Е. Петрова, „Грчко-македонски монети од археолошките ископувања ба локалитетот Исар Марвинци (1977-1979)“, Зборник на Археолошкиот музеј, кн. X–XI, Скопје, 1983, 73–76; В. Битракова-Грозданова, Споменици од хеленистичкиот период во СР Македонија, Скопје, 1987; Е. Петрова, Пајонските племиња и Пајонското Кралство во II и I милениум пред н.е., Скопје, 1991, 49; F. Papazoglou, *Les villes de Macédoine à l'époque romaine*, Ecole Française d'Athènes, XVII, Athènes-Paris, 1988, 528 (Supplément XVI du BCH); К. Кајдамов – М. Карамочев, Валандово и неговата културна историја, издавач Културен центар „25 Мај“, Валандово, 1996, 22–29 и др.

Но освен наведените истражувачи, најголемо внимание му посветила В. Соколовска и тоа: „Isar Marvinci, Valandovo – Antičko naselje“, *Arheološki pregled*, 3, Beograd, 1961, 63–64; „La Stèle Funéraire de Marvinci“, *Arheologia Iugoslavica*, XIX (1978), Beograd, 1979, 42–45; „Isar-Marvinci, Researches in the Roman Town“, *Arheologia Iugoslavica*, XX–XXI, Beograd, 1980–1981, 116–124; „Isar–Marvinci: Sahranjivanje u predrimsko doba“, Жива антика, XXXII, 2, Скопје, 1982, 177–184; „Station Stone from Isar–Marvinci“, *Arheologia Iugo-*

Според В. Соколовска: „Иако истражувањата на Исарот се во почетна фаза, и во овој момент можеме да констатираме дека располагаме со една значително голема населба, која својот економски потенцијал го развила под локалните услови, прераснувајќи од помала агломерација во населба од градски тип. Нејзиниот опстанок е базиран пред сè врз развиеното земјоделство, а секако и врз сточарството.“<sup>64</sup>

Градот Гортинија не дал отпор, туку повикувајќи се на лојалноста кон Аминта, синот на Филип, којшто бил со тракиската војска, како дел од нивното поранешно владение, за да не ја доживее судбината на Идомена, спогодбено се предал. По доброволното предавање, војската на Ситалк по долината на реката Аксиј, се упатила кон македонскиот град Аталанта (*Atalante*), кој исто така изразил лојалност кон Аминта и се предал без борба, со што се заштитил од военото пустошење.

Аталанта веројатно се наоѓала на сегашниот Вардарски Рид источно од денешна Гевгелија. И. Микулчиќ, меѓу другото, пишува дека тргнувајќи од редоследот на градовите коишто ги освоил Ситалк, можеме да си дозволиме тука да ја лоцираме Аталанта, бидејќисè до Европ на југ, друга локација за овој град нема ниту кај нас, ниту на грчката страна, а тоа се факти кои барем засега мора да се почитуваат.<sup>65</sup>

Овој археолошки локалитет е распослан на осамено ритче, кое било формирано како остров на реката Аксиј, сега со изменет тек на реката, покрај современиот автопат кон Грција. На локацијата се откриени археолошки остатоци од IX век пр. н.е до класичниот период, со укрепен простор од 3,5 ха.

Аталанта била еден од првите градови во раноантичкиот период на Македонското Кралство и започнатата урбанизација на тој регион. Според Драги Митревски, раното израснување на оваа населба во вистински град се должи, пред сè, на силниот и брз економски и културен подем што бил остварен во претходната етапа на живеење во железното време, во рамките на четвртата хронолошка населба, но и на интензивирањето на занаетчиско-трговските релации со југ, посебно со грчките колонии на Халкидик. Тоа биле придобивките на богатите рудни ресурси и металургијата, развиените трговски и културни релации со

---

slavica, XXII–XXIII, Beograd, 1982–1983, 81–87; „Исар–Марвинци, Археолошки ископувања во 1977–1978 година“, Зборник на Археолошкиот музеј на Македонија, X–XI, Скопје, 1983, 9–32; Исар–Марвинци и Повардарјето во античко време (Isar-Marvinci: and the Vardar Vally in Antient times), Музеј на Македонија, Скопје, 1986, 1–189 + tab.; „Дали је Прасијада Бутковско Језеро и Дисорон Крушка Планина?“, Старинар, н. с. XXXVII, Београд, 1986, 175–178; V. Sokolovska – G. Mikulčić, „Isar-Marvinci, helenistička i rimska nekropola“, Arheološki pregled, 26, (1985), Ljubljana, 1986, 81; „Is Prasias Lake Butkovo and is Dysoron Mount Kruša?“, Практика, Athena, 1992, 333 и понатаму; „Some pottery from Isar-Marvinci“, Еллекер, III, Athenai, 215–218 + pl. 160–165; Надгробен споменик од Исар–Марвинци, Зборник н.с. бр. 1 – археологија, Музеј на Македонија, Скопје, 1995, 143–146.

<sup>64</sup>В. Соколовска, „Марвинци“, Археолошка карта на Република Македонија, op. cit., том II, 56–57.

<sup>65</sup>И. Микулчиќ, Антички градови во Македонија, op. cit., 34.

југ.<sup>66</sup>

Тоа би била трасата и дестинациите на воениот поход на Ситалк на денешната територија на Република Македонија, поткрепено и со досегашните археолошки истражувања. Но, остануваат уште многу дискутабилни прашања за одделни студии за несклопените или неразјаснетите мозаици за прецизирање на податоците за ова минато. Истражувачите, особено македонските археолози, и понатаму се со поделени мислења и сомневања во убикацијата на овие градови, но многу работи постепено се разјаснуваат. Притоа посебно внимание заслужуваат истражувањата на македонскиот археолог Д. Митревски, за убикацијата на градовите Идомена и Гортинија. Според него: „Археолошката состојба на теренот издвојува два локалитета на кои се откриени остатоци од раноантички населби што може да одговараат на критериумите за убицирање на овие два града. Едниот локалитет е Исарот во село Марвинци, кај Валандово, а вториот Вардарски Рид во Гевгелија. На овој начин, а и по досега откриените археолошки остатоци, лесно може да се прифати убицирањето на градот Идомене на Исарот во Марвинци, Валандово, додека на Вардарски Рид во Гевгелија останува идентификацијата со античкиот македонски град Гортинија. Ваквото објаснување се повеќе наоѓа поткрепа во наодите од најновите истражувања на Вардарски Рид.“<sup>67</sup>

За убикацијата на Гортинија на Вардарски Рид за него е посебно индикативна пронајдената оштетена камена плоча од песочник со врежан камен натпис во четири реда, веројатно од втората половина на IV век пр. н.е., во кој на почетокот од вториот ред пишува *..PTYNIA*, што наведува на претпоставката дека е можно да гласел *ГОРТΥΝΙΑ*. Но тоа сè уште не може да биде наполно прифатлив доказ.<sup>68</sup>

Без истражувачко сомневање и преиспитување на фактите нема напредок во науката, па затоа ќе го наведеме и мислењето на Ф. Папазоглу, која допушта градот Аталанта да бил и јужно од Европ, кој Тукидид го издвоил како последен, со стилска нагласка дека Ситалк не успеал да го освои.<sup>69</sup> А тоа мислење не е без основа, бидејќи на сличен начин како со Добер, Идомена и Гортинија, врз основа на откриен натпис, постои и убикација на градот Аталанта источно од градот Пела, на патот *Via Egnatia*. Топонимот Аталанта (*Atalante*) е идентификуван со подоцнежниот Аланте.<sup>70</sup>

<sup>66</sup>Д. Митревски, Старомакедонскиот град на Вардарски Рид, издавачи Музеј на Македонија и „Евро-култ 2000“, Скопје, 2001, 30–31 (D. Mitrevski, The Ancient Macedonian Town at Vardarski Rid, editor Museum of Macedonia in „Euro-kult 2000“, Skopje, 2001, 30–31).

<sup>67</sup>Ibidem, 55–56.

<sup>68</sup>Ib., 56–57.

<sup>69</sup>Ф. Папазоглу, Македонски градови у римско доба, op. cit., 135.

<sup>70</sup>M.Hatzopoulos, „Les milliaires de la voie Egnatienne entre Heraclée des Lyncestes et Thessalonique“, *Me- lethemata* 1, 1985, 54 и 59.

Во натамошниот продор кон утврдениот македонски град Европ (*Europos*) тракиската војска не наишла на никаков отпор. Населението на попатните подрачја покажувало лојалност кон македонскиот принц Аминта, кој бил со тракиската војска. Но, кога пристигнала пред добро утврдениот и бранет Европ, на десниот брег на реката Аксиј, неговите жители пружиле жесток отпор, па таа се соочила со неосвоивост на бедемите, и покрај огромната бројна надмоќност. Тоа е најдобар доказ дека Тракијците немале опсадни справи, ниту имале време за подолга опсада, бидејќи приближувала зимата, а ги очекувал уште долг планиран воен поход.

Европ е сигурно лоциран на 24 км јужно од денешна Гевгелија, кај денешниот истоимен Европ,<sup>71</sup> во јужниот дел на Амфакситида. Неговата убикација е направена и врз основа на пронајден натпис со името на градот. Тој бил добро укрепен. Јужно од него, долж реката Аксиј, се протегало широко мочуриште.

Пред така бројна и воено подготвена тракиска војска, со малку или ретки крепости за заштита, македонскиот крал Пердика II морал да примени мудра одбранбена воена тактика и стратегија на герилско војување, со ненадејни напади на неочекувани места и истоштување на непријателот. Искусниот војсководец, без изгледи за успех во отворен судир со побројната непријателска војска, воопшто немал намера да се спротивстави со својата пешадија, туку се повлекувал со своите главни сили и целосно ја зачувал, но ги повикал и ја употребил вештата коњаница на своите сојузници, македонските племиња од Горна Македонија, на која „никој не можел да се спротивстави“, организирани во мали коњички одреди за ненадејни и брзи напади на погодни места во секое време против изненадените побројни противници. Сепак, најпосле, соочени со таквата бројност на непријателските сили, било логично и да престанат да се спротивставуваат за да се зачува живата сила, особено што знаеле дека Тракијците мора да се повлечат од тој пљачкашки поход пред или со настапувањето на зимата. Има известување дека откако Ситалк ги зазел градовите од десниот брег на реката Аксиј, како Идомена, Гортинија и Аталанта, Аминта и бил прогласен за крал.<sup>72</sup>

Но, походот на Ситалк кон внатрешноста на Македонското Кралство не се одвивал со темпото што било планирано за да заврши пред почетокот на зимата. Кога војската се спуштила до морските брегови кај приморскиот град Метона под атинска контрола со стационаран атински гарнизон, Ситалк се разочарал што ветерната и очекувана атинска флота и другите ветени атински воени сили, како поддршка на Тракијците за

<sup>71</sup>Ф. Папазоглу, Македонски градови у римско доба, *op. cit.*, 134. Во времето на османлиската империја Ашиклар, во округот Гуменица.

<sup>72</sup>Diod., XII, 51.

опсадата на укрепените градови на егејското крајбрежје, не пристигнале, иако Хагنون за целото време бил во неговата придружба.

Во таква состојба, и покрај очекувањата, тракиската војска не продолжила кон Ботијаја и Пиерија. Без опсадни справи и флота не можела да се сврти ниту кон крајбрежните полиси на Халкидик. Тогаш Ситалк свртел на запад од рамницата крај Пела и Кирос, преминал преку реката Аксиј и се упатил на исток против независните Халкидичани и Ботијајци кои биле сојузници на македонскиот крал Пердика II, опустошувајќи ги средишниот дел на Халкидик, Мигдонија, Крестонија и Антемунт, кои се наоѓале под власта на Македонското Кралство. Тоа, всушност, било присилно извршување и на неисполнетото „ветување“ на македонскиот крал Пердика II– да стави крај на војувањето на Халкидик и по границата на Тракија.

### ВОЗДРЖАНОСТА НА АТИНА, ВЕШТАТА ДИПЛОМАТИЈА НА Пердика II И ПОВЛЕКУВАЊЕТО НА ОДРИСКАТА ВОЈСКА

Со своите пустошења Тракијците предизвикале паника меѓу независните владенија на сите околни етникуми и хеленскиот свет воопшто. Но, настапувала зимата и Ситалк морал да бара решение за завршување на воените операции, а решение биле преговорите за формално регулирање на постојните спорни прашања. Но, и покрај тешката воена состојба на опустошеност на голем дел од државата, со повлечени воени сили во герилска борба, Пердика II не брзал со завршувањето на започнатите преговори.

Тукидид пишува: „Во меѓувреме Ситалк влегол во преговори со Пердика по оние прашања, поради коишто ја започнал војната, и така, откако Атињаните не се појавиле со своите кораби, бидејќи не верувале дека Ситалк ќе дојде, а кај него испратиле само пратеници и подароци, тој испратил дел од својата војска против Халкидичаните и Ботијајците, ги принудил да се затворат во крепостите и започнал да ги пустоши нивните земји. Додека Ситалк се наоѓал во тие места, Тесалците, коишто живеат на југ, и Магнетите, како и другите потчинети племиња на Тесалците, а исто и Хелените дури до Термопилите, се исплашиле да не напредне тракиската војска и до нив, и започнале да се подготвуваат за одбрана. Страв ги обзел и северните Тракијци отаде реката Стримон, коишто ги населувале рамнините, а имено Панајците, Одомантите, Дроите и Дерсајците. Сите тие се независни племиња. Ситалк предизвикал загриженост дури кај оние коишто биле непријатели на Атињаните. Тие се плашеле, поттикнат

од Атињаните, по силата на нивниот меѓусебен сојуз, тој да не ги нападне и нив со својата војска. Меѓутоа, Ситалк ги држел Халкидик, Ботијаја и Македонија и продолжувал да ги опустошува. Но, бидејќи и без тоа не можел да постигне ништо од тоа за коешто го презел походот, а и војската немала доволно храна и страдала од зимските студови, тој бил убеден од Сеут, синот на Спарадок, којшто му бил внук и највлијателен по него, да побрза да се врати назад, а Пердика тајно успеал да го привлече Сеут на своја страна, откако му ветил дека ќе му ја даде за сопруга сестра си Стратоника, а покрај тоа и пари. Ситалк го прифатил неговиот совет и бргу се вратил во Тракија со војската со еден поход од триесет дена, од коишто осум дена минал на Халкидик. Подоцна Пердика, којшто му имал ветено, му ја дал на Сеут сестра си Стратоника. Во такви околности протекол походот, преземен од Ситалк.<sup>73</sup>

Отсуството на атинските воени сили секако бил голем хендикеп за самиот Ситалк, бидејќи посебно сметал на нивните поморски сили за опсада на приморските утврдени градови. Наместо воената поддршка, Атињаните му испратиле само пратеници со вообичаени подароци за одриските владетели и дипломатски формално извинување за прекршувањето на договорот, божемно тие не верувале дека тој ќе пристигне во бунтовниот Халкидик.

Ова објаснение воопшто не е прифатливо, имајќи предвид колку широка и бројна мобилизација била вршена, а кај самиот Ситалк, пак, веќе подолго време бил присутен истакнатиот атински војсководец Хагنون. Во временскиот теснец пред настапувањето на зимата, можеби токму тој повлијаел Ситалк да сврти влево непосредно од крај Пела. Тоа било од приоритетно значење за алармираните Атињани од големината на тракиската војска. Тешко е да се поверува дека Ситалк не го разбирал недоразбирањето помеѓу атинското очекување и неговата голема сила. Но, притоа се наметнува и прашањето, зошто тој довел толку голема војска, спротивна на атинските очекувања. Според нас, одговорот е во тракиската традиција за војувањето како начин на живот и стопанисување преку плен и грабеж.

Во таква состојба на залудно исчекување, Ситалк решил само дел од огромната војска да испрати во поход против Халкидичаните и Ботијајците за да ги принуди да се повлечат во своите крепости, што им овозможувало без особен отпор да ги пустошат и да ги пљачкаат нивните полиња и неукрепените населени места. Кај сите жители во регионот се ширел стравот дека и тие може да бидат нападнати, посебно Тесалците

---

<sup>73</sup>Thuc., II, 101, 1–6.

и на нив потчинетите племиња, Магнетите, северните Тракијци зад реката Стримон, независните Панајци, Одоманти, Дрои и Дерсајци, но и сите Хелени дури до Термопилите, па започнале со воени подготовки за одбрана. Страв и загриженост ги обзел и Спарта и Атина и нивните сојузници. Во состојба на неизвесност од настаните што би следувале, Ситалк продолжил да ги пустоши Халкидик, Ботијаја и Македонија.

Преговорите на Ситалк со македонскиот крал се оддолжиле, но искусниот Пердика II имал и резервни планови, на кои им дал приоритет. Тој стапил во тајни преговори со Сеут, внукот на Ситалк од братот Спарадок, со надеж дека ќе го привлече на своја страна и тој ќе го убеди кралот да го прекине походот, а за возврат му ја ветил за сопруга својата сестра Стратоника и пари. Искусните војсководители, политичари и државници Ситалк и Пердика II имале посебен такт за мерка, редослед и време за дипломатија. И покрај пустошењата, на македонскиот крал не му се брзало, а можеби бил и уценуван, но за огромната војска на Тракијците зимата веќе била во полн тек. Ситалк не можел да си дозволи да продолжи да војува на туѓ терен во зимски услови.

Значи, Пердика II го издржал нападот на атинскиот сојузник со вешта тактика и стратегија, без да стапи во губителна отворена борба со пешадијата, бидејќи немал доволно сили за конечна пресметка. Но и Ситалк залудно ја чекал ветената воена помош од Атина, а веќе го стегала зимата со студ и недостиг на храна во зимските услови, па бил принуден да ја разреши воената состојба со преговори, а Пердика II, со своето искуство и тајна дипломатија, на свој испробан начин со Тракијците, како претходно во договорот со Ситалк, но и со оглед на природните околности со веќе настапената зима, успеал да ја откупи слободата на своето кралство.

Спорното „ветување“ за кое наводно завојувал Ситалк, можеби е истото ветување што тој му го дал на младиот Ситалков влијателен внук и престолонаследник Сеут – сестра за сопруга и плус пари како богат мираз. Ородувањето гарантирало верност, но и исполнување на второто ветување – парите, чиј износ веројатно бил „кралски“, како што можело да се предвиди и очекува од двете страни. Според тоа, не може да се прифати констатацијата на Тукидид дека Ситалк дошол во ситуација да „не можел да постигне ништо од тоа за коешто го презел походот“.

Како влијателен иден престолонаследник, во меѓувреме тајно придобиениот Сеут, во таквите услови веројатно лесно можел да го убеди Ситалк да го прифати понудениот мир, поткрепен со династички брак, па по триесет дена воен поход низ Македонија, од кои осум дена воена кампања на Халкидик, бргу се повлекол од Македонија по истиот пат по кој пристигнал низ долината на реката Аксиј и преку градот

Добер. Убедливо говори приказната за придобивањето на принцот Сеут, но еднакво убедлива причина за повлекувањето е и годишното време–зимата, за да ја заштити војската од зимските услови и недостигот од храна за војската и коњите. А бидејќи имал ангажирано и наемници за походот, веројатно бил и во финансиска исцрпеност, што е потврдено и од недостигот на ковани монети од тоа време.

\* \* \*

Како заклучок, би навеле дека шареноликата војска на одрискиот крал Ситалк, еден месец ги пустошела териториите на Македонското Кралство. Поради застрашеност од бројната моќна одриското настапување во Македонија и недовербата кон „тракискиот барбарин“, Атињаните ја испуштиле можноста да го потчинат Македонското Кралство на своите подалекусежни политички, економски и воени интереси– непречена колонизација по долината на реката Стримон и воопшто северното егејско крајбрежје, слободно снабдување со дрвен материјал за бродоградба, искористување на рудното богатство и слободна трговија на тие простори. Завршувањето на самиот поход, пак, го означило и крајот на непосредните воени судири помеѓу Македонското Кралство и Атина во времето на македонскиот крал Пердика II. По овие воени случувања, македонско-атинските односи биле сведени на дипломатски игри и преговори за престиж, бидејќи Македонското Кралство веќе нема да биде во центарот на атинските интереси за евентуална воена интервенција.

Во секој случај, не може да се прифати заклучокот на Тукидид и истражувачите, кои ја опишуваат инвазијата на Ситалк како неуспешен поход, имајќи го предвид грабежот и опустошувањето на така големата територија на Македонското Кралство. Пленот и грабежот, како и самиот склучен мир, со политички брак и пари, можеби дава одговор дека токму тоа била и главната цел на походот. Нема потврден одговор дека Ситалк навистина имал намера да го отстрани Пердика II од престолот и на неговото место да го востолочи тракиското протеже за македонскиот престол, принцот Аминта. Веројатно тој само сакал да го врати на власт во неговото владение во Амфакситида, а токму затоа нападот на Македонија бил ограничен главно на Амфакситида во долината на реката Аксиј и регионите кон исток, кои соодветствуваат со претпоставеното ограничено владение на принцот Филип.

Тукидид не ја наведува натамошната судбина на Аминта, веројатно сметајќи дека се подразбира дека тој продолжил да управува со своето легитимно наследено владение. Ако е така, походот не е одмазда за неисполнето ветување, туку негово присилно исполнување. Пердика II, пак, го одржал своето ветување кон одрискиот престолонаследник Сеут



и неговата сестра Стратоника се омажила за него со богат мираз. Ситалк, пак, загинал во битка од походот против Трибалите или умрел малку потоа, во 424 год. пр. н.е.,<sup>74</sup> а го наследил внукот Сеут со инаугурираната кралица Стратоника од македонско кралско потекло, што секако влијаело и на меѓусебните македонско-одриски политички односи.

---

<sup>74</sup>Thuc., IV, 101, 5.



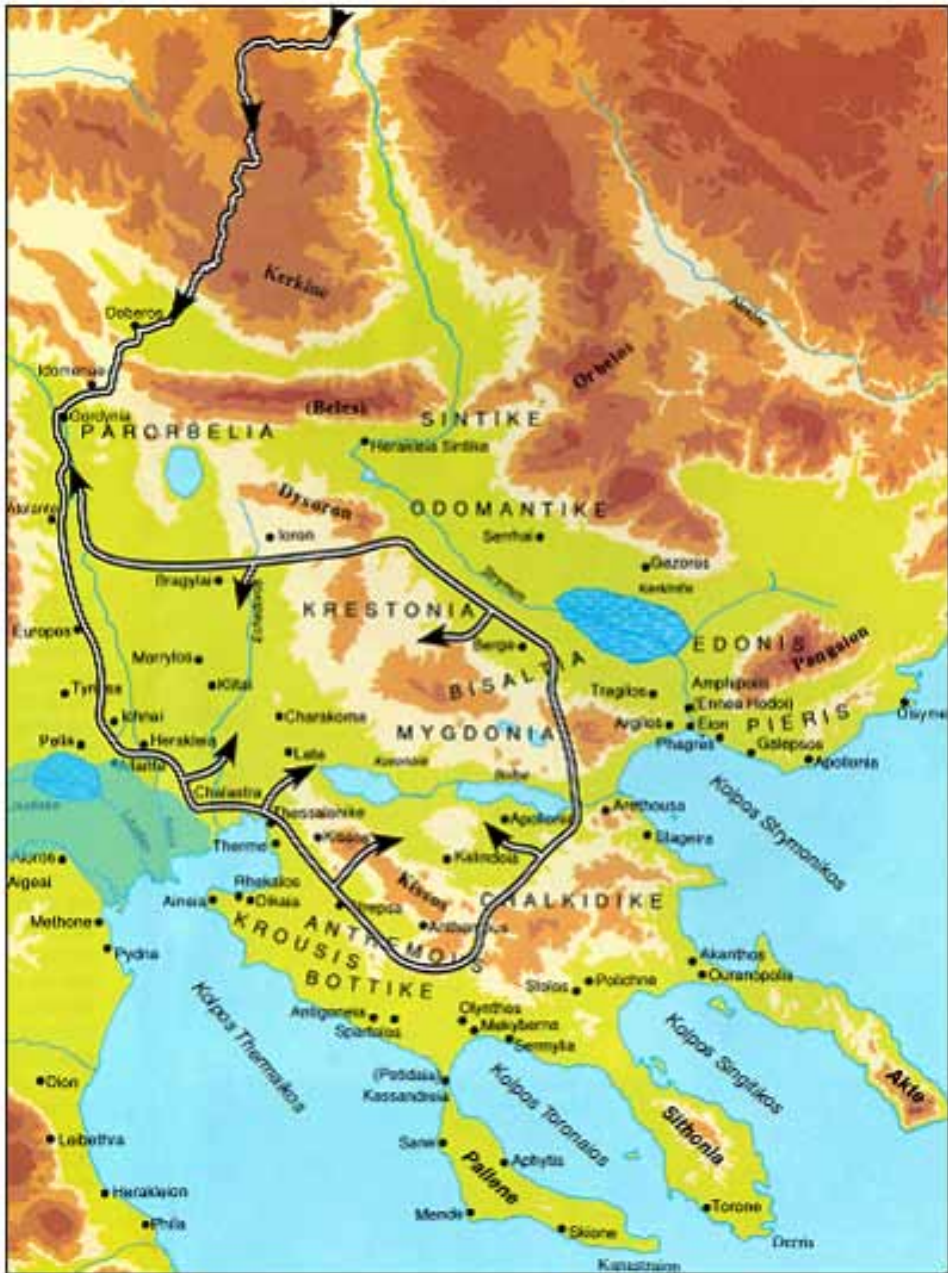

Походот на Ситалк





Походот на Ситлак низ територијата на селашта Република Македонија





Двете страни на милјоказот од с. Марвинци, Валандовско - „до магистралниот пат“ од Идомена за Добер - 20 стадии (3,6km) и од Добер до Идомена - 20 стадии (И. Микулчиќ, *Античките градови во Македонија*, op. cit., 22)





**М-р ВАСИЛ ЃОРГИЕВ – ЛИКИН**

Н У Завод за заштита на спомениците на културата и Музеј - Струмица

**ПРОНИКНУВАЊЕТО НА РАНОХРИСТИЈАНСКАТА  
ТРАДИЦИЈА И ЗАЖИВУВАЊЕТО НА МОНАШТВОТО  
ВО СТРУМИЦА И СТРУМИЧКО**

(СОГЛЕДБИ ВРЗ ОСНОВА НА ИСТОРИСКАТА  
ПОДАТЛИВОСТ ВО ЖИТИЕТО ЗА СВ. ПЕТНАЕСЕТ  
ТИВЕРИОПОЛСКИ СВЕШТЕНОМАЧЕНИЦИ ОД ТЕОФИЛАКТ  
ОХРИДСКИ)

Кога се проследува христијанската традиција во Македонија најчесто се имаат предвид духовните и културните процеси кои се одвивале во средновековниот период. Тоа е така зашто директните сочувани историски сведоштва за овој развоен период се побројни. Случајот со проследувањето на ранохристијанската традиција е посложен од причина што сочуваната изворна граѓа е посредна и има карактер на индиректно сведоштво коешто претставува толкување од извесна временска дистанца. Освен тоа, во нив е присутен и факторот на приспособување на изложуваните настани на актуелните политички, воени или црковни интереси коишто ги застапува составувачот во конкретна општествена средина и во определен период кога историскиот настан се толкува. Во историографијата чести се случаевите кога на располагање се имаат сочувани извори чијашто содржина има главно култно-легендарна природа како што се житијни или друг вид на хагиографски состави (чуда, верувања и сл.). Како своевидни историски извори за проследување на ранохристијанската традиција во Македонија се користат и византиските хроники и летописни состави во чијашто содржинска основа историската податливост има релативен карактер. Сето погоре истакнато го имаме предвид и ние при нашиот обид конкретно да го проследиме проникнувањето на ранохристијанската традиција и на заживувањето на монаштвото во Струмица и Струмичко. Во услови на отсуство на сочувани историски извори од периодот на самото проникнување, афирмација и заживување на ранохристијанската традиција и на монашкиот живот во овој крај од Македонија и ние се ослонуваме на посредната историска фактографија присутна во Житието за св. Петнаесет Тивериополски свештеноченици.

Житието за Св. Петнаесет Тивериополски свештеномаченици напишано од Охридскиот архиепископ Теофилакт кон крајот на XI или во почетокот на XII век од поодамна предизвикува мошне жив интерес во научните средини. На оваа опширно богословско-историско дело истражувачко внимание му посветиле повеќемина домашни и странски истражувачи. Треба да се спомене дека овој состав со хагиографска структура бил проучуван од повеќе аспекти и од истражувачите главно се третира како основен историски и книжевен извор за проследување на култот кон св. Петнаесет Тивериополски свештеномаченици.<sup>1</sup> Сепак, споменатото Житие досега не било разгледувано ниту коментарирано како можно изворно сведоштво за најраните периоди на христијанската традиција и за најраните периоди на монаштвото не само на тлото на Струмица и Струмичко туку и на пошироката територија на Македонија. Истражувачкиот прилог што подолу следува всушност претставува обид за научна реконструкција на заживувањето на христијанството и на монаштвото во Струмица и Струмичко токму според изворните сведоштва засведочени во Житието за св. Петнаесет Тивериополски свештеномаченици. Нашата позиција на пристап кон изворните сведоштва во текот на истражувачката постапка се градеше врз основа на критичкиот метод на проследување којшто ни овозможи соодветни толкувања но и проникнување во духовните и историските пројави, процеси и феномени присутни на овие македонски простори во разгледуваниот период. По однос на повеќеслојното прашање кога, како и каде заживеал култот за св. Петнаесет Тивериополски свештеномаченици ние се определивме за истражувачкиот став дека страдањата на четворица од Тивериополските маченици за христијанската вера Тимотеј, Комасиј (наречен уште и Етимасиј), Евсевиј и Теодор започнале уште во Никеја во IV век а мачеништвото завршило во Струмица кадешто со уште единаесет нивни сострадалници: Петар, Јован, Сергиј, Теодор, Никифор, Василиј, Тома,

---

<sup>1</sup>В: Надежда Драгова, Старобългарските извори на житието за петнаесетте тивериополски мъченици от Теофилакт Охридски, *Studia balcanica*, София, 1970; Т. Р. Vukanović, The legend of the martyrs of Tiberiopolis (Strumica), *Врањски гласник*, књ. VII, Врање, 1971, 45 - 76; В. Н. Златарски, Легенда за откриване моштите на Тивериополските мъченици, *Избрани произведения*, т. 1, София, 1972, 190 - 205; Цветан Грозданов, Петнаесетте Струмички маченици во ликовната уметност, В: *Портрети на светителите од Македонија од IX - XVIII век*, Републички Завод за заштита на спомениците на културата, Скопје, 1983, 127 - 137; Блага Алексова, Епископијата на Брегалница, (Култот на Петнаесетте тивериополски струмички маченици низ новите археолошки откривања), Прилеп, 1989, 121- 129; Грџки извори за Българската история, т. IX, БАН, София, 1983, 42 - 79; Житие и Канон на светите Петнаесет тивериополски свештеномаченици, превод: Братство од манастирот Св. Леонтиј - Водоча, МПЦ Епархија Струмичка, Скопје, 1997; Илија Велев, Култот на Петнаесетте тивериополски (струмички) свештеномаченици во духовната и во книжевната традиција, во *Зборник на трудови: Христијанството во културата и уметноста на Струмичката епархија*, Завод за заштита на спомениците на културата и Музеј - Струмица, Струмица, 2002, 57 - 75; Илија Велев, *Химнографските состави за светите Петнаесет Тивериополски свештеномаченици*, (сепарат), Археографски прилози, Београд, 2002, 111 - 141; Митко Б. Панов, Струмица и Струмичката област во воено-политичката и идеолошката стратегија на Византија (IV - XI век), во *Зборник на трудови: Струмица и Струмичко историја, култура и традиција*, Струмица, 2008, 49 - 64 и др.

Еротеј, Даниил, Харитон и Сократ го завршиле (за верата во Христа) својот благочестив живот.

Во науката недискутабилно е сознанието дека градот Струмица и неговата поширока околина мошне рано израснале во значаен христијански духовен и културен центар не само меѓу останатите македонски области, туку и пошироко на Балканот.<sup>2</sup> Во прилог на ваквата констатација одат расположливите изворни сведоштва, понатаму археолошките откритија во самиот град и неговата блиска околина, како и најразличните содржини на тукашната народна традиција. Откриените траги од населби и од многубројните архитектонски споменици од ранохристијанскиот и од средновековниот период укажуваат на тоа дека населението во струмичкиот крај живеело со „интензивен религиозен занес и со многу жива творечка култура.”<sup>3</sup> Ранохристијански храмови се откриени не само во градот (под црквата св. Петнаесет тивериополски свештеномаченици и под црквата што се наоѓа во старото урбано јадро на градот) туку и во повеќе населени места како што се Водоча, Велјуса, Банско итн.<sup>4</sup> Исто така, тука воспоставениот религиозен култ кон св. Петнаесет Тивериополски (Струмички) маченици, како и комплексот црковни градби изградени во Струмица и посветени на овие ранохристијански светители се најрепрезентативни споменици кои дополнително ја поткрепуваат горе изнесената констатација.<sup>5</sup> Во таа смисла се изјаснил и Теофилакт Охридски во Житието за св. Петнаесет Тивериополски (Струмички) свештеномаченици каде што потенцирал дека: „...Тивериопол достигнал да стане некаква од секаде гледана кула која им раздавала светлина на вера и на други западни градови (односно на пошироките простори на Југоисточна Европа – б.м.) и ги враќала од мракот на заблудата оние кои се наоѓале во длабокото море на безверието.”<sup>6</sup> Освен тоа, Струмица станала град на мартирите (мартириополис), место за ходочастие и поклонение во кој се славеа маченици што загинале за Христовата вера и каде што над нивните гробови се подигале цркви од типот на мартириуми.<sup>7</sup> Всушност, Струмица претставувала влијателно епископско седиште и христијанско светилиште со значаење не само за просторот на Македонија туку и пошироко. За тоа ни сведочат и податоците од Житието за Петнаесете

<sup>2</sup>В: Васил Ѓоргиев Ликин, Културноисториските пројави и процеси во Струмица и Струмичко во XI и XII век, НУ Завод за заштита на спомениците на културата и Музеј – Струмица, Струмица, 2012, 13 – 36.

<sup>3</sup>Петар Миљковиќ – Пепек, Манастирот Богородица Милостива (Елеуса) од селото Велјуса, во Зборник на трудови: Акта Велјуса, Филозофски факултет при Универзитетот “Кирил и Методиј” – Скопје и Собрание на општина Струмица, Скопје, 1984, 33.

<sup>4</sup>Археолошка карта на Република Македонија, том II МАНУ и Музеј на Македонија, Скопје, 1996, 400 – 416.

<sup>5</sup>Димче Коцо и Петар Миљковиќ – Пепек, Резултатите од археолошките ископувања во 1973 г. во црквата “Св. 15 Тивериополски маченици” – Струмица, 93 – 97.

<sup>6</sup>Житие и Канон на светите Петнаесет Тивериополски свештеномаченици, Гл. 26, 42.

<sup>7</sup>Блага Алексова, Комплексот цркви на XV тивериополски маченици од Струмица, [http:// makedonija.rastko.net/delo/11843](http://makedonija.rastko.net/delo/11843).

Тивериополски (Струмички) свештеномаченици од коишто дознаваме дека уште од IV век, а особено во времето од владеењето на императорот Флавиј Клавдиј Јулијан (361 – 363) Струмица и Струмичкиот крај сериозно ги загорзувале сите обиди за реставрација на паганската идеологија како во Македонија, така и во Римската Империја воопшто. Од друга страна, овој македонски град заради неговата поволна географска местоположба се позиционирал и како влијателен центар преку којшто се правеле обиди за спроведување на одредени политички, културни, идеолошки и геостратешки интереси. Во таа насока особено предничел Константинопол (Цариград). Не помалку интерес на оваа поле покажувал и Рим, односно западното папство чиешто влијание посебно дошло до израз по промоцијата на римскиот викаријат во Солун во 412 година.<sup>8</sup> Затоа, истражувачите со право констатирале дека Македонија често го менувала западниот (Рим) и источниот (Константинопол) црковен примат зашто нејзината древна и библиска традиција биле значајна инспирација за истакнување на едното или другото надвладајување итн.<sup>9</sup> Впрочем, обезбедувањето црковно влијание во Македонија се поставувало како едно од најважните прашања меѓу Рим и Константинопол.<sup>10</sup>

Сепак расположливите историски извори сè уште не допуштаат со поголема прецизност да се одговори на прашањето кога и кој го посеал семето на Христовата вера во Струмичкиот крај? По однос на оваа проблематика сметаме дека по блиску до вистината се оние автори коишто го застапуваат гледиштето дека христијанството во овие македонски краишта го раширил апостол Павле уште во средината на I век за време на неговите патувања во Македонија.<sup>11</sup> Имено, од Пораката до Римјаните (Гл. 15,19) и од Пораката до христијаните во Солун (Гл. 1,7-8) дознаваме дека Павле го проповедал Христовото учење не само во македонските градови Филипи, Солун и Берија туку и по северно од нив, односно до границите на Илирик (Илирија).<sup>12</sup> Според тоа, скоро со сигурност може да се смета дека апостол Павле го ширел новото учење (од есента 54 до летото 55 година) и во внатрешноста на Македонија.<sup>13</sup>

<sup>8</sup>В: Митко Б. Панов, Солун – од основањето до првите контакти со словенскиот свет, Сп. Културен Живот, 1/92, Скопје, 1992, 26; Васил Ѓоргиев Ликин, цитирано дело, 23-24.

<sup>9</sup>Илија Велев, Византиско-македонски книжевни врски, Скопје, авторско издание, 2005, 22.

<sup>10</sup>Митко Б. Панов, Борбата на римската црква за црковно господство во Македонија на преминот од антиката во средниот век (IV – VI век), Сп. Историја, год. XXXI/XXXII, бр. 1-4, Скопје, 1995/1996, 61-64.; Славко Димевски, Историја на македонската православна црква, Македонска книга, Скопје, 1989, 15.

<sup>11</sup>В: Бранко Панов, Струмичката епархија во доцноантичкиот и раниот среден век, во Зборник на трудови: Христијанството во културата и уметноста на Струмичката епархија, НУ Завод за заштита на спомениците на културата и Музеј – Струмица, Струмица, 2002, 23-24; За ставот дека христијанството доста рано се раширило и во Струмица се определил и авторот Петар Хр. Илиевски. В: Петар Хр. Илиевски, *Rex augusta, Rex Byzantina и Rex Divina*, во Зборник на трудови: Христијанството во културата и уметноста на Струмичката епархија, НУ Завод за заштита на спомениците на културата и Музеј – Струмица, Струмица, 2002, 44.

<sup>12</sup>Илирик (Илирија) – втора римска провинција на Балканот формирана во почетокот на I век н.е. Ја

Нема да бидеме далеку од вистината ако претпоставиме дека токму тогаш била основана христијанска општина и во Струмичкиот крај, како и на некои други места.<sup>14</sup> Важна улога за рано распространување и зацврстување на новата вера во Струмица одиграл градот Солун и тамошната христијанска заедница којшто до формирањето на Константинопол (330) важел за прв административен и црковен центар на Балканскиот Полуостров. Значајната улога за Струмица и Струмичко овој македонски град ја задржал во текот на сите историски епохи се до Балканските војни од 1912/1913 година. Од друга страна, градот Струмица и неговата поширока околина во речиси сите стратегиски концепции биле позиционирани како заштитен бедем кон градот Солун итн. Интересно е тоа што крајната анализа на изворните сведоштва од Житието за св. Петнаесет свештеномаченици укажува на тоа дека патниот правец на движење на апостол Павле во внатрешноста на Македонија подоцна во IV век го следеле и светите Тивериополски (струмички) маченици: Тимотеј, Комасиј, Теодор и Евсевиј. Имено, познато е дека во времето на жестокиот поборник на паганството римскиот император Флавиј Клавдиј Јулијан (361 – 363) тие го напуштиле малоазискиот град Никеја и се населиле во Солун (Македонија) а оттаму во Тивериопол (Струмица) којшто „лежи на север од Солун и граничи со Илирик.“<sup>15</sup> Нема сомнение дека светите Тимотеј, Комасиј, Теодор и Евсевиј како луѓе во високи црковни чинови (епископи и монаси)<sup>16</sup> добро ги познавале не само библиските текстови и книги туку и богатата содржини христијанска традиција преку расправи и докази да се бара интелектуално осознавање на својата вера итн. Оттука, може да се претпостави дека четворицата маченици при осмислувањето на нивниот интерар (правец на патување) како подготовка за напуштање на малоазиска Никеја ги користеле искуствата на апостол Павле и неговите заложби за ширење на христијанството меѓу нееврејските народи.<sup>17</sup> Од друга страна, тоа ни дава за право да констатираме дека споменатите четворица маченици имале

---

сочинувале две по мали провинции: Панонија и Далмација. Нејзината источна граница допирала до Шар Планина од кадешто скршувала на запад и завршувала под градот Lissus, односно над устието на реката Mat. Инаку, областа Илирија којашто го дала името на споменатата римска провинција зафакала територија на север од Епир (покрај Јадранскиот брег) до реката Неретва. В: Stjepan Srkulj/Josip Lucić, Hrvatska povijest u dvadeset pet karata – prošireno i dopunjeno izdanje, AGM i Hrvatski informativni cenatar, Trsat, Zagreb, 1996.; Наде Проева, Александар Македонски живот и дело, Historia antiŭua Macedonica, Скопје, 2012, 300.

<sup>13</sup>Русь православная, Закон Божий, том второй, Терра, Москва, 1997, 53; Иван Микулчиќ, Стоби, Магор, Скопје, 2003, 114.

<sup>14</sup>Иван Микулчиќ, цитирано дело, 114; Драган Зајковски, Христијанските маченици во Македонија во I – IV век, Сп. Историја, година XLV, Скопје, 2009, број 1 – 2, 15 – 16.

<sup>15</sup>Житие и Канон на светите Петнаесет тивериополски свештеномаченици..., Гл. 17, 29.

<sup>16</sup>нав. место

<sup>17</sup>В: Група автори, Растежот на идеите, Култура, Скопје, 1995, 65. За делувањето на бојното провидение врз дејствијата на човечката волја согласно христијанските идеи поопширно види: Робин Ц. Колингвуд, Идејата за историјата, Култура, Скопје, 1997, 64-72.

однапред изготвен план и однапред осмислена цел за нивното патување и пристигнување во тогашната римска провинција Македонија<sup>18</sup> – лулката на христијанството во Европа.<sup>19</sup> Во корист на донесената одлука одела и богатата традиција на македонската ранохристијанска црква чијшто претставници, меѓудругото, учествувале и на Првиот вселенски собор одржан во 325 година во градот Никеја кога и бил составен познатиот Никејски симбол на верата. За учеството на Македонците на Првиот вселенски собор во Никеја сведочи црковниот писател Евсевиј Кесариски (260 – 339): „...От всех Церквей, которые наполняли Империю и находились во всей Европе, Ливии и Азии, собрался цвет служителей Божиих. Единий дом Божий, как бы раздвинутый божественной силой, заключил в себе и сирийцев и сицилиан, арабов и жителей Палестины, Египта, Фиваиды, Ливии и Месопотамии. Епископ Персии присутствовал так же, как епископ Скифии. Понт, Галатия, Памфилия, Кападокия, Азия, Фригия прислали лучших своих представителей. Приехали фракийци и эпироти, **македонцы** (подвлекено од мене) и ахайци...” итн.<sup>20</sup>

Мошне тешко е точно да се утврди кој патен правец светите Тимотеј, Комасиј, Теодор и Евсевиј го користеле за да пристигнат во Македонија. Од Житието за св. Петнаесет Тивериополски свештеномаченици се дознава само тоа дека светителите неможејки повеќе да ги гледаат ужасните страдања и измачувања на христијаните ја напуштиле Никеја и се населиле во Солун кадешто поживеале не многу време.<sup>21</sup> Според наше мислење, свети Тимотеј и неговите сострадалници во Солун пристигнале движејќи се или по познатиот во тоа време сувоземен патен правец *Via Egnatia*<sup>22</sup> (Никеа - Константинопол - Амфипол - Солун; види Сл.1) или пак од Никеја најпрво се упатиле кон некое малоазиско пристаниште на Егејското Море (можеби Трояда?) и оттаму со брод испловиле кон градот Амфипол, односно кон македонскиот брег на истоименото море (види Сл. 2). Таму, најверојатно времето биле прифатени во амфиполската христијанска заедница којашто важела за црковна општина со богата христијанска традиција. За тоа сведочат податоците поврзани со тамошните христијани Мокиј, Таврион, Авкт и Тесалоникија кои за Христовата вера маченички пострадале кон крајот на III и почетокот

<sup>18</sup>За Македонија како римска провинција поопширно види: Наде Проева, Студии за античките Македонци, *Macedonia prima*, Скопје, 1997, 242 – 262.

<sup>19</sup>Митко Б. Панов, Борбата на римската црква за црковно господство во Македонија на преминот од антиката во средниот век (IV – VI век), 61.

<sup>20</sup>В: Русь православная, Закон Божий, том второй..., 219.

<sup>21</sup>Житие и Канон на светите Петнаесет тивериополски свештеномаченици..., Гл. 17, 28

<sup>22</sup>*Via Egnatia* – прастара балканска трговска и културна сообраќајница. Мост меѓу Апенинскиот Полуостров и Мала Азија. Во 40 – те години на II век овој патен правец од страна на Римјаните бил осовременет. Името го добил според раководителот на работите *procos. Gn. Egnatius*. За Римјаните претставувал најкуса можна врска со Балканот и Мала Азија, додека за Византијците бил значаен затоа што им овозможувал директни врски со Јадранот и нивните имоти во јужна Италија и со Рим. Во најголем дел патниот правец *Via Egnatia* минувал низ етничката територија на Македонија. Почнувал од



Сл.1 Можен патен правец по кој светите Тимотеј, Комасиј, Теодор и Евсевиј се движеле за да пристигнат во Македонија (Солун) - (компјутерска обработка А. Цицимов)



Сл.2 Правец на патување на светите Тимотеј, Комасиј, Теодор и Евсевиј за нивно пристигнување во Македонија (Солун) преку пристаништето Трода (компјутерска обработка А. Цицимов)





на IV век.<sup>23</sup> Подоцна, четворицата маченици некаде блиску до брегот се приклучиле на патниот правец Via Egnatia и по сувоземен пат пешки го продолжиле своето патешествие кон Солун. Нема сомнение дека тоа било исклучително мачно патување исполнето со безброј страдања, искушенија и предизвици. Значителна поткрепа за успешна реализација на нивната мисија биле и верските храмови надвор од градските ѕидини градени по прифаќањето на христијанството од страна на императорот Константин I Велики (305/6 – 337).<sup>24</sup> Некои од нив претставувале вистински утврдени манастири. Таков, на пример, бил манастирот посветен на св. Матрона Солунска изграден во IV век во близина на градот Солун веднаш до патот Via Egnatia итн.<sup>25</sup>

Треба да се спомене дека за време на римското владеење градот Солун израснал во водечки македонски град којшто важел за значаен трговско-занаемски, административен, културен и духовен центар и за пошироките простори на Балканскиот Полуостров.<sup>26</sup> Ваквата позиционираност на Солун и на Македонија особено дошла до израз по донесувањето на Миланскиот едикт во 313 година<sup>27</sup> кога новите верски и воено-политички односи во целост ги детерминирале настаните во Римското општество поврзани претежно со настојувањата за повторно политичко и духовно обединување на славната Империја итн.<sup>28</sup>

Иако во Житието нема доволно податоци врз основа на коишто би можеле во целост да го реконструираме нивниот престој во македонската метропола, сепак може да се претпостави дека по пристигнувањето во Солун светите Тимотеј, Комасиј, Теодор и Евсевиј веднаш стапиле во контакт со тамошната христијанска општина којашто израснала во вистински образец за сите верници-христијани не само во римската

пристаништето Драч на албанскиот брег и минувал низ Елбасан, на север низ долината Скумби, понатаму низ Охрид, Битола, Воден до Солун а оттаму до Константинопол (Цариград). В: Наде Проева, цитирано дело, 244-245; Димитри Оболенски, Византискиот комонвелт источна Европа 500 – 1453, Слово, Скопје, 2002, 25-26.

<sup>23</sup> Драган Зајковски, Христијанските маченици во Македонија во I – IV век, 21 - 22.

<sup>24</sup> Се смета дека христијанската архитектура започнала со прифаќањето на христијанството од императорот Константин I Велики (305/6 – 337). Во прво време верските обреди христијаните ги обавувале во приватни куќи и ритуалот на крштевање се случувал секаде кадешто имало вода. Како што се ширела религијата старите живеалишта биле модификувани и зголемувани за да можат да ги примат брзорастечките христијански заедници особено во урбаните центри. В: Чарлс Клендон, Потеклото на средновековната архитектура, Скопје, 2009, 4 и 23.

<sup>25</sup> Драган Зајковски, Христијанските маченици во Македонија во I – IV век, 18, во фуснота 25.

<sup>26</sup> Митко Б. Панов, Солун – од основањето до првите контакти со словенскиот свет, 25-27.

<sup>27</sup> Милански едикт – правен акт којшто го легализирал јавниот статус на христијанството и го поставил во рамноправна положба со останатите религии и верски култови во Римската Империја. Бил објавен во месец јануари 313 година од страна на Константин I Велики (305/6 – 337) и Лициниј (308 – 324). Содржината на овој историско-правен документ е сочуван како препис во Црковната историја на Евсевиј Кесариски (ок. 260 – 339). Извесни фрагменти од истиот правен документ се пренеле и во делата на црковниот писател Лактанциј (ок. 300 - ?). Миланскиот едикт најавил своевиден религиозен плурализам во римското општество исполнет со изострени богословско-филозофски конфронтации итн.

<sup>28</sup> Георгије Острогорски, Историја Византије, II Фототипско издање (I Фототипско 1969, на основу издања СКЗ из 1959), Београд, 67 – 70.

провинција Македонија туку и пошироко. Не треба да се отфрли и претпоставката дека четворицата маченици имале средби со солунскиот епископ како и со други видни личности од солунската низа и виша црковна хиерархија на коишто се разговарало за нивниот безбеден престој и за нивната понатамошна црковно-административна ангажираност во Солун или пак во некоја друга христијанска општина во Македонија за којашто надлежен бил солунскиот епископ. Можеби во текот на тие разговори сосем созрела идејата за нивно заминување и населување во Тивериопол (Струмица) кадешто врз темелите на христијанската заедница основана уште од времето на апостол Павле требало да ја продолжат мисионерската дејност со заемање раководни должности во црковно-административната поставеност на Тивериополската (Струмичка) црква. Во прилог на ваквото наше мислење одат изворните сведоштва од Житието за светите Петнаесет Тивериополски (Струмички) свештеномаченици од кадешто дознаваме дека по пристигнувањето и населувањето на мачениците во Тивериопол (Струмица) св. Тимотеј станал епископ на тамошната црква, додека учесникот на црковниот собор во Никеја (325) св. Теодор на Тивериополци им ја објавил светлината на благочестивата и православна вера.<sup>29</sup> Логично е да се претпостави дека мачениците со преставниците на солунската црковна општина расправале и за новонастаната положба на христијаните во Римската Империја со доаѓањето на власт на Флавиј Клавдиј Јулијан (361 – 363). Имено, познато е дека овој император воден од идејата за возобновување на паганската религија спроведувал жестоки репресалии врз христијанското население на територијата на целата Римска Империја. Целта била задушување на христијанската вера којашто ја негирала паганската традиција. Скоро со сигурност може да се смета дека четворицата маченици на солунскиот епископ му ги пренеле и впечатоците од апокалиптичките страдања на христијаните во градот Никеја на коишто и самите биле сведоци.<sup>30</sup> Од Житието за Светите Петнаесет Тивериополски (Струмички) свештеномаченици дознаваме дека на слични прогони биле изложени и христијаните во Солун. Таму, гонителите жестоко се труделе дури и името на Христа да не му остане во градот и околните краишта итн.<sup>31</sup> Сепак, отпорот на христијаните во Македонија и во Римската Империја воопшто кон ваквата верска политика на отстапникот Јулијан не изостанал. Познато е дека во разгледуваниот период постоела широко изградена мрежа на епископски центри со седишта во поголемите градови. Христијанските општини во Македонија во IV век веќе имале хиерархиски разгранет црковно-бирокуратски и административен апарат којшто ја имал зацврстено христијанската

<sup>29</sup>Житие и Канон на светите Петнаесет тивериополски свештеномаченици..., Гл. 17, 28 – 30

<sup>30</sup>Житие и Канон на светите Петнаесет тивериополски свештеномаченици..., Гл 14; 24 - 28

<sup>31</sup>исто, Гл.17; 28-29

самоидентификација до таа мера што натаму тешко можела да се искорени. Во таа смисла, треба да се спомене дека еден од по развиените епископски центри со институционално црковно организирање бил и градот Струмица, односно градот Тивериопол чијашто христијанска општина во Житието за св. Петнаесет свештеномаченици (Гл. 17,29) е именувана како Тивериополска црква. Освен тоа, христијанската вера овде ја бранеле голем број маченици и страдалници коишто стекнале благопочит на светители и чијшто култови се поврзуваат со Македонија. Такви биле маченичките-светителки: Ирена, Матрона Солунска, Мелетина, Еликонида, Анисија, Агапија, Хионија, Ирина, Марина, Теодотија, Анастасија и др. Понатаму, мачениците-светители: Данактос, Исавр, Василиј, Инокентиј, Феликс, Ермиј, Домнин Солунски, Мокиј, Александар, Филип епископ Ираклиски со свештеникот Север и законот Хермес, Писикрат, Валентион, Јулиј, Еразмо Охридски, Агатопод, Теодул, Викторин епископ Патовски, Димитриј Солунски и неговиот слуга Луп итн.<sup>32</sup>

Светите Тимотеј, Комасиј, Теодор и Евсевиј по краткиот престој во Солун ја напуштиле македонската метропола и заминале во внатрешноста на Македонија, поточно се населиле во градот Тивериопол (Струмица)<sup>33</sup> кадешто во договор со солунскиот епископ требало да ја продолжат не само својата понатамошна христијанска мисија туку и да заземат високи позиции во црковно-административната поставеност на тамошната христијанска општина. Во суштина, нивната задача била да ја реорганизираат и зацврстат во црковно-административен и богослужбен поглед се по бројната христијанската заедница во Тивериопол, односно Струмица.

Во Тивериопол (Струмица) светите маченици пристигнале движејќи се долж главниот патен правец (север-југ) што во тоа време минувал низ долините на реките Вардар и Морава (тн. *Via Axiá*). Преку овој патен правец се ширело влијанието и се одвивала и разгранувала целокупната комуникација на Солун со внатрешноста на Македонија и Балканот.<sup>34</sup> Некаде пред клисурата кај Демир Капија главниот пат се одвојувал од реката Вардар и преку низините одел во правец кон Струмица (види Сл. 3). Познато е дека и во средниот век од градот Струмица се контролирале патните правци што се ширеле кон реките: Брегалница (Струмица - Штип - Овче Поле - Скопје), Вардар (Струмица - Солун) и Струма (Струмица - Клучка клисура - Сер - Егејско Море).<sup>35</sup>

<sup>32</sup> Илија Велев, Византиско-македонски книжевни врски, 267; Петар Миљковиќ – Пепек, Повеќеслојноста на ликовните пораки во македонските светителски кутови, Културен Живот, Година XXXVIII, 3/93, Скопје, 1993, 22; Драган Зајковски, Христијанските маченици во Македонија во I – IV век, 13 – 26.

<sup>33</sup> Житие и Канон на светите Петнаесет тивериополски свештеномаченици..., Гл. 17, 29.

<sup>34</sup> Иван Микулчиќ, Стоби, 22; Димитри Оболенски, Византискиот комонвелт источна Европа 500 – 1453, 11.

Всушност, ваквата гео - стратешка позиционираност на Струмица во ранохристијанскиот и во средновковниот период само го потврдува фактот дека епископски седишта имало во оние градови коишто имале воено - стратешко, економско или политичко значење.

Тивериополската (Струмичка) црква во разгледуваниот период била под јурисдикција на солунскиот епископ кој уште од почетокот на IV век како самостоен егзарх<sup>36</sup> за Источен Илирик ги регулирал и администрирал духовните прилики и односи не само во римската провинција Македонија туку и пошироко.<sup>37</sup> Оттука, сметаме дека токму во тоа својство на највисоко богослужбено достоинство и власт солунскиот егзарх го хиротинисал монахот Тимотеј за Тивериополски (Струмички) епископ уште за време на нивниот престој во Солун со што биле создадени услови за појава на идната Тивериополска (Струмичка) епархија којашто подоцна преку св. Климентовата епископија со седиште во Тивериопол или Велика<sup>38</sup> се вградила во темелите на Самуиловата автокефална црква и во темелите на автокефалната Охридска архиепископија. Ваквата одлука на солунскиот епископ била сообразена со актуелните во тоа време духовни процеси и идејни противречности поврзани со прашањето за воспоставување единство во христијанската црква. Имено, познато е дека до IV век христијанските заедници не се раководеле од една општа институција, туку секоја за себе имала статус на посебна единица подвластена на епископ. Прашањето за единство во црквата како социјален организам се појавило по прогласувањето на Миланскиот едикт (313) кога во христијанството почнале да се изоструваат идејни конфронтации и религиозно-филозофски диференцијации со црковнодогматски карактер. Впрочем, тоа е периодот кога се појавиле (по образец на државната власт) и по големи црковно-административни единици во коишто со зголемувањето на бројот на христијаните се јавила потреба од развиена и разгранета мрежа на црковно-бирокуратски и богослужбен апарат.<sup>39</sup>

Во тогашната Тивериополска (Струмичка) црква постоела развиена мрежа на више и ниже свештенство и нивни помошници коишто проповедале и богослужеле сред тамошното население коешто се повеќе ја прифаќало христијанската вероисповед. Во Житието за светите Петнаесет Тивериополски (Струмички) свештеномаченици е

<sup>35</sup>Димитри Оболенски, цитирано дело, 24 – 25.

<sup>36</sup>Егзарх – епископ кој имал јурисдикција над повеќе епархии (епископии) во рамките на една поголема црковна област. Поопширно види: Лазар Мирковиќ, Православна литургија - први општи део, Београд, 1982, 67; Николай Цвятков Кочев, Христијанството през IV – началото на XI век, Издателство Хейзъл, Софија, 1995, 130 – 131.

<sup>37</sup>Николай Цвятков Кочев, Христијанството през IV – началото на XI век., 155 - 156.

<sup>38</sup>За ставот дека седиштето на св. Климентовата епископија било во Тивериопол (Струмица) или Велика се определиле повеќемината автори. Меѓу нив се: П. Ј. Шафарик, Е. Голубински, К. Јиричек, Ф. Рачки, Б. Панов и др.

<sup>39</sup>Николай Цвятков Кочев, цитирано дело, 122-141.



Сл.3 Можен патен правец на патување на светите Тимотеј, Комасиј, Теодор и Евсевиј од Солун до Струмица (компјутерска обработка А. Цицимов)



засведочено дека архиереи – епископи биле: Тимотеј и Теодор; монаси - проповедници: Комасиј (кој се именува и Етимасиј), Евсевиј, Еротеј, Даниил и Харитон; свештеници - презвитери: Петар, Јован, Сергеј, Теодор и Никифор; додека како ѓакони се споменуваат: Василиј и Тома.<sup>40</sup> Од Житието се црпат и други дополнителни податоци за струмичките светители чијашто дејност Теофилакт Охридски ја оценил како достојна за „почести и венци“.<sup>41</sup> Така, за Комасиј се вели дека откако се замонашил Христовото учење го проповедал во тивериополските села. Евсевиј се одликувал со кроткост, благост и простодушност. Споменатите негови особини овозможиле монахот Евсевиј да стане татко на сираците и помошник на вдовиците. Теодор им ја објавил на Тивериополци светлината на благочестивата и православна вера итн.<sup>42</sup> Ваквите податоци навестуваат дека Тивериополската (Струмичка) црква во поглед на нејзината внатрешна устроеност уште во IV век била поделена на енории.

Крајната анализа на историските сведоштва засведочени во Житието за св. Петнаесет Тивериополски (Струмички) свештенослужители укажува уште и на тоа дека првите монашки искуства во Тивериопол (Струмица) ги пренеле од Мала Азија монасите Тимотеј, Теодор, Евсевиј и Комасиј. Познато е дека во IV век било актуелно заживувањето на монаштвото не само во Мала Азија туку и пошироко. Така на пример до крајот на IV век бројни монашки заедници заживеале и во Италија, Галија, Шпанија и на други места.<sup>43</sup> Всушност, појавата и развојот на монаштвото во Струмица и Струмичко а со тоа и во Македонија е дел од еден општ процес којшто допринел до крајот на V век монаштвото да фати корени низ целиот христијански свет.<sup>44</sup> Ваквата констатација не се поткрепува само со можни фактографски искази исцрпени од наративните извори, туку се потврдува и од археолошките истражувачки сознанија, како и од најразличните содржини на тукашната народна традиција.<sup>45</sup> Во прилог на нашето мислење оди и сознанието дека слични процеси на монашко заживување иницирани од малоазиските простори имало и кон крајот на XI век кога од монашката заедница на манастирот св. Авксентиј во Витинија (Мала Азија) за струмички епископ на Охридската архиепископија дошол монахот Мануил – ктитор на вељушкиот Богородичен храм изграден во 1080 година. Од историските извори дознаваме дека во споменатиот манастирски храм кон крајот на XI и почетокот на XII век заживеела монашка заедница чијашто бројност во наредните векови постојано се зголемувала.<sup>46</sup> Во најново време, по

<sup>40</sup>Житие и канон..., Гл. 18, 30.

<sup>41</sup>исто, Гл. 23, 39

<sup>42</sup>исто, Гл. 17, 30 – 32.

<sup>43</sup>В: Група автори, Растежот на идеите, 301.

<sup>44</sup>на истото место

<sup>45</sup>Васил Ѓоргиев Ликин, цитирано дело, 118.

примерот на неговите богоугодни претходници, монашката заедница во Струмица и Струмичко ја возобновил (1995) Неговото Високо Преосвештенство Митрополит Струмички Наум. Во таа насока, треба да се истакне и тоа дека од Тивериопол (Струмица) произлегеле уште двајца монаси коишто ја стекнале благопочитта на светители. Станува збор за богоугодните Теофил Исповедник (VIII в.)<sup>47</sup> и св. Леонтиј Струмички – патријарх Ерусалимски (XII в.).<sup>48</sup>

Во IV век во Мала Азија се практикувало т.н. „монашко домаќинство“ во чијшто живот можеле да учествуваат цели семејства доколку претходно се заветиле на живот во целибат. Познато е дека семејството на истакнатиот црковен отец и современик на струмичките свештенослужители Василиј Велики (329 – 379) живеело организирано во споменатиот тип на монаштво. Василиј Велики бил еден од организаторите на монаштвото во православната црква и кесариски архиепископ. Ги составил познатите Монашки правила со којшто се регулирале односите во рамките на една монашка заедница. Инаку, треба да се спомене дека култот на св. Василиј Велики е актуелен и во Струмица. Денес дел од неговите мошти се наоѓаат во струмичката црква „Св. Кирил и Методиј.“<sup>49</sup> Оттука, може да се претпостави дека светите Тимотеј, Теодор, Комасиј и Евсевиј од Мала Азија во Тивериопол (Струмица) пренеле монашко искуство коешто инсистирало на централизиран и заеднички начин на живот во форма на братство. Ваквото мислење поткрепа наоѓа во Житието за светите Петнаесет Тивериополски (Струмички) свештенослужители. Во него, Теофилакт Охридски нè известува дека струмичките светители воделе вистински ангелски живот поучувајќи се ден и ноќ на божиот закон така што токму на нив се однесувало изреченото од Давида: „Ете што друго е подобро и попријатно од тоа браќата да живеат заедно.“<sup>50</sup> Општо е познато дека тенденцијата за живот во заедница придонел за појава на киноското монаштво коешто во основа претставувало замена на биолошките со духовни семејства. Така, не случајно монасите и монахињите во меѓусебната комуникација се нарекувале браќа и сестри а нивните претпоставени татковци и мајки итн.<sup>51</sup> Во таа насока, треба да се констатира дека уште од најраните периоди на христијанството во

<sup>46</sup>Петар Миљковиќ – Пепек, Велјуса, Факултет за филозофско-историски науки на Универзитетот “Кирил и Методиј”, Скопје, 1981, 32 и 42-47.

<sup>47</sup>В: Јустин Сп. Поповиќ, Житија светих (за октобар), Београд, 1977, 205-208.

<sup>48</sup>The life of Leontius Patriarh of Jerusalem, text, translation, commentary by DimitrisTsougarakis, E. J. Brill, Leiden, The Netherlands, 1993

<sup>49</sup>Поопширно за црковниот деец Василиј Велики види: Илија Велев, Византиско-македонски книжевни врски, 128-131.

<sup>50</sup>Житие и канон..., Гл. 18, 30-31.

<sup>51</sup>В: Маја Ангеловска – Панова, Типикот во Византија: Монашки устав или животен предизвик, необјавен труд, Архива на историското одделение при НУ Завод за заштита на спомениците на културата и Музеј – Струмица.



Струмица и Струмичко постоеле благопријатни услови за заживување на монашка традиција која што во континуитет трае до денес. Тукашната монашка традиција, во текот на сите историски епохи, се развивала во правец на практикување колективна работа за физичко опстојување на манастирите но и поттикнување работа во правец на интелектуално и духовно издигнување и подвиг. Имено, во ранохристијанскиот и во средновековниот период во градот Струмица и во неговата поширока околина се вкоренила богата духовна, писмена и книжевна традиција. На овие простори опстојувале повеќе цркви и манастири меѓу кои биле градските цркви: „Св. Богородица Ходигитрија“, „Св. Константин“, „Св. Петка“, „Св. Петнаесет Тивериополски (Струмички) свештеномаченици“ и „Св. Стефан“. Понатаму, околните манастири: „Св. Леонтиј“ во с. Водоча, „Св. Богородица Милостива (Елеуса)“ во с. Вељуса, „Св. Никола“ и др., како и околните цркви: „Св. Никола“ во с. Колешино и трите цркви во с. Габрово „Св. Архангели Михаил и Гаврил“, „Св. Богородица“ и „Св. Ѓорги“ итн.<sup>52</sup> Речиси во сите имало скрипториуми заради снабдување на црковните и манастирските библиотеки со богослужбени и други богословско - проповедни книги.<sup>53</sup> Може да се претпостави дека во црковните и манастирските скрипториуми во Струмица и Струмичко работеле повеќемина книжевни дејци каков што бил дијаконот Драгое<sup>54</sup> познат книжевник од XIV век. Најпосле, со овие простори се поврзува и појавата на значајни средновековни кирилски ракописи какви што се Струмичкиот октоих (прва половина на XIII век)<sup>55</sup> и Струмичкиот (Македонски) апостол (втора половина на XIII век)<sup>56</sup> итн. Колку била влијателна оваа богата духовна и книжевна традиција на македонскиот простор па и пошироко може да се види и од податокот од којшто дознаваме дека низ различните историски периоди хагиографски и химнографски трудови за струмичките свештеномаченици пишувале и такви авторитети какви што биле св. Климент Охридски, св. Теофилакт Охридски, Константин Кавасила итн. Имено, од неодамна е познато дека св. Климент Охридски кон крајот на IX и почетокот на X век напишал словенска богослужба за св. Тивериополски маченици неопходна за изведување нивна богослужба во новоизградениот катедрален храм на Брегалничката епископија којшто бил посветен токму на Тивериополските светители. Два канона посветени на тивериополските

<sup>52</sup>Илија Велев, Преглед на средновековните цркви и манастири во Македонија, Скопје, 1990, бр. 14, 130,1 33,219,353,530,541,628,685,767,778 и 851

<sup>53</sup>Ѓорги Поп Атанасов, Илија Велев, Маја Јакимовска – Тошиќ, Скрипторски центри во средновековна Македонија, Скопје, 1997, 5 и 121-122.

<sup>54</sup>истите, Творци на македонската литература IX – XVIII век, Институт за македонска литература, Скопје, 2004, 111-112.

<sup>55</sup>Ѓорги Поп Атанасов, Речник на старата македонска литература, Македонска книга, Скопје, 1989, 274-275.

<sup>56</sup>исто, 273-274.

свештеномаченици кон третата деценија на XIII век напишал и струмичкиот епископ Константин Кавасила чијашто поетска содржина била инспирирана од Житието за споменатите светители на Теофилакт Охридски.<sup>57</sup> Богослужбеното прославување на овој светителски култ е засведочено и во месецословите на глаголското Асеманово евангелие<sup>58</sup> од втората половина на X или од почетокот на XI век, потоа во Охридскиот апостол од крајот на XII век<sup>59</sup> и во Струмичкиот апостол од XIII век. На истражувачите тоа им послужило како основа за констатацијата дека култот на струмичките маченици освен во струмичко-брегалничките краишта имале свое жариште и во охридскиот крај итн.<sup>60</sup>

Од досега изложеното може да се заклучи дека градот Струмица и неговата поширока околина мошне рано израснале во значаен христијански духовен и културен центар меѓу останатите македонски области како и пошироко на Балканот. Таму, не само што се славеа маченици што загинале за Христовата вера туку се подигале и цркви од типот на мартириуми. Овој македонски град заради неговата местоположба се позиционирал и како влијатено средиште преку коешто се правеле обиди за спроведување на одредени политички, идеолошки и геостратешки интереси. По однос на прашањето кога и кој го посеал семето на Христовата вера во Струмичкиот крај сметаме дека христијанството во овие македонски краишта го раширил апостол Павле уште во средината на I век за време на неговите патувања во Македонија. Важна улога за рано распространување и зацврстување на новата вера во Струмица одиграл градот Солун и тамошната христијанска заедница којашто до формирањето на Константинопол важел за прв административен и црковен центар на Балканскиот Полуостров. Во почетокот на втората половина на IV век светите Тимотеј, Теодор, Комасиј и Евсевиј во договор со солунскиот епископ се населиле во Тивериопол (Струмица). Имено, во разгледуваниот период Тивериополската (Струмичка) црква била под јурисдикција на солунскиот епископ. Нивната задача била да ја реорганизираат и зацврстат во црковно-административен и богослужбен поглед се по бројната христијанска заедница во Тивериопол, односно Струмица. Во својство на највисоко богослужбено достоинство и власт солунскиот егзарх го хиротинисал монахот Тимотеј за Тивериополски (Струмички) епископ уште за време на нивниот престој во Солун. Тогаш, се создале услови за појава на идната Тивериополска (Струмичка) епископија којашто подоцна преку св. Климентовата епископија

<sup>57</sup> Илија Велев, Химнографските состави за светите Петнаесет Тивериополски свештеномаченици – уште една новооткриена химнографска творба на св. Климент Охридски, Археографски Прилози, Народна Библиотека Србије, Археографско оделење, сепарат, Београд, 2002, 112-115.

<sup>58</sup> Ѓорѓи Поп Атанасов, Речник на старата македонска литература, 24-25.

<sup>59</sup> исто, 203-204.

<sup>60</sup> Цветан Грозданов, Портрети на светителите од Македонија..., 128.



Сл.4 св. Тимотеј



се седиште во Тивериопол или Велика се вградила во темелите на Самуиловата автокефална црква и во темелите на автокефалната Охридска архиепископија. Според тоа, прв Тивериополски (Струмички) епископ бил св. Тимотеј. Во тогашната Тивериополска (Струмичка) црква постоела развиена мрежа на више и ниже свештенство и нивни помошници (епископи: Тимотеј и Теодор; монаси - проповедници: Комаси, Евсевиј, Еротеј, Даниил и Харитон; свештеници - презвитери: Петар, Јован, Сергеј, Теодор и Никифор; ѓакони: Василиј и Тома) коишто проповедале и богослужеле сред тамошното население кое се повеќе ја прифаќало христијанската вера. Тивериополската (Струмичка) црква во поглед на нејзината внатрешна устроеност била поделена на енории. Првите монашки искуства од Мала Азија во Тивериопол (Струмица) ги пренеле монасите Тимотеј, Теодор, Евсевиј и Комасиј. Појавата и развојот на монаштвото во Струмица и Струмичко а со тоа и во Македонија е дел од еден општ процес којшто допринел до крајот на V век монаштвото да фати корени низ целиот христијански свет. Светите Тимотеј, Теодор, Комасиј и Евсевиј во Тивериопол (Струмица) пренеле монашко искуство коешто инсистирало на ценатрализиран и заеднички начин на живот во форма на братство. Тукашната монашка традиција се развила во правец на практикување колективна работа за физичко опстојување на манастирите но и поттикнување работа во правец на интелектуално и духовно издигнување и подвиг. Како резултат на тоа, во ранохристијанскиот и во средновековниот период во градот Струмица и во неговата поширока околина се вкоренила богата духовна, писмена и книжевна традиција.



Сл.5 св. Комасиј



## **ВАНЕ П. СЕКУЛОВ**

Н У Завод за заштита на спомениците на културата и Музеј - Струмица

### **ПРЕМИНОТ ОД ПАГАНСТВО ВО ХРИСТИЈАНСТВО НА НЕКРОПОЛИТЕ НА ЦРВЕНО ПОЛЕ**

Колку за потсетување: археолошкиот локалитет Црвено Поле се наоѓа планината Огражден на крајниот југоисток на Р. Македонија на самата граница со Р. Бугарија на околу 1 200 м надморска висина, 37 км североисточно од Струмица, 15 км северно од Ново Село и 8,5 километри северно од с. Барбарево.

Петте локации на кои досега се регистрирани архитектонски и духовно-материјални остатоци од минатото потврдуваат постоење на организиран живот кој овде се одвивал повеќе од 5 века (Сл.1). На некрополите досега се истражени вкупно 195 гроба: 186 на некрополата Гуштерова Чукарка и 9 на некрополата на Спасов Рид. Она што е предмет на нашето излагање се резултатите и заклучоците до кој дојдовме со речиси еднодецениското истражување на овие некрополи а посебн акцент ставаме на резултатите од ископувањата во последните три истражувачки кампањи (2009-2013 г.).

До пред 2009 година нашите сознанија беа дека некрополата на Гуштеровата Чукарка егизитирала од крајот на I до крајот на III век што е потврдено со гробните прилози и пред се со монетите започнувајќи со императорот Домицијан (81-96 г.) па сè до Аврелијан (270-274 г.).

Како вообичаена гробна форма од овој период се гробовите со камени венци со кружна или елипсовидна форма, со централно поставени гробни јами (Сл.2). Сите гробови од овој период се кремации, најчесто од типот бустум, значи погребување на покојникот на самото место од кремирањето, поретко кремирањето е вршено на друго место од погребувањето и најретко, во само 2 случаи во урни. Големината на гробните јами зависи од возраста и физичкиот раст на покојникот но и од големината на кладата. Најголемите гробни јами се должина до 2 м, ширина до 0,70 а длабочина до 0,35 м. Камените венци се до 4 м во дијаметар. Гробовите кои се лоцирани на повисоките делови и на самиот врв од ридот се густо поставени еден до друг со камени венци кои најчесто се допираат па и надоплнуваат меѓусебе. Кај овој тип на гробови нема правило во ориентацијата на гробната јама, а гробниот рилог е речиси секогаш во централниот дел од јамата. Од материјалот доминира керамиката, ја има во гробовите од двата пола. Покрај неа во

машките гробови доминира оружјето а во женските и детските накитот. Монетите се јавуваат во речиси сите гробови од 1 до 3 максимум.

Во рите последни кампањи истражувањата беа сконцентрирани на пониските делови од ридот, односно на неговата јужна падина. Гробовите откриени на овој простор во голема мера се разликуваат од предходно опишаните. Првата разлика е тоа што тие се во редови, густо поредени еден покрај друг и сите се ориентирани во еден правец: СЗ-ЈИ (Сл.3). Очигледна е намерата покојниците да бидат свртени кон исток но конфигурацијата на теренот е причина за благото отстапување од посакуваната ориентација. Како потврда на ова наше мислење се гробовите со ориентација со чист З-И кога се на рамна позиција. Кај оваа група на гробови во редови идеално се следи хоризонталната стратиграфија на некрополата.

Целата оваа групација на гробови е сконцентрирана во еден тесен појас кој ја следи изохипсата на ридот во правец СЗ-ЈИ. СЗ група на гробови, 17 на број, се исклучиво гробови со кремација. Иако овој дел од некрополата во педесетите години од XX век бил користен како земјоделска површина и со тоа во голема мера гробовите се сериозно оштетени или целосно уништени, сепак гробот 174 останувајќи неоштетен ни ја навестува промената во сепукралниот ритуал. Покојникот сеуште е кремиран со цврсти докази дека тоа се случува на местото на погребувањето, гробниот прилог е централно поставен, гробната јама е иста по должина и широчина како и кај досега познатите гробови, но она што ја прави различна од првиот тип гробови е најзината длабочина. Ако длабочината на предходниот тип е до 0,35 м во кај овој гроб таа изнесува 0,65 м. Тој ни дава и информацијата кога овие промени започнуваат, за тоа сведочат дури 75-те бронзени и посребрени монети на Константин Први датирани околу 330 година. Иако покојниците од оваа група на гробови се кремирани сепак очигледно е дека новите религиозна мисла, христијанството, полака стигнува и до жителите на римско Црвено Поле.

Втората група на гробови која е веднаш во продолжение кон југоисток најдобро го одсликува моментот на промените и борбата помеѓу традиционалното и новото кое допрва доаѓа во погребниот ритуал. Тука, иако сеуште доминира кремацијата од 39 гроба, 29 се со кремација, а 10 со инхумација на покојниците (Сл.4). Велиме инхумација иако во ниеден гроб не најдовме остатоци од скелетот. Сепак, тоа се должи само на киселоста меката карпа во која се вкопани гробните јами. На овој простор двата погребни ритуала егзистираат паралелно еден до друг. Во повеќе наврати два гроба, еден со кремација друг со инхумација, на растојание од само петнаесетина сантиметри со иста гробна форма, со ист правец, со



иста гробна содржина, се разликуваат само по длабочината на гробната јама. Гробовите со инхумација имаат многу подлабоки јами и до 1,30 м.

Кај гробовите со кремација се напушта централното поставување на гробниот прилог и исто како и кај инхумираните покојници се остава во еден од аглите во ЈИ крај од гробната јама. Монетите кај оваа група гробови ги има само во оние со кремација, додека во ниту еден гроб со инхумација нема приложување на монети. Повторно се најзастапени монетите од Константин, но сега од крајот на неговото владеење.

Најужно е третата група на гробови, вкупно 13 каде што единствен застапен ритуал е инхумацијата. Гробовите се во редови, густо поредени еден до друг, сите во правец СЗ-ЈИ со помали или поголеми отстапување од ова оска. Имаат убаво формирани гробни јами кои се длабоко под површината на земјата од 0,75 до 1,25 м. Над некои од овие гробови има зачувано и камени венци, но овој пат тие не се со кружна форма, туку ја следат формата на гробната јама. И тука целосно отсутуваат скелетните остатоци. По сè друго тие се идентични предходно опишаните гробови.

Значи, релативно големи јами кои, пред сè, зависат од големината на покојникот зголемени за просторот каде е оставан гробниот прилог, вообичаено во аглите од ЈИ крај на гробната јама покрај нозете на покојникот. Во овие гробови монетите не се присутни со што се отежнува и датирањето, но во два од нив се оставени како гробен прилог луковичести фибули кој според Келер припаѓаат на тип 2 и 3 кои се датирани од 340 до 380 г.

Немајќи доволно простор на јужната падина, а почитувајќи го интегритетот на постарите погребувања некрополата продолжува да се шири мало но доминантно плато на северниот крај од ридот. Иако на овој дел од некрополата обработивме само 5 гроба тие одлично ни ја отсликуваат следната хронолошка и типолошка фаза од развојот на некрополата.

Овие 5 гроба во кои покојниците се инхумирани веќе се со ориентација З-И, димензиите им се движат од 1,30 до 2,10 м во должина односно само еден гроб е со должина на јамата од 1,30 додека останатите 4 се со гробни јами подолги од 1,95 м. Исто така доминираат и широките јами: сите се со широчина од 0,60 до 0,95 м. Длабочината на гробните јами е од 0,65 до 1,30 м со што повторно доминираат подлабоките јами. И кај овие 5 гроба се повторува истиот феномен, како и на сите досегашни погребувања кои ги класифицираме како инхумација а во нив нема никаков остеолошки остаток од покојниците. Сите 5 гроба имаат надгробен камен венец кој единствено целосно е сочуван кај Гробот 177, вонредно е масивен од големи аморфни камења кои формираат елипсовиден венец долг 2,50 и широк 1,40 м. Гробните јами се вкопани во карпата, со убаво

мазнети страни кои формираат убаво правоаголна гробна јама. Нов момент во гробната архитектура на овој тип гробови е тоа што имаат странично изделкани жлебови на ниво од околу половина метар над дното од гробната јама, кои се користени за лежиште на дрвените даски или греди со кои била покриена гробната јама над покојникот (Сл.5). Доаѓа до промена и во однос на гробните прилози, сега во гробот се остава само по еден керамичен сад кој редовно се наоѓа на источниот крај во издлабено плитко лежиште на дното од јамата. И во овој тип гробови монети не се оставани како гробен прилог, затоа за датирање ни помага керамичките садови според кои ги сместуваме во рамките на V век.

Со овој тип на гробови завршуваат погребувањата на некрополата на Гуштеровата Чукарка и како нова локација се бира соседниот рид кој е веднаш западно. На некрополата на Спасов Рид се истражени 9 гроба кои се последна фаза од хронолошкиот и типолошкиот развој на погребните форми на Црвено Поле.

Сите 9 гроба се ориентирани З-И, со сосема мали девијации кон север или југ. Гробовите се со надгробно обележје со правоаголен венец во форма на груба циста, со две челни плочи поставени на површината од земјата. Должината им изнесува и до 2,30 м со ширина до 0,85 м. Под надгробните конструкции има мал слој од хумус и потоа јама ископана во самата карпа. Јамите се убаво изделкани со жлебови по северната и јужната страна на висина од околу половина метар над дното од гробната јама и наместо со дрвени даски или греди како кај последниот тип на гробови од некрополата на Гуштеровата Чукарка тука се покриени со убаво цепени камени плочи. Тие се прецизно наредени, речиси без празнина помеѓу себе, таму каде што ја има, затворени се со помали камења или плочки. И самата гробна јама каде бил положен покојникот е убаво обработена, со мазни страни, во форма на издолжен трапез. Должината на јамите изнесува до 1,75 м. Релативно се тесни: на запад до 0,35 и исток до 0,25 м. Од површината на земјата до дното од јамите може да има и до 1,50 м длабочина (Сл.6). Повторно заради киселоста на карпата целосно отсуствува скелетните остатоци, како и кај сите постари гробови. Во овој тип гробови нема никакви гробни прилози со исклучок на една бронзена нараквица.

Сепак сметаме дека отсуството на гробни прилози не е резултат на намалената економска моќ на населението. Доказ за тоа дека населбата и во крајот од антиката е богата се наодите во објектите од тој период каде што покрај изобилието од керамички садови, железни и бронзени алатки и оружје, фрагменти од стаклени садови, пронајдовме и голем број монети почнувајќи од Теодосиј (408 до 450 г.) и особено од императорите Анастасиј (491-518 г.) кој е застапен и со една златна монета, Јустин (518-

527 г.) и Јустинијан (527-565 г.).

Следејќи го целокупниот хронолошки дијапазон на некрополите на Црвено Поле како и нагласената хоризонтална стратиграфија, промените кои што се јавуваат во погребниот ритуал и гробната архитектура јасно ни става до знаење дека населението на овој простор во текот од 5 века го изврвело патот на трансформација од паганство во христијанство. Доказ дека христијанството се етаблирало како единствена религија се и неколкуте ламби со претстава на крст (Сл.7) како и железен крст пронајдени во објектите (Сл.8).

Посебно е значајна средината од IV век кога се судираат традиционалното со новото, паганската со христијанската религија и особено моментот кога тие во еден период одат заедно за да во краток временски период сепак крстот на Константин ја добие цивилизациската битка. Битка во која духовното надвлдаело над материјалното. Скромните со прилози или сосема празните гробови на жителите од овој дел од Огражден всушност се доказ за духовното богатство на овој народ.





Сл. 1





Сл. 2





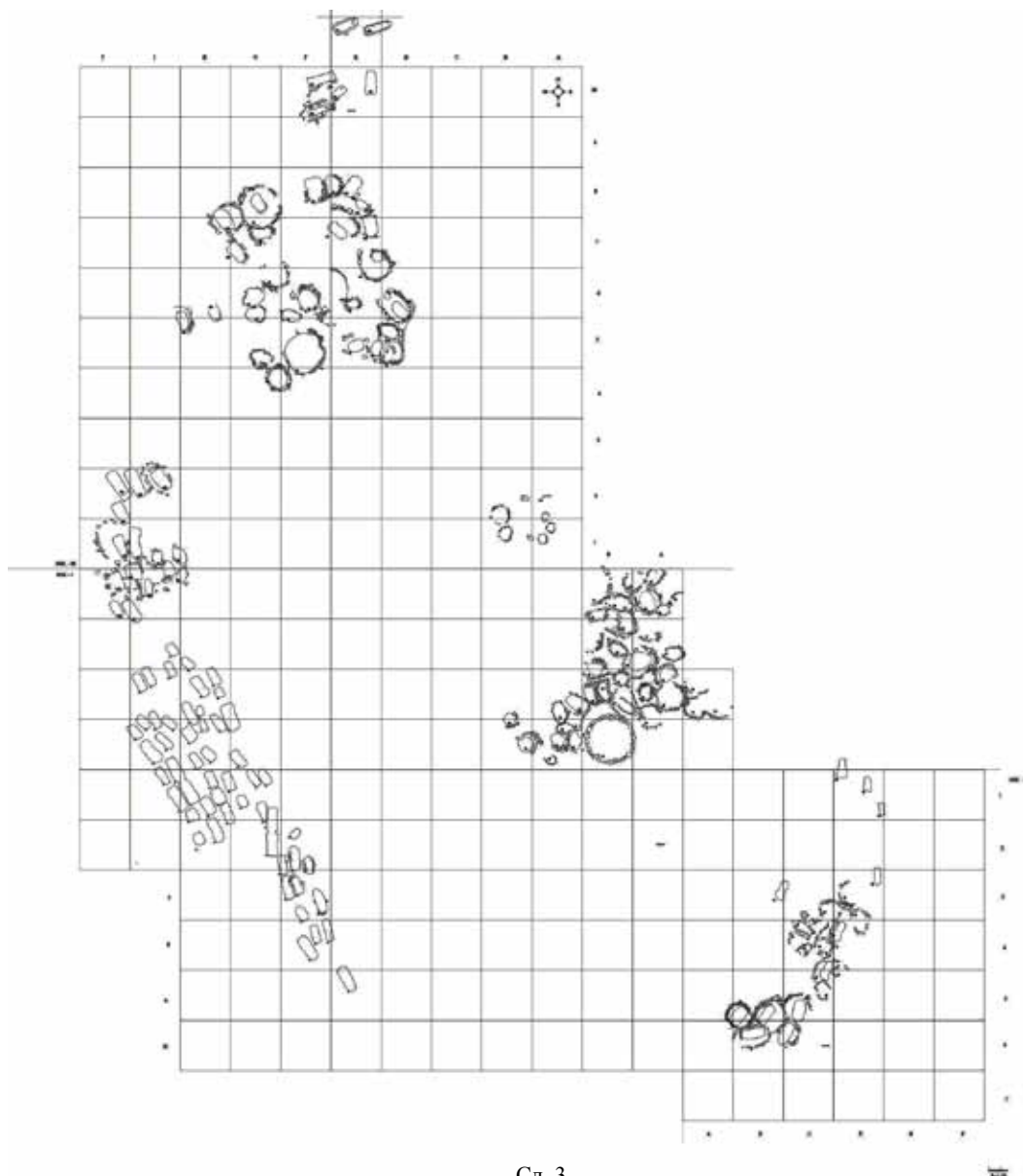

Стр. 3





Сл. 4



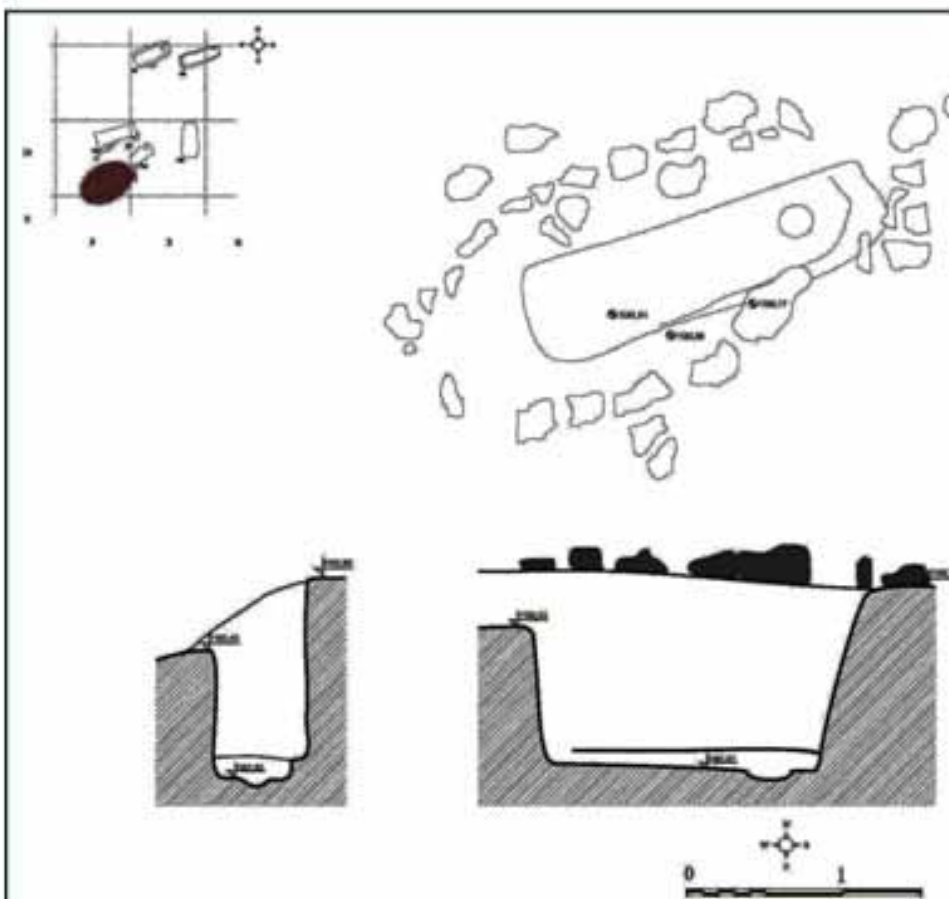

Сл. 5



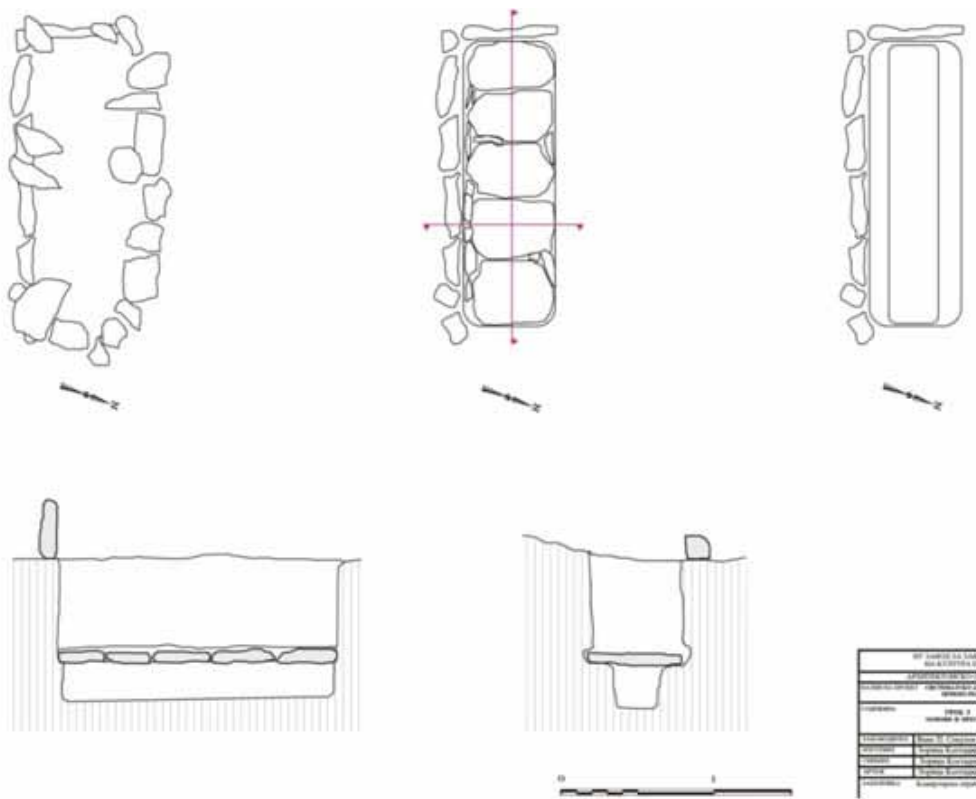

Сл. 6







Сл. 7





Сл. 8



## **ТИПИКОТ ВО ВИЗАНТИЈА: МОНАШКИ УСТАВ ИЛИ ЖИВОТЕН ПРЕДИЗВИК?**

Етимологијата на терминот типик се поврзува со грчкото *tyrikòn*, што во основа значи образец за вршење богослужба, со паралелен збир од соодветни правила со кои се регулирал животот на монасите во смисла на нивното однесување, задолженија, правата и обврските. Иако постојат исклучоци, сепак грчкиот термин типик имал доминантна употреба во рамките на словенското јазично подрачје токму поради фактот што словенскиот превод устав или правилник повеќе имплицирале на текстови со правно-политичка содржина и не го отсликувале вистинскиот карактер на книжевниот вид.

Всушност, во фокусот на вниманието е дискурсот на типичите, нивните еволутивни фази, проследени преку неколку поеклатантни примери, кои извршиле есенцијален импакт во организирање на монашкиот живот и воопшто во дефинирањето на богослужбата во рамките на православното христијанство.

Во текот на долгиот историски континуитет на монаштвото опстојале и се идентификувани 50 типичи, кои претставуваат релевантен нормативен идеал и систем за организирање на монашките комуни.<sup>1</sup>

Во однос на структурно-содржинската поставеност во принцип типичите се состоеле од три дела, и тоа: прв општ дел кој ја засегал литургијата, изведувана во обични и празнични денови, како и етаблирање на норми на однесување во рамките на монашката заедница.

Вториот дел содржел упатства за евентуална измена на песните, изведувани во деновите од месецот, а третиот дел, пак, се однесувал на измените на песните во текот на седмичен или на годишен циклус.

Интегралното проучување на типичите ја наметнува и дилемата околу потребата од нивното настанување и практично-употребната вредност.

Општо познато е дека почетоците на монаштвото кореспондираат со ермитското или анахоретското монаштво, кое, како форма, подразбирало живот во изолација, претежно во пустинските предели на Мала Азија, Египет и Палестина, постојана контемплација и радикален аскетизам се со цел постигнување духовно-телесен пуризам како своевидно *Ўкте* на

<sup>1</sup>Alice-Mary Talbot, An introduction to Byzantine Monasticism, *Illionis Classical Studies*, XXII,2. 1987, 234-235

религискиот ентузијазам и подвиг.

Нема сомнение дека така обмислениот модус на духовно произнесување претставувал предизвик за голем број христијани, но секако не треба да се занемари фактот дека практичната примена на ермитското монаштво наедно значела и соочување со определени потешкотии, во смисла на тоа дека монахот ермит како поединец тешко обезбедувал храна, не присуствувал на заеднички молитви, што од своја страна, пак, наметнувало и психолошки проблеми.<sup>2</sup>

Со цел барем делумно да се надмине состојбата на апсолутна изолација сосем спонтано се јавила потребата од организирање на т.н. лавра во чии рамки испосниците живееле издвоено, но биле под управа на еден игумен и заедно ја минувале неделната евхаристија.<sup>3</sup> Сè повеќе изразената тенденција за живот во заедница резултирал со појавата на киноското монаштво, кое како форма функционираше врз основа на централизирана комуна и заеднички живот во форма на братства, односно сестринста, зашто напоредно со машкото се развивало и женското монаштво.

Предизвикот на киноското монаштво се поврзува со фактот што теоретски тоа претставувало замена на биолошките со спиритуалните семејства и не случајно монасите и монахињите во меѓусебната комуникација се нарекувале браќа и сестри, а нивните претпоставени, коишто требале да ги воведат всушност во катехезата на христијанскиот теологизам и да раководат со заедницата во практична смисла, биле нарекувани татковци и мајки.<sup>4</sup>

Голем придонес во развојот на киноскиот тип монаштво дал Пахомиј (290-345 г.), кој во функција на одржување на беспрекорна дисциплина и апсолутен комформизам во рамките на манастирските комплекси го составил и првиот монашки устав, кој повеќе или помалку ќе биде имплементиран во основата на сите подоцнежни типичи.<sup>5</sup> Оригиналната верзија била напишана на коптски јазик, а во 404 година Јероним го подготвил преводот на латински јазик. Интересно е што типикот претставувал образец и за Правилникот,<sup>6</sup> што подоцна го составил св. Бенедикт, којшто се смета за основоположник на западното монаштво.

---

<sup>2</sup>Маја Ангеловска-Панова, Монаштвото во Велјуса: Ранохристијанските импликации во средновековието, зб.: Струмица и Струмичко: Историја, култура и традиција, Струмица 2008, 21.

<sup>3</sup>John McGuckin, Monasticism and Monasteries, The Oxford Handbook of Byzantine Studies, ed. Elizabeth Jeffreys, John Haldon, Robin Cormack, Oxford University Press 2008, 614.

<sup>4</sup>Alice-Mary Talbot, A Monastic world. A Social history of Byzantium, ed., by John Haldon, Blackwell 2009, 262; 2009, 262; Маја Ангеловска-Панова, Религиските формации и родовите идентитети, Скопје 2010, 38.

<sup>5</sup>Димитри Оболенски, Византиски комонвелт, Београд 1991, 352; Andrew T. Crislip, From Monastery to Hospital. Christian Monasticism in the Transformation of Health Care in Late Antiquity, The University of Michigan Press 2005, 7.

Пахомиј првобитно и самиот бил монах-ермит, кој во текот на искушеничкиот период и подведувањето на радикалниот аскетизам доживеал своевидно привидение или, како што, автентично стои во Житието посветено нему: „божја волја е да посредуваш меѓу луѓето, да ги присоединиш кон Него.“ Тоа претставувало иницијален момент што повлијаел врз Пахомиј, понатамошната монашка кариера да ја развива во киноски манир. Во функција на реализирање на својата визија, тој во Тавенеси во непосредна близина на Египет основал монашка заедница, а набргу потоа во 325 година го составил и првиот монашки устав, кој се состоел од 194 правила. 142 од нив биле категорично дефинирани како правила, а другите 52 претставувале дополненија, кои се однесувале исклучиво на егзегезата.<sup>7</sup>

Поконкретно станува збор за имплементирање регулатива, којашто се однесувала, пред сè, на физичката работа, заедничката молитва и читањето на Светото писмо без можност за посериозно развивање на интелектуалниот потенцијал и автентична книжевно-творечка активност на монасите. Значи здобивање со репутација за дисциплина и за пиетет, но не и претензија кон образование и интелектуално издигнување.

Условно, и покрај овој недостаток, монашкиот устав промовиран од Пахомиј претставувал релевантен образец за Василиј од Каесереа (329-379 г.), кој ги составил нешто подоцна Долгиот и Краткиот правилник, составени во форма на прашања и одговори.<sup>8</sup> Терминот правилник, не е автентично инкорпориран од авторот Василиј Велики, туку претставува интерполација од подоцнежните преписувачи.<sup>9</sup>

Инаку, Василиј Велики потекнувал од благородничко семејство во кое посебно се инсистирало на духовните христијански вредности. Во таа смисла особено била значајна улогата на неговата сестра Макрина, која во голема мера придонела за неговата аскетска конверзија.<sup>10</sup> Семејство на Василиј живеело организирано во т.н. „монашко домаќинство“,<sup>11</sup> што како практика било воведено во периодот на IV век во Мала Азија и во Сирија. Тој бил исклучителен ерудит, кој се здобил уште во младоста со знаења од областа на филозофијата, дијалектиката и реториката, така што

<sup>6</sup>Правилникот на св. Бенедикт се состоел од 73 поглавја базирани на принципот на молитва и работа (*ora et labora*).

<sup>7</sup>Episkop Nikodim, *Pravoslavno crkveno pravo*, Mostar 1902, 3.

<sup>8</sup>Marilyn Dunn, *The Emergence of Monasticism. From the Desert Fathers to the Early Middle Ages*, Blackwell publishing 2000, 36.

<sup>9</sup>Andrea Sterk, *Renouncing the World Yet Leading the Church. The Monk – Bishop in Late Antiquity*, Harvard University Press 2004, 49.

<sup>10</sup>Anna M.Silvas, *The Ascetikon of St. Basil the Great*, Oxford University Press 2005, 93; Fotis Vasileiou, *At a Still Point of a Turning World: Privacy and Asceticism in Gregory of Nyssa's Life of St. Macrina*, *Byzantion, Revue Internationale des Etudes Byzantines* 2012, 457.

<sup>11</sup>Во рамките на „монашките домаќинства“ можеле да партиципираат цели семејства, заедно со нивните роднини и слуги, откако претходно ќе се заветат на живот во целибат. Види: Samuel Rubenson, *Asceticism and Monasticism, I: Eastern*. *The Cambridge History of Christianity, Constantine to 600*, ed., Augustine Casiday

во однос на вештините со кои владеел многумина го споредувале со Платон и со Демостен.<sup>12</sup>

Умерениот аскетизам концентриран на самодисциплина и апстиненција од сè она што може да ја поттикне душата кон деструктивно задоволство биле приоритетните принципи инкорпорирани во рамките на Долгиот и Краткиот правилник. Василиј Велики особено се ангажирал да ги поттикне членовите на монашката заедница на колективна работа за физичкото опстојување на манастирот, но и да им укаже на значењето на колективитетот во смисла на меѓусебното охрабрување во процесот на духовниот подвиг. Како човек со исклучителна интелектуална харизма тој бил дециден во амбицијата за перманентно усовршување на монасите во смисла едукација, апсолвирање на христијанскиот теологизам и доктрина и активност од социјален карактер во добротворни цели.

Во неговата перцепција „монахот пред сè требал да се здобие со nelaком живот, телесна самотија, доличен изглед, одмерен глас и пристоен говор; храна и пиене треба да зема тивко и воздржано; во присуство на постари треба да молчи; мудрите треба да ги слуша, а кон еднаквите да има љубов; на понижите од себе да им дава совет полн со љубов; да се дистанцира од расипани, страсни и суетни луѓе; повеќе да мисли, а помалку да говори; да избегнува дрскост во говорот и претерување во разговорите; да не се изложува на потсмев, да биде покорен; да се труди со сопствените раце;...постојано да се моли; на сè да се заблагодарува; пред сите да биде смирен; да ја мрази вообразеноста; да биде трезвоумен и да го чува срцето од злобни мисли...“<sup>13</sup>

Василиј Велики придавал големо значење на послушанието кон игуменот, но и на обврските и одговорноста што ги имал игуменот кон оние што се подвизуваат, истакнувајќи: „И самиот игумен, како татко кој се грижи за своите вистински деца треба да ги испитува потребите на сите и, во зависност од можностите, да користи соодветно лекување и згрижување. Секој монах, кој навистина онемоќил душевно или телесно, тој треба да го поддржува со љубов и благонаклоност својствени за татко.“<sup>14</sup>

Посебно инсистирал на формирање на манастирски комплекси во урбаните средини, заради можноста монасите полесно да комуницираат со верниците и посебно да се вклучат во работа во добротворни цели.<sup>15</sup> Во таа смисла манастирите нуделе храна за сиромашните, преноќиште за патниците и помош за болните, изнемоштени лица.

---

& Frederick W. Norris, Cambridge University Press 2008, 645; Maja Ангеловска-Панова, Религиските формации и родовите идентитети, 43.

<sup>12</sup>Merilyn Dunn, The Emergence of Monast. From the Desert Fathers to the Early Mid. Ages, 35.

<sup>13</sup>Sveti Vasilije Veliki, Tragom jevandelskog podviga, Hilandar 1999. Prevod od ruski: Nebojša Kovačević.

<sup>14</sup>Ibidem.

<sup>15</sup>Alice- Mary Talbot, An Introduction to Byzantine Monasticism, 234



Во рамките на манастирските комплекси Василиј Велики организирал училишта, наменети за децата сираци, но и за оние што имале родители, а немале можност за едукација, при што особено се водело сметка за полот и за возраста на децата. Некои од нив биле обучувани за свештеничка служба, други, пак, за опитност во уметноста и во занаетите, со што им се овозможувал слободен избор за идната вокација.<sup>16</sup>

Во еден прилично деликатен период на иконоборските конфронтации од крајот на VIII и почетокот на IX век значаен придонес во утврдувањето на монашката регулатива дал и Теодор Студит. Реформата што тој ја спровел во однос на монашкиот живот била сконцентрирана на три основни принципи и тоа: формирање монашки правилник со кој ќе се реставрира учењето на светите отци, инсистирање на монаштво во киноски манир и живот во апсолутна сиромаштија.<sup>17</sup>

Во воведниот дел на Типикот, инаку составен за потребите на Студитскиот манастир во кој бил игумен тој се тврдело дека тоа е „најдобриот и највозвишениот пропис“ избран од „повеќемина најдобри монаси.“<sup>18</sup> Не случајно Типикот ќе се третира како прототип врз чијашто основа ќе се моделираат многу подоцнежни текстови од ваков вид.<sup>19</sup> Колкаво значење имал Типикот за Теодор Студит говори фактот што во кореспонденцијата со неговиот штитеник Никола тој му сугерира „да не ги менува без потреба типот и правилата“ што ги добил за време на престојот во Студитскиот манастир.<sup>20</sup>

Теодор Студит особено инсистирал на значењето на работата, независно од тоа дали станува збор за литургиски и едукативни должности, за мануелна, или, пак за работа од социјален карактер. Во текот на зимскиот период монасите биле обврзани да работат четири и пол часа, а летно време најмалку осум часа.

Во неговиот типик слично како и во Краткиот и Долгиот правилник на Василиј Велики приоритетно било заедништвото во рамките на монашката комуна.

Монашката реформа промовирана со типикот на Теодор се однесувала, пред сè, на реструктурирање на хиерархиската поставеност преку доделување конкретни задолженија на монасите. Во таа смисла покрај игуменот, се споменуваат уште економ (оикономос), кој се грижел за имотот на манастирот, понатаму монах (келларитес), одговорен за храната и кујната и на крајот монаси именувани како (епистемонарчес,

---

<sup>16</sup>Alice-Mary Talbot, *A Monastic World*, 268.

<sup>17</sup>Rosemary Morris, *Monks and laymen in Byzantium 843-1118*, Cambridge University Press 1995, 15.

<sup>18</sup>Димитри Оболенски, *Византиски комонвелт*, 352.

<sup>19</sup>John McGukin, *Monasticism and Monasteries*, 618.

<sup>20</sup>Alice Gardner, *Theodore of Studium: His Life and Times*, London, 1905, 71

тахиарчес и епитеретес), задолжени за оддржување на дисциплината во манастирот.<sup>21</sup>

Независно од овој вид практични задолженија, голем дел од времето монасите минувале на лична едукација, што всушност како практика било востановено уште во периодот на ранохристијанското монаштво. Јероним, Августин од Хипо, Амброзиј, Василиј Велики се само дел од имињата на црковните отци, инаку вистински христијански интелектуалци, кои биле сконцентрирани на етаблирањето и развојот на христијанскиот теологизам и догматика.

Конкретно во типикот на Теодор стои: „Треба да се знае дека во деновите, кога се одмораме од телесните обрски, библиотекарот увони со дрвениот увонец еднаш: браќата се собираат во библиотеката; секој зема книга и се чита до вечерта.“<sup>22</sup>

Во таа смисла општ е впечатокот дека манастирите во една поширока хронолошка рамка претставувале културни средишта и скрипторски центри, во кои паралелно со преведувачката дејност се развивала и книжевност со автентичен карактер, достапни не само за едукација на монасите туку и за читателите надвор од манастирските комуни.

Во Студитскиот манастир Теодор лично се ангажирал во областа на литургијата којашто станала архетип за источното христијанство, така што многу од црковните песни компонирани во IX век сè уште се актуелни во рамките на литургиската практика на Православната црква.

Типикот на Теодор Студит бил имплементиран во голем број манастири во Константинопол, а почнувајќи од втората половина на X век тој бил воведен и на Света Гора,<sup>23</sup> која многу бргу станала кредо на православното монаштво, а подоцна и на мистично-контемплативните тенденции прокламирани со исихазмот.

Значаен по својот автентичен карактер и сеопфатност во однос на внатрешното црковно-правно уредување бил и Типикот составен за потребите на манастирот св. Богородица Елеуса во селото Вељуса во непосредна близина на Струмица. Манастирот имал автономен статус потврден со империален декрет од 1085 година, издаден лично од Алексиј I Комнин (1085-1118 год.).<sup>24</sup>

Автор на Типикот бил игуменот Мануил, кој претходно престојувал во манастирот Св. Авксентиј во близината на Халкедон, каде, како што и самиот констатира, го искусил аскетизмот и фигуративно „доброто млеко“ на животот во осаменост.<sup>25</sup>

<sup>21</sup>Rosemary Morris, *Monks and laymen in Byzantium 843-1118*, 17.

<sup>22</sup><http://www.doaks.org/publications/>

<sup>23</sup>Antonio Rigo, *Mistici Bizantini*, Einaudi 2008, 13.

<sup>24</sup>F.Iorin Curta, *Southeastern Europe in the Middle Ages 500-1250*, Cambridge University Press 2000, 285.

Типикот се состои од 22 правила и избобилува со книжевен израз во духот на морализаторско-религиските реминисценции, со цитати од Светото писмо, од патристичката литература, како и со делови инкорпирани од типикот на Теодор Студит. Сето тоа говори во прилог на фактот дека игуменот Мануил истапувал од позиција на исклучителен ерудит. Впрочем, како и неговите претходници, така и Мануил инсистирал на киноски структурирана монашка заедница или како што автентично стои во текстот на Типикот: „...монасите да живеат во заедница, така што меѓу нив да нема никаква разлика во ишраната, за да не се јави поради тоа нарушување во заедништвото, туку сите со задоволство да земат учество во јадењето и во пиењето. Зашто заедничкото живеење значи да се нема никаква разлика во ништо...“<sup>26</sup>

Со Типикот биле регулирани и компетенциите на игуменот, кој за таа функција требало да престојува подолго време во манастирот, да се одликува со исклучителен морално-етички интегритет и да покаже опитност во извршување на административните работи, редот и дисциплината и моралните обврски на монасите, како и за правилно изведување на богослужбата.<sup>27</sup>

Во согласност со критериумите за монашки живот монасите имале прилично рестриктивна можност за приватна сопственост, тие всушност поседувале „само постелнина, облека и свети икони за почитување“, што кореспондираше со јасно изразената тенденција за живот во сиромаштво како императив за ослободување на духот од желбата нешто да се поседува.<sup>28</sup>

Независно од физичката работа, која била составен дел од секојдневието на братството, монасите голем дел од времето минувале во апсолвирање на христијанската мистагогија. Имено, посебно внимание се посветувало на запазување на принципот на возраста, во смисла „стар и млад“, за да може, како што впрочем стои во Типикот „младиот, преобразувајќи се според карактерот на стариот, уште на младина да покаже старечка мудрост,“ што секако имало и едукативно значење, како еден вид методологија за воведување на монахот во христијанскиот теологизам и доктрина. За културно-образовните активности во манастирот говорат и податоците од Инвентарот на манастирскиот имот,

<sup>25</sup>Петар Миљковиќ-Пепек, Вељуса. Манастир Св. Богородица Милостива во село Вељуса кај Струмица, Скопје 1981, 259; Byzantine Monastic Foundation Documents. A complete translation of the surviving typica and testaments, ed., John Thomas and Angela Constantinides Hero. Dumbarton Oaks Library and Collection 2000, 174; Маја Ангеловска-Панова, Монаштвото во Вељуса: Ранохристијанските импликации во средновековието, 22.

<sup>26</sup>Петар, Миљковиќ-Пепек, Вељуса. Манастир св. Богородица Милостива во село Вељуса кај Струмица, 260.

<sup>27</sup>Лидија Славева, Типик на манастирот Богородица Милостива во селото Вељуса кај Струмица, Акта Вељуса, Скопје 1984, 126.

<sup>28</sup>Слово за монаштвото, Скопје 1997, 19.

составен во 1164 година, а зачуван во подоцнежен препис од XIV до XV век со интерполирани податоци.<sup>29</sup> Според Инвентарот, манастирската библиотека располагала со фонд од 68 ракописни книги со правна, религиско-историска и литургиска содржина и со воспоставена практика за позајмување книги.<sup>30</sup>

Формите на аскетизмот, идентификувани преку контемплативните молитви и постот биле приоритетни начела во рамките на монашките заедници. Контемплацијата изискувала беспрекорна концентрација на умот на што упатуваат и податоците во Типикот: „Но ако додека се молите имате такви поматени душевни чувства и душа, а токму тоа не го посакувам-раздвоена, па место едновидна ја правите двојна, поради влијанието на световните работи и го препуштате духот на лоши размисли, не само што кревањето на вашите раце нема да се упати кон него... туку се чини вашата молитва и обраќање кон Бога станува и опасна, зашто непријателот, кој е завидлив на вашите добрини, ги забележува слабоста и колебајќиоста на вашето расудување...“<sup>31</sup>

Како што веќе укажавме аскетизмот подразбирал и придржување кон определен начин на исхрана, така што во понеделник, среда и петок, во согласност со правилата во Типикот консумирале само два оброка од леќа и зеље, а во другите денови имале по три оброка.

Нема сомнение дека типичите претставувале значајни книжевни споменици, но тие истовремено се и релевантни историски извори со чиешто посредство се врши автентична реконструкција на монашкиот живот.

Интеракцијата на релација типик, монах е повеќе од очигледна. Типикот како специфичен книжевен жанр, кој се однесувал тематски на монашката регулатива не би имал соодветен статус и значење без можноста од неговата имплементација, односно без можноста од неговата употребна вредност меѓу монасите. Од друга страна, пак, животот според типикот на којшто се подвргнувале монасите не претставувал само пасивно следење на правилата, туку и предизвик, зашто да се биде монах значело и сè уште значи да се поседува доблест и храброст за да се истрае во духовниот подвиг и во апсолвирањето на христијанската паидеија. Предизвикот што го носи монаштвото со себе меѓу другото се должи и на неговата

---

<sup>29</sup>Владимир Мошин, Грчката архива на манастирот Богородица Милостива кај Струмица, Акта Велјуса, Скопје 1984, 95.

<sup>30</sup>Невенка Хумурова-Јавагова, Некои компаративни согледувања за манастирските библиотеки во Велјуса и на Патмос, Акта Велјуса, Скопје 1984, 117.

<sup>31</sup>Петар Миљковиќ-Пепек, Велјуса. Манастир св. Богородица Милостива во село Велјуса кај Струмица, 262..

социјална предиспонираност и хуманистички тенденции, зашто во текот на долгиот период на монашкиот егзистенцијализам перманентно можеле да се видат примери на монаси кои во функција на арбитери интерактивно посредувале во конфликти меѓу световните авторитети и граѓаните, како и монаси кои со своите потфати претставувале извор на утеха и на духовна инспирација во турбулентните времиња исполнети со тага и несреќи.<sup>32</sup>

---

<sup>32</sup>Samuel Rubenson, *Asceticism and Monasticism*, I: Eastern, 642; Маја Ангеловска-Панова, *Религиските формации и родовите идентитети*, 40.



**Проф. д-р ИЛИЈА ВЕЛЕВ**

Институт за македонска литература, Скопје

**СТРУМИЦА И СТРУМИЧКО  
НА ЦИВИЛИЗАЦИСКОТО ПРЕМОСТУВАЊЕ МЕЃУ XI  
И XII ВЕК**

(Поглед кон изданието: Васил Ѓоргиев-Лиќин, Културноисториските пројави и процеси во Струмица и Струмичко во XI и XII век, изд. НУ Завод за заштита на спомениците на културата и Музеј, Струмица 2012)

Новообјавената научноистражувачка книга Културноисториските пројави и процеси во Струмица и Струмичко во XI и XII век на авторот м-р Васил Ѓоргиев претставува историографска и културолошка монографија, во којашто предметно и периодично се обработува строго времена тематска структура, што нуди широки и податливи појави и процеси за истражување. Всушност, книгата претставува академско надраснување на авторот подготвена како магистерски труд, во кој се манифестира сложена истражувачка постапка, преку која ќе се операционализира периодот на XI и XII век како посебен културноисториски развоен пункт во однос на глобалните средновековни духовни и културни традиции во Македонија и пошироко на Балканот.

Во медијавилистиката токму периодот на XI и XII век се набљудува како крстопат на цивилизациските трансформации што го воспоставиле континуитетот меѓу ранохристијанската и средновековната духовна и културна традиција, а преку чиешто појави и процеси се профилирале новите развојни тенденции кои ги навестиле идните насоки на градење свет со културни различности. Во наведениов период културноисторискиот развој на просторот на Македонија и во самата Византија станал драматично динамичен. Историскиот мотив за ваквата ситуација треба да се набљудува пред сè како одраз на постоењето на македонската словенска држава на цар Самуил (976-1014/1018), уривањето на тоа царство и воспоставувањето на повторниот византиски протекторат во Македонија, влијателниот духовен статус на Охридската патријаршија/архиепископија независен дури и во однос на Васеленската цариградска патријаршија, конечната поделба на Источната и на Западната црква во 1054 година, а на сето тоа како финална последица

стапиле на сцена и четирите Крстоносни војни во периодот меѓу 1096 и 1195 година. Во доменот на ваквите историски раздвижени и контраверзни духовни и идејни процеси м-р Васил Ѓоргиев успева да се стави на извесна дистанца од глобалните толкувања, па од современо определен македонистички аспект на проследување ја набљудува Македонија како интегрален простор на византискиот и на словенскиот духовен и културен живот. Сепак, во истражувањата на м-р Ѓоргиев јасно се нагласува дека токму во периодот на XI и XII век во Македонија историски се легитимирало премостувањето меѓу византиската и словенската духовна и културна традиција, се разбира посредно преку функционирањето на една своевидна словено-византиска и притоа христијанска цивилизација и култура. Ваквиот културноисториски амбиент се проследува преку директниот одраз на односниве појави и процеси во Струмица и Струмичко– што е ограничениот локација на истражувањата во односниот објавен научен труд. Оригиналноста на монографскиот труд се открива токму врз резултатите добиени од истражувањата во овој крај од Македонија за сите форми на духовни и на културни манифестации, што се појавувале во тој развоен период. Специфично е тоа што истражувањата врз нагласените сложени процеси од тој период се проследени интердисциплинарно, насочувани пред сè со културолошки и со историски методолошки сопоставувања. Како последица од ваквиот пристап на м-р Ѓоргиев произлегоа и нужните резултати во истражувањето– со помош на културолошкиот метод да се проследат и да се протолкуваат културните феномени, пројави и процеси, а со историскиот метод да се согледа конкретниот пристап за нивното проникнување во цивилизациското издигнување.

Со оглед на тоа што истражувачката заложба се концентрира само на еден дел од македонската духовна и културна традиција (во Струмица и во Струмичко) и во ограничен периодичен циклус од средновековието (меѓу XI и XII век), дел од истражувачката постапка кандидатот ја реализирал на самиот терен. Тоа се покажа како нужност од причината што во овој крај од Македонија се сочувани значајни споменици на материјалната и на духовната култура од наведениот период, без кои никогаш не е комплетен прегледот на македонското средновековно културно наследство. Ако за ранохристијанскиот период од Струмица и од Струмичко се податливи духовните и културните сведоштва поврзани со култовите на светите Петнаесет Тивериополски свештеномаченици, светите Четириесет Севастијански маченици или заштитничкиот однос кон пресвета Богородица, токму врз нивната традиција се надоградувале новите христијански култни односи во периодот на XI и XII век. За овој период особено се впечатливи подигањата на манастирските комплекси



во Велјуса (со храм посветен на св. Богородица Милостива) и во Водоча (со храм посветен на св. Леонтиј), зад чиешто обновувања од темел застанале лично и ктиторствата со посебни грамоти на византиските императори— со којшто чин вложувале прилог за втемелување на повратениот мирски и духовен завојувачки протекторат во Македонија. Токму и истражувањата на м-р Васил Ѓоргиев врз културното наследство од тој период најмногу се задржуваат врз проследувањата и анализите на историографските, археолошките, архитектонските, фреско-сликарските, писмено-книжевните или на народно-легендарните сочувани искуства од овие културни споменици.

Сметаме дека е важно да нагласиме дека м-р Ѓоргиев, главно, се потпира врз проверените и во науката докажани аргументации во однос на поголем дел од отворените прашања за овој период, но неговиот пристап кон нивната презентација има сопствен критички однос што ги рафинира познатите факти и им придодава современа научна актуелност. Секако, како на веќе формиран историограф, нему не му недостасуваат и повремениот истакнувања на сопствени истражувачки ставови, кои во некои пригоди можат да се квалификуваат и како смели. Тоа е аргумент дека авторот успева да ги балансира потврдените научни искуства со нивната повторна истражувачка актуализација во позиција на нужни прашања за натамошни истражувања.

Содржинската структура на овој впечатлив монографски труд Културноисториските пројави и процеси во Струмица и Струмичко во XI и XII век од м-р Васил Ѓоргиев осмислено е концепирана преку неколку поглавја, во кои се проследуваат општествено-политичките, воените, црковно-религиозните, културните, образовните, писмените, книжевните, уметничките и традиционалните народни појави и процеси на овој дел од Македонија, а карактеристични за периодот на XI и XII век.

Вообичаено трудот почнува со Вовед, каде што се дефинира предметот на насловеното истражување, се објаснува интердисциплинарниот методолошки пристап кон разработените проблематики на самата тема, а се прецизираат и целите на истражувањето што треба да го олесни пристапот на следењето на изложената материја низ содржините во наредните застапени поглавја.

Оформениот монографски научен труд не би бил комплетно структуриран и прецизно содржински моделиран доколку не беа завршени истражувањата за т.н. предисторија за културноисториските услови на теренот на Струмица и на Струмичко во периодот на XI и XII век. Ваквата функција ја презема насловот на поглавието Струмица и Струмичко низ историската, општествената, духовната и културната традиција, каде што се проследува континуитетот на културноисторискиот развој

на овој крај од Македонија од најстарите историски слоеви (античкиот и ранохристијанскиот период), па сè до крајот на X век. Овој дел од книгата на м-р Ѓоргиев треба да се оцени како успешна и современо произнесена историографска синтеза, којашто за идните истражувања ќе биде неодминлива и неопходна за констатации.

Како содржински стожер во содржината на книгата е застапеното поглавје насловено како Општествено-политичките, црковните и културните тенденции и процеси одразени во Струмица и Струмичко во XI и XII век. Во овој дел од истражувањата м-р Ѓоргиев се чувствува најсуверено, зашто и неговата вокација е потесно профилирана кон историографските проследувања. Интересно е што тој користи голем број објавени научни историографски прилози од домашни и странски автори, а кон истакнатото научно разногласие приоѓа со нагласена концентрација и со сопствен резон на просудување. Сопствените констатации ги формира токму врз искуствата на теренот на Струмица и на Струмичко, кога врз историскиот пример на овој, по многу нешта, стратешки регион ги произнесува сопствените видувања за повратните спроведувања на византиските политички, културни и религиозни интереси, за историскиот премин кон дефинитивното втемелување на словенскиот духовен и културен колективитет, за улогата и значењето на Охридската патријаршија/архиепископија во издигнувањето на струмичкиот крај во црковно-религиозен и книжевен центар, итн. Од особено значење е и профилирањето на историската личност на монахот Манул, којшто дошол во Струмица од малоазиската област Витинија и, по ранохристијанскиот пример на Петнаесетте Тивериополски свештеномаченици, го заживеал и го воздигнал духовниот и културен живот во струмичкиот крај.

Поглавјето во книгата Споменици на материјалната и духовната култура во Струмица и Струмичко во XI и XII век претставува централно културолошко истражување во предметот на насловеноста на овој научен труд. Прегледот и истражувањата врз ранохристијанските културни споменици, кои духовно и културно опстојувале и во наведениот период на XI и XII век, но и врз оние кои се активирале на тој план токму во тој период, на имплицитен начин ја илустрираат претставата за Струмица и за нејзината околина како за развиен и важен духовен и културен центар, каде што се рефлектирале сите актуелни и воспоставени идејни и творечки тенденции. Натаму во книгата на м-р Ѓоргиев посебно внимание им се посветува на потпоглавјата за Средновековна Струмица, Црквата „Св. Петнаесет Тивериополски (Струмички) свештеномаченици“, Црква „Св. Леонтиј“ во село Водоча, Манастирската црква „Пресвета Богородица Милостива (Елеуса) во селото Велјуса, Средновековната трикорабна црква во стариот урбан дел на градот Струмица и Црквата „Св. Четириесет

маченици“ во Банско кај Струмица.

Како истражувачка последователност во содржината на книгата следува делот за Писмена традиција и ракописното книжевно наследство во Струмица и Струмичко. Интересно е што таму м-р Ѓоргиев го поврзува развојот на писмениот и книжевен живот во овој крај како историска и функционална последица од дејностите во т.н. Словенско кнежество (архонтија) на св. Методиј во периодот меѓу 845 и 855 година, во чијшто состав била и Струмичката област. Ваквиот став на авторот не се гради конкретно само врз основа на научните тези кај некои истражувачи во палеославистиката, туку тој се обидува да ја бара потврдата и во сочуваната легендарна и народна меморија што постои сè уште меѓу месното население од овој крај на Македонија. Претставата за писмената традиција и за ракописното книжевно наследство од наведениов период и на односниот простор се збогатува со аналитичката разработка за природата и карактерот на средновековното книжевно творештво, за улогата на скрипторските и книжевни центри, а се надополнува и со проследувањето на средновековните образовни процеси кои се одвивале во функција на описменувањето и во реализацијата на книжевно-творечките процеси (препишување, преведување или пишување на ракописни книги). Книжевните творечки реализации се манифестираше и преку пишувањето на оригинални творби, како што бил и примерот со житијните (а веројатно и со химнографските) творби посветени на актуелните култови за тоа време и за тој простор. Таков бил примерот со пишувањето на Житието за Петнаесетте Тивериополски свештеномаченици од страна на охридскиот архиепископ Теофилакт во XI век, кога слично на творечкиот гест на св. Климент Охридски при пишувањето Канон за овие струмички свештеномаченици и овој охридски великодостоинственик го ставил нивниот култ во служба на зацврстувањето на својата духовна власт. За одбележување е и текстолошката анализа на Струмичкиот октоих од XIII век, кога во неговата содржина се истакнати и повеќето преписи од оригинални химнографски творби на св. Климент Охридски.

Спектарот на културноисториските пројави и процеси во Струмица и Струмичко од назначениот во истражувањата период се заокружува со поглавјето за Народната култура и традиција во Струмица и Струмичко. Историски засведочените културни процеси, дејци и дела или споменици од тој регион немаше да ја стекнат доволната форма на потврдено културно наследство доколку нивната творечка и естетска импресија не се пренесла и во народната меморија– како фолклорна традиција или како културна современост. Токму преку ваквиот аспект на проследување ова поглавје си обезбедува сопствен истражувачки резон. Но истовремено таму можат да се проследат и изворни илустрации од

самиот терен, што и приопштуваат на книгата оригиналност и актуелност за идните истражувања.

Секако дека изданиево немаше докрај да биде прецизно структурирано и тематски заокружено доколку авторот не посветил извесна концентрација да приопшти Заклучни напомени, преку кои ги систематизираијасногианотираповажнитенаучноистражувачкирезултати до којшто дошол при работата врз оваа мошне податливо монографско издание. Затоа и монографското издание Културноисториските пројави и процеси во Струмица и Струмичко во XI и XII век на авторот м-р Васил Ѓоргиев претставува заокружен истражувачки потфат, со доследно спроведена методологија за проследување на потврдените и на новите сознанија по конкретниот тематски предмет, како и со јасно дефинирани погледи и констатации. Преку предадената содржинска структура се нудат осовремени и нови историски, духовни и културни претстави за периодот меѓу XI и XII век, а се потенцира и значајното место на Струмица и на Струмичко во глобалната претстава за еден значаен дел од македонската средновековна традиција.

## **БРАНКО ЃОРГИЕВ**

НУ „Завод за заштита на спомениците на културата и Музеј“ –  
Струмица

### **ПРИЛОГ КОН БИБЛИОГРАФИЈАТА НА МАНАСТИРСКАТА ЦРКВА ПРЕСВЕТА БОГОРОДИЦА МИЛОСТИВА (ЕЛЕУСА) ВО с. ВЕЛЈУСА КАЈ СТРУМИЦА**

Манастирската црква Пресвета Богородица Милостива (Елеуса) во селото Велјуса кај Струмица е подигната (обновена) во 1080 година од струмичкиот епископ Мануил. Овој културноисториски споменик од XI век зазема високо место не само во македонската црковна и културна историја туку и пошироко во рамките на византиската културноисториска и црковна традиција.

Велјушкиот Богородичен храм се карактеризира со мошне високи достигнувања во ликовните решенија видливи во раскошноста на фрескоживописот којшто е оценет од истражувачите како рамен на царско достоинство. Не помалку значајни се и неговите архитектурни компоненти специфични за високите естетски дострели на цариградската и малоазиската градителска култура. Од друга страна, треба да се потенцира дека на архитектурен план манастирската црква во с. Велјуса укажува и на нејзината тесна поврзаност не само со локалната туку и со македонската архитектурна и културна традиција од времето на св. Климент и св. Наум Охридски.

Во средновековниот период Велјушката манастирска црква претставувала значаен духовен, културен, книжевен и образовен центар во којшто се одвивале пишувачки, преведувачки и препишувачки книжевни функции. Храмот поседувал сопствена библиотека со ракописни книги и други списи богато илуминирани со бесценети камења, со позлатена декорација, златни лисја, букви итн. Велјушкиот Богородичен храм поседувал и колекција на икони коишто, според истражувачите, се одликувале по својата разновидна скапоценост и изработка. Дел од иконите имале сребрени и позлатени опкови со богата орнаментика, други имале ореоли од разнобоен емајл и сл.

Монашкиот живот во манастирот бил присутен уште од неговото основање. Така, непосредно по основањето во Богородичниот храм во с. Велјуса престојувале десеттина монаси, додека во XIII век нивниот број бил значително поголем итн. Манастирската црква до денес е активна и од 1996 година функционира како женски манастир во којшто се негуваат монашки вредности воспоставени уште во ранохристијанскиот период.





Манастирска црква Пресвета Богородица Милостива (Елеуса) во с. Велјуса кај Струмица





**ПРИЛОГ КОН БИБЛИОГРАФИЈАТА НА МАНАСТИРСКАТА  
ЦРКВА ПРЕСВЕТА БОГОРОДИЦА МИЛОСТИВА ВО с. ВЕЛЈУСА  
КАЈ СТРУМИЦА**

1. Ф. И. Успенский, Акт отвода земли монастыррю Богородицы Милостивой, Известия Русскаго Археологического институте въ Константинопол, I Одесса, 1896, 1 – 34.
2. Архимандрид Герасим, Материяли по география на струмишко, Библиотека, год. III, књ. XVI-XVII, Пловдивъ, 1896.
3. L. Petit, Le monastère de Notre-Dame de Pitiè en Macédoine, Известия Русскаго Археологического институте въ Константинопол, VI, София 1900, 1 – 153.
4. N. Okonjev, Krstoobrazne crkve u juznoj Srbiji, Narodna starina, knj. IV, Zagreb, 1925, 19 – 20.
5. Милован Ристић, Струмица географско – историска расправа, Београд, 1925, 19 – 20.
6. Љубомир Милетичъ, Струмичките манастирски черкви при с. Водоча и Велюса, Македонски прегледъ II, 2, София, 1926.
7. В. Иванова, Стари църкви и манастири въ българските земи (IV-XII), Годишникъ на Народния Музей, София, 1926.
8. Ж. Татић, Два остатка византиске архитектуре у Струмичком крају, Гласник СНД III, Скопје, 1928.
9. Ѐ. Ивановъ, Български старини изъ Македония, 1931, 176.
10. V. Laurent, Recherches sur l'histoire et le cartulaire de Notre – Dame de Pitiè à Stroumitza, Èchos d'Orient, tom XXXIII, (1934), Paris.
11. Франце Месеснел, Византиски споменици, Споменица двадесетпетгодишнице ослобођења Јужне Србије, Скопље, 1937, 357 – 358.
12. М. Пурковић, Попис црква у старој српској држави, Библиотека Хришћанског дела, књ. 8, Скопље, 1938, 18.
13. М. Јовановић, О Водочи и Велјуси подлр конзерваторских радова, Зборник на Штипског Народен Музеј I, Штип, 1958, 134 – 135.
14. ΚΩΝΣΤΑΝΤΙΝΟΥ ΜΠΟΝΗ, Η ΣΤΡΩΜΝΙΤΣΑ, ΘΕΣΣΑΛΛΟΝΙΚΗ, 1961, 6 – 7.
15. Александар Дероко, Споменици архитектуре IX – XVIII века у Југославији, Београд, 1964, 10.
16. Enciklopedija likovnih umjetnosti, Zagreb, 1964, 377.

17. Грџки извори на бџлгарската историја, т. VII, Софија, 1968
18. Манол Пандевски и Ѓорѓи Стоев – Трнката, Струмица и Струмичко низ историјата, Струмица, 1969, 89 – 92.
19. Петар Миљковиќ – Пепек, Најнови проучувања на црквата св. Богородица Елеуса, Културен живот, 5 – 6, Скопје, 1970.
20. Петар Миљковиќ – Пепек, За некои нови податоци од проучувањата на црквата св. Богородица во с. Вељуса, културно наследство III, ( 1969 ), Скопје, 1971, 149 – 152.
21. Петар Миљковиќ – Пепек, Новооткриени архитектурни и сликарски споменици во Македонија од XI до XIV век, Културно Наследство, V, Скопје, 1973/74, 5-6 .
22. Војислав Ј. Ѓурић, Византиске фреске у Југославији, Београд, 1974, 9 – 10.
23. Петар Миљковиќ – Пепек, Нови податоци о олтарској прегради Вељусе и неке претпоставке о њеним првобитним иконама, Зборник за ликовне уметности 11, Београд, 1975.
24. Петар Миљковиќ – Пепек, Водоча, (монографија), Скопје, 1975, 50 – 54.
25. Јован Ф. Трифуновски, Средновековна Вељуса, Из Гласника Српског географског друштва, св. LV бр. 1, (сепарат), Београд, 1975, 115 – 120
26. Petar Miljkovič – Pepek, Les donees sur la hronologie des fresĽues de Veljusa entre les ans 1085 et 1094 ( XV Меѓународен конгрес на Византолози ). ( Rezume des communications III. Art et arheologie, Athens, 1976).
27. Ѓурѓе Бошковић, Архитектура средњег века, Београд, 1976, 136.
28. Коста Балабанов, Антоние Николовски и Димитар Ќорнаков, Споменици на културата на Македонија, Скопје, 1980, 107 – 110.
29. Петар Миљковиќ – Пепек, Вељуса, манастир св. Богородица Милостива во селото Вељуса кај Струмица, Р.О. факултет за филозофско – историски науки на универзитетот „Кирил и Методиј”, посебни изданија на одделението за научна дејност на ННСГ за историја на уметност со археологија, кн. 1, Скопје, 1981.
30. Petar Miljkovič – Pepek, Les donnees sur la hronologie des fresĽues de Veljusa entre les ans 1085 et 1094, Actes du XV Congres international d’etudes bizantines (1976), Art et arheologie, Athensm 1981.
31. Петар Миљковиќ – Пепек, Вељуса, (монографија), Скопје, 1981, ( види и таму посочената литература и писмени извори).

32. Константин Петров, Извод од беседата за промовирање на монографијата „Велјуса“ од проф. Д-р Петар Миљковиќ, сп. Историја, год. XVII, бр. 2, Скопје, 1981, 261 – 265.
33. Петар Милковиќ - Пепек, Смисао иконографског програма у јужном трему цркве у Велјуси, посебан отисак, Институт за историју уметности,м Филозофски факултет, Београд, 1982.
34. Petar Miljković – pepek, Velliusa Monastery near Strumitsa, Macedonian Review, vol. XIII, Number 2, Skopje, 1983.
35. Петар Миљковиќ – Пепек, Манастирот Богородица Милостива (Елеуса) од селото Велјуса, Акт Велјуса, посебни изданија на одделението за научни дејности при ННСГ за историја на уметноста и археологијата, бр. 2, Филозофски факултет, Скопје, 1984.
36. Петар Миљковиќ – Пепек, Манастирот Богородица Милостива (Елеуса) од селото Велјуса, Зборник на трудови „Акта Велјуса“, Скопје, 1984, 147 – 161.
37. Бранко Панов, Струмица и Струмичката област во средниот век (VI – XI век), Зборник на трудови „Акта Велјуса“, Скопје, 1984, 123 – 127.
38. Момчило Петровски, Подниот мозаик во црквата св. Богородица (Елеуса) во селото Велјуса, Зборник на трудови „Акта Велјуса“, Скопје, 1984, 147-161.
39. Лидија Славева, Типик на манастирот Богородица Милостива во селото Велјуса кај Струмица, Зборник на трудови „Акта Велјуса“, Скопје, 1984, 123 – 127.
40. Невенка Џумурова – Јањатова, Некои компаративни согледувања за манастирските библиотеки во Велјуса и на Патмос, Зборник на трудови „Акта Велјуса“, Скопје, 1984, 117 – 121.
41. Христо Меловски, За мотивите на подарувањата на манастирот Велјуса Зборник на трудови „Акта Велјуса“, Скопје, 1984, 109 – 115.
42. Владимир Мошин, Грчката архива на манастирот Богородица Милостива кај Струмица, Зборник на трудови „Акта Велјуса“, Скопје, 1984, 95-107.
43. Невенка Џумурова – Јањатова, Библиотеката во манастирот Св. Богородица Елеуса во с. Велјуса – Струмица, сп. Современост, Скопје, 1987, год. XXVIII, бр. 6, 71 – 82.
44. Илија Велев, Преглед на средновековните цркви и манастири во Македонија, Скопје, 1990, 36.

45. Богдан Филов, Пътувания из Тракия, Родопите и Македония 1912 – 1916, София, 1993, 78 – 81, сл. 34.
46. Коста Балабанов, Македонски фрески, Скопје, 1995, 39–42.
47. Македонија – културно наследство, ( монографија, автори: Гане Тодоровски, Никос Чаусидис, Виктор Лилчиќ, Анета Серафимова, Емил Алексиев ), Скопје, 1995, 111; 120.
48. Коста Балабанов, Иконите во Македонија, Скопје, 1995, 42 – 48.
49. Иван Василевски и Ацо Манински, Струмица – монографско издание, Скопје, 1996, 49.
50. Снежана Филипова, Архитектонска декоратива скулптура во Македонија V-VI и XI – XII век, Скопје, 1997, 41–42.
51. Драгица Митрова, Негување на традициите за Света Богородица Елеуса, Зборник на трудови „Христијанството во културата и уметноста на Струмичката епархија”, Струмица, 2002, 91 – 98.
52. Димитар Ќорнаков, Македонски манастири, Скопје, 2005, 91 –98.
53. Група автори, Струмица, културно – историско наследство, Струмица, 2005, 24 –26.
54. Macedonian cultural heritage, Unesco office in Venice, Skopje, 2008, 122 – 125.
55. Ирена Стефоска, Струмица и Струмичко во средновековието, Сигмапрес, Скопје, 2011, 261 – 282.
56. Васил Ѓоргиев Ликин, Културноисториските пројави и процеси во Струмица и Струмичко во XI и XII век, Струмица, 2012, 78 – 85.

**М-р ДУШКО ЦВЕТАНОВ**

## **СРЕДНОВЕКОВНАТА ПАТНА МРЕЖА ВО СТРУМИЧКО (XI – XIV ВЕК)**

Поволната геостратегиска положба на комплексно утврдениот средновековен град-Струмица, како и значајните патишта коишто минувале низ него, биле главните причини тој да стане најзначаен цивилен и црковен центар помеѓу средните теченија на реките Вардар и Струма. Струмица е град низ кој минувале значајни патни артерии, кои меѓу другото овозможувале голем и неодминлив брз развој. Наоѓајќи се речиси на еднакво растојание од главните балкански центри, Струмица во средниот век секогаш ја имала позицијата на нивна периферија. Нејзиниот развој се должел на нејзината непосредна близина до вториот по големина и значаење центар на Балканот, градот Солун, од каде што воедно го црпела секое ново искуство, нов напредок, секоја нова промена која директно влијаела и на самиот развој на градот. Податоци за патните мрежи кои поминувале низ струмичкиот крај добиваме од српските, бугарските, византиските, а подоцна и од турските извори.

Не е случајност што овој крај претставува неоткинлив дел, една алка од севкупната балканска традиција и култура, неодминлива попатна станица на дел од најмоќните императори, цареви, трговци, патеписци, случајни минувачи, како и добро засолниште за одметнатите властодршци, кои поминале пократок или подолг период овде. Логично е што тие ја спомнуваат Струмица, даваат информации за тврдините, патиштата, за луѓето, обичаите, навиките, информации коишто ни овозможуваат да се обидеме да направиме една своевидна реконструкција на животот во средниот век.

Според податоците од средновековните српски повелби, изгледа дека постоеле две категории на патишта: „цести“ и „патишта“. Под „цести“ се подразбирал главниот пат, односно пат кој припаѓал на главната патна мрежа, а под „пат“ оној кој имал локално значаење. Во истите тие повелби го среќаваме и називот „друм,“ кој доаѓа од грчкиот збор (dromos). Во Повелбата на крал Срефан Урош II Милутин (1302-1309) друм се спомнува заедно со името на с.Зубово, кое денес постои во долината на р.Струмица. Кога станува збор за главниот пат, тој се одбележувал со називот „велики“ или „вели“. Во голем дел се користеле и трасите на старите римски патишта. Тие главно биле „велики патишта“ или „велики цести“. Остатоците на тие патишта (римски) во средниот

век, од страна на Бугарите и Србите, биле нарекувани „*via regis*“ (царски пат). Димензиите на патиштата варирале, така, на пример, големите цести требало да бидат широки од 5 до 6 чекори (*passi*), т.е. 3,5 и 4,2м. Според друг акт од 1358 година, Републиката (Венеција) наредува патиштата коишто одат од југ на север, да бидат широки 3 чекори, т.е. 2.10м, а оние коишто одат за виноградието, по 2 чекори (1.40м). Веројатно големите цести биле со ширина од 6 чекори, секако во рамничарските предели каде што имало услови за тоа, но не и во планинските предели. Според одредбата на Василикама, во Византија било пропишано големите цести да бидат со ширина од околу 2,70м. Ширината на друмот е обележана со крупни камења.<sup>1</sup>

Начинот на градење на самите патишта доста зависел од конфигурацијата на теренот како и од самата земја. На места каде патот поминувал низ хумус основата на телото на патот била изградена од крупен камен, кој најчесто бил зариван во земјата. Преку овој камен бил ставан кршен камен и, најпосле, слој земја поради поврзување на слоевите. Во ридските краеве се ставало калдрма, меѓутоа, поради атмосферските води на многу места земјата била толку разводнета, што крупните камења стрчеле, одвоени едни од други, така што патот станувал тешко прооден или неупотреблив. Овој начин на градење на патиштата познат под името „макадам,“ го применувале Римјаните, а преку нив се раширил и кај другите народи. За разлика од римските патишта, коишто во поголем број случаи се градени од крупен камен, кај средновековните патишта во поголем број случаи страничните камења се покрупни од останатите. На некои места телото на патот е изградено од густо набиени, мали јајцевидни камења, без земјен слој меѓу нив. Тој начин на изградба е користен кај Османлиите и тоа кај патиштата за кратки растојанија, односно за фреквентните патишта и улици.<sup>2</sup>

Совладувањето на возвишенијата на планинските предели се постигнувало со серпентински патишта, а пак средновековните мостови биле сводести, со еден или повеќе сводови. Камените столбови на мостовите имале широка основа, која при нормални водостои се наоѓала под вода.

Главните преносни средства во планинските и рамничарските предели биле: коњот, магарето, камилата, биволот и волот, а на цестите и големите патишта се користеле големите и малите коли. За употребата на камилите како преносно средство спомнува и Ј.Цвијиќ, кој вели дека уште во 1901 година помеѓу Солун – Дојран – Петрич – Струмица се пренесувало стока.<sup>3</sup> Во колективната меморија на старите струмичани

<sup>1</sup>Г.Шкриванић, Путеви у средњовековној Србији, Београд 1974, 16-23.

<sup>2</sup>Ibid. 20.

<sup>3</sup>Ibid. 32.

до ден денешен се зборува за фамилијата „Камиларци,“ која пренесувала стока од Солун со помош на камили.

Трговските дружини најчесто биле организирани во каравани. Под караван подразбираме организирана поворка на трговци кои заеднички поминуваат пат низ дивите и далечни краеве. Изразот „караван“ доаѓа од персискиот збор (karawan-saguana-saravanus), кој во нашите краеве се одомаќинил во XIV век во старословенскиот облик „караван“.<sup>4</sup>

Колку траело едно патување на некоја извесна релација, тешко е да се утврди, тоа не зависело само од должината на патот туку и од многу други услови. Сепак постои разлика дали се патува преку рамничарски, ридски или тешко прооден планински терен, дали се оди пеш, се јава или пак се патува со запрежна кола. Како и од годишното време, атмосферските прилики, сигурноста, познавањето на патот итн.

Од турската архивна граѓа може да се искористат доста важни податоци, од пописните дефтери (од XV век и од XVI век). Тоа се податоци кои се однесуваат на „дервенциските села“, т.е. села чие население било задолжено за одржување и чување на патиштата на одредени релации, односно на значајните делници на патот. Обично дервенциските села биле распоредувани крај патиштата (нивното лоцирање ја дава приближната траса на патот). Колку е поголем бројот на дервенциските села, толку поточно може да се одбележи патот. Има случаи кога во рударски и други важни предели не се евидентирани селани како овластени дервенции, наместо нив се спомнуват војници-мартолози и војници со овластување, дервенции. Имињата „дербенд“ или „дервен“ често се среќаваат во топонимијата и тоа на места каде што Османлиите поставувале дервенциски села, односно онаму каде што проаѓал патот (пр. Дервенска Река, помеѓу Валандово и Струмица).

Во 1519 година како дервенциски села во пописниот дефтер во Струмичко и блискиот регион се регистрирани следниве села: Костурино, Липовиќ, Фурка, Превалец, Тонотарци, додека во 1592г. како такви се регистрирани селата: Тонотарци, Превалец и Ново Село. Поранешните дервенциски села биле вклучени во новоформираните нахии, Костурино и Фурка во Бојмија, а с.Липовиќ во нахијата Конче. Населението во сите дервенциски села било чисто христијанско со исклучок на с.Тонотарци, каде што во 1572 година е регистриран еден муслиман.<sup>5</sup> За вршење на дервенциската служба, жителите на одделни населби што се наоѓале најчесто во близина на некои клисури, тешко преодни и опасни места, добивале султански документ, наречен „берат,“ и во него се давало образложение зошто населението на селото се

<sup>4</sup>Ibid. 26.

<sup>5</sup>М.Соколовски., Струмичката нахија во 14.век - дервенциството во Струмичката нахија, Акта Велјуса-ООЗТ филозофски факултет, Скопје 1984, 181-182.

ополномоштува за вршење на дервенциската служба и во што се состои истата. Исто така во тој документ се наведувале и другите бенефиции кои ги добивале дервенциите, како и државните и другите обврски од кои се ослободувале. Должностите и обврските на дервенциите биле мошне тешки и одговорни. Тие морале деноноќно и под оружје да ги чуваат дервените, мостовите и другите месности на патиштата каде минувале трговци, пазарци, разни службени лица, собирачи на државни даноци и други. На еден начин тие се грижеле за нивната безбедност додека овие поминувале низ реонот кој бил во надлеженост на дервенциите. Доколку минувачите биле нападнати од разбојници и арамии во чуваната месност, дервенциите биле должни да им ја надоместат направената штета.<sup>6</sup>

Паралелно со турските освојувања се случува иселување на локалното население и населувањето на номадски племиња од Мала Азија. Ова обмислена колонизација имала цел - вклучување на локалното население во системот на државна служба. Најважните воени редови на христијаните во турската служба биле војници (турски *yoynuk*), дербенции (персискиот *der-bend*) и мартолози (грчки *армато́лос*). Војниците најмногу се занимавале со коњушарски служби, а мартолозите биле специјален воен ред во Отоманската Империја, составени од христијани коишто од XV до XVIII век биле задолжени да вршат воена служба во замена за привилегиран статус.<sup>7</sup> Во еден запис на Евлија Челебија од 1670 година, кога ја посетил Струмица, се спомнува дека Струмичката тврдина, бидејќи се наоѓала длабоко во внатрешноста на Турција, била скоро потполно напуштена и започнала одамна да се руши. Во неа седеле само неколкумина христијански платеници, војници-мартолози. Освен мартолозите на тврдината немало никакви други војници, ниту пак командант.<sup>8</sup>

За заштита на патиштата, првенствено во долините и клисурите, биле подигани големи и мали тврдини, кои имале за задача да го штитат патот како и да ги затворат сообраќајните правци. На тој начин обично биле затворани и штитени главните патишта, т.е. оние патишта по кои се одвивал колскиот сообраќај, како и сообраќајот на самари и товарна стока. Преку високите планински траси низ кои одела караванската трговија, во случаи кога караванот поминувал низ теснеци, караваните натоварени со стока можеле да го менуваат правецот и по потреба да скршнат преку

<sup>6</sup>Ibid, 181 – 182.

<sup>7</sup>Мартолозите во пограничните области на Отоманската Империја биле одговорни за одржување на тврдините и за вршење на упади на територијата на непријателот. Од средината на XVI век биле користени повеќе во внатрешноста на Отоманската Империја, како еден вид на полициска служба за одржување на внатрешниот ред и мир. Со кризите кои настанале во царството во текот на XVII и XVIII век мартолозите станале непотребна институција, султанот во 1721 година го поништил овој ред, сепак и покрај ова во XIX век во некои делови на Балканот се спомнуваат: М. Васић, Мартолози у југословенским земљама под турском влашћу, Сарајево 1967.

<sup>8</sup>Стоев Ѓорѓи, Мануел Пандевски 1969, 116.



бесплатно земјиште, што не било случај за колите. Колскиот сообраќај главно се одвивал по рамниците како и по благородестите предели.

Римските патишта, преку кои во поголем број случаи се одвивал колски сообраќај, првенствено поминувале по речните долини за разлика од многу средновековни патишта, кои поради безбедност поминувале низ планинските гребени. Според Јован Цвијик „средновековните патишта преку кои поминувале каравани со коњи односно товарна стока, ги обиколувале длабоките клисури и мочуришните долини, а се држеле странично, покрај планинските гребени, наспроти римските патишта, кои не ги избегнувале клисурите и долините дна.“<sup>9</sup>

Пронаоѓањето на старите тврдини, антички или средновековни, може доста да послужи за одредување на правците по кои поминувал патот. Средишната географска положба на Балканот придонесувала струмичкиот крај да претставува во текот на цела низа векови важен крстопат. Струмица претставувала голем јазол од трговски и воено-стратегиски патишта, на овој крстопат бил изграден цел систем од тврдини кои на некој начин го гарантирале безбедниот премин низ струмичкиот крај, како и негова одбрана од туѓи упади. Тоа бил реон со добро развиена инфраструктура.

Од друга страна, централната положба на струмичкиот крај на Балканскиот Полуостров, условувала Струмица да биде скоро подеднакво оддалечена од државните центри на средновековните држави Византија, Бугарија и Србија. Тоа се одразило и врз нејзината политичка историја. Во таа смисла се забележуваат две појави: струмичкиот крај, бидејќи најчесто бил периферна област во составот на споменативе три балкански држави, често ги менувал политичките господари, поради тоа тој бил изложен на политичка нестабилност многу повеќе отколку што тоа било случај со многу други околни региони. Другата појава се состои во тоа што овие чести политички промени, од своја страна давале можност да дојдат до израз и стремежите на некои локални феудалци за државно-политичка независност и самостојност.<sup>10</sup> Затоа токму во оваа област биле создадени полунезависните феудални кнежевства на Добромир Хриз, Добромир Стрез и Хрелја.

Струмица како значаен патен јазол имала и три основни излеза, на југ преку Валандово – Дојран – Кукуш за Солун; на север преку Конче (подоцна Радовиш) и Штип за Скопје (односно преку Вардарско-моравската долина); и на исток по р.Струмица – Петрич – Мелник за Серез и Цариград. Овој пат уште бил нарекуван „Серски пат“.<sup>11</sup> Овие три значајни патни правци посебно ќе ги обработиме во текот на овој труд.

<sup>9</sup>Шкриванић 1974, 9.

<sup>10</sup>Стоев Ѓорѓи, Мануел Пандевски 1969, 22-23.

<sup>11</sup>Ibid. 24.

## Патна траса Струмица – Серез

Од почетокот на XI век императорот Василиј II (976-1025) презел голема офанзива против Самуил. Самуил, пак, обрнал специјално внимание на одбраната на градот Струмица и неговата област. Покрај утврдувањето на градот Струмица и околните тврдини, изградил прегради по патиштата, распоредувајќи исто така на овој терен и големи воени сили. Причината поради која Самуил и давал големо значање на одбраната на овој крај е во тесна врска со фактот што Василиј, од кај р.Струма, по обичај, „секоја година“ навлегувал во централна Македонија по „Царскиот пат,“ кој водел по текот на р.Струмица. Имајќи го сето тоа предвид, известува Скилица, Самуил одлучил да го прегради пристапот на императорот во теснината наречена „Кимба Лонга,“ т.е. најтесното место „Клидион“. Првиот израз „Кимба Лонга“ е од влашко потекло и во превод значи (долго поле), додека вториот е грчки збор и во наш превод значи (клуч).<sup>12</sup> Во науката се уште не е расчистено со сигурност на кое место се однесува „Кимба Лонга“, денес не постои такво место во овој крај со ова име, можеби „Кимба Лонга“ се однесува на долината на р.Струмица почнувајќи од денешното с.Ново Село (Струмичко) па до устието на р.Струмица, т.е. Струмичкото Поле. Додека „Клидион“ со сигурност може да се потврди дека е теснината меѓу Беласица и Огражден, позната како Клучка клисура, денес на овој простор на бугарска територија постои село кое го носи името Клуч.<sup>13</sup>

Скилица меѓу другото го опишува патот низ кој поминал императорот Василиј за да го нападне Самуил: од Сер до Валовишта (Демир Хисар), Рупел, по долината на р.Струмица па до Клидион. По разбивањето на Самулиовата војска, Василиј се упатил кон Струмица, по самиот пат тој успеал да ја освои попатната тврдина Мацукион, која, најверојатно, се наоѓала под падините на планината Беласица, во самата близина на градот Струмица.<sup>14</sup> Од таму, покрај самата Беласица, тој се упатил кон Струмица (Сл.1).

Друг историски извор кој дава податоци за оваа патна траса е Повелбата за манастирот Хиландар на кралот Милутин, 1302-1309 година. Во врска со разграничувањето на земјените прилози, се спомнува патот по долината на река Струмица „на друм и на Зубово Крушије низ реку до трапа српскаго“. Денес постои село Зубово во долината на р.Струмица, блиску до денешната македонско-бугарска граница, додека

<sup>12</sup>Б.Панов, Средновековна Македонија том 3, Скопје 1985, 486-487.

<sup>13</sup>В.Златарски, Историја на българската държава през средните векове. Том I, София 1927, 691.

<sup>14</sup>Ibid. 693-698.



Сл.1 Карта, Патна граса Струмица – Сер – Константинопол  
(Графички дизајн: Тиме Гарванлиев).



„трап српски“ најверојатно се наоѓа на денешната бугарска територија. (Овој топоним денес не постои.) Низ овој пат поминала српската војска во Македонија за време на крал Милутин, по Божиќ 1283 година, кога опустошила се до Сер и Кавала. Овој пат го опишува и Идриси во својата Географија (1154 г.) како дел од патот кој од Драч преку Скопје водел за Орфано (Ahrisubuli, денешна Грција). Од Скопје се одело за Kuritus, топоним за кој претпоставуваме дека би можел да биде с.Крушје, па од таму за Струмица (Ustrurnisu) за Серес (Saras) преку Зихне и Орфано.<sup>15</sup>

Каде точно поминувал овој пат? Речиси со сигурност можеме да ја оцртаме неговата траса во средниот век. Самата конфигурација, самите препреки, безбедност, како и самата далечина од една до друга точка се сосема добри фактори да се обидеме што попрецизно да го одредиме трасирањето на патот. За разлика од римските патишта, кои речиси секогаш поминувале низ речните долини, средновековните, поради поголема безбедност, најчесто биле градени по планинските гребени или под подножјата на високите планини. Во овој случај по минувањето на Клучката клисура од страна на Василиј и по влегувањето во Струмичкото Поле, патот продолжувал по падините на Беласица. Имајќи го предвид мочуриштето кое го зазема централното место во Струмичката Котлина (Сл.1), речиси е бесмислено патот да продолжувал по средината на истото мочуриште. Според кажувањата на постарите луѓе од околните села, Моноспитовското Блато<sup>16</sup>, мочуриштето за кое, всушност, станува збор, кон крајот на XIX век и почетокот на XX век, се нарекувало „Езеро“. Водата во истото во тој период имала максимална длабочина од околу 6м, а луѓето од регионот со посебни чамци, т. к. н. „шајки“, патувале од селото Зубово, се до селата Банско и Муртино. Веднаш по Втората светска војна, од 1945 до 1947г., Моноспитовското Блато се простирало на константна површина од околу 5000ha. Од 1947 па до 1975 година, како резултат на мелиоративните зафати, површината на Моноспитовското Блато е намалена повеќе од десет пати и денес изнесува околу 400ha.<sup>17</sup> Земајќи го Моноспитовското Блато како голема природна препрека во централниот дел на Струмичкото Поле, имајќи ги предвид и реките Струмица, Водочница и Тркања, кои во определени периоди во годината често се излевале од коритата и поплаувале големи површини од Струмичкото Поле, јасно е дека патот морал да поминува неколку тераси повисоко, покрај самите планини, во конкретниот случај Беласица или Огражден.

<sup>15</sup>Шкриванић 1974, 100

<sup>16</sup>Блатото се протегаало на просторот помеѓу денешните села: Муртино, Моноспитово, Бориево, на нешто помала оддалеченост, јужно од селата Турново и Секирник, па се спуштало кон селото Зубово, покрај подгорските села Колешино, Габрово и Банско. Со пресушувањето на Моноспитовското Блато, денешната негова површина е помалку од 10 % од првичната, пред да се почне со копање на канали за негово пресушување.

<sup>17</sup>Г.Иванов, Моноспитовско Блато-последното мочуриште во Македонија, Струмица 2008, 7.

Најверојатно патот некаде кај денешното село Зубово се искачувал се до самите падини на Беласица, за тоа имаме историски податок кој претходно го спомнавме, во Повелбата на крал Милутин „на друм и на Зубово Крушије низ реку до трапа српскаго“. Друм се спомнува покрај името на с.Зубово, кое денес постои во долината на р.Струмица, 17км источно од градот Струмица. Со тоа се смета дека с.Зубово се наоѓа на правецот по кој поминувал средновековниот главен пат кој ги спојувал долината на р.Струма и долината на р.Вардар. Овде сепак треба да го земеме предвид и изјавувањето на месното население дека селото трипати ја менувало својата локација: првин се наоѓало во месноста Колибите, потоа во месноста Барите и, најпосле, во месноста Двата потока. Според кажувањата на мештаните од ова село, локацијата на старото Зубово била на југ, односно околу еден километар појужно од денешното, што значи многу поблиску до падините на планината Беласица. Земајќи ги предвид бројните тврдини што се наоѓат под Беласица, јасно е дека тие го штителе патот и овозможувале безбедно патување до Струмица. Патот продолжувал под подножјето на планината минувајќи речиси низ сите денешни „подгориски села“.

Денешното с.Зубово се наоѓа јужно од р.Струмица и зазема централно место во Струмичкото Поле и е на речиси еднаква оддалеченост од падините на планините Беласица и Огражден (Сл.1). Овој пат пред да влезе во територијата на денешна Р.Македонија, поминувал паралелно со р.Струмица, земајќи ја предвид и тесната клисура низ која минувала самата река на територијата на денешна Бугарија. Не случајно се спомнува селото Зубово, кое е едно од ретките типично полски села од тој период, ако не и единствено на овој дел од Струмичкото Поле, а воедно било положено на една значајна патна атерија.

Најверојатно патот, доаѓајќи од исток по течението на р.Струмица, односно по главниот друм кој е спомнат кај Зубово, стигнувајќи кај истоименото село, не можел да продолжи понатаму по средината на Струмичкото Поле поради природната препрека, т.е. овде се наоѓало Моноспитовското Блато. Сметам дека некаде кај денешното село патот се разделувал на два крака кои го заобиколувале Моноспитовското Блато, при што едниот крак одел покрај подгориските села, а другиот продолжувал под падините на Огражден. Поради ова значање што го имало селото Зубово, како раскрсница односно место од каде се делат два пата, е спомнато во Повелбата на Милутин и му е дадено големо значање како село кое се наоѓа покрај друмот.

Покрај патот кој минувал под падините на Беласица, се користел и уште еден пат кој од север го заобиколувал Моноспитовското Блато, приближно со денешниот модерен пат Струмица – Ново Село, или барем

една тераса повисоко на планината Огражден, бидејќи разликата во надморската височина на денешниот пат и некогашното Моноспитовското Блато не е голема, речиси е еднаква, па затоа патот поминувал преку малку повисоките падинки на Огражден. И денес, јужно, веднаш до патот, има месности чии имиња имаат некаква етимолошка врска со Моноспитовското Блато, меѓу месното население познати како: Кара ѓол, Блато, Прекалче, Орман и др.<sup>18</sup>

Добар податок е тоа што на овој патен правец во турските пописни дефтери од 1530/31 година се спомнува дервенциското село Ново Село<sup>19</sup> (Сл.1), кое се простира источно од Струмица, крај патот што води за Петрич. Порано ова село било познато по две имиња „Дели Орман“ и „Доброва“.<sup>20</sup> Задачата на дервенциите од Ново Село, бездруго им била да го чуваат патот Струмица – Петрич, кој минува крај самото село. Тој сектор бил многу опасен за премин во времето на османлиската власт, што јасно се гледа и од изворната документација, каде што се истакнува дека селото е на многу опасно место и дека таму постојано се случуваат убиства и насилства.<sup>21</sup>

Приближно исто време било потребно по двата пата да се стигне до Струмица. Според моите истражувања, стојам на ставот дека подгорскиот пат бил многу побезбеден и посигурен за патување. За тоа укажуваат неколкуте тврдини на Беласица покрај самиот пат, што не е пример за патот под Огражден, како и други фактори за кои ќе зборувам во понатамошниот дел од овој труд.

За тоа укажува и големата населеност на овој простор уште од средниот век. Со сигурност може да се каже дека бил најнаселениот дел од Струмичката Котлина, тоа можеме да го потврдиме со големиот број на села кои биле спомнувани во грамотите на владетелите кои владееле со овој крај во XIV век.<sup>22</sup> Во тие грамоти се спомнуваат селата: Кунарани (денес Старо Коњарево), Мокрани ( Мокрино), Црквишта,<sup>23</sup> Макриево

<sup>18</sup>Поголем број од податоците се преземени од топографските карти на „Државниот институт за геодетски работи“ изработени од „Japan international cooperation agency“ 2006 година.

<sup>19</sup>Во изворите за Ново Село од 1530/31 година се спомнува дека селото вршело дервенциска служба, било целосно христијанско, со 58 домаќинства и 28 неженети и влегувало во Струмичката каза. Во наредните децении селото уште повеќе нараснало, така што во 1573 година во него живееле 84 домаќинства, 48 неженети и 7 вдовици: А.Стојановски, Дервенциството во Македонија, Скопје 1974. 250-251.

<sup>20</sup>Како што е познато во Струмичко (Струмичка каза) постојат две истоимени села. Според истражувањата на А.Стојановски, кој дошол до заклучок дека не е во прашање радовишкото Ново Село. Во недостиг на соодветна изворна документација, порано селото го идентификувале со она што се простира западно од Радовиш. Но со еден изворен податок, се

вели дека лозињата на дервенциското Ново Село се наоѓале во синорот на с.Мокрани (денес: Мокрино), кое лежи во непосредна близина на струмичкото Ново Село, исто така источно од градот: Стојановски, 1974. 250-251.

<sup>21</sup>Стојановски 1974, 251.

<sup>22</sup>Мирјана. Ж, „Драгаши и Света Гора“, Зборник радова Византиолошког института XLIII, Београд 2006, 41-57.

<sup>23</sup>Ова село е забележано помеѓу селата Мокрани и Макриево: Живојиновиќ 2006, 45. 24 Денес се уште постои топоним „Под“ 1км југоисточно од селото Габрово;

(Мокриево), Борисово, Наподу,<sup>24</sup> Габрово, Бањске (Банско). Ако го исклучиме селото Кунарани, кое, иако е подгориско село, но е на малку поголема одалеченост од овој низ, можеме да заклучиме дека првото од низот, Мокрино, и последното, Банско, воздушно се оддалечени само 9 км. Тоа несомнено укажува за густата населеност на овој мал простор.

Неколкуче попатни тврдини го обезбедувале овој пат, тоа се: Мацукион<sup>25</sup> и Термица,<sup>26</sup> кои, најверојатно, лежеле на овој потег (Сл.1). Продолжувајќи под самите падини на Беласица, по Термица среќаваме уште две тврдини: над селото Свидовица, а другата над денешниот хотел „Сириус“, локалитет познат како Падарница. Некаде кај денешното село Куклиш патот скршнувал десно и влегувал од јужната страна на градот Струмица.

Во периодот на експанзијата на српската држава, односно нејзиното проширување на југ на сметка на Византија, Струмица била дел од српско-византиската граница, односно дел од византискиот лимес на север. Низ овој пат, по Божиќ 1283 година, српскиот крал Милутин, со помош на неговиот брат Драгутин, навлегол во Македонија и опустошил се до Сер и Кавала.<sup>27</sup> Најверојатно, доаѓајќи од север, поминале кај Радовиш и се спуштиле во отвореното Струмичко Поле без поголеми проблеми. Српската војска се движела по трасата која водела покрај Огражден, го заобиколувала Моноспитовското Блато од север и поминувала низ селото Зубово, кое претходно го спомнавме, па паралелно со реката Струмица, тие продолжиле на исток во правец на реката Струма, во која се влева реката Струмица, и по Стримон тие се спуштиле во Серез и Кавала, при што го ограбиле овој крај, па се вратиле повторно назад. Иако на самиот Огражден има неколку попатни тврдини-набљудувачници, речиси е невозможно истите да го чуваат широко отвореното Струмичко Поле од наездите од север. Затоа овој простор северно од р.Струмица во тој период останал надвор од византиска контрола. Тврдините и населбите кои се сместени по благите падини на Огражден имале сосема различна функција во антиката, а можеби и во средниот век. Најверојатно постоењето на овие населби и тврдини било поврзано со рудите и нивната експлоатација.

<sup>24</sup>Денес се уште постои топоним „Под“ 1км југоисточно од селото Габрово;

<sup>25</sup>Можна убидкација кај денешното село Мокриево, локалитет Пирго.

<sup>26</sup>Локацијата на оваа тврдина со целосна сигурност не можеме да ја потврдиме, иако за оваа проблематика имаат пишувано повеќе историчари и археолози. Прв за тврдината Термица пишува бугарскиот историчар Васил Златарски, кој по значението на името ја убидил тврдината над с.Банско, југоисточно од градот Струмица, во подножјето на Беласица, каде што и денес се наоѓаат остатоци од тврдина, а пак самото место тој навел дека се вика „Калери“, а исто така во самата близина на оваа тврдина се наоѓа термата со топла вода. Како исправно оваа локализирање на тврдината Термица го прифатиле издавачите на „Грцките извори за Българската историја“. Иако В.Златарски не го аргументирал своето гледиште, сепак го сметаме за точно: Златарски 1927, 717.

<sup>27</sup>Шкриванић 1974, 100.



По речиси 15 години status quo ситуација дошло до склучување на мир помеѓу Византија и Србија во 1299 година, фактички целиот овој период на српско-византиската граница во Македонија се водела „мала војна“ со постојани четнички напади околу Струмица и со повремени пљачкосувања до Кавала и Солун.<sup>28</sup> Со тоа можеме да кажеме дека Византија засекогаш ја губи контролата на северниот дел од Струмичката Котлина, како и на патниот правец кој доаѓал од север. Можеме да дојдеме до заклучок дека оваа патна линија, која доаѓала од север, т.е. (Скопје – Штип - Радовиш), во последните две децении на XIII век се до конечното освојување на Струмица од страна на Србите, била надвор од контролата на Византија. Сметам дека истото се однесувало и за остатокот од патниот правец Струмица – Петрич – Сер, на еден начин била прекината уште една артерија која ја снабдувала Струмица со стока и војска од другите центри на Византија.

Претходниот историски факт ќе го потврдиме со друг, исто така важен историски извор. Византискиот император Андроник II (1282-1328) бил принуден пролетта 1326 година да испрати пратеништво во Србија на чело со Никифор Грегора, кое успеало да ја врати кесарицата Ирина во Цариград. Опширниот извештај од оваа мисија на Никифор Грегора е сочуван во форма на писмо упатено до неговиот пријател Андроник Зарида. Во оваа мисија Грегора поминал низ Струмица. Тој дошол преку Серез, односно преку реката Струма и поминал по источниот главен пат на Струмица, кој уште бил наречен „Серски пат“. Грегора дава опширен опис на самото патување, меѓу другото спомнува за населението во областа околу Струма – дека биле чувари на патот:

*...одеднаш од тамошните карпи и провалии се појавија некакви мажи, облечени во црни облеку кои беа од волна и од овчја кожа, кои сами ги изработувале од овците кога имале потреба. Тие мажи беа вистински привиденија, вистина не беа целите во железо како тешко вооружените војници, но и не сосема без оружје, а повеќето од нив имаа во рацете некакво оружје за борба одблизу, какви што се копјата и секирите, некој пак имаа и стрели...*

*...Тие биле чувари на патништата и требало да го прогонуваат секој кој, откако ќе нападне тајно, ќе посака да ги ограбува блиските места...*<sup>29</sup>

## Патна траса Струмица – Солун

По самото рабивање на „Клучката дема“ и преземањето на

<sup>28</sup> А. Атанасовски, Македонија во XIV век, Тетово 2009, 25.

<sup>29</sup> Македонија – Сбоник од документи и материали, БАН Институт за историја Институт за български език, Софија 1978., текстот е преземен од документ бр.49.

тврдината Маџукион, Василиј II го испратил солунскиот дук Теофилакт Вотанијат со војска да ги премине ридовите крај Струмица, т.е. отсечената месност јужно од тој град, позната денес под името Чам (Чам чифлик), да ги изгори демите по патот и да направи преоден пат за императорот да се повлече во Солун. Кога пристигнал на местото, Вотанијат непречено бил пропуштен од локалните стражи да влезе внатре; сепак кога побарал да се врати повторно кај царот, откако ја исполнил заповедта, тој паднал во поставената, во истата област, заседа; го пречекале тајно во една долга теснина. Тоа сигурно бил тесниот премин меѓу Беласица и Плауш Планина, која од селото Костурино се спушта на југ кон селото Дедели. Кога влегол со својата војска во теснината, опкружени од сите страни и опсипани од височините со камења и стрели, без да може некој да го заштити поради теснината и непреодноста на местото, самиот Вотанијат паднал убиен.<sup>30</sup> Најверојатно патот по кој заминал Теофилакт Вотанијат бил оној кој од Клучката клисура минувал низ тврдините Маџукион, Термица, градот Струмица, се искачувал западно од реката Тракајна и по неа, минувајќи низ стрмни и опасни долови, продолжувал до селото Костурино (Струмичко). Од Клучката клисура до ова место се одело околу 14 часа со натоварени коњи. Од Костурино патот се спуштал на југ во долината на Сува Река, а оттука по р.Кулудере навлегувал во тесното Деделинско дефиле за Дојран и Солун. Самата конфигурација на теренот на овој планинско-ридски крај допуштала патот да биде изложуван во тесните и непроодни клисури на ненадејни напади. Најверојатно Вотанијат настрадал во опасните теснини меѓу Струмица и Костурино, места кои важеле за најопасни. Скилица спомнува дека преградите се наоѓале во непосредна близина на градот.<sup>31</sup>

Значењето на оваа патна траса е непроценлива земајќи ја предвид положбата на Струмица како попатен пункт на патот кој од Солун преку Струмица ги поврзувал другите области во Македонија, како и централно-балканските делови. Патот кон југ, преку Струмица и Дојран, за Солун, во втората половина на XIX век, во голема мерка го изменил својот карактер и значење и тоа откако во 1873 година била пуштена во употреба железничката пруга Солун — Скопје. Тогаш Дојран, како попатна станица за Солун, бил изместен од Удово (железничка станица на пругата на Вардар). Дури нешто подолго време оваа железничка станица се викала Струмица, иако Удово е оддалечено околу четириесеттина километри од градот Струмица. Во наше време Дојран и сосема го изгубил значењето на попатна станица на патот за Струмица.

Податоци за оваа траса уште добиваме и од научната експедиција предводена од Васил Златарски, која поминала низ овие простори во 1916

<sup>30</sup>Златарски 1927, 698-699.

<sup>31</sup>Панов 1985, 450-451.



Сл.2 Остатоци од старата патна траса Струмица – Солун  
(фотографија: Душко Цветанов)



Сл.3 Остатоци од старата патна траса Струмица – Солун  
(фотографија: Душко Цветанов)





Сл.4 Остатоци од старата патна траса Струмица – Солун (фотографија: Душко Цветанов)



Сл.5 Мост од Отомански период, дел од старата патна траса Струмица – Солун  
(фотографија: Душко Цветанов)





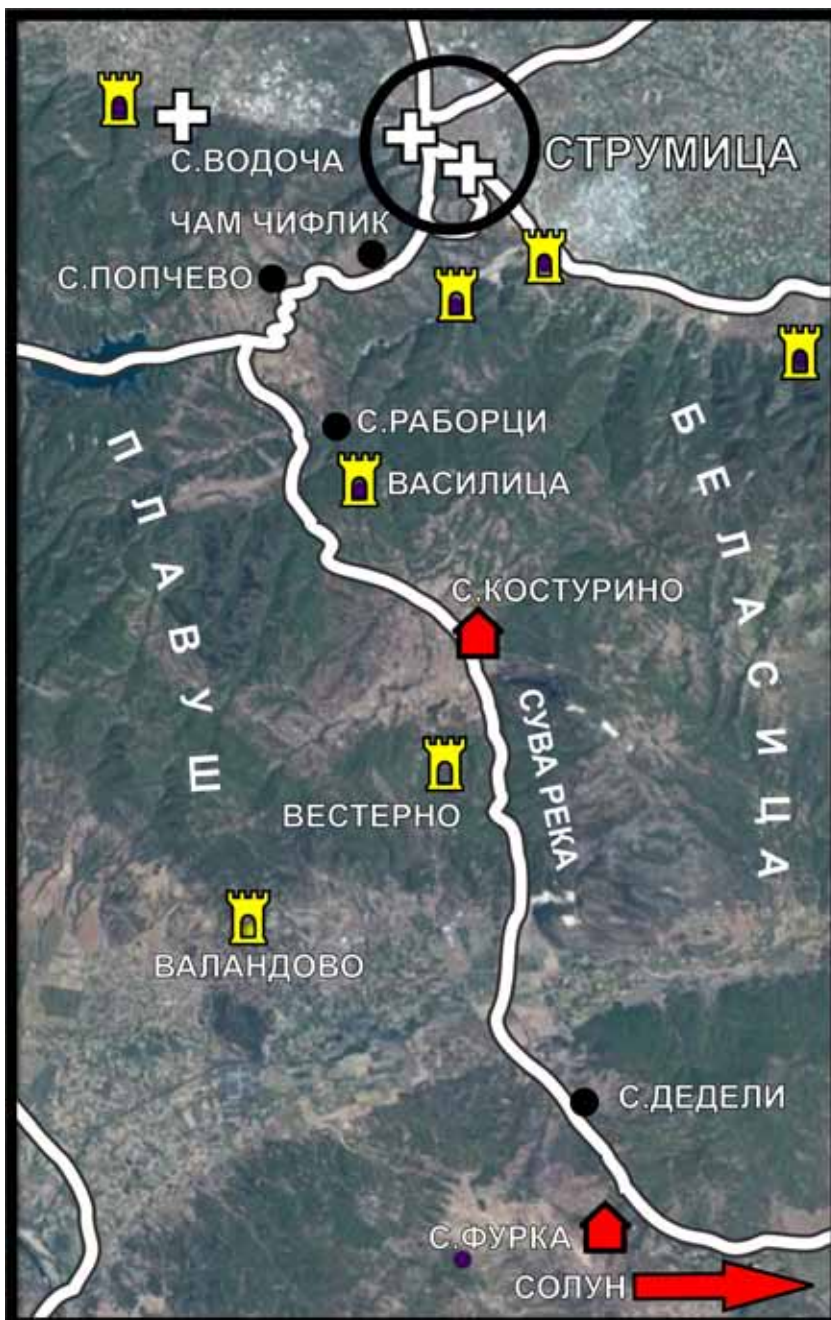

Сл.6 Карта, Патна траса Струмица – Дојран – Солун  
 (Графички дизајн: Тиме Гарванлиев)





година одејќи од Струмица за Удово (Валандовско), во голема мера се поклопува со средновековната траса: „По убавиот пат низ премиот помеѓу Беласица и Плаус Планина, низ селото Чамчифлик опожарено од Грците, потоа покрај селото Попчево стигнавме до познатото во последно време по воените дејствија селото Костурино, од каде што под силен дожд се спуштивме во долината на селото Дедели и во 6 ч вечерта низ Валандово стигнавме на станицата Удово“.<sup>32</sup> Од друга страна, сè до пред седумдесетина години овој пат до Костурино не минувал по денешната негова траса, т. е. по долината на реката Тракајна, туку малку поназапад од неа, односно не се поклопувал со сегашната траса.

Дека оваа траса била користена до неодамна, имаме и усмени сведоци за тоа. Старите струмичани, пред да тргнат на пат за Солун како збирно место, го спомнувале денешниот Момин бунар. Кај народот од Струмица овој пат е познат под името „Старо цаде,“ од каде што тргнувале покрај тесните клисурички на Тенки рид, се искачувале на денешното место познато кај струмичани како Двата пата. На десната страна од патот има широка рамнина, која е на 500 метри надморска височина, на која сè до 1913 година постоело селото чие име било исто како и името на месноста – Чам Чифлик. Самите остатоци од некогашното село сведочат дека постоело. Од селото Чам Чифлик патот продолжувал до денешното село Попчево (Сл.2), од каде што се спуштал јужно кон денешното село Раборци. Патот продолжувал источно од селото, ја поминувал Плавечка Река, се издигал над едно мало возвошение и повторно се спуштал во клисурата на Маркова Река. На овој простор на поголеми сегменти е зачуван патот со големи димензи до 5м., обграден исто така и со ивичници (Сл.3 и 4), а на некои делови од оваа траса има и потпорни ѕидови на патот. Покрај остатоците од овој пат има и две мостчиња на Маркова Река, едниот е во прилично добра состојба, со два лака (Сл.5). Најверојатано биле изградени во турскиот период. Патот продолжувал на југ, се искачувал серпентински по ритчињата и се спуштал во атарот на денешното село Костурино (Сл.6). Источно од патот, пред да се стигне до селото, на некои 2-3 км, се наоѓа тврдината Василица, која била изградена, најверојатно, во хеленистичкиот период; на тоа укажуваат движни наоди од II век пр.н.е. Таа се наоѓа на само 6 км јужно од Струмица. Поради својата доминантна положба на овој предел, на надморска височина од 590 м или околу 170 м., се издига од патот, кој е со некоја просечна височина од 420м. Воедно Василица како попатна стража која го чувала влезот од југ кон Струмица, имала целосна контрола на Стариот пат, кој се наоѓал западно од неа, како и над клисурата на реката Тракајна, која се наоѓа источно од неа. Денес овде се наоѓа модерниот пат Струмица –

---

<sup>32</sup>П. Хр. Петров ; Научна експедиција в Македонија и Поморавието- 1916 г., Софија 1993, 43.

Валандово.

Доминантната положба на тврдината Василица, со нејзината највисока надморска височина, во голем дел овозможува голема прегледност на сите страни. Има прегледност на патот кај селото Попчево, кој доаѓа од Струмица и е на оддалеченост 3.5 км воздушна линија од тврдината, исто така и на патот кој од Штип преку реката Крива Лаковица поаѓа во подножјето на селото Рич.<sup>33</sup> Покрај овие патни правци Василица го контролира и влезот од југ, односно патот кој доаѓал од Солун – Дојран – Струмица, кој од Валандовската Котлина се издигал во полето на село Костурино. На еден начин оваа тврдина имала целосна контрола и прегледност на сите страни, како и на патните правци кои доаѓале од југ и од северозапад. Иако во турскиот период оваа тврдина ја губи својата функција, сепак овој предел исто така и за Турците бил доста значаен и клучен имајќи го предвид значењето на патот кој од Солун за Струмица минувал одовде. За тоа зборуваат и пописните турски дефтери од 1519 година, во кои селото Костурино е регистрирано како дервенциско село,<sup>34</sup> односно самите селани биле ангажирани од самите турски власти да го контролираат самиот премин. Покрај турските дефтери како веродостоен податок за дервенцисвото во Костурино, за неговото постоење ни укажува и самата топонимија која била задржана, така, на пример, јужно од селото се наоѓа рекичка која го наследила името од дервенциството, меѓу селаните таа е позната како Дервенциска Река.<sup>35</sup> Исто така, јужно од селото започнува клисура низ која се провира мала, во летните денови – безводна рекичка. Тука, на источната страна од клисурата се наоѓа рид наречен Стража, којшто доминира над целиот крај. На спротивната страна од него постои мала височина, наречена Дервен. Меѓу овие две места поминува стариот пат за Солун, кој се отклонува од денешниот и е многу пократок од него. На неколку километри северно од селото, исто така кај стариот солунски пат, постои рид наречен Тапано. Тука, во „турско време“ постоела и наплатница, која им вршела услуги на кирациите и другите патници што врвеле со добиток.<sup>36</sup> Овие топоними останале до ден денешен, а укажуваат на некогашната дервенциска служба на старите костурчани. Наоѓајќи се во планински предел, покрај една од значајните артерии која го поврзувала Солун со Штип, односно со Струмица и Берово, Костурино било значајна попатна станица.<sup>37</sup>

Во денешното село Костурино се уште е живо народното предание

<sup>33</sup>С. Рич се наоѓа северозападно од Василица на 9км оддалеченост. Кај оваа село исто така е забележано дека има тврдина која го контролира самиот пат.

<sup>34</sup>Од самиот попис кој бил извршен во 1530/31г година во дервенциското село Костурино се спомнуваат 51 христијанско домаќинство; влегувало во Струмичката каза, до 1573 година селото нараснало на 63 домаќинства. Дервенциската служба Костурино продолжило да ја врши и во следниот XVII век, за што сведочат два податока од 1641/42 и 1674/75 година: Стојановски 1974, 214-215.

<sup>35</sup>Шкриванић 1974, 100.

<sup>36</sup>Стојановски 1974, 216.

за дервенциската служба што ја извршувале некогашните негови жители. Меѓу многуте легенди за Костурино една зборува дека селото било формирано по иницијатива на еден турски паша, кој ја видел потребата од населба со таква функција на тој терен, преку кој минувала комуникацијата од големо војничко и трговско значење.<sup>38</sup> Народното предание бележи дека селото се викало уште и Султан-Кој (Султаново Село). Ова име наводно било добиено поради тоа што некогаш, во една лута зима, во него нашла засолниште некоја голема султанова војска.<sup>39</sup>

Од самото село патот продолжувал на југ и се спуштал во долината на Сува Река, која се наоѓа источно, речиси паралелно со денешниот модерен пат кој се спушта по „Валандовско брдо“. Од тука, по р.Кулудере навлегувал во тесното Деделинско дефиле, преку Дојран за Солун.<sup>40</sup> На левата страна од денешниот модерен пат познат како. Валандовското брдо се наоѓа доминантна тврдина која, најверојатно, го контролирала Стариот пат. Локалитетот е познат под името Вестерно – Раброво. Оваа тврдина, според движните наоди, најпрвин била во функција уште од раната антика.<sup>41</sup>

По Деделинското дефиле среќаваме уште едно дервенциско село кое исто така е спомнато во пописните туски дефтери од 1519 година, а припаѓало на Струмичката нахија. Тоа е селото Фурка (Сл.6),<sup>42</sup> кое и до ден денешен постои и се наоѓа 13 км јужно од селото Костурино, односно 22 км јужно од Струмица и само 1,5 км од модерниот пат Струмица - Дојран.

Старото село се простирало на 3 км северно од денешното, на местото каде што сегашниот селски пат се спојува со патот Дојан – Струмица. Во пописот од 1530/31 година селото имало 50 домаќинства и 6 неженети, влегувало во нахијата Бојмија од Кустендилскиот санџак. Задачата на дервенциите од Фурка била да го чуваат патот што одел

---

<sup>37</sup>Стојановски 1974, 214-215. Во патната траса Штип – Солун, Струмица останувала настрана, патот се движел од Штип по р.Лакавица, струмичките села Рич – Попчево и се спуштал на југ кај денешното Костурино.

<sup>38</sup>Легендата во најкуси црти: По патот за Солун, еднаш, многу одамна, поминувал струмичкиот паша со својата фамилија и придружба. Со себе воделе и четвоица „арамии“ кои биле фатени во Беровско. Кога дошле на местото на денешното Костурино, на пашата и на придружбата им се припило вода. „Аамиите“, кои добро го познавале теренот, им донеле вода од некој близок извор, која на пашата многу му се бендисала, па рекол: „Водата е убава, постојат сите услови за село, а сепак местото е пусто, иако е среде пат“. Тогаш им понудил на арамите да се населат таму. Така, според легендата, настанало селото. Подоцна таму се населиле и некои катранци кои од Берово и други места носеле катран за Солун, како и некои ковачи и Власи: Стојановски 1974, 215.

<sup>39</sup>Стојановски 1974, 215.

<sup>40</sup>Панов 1985, 450-451.

<sup>41</sup>Според рекогносцирањата извршени од проф. д-р Виктор Лилчиќ, како и на претходната тврдина Василица.

<sup>42</sup>Денес селото припаѓа на Општина Дојран и се наоѓа околу 8км северозападно од Охридското Езеро; Според А.Стојановски Фурка како дервенциско село се спомнува за првпат во 1530/31 година: Стојановски 1974, 292.

од Скопје за Солун, односно од Албанија за Цариград. Тоа е заправо денешниот пат што оди од Дојран кон Валандово, односно од Струмица, а којшто минува крај старата Фурка. На север од селото се протега клисура, долга неколку километри, низ која тече Дервенска Река. Селото било должно да обезбедува премин низ таа клисура, бидејќи тука се пробивал споменатиот пат. Освен тоа, во реонот на клисурата се наоѓа месноста Тапан (турски: „Даул“), што исто така укажува на дервенциската служба.<sup>43</sup>

### **Патна траса Струмица – Штип – Скопје**

Голем број на битни ликови за светската историја поминале низ овој пат, со ралични цели и намери, во походи и посети. Не случајно патот Сер - Струмица - Скопје бил наречен и „Царски пат“. Меѓу честите минувачи биле императорите Василиј II (976-1025) и Алексиј I Комнен (1081-1118). Василиј, последните години пред завршувањето на кампањата против Самуил, речиси секоја година минувал низ овој пат преземајќи офанзива против него. Алексиј, пак, во офанзивите против побунетите српски племиња како и против Норманите. За тоа говори и неговата ќерка Ана Комнина, која ги опишува подвизите на нејзиниот татко.

Очигледно Алексиј Комнен имал за цел не само да не им дозволи на Норманите да навлегуваат во империјата, како во 1097г., но и да не им допушти воопшто да излезат на јадранскиот брег. Алексиј презел поход со цел да го спречи навлегувањето на Боемунд на Балканот. Од Солун тој заминал за Струмица и во таа пригода го посетил манастирот „Богородица Елеуса“ крај денешното с. Вељуса; го дарувал. Од таму се упатил на север, дошол во Слосим (непознато), па од таму низ Валовиште (Демирхисарско) се вратил во Солун, а од почетокот на ноември 1096 година во Цариград.<sup>44</sup>

За една од офанзивите што ја презел Теодор II Ласкарис (1254-1258) против Бугарите, историчарот на Никејското царство, Георги Акрополите, ќе напише: „Тој поминал низ Прилеп, па за Велес со својата војска и опсадни средства со цел негово ослободување од Бугарите. Со самото појавување на императорот, Бугарите ќе се повлечат од тврдината. Потоа со целата војска тргнал низ Невстапол (Νευσταπόλεως), местото било безводно и непроодно за голема војска, војската немала леб, а повеќето коњи немале пиено вода два дена. Тој поминува низ крепоста Струмица, ги пресекува земјите на Мелник и одново се враќа во Сер“.<sup>45</sup>

Од документите на манастирот „Богородица Елеуса“ добиваме доста значајни податоци за имотите кои ги поседувал, како и за

<sup>43</sup>Стојановски 1974, 291-293.

<sup>44</sup>Златарски 1934, 242-243.

<sup>45</sup>Грџки извори за Българската историја XVIII, София 1972, 189.

распореденоста на селата по патот и нивните имоти. Во овие документи ни се приложени податоци за имиња на луѓе, села, реки, месности, а со тоа и за патниот правец Струмица – Радовиш. Среќаваме доста имиња на села од кои еден дел лежеле на оваа доста значајна патна траса и тоа: Брезница, Контарат, Леасковица, Рулина, Палеокастро и др.<sup>46</sup>

Значењето на овој пат е од непроценливо значаење, како глава алка за поврзувањето на реката Струма и Вардар, односно јужните со централно- балканските подрачја. Како што рековме еден пат од Штип водел на југоисток преку Радовиш за Струмица, преку реката Струмица, до реката Струма, па за Сер. Покрај оваа поврзување на Штип и Струмица постои уште еден паралелен пат кој од Штип поминувал низ долината и изворниот дел на реката Крива Лакавица, па оттаму поминувал во близина на Конче и продолжувал надолу кон југоисток,<sup>47</sup> па се спуштал по течението на Грацка Река (Бела Река), под денешните села Рич и Белотино, па низ денешното вештачко езеро Водоча (Струмичко) патот излегувал кај денешното село Попчево, од каде еден крак продолжувал за Струмица, а еден се спуштал на југ и се поврзувал со стариот пат Струмица – Солун, јужно од денешното село Раборци.

Друга потврда за постоење на тој пат наоѓаме во спомнувањето на дербенските села Липовиќ како и Ново Село во југозападниот дел на Штип (Сл.7), кое имало за задача да го чува и управува со мостот на Брегалница, кој водел за Штип.<sup>48</sup> Со поврзување на овие дербенски села се дава можност да се определи приближниот правец на патот кој преку реката Крива Лакавица ги поврзувал Струмица и Штип.

Денес постои Долни и Горни Липовиќ, меѓутоа во изворите од XVI век е запишано само едно село – Липовиќ. Исклучок прави пописот од 1573 година, кога биле запишани две села – Стари Липовиќ и Липовиќ. Делбата на Горни и Долни Липовиќ, најверојатно станала во подоцнежниот период, но во секој случај пред 1664/65 година, кога како дервенциско се јавува селото Долни Липовиќ. Со оглед на ова, сигуно е дека дервенциското с.Липовиќ од XVI век е идентично со денешниот Долни Липовиќ, бидејќи низ него минувал значајниот каравански пат („Друмот“) од Солун за Штип. Горни Липовиќ е далеку од патот и можеби е идентичен со с.Стари Липовиќ.<sup>49</sup>

Овој пат покрај примарната функција да ги поврзува Струмица и Штип, имал и краци кои излегувале во долината на реката Вардар. Така, на пример, во првата половина на XVI век, тој низ долината на река Крива Лакавица, односно низ дервенското село Липовиќ, поминувал преку

<sup>46</sup>Грѓчки извори за Българската историја VII, Софија 1968, 79-94.

<sup>47</sup>Шкриванић 1974, 100.

<sup>48</sup>Шкриванић 1974, 100-102.

<sup>49</sup>Во 1530/31 година с.Липовиќ имало 28 домаќинства. Крај патот за Солун, постои место „Дервен“. Освен

ниските ритчиња на Конечка и Градешка Планина, од другата страна кај дервенското село Бистренци (Сл.7),<sup>50</sup> кое се наоѓа 3км северозападно од Демир Капија, а 10км југоисточно од Неготино. Дотогаш тој пат од Струмица водел преку селата Попчево, Рич и Липовиќ во долината на Крива Лаковица, а оттаму, со еден крак за Штип, а со друг — за Тиквешјата. Поради тоа, кон крајот на XIX век овој пат од месното население и се викал „Тиквешки пат“.<sup>51</sup>

Во средниот век на овој простор, како значаен патен правец, по течението на Крива Лаковица, имало и тврдини кои го обезбедувале патот како од југ така и од север. Една од тие е тврдината („φρούριον“) кај денешно Конче, кај месноста Горна кула.<sup>52</sup> Таа воедно функционирала како попатна стража. Локалитетот Горна кула лежи југоисточно од Конче; во североисточното подножје на долгиот планински венец Серта — Градешка Планина. Претставува истурен и тесен рид, 120 м висок над долината на Лаковица. Има стрмни падини, омеѓани со две длабоки бразди. Старите патишта од Штип (долж Лаковица) и од Струмица се соединуваат кај Конче и се искачуваат покрај Горна кула до сртот на Градешка (преминот Превалец), за оттаму да продолжат кон Демир Капија на југозапад, односно кон Градец и Вардарската магистрала на југ.<sup>53</sup> Според мојата претпоставка преминот Превалец укажува на некогашното дервенциско село Превалец, кое денес не постои (Сл.7). Имајќи ја предвид некогашната значајност на овој премин за поврзување на Конче со Повардарието. А.Стојановски го убдицира ова село, кое денес не постои, на просторот помеѓу селата Рич и Липовиќ, каде што и денес постојат истоимени ниви, како и Превалечки пат, кој води кон с.Рич, западно од Струмица. Според податоците што ги добиваме за него од 1530/31 година, селото било христијанско со 43 домаќинства и 15 неженети, влегувало во Струмичката каза.<sup>54</sup> Ако с.Превалец се наоѓало помеѓу денешните села Рич и Долни Липовиќ, како што вели А.Стојановски, две села кои се на оддалеченост од околу 8км воздушна линија, Превалец би требало

---

тоа, на сретпат, меѓу Долни Липовиќ и с.Рич, порано имало кула со турска посада, која го чувала патот. Веројато е дека на тие места биле поставувани и дервенциските стражи од с.Липовиќ: Стојановски 1974, 234-235.

<sup>50</sup>Шкриванић 1974, 100-101.

<sup>51</sup>Г.Стоев и М.Пандевски 1969, 24.

<sup>52</sup>Меѓу површинските наоди се среќава и доцно-средновековна керамика. Траги наобнова на обидието нема, старите ѕидови веројатно биле добро зачувани и во средниот век, а крепоста била користена повремено како контрола на спомнатите патишта. Овие пак биле користени до наше време во локалниот сообраќај. Крепоста не е премерена ниту снимана. Во подножјето на ридот се развила неукрепена населба Конче, со значајна црква на „Св. Стефан“, обновена во XIV век. Во повелбата на Василиј II од 1019 година Конче е наведено како енорија на Струмичката епископија: И.Микулчиќ, Средновековни градови...,317-318.

<sup>53</sup>Микулчиќ 1996, 317-318.

<sup>54</sup>Стојановски 1974, 261-262; Според А.Стојановски дервенциското село Превалец чувало дел од големиот Солунскипат што одел преку Штип за Скопје, а кој на овој сектор можел да мине преку селата Костурино, Превалец и Долни Липовиќ, одбегнувајќи го на тој начин градот Струмица.

да се наоѓа на околу 4км југоисточно од Долни Липовиќ. Сметам дека ова растојание е многу мало за две дервенциски села, како и фактот што патот кој се спушта од Липовиќ, е ридест и нема ниту еден страничен крак кој се поврзува на делницата помеѓу Липовиќ и Рич. Сметам дека поголема е веројатноста ова село да се наоѓало понајуг од Рич или кај месноста Превалец кај Конче.

Во денешно време сообраќајницата која води преку Радовиш, претставува модерен магистрален пат и најважна патна комуникација што ја поврзува Струмица со внатрешноста на нашата земја. На патот од оваа траса среќаваме уште едно дервенциско село, кое исто така е регистрирано во пописните турски дефтери од 1519 година. Тоа е селото Тонотарци.<sup>55</sup> Тоа се наоѓа 16 км западно од Радовиш и околу 3 км северно од денешниот модерен пат Штип – Радовиш (Сл.7).<sup>56</sup>

Старото дервенциско село Тонотарци се наоѓало североисточно од денешното село, крај некогашниот пат Штип – Радовиш. Можат да се видат остатоци од стари гробишта и манастир. Тука било сместено старото село. Поради близината на патот („падето“), селото постојано било изложувано на напади и големи зулumi, па неговите жители биле принудени да го напуштаат и да се населуваат на денешното место, далеку од патот, среде високи ридови. Не се знае кога се случило тоа поместување. Главната задача на дервенциите од оваа село, бездруго била да го чуваат патот Штип – Радовиш. За дервенциската служба на селото укажуваат и самите месности околу него. Во непосредна близина на старото село, постои месност Дервен, а на 2 км од него, одејќи кон Штип, и месност Тапанот. Тие имиња укажуваат на некогашната дервенциска служба што ја вршело селото.<sup>57</sup>

Освен веќе посочените патни траси, постои уште една значајна траса за Малешевијата, која од денешното селото Дабиле се одделува од патот за Петрич и води преку планината Огражден. Но, тоа е доста тежок и непогоден пат дури и за современ сообраќај. Тој имал поголемо стопанско значење во минатото поради тоа што ја сврзувал Малешевијата со Струмица, односно преку неа и со Солун. Поради комплексноста оваа траса нема да биде опфатена во овој труд.

---

<sup>55</sup>Денешното име на селото е изменето воТанатарци, моментално припаѓа на Општина Штип; Во 1530/31 година Тонотарци имало 6 христијански домаќинства и влегувало во Струмичката каза, до 1573 година селото доста нараснало и спаѓало меѓу најголемите селски населби во Македонија; имало 101 домаќинство и 61 неженет, од кој само едно домаќинство било муслиманско: Стојановски 1974, 283-284.

<sup>56</sup>Шкриваниќ 1974, 100; Соколовски 1984, 181-182.

<sup>57</sup>На Дервенот подоцна Османлиите изградиле стража (караула), во која сместиле своја стража. На Тапанот пак, според преданието, стоела селска стража со тапан: Стојановски 1974, 284.





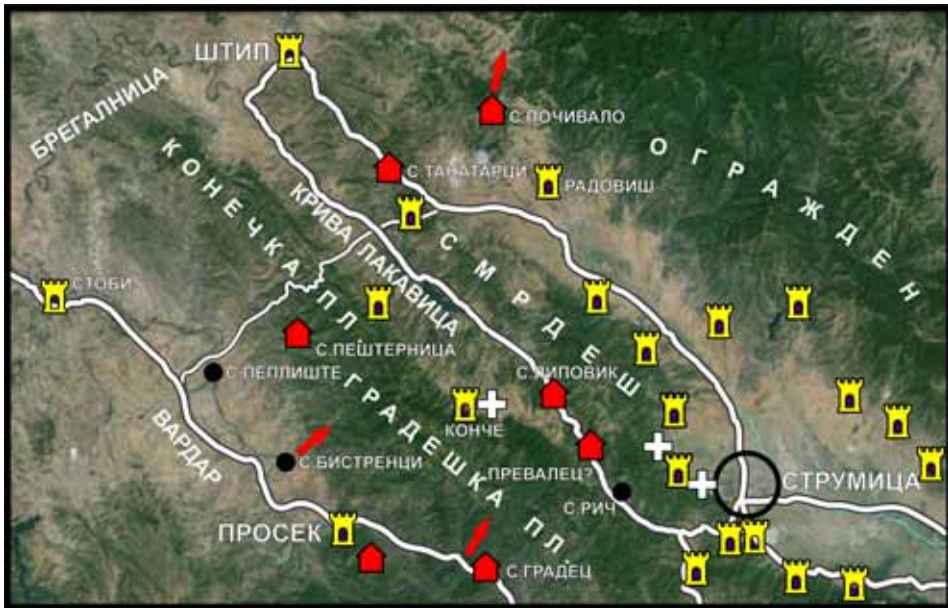

Сл.7 Карта, Патна траса Струмица – Штип – Скопје,  
Струмица – Вардарска Долина (Графички дизајн: Тиме Гарванлиев)



## Библиографија:

- Атанасовски, Александар. *Македонија во XIV век*, Тетово: Напредок, 2009.
- Васић .М., *Мартолоци у југословенским земљама под турском влашћу*, Сарајево 1967.
- Грџки извори за Българската историја VII*, София 1968.
- Грџки извори за Българската историја XVIII*, София 1972.
- Живојиновић, Мирајана, „Драгаши и Света Гора“, *Зборник радова Византиолошког института XLIII*, Београд 2006. 41-57.
- Златарски, Васил. *Историја на българската държава през средните векове. Том I. Историја на Първото българско царство. Част II. От славянизацията на държавата до падането на Първото царство (852—1018)*. София: Наука и изкуство, 1927.
- Иванов.Г, *Моноспитовско Блато - последното мочуриште во Македонија*, Струмица 2008.
- Институт за Българска Историја. *Грџки извори за Българската историја. Том VII*. София: БАН, 1968.
- Институт за Българска Историја. *Грџки извори за Българската историја. Том XVIII*. София: БАН, 1972.
- Македонија – Сбоник от документи и материали*, БАН Институт за историја Институт за български език, София 1978.,
- Микулчиќ, Иван. *Средновековни градови и тврдини во Македонија*. Скопје: МАНУ, 1996.
- Панов, Бранко. *Средновековна Македонија том 3*, Скопје: Мисла, 1985.
- Петров.П.Хр, *Научна експедиција в Македонија и Поморавието- 1916 г.*, София 1993.
- Соколовски.М, *Струмичката нахија во 14.век, Акта Велјуса-ООЗТ филозофски факултет*, Скопје 1984. 180-183.
- Стоев.Г и Пандевски.М. , *Струмица и струмичко низ историјата*, Струмица 1969.
- Стојановски, Александар. *Дервенциството во Македонија*, Скопје: ИНИ, 1974.
- Шкриванић, Гавро. *Путеви у средњовековној Србији*, Београд: Туристичка штампа, 1974.



**Проф. д-р АЛЕКСАНДАР АТАНАСОВСКИ**  
Филозофски факултет-Институт за историја  
Универзитет „Св.Кирил и Методиј“ – Скопје

## **ЦРКОВНО-КАНОНСКИ ОДРЕДБИ ЗА ЖЕНАТА ВО ВИЗАНТИЈА СПОРЕД СИНТАГМАТА НА МАТИЈА ВЛАСТАРА**

Во првата половина на XIV век во Солун се одвивала дејноста на двајца познати византиски дејци, монахот Матија Властара и правникот Константин Арменопул. Матија Властара во својот зборник : *Suúntagma kate stoícekon*, ја внел сета најважна граѓа од црковното и световното право, расподелувајќи ја во форма на алфабетар во 24 глави или состави. Затоа, понекогаш, може да се сретне и под името Алфавитна синтагма. Синтагмата го надживеала византиското царство, била преведена на народен грчки јазик кон крајот на VI век. Се мисли дека за време на турското владеење во Бугарија и во Романија за христијанското население важела Синтагмата и Арменопуловиот зборник. Кога Русија ја добила Бесарабија од Турција врз основа на договорот во Букурешт, го затекнала таму во употреба византиското право. Бесарабија била единствената земја во која дури во XX век (до 1918 г.) важело византиското право.<sup>1</sup>

Властаревата Синтагма може да се најде во поголем број ракописи, како целосна Синтагма и како нејзини избрани членови (скратена верзија). Покрај другите одредби во Синтагмата се поместени и неколку црковно-канонски одредби за жената, коишто се однесуваат на дел од секојдневниот живот, бракот, раѓањето и одгледувањето на децата, неверството, жената во црква, облеката и сл.

Во византиското световно право за бракот се вели: „Кај христијаните бракот се склучува било во писмена било во усна форма помеѓу маж и жена, секој од нив на соодветна возраст што соодветствува на сојузот, за мажот започнува од 15 години, за жената од 13 години, по взаемна желба и со согласност на родителите“.<sup>2</sup> Црковното право не признава брак којшто не е склучен во црква.

Но, секогаш бракот не се склучувал така, имало случаи кога некои мажи се одлучувале да дојдат до жена преку грабнување. За тоа сведочат

<sup>1</sup>Билана Марковиќ, Облици кривичног дела краѓе у неким српским споменицима византијског порекла. Историјски часопис, књ.XLVIII (2002), 100-101. За нашиот труд го користиме изданието на: Ст. Новаковиќ, Матија Властара Синтагма. Азбучни зборник византијских црквених и државних закона и правила. Словенски превод времена Душанова. Београд, 1907.

<sup>2</sup>Кклога, Византијскиј законодател'нуј свод XVIII века. Вступител'на/ стат', превод, коментариј Е.к. Лип[иц. Москва 1965. 45.

и следниве црковни одредби во Синтагмата на Властара:

*Состав А, глава 13, За тие што грабнуваат жена за брак*

Анкирско, 11-то правило: Единаесеттото правило на Анкирскиот собор вели: Девојка, свршена за кој било, потоа грабната од друг, макар овој последниот и противзаконски да ја силувал, наредува, повторно да се врати на тој за кого таа била свршена, доколку тој е согласен да ја земе, затоа што против вољата тој не е должен да биде принуден на тоа.<sup>3</sup>

*Василиј, 22-ро: Василиј Велики во 22-то правило вели:* Тој што зел жена со посредство на грабеж не треба да се прима на покајание до тој момент додека не биде разделен од неа. И ако била свршена (верена) за кој било, тогаш се враќа кон него, доколку тој посака да ја земе неа, ако не била таа уште свршена (верена) со никого, тогаш се враќа кај родителите или кај други нејзини крвни роднини, ако дозволат овие последните- со нејзина согласност, на брак со грабнувачот, бракот да се склучи, а ако не, не треба да биде принудувана.<sup>4</sup>

*Напомена:* А тој што ќе осквернави (обесчести) жена тајно, по нејзина согласност или ќе ја силува, треба да биде подложен на епитимија (забрана) како блудник и во тек на четири години треба да помине низ четири места на покајание, во првата година да стои плачејќи надвор пред вратата на црквата, втората- во својство на слушателите, во третата метанија да прави, во четвртата да стои заедно со верниците, но да се воздржи од Божествените тајни; по истекот на сето тоа треба да добие совршено општење (да се причести).<sup>5</sup>

*Исто, 30-то:* Триесеттото (правило на истиот Свет Отец): Тој што грабнува жена и тој што содејствува со него, се осудува на стоење во текот на три години, надвор од молитвите, заедно со слушачите. А доколку жената, вели светиот Отец, се предала себеси доброволно, и ако на тоа не претходеде ниту силување (обесчестување), што е кажано лично во однос кон девиците, ниту татба, т.с. тајна врска (тајно мешање), тогаш тој што ја зел жената не подлежи на епитимиите од претстојното правило, бидејќи тука немало насилство, а особено во тој случај ако е таа полноласна (моќна) т.с. вдовица, и од неа зависело дали ќе појде за мажот или не; затоа што „ние не треба“ -вели светиот отец, „да расудуваме дали тоа се случило од небрежност (невнимание) или од лицемерие, затоа што се случува обратното, жена од срам да се омажи за почитуваниот или саканиот човек, направила сцена дека таа е грабната, а во суштина

<sup>3</sup>Матије Властара Синтагмат. Азбучни зборник византијских црквених и државних закона и правила. Словенски превод времена Душанова. Издао Ст. Новаковић. Београд 1907. 104 (натаму скртенено Ст. Новаковић, Синтагмат); Властарь Матфей. Алфавитная синтагма Матфея Властаря. Москва, 1892. Пер. Н.Ильинского. Репринт (с перенабором): Москва, 1996. Перевод с греческого свящ. Николая Ильинского, 41. (Натаму скратено, Алфавитная синтагма)

<sup>4</sup>Новаковић Ст., Синтагмат, 104; Алфавитная синтагма, 41.

<sup>5</sup>Новаковић Ст., Синтагмат, 104; Алфавитная синтагма, 42.

доброволно пошла за него. Така, ако грабнувањето било направено привидно, тогаш ниту епитимиите не треба да имаат место ниту законите поставени за грабнувачите, а само подлежат на побарувањето за оштета од страна на родителите, односно на тие коишто ги зеле во потчинетост нив, затоа што они можат да го растураат бракот којшто е склучен без нивна согласност.<sup>6</sup>

*Четврти Собор 27-мо и шести Собор 202-ро:* 27-то правило од Четвртиот и 202-го од шестиот Собор, предвидуваат: Тој што грабнува жена под изговор за сопружништво, или тој што содејствува или се согласува и тој што помага, ако е свештеник да се расчини, а ако е верник- се предава на анатема. На таков начин овие правила го подложуваат на тие казни и тој што сака да помага на грабнувачот во љубовта и во убавината. Тоа е праведно. Бидејќи грабнувачот за да се оправда за грабнувањето изјавува дека тоа го направил од љубов, којашто го поттикнала него на беззаконско дејство, надвладаела над разумот, а кој нормален (со здрав разум) ќе му прости на содејствувачот, којшто немал никаква друга побуда за такво нечесно дејство, освен својата развратност, којашто и покрај другите неубавини, го соборува (урнува) општественото уредување. Соучесник се нарекува тој кој помага да се изврши делото (грабнувањето).<sup>7</sup>

Постоеле дозволени и забранети бракови. За нив се однесуваат одредбите од Г-состав, глава 2, За дозволените и забранетите бракови

Свето Апостолско 26 правило и 6-то од VI Собор и Картагинско 16-то дозволуваат да стапат во законски брак тие од приклучените кон клирот, коишто се наоѓаат во должностите четци и певци; по унапредувањето (произведувањето) во степен подѓакони или ѓакони или презвитери, не се дозволува да стапат во брак, затоа што тие од посветените, коишто се оддалечуваат од бракот, веднаш се исфрлаат.<sup>8</sup>

Неокесариско 1-во правило. И првото неокесариско правило го лишува од свештенство презвитерот којшто се споил законито со жена по неговото воспоставување (избор за презвитер)<sup>9</sup>

Глава 4; За двоженци; трोजенци и повеќеженци, мажи и жени и за свештеници кои стапуваат во втор брак

*Апостолско 17-то правило.* 17-то правило на Св. Апостол вели: кој по крштевањето учествува во два брака или паднал во блуд, тој не може да биде ни епископ, ни презвитер, ни ѓакон, ниту воопшто во списокот на свештените чиновници. Затоа што благодетта на Светиот Дух со зборови неизреченото и со умот непостигнатото таинство на крштевањето,

<sup>6</sup>Новаковић Ст., Синтагмат, 104-105; Алфавитная синтагма, 42.

<sup>7</sup>Новаковић Ст., Синтагмат, 105; Алфавитная синтагма, 42.

<sup>8</sup>Новаковић Ст., Синтагмат, 158; Алфавитная синтагма, 73.

<sup>9</sup>Новаковић Ст., Синтагмат, 158; Алфавитная синтагма, 73.

измивајќи (исчистувајќи) го од секаков грев крстениот и покажувајќи му го блискиот свет, не му забранува понатаму да се просветлува со чистиот свет на свештенството, по божественото крштевање веќе нема место за жртва за грев, којшто и свештенство дарува.<sup>10</sup>

*Василие, 12-то;* за тоа правило споменува и Василиј Велики во 12-то свое правило, кога вака зборува: На двоженците правилото целосно им забранило да бидат служители на црквата.<sup>11</sup>

Апостолско-18-то. Апостолското 18-то правило вели: Тој што ќе земе за жена вдовица, или избркана од својот маж, или блудница, или глумица (танчарка), бидејќи не може да се верува дека ќе живее невин (чесно) при таква жена, не може да биде ниту епископ ниту презвитер, ни воопшто во клирот.

*VI Собор, 3-то правило.* Со овие две правила е согласно и 3-то правило на VI Собор.<sup>12</sup>

*За двоженците обични верници*

Сепак, божествениот апостол Павле, знаејќи го надвладувањето на природните сопки кон паѓање, дозволил на младите вдовици да стапуваат во втор брак ако сакаат. А божествените отци, знаејќи го немирот од телесните мудрувања, определиле дека не треба да се забранува да стапат во втор брак и мажите коишто сакаат, впрочем не го дозволувале без епитимии.<sup>13</sup>

*Лаодикејско-1-во правило.* Првото правило на Лаодикејскиот собор вели: Законски соединетите во втор брак откако ќе помине не многу време и по направените молитви и пост, по благонаклоност треба да бидат примени на општење во заедницата, ако се соединиле пред законскиот брак тајно во заедница, тогаш задолжително да понесат епитимија како блудници.<sup>14</sup>

Василие Велики во 4-то правило вели: Едни на една година, други на две се исклучуваат второбрачните од свештеното општење.<sup>15</sup>

За жените што стапуваат во втор брак, Василие, 41-во

Во 41-то правило: Вдовица жена, ако е лишена од блиските родители и ако стапи во втор брак доброволно, не се забранува. Апостолот рече: ако умре мажот слободна е да појде за кого сака, исто о Господе, да се спои со верен маж. А ако родителите на кои е потчинета таа се живи и не се согласни, тогаш можат да го растурат брачниот сојуз.<sup>16</sup>

*За тробрачието (Третиот брак), Василие, 4-то правило*

<sup>10</sup>Новаковић Ст., Синтагмат, 162; Алфавитная синтагма, 75.

<sup>11</sup>Новаковић Ст., Синтагмат, 162; Алфавитная синтагма, 75.

<sup>12</sup>Новаковић Ст., Синтагмат, 162; Алфавитная синтагма, 75.

<sup>13</sup>Новаковић Ст., Синтагмат, 163; Алфавитная синтагма, 76.

<sup>14</sup>Новаковић Ст., Синтагмат, 163-164; Алфавитная синтагма, 76.

<sup>15</sup>Новаковић Ст., Синтагмат, 164; Алфавитная синтагма, 76.

<sup>16</sup>Новаковић Ст., Синтагмат, 164; Алфавитная синтагма, 76.



Василие Велики во 4-то правило: За третоженците вели: Ние го прифативме обичајот да ги одлачуваме на 5 (пет) години, да не се растура бракот, а да не се нарекува таквиот сојуз брак, туку многуженство или поинаку казнет блуд, т.с. не рамнодушен и ограничен на една жена. Затоа и Господ на Самарјаните кои пет мажи смениле рече сега него го имаш, ти не си маж, покажувам на тие што ја престапиле границата на вториот брак веќе не се достојни да се нарекуваат со името маж или жена. Впрочем, не треба, вели, сосема да им се заградува влезот во црквата, но им определува казна заедно со слушателите и тие заедно што стојат, но оттука не и со тие што плачат.<sup>17</sup>

*Василие 50-то*, и пак во 50-то правило вели: На тробрачните нема закон, т.с. црковен. На таквите дела гледаме како на нечистотии во Црквата, но на сенародно осудување тие не подлежат, како подобро, како расплеткана прељуба. Бидејќи ние не го осудуваме тоа дело дотолку за да се растури бракот, но по тоа соединување за кое беше кажано сега, и по неговото разграничување и определување, ги прифаќаеме таквите (бракови).<sup>18</sup>

*Григориј Богослов*: Богослов, овој наречен Велики Григориј вели: Првиот брак- закон; вториот- попуштање, третиот- беззаконие, а што повеќе од тоа- свински живот, тие што имаат не многу слични примери на порок.<sup>19</sup>

*За мачните бракови*: Веќе старите закони признавале три брака; царот Лав Мудри стапил во четврти брак и затоа бил одлачен од патријархот Никола (Мистик 896-907; 912-930), царот го молел него за ослободување од тоа одлачување...<sup>20</sup>

*За многуженците* ( За повеќебрачноста), Неокесариско 3-то (правило)

Третото правило на Неокесарискиот собор вели: времето на покајание определено за тие кои паднале во многубрачие, така што го поминале тробрачието, познато, Впрочем и самото дело не е познато, бидејќи никој од старите (древните) закони не го објаснува тоа, Впрочем велат верата и животот во покајание го скратуваат времето на покајување.<sup>21</sup>

Мудриот во с<sup>1</sup> Василие во 80-то правило вели: многубрачието отците го покриле со мрак и молчење како животинско дело туѓо за човечкиот живот, нам ни се претставува, т.с. се вели по наше мислење и суд подобро да казнуваме отколку блуд. А многубрачноста не се разликува од сврзувањето (мешањето) со мнозина, туку соживот со многумина на еден

<sup>17</sup>Новаковић Ст., Синтагмат, 165; Алфавитная синтагма, 77.

<sup>18</sup>Новаковић Ст., Синтагмат, 165-166; Алфавитная синтагма, 77

<sup>19</sup>Новаковић Ст., Синтагмат, 166; Алфавитная синтагма, 77.

<sup>20</sup>Новаковић Ст., Синтагмат, 166; Алфавитная синтагма, 78.

<sup>21</sup>Новаковић Ст., Синтагмат, 167; Алфавитная синтагма, 79.

и ист човек, макар и не во исто време. Бидејќи бракот не се состои само во тоа што според простонародниот израз, да се споиш со жена, но тој е сојуз на маж и жена, општ договор за цел живот и општење на божествените и човечките права, како што определуваат законите, бидејќи тој се познава не само по спојувањето (соединувањето) туку и по расположението на соединетите. А молчењето на отците е затоа што тробрачието (третиот брак) е признат како законит, а многубрачноста и законите и правилата ја отфрлаат. Бидејќи секој сојуз кој ги надминува границите на третиот брак, јасно се нарекува многубрачност и би рекол дека тоа веќе е блуд и сосема справедливо: бидејќи кој блудствува си прави лошо самиот на себе, доброволно се турка себеси во незадржлива пропаст, а тој што се спојува себеси во четврти и веќе петти брак ги прекршува потчинувањата на сите забранети божествени правила и прави навреда на своите родени деца, присоединувајќи ги кон нив и незаконородените. Затоа (таквите) по заборавањето на беззаконието и по искреното покајување, заповеда повеќе да се казнат, бидејќи направиле блуд, затоа, ако внимателно проникнеш во одредбите на Светиот, за нив предвидува седумгодишна епитимија, а на некои и осумгодишна бидејќи ако споменува само за две места на покајание, предвидел да поминат во нив 4 години, тоа конечно и во другите две, за кои, како што е познато, за кратко замолчел, должно е да проведат и другите 4 години, пред да се причестат во Св. Тајни.<sup>22</sup>

Глава 5: За жените кои сакаат да стапат во втор брак, кога исчезнал мажот без вести во патување или во војна.

*Василие, 31-во;* 31-то правило на Василие Велики вели: Ако жена на која мажот исчезнал без вести (без глас) или се најде во неизвесност не го најави враќањето, и не истражи за неговото исчезнување, преку тие што убаво го знаат него, дали навистина умрел и стапи во брак со друг подлежи на суд за прелјубница (блудница).

*Истиот, 36-то:* А 36-то правило на истиот Василие Велики вели дека и жената на војник подолго отсутен подлежи на истото обвинување за прелјубница, но има извесно помилување затоа што секогаш може да се претпостави за времето на смртта на војникот, животот што го минува сред битки, опасноста и крвопролевање.<sup>23</sup>

VI Собор, 903-то. VI Вселенски Собор соочувајќи се со овие две правила го донел своето 903-то правило, употребувајќи ги истите зборови на светиот и додава дека војник кој се вратил од привременото отсуство, ако посака може да ја земе својата жена, а нејзе и законски споениот со неа маж им се дава олеснување, бидејќи за незнаење не се казнува. А жена, која не го дочекала враќањето на мажот, којшто бил во воена служба, не заслужува помилување. Ако не се согласи жената на сожителство

<sup>22</sup>Новаковић Ст., Синтагмат, 167-168; Алфавитная синтагма, 79.

<sup>23</sup>Новаковић Ст., Синтагмат, 169; Алфавитная синтагма, 79-80.

со вратениот војник, тогаш да не им биде дозволено да сожителствува со вториот маж, макар таа и да сака, бидејќи ако решително посака по враќањето на првиот маж секако да сожителствува со вториот, макар тој и да не ја допушти кон себе, таа треба да биде казнета како прељубница и бракот без одлагање да биде раскинат бидејќи според словото на отците се дава прошка на тие, кои подготвени го оставиле второто сопружништво и го осознале направениот грев, но оттука не и на тие кои се противат и претпочитаат прељуба.<sup>24</sup>

*Глава 7, За тоа што христијаните по стапувањето во брак не прилега да глумат: Лаодикејско, 53-то: 53-то правило на Лаодикејскиот собор заповеда дека христијанин кој влегува во брак прилега да се држи до скромноста и да не обрнува внимание на тие што танцуваат и што глумат. А потоа заповедта на ова правило да се пренебрегне<sup>25</sup>*

*Глава 8, За девиците (девојките) кои без согласност на своите родители стапуваат во брак*

*38-то правило на Василие Велики: Потчинета девојка која без согласност на својот татко се оддала себеси на општење во брак со својот љубовник, се осудува како блудница. Впрочем, вели, ако се помират родителите со неа и ако се согласат на нивното сожителство со љубовникот и обесчестувачот, тоа дело незаконско на почетокот- по согласноста на родителите ми се чини има цел. Впрочем и заради тоа, поради претходното беззаконие, таквата жена треба да биде удостоена со општење по 3 (три) години епитимија. Но, тогаш бракот бил заклучен според една согласност, а кај нас не може да се случи без свештенословие.<sup>26</sup>*

Но, и 40-то уште и 42-то правило предвидуваат да не се смета ништо неполошо од блудница таа потчинета, која стапила во брак без согласност на својот господар, бидејќи условите на тие што се наоѓаат под власта на другите немаат ништо цврсто, а според тоа и бракот заклучен без согласност на владетелот се смета за блудност. А, ако господарот нејзин потоа, откако таквиот брак стане јавен, или дал согласност за него или им ја дарувал слободата, тогаш бракот треба да се смета за невин, а првиот грев, како блудност, за справедливост треба да биде казнет со епитимија.

А потчинетата, која склучила брачен сојуз со слободен, кога знаел и не противречел господарот, не треба да се смета за блудница, бидејќи молчењето негово по неопходност им го дарува нејзиното ослободување и избавување од гревовите.<sup>27</sup>

*Глава 11; За тие што земаат во брак посветена на Бога*

<sup>24</sup>Новаковић Ст., Синтагмат, 169; Алфавитная синтагма, 80.

<sup>25</sup>Новаковић Ст., Синтагмат, 171; Алфавитная синтагма, 80.

<sup>26</sup>Новаковић Ст., Синтагмат, 171; Алфавитная синтагма, 81.

<sup>27</sup>Новаковић Ст., Синтагмат, 171-172; Алфавитная синтагма, 81.

*VI Вселенски Собор, 16-то правило.*

16-то правило на VI (Вселенски) Собор вели: Девици коишто се посветиле себеси на Господ Бог, исто и монахињите, не им се дозволува да стапат во брак, а ако го нарушат заветот, тогаш се одлачуваат од божествената причеста (општење), времето на покајание за нив го определува локалниот (обласниот) епископ во зависност од заветот на секоја, впрочем и богословскиот глас на Григориј вели: ако ветувањата, дадени од човек на човек, не се прекршуваат и ги утврдува Бог, повикувајќи го да посредува, тогаш колку голема опасност се покажува од нарушувачите на тие завети, коишто ги дале на самиот Бог.<sup>28</sup>

VI Собор, 4-то; Четвртото правило на VI Собор: Кој се сојузил (склучил брак) со жена посветена на Бога, било да е девојка или вдовица, свештеникот се исфрла, а верникот се одлачува. А инаку законот ги казнува нив. И кога би со менувањето на алиштата се зарекла на мирување (бездејствие) заклучено во правилата коишто понатаму ќе бидат наведени, исто така треба да се кажат.<sup>29</sup>

Глава 12, За тоа дека не треба да се склучуваат бракови со еретиците, VI Собор, 14 правило: целосно им забранува на свештениците да склучуваат брак со еретички жени!<sup>30</sup> 72-то правило на VI Собор буквално предвидува вака: Не е достоин православен маж со жена еретичка да склучува брак, ниту православна жена со маж еретик да се соедини.

Наредба на Писанијата: Не се враќа прељубница кај нејзиниот маж, се разбира во однос на мажот кој не сака да ја земе неа; бидејќи ако мажот им го прости престапот, тогаш безпречки може по истекот на две години пак да ја прими неа, според новелите на Јустенијан и Лав Мудри.

*Глава 15, За заветените (свршениите) жени, овде и за заветот (свршувачката)*

*Василие, 69-то. 69-то правило на Василие Велики вели: ако живее четец заедно со својата вереница пред бракот и со нејзина согласност, тогаш по одлачувањето од една година, повторно се прима во четци без право да биде унапреден во повисок степен. Ако живее заедно со жена без свршувачка, макар и да имал разговор со неа за тоа дека ќе ја земе неа за жена, се лишува од служењето и титулата (четец). А ако биде откриен во втора страст служител, т.с. подгакон, тој целосно се отстранува од службата.<sup>31</sup>*

*За верниците што ги изгониле своите жени.* Апостолско, 48-мо. 48-то Апостолско правило: Верник кој ја изгонил без причини својата

<sup>28</sup>Новаковић Ст., Синтагмат, 177; Алфавитная синтагма, 84.

<sup>29</sup>Новаковић Ст., Синтагмат, 178; Алфавитная синтагма, 85-85.

<sup>30</sup>Новаковић Ст., Синтагмат, 181; Алфавитная синтагма, 86.

<sup>31</sup>Новаковић Ст., Синтагмат, 187-188; Алфавитная синтагма, 90.

жена и со друга зел и се оженил или од друг отпуштена, не е по законите и подлежи на одлачување.<sup>32</sup>

*Картагинско 106 правило:* Тие што го растуриле брачното сожителство, заповеда, или да се смират еден со друг, или да останат безбрачни, според Господовата наредба: Тоа што соединил Бог, човек да не разделува; и Апостолот: си зел жена, не барај развод. Види уште 9-та глава од V состав.<sup>33</sup>

*Глава 17,* за жените разделени од епископите треба да се потстрижат.<sup>34</sup>

Анкирско-19-то правило, забранува на жените што дале завет за невиност (девство), да се соединуваат да живеат со некој, освен со братот.<sup>35</sup>

Следува интересна одредба за жените во месечен циклус. Таква е: А-состав, Глава 16 , За жените што се нечисти (се наоѓаат во период на чистење- или менструален циклус)

*Дионисие 2-ро правило:* Свети свештеномаченик Дионисиј Александриски во второто правило (заповеда): Жените што се наоѓаат во очистување да не пристапуваат кон божествената трпеза ниту да примаат пречесна причесна Тајна; затоа што таа што крвави (таа што ѝ тече месечна крв) да не се дрзне да го допре Господ, но само крајот на Неговата риза, да го споменува Господ и да го моли за помош, што се наоѓа во таква состојба не е забрането, а да пристапува не сосема чиста кон Најсветиот од Светите- е соблазнително и опасно. Жените, вознемирени од месечното течење крв, се одделуваат од седење со другите како нечестиви; бидејќи еврејските жени за време на месечното течење молчат, седат во посебни места, додека не поминат седум (7) дена и не прекрати месечното течење. Таквите и во иднина не се допуштаат до олтарот во кој во минатото им било дозволено да влегуваат, туку се исфрлаат од храмот и исто од припратата на црквата.<sup>36</sup>

*VI Собор, 15-то, (За Ѓакониса)Г-состав*

15-то правило на ИВ Вселенски собор вели: За ѓаконица не треба да биде поставувана жена пред да наврши 40-годишна возраст, а таа која по ракополагањето ја осквернави божествената благодет и влегла во брак, правилото предвидува да се предаде на анатема, а исто и тој кој се смешал со неа (се оженил).<sup>37</sup>

*Василие, 24-то;* Василиј Велики во 24-то правило вели: Ако за маж вдовец нема поставено никаков закон којшто му забранува да стапи

<sup>32</sup>Новаковић Ст., Синтагмат, 195; Алфавитная синтагма, 94.

<sup>33</sup>Новаковић Ст., Синтагмат, 198; Алфавитная синтагма, 96.

<sup>34</sup>Новаковић Ст., Синтагмат, 198; Алфавитная синтагма, 96.

<sup>35</sup>Новаковић Ст., Синтагмат, 203; Алфавитная синтагма, 98.

<sup>36</sup>Новаковић Ст., Синтагмат, 109; Алфавитная синтагма, 44.

<sup>37</sup>Новаковић Ст., Синтагмат, 178; Алфавитная синтагма, 85.

во брак, покрај епитимиите за второженец, исто и жена, вброена кон чинот на вдовиците и потоа стапи во брак, апостолот наредува да биде презрена и да остане без грижа и храна од Црквата. Ако стапи во втор брак 60 годишна вдовица, таа треба да биде одлачена од причеста, да се затвори дотогаш додека не ја напуштат страстите, согледувајќи ја гнасотијата и нечистотијата на тоа, ако пак пред 60-тите години, вели ја вброиме нејзе во редот на вдовиците, тогаш тоа е наша вина, а не на жената (во случај да стапи во втор брак).<sup>38</sup>

*Глава 12, За тоа дека не треба да се склучуваат бракови со еретиците, VI Собор, 14 правило: целосно им забранува на свештениците да склучуваат брак со еретички жени!*<sup>39</sup> 72-то правило на VI Собор буквално предвидува вака: Не е достоин православен маж со жена еретичка да склучува брак, ниту православна жена со маж еретик да се соедини.

По кои причини се раскинува бракот:

*Наредба на Писанијата:* Не се враќа прељубница кај нејзиниот маж, се разбира во однос на мажот кој не сака да ја земе неа; бидејќи ако мажот им го прости престапот, тогаш без пречки може по истекот на две години пак да ја прими неа, според новелите на Јустенијан и Лав Мудри.

*За Ѓаконисите и вдовиците*

Друг бил некогаш чинот ѓаконица и друг чинот вдовица: бидејќи тие што ја избрале чистотата на девството и маките во чистотата на животот, во 40-та година отците (VI Всел. Соб, 14,40; Вас. Вел.24) ги ракополагале во ѓаконици, затоа што знаеле дека жените лесно се оддаваат на заведување и лесно се наведуваат на зло, тие претпоставиле дека треба да ги ракополагаат на таа возраст, а вброените во чинот на вдовици Апостол определил да не бидат помлади од 60 години и справедливо: затоа што тие, бидејќи не го вкусиле човечкото задоволство, не лесно се оддаваат на страстите на таква возраст, а вдовиците ја искусиле машката постела можат да бидат склони кон тие страсти, така што навиката може да предизвика кај нив телесно мудрување, затоа и определиле дека вдовиците треба да бидат над 60 години, бидејќи веќе навлегле во старост кога се гаси природно и пламенот на страсната желба. Имало и такви коишто не ја достигнале 60-годишната возраст- тоа се тие, коишто претпочитале да ја зачуваат невиноста во верската облека; затоа отците за сите повеќе се позанимавале, отколку за овдовелите мажи, и потребното за преживување им го давале од Црквата, за да не бидат принудени да помислат под изговор на бедност (сиромаштија) на втор брак, на што вдовците мажи, многу поразлично се здобиваат со потребното за живот, не можат да се повикаат. А од првото послание на великиот Павле до

<sup>38</sup>Новаковић Ст., Синтагмат, 178; Алфавитная синтагма, 85.

<sup>39</sup>Новаковић Ст., Синтагмат, 181; Алфавитная синтагма, 86.

Тимотеј, ти јасно ќе дознаеш со каква грижа од Црквата се удостојувале вдовиците.<sup>40</sup>

Каква тоа служба во свештенството исполнувале ѓакониците, скоро никому не е познато. Впрочем, некои велат дека тие ги служеле жените при крштевањето затоа што на мажите не им е дозволено да гледаат на разголени жени коишто се крштеваат возрасни. Други велат дека им било дозволено да влегуваат и во светиот олтар и да вршат служење слично на служењето на ѓаконите. А било забрането од отците да влегуваат во олтарот и да вршат служба од причини на месечното прочистување. Дека во минатото и на жените им било дозволено пристап во светиот олтар, тоа може да се види од многу други (сведоштва) и особено од надгробното слово коешто го направил на смртта на својата сестра великиот Григориј Богослов, но за да служи жена при свештената и безкрвна жртва, мене ми изгледа неверојатно, затоа што не е сообразно со здравиот разум дека тие што добиваат степен ѓакон, кои недозволено учат општонародно и чијашто должност е да очистуваат со посредство на Словото, тие од неверните жени, коишто пристапуваат кон крштевање.

Во древните книги во кои детално е опишан чинот на секоја хиротонија, се зборува и за возраста која треба да ја има ѓаконицата, дека е 40-годишна и за облеката, да е во целосен вид монашка и за животот, дека треба да ги имитираат добродетелствата на високите мажи и за служењето на ѓаконите, покрај не многу-што тоа се сведува на свештената трпеза и се покриваат, краевите секогаш напред да висат и дека по зборовите „божествена благодет, болеста излекувај ја“, таа не ги превиткува колената на ниедна нога, а само главата и дека архиерејот, ставајќи ја раката на неа, се моли за тоа што она поминува невин и чесен живот, непорочно го извршува делото на служење и на тој начин престојувала постојано во светиот храм, но оттука нејзе не ѝ е дозволено да служи при пречистите тајни или да зема во раце- (рипиди) својствено за ѓаконите, затоа архиерејот симнувајќи им го „омофорот“ (прекривката) им стаае ѓаконски „орар“ којшто го носи со двата краја напред и за време на причестувањето (се вели) дека таа се причестува со божествените тајни по ѓаконот, дека потоа примајќи ја чашата од раката на архиерејот таа никому не ја предава, туку во тој момент ја става на светата трпеза.<sup>41</sup>

*Глава 20, За тие што се бањаат заедно со жените:*

VI Собор, 77-мо правило, забранува (одрекува) мажите да се мијат во бањите заедно со жените, бидејќи тоа дава повод за озборување од страна на јазичниците и на клериците (свештениците), кои го прават тоа, им определува за казна- исфрлање, а монасите или верниците-одлачување.<sup>42</sup>

<sup>40</sup>Новаковић Ст., Синтагмат, 179; Алфавитная синтагма, 85.

<sup>41</sup>Новаковић Ст., Синтагмат, 180; Алфавитная синтагма, 86.

Тоа правило е 30-то на Лаодикејскиот собор, покрај епитимиите. Бидејќи, ако на тој што ќе се сретне (или ќе поразговара) со жена што поминува му треба голем напор за да не ја осквернави помислата кон нејзиното страсно посакување, тогаш уште помалку може да се воздржи од сладострасна помисла тој, којшто гледа на нив, разголени во бањата, затоа што нашите полови органи непријателот (ѓаволот) ги користи како стрели против нас.

Покрај сè, нели е самата постапка срамна да се гледаат едни со други голи мажи и жени и да ја разгоруваат страста во себе и го разгоруваат огнот во телото (љубовта)? Бидејќи доволно е за телото неговото сопствено зло и неговото природно бранување и зошто храна за очите да додава материја за оган или обилни храни (ако не затоа) за да ја направат понезадржлива и уште повеќе да ја зголемат помислата. А во спротивен случај ние ќе дадеме повод кон соблазна, ние на коишто ни е заповедано да не ставаме пречки на братот и да бидеме камен на сопнување и за Јудеите и Елините и Црквата Божја. Ниту на еден брачен другар не му е простено да го прави тоа, иако се едно тело и еден на друг се дел од телото, не треба да прават зло со своите постапки.<sup>43</sup>

*Глава 21, Како жените не треба да бидат презвитерици*

Лаодикејско, 11-то; 11-то правило на Лаодикејскиот собор заповеда: дека (жена) не треба според древниот обичај да биде презвитерица и да претседава пред другите жени во црквата, затоа што би имала чин учител, бидејќи Словото Божјо воопшто на сите жени им наредило да молчат и да се учат, а не да учат. Од тоа слово јас ги исклучувам тие кои во манастирите управуваат над другите жени, бидејќи соединувањето на различни членови коишто наликуваат на едно тело преку единомушието на другите и заради потчинувањето на Бога, им дава место да бидат глава (раководители).<sup>44</sup>

*Глава 22; За тоа дека жените не треба да влегуваат во Светиот Олтар*<sup>45</sup>

Лаодикејско, 44-то. 44-тото правило на Лаодикејскиот собор смета за неумесно за жените да им се допушти влез во светиот Олтар, макар претходно да им било допуштено. Бидејќи ако е забрането тоа за мажите верници (69-то правило на VI-от Вс. соб), тогаш уште повеќе треба да биде забрането за жените. А не допуштањето (на жените во Светиот Олтар), како што велат некои е од причини на непроизволниот месечен циклус.<sup>46</sup>

*Глава 23, За тоа дека жените во црква треба да молчат, VI*

<sup>42</sup>Новаковић Ст., Синтагмат, 204; Алфавитная синтагма, 99.

<sup>43</sup>Новаковић Ст., Синтагмат, 204-205; Алфавитная синтагма, 99.

<sup>44</sup>Новаковић Ст., Синтагмат, 205; Алфавитная синтагма, 100.

<sup>45</sup>Новаковић Ст., Синтагмат, 205; Алфавитная синтагма, 100.

<sup>46</sup>Новаковић Ст., Синтагмат, 205-206; Спореди и глава 6 од В-состав и 11 глава на овој состав.



## *Собор, 70-то*

70-то правило од VI Собор наредува на жените да го чуваат молчењето, според гласот на великиот Павле, не само во време на литургијата туку и при секој собир на верниците, иако можеби навикнале во својот дом да ги прашуваат своите мажи. Тоа и надвор се почитувало како долично, бидејќи некој вели: „Жено! Молчењето им дава на жените украс!“<sup>47</sup>

*Глава 24, Жените нетреба да се облекуваат во машка облека,<sup>48</sup>  
Гангарско 11-то правило, во грчкиот текст е 13-то?)*

11-то правило на Гангарскиот собор не ги оставило неказнети тие жени кои заради сопствено подвижништво, наместо сопствените женски облекуваат во машка облека, туку ги подложува нив на анатема. Секоја рече (Апостол Павле) во кое звање (чин) и да е, во тоа да престојува. А ние знаеме некои (жени) примајќи го тој вид заради вистинско подвижништво, а не лицемерно, кои го издржале подвижничкиот подвиг и достигнале високи добротина.<sup>49</sup>

*Глава 25: За тоа дека родилките не треба да ги почитуваат законските посты:*

Тимотеј, 8-мо: Осмото правило на Тимотеј Александриски, жените што се породиле во четириесетницата Паша, заповеда да не се држат до законскиот пост, туку да се поткрепуваат себе си колку што е можно, и со употреба на вино и умерена храна, бидејќи постот е измислен за скротување на телото, а кога тоа е слабо, тогаш нема потреба за смирување, туку за помош, за да оздрави и да ја собере претходната сила.<sup>50</sup>

*Глава 26; За тоа кој има бесна жена*

Тимотеј Александриски во 15-то правило вели: Кој не може благоразумно да живее со жена, до таков степен бесна, што на неа се налагаат (ставаат) железни стеги и посака да се разведе од неа и да земе друга, тој по мое мислење не е ослободен од вината на прелубник. А инаку не умеам да кажам решително во однос на ова и претпочитам за подобро да молчам.<sup>51</sup>

*Глава 28, За жените кои применуваат лекарски билки за исфрлање на зачатниот плод; VI Собор, 91-во правило.*

91-вото правило на VI вселенски собор наредува да се подложат на казна како убијци тие од жените кои или применуваат или на други даваат лекарства за исфрлање на плодот (абортирање). Бидејќи жените

<sup>47</sup>Новаковић Ст., Синтагмат, 206; Алфавитная синтагма, 100.

<sup>48</sup>Новаковић Ст., Синтагмат, 206; Алфавитная синтагма, 100.

<sup>49</sup>Апостол Павле, И-до Коринтјаните, VII, 24- Свето писмо на Стариот и Новиот Завет. Скопје 1990. Нов Завет, 214.

<sup>50</sup>Новаковић Ст., Синтагмат, 207; Алфавитная синтагма, 100.

<sup>51</sup>Новаковић Ст., Синтагмат, 207; Алфавитная синтагма, 100.

тајно се состануваат со мажите и зачнуваат, од страв да не бидат откриени во блудноста од родителите, можеби или од господарот (деспотот) со итрина преку отровни напивки го повредуваат плодот или го стегаат стомакот со тежина од што зачнатиот плод умира и не само што плодот мртов излегува од стомакот туку понекогаш заедно со зародишот се губат и самите себе.<sup>52</sup>

Анкирско 21-во; 21-то правило на Анкирскиот собор- можеби порано велат казната за тие што применувале отрови за детеубиство, ги одделувало од причеста до крајот на животот, но ние правиме нешто по човекољубиво, наредуваме дека е доволно за нив покајание од 10 години.<sup>53</sup>

Василиј, 2-ро; Второто правило на Василиј Велики определува за таквите (жени б.м) истата таа мерка 10-годишна и наредува дека лекувањето зависи не само од времето, колку од начинот на покајување. Бидејќи Мојсиевиот закон- кога бил исфрлен плодот, ако уште не го добил својот лик- бара откупна цена, а при прекинување на плодот што веќе се оформил, подложи на суд за човекоубиство, наредува- да се усмрти тој што удрил жена, светиот отец споменувајќи за тоа вели: ние не правиме разлика дали добил определен вид исфрлениот плод или не добил, бидејќи ние не бараме откуп, туку го судиме како убиец тој што го направил тоа, од една страна за истребување на плодот, од друга страна за невнимание (пренебрегнување) за себеси, затоа што се случува понекогаш да умре и она (жената) заедно со плодот. Бидејќи семето поставено во утробата од почетокот се претвора во крв, потоа се згуснува во безформен плод, потоа почнува да прима форма и се претвора во делови и состави.

*Исто таму:* На крајот и 8-то правило на Василиј Велики вели: Ы тие што даваат и тие што примаат детеубиствени отрови се вбројуваат кон свесни убијци. Наредува овде за таквите епитимија од 10 години како за несакано убиство, јас мислам затоа што носеното во утробата уште не постои во природата и затоа што таа се решила на убиство не од безчовечно расположение, но од причини на срам или неприроден страв пред родителите, можеби или господарот или која било друга закана од опасност.<sup>54</sup>

*Глава 29, За жените што не родиле или не можат да родат, или пометнале:*

Василиј 33-то и 52-ро

33-тото правило на Василиј Велики, а исто така и 52-то заповедаат дека тие што родиле при патување, ако при можност да се спаси, таа пренебрегнала да роди, треба да подлежи на казна за убиство, макар друга би го зела него, по човекољубие му го зачувала неговиот живот; меѓутоа,

<sup>52</sup>Новаковић Ст., Синтагмат, 208; Алфавитная синтагма, 101.

<sup>53</sup>Новаковић Ст., Синтагмат, 208; Алфавитная синтагма, 101.

<sup>54</sup>Новаковић Ст., Синтагмат, 208-209; Алфавитная синтагма, 101-102.

како она зачнала од блуд би можела или од прељуба, ја следела сосема уверска и безчовечна мисла, се решила на таков начин да го сокрие својот грев. Доколку од причини на недостаток во неопходност или била земена како пленица (заробеничка) или се криела со бегство од непријателите, или се плашела да не биде откриена од плачот на детето, немала сила да се спаси самата себе заедно со роденчето, тогаш мајката е особено достоина за оправдување, под предвид за заканувачката опасност.<sup>55</sup>

Знамение: Затоа и за тие кои ги доведуваат своите новороденчиња во влезот во храмот- неколку пати било расудувано во свештениот синод и било решено дека таквите подлежат на казна како убијци, макар некој друг да го зел детето и да го приложил во заштита и му го зачувал животот.<sup>56</sup>

*Глава 30, За тие кои силуваат жени девици:*

Апостолско 67-мо; 67-то правило на Светите Апостоли -Тој што силува девица несвршена, подлежи на одлачување, ако некој стане и противречи на тоа дека силуваната е свршена, треба да биде казнет како прељубник и да ја задржи неа (за жена), а не да ја изгони, макар таа и да била сиромашна и несоодветна на неговиот род.<sup>57</sup>

П-состав, Глава 15, За блудот, посебна одредба за жените кои биле принудени да блудничат; Василиј 49-то правило. Ако по нужда (потреба) се случи обесчестување (силување) жената не е виновна; исто и робинка ако биде принудена од својот господар, безгрешна да биде, исто така и ако биде грабната и принудена на тоа или од војници била заплнета и била силувана од нив, поради силувањето не треба да им се дава забрана, а ако е ѓаконица, таа да престане да служи, но и во свештенство да сака да помине поради силувањето од овие или од кој било друг, да не се прима!<sup>58</sup>

---

<sup>55</sup>Новаковић Ст., Синтагмат, 209-210; Алфавитная синтагма, 102.

<sup>56</sup>Новаковић Ст., Синтагмат, 210; Алфавитная синтагма, 102.

<sup>57</sup>Новаковић Ст., Синтагмат, 210; Алфавитная синтагма, 102.

<sup>58</sup>Новаковић Ст., Синтагмат, 459-460; Алфавитная синтагма, 239-240.



## **ЖИВКО ВЕЛКОВСКИ**

НУ Завод за заштита на спомениците на културата и Музеј – Струмица

### **АМАМИТЕ ВО ЈУГОИСТОЧНА МАКЕДОНИЈА**

Во турскиот период уште со самите почетоци на владеењето на Турците османлии во Македонија отпочнато е со градба на разновидни сакрални и профани објекти кои биле наменети за потребите на освојувачите. Во ново создадените прилики настрана не останала и Југоисточна Македонија при што урбаните јадра на градовите како во Струмица, Стар Дојран и Гевгелија започнале да добиваат се повеќе ориентални урбани особености. Во овој период во зависност од доминацијата на муслиманското население неговата економска моќ се започнало со градба на покрај верските, стопанските и хигенски објекти чие што обликување во градежно уметнички културен поглед припаѓаат на Османлиската школа. Градењето на оваа профана Архитектура во себе ги содржи хигенските навики и потреби, пред сè, на муслиманското население и остварување на здравиот живот. Во овој контекст градбата на овие објекти во однос на користењето и функционирањето неразделно е поврзано со термалната или затоплената вода. Од хемиска гледна точка водата е течност без вкус и мирис и таа е еден од супстанцијалните елементи кои имаат важност за животот на земјата и како растворувач за многу материи завзема прво место.<sup>1</sup> За Галес од Милет (625–647 п.н.е.) водата е единствениот принцип за суштината на светот и тој смета дека се се настанува од неа и телото и духот мислата и се воопшто настанува од вода.<sup>2</sup> Покрај овој филозофски поглед водата низ цивилизациите имала и култно религијско значење – почитување познато кај сите древни народи во светот. За трагите на култот и почитта на водата зборуваат древните митови пишаните извори сликани и архитектонски споменици. Во египетската митологија веќе во третиот милениум се споменува Богот Нил, а во индиската религија трите реки Ганг, Јумна и Сарвасати имале свои божества а исклесените кипови на божества до денес се сочувани во пештерниот храм во Еллоре. Во Вавилон бог на слатката вода бил богот Еа. Во Русија на реката Волга бил посветен богот Волос, во античка Грција на најголемата река бил посветен Ахелој а освен тоа и секоја помала река имала свое божество. Кај Римјаните најпознат бил Тиберин и Фонт божества на реката Тибар и сите помали реки. Кај јужните Словени на реката Дунав – Данибус, на реката Дрина – Дринус,

<sup>1</sup> Вељко и Лидија. Костић, Хемијско Технолошки речник, Београд 1980, 642- 643.

<sup>2</sup> Душан Неделковиќ, Историја на Филозофијата, Скопје, 1984, 12-14.

на реката Драва – Дравус, на реката Сава – Савус. Кај античките Грци и Римјани се почитувале божества на морињата Посејдон и Нептун а кај словените Водан.<sup>3</sup> Во античка Македонија според пишувањето на Св.Климент Александриски Македонците ја почитувале водата на изворите и реките и тие имале свое божество кое го нарекувале Веди.<sup>4</sup> Во Библијата во новиот завет познато е дека крштевањето на Исус Христос во реката Јордан е извршено од страна на Јован Крстител<sup>5</sup> Според апостол Павле со крштевањето на Исус Христос во водата на реката Јордан за сите оние кои се крстиле живеат нов живот.<sup>6</sup> Обезбедување на здравиот живот на населението особено било актуелно во римската империја. Функционирањето на јавните бањи на загреана и термална вода особено било акцентирано во Рим и во провинциите. Оваа е забележано и кај римскиот писател Сенека (4 – 65) кој живел одреден дел од својот живот во близина на римските терми и за нив вели дека тоа се објекти во кои уживале богатите и сиромасите односно тие се места во кој се одвивал цивилниот живот во Римската Империја и дека се неопходна нужност.<sup>7</sup> Во струмичко во римскиот и во византискиот период (сл. 1 и 2) користењето на водата за телесното и духовно одвивање на животот исто така имала примена а сочуваниите манастирски бањи особено во источна Македонија само ја потврдуват оваа констатација.

Во турскиот период водата, исто така имала важна улога во подобрување на телесното здравје и духовниот живот на луѓето. Кај муслиманите водата се користела за потребите за подоброто одржување на хигената на телото а оваа пак било подигнато на законска определба која имала одзив и во куранот.<sup>8</sup> Експлоатацијата на водата и во турско - осмалискиот период била значајна а таа се манифестирала со градба на бројни јавни приватни бањи во Македонија.<sup>9</sup> Градбите кои се градат во овој период го содржат белегот на исламската уметност чие што главно средсво е архитектурата<sup>10</sup> а носители се турците – османлии.<sup>11</sup>

Турците – осмалии по победата на битката на реката Марица во 1371 година и по косовската битка во 1389 година ја зацврстија својата власт на Балканот.<sup>12</sup> По овој период започнал развој на градовите и во Македонија кое било пропратено со колонизација на муслиманско население и тоа траело до XVII век. Во овој период некои од градовите

<sup>3</sup>Фрањо Ледић, Митологија Словена, Загреб, 1969, 87-93.

<sup>4</sup>Горги Поп Атанасов, Библијата и Македонците, Скопје, 57.

<sup>5</sup>Марко Китевски, Македонски народни празници и обичаи, Скопје, 1996, 45.

<sup>6</sup>John V. Drane, Enciklopedija Biblije, Zagreb, 1980, 150-151.

<sup>7</sup>Edwin Yamauchy, Svet prvih hrisćana, Zagreb, 1985, 113.

<sup>8</sup>Ђурђе Бошковиќ, Архитетура средњег века, Београд, 1976, 345.

<sup>9</sup>Крум Томовки, Зборник посветен на Димче Коцо, Скопје, 1975, 163.

<sup>10</sup>Давид Талболт Рајс, Исламска уметност, Белград, 1968, 183.

<sup>11</sup>Jozeph von Hammer, Historija turskog (osmanskog) carstva T. 1, Zagreb, 1971.

<sup>12</sup>Енциклопедијски Речник, Историја, Београд 1971, 242.

битно го измениле својот етнички состав.<sup>13</sup> Во ново настанатите услови отпочнато е со градба на повеќе сакрални и профани објекти. Градовите добиваат ориентални урбани особености.<sup>14</sup>

Во Струмица и околината ситематски до 18 век од страна на турската власт се населувани Турци - Читаџи, Јуруџи и Мухаџири.<sup>15</sup> Во Дојран во времето на Сулејман Величествениот (1494 – 1566) биле населени од Мала Азија Турци - Коњари и Јуруџи.<sup>16</sup> Со муслиманско население Јуруџи бил населен и градот Гевгелија и околните села по Кримската војна во 1853 година.<sup>17</sup> Земено во целина од крајот на XIV век па се до првата половина на 19 век југоисточниот дел од Македонија бил колонизирана од турско население а носители и извршители на власта биле доселените Турци од Мала Азија. Во административен поглед значаен е фактот дека кон крајот на XIV век, градовите Струмица, Дојран и Гевгелија влегле под административното територијално уредување на Кустендилскиот Санџак а понатаму согласно административно територијалното уредување Струмичката каза била поделена на помали управно територијални единици наречени нахи.<sup>18</sup> Во овој санџак влегла и нахијата Дојран.<sup>19</sup> Покрај овој филозофски поглед имајќи ја предвид колонизацијата и територијално административната организација на овој регион непобитен е фактот дека сходно новонастанатите услови колонизираното население во градовите ги имплементирале своите животни потреби, навики и обичаи кои пак ја иницирале и изградбата на сакралните и профаните објекти Хамии и Амами преку и во кои ги остварувале своите религиозни потреби и хигиенски навики. Опсервирајќи ја состојбата на теренот од целосни или делумно сочувани сакрални и профани објекти амамите кои се предмет на овој труд завземаат посебно место и како хаамиите имале инвредно значајна улога во одвивањето на животот во турскиот период во југоисточна Македонија. Во овој поглед ќе истакнеме дека од овие профани објекти се сочувани во југоисточна Македонија во градовите и руралните населби од XVI до XIX век вкупно 11 јавни и семејни амами. Според нивната сочуваност присутни се 2 во градот Струмица,<sup>20</sup> во руралните населби во струмичкиот регион се констатирани 7 од кои 4 во с.Банско, 1 во с.Баница, 1 во с.Сарај и 1 во с.Градашорци. Покрај

<sup>13</sup> Александар Стојановски, Историја на македонскиот народ, Т. 1, 1970, 242-243.

<sup>14</sup> Крум Томовски, Уметничкото богатство на Македонија, Скопје, 1984, 238.

<sup>15</sup> Јован Трифуновски, Струмички крај, Скопје, 1979, 15.

<sup>16</sup> Костадин Кајдамов, Македонски легенди и преданија, Скопје, 2003, 16.

<sup>17</sup> Владо Картов и В. Аврамов, Гевгелија (1886 -1986), Скопје, 1986, 19-20.

<sup>18</sup> Александар Стојановски, Турски документи за историјата на македонскиот народ, кн. 5, Скопје, 1982, 284.

<sup>19</sup> Драги Георгиев, Населението во струмичката нахија (XVI - XIX век), во Зборник на трудови: Христијанството во културата и уметноста во струмичката епархија, Струмица, 2002, 15.

<sup>20</sup> Александар Стојановски, Турски документи..., 284.

<sup>20</sup> Живко Велковски, Маргарита Атанасова, Турски амам во Струмица, во Зборник на трудови посветен на Јован Ананиев, Струмица, 2007, 189.

овие амами се градени во градовите Стар Дојран 1 и во Гевгелија 1. Амамите за својата функција користеле пред се загреана вода а дел од нив каков што е случајот со амамите во с.Банско експлоатирале термална вода. Голем дел од амамите кои биле градени во градските урбани јадра за своето функционирање носеле вода од блиските извори или реки а водата од реката Тркања до резервоарите за двата амами била доведувана со керамички тубуси за нивното функционирање во Струмица.<sup>21</sup> Поголем дел од амамите во с.Банско користеле вода од термалните извори Врело<sup>22</sup> и Јаките.<sup>23</sup> За Амамот во Баница се доведувало вода од блиската река Водоча.<sup>24</sup> За Амамот во с.Сарај се користела водата од Голчеви извори.<sup>25</sup> Во Градско Балдовци кој исто така функционирал на загреана вода ја користел водата на блискиот извор Бел Бунар као и вода од реката Тркања.<sup>26</sup> За постоењето на овие амами во струмичко драгоцен податоци оставил по Првата светска војна Милован Ристиќ во 1925 година и иако не се произнел за нивното функционирање но според сочуваниите остатоци од амамите нивната функција престанала односно биле напуштени по масовното иселување на турците пред и по Балканската војна. Амамот во Дојран<sup>27</sup> кој функционирал до првата светска војна ја експлоатирал водата од Дербашка Река.<sup>28</sup> За Амамот во Гевгелија исто така била доведувана вода од блиската река Коњска.<sup>29</sup> Според истражувачите на исламската архитектура и во градењето на исламски профани објекти биле вградувани локалните градежни традиции притоа остварувајќи единството на исламската уметност во градбите но и лубовта спрема орнаментите и бојата наоѓала место иако коранот го забранувал раскошот сепак високиот и плиткиот релеф и стилизираната декорација и бојата особено биле користени во ентериерите и имаат безброј варијации и се со своевидна динамика. Ваквите декорации биле изведувани во штукo техника и на влажен малтер при што се окривале сите површини бидејќи османлиите имале страв од празна површина.<sup>30</sup>

---

<sup>21</sup>Александар Стојановски, Зборник на трудови, Струмица, 1989, 21.

<sup>22</sup>Милован Ристиќ, Струмица географско историјска расправа, Београд, 1925, 6-11.

<sup>23</sup>Лиљана Бекарова, Зборник на трудови, Струмица, 2007, 255-260.

<sup>24</sup>Устен исказ на Топалов Ѓорѓи од с. Водоча, (18.03.2009).

<sup>25</sup>Устен Исказ на Зоран Китанов од с. Сарај, (25.03.2009).

<sup>26</sup>Устен Исказ на Стојанов Митко, с. Градско Балдовци, (25.03.2009).

<sup>27</sup>Марјан Додевски, Дојранско Езеро од агонија до живот, Скопје, 2005, 26.

<sup>28</sup>Устен исказ Емрах Идризов, од Стар Дојран, (18.05.2009).

<sup>29</sup>Владо Картов и Владо Аврамов, Гевгелија, 15.

<sup>30</sup>Хелен Гарднер, Уметност кроз вековe, Нови Сад, 1967, 282-284 .



## О П И С

Амамите биле солидно сидани објекти со цврсти и масивни ѕидови со одвоени простории за мажи и за жени. Просториите биле засведувани со калоти, а вентилацијата е изведувана на горните делови од покривот. Светлоста доаѓала преку разноликите застаклени и перфорирани отвори од покривите со куполи. Градењето на овие објекти било од камен, вар и хоризонтално поставени низови од печена тула. Перфорациите на калотите со отвори биле мали, а главните влезови поставени во централниот дел на објектите, а влезовите во ентериерот биле исто така мали. Ваквото обликување било заради задржување на топлината.

Амамите се граделе единечни и двојни.<sup>31</sup> Организацијата на внатрешниот простор е во тесна врска со нивната функција. Така Јавните амами (Karl humami) се состојат од неколку основни дела: Гардероба (Souma jeri, kamekah), малку затоплени простории (Likihik), топол простор за бањање (Sikilik), просторија за тоалет (Abnes Hane), берберица (Trashhane Ustulalik). Третиот простор кој бил најтопол и служел за бањање го нарекувале (Gobek Tasi) именуван по возвишеното плато со висина од 40 до 50 см. Во внатрешноста покрај сидовите имало поплочување на кое се легнувало, температурата била висока и биле мали за потење се наоѓале веднаш до огништето (Klhan). Секој амам имал уште и резервоар за вода (Sanu Hzesi-Hanza). Огнот горел непрекинато, а топлиот воздух и пламенот циркулирале низ преграден простор наречен пеколен простор (ehenemnik). Под подот на сите простории на амамите излегувал чадот за кој пак со поставените отвори се извлекувал околу куполите.<sup>32</sup> Сумирано секој амам поседувал шадрван-гардероба, капалук просторија за одмор по бањање, халвате просторија за миене, ханза резервоар за вода и просторија за ложење – Чулхан.<sup>33</sup> Од сите амами во југоисточна Македонија само амамот во Дојран кој функционирал до првите децении на XX век ги сочувал наведените елементи споменати погоре. Кај поголем дел од другите амами кои функционирале на загреана вода дел од елементи кои служеле за нивнат активност се уништени. Овие објекти се градени од богатите Турци кои како свои завештанија ги дарувале на градовите во кои биле родени а кои во текот на својот живот завземале високи позици во турско - османлиската власт. Јавните амами, пред сè, ги користеле турците а во нив својата телесна хигена во

<sup>31</sup> Александар Дероко, Споменици архитектуре IX-XIV век, Београд, 1964, 199.

<sup>32</sup> Лидија Богоевиќ, Османски споменици, Скопје, 1999, 167-168.

<sup>33</sup> Александар Дероко, Народна Архитектура, Т. 1, Београд, 1964, 164-169.

определени денови ја остварувале и другите граѓани кои кои живееле во градовите Евреи, Македонци, Цигани и Власи.

Во струмичкиот регион градбата на бањи има долга традиција. Бањи биле градени во римскиот период во с. Банско (III), во византискиот период во Водоча (XI и XII) итн.

## АМАМИ ВО ГРАДОТ СТРУМИЦА

Во градот Струмица биле изградени два амами во XVI век, во денешниот централен дел, источно од зградата на општина Струмица едниот, додека другиот југоисточно од Инкар Џамија.

## АМАМ НА КОХА МУСТАФА

Амамот бил изграден во денешниот централен дел на Струмица на улица Ленинова (сл.3). Амамот е откриен во март 1983 година со краткотрајното заштитно археолошко истражување при рушењето на куќи изградени по 1922 година а за изградба на станбена зграда во близина на денешната зграда на собранието (сл. 4). Амамот го изградил Коха Мустафа во времето на султанот Бајазит (1481-1512) кога дарителот Коха Мустафа станал везир при Високата порта. Од амамот се откриени шест простории, резервоарот за вода и влезот од јужната страна. Амамот зафакал површина од 145м<sup>2</sup> со дебелина на сидовите од 90 см. и со различна височина на сочуваност на ѕидовите од 1,30 до 4 метри кои биле пресечени со поставувањето на темелите на станбените објекти меѓу двете светски војни кога било целосно уништени и куполното засведување на просториите. Со краткотрајните археолошки истражувања констатирано е дека во внатрешноста влезовите (сл.4) и другите функционални елементи кади - гуртни, се уништени, а сегментарно беа зачувани делови од камен под од плоснати камени плочи што укажува на престанок на активноста на амамот и пренамена за затвор во првите децении на XX век.<sup>34</sup> Ориентацијата на амамот е север - југ, а поголем дел од просторите имат квадратна основа на југоисточната страна додека една со правоаголна основана северозападната страна. Амамот имал мали влезови со ширина од 70 см. висина 1,70 см. а граден е од обработен камен – печена тула. При градењето се користени конструктивни елементи пандантифи, лакови превземемени од локалната византиска традиција видливо при оформувањето, засведувањето на просторите со куполно и полубачвесто засведување. Според сегментите од деловите од куполите тие биле перфорирани со мали ѕвездести отвори, а внатре бил декориран со сина

<sup>34</sup>Устен исказ на Митко Манчев, кустос - историчар во Завод и Музеј Струмица, даден при истражувањето на амамот на 15.04.1983 година.

боја во калотите црвена и на сидовите и сталактитите на аглите. Од функционалните елементи сочувана беше мал дел од вентилациска цевка во горниот средишен дел од сидот на една од просториите на јужната страна. Според сочуваните конструктивни елементи пандантифите лаковите врз кои е изведено засводувањето пречникот на сводовите изнесуваше од 2,80 см до 3,9 метри. Амамот како нецелосно зачуван со одлука на комисија на тогашниот Републички завод за заштита е срушен, а на негово место е изградена станбена зграда.

### АМАМ НА СЕИД ИБРАХИМ ЧЕЛЕБИ

Амамот се наоѓа на улица Ѓуро Ѓаковик бр.25 во приватен двор источно од Инкар Џамија. Амамот е завештание на богатиот турчин Сеид Ибрахим Челеби чија професија не е позната (сл.5). Овој турчин освен амам изградил и чешми<sup>35</sup> и довел вода од реката Тркања за функционирање на амамите. Амамот е многу оштетен и не е археолошки истражен. Од архитектурата се гледа само една просторија без куполното засведување која некогаш ја имала. Поради заробеноста во земја не можеме да изнесеме податоци за големината на амамот но од оштетените сидови кои се гледат сега на северната западната страна со височина од околу 180 см дебелина 90 см не можат да се дадат податоци за карактерот – јавен или семеен. Сидањето на сидовите е изведено со камен вар и печена тула, а димензиите на просторијата која се оформува поради натрупаноста со земја останува непозната. Според застапените градежно конструктивните елементи врз кои се присутни големи оштетувања видлива е примената на прекршени лакови типични за исламски објекти поизразито зачувани на северниот и западниот сид. За времето до кога амамот бил во функција и од кои причини се настанати оштетувањата не се сочувани податоци. Според, Александар Стојановски времето на неговото градење би можело да се смести во XVI век.

### АМАМ НА МЕХМЕД АГА ВО с.БАНИЦА, СТРУМИЧКО

Амамот се наоѓа западно од селската Џамија и е од типот семејни амами (сл. 6). Изграден е од камен, вар и печена тула но е многу оштетен. Амамот е со димензи 8x12 метри и имал четири простории. Според темелните остатоци истиот имал правоаголна основа и не бил голем. Од овој објект сочувана е само една просторија со оштетена купола и ѕид на јужната страна. Според сочуваноста на оваа просторијата која е со димензи од 3x3 метри може да се заклучи дека амамот имал простории

<sup>35</sup> Александар Стојановски, Зборник на Трудови, Струмица 1989, 139- 141.

за мажи и жени. Имајќи ја предвид колонизацијата на турско доселено население до XVII век во Македонија амамот бил најверојатно изграден во овој период. Од останатите три простории од кои се сочувани само темели може да се заклучи дека овој објект немал јавна намена, односно можеме да го определиме како семеен, а според информациите добиени од жител на с.Баница, тој бил изграден од Мехмет Ага кој имал имот во селото.<sup>36</sup> Според сочуваната купола на која се сочувани перфорации, кружни отвори амамот имал висина од 4 метра, но поради големите оштетувања на просториите и отсуство на функционални елементи не е можно по конретно определување на намената и функцијата на просториите.

### АМАМ ВО с.ГРАДСКО БАЛДОВЦИ, СТРУМИЧКО

Амамот бил изграден северозападно од селото во месноста Бел Бунар, во близина на денешното спортско игралиште и реката Тркања (сл.7). Според Стојан Митев жител на оваа село амамот бил сочуван до 1950 година. Но, по овој период тој целосно е срушен. Денес од амамот се сочувани само контури кои се под земја а во негова непосредна близина сеуште постои изворот Бојана од кој според Митев се снабдувал со вода. Имајќи ги предвид контурите и дел од фрагментите од некогашната сидарија од амамот и димензиите овој објект – бања е од типот семејни амами. За амамот не се сочувани податоци од кој бил изграден но употребата на градежниот материјал хоросан малтер, доцно средновековна тула која е присутна на локацијата изграден е во XVII век кога во струмичкиот регион било доселувано турско-османско население од Анадолија во руралните населби.

### АМАМ ВО с.САРАЈ, СТРУМИЧКО

Амамот е изграден северозападно од селото Сарај<sup>37</sup> и од него е сочувана само само мал дел (сл.8). Се наоѓа на приватен имот – нивата на Китанов Зоран од с. Сарај. Од амамот е сочуван само источниот сид на една од просториите со купола според обрушувањата и темелните остатоци амамот е од типот семејни амами. Амамот имал квадратна основа и според остатоците од еродираната сидарија и керамика во околината имал димензи 6x6 метри. Од амамот не се сочувани функционални елементи но висината на источниот сид од 2 метри со мал дел од зачуваните конструктивни елементи на основата на куполата која постоела до 1945 година. Може да се констатира дека и овој амам е еден

<sup>36</sup> Устен исказ на Ѓорги Топалов од с.Баница, (15.02.2008).

<sup>37</sup>Костадин Кајдамов, Имињата на населбите во струмичко, Струмица 2005, 50.

од постарите објекти изграден во XVII век за потребите на муслиманско население. Амамот за своето функционирање со вода се снабдувал од Голчеви Извори од реката Турија.

### АМАМИ ВО с.БАНСКО, СТРУМИЧКО

Во оваа населба се градат повеќе амами и тоа во источниот и западниот дел од селото. Изградени се вкупно 4 и нивното функционирање е на термална и загреана вода. Градењето на овие објекти е исто така поврзано со населувањето на турско население во XVI век во селото кога тоа го носи името Илиха (во превод со значење топла минерална бања) Селото во овој период било чифлик на Мехмед Јаничар. Бањите кои се градат од XVI до XVIII век во селото според градбата и организацијата на просторот ги определуваме како јавни и семејни.

### ЕКСИ АМАМ (СТАРА ГОЛЕМА БАЊА)

За градителот на објектот не се сочувани податоци но имајќи го предвид фактот дека кај турското население останало името Екси Амам веројатно е дека овој објект е еден од најстарите амами кои биле изградени во ова село (сл.9 и 10). Амамот е изграден во источниот дел од селото, југозападно од Римската терма и според начинот на градба масивни дебели ѕидови градени од камен, вар, тула како и организацијата на ентериерот го определуваме како амам за јавна намена. Следејќи ги пишаните извори на турската администрација<sup>38</sup> за населбата како и меморираното име за амамот Екси тој е изграден во XVI век. Првобитно бил конципиран со три простории со голема квадратна централна со голем длабок базен и две помали на јужната и на источната страна со мали кади. На амамот во првите децении на XX век додадени се и простории за сместување на североисточната страна. Амамот функционираше и како двоен за мажи до половина од денот и за жени во втората половина, а ваквото функционирање се задржало до деведесеттите години на дваесетиот век. Амамот зафаќа површина од 242 м<sup>2</sup>, а сочувана висина земено од центарот на големиот базен до централната голема купола изнесува 9 метри. Висината на ѕидовите од подот до почетокот на куполите изнесува 2 метри, а ѕидовите се со дебелина од 1 метар. Трите влеза кои се поставени на северната и источната страна ги следи едниот влез во ентериерот преку кој се влегувало во помалата просторија од јужната страна со мали кади. Просечна висина на влезовите изнесува 1,70 м и ширина 70 см. на север пред нив била поставена соблекувална Хемекам со влез од север. Во

<sup>38</sup>Александар Стојановски, Турски документи..., 92.

големата просторија најдоминатен е длабокиот базен во кој се влегувало со скали и е со длабочина 1,40 м, а неговите димензии се 6,8x8,7 метри. Во внатрешноста исто така доминира во големата централна просторија куполата која налегнува врз пандантифи и нејзиниот дијаметар изнесува 8,5 метри. Амамот се снабдувал со термална вода преку тубуси од изворот парило кој се наоѓа околу 50 метри јужно. Карактеристично за овој амам е што осветлувањето во централната голема просторија е обезбедено преку мал прозорец на западниот ѕид, а осветлувањето на помалите простории е извршено преку мали кружни отвори на малите куполи. Не се сочувани податоци каков бил покривот првобитно над централната купола, но сегашниот е изведен од лим и е на четири води. Амамот имал резервоар за вода на јужната страна и прегради за акумулирање на топла и студена вода. Во внатрешноста на источната просторија во ѕидовите се оформени слепи ниши. Амамот е во лоша состојба поради престанување на неговото функционирање.

#### МАЛ АМАМ – С. БАНСКО

Овој амам е изграден јужно од екси амамот и бил изграден над јужниот ѕид на просторијата со голем базен на римската терма (сл.11). Според фотодокументацијата пред отстранувањето на овој амам кој налегнувал скоро по целата должина на ѕидовите амамот имал правоаголна основа која била преградена на средишниот дел така што се состоел од две простории. За кровниот покривач не се сочувани податоци но пред остранувањето на неговиот северен дел во 1996 година заради акцентирање на римската терма видливо е дека имал кади и ниски клупи обложени со бел мермер гуртни и под од плоснати плочи поврзани со хоросан малтер. Амамот е ѕидан од камен и варов малтер веројатно бил изграден во XVIII или во XIX век, а користел термална вода од изворот јужно од него. За влезовите не се сочувани податоци поради големите оштетувања.

#### АМАМ САЛАНХА – С.БАНСКО

Амамот е изграден источно од Римската терма и за него не се сочувани податоци од кого е изграден (Сл.12 и 13). Поставен е на закосен терен и е со правоаголна основа. Јужната страна на објектот заробена од еродирана земја. Во внатрешноста на амамот е изведен базен длабок 140 см во кој се влегувало со скалички. Купола лежи на пандантифи со мали кружни отвори кои ја обезбедувале светлоста. Врз куполата во поново време заради оштетувањата и задржување на топлината е изведен лимен

покрив поставен врз челична конструкција. Во внатрешноста на амамот изведени се ниши, а мал прозор е присутен на северниот сид. Амамот е со димензии 5x5метри и заедно со новите прудружни простории кои се изградени во 1960 година западно од влезот и служат за соблекувална и заедно со нив зафаќа површина од околу 33 метри квадратни. Димензиите на базенот се: 3,4x3,4 метри, а куполата е со дијаметар од 4 метри, додека дебелината на сидовите изнесува 90 см. Висината на влезот е 1,70 см а ширина 70 см. Објектот се снабдувал со термална вода од многуте врела топла и ладна во околината која била доведувана со цевки од извори западно од него. Имајќи ги предвид конструктивните елементи во ентериерот близината на врелата кои се наоѓат во близина на амамот како и големината не се исклучува можноста дека првобитно амамот бил граден како семеен во XVII век.

### КИРЛИ АМАМ – С.БАНСКО, СТРУМИЧКО

Амамот е изграден на западниот дел од селото јужно од старата црква Св. 40 Севастиски маченици и Тулбето на Меси Беј (сл.14 и 15).<sup>39</sup> Според колективната меморија на жителите од селото со исламска вероисповед бањата била изградена како семеен амам од богатиот Турчин Меси Бег најверојатно во XIX век кои според легендата имал голем имот Кула со високи сидови и многу пари. Овој бег заради своето богатство бил прочуен, но по повикот од турската власт бил повикан во Цариград поради не давањето објаснување за своето богатство бил убиен.<sup>40</sup> Амамот има квадратна основа и е со димензии 9x9 метри. Сидовите се со дебелина од 90 см, а влезот е со висина од 1,70 см. ширина 80 см. е поставен на северниот сид. Внатрешноста е во многу лоша состојба, но сепак видливо е за оплеменување на ентериерот се користени сина, црвена боја сина за куполата и црвена за под куполата. Градењето на објектот е извршено со грубо обработен камен вар и тула. Во ентериерот поради обрушените делови од куполата не е можно да се видат функционални елементи, но северно главниот сид видлива е вентилацијска цевка тубус од печена земја. Куполата лежи врз лакови кои се изведени пластично од печена тула и се нагласени. Амамот зафаќа површина од 81 метар, а сидовите сочувани во висина од 9 метри. Поради одалеченоста од термалните извори амамот користел загреана вода од блискиот извор – Бабјак, а на оваа упатуваат обрушените делови од архитектура која била во состав на амамот северо – западно од влезот.

<sup>39</sup>Крум Томовски, Списание: Културно наследство, Скопје, 1959, 36.

<sup>40</sup> Устен исказ на Абдула Демиров, (15.06.2008).

## АМАМ ВО СТАР ДОЈРАН

Населбата е споменета уште кај Херодот (484 – 424 п.н.е.) како населба на пеонското племе Дерони. Во античкиот, римскиот, византискиот и турскиот период се споменува под имињата Таурисион, Пископија, Полин и Дојран.<sup>41</sup> Следејќи ги имињата на овој град низ вековите неоспорен е заклучокот имал истакнато место во периодите низ кој егзистирал. Во турскиот период кога е познат под сегашното име имал важно улога во стопанско политичкиот живот во турската држава. Во градот и околните населби веќе во XVI век биле населени Турци. Административно со ранг на нахија бил во рамките на Кустедилскиот санџак што укажува на констатацијата дека бил една од економски моќните урбани средини<sup>42</sup>. Во контекст на оваа мислење е егзистирањето на амамот со другите јавни објекти кои непречено егзистирале до Првата светска војна кога со бомбардирањето на сојузничките сили биле погодени и драстично оштетени особено во горните делови (Сл.16 и17).<sup>43</sup> Амамот е изграден во југозападниот денешен дел на Стар Дојран и е со ориентација запад – исток. За подигањето на амамот не се зачувани податоци кој го изградил но според големината, уметничкото обликување на ентериерот и сводовите евидентно е дека овој објект бил изграден во економски моќна средина и дека е со јавна намена. Амамот има неправилна правоаголна основа и според својата архитектонска композиција, организација на внатрешниот простор тој е еден од најубавите во југо–источна Македонија. Амамот опфаќа површина од 156 метри квадратни и зачувани се со оштетувања вкупно 8 простории. Граден е со камен, вар и печени тули, а габаритот на сидовите е 16,25x11,35 метри. Дебелината на сидовите изнесува 80 см, а висината 4,25 метри. Амамот го сочинуваат 8 простории и според нивната сочуваност и на дел од функционалните елементи може да се определи нивната намена. Според сегашната состојба изнесуваме дека се сочувани се дел од засведувањето на 4 простории и носивите елементи на подот од камени плочи и сидани суспензури кои го носат подот. Според ориентацијата во амамот се влегувало од запад преку трем и малиот влез со димензии: ширина 70 см. и висина 1,40 см. За овој амам карактеристични се димензиите на просториите од кои две имаат правоаголна основа просторија 1 и 7 додека 6 простории се со квадратна основа, просторите 0, 2, 3, 4, 5 и 6. Намената на просторите може да се дефинира: просторија 0 – соблекувална, просторија – 1 тоалет и берберница просторија – 2, 3 и 4 за масажа и перење. Просторија 5 и 6 – за сауна, просториите – 7 и 8 базен за акумулација на вода. Кај амамот карактеристично е

<sup>41</sup>Марјан Додовски, Дојранско Езеро..., 23-26.

<sup>42</sup>Александар Стојановски, Турски документи..., 285.

<sup>43</sup>Коста Балабанов, Споменици на културата, Скопје, 1980, 144-145.



ентериерното штоко обликување од флорална декорација и пигменти на сидовите кои се експлоатирани во подкуполниот и куполниот простор. Покрај оваа складно и хармонично обликување во духот на исламската архитектура се обликувани и сводовите со перфорирани отвори ѕвездасти шестоаголни и кружни отвори на куполното, калотесто покубачество сводно обликување. Во внатрешноста со големи оштетувања се сочувани и дел од од функционалниот систем од керамички цевки за довод на вода, чешми со метални гуртни, ниски мермерни лавабои, клупи обложени со бел мермер, како и канали за отстранување на нечиста вода. Во контекст на целокупното обликување заземаат место пандактифите кои ги носат куполите слепите ниши и една мала сидана када. Од просториите особено место имаат просторијата ложница на источната страна и резервоар за вода најјужната страна. Амамот функционираше на загреана вода која преку керамички тубуси била доведувана од Дербашка Река. Имајќи го предвид фактот дека уште во XVI век во градот било доселено исламско население не се исклучува можноста дека е изграден во кон крајот на XVI век кога веќе бил во рамките на Кустендилскиот санџак.<sup>44</sup> Амамот бил изграден за хигиенските потреби на муслиманското население кои се населиле во нахијата Дојран.

## АМАМОТ ВО ГЕВГЕЛИЈА

Објектот се наоѓа во денешниот северен дел на Гевгелија (Сл. 18). Амамот има правоаголна основа куполни засведувања – една голема над централната страна и на јужната страна и три над затворениот влез од северната страна. Амамот припаѓа на помладите објекти кои биле подигнати кон крајот на XVIII век бидејќи до овој период градот прераснал од селска во градска населба.<sup>45</sup> Куполата на главната просторија е со кружни перфорации, а во аголот покрај јужниот сид се протега мала кадичка. Други функционални елементи не се сочувани поради фактот што ентериерот бил подложен на промени, односно според усните информации од кустосот - археолог од музејот во Гевгелија Емил Сламков во 2008 година<sup>46</sup> амамот бил користен за чување електрична опрема. Потоа бил пренаменет за галериски простор за експонирање на современи сликарски дела. Со новите реставраторски зафати ќе добие нова намена. Овој амам граден од камен, вар и печена тула сметаме дека бил граден за јавна намена.

---

<sup>44</sup>Методија Соколовски, Зборник на трудови, Акта Велјуса, Скопје, 1984, 175.

<sup>45</sup>Владо Картов и Владо Аврамов, Гевгелија..., 21.

<sup>46</sup>Устен исказ на Емил Сламков од Гевгелија (15.04.2008)





Сл. 1



Сл. 2





Сл. 3

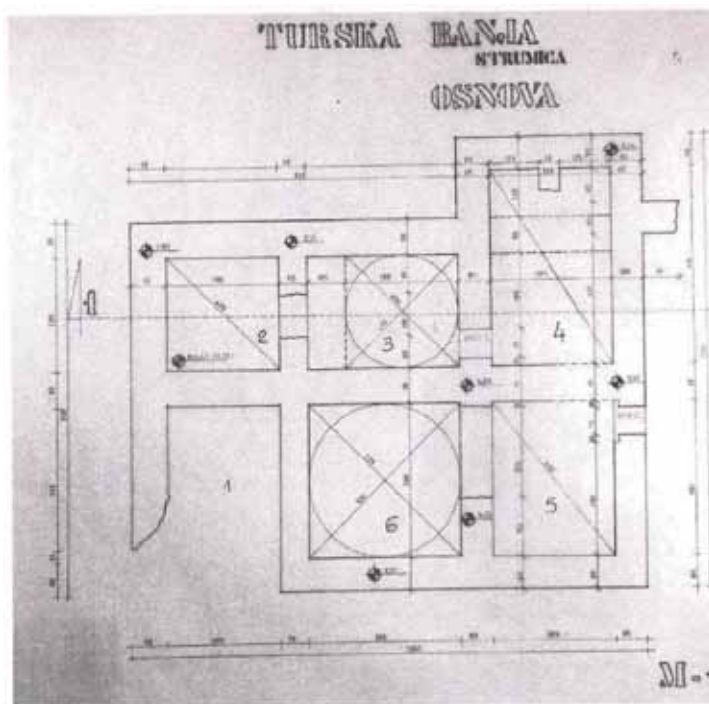

Сл.4





Сл. 5



Сл. 6







Сл. 7



Сл. 8





Сл. 9

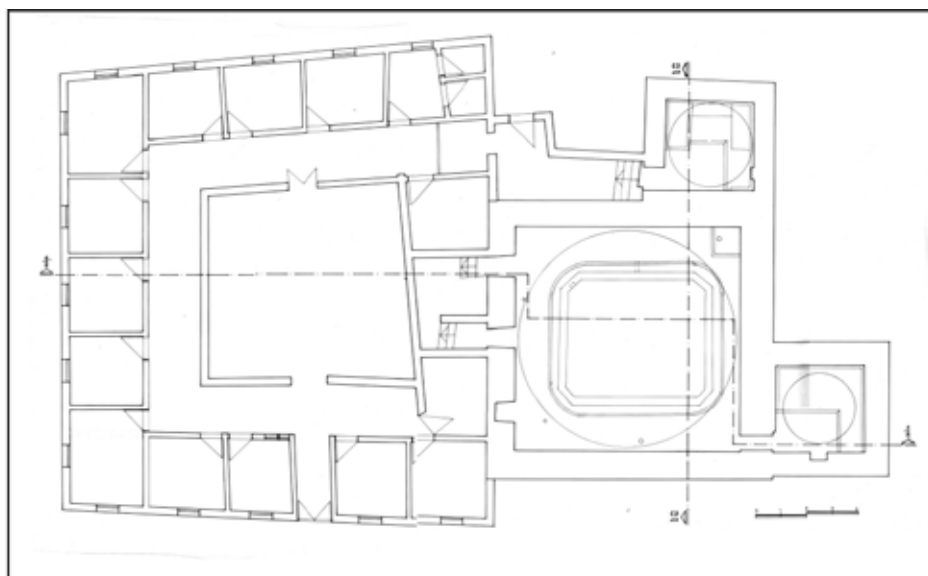

Сл. 10





Сл. 11



Сл. 12







Сл. 13

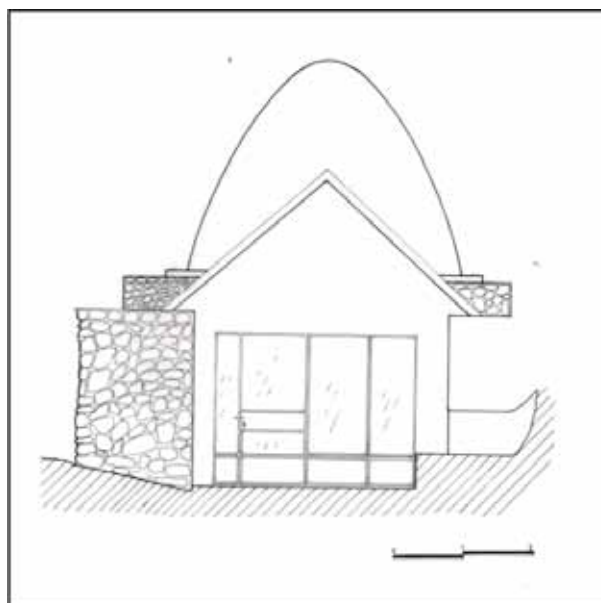

Сл. 14







Сл. 16

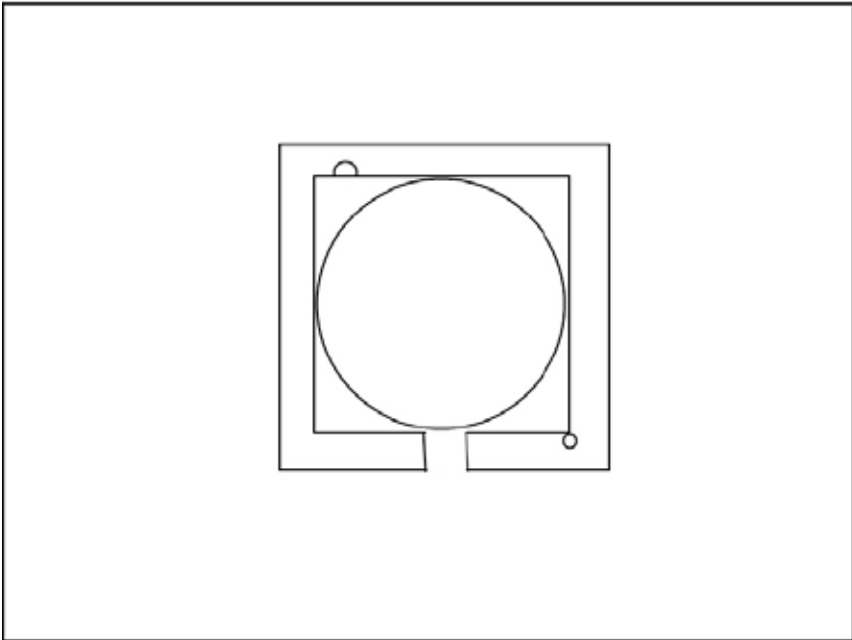

Сл. 17



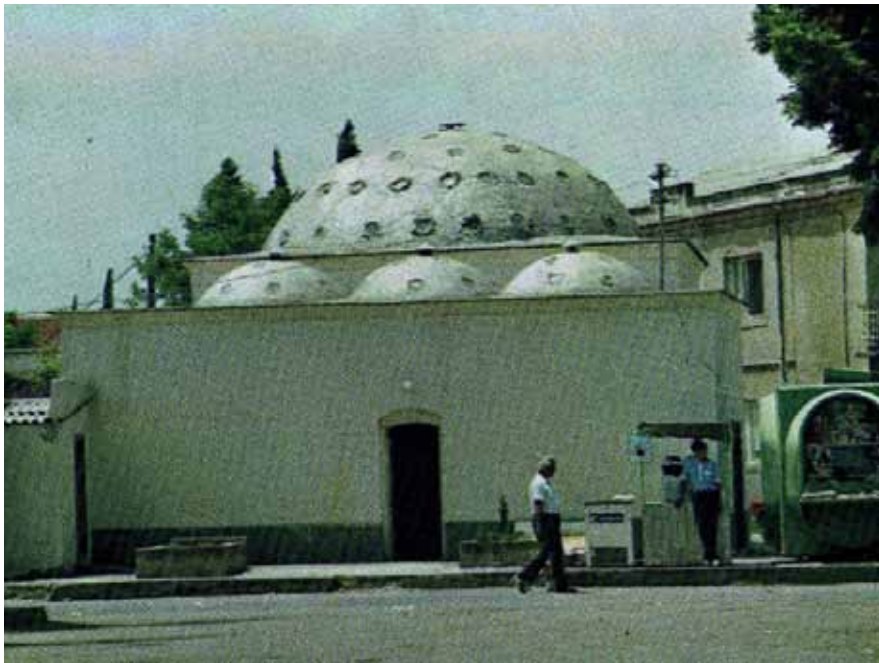

Сл. 18



Сл. 19



**Проф. д-р ВАНЧО ЃОРЃИЕВ**

Филозофски факултет – Институт за историја  
Универзитет „Св.Кирил и Методиј“ – Скопје

## **БУГАРИЈА „ЗА“ ИЛИ „ПРОТИВ“ ОДЛУКАТА ЗА ВОСТАНИЕ ВО МАКЕДОНИЈА ВО 1903 ГОДИНА**

Македонското прашање заземало доминатно место во надворешната политика на Кнежевството Бугарија кон крајот на XIX и почетокот на XX век. Сите бугарски влади, како и кнезот Фердинанд се залагале за присоединување на Македонија кон Бугарија. Според тоа стратешка цел за сите бугарски политички фактори била единствена. Разлики постоеле само во поглед на средствата, методите и тактиката кои биле фаворизирани и применувани. Овие разлики се евидентни од една до друга влада, меѓу владата и кнезот, меѓу коалиционите партнери во власта, меѓу владеачките и опозиционите партии. Едни ја претпочитале политичко-дипломатската активност, други - пропагандната, трети пак милитаризмот. Честопати комбинирано се применувале сите средства и методи. Македонското прашање во Бугарија се експлоатирало како за внатрешна политичка употреба, така и за надворешна. Алатките за негово придвижување биле разновидни.

Најчесто за активирање и за актуелизација на македонското прашање, Бугарија се служела со македонското револуционерно движење. Притоа биле искористувани двете најекспонирани македонски организации: Врховниот македонски комитет (ВМК) со седиште во Софија и Тајната македоно-одринска револуционерна организација (ТМОРО) со седиште во Солун. Бугарските политички субјекти постојано настојувале да го контролираат и да го насочуваат македонското движење во согласност со своите интереси. Нивното влијание било многу посилено и поочигледно врз ВМК, отколку врз ТМОРО, која се стремела да ја зачува својата самостојност во поглед на одлучувањето и на дејствувањето.

Првата манипулација со патриотските чувства на македонската емиграција во Бугарија била режирана летото 1895 година. Тогаш ВМК со дискретна поддршка на официјална Бугарија се обидел да провоцира „востание“ во Североисточна Македонија. Бугарската стимулација на оваа „востаничка провокација“ имала конкретна политичка позадина - меѓународно признавање на кнезот Фердинанд и добивање нови бенефиции за бугарската црковно-просветна пропаганда во Македонија.<sup>1</sup>

Откако избиле на повидок првите позитивни сигнали во прилог на бугарските стремежи, властите во Софија презеле строги мерки за смирување и за заузднување на македонското движење.<sup>2</sup> Така, Бугарија која во почеток била иницијатор за нередите во Македонија, набргу, откако почувствувала дека ќе го добие посакуваното, почнала да се претставува како конструктивен фактор пред големите сили и пред Османлиската Империја. Со тоа Бугарија добила имих дека клучот за мирот и стабилноста во османлиска Македонија се наоѓа во Софија.

Со засилувањето на македонското револуционерно движење зачестиле настовувањата на бугарските политички фактори за негова експлоатација во прилог на своите интереси. Во тој контекст во 1902 година со неформална поддршка на некои владини кругови и на кнезот Фердинанд, ВМК под раководство на Стојан Михајловски и генерал Иван Цончев повторно се обидел да испровоцира востание во Македонија. Меѓутоа, поради спротивставувањето на ТМОРО, оваа иницијатива поминала со делумен успех, првенствено во североисточните региони на Македонија, под името „Горнохумајско востание“.<sup>3</sup> Ѓорче Петров, еден од идолозите и теоретичарите на ТМОРО, смета дека врховистичкото востание било поддржано од бугарскиот кнез и од владата од две причини. Притоа, кнезот преку ВМК сакал на дипломатски план да го искористи востанието што го подготвувала ТМОРО, а Владата пак на лесен начин да ги собере околу себе патриотските елементи за политички цели.<sup>4</sup> Независно од тоа, Горнохумајското востание на дипломатски план ги предизвикало Фебруарските реформи.<sup>5</sup> Всушност, овие реформи претставуваат обид за превенција на македонското востание за кое ТМОРО долго време се подготвувала морално и материјално. Од друга страна Горнохумајското востание предизвикало реперкусии од страна на османлиската власт врз македонското христијанско наследство во загрозените региони поради што се појавил бран од бегалци кон Бугарија. Уште поголеми биле последиците за македонското револуционерно движење под водство на ТМОРО. Нејзината мрежа била разнишана, повеќе нејзини активисти биле приведени и осудени, а значаен дел од оружјето кое го поседувала Организацијата илегално било откриено и заплнето. Згора на сè делумно била компромитирана идејата за внатрешно востание за кое се подготвувала ТМОРО долго.

<sup>1</sup>Види: Ванчо Ѓорѓиев, Слобода или смрт. Македонското револуционерно национално ослободително движење во Солунскиот вилает (1893-1903), Скопје, 2003, 181-204.

<sup>2</sup>Националноослободителното движење на македонските и тракийските българи 1878-1944, т. 2, Софија, 1995, 83-84.

<sup>3</sup>В. Ѓорѓиев, Слобода или смрт..., 400-453.

<sup>4</sup>Ѓорче Петров, Спомени. Кореспонденција, (вовед, редакција и коментар: Љубен Лапе), Скопје, 1984, 167.

<sup>5</sup>Документи за борбата на македонскиот народ за самостојност и за национална држава, т. 1, Скопје, 1981, 412-413.

Пропаганда на ВМК дека има масовно востание во Македонија не успеала да ги збуди дипломатските средини. Речиси сите сфатиле дека станува збор за вештачки исценирано движење однадвор, кое не добило поддршка ниту од македонското население ниту пак од ТМОРО, но и дека со тоа не се исцрпени револуционерните потенцијали во Македонија. Така, рускиот претставник во Солун, Гирс, во еден извештај од 7. X (ст. стил) 1902 г., пишува: „покренатото движење ... ни оддалеку не се одликува со таква сила, каква што му се препишува од Македонскиот комитет (ВМК, б.н.)“.<sup>6</sup> Францускиот конзул во Солун, Л. Стег во извештајот од 3. XII 1902 г., пишува: „Денеска добро е утврден карактерот на последниот обид за востание и се знае дека тоа е дело на Софискиот комитет ... (Тој б.н.) со ненадејното забрзување на настаните сакаше да го земе во свои раце раководството на македонското национално движење. Што се однесува до чисто македонскиот комитет, чија Внатрешна организација и натаму останува мистериозна и со чисто автономистички тенденции, таа е во противречност со анексионистичките стремежи на Цончевиот комитет. Таа не се задоволи само со држење настрана од тоа движење, туку се спротивстави енергично како на туѓо предвремено претприемање, осудено на неуспех“. Понатами Стег констатира „приврзаниците на Македонската револуционерна организација се далеку побројни и подобро организирани од оние на Софискиот комитет. Оправдано може да се претпостави дека, тие, кога ќе почувствуваат дека е дојден денот за преземање на една иницијатива ... востаничкото движење и без да има поголеми шанси за успех, ќе земе значителни размери ... Според некои сигнали изгледа дека таа организација има направено сериозни подготовки за востание во идната пролет“.<sup>7</sup>

Од друга страна и бугарските дипломатски претставници сфатиле дека со востаничко движење наметнато однадвор, без поддршка на македонскиот народ, не ќе може да се постигне многу за бугарската политика по македонското прашање. Така бугарскиот дипломатски претставник во Белград К. Величков на 18. X (ст. стил) 1902 г., пишува: „Ако е потребно едно востание за да се покрене македонското прашање ... таа цел би можела да се постигне само преку едно востание, кое би избувнало внатре во Македонија, кое би било организирано така што ќе ги опфати сите краишта на земјата и во едно подолго време да даде отпор на непријателските сили“.<sup>8</sup> Неговиот колега од Цариград, И. С. Гешов во извештајот од 25. X (ст. стил) 1902 г., пишува дека некои од европските дипломатски претставници во Цариград: „не го пропуштија случајот без да забележат дека резултатот од едно такво востаничко

<sup>6</sup>Симон Дракул, Македонија меѓу автономијата и дележот, т.1, Куманово, 1995, 473.

<sup>7</sup>Френската Жълта книга по македонскиот въпрос. (Прѣвел отъ оригинала Д. Ризовъ), София, 1903, 35-37.

<sup>8</sup>Христо Силянов, Освободителните борби на Македония, т. 1, (фототипно издание), София, 1983, 183.

движење, нафрлено однадвор и не можел да биде поинаков ... Вистината е дека сите претставништва на големите сили тука (Цариград б.н.) имаат јасно и определено разбирање за спротивставувањето кое го направи Внатрешната револуционерна организација на Македонија толку упорно против последните востанички обиди на Софискиот врховен комитет: но не признаваат сите дека тоа е главна причина што движењето не успеа да се прошири во самата средина на македонскиот народ“.<sup>9</sup> Гешов резимира доколку врховистичкото востание било прифатено од македонското население и доколку добиело „месен национален карактер“ и ако траело подолго, тогаш големите сили би ја натерале османлиската влада да седне на „зелената маса“ на која би се нашол „неканетиот гостин: македонското прашање“.<sup>10</sup>

Горнохумајското востание и врховистичката закана за нова таква авантура во престојната пролет на своевиден начин ја „изнудило“ одлуката на ЦК на ТМОРО за востание во Македонија во 1903 година. Есента 1902 година, кога врховистичкото движење почнало да спласнува, ЦК на ТМОРО и Задграничното претставништво го отвориле прашањето за востание од внатре. Иако не постоела за сè уште тоа формална одлука, за ЦК на ТМОРО и Задграничното претставништво, веќе како да не постоле дилеми. Така, д-р Христо Татарчев, како задграничен претставник во декември 1902 г., го информирал бугарскиот министер-преседател Стојан Данев и кнезот Фердинанд дека идната година во Македонија „се неминовни“ востанички акции.<sup>11</sup>

Набргу потоа, во јануари 1903 година, ЦК на ТМОРО одржал конгрес на кој била донесена одлука за востание во Македонија.<sup>12</sup> Тогаш претседателот на ЦК на ТМОРО - Иван Гарванов во прилог на тезата за востание, покрај другото, истакнал дека ако издржи востанието две недели дека Бугарија ќе влезе во војна против Турција.<sup>13</sup> И. Гарванов тоа го поткрепил со една дописна картичка од бугарскиот воен министер, Стефан Париков до Борис Сарафов со која настојчиво „го молел“ да не се испушта погодниот момент за востание во Македонија и дека Бугарија ќе го поддржи со објавување војна против Турција.<sup>14</sup> Слично настапил и битолскиот делегат А. Лозанчев, истакнувајќи дека за тоа бил овластен од Неделко Колушев, секретар на бугарското трговско агентство во Солун.<sup>15</sup> Оваа шпекулација, дека Бугарија ќе го поддржи востанието во

<sup>9</sup>Исто.

<sup>10</sup>Исто.

<sup>11</sup>Д-р Христо Татарчев, Втрешната македоно-одринска револуционна организација како митологија и реална същност, София, 1995, 124-125.

<sup>12</sup>Ванчо Ѓорѓиев, Солунскиот конгрес на ТМОРО од 1903 година и прашањето за востание, сп. Историја, г. 40, бр.1-2, Скопје, 2004.

<sup>13</sup>Манол Пандевски, Македонското ослободително дело во XIX и XX век, т.2, Скопје, 1987, 188.

<sup>14</sup>Румен Пасков, Борис Сарафов (1872-1907), Биографија, София, 1996, 146-147.

<sup>15</sup>Исто, 147.



Македонија со објавување војна на Турција, Борис Сарафов ја протурил и на Смилевскиот конгрес (мај 1903 г.), кога била донесена одлуката за востание во Битолскиот револуционерен округ.<sup>16</sup>

Веднаш по завршувањето на конгресот во Солун, Иван Гарванов и Велко Думев заминале за Софија за да ја образложат одлуката пред задграничните претстаници и тамошните македонски дејци кои заседавале во врска со оваа прашање.<sup>17</sup> Во Софија, Иван Гарванов, Христо Матов и Христо Татарчев (двајцата задгранични претставници), имале средба со Димитар Петков, бугарскиот министер за внатрешни работи. Тој им ветил „морална и материјална поткрепа за идното востание, под услов да престанат да го компромитираат Кнежевството...“<sup>18</sup>

Информациите дотука зборуваат дека бугарските политички фактори на двапати (во 1895 и во 1902 год.), преку ВМК првоцирале востанија во Македонија од надвор. Со Горнохумајското востание, дури била изнудена одлуката на ЦК на ТМОРО за востание одвнатре. Нешто повеќе за тоа во Бугарските кругови (кнезот и владата), од некои кругови на ТМОРО биле сондирани пред донесувањето на одлуката за востание, а по нејзиното донесување веднаш биле информирани. Некои владини кругови отишле дотаму што ветувале претходно поддршка дури со влегување на Бугарија во војна против Турција.

Одлуката за востание и забрзаните подготовки за негова реализација ја усложниле меѓународната положба на Бугарија, особено пред Османлиската Империја, дотолку повеќе што Бугарија врз себе го носела товарот за Горнохумајското востание. Во таква ситуација, откако прашањето за востание било решено одвнатре, бугарската влада, за да ја симне одговорноста од себе, презела мерки да се претстави во улога на миротворец за да ја избегне опасноста од војна со Турција. Во таа смисла на 30. И (ст. стил) 1903 год., Министерскиот совет на Бугарија под претседателство на кнезот Фердинад донел одлука за забрана на ВМК.<sup>19</sup> Поаѓајќи од фактот дека ВМК ја „загрозува безбедноста на Кнежевството“ Владата решила: да го растури ВМК и неговите клонови во земјата, да ги преследува неговите активисти и да презема мерки за да се спречи преминување на четите и пренесување на оружје преку границата.<sup>20</sup> Следниот ден, премиерот С. Данев со овие мерки ги запознал дипломатските претставници во Софија.<sup>21</sup> Притоа С. Данев на турскиот

<sup>16</sup>Ванчо Ѓорѓиев, Поземната република, Даме Груев и македонското револуционерно движење, Скопје, 2010, 293, белешка, 110.

<sup>17</sup>Д-р Христо Татарчев, Спомени, документи и материали, съставител: Цочо Билярски, Софија, 1989, 233.

<sup>18</sup>Жеко Попов, Димитар Петков за българската политика по македонския въпрос (1903-1907), Македонски преглед, XXI/2, Софија, 1998, 59.

<sup>19</sup>Княжество България и македонският въпрос. Протоколи од конгресите на Върховния Македоно-одрински комитет 1895-1905, съставител: Цочо Билярски, Софија, 2002, 333.

<sup>20</sup>Исто.

комесар во Софија, Али Ферух беј му изјавил: „Со тие мерки ние даваме докази за нашата лојалност кон Османлиската Империја“. Покрај тоа, Данев додал дека Бугарија не презела и не сака да презема никакви воени подготовки, но доколку Османската Империја продолжи да ги засилува воените подготовки, тогаш ни Бугарија нема да седи со скрстени раце.<sup>22</sup>

За потврда на својата одлучност, бугарските власти истиот ден ги затворила просториите на ВМК и ја конфискувале неговата кореспонденција. Истовремено биле приведени Стојан Михајловски (претседател на ВМК), Иван Цончев (потпретседател на ВМК) и полковник Анастас Јанков (активист на ВМК).<sup>23</sup> Овие приведувања биле од демагошка природа, бидејќи споманатите лица, набргу потоа се нашле на слобода. На 8. II (ст. стил) 1903 г., Министерството за надворешни работи на Бугарија им забранило на своите чиновници и службеници какви било односи во ВМК, неговите клонови и неговите членови, бидејќи тие биле надвор од законот.<sup>24</sup> По обвинувањата од страна на опозицијата, дека одлуката за забрана на ВМК била неуставна и противзаконска, премиерот Данев, одговорил дека тоа било направено за да се заштитат интересите на земјата и да се отстранат сите сомнежи дека Бугарија била центарот од каде се поттикнувало македонското незадоволство.<sup>25</sup>

Меѓутоа, изгледа дека некои од преземените мерки повеќе наликуваат на фарса отколку на вистинска политичка одлука. Потврда за нашава констатција претставува фактот што одлуката за забрана на ВМК и засилување на контролата по границата била провалена уште пред нејзиното донесување, а за тоа своевремено биле информирани засегнатите страни. Така, Пере Тошев (истакнат раководител на ТМОРО) на 24. I (ст. стил) 1903 год. го информира Никола Малешевски дека за брзо време против комитахиите ќе бидат усвоени „строги мерки“ кои, веројатно, ќе се одразат и врз ТМОРО.<sup>26</sup> Александар Протогеров (активист на ВМК) на 28. II (ст. стил) 1903 год., му пишува на И. Цончев дека ТМОРО напролет ќе крене востание, а бугарската влада ѝ содејствува за да може нејзините активисти да навлезат во Македонија и да го објават востанието однатре, а Владата да ја симне одговорноста од себе.<sup>27</sup> А. Протогеров претпоставува дека до 15. II (ст. стил) 1903 год., контролата на границата ќе биде послаба за да може да ги внесат активистите на ТМОРО потребните материјали во Македонија. Според Протогеров

<sup>21</sup> Величко Георгие и Стајко Трифионов, Историја на Бугарите 1878-1944 в документи, т. II, 1878 -1912, част втора, Софија, 1996, 402.

<sup>22</sup> Исто.

<sup>23</sup> Исто.

<sup>24</sup> Државен архив на Република Македонија (ДАРМ), фонд, Бугарски генерален конзулат - Солун (БГК), мф. 4278, №. 50, 8. II 1903.

<sup>25</sup> Крсте Битоски, Македонија и кнежевството Бугарија (1893-1903), Скопје, 1977, 304.

<sup>26</sup> Архив Христо Матов, Документален сборник, съставител: Чочо Билярски, Софија, 2004, 76-77.

<sup>27</sup> В. Георгиев и С. Трифионов, Историја на Бугарите..., 401.

веднаш потоа Владата ќе ја засили контролата по границата, ќе почне да ги интернира активистите на ВМК, па дури и ќе го растури Комитетот, за да „им докаже на големите сили, а главно на Русија дека таа ги исполнила нивните барања, но внатре востанало населението“.<sup>28</sup> Врз основа на овие информации, ВМК по неколку дена, издал повик до офицерите во бугарската армија по потекло од Македонија и Одринско да ја напуштат армијата за да земаат учество во претстојното востание, притоа им дал рок за изјаснување до 15. II (ст. стил) 1903 год.<sup>29</sup>

Изгледа одлуката за забрана на ВМК не била случајно провалена. Веројатно со провалата требало да се предупредат засегнатите страни за да може да се приспособат со време на новонастаната ситуација. Оттука, споменатва одлуката претставува лицемерие пред надворешниот свет и посебно пред Османлиската Империја. Таа имала за цел да го намали дипломатски притисок врз Бугарија, која се јавувала како потикнувач на нередите во Македонија и фактор на загрозување на мирот во регионот. Од друга страна Бугарија со тоа настојувала да манифестира лојалност кон Османлиската Империја за да се намали османското воено присуство на бугарската граница и да се избегне опасноста од турско-бугарска војна. Со забраната на ВМК притисокот врз Бугарија не опаднал. Сите чувствувале дека опасноста од востание не е отстранета, бидејќи подготовките одвнатре биле под полна пара. Поради тоа Бугарија била доведена во ситуација да ги убедува водачите на ТМОРО да се откажат од планираното востание. Оттука на 5. II (ст. стил) 1903 год., бугарската влада ги задолжила своите трговски агентства во Македонија и Одринско да ги употребат сите усилби за да ги убедат водачите на ТМОРО да ги прекинат подготовките за востание. Истовремено требало категорично да ги предупредат доколку не се откажат од востанието да не сметаат на Бугарија.<sup>30</sup> Со ова одлука биле запознати и дипломатските претставници на големите сили во Софија.<sup>31</sup>

На 21. II (ст. стил) 1903 год., Министерството за надворешни работи на Бугарија го задолжило Н. Колушев во Битола, уште еднаш да им обрне сериозно внимание на водачите на ТМОРО, како и на првенците во Битолскиот вилает и да им укаже на можните последиците, доколу не се откажат од идејата за востание.<sup>32</sup> Во врска со оваа прашање Н. Колушев во Битола разговарал со претставници на ТМОРО. Тие отворено му изјавиле дека се решени да кренат востание и дека не може да го запрат дури и да сакаат, бидејќи за тоа биле повикани од ЦК и без негова заповед нема да ја прекинат агитацијата. Евентуалното одлагање

<sup>28</sup>Исто.

<sup>29</sup>Княжество Бугарија и македонскиот въпрос ..., 334-355.

<sup>30</sup>В. Георгиев и С. Трифонов, История на Бугарите..., 404.

<sup>31</sup>К. Битоски, Македонија и кнежеството Бугарија ..., 314.

<sup>32</sup>В. Георгиев и С. Трифонов, История на Бугарите..., 405.

на востанието било можно само при сериозни докази за подобрување на ситуацијата во Македонија. Според Колушев, водачите на Организацијата биле самоуверени, бидејќи имале авторитет кај населението, кое им се потчинувало и ги сметало за поголема сила од Османлиската влада.<sup>33</sup> Во Битола, Н. Колушев наишол на одговори од типот: „Ние сме Македонци и советите на некаков бугарски министер за нас немаат никаква важност“.<sup>34</sup>

Тоа е само едната страна од играта наречена политиката.

Сепак, пред претстојното востание Бугарија едноставно не можела да остане рамнодушна кон Македонија. Оттука, Министерскиот совет на Бугарија на 22. II (ст. стил) 1903 г., донел одлука при бугарското трговско агенство во Солун да назначи едно воено лице под форма на секретар. Неговата плата требало да ја обезбеди Военото министерство, а средствата за неговата активност да се обезбедат од Министерството за надворешни работи.<sup>35</sup> Набргу како таков бил именуван Рачо Пенев.<sup>36</sup> Во ваква ситуација, улогата на таквите лица не треба да се коментира посебно.

Политичката игра не завршила тука. За изгладување на затегнатите турско-бугарски односи на 15. II (ст. стил) 1903 година, како личен пратеник на кнезот Фердинанд во специјална мисија за Цариград заминал искусниот бугарски политичкар Григор Начович. Тој требало да ја убеди Високата порта во пријателската политика на Бугарија кон Империјата и воопшто во нејзините заложби за смирување на ситуацијата во Македонија, притоа дури предлагал турско-бугарски сојуз.<sup>37</sup>

Покрај преговорите со официјалните османски власти, Г. Начович се обидел да ги придобие дури и младотурците. Во таа смисла испратил опширен Мемоар до младотурците од бугарско потекло.<sup>38</sup> Во него Начович објаснува дека нередите во Македонија не се плод на бугарската политика, туку дека „Македонците се страмаат кон слободен живот, одделен од Бугарите и од Кнжеството“ дека „Македонците се против Санстефанска Бугарија ... тие сакаат македонска автономија“.<sup>39</sup> Начович го поставува и прашањето каква би била ползата за Портата од една турско-бугарска војна, дури Турците да ја прегазат Бугарија до Дунав. Во таков случај „Македонците пак си остануват Македонци и по војната пак ќе продолжат со своите атентати во вилаетите со уште поголема сила

<sup>33</sup>Исто, 406-408.

<sup>34</sup>К. Битоски, Македонија и кнежеството Бугарија ..., 315.

<sup>35</sup>ДАРМ, ф. БГК- Солун, мф. 4278, №. 96, 22. II. 1903, Поверливо.

<sup>36</sup>Исто, №. 205, 17. III 1903. Р. Пенев во Солун пристигнал на 25. III 1903, а должноста ја исполнувал до 18. X. 1903, кога бил сменет.

<sup>37</sup>Валентин Китанов, Принос към дипломатическата история на България. Глигор Начович и българо-турското споразумение од 1904 г, София, 2004, 19; Ж. Попов, Димитар Петков за българската политика ..., 59-60.

<sup>38</sup>В. Китанов, Принос към дипломатическата история на България..., 40-43.

<sup>39</sup>Исто, 40.

... Македонците пак ќе ги праваат своите востанија, како што ги праваат и сега<sup>40</sup>. Од друга страна, според Начович при евентуалната турско-бугарска војна, Русите ќе навлезат во Бугарија и ќе го протерат кнезот, а Австријците ќе навлезат во Македонија. При таква ситуација и едните и другите може да ги користат Македонците против османлиската држава. Поради сето тоа Начович излезот го гледа во турско-бугарски сојуз и спроведување реформи во Македонија. „Ако се случи тоа, Македонците, кои денес ја повикуваат Австрија за да ги окупира, ќе се бијат рамо до рамо со турските низами против Австрија, па дури и против Бугарија, ако се осмели да ги протегне таа своите раце кон Македонија“<sup>41</sup>.

Во контекст на избегување на турско-бугарски конфликт во врска со македонското прашање е поврзан и Меморандумот на бугарскиот кнез Фердинанд до рускиот император Николај II од 8. VI (ст. стил) 1903 година. Фердинанд обраќајќи се кон рускиот император како „врховен покровител на славјанството“, кој има желба „да се зачува мирот на Балканот“, а со оглед на фактот дека „не може да се запре револуционерното движење во несреќната земја“ го моли Николај II да се заложат со својот авторитет за спроведување на реформи во Македонија.<sup>42</sup> Притоа Фердинанд предлага пет точки за реформи,<sup>43</sup> за кои смета дека ќе бидат прифатени со „восхит“ од „македонскиот народ, кој никако не се води од панбугарски идеи“<sup>44</sup>.

Забраната на ВМК, бугарската дипломатска иницијатива во Цариград, како и нејзиното инсистирање кај ТМОРО за одлагање на востанието јасно зборуваат за непријатната ситуација во која се нашла Бугарија при играта со прашањето за востание во Македонија. Истиот ден (15. II 1903 год. ст. стил), кога Начович заминал за Цариград, Васил Пасков (активист на ТМОРО) му пишува на Задграничното претставништво дека не треба да се прифаќа бугарската иницијатива за одлагање на востанието. Според Пасков „предвременото сопирање на тоа предвреме предизвикано востаничко движење, додека трае подготвителниот период и додека востанието формално не е објавено, е неопходно и од голема корист. Но, од друга страна, тоа би ја поткрепило дипломатијата... да утврди дека револуционерното движење во Македонија и Одринско се организира, поддржува и раководи од Бугарија, која проследува завојувачки цели и во очите на оние сфери чии симпатии се наша страна, Внатрешната

---

<sup>40</sup>Исто, 41.

<sup>41</sup>Исто.

<sup>42</sup>В. Китанов, Принос към дипломатическата история на България ..., 32-33.

<sup>43</sup>Тоа се: 1. Назначување на христијански главен управник за трите вилаети на Турската Империја во кои преовладува словенскиот елемент. Како можни кандидати ги предлага црногорскиот кнез Мирко, данскиот принц Валдемаер и принцот Франц Јосиф Батемберски; 2) Главниот губернатор да ја управува областа со помош на обласно собрание кое ќе го избира населението; 3. За одржување на редот во земјата да се организира специјално обласно собрание; 4. Буџетот и даноците во областа да се определат од обласното собрание; и 5. Да се даде општа и полна политичка амнестија на сите политички престапници.

<sup>44</sup>Исто, 33.

организација ќе го загуби карактерот на независна и самостојна, а тоа е штетно за ослободителното дело<sup>45</sup>. Оваа процена на В. Пасков јасно зборува дека бугарската игра во врска со македонското ослободително движење била прочитана од активистите на ТМОРО. Бугарија во прво време на движењето му давала импулс, а потоа, откако се нашла во незгодна положба се обидела да го закочи за да се спасува себеси. Меѓутоа, одбивањето на ТМОРО да го одложи востанието по барање на Бугарија, претставува израз на самостоен македонски карактер.

Манипулациите на бугарските кругови со македонското востание во 1903 година, јасно биле разбрани од Христо Матов и Христо Татарчев, двајцата директно инволвирани во контактите со владата и кнезот. На 22. VII 1903 година (ст. стил), кога востанието во Македонија било во полн разгор, бугарскиот премиер Рачо Петров го повикал на разговор Христо Матов. Притоа Петров истакнал дека ТМОРО со објавувањето на востанието ја злоупотребила Бугарија и настојува да ја вовлече во војна. Истовремено го прекорил зошто не било одложено востанието, бидејќи Бугарија не била подготвена за војна. На ова Х. Матов возвратил: „Ние ви соопштивме ... а што ќе правите - тоа не е наша работа ... Навикнавме да слушаме и да не веруваме на севозможни ветувања на министри, кои изјавувале дека нè лажаат и кои сакале да си играат со македонското дело“<sup>46</sup>. Кон крајот на август 1903 година Задграничното претставништво на ТМОРО го информира Главниот штаб на Битолскиот револуционерен округ дека „кнезот се плаши да влезе во војна“ за да не дозволи „некој авторитетен генерал- губернатор“ да му ги расипе плановите во Македонија.<sup>47</sup>

Во најтешките моменти надежта за помош последна умира, особено ако е ветена претходно. Задграничните претставници и Главниот штаб, иако добиле јасни пораки, дека Бугарија нема намера да влезе во војна, при најголемата жестокост на османската воена иницијатива за задушување на востанието, иако не верувале, сепак се надевале на бугарска воена интервенција. Поради тоа Христо Татарчев на 22. VIII 1903 година (ст. стил) побарал прием кај кнезот Фердинанд.<sup>48</sup> Набргу потоа 7. IX (ст. стил) Х. Татарчев побарал прием кај бугарскиот премиер Рачо Петров.<sup>49</sup> По два дена на 9. IX 1903 г. (ст. стил) Главниот штаб на Битолскиот револуционерен округ со писмо се обратил до бугарската влада за конкретно помош со објавување војна на Турција.<sup>50</sup> Иницијаторот на оваа идеја, Борис Сарафов, признава дека од овој повик не очекувал

<sup>45</sup> Д-р Х. Татарчев, Спомени, документи и материали..., 239-240.

<sup>46</sup> Исто ..., 243.

<sup>47</sup> Исто, 256.

<sup>48</sup> Исто, 254.

<sup>49</sup> Втрешната македоно-одринска револуционна организација (1893-1903). Документи на централните раководни органи. Т. И, част 1, Софија, 2007, 319.

ништо.<sup>51</sup> Очигледно, барањата помош од Бугарија преку директна воена интервенција е резултат на претходните ветувања. Меѓутоа, факт е дека Бугарија повеќе водела сметка за сопствено избавување, отколку за македонските востаници и судбината на востанатото македонско население.

---

<sup>50</sup>Македонија, Сборник от документи и материали, Софија, 1978, 489-495.

<sup>51</sup>В. Ѓорѓиев, Подземната република..., 328-329.





**Проф. д-р ПЕТАР НАМИЧЕВ**  
Универзитет „Гоце Делчев“ - Штип

## **ГРАДСКАТА КУКА ВО СТРУМИЦА ОД XIX И ПРВАТА ПОЛОВИНА НА XX ВЕК**

Градот Струмица има богата историја во својот повеќеовековен развој, во сите историски значајни епохи, што се потврдува преку големиот број археолошки остатоци, историските настани, етнолошкото богатство и сл. Во периодот на XIX и почетокот на XX век градот достигнува економски и културен развој, период кога се формира урбаната слика на централното градско јадро. Во услови на османлиското владеење со специфични услови во однос на капацитетот, височината на градбите, се формирани определени урбани јадра од јавни и станбени објекти. Станбениот дел е лоциран на стрмен терен на јужната страна на градот, каде живеело христијанското население. Куките со дворните места се формирани на ограничени локации, со моќност за проширување на корисната површина во височина. На тој начин со локалните градителски карактеристики формирана е урбаната слика на овој дел од градот, денеска со карактеристика на историско јадро. Според К'нчов при крајот на XIX век во Струмичката каза, населеното место Струмица броело 10.160 жители<sup>1</sup>.

Градот Струмица за време на турската управа се нарекувал Уструмче, приклучен кон Кустендилскиот санџак, со спахиско-тимарски систем. Според пописот од 1519 год, градот Струмица броел 2780 жители, додека во XVII век градот бил седиште на Кадилук. Според турските извори од XVI век, во пописите од истиот период во Струмица се споменуваат 22 маала и 3530 жители, што говори за демографскиот развој на градот<sup>2</sup>.

Според патеписците Хаџи Калфа (во периодот на 1665 год.) и Евлија Челебија (во периодот на 1670 год.) во XVI век споменуваат и постоење на тврдина, богата чаршија со 500 дуќани, голем пазар и други објекти, што говори за населба со голем стопански и трговски потенцијал<sup>3</sup>. Челебија споменува постоење на 2040 куќи, со приземје и кат, нанижени една над друга, со тврда градба, покриени со ќерамида и во добра состојба. Прозорците на куќите биле ориентирани кон југ и кон запад. Во градот имало седум анови и дванаесет чешми, додека сокаците

<sup>1</sup>В. К'нчов, Македонија, Етнографија и статистика, АИ проф. М.Дринов, Софија, 1996, 159.

<sup>2</sup>А. Стојановски, Градот Струмица во 16 век, Зборник на трудови, ЗССКПРМ- Струмица, 1989, 131-144.

<sup>3</sup>Е. Celebi, Putopis, odlomci o jugoslovenskim zemljama, Svjetlost, Sarajevo, 1967, 572-578.

биле чисти со многу зеленило. Градот претставувал силен економски центар, каде се одржувал саем на стоки.

Струмица и Струмичко во XIX век се со спахиско-гимарскиот систем на уредување, со воведувањето на ориенталната култура, градот се сметал за развиена мала градска средина, додека селските населби останале со доминантно христијанско македонско население<sup>4</sup>.

Со спроведувањето на политичките и социјалните реформи во триесеттите години на XIX век во Отоманската Империја настапил период на релативна стабилизација, особено значаен период за стопанските и општествените односи во Македонија, каде со Гулханскиот хатишериф од 1839 год. се акцентира основното буржоаско-демократско барање за еднаквост на поданиците пред законот, за укинување на феудалните привилегии, прогласувајќи ја за неважечка дотогашната поделба на населението во категории<sup>5</sup>. Сè до 1880-тата година траел овој период каде се создале услови за урбаниот развој на градовите, каде градскиот начин на живеење се подигнал на повисоко ниво.

Богатите трговци влегуваат како христијани во високите аристократски слоеви каде добиваат поголемо влијание врз општествениот и политичкиот живот<sup>6</sup>.

За време на Балканските војни градот бил разорен, опожарен и разурнат, голем дел од станбените објекти исчезнале. До крајот на XIX век градот броел околу 10.000 жители, а до пред Балканските војни достигнал и 25.000, но бил опустошен и бројот се намалил на 6098 жители<sup>7</sup>.

Според богатата културна историја и податоците за урбаниот развој, кој се надврзал на континуираниот економски развој на градот, во XIX век градот со околината достигнува највисок економски развој, кој е видлив преку објектите од профаната архитектура, кои еволуираат до нивната максимална просторна искористеност. Притоа се создал голем и богат фонд на градби на поимотните семејства кои во најголем степен биле видливи преку применетите естетски детали на фасадната обработка на лачните форми, еркерните профилации, столбовите, венците на покривната конструкција и др.

Христијанското население во овој период своите средства ги вложува во изградба на станбен простор, со зголемување на куќата во височина, која го дозволува флексибилноста на применетиот конструктивен бондручен систем. Денеска градот има 35.000 жители со

<sup>4</sup>А. Матковски, Струмица и Струмичко од 14-19-от век, Зборник на трудови, ЗССКПРМ- Струмица, 1989, 125.

<sup>5</sup>Д. Зографски, Развитокот на капиталистичките елементи во Македонија во време на турското владеење, Култура, Скопје, 1967.

<sup>6</sup>Б. Чипан, Македонските градови во 19 век и нивната урбана перспектива, МАНУ, Скопје, 1978, 10-51.

<sup>7</sup>Б. Панов, Струмица за време на Балканските и на Првата светска војна, Зборник на трудови, ЗССКПРМ- Струмица, 1989, 252.

богата историја и културна традиција.

### Урбанистичко просторни карактеристики

Косиот терен на урбаниот простор на Струмица условил развој на просторниот систем на струмичката куќа во височина, со приземје и кат или два ката, каде се применувала најчесто форма со издолжена основа. Издолжената основа претставува резултат на определени урбани концизни услови на локацијата на кос терен, каде објектот излегува со едната фасада на улицата, со исфрлени еркери на катот. Поради зголемените семејни потреби на семејствата и зголемената апсорбирана економска моќ на градската трговска класа на поимотни граѓани, се барале покомотни станбени услови, со поголема површина на просториите и на целиот станбен објект.

Затоа градителите единствена можност гледале во проширување на површината во длабочина, во задниот дел на дворното место, наедно овој начин овозможувал помала доминација на објектот видлив од улицата. На тој начин се зголемувала површината на чардакот, просторот се издолжувал, а определени ходнички површини, како дел од чардакот, се поставувале во средишна положба. На овој начин се формирал флексибилен и функционален простор кој ги поврзувал сите други простори во објектот, во една динамична и витална функционална шема.

Деветнаесеттиот век за развојот на струмичката куќа се смета за период на применети усовершени решенија со прочистени аномалии и таа е приспособена на потребите на семејствата, додека определени почетни просторни развојни форми на куќата може да истражуваме во XVIII век, но не постојат пишани податоци за формата и за опстојувањето на живеалиштата од истиот период.

На територијата на урбаниот простор на Струмица се граделе куќи кои имале можност во дворното место да имаат отворен простор и поврзаност со зелениот појас, додека кај лимитираниот простор маалата се формирани со развој на габаритите на куќите во височина.

Куќите кои имале во своето просторно решение дворно место, преминот од јавниот простор– улицата кон затворениот објект се остварувал како преоден простор. Дворното место било обликувано со камен сид, каде се пристапувало единствено до голема двокрилна порта, поставена на агол или на челната страна на основата на дворното место. Во дворот се наоѓал нужник и штала, а куќата имала централна позиција во дворот, делумно изолирана од јавниот живот– улицата, простор збогатен со зеленило.

Објектот го остварувал контактот со улицата во разумни рамки

за да ја оправда функционалноста, општествениот контакт со јавниот простор. Тука завршува влијанието на улицата врз куќата, која се ориентирала кон сонцето, визурата и односот кон релјефот на теренот.

Врз основа на анализите на теренот и забележаните просторни решенија на дворните места може да констатираме различна приспособеност на куќите, со определена доминантна положба во однос на инсолацијата, отвореноста кон сончевата страна и отворените визури, додека другиот простор бил предвиден за помошни објекти, како летна кујна и сл. Често определена урбана густина на самиот концепт условувал доближување и добивање калкански заеднички површини на неколку објекти. Секако во урбаниот концепт на дворното место, пред сè, се почитувала функционалноста на просторот, пристапноста од улицата, пристапност и опслужување кон станбениот простор во приземјето, со максимално искористување на просторот. Овој концепт бил максимално функционален имајќи го предвид тоа дека христијанското население во турскиот период имало огромен број ограничувања од страна на турската управа, во однос на користењето на дворното место.

### Архитектонско просторни карактеристики

Локациите на куќите биле поставени во амфитеатрална положба, со влез во објектите од падините, односно условиле поставување на влезовите од неколку страни, според варијабилната конфигурација на теренот која овозможувала пристап од неколку страни. Преоден простор од задната страна се одвивал преку просторот на кујната или преку ходник кој добивал средишна положба.

Куќите лоцирани во христијанскиот дел на градот биле на неколку нивоа, според условите на локацијата и потребите на сопственикот.

Според анализите направени на изградените објекти може да посочиме неколку основни карактеристики на типолошки решенија. Во однос на катноста, покрај приземјето се граделе куќи со еден или два ката. Притоа основната функционална шема се базира на доминантната положба на чардакот, во средишна или во аголна положба околу кој се поставени одаите. Според положбата на чардакот и одаите разликуваме симетрично и асиметрично решение, кое се рефлектира од просторното кон фасадното обликување со слични особености на симетрично применети елементи. Може да констатираме дека просторниот концепт, функционалноста на градбата, надворешниот изглед се во еден комплексен органски сооднос, што ја формира основната карактеристика на простор во функција на човекот. Просторниот концепт содржи комплекс на наменски простории кои се произлезени од определени

потреби на семејствата, низ повеќевоковен историски контекст. Поделба на економски простории на првото ниво и станбениот дел на следните две нивоа.

Приземјето, кое е најчесто од затворен тип со масивни камени сидови, содржи економски простори. Најголемиот дел го заземала **гизентијата**, како простор со комуникациска функција (**трем**) со скали кои го поврзуваат со катот. Поради неговата мултифункционалност најчесто подот се поплочувал со камени плочи. Во приземјето се поставува и **визбата** за складирање производи и како остава. Во зависност од потребите определени куќи имале и по неколку визби, поставени околу тремот. Кај беговите куќи постоеле неколку визби, а најголемата по површина се нарекувала– **сундурма**, а помалите – мала визба<sup>8</sup>.

Во организациската просторна шема во предниот дел се поставуваат две одаи, додека во задниот дел постојат скриени одаи– **јатакл’ци** (тајни одаи)– мали простории во функција на остави за покуќнински предмети, директно поврзани со одајата.<sup>9</sup> Осветлувањето на одаите најчесто било преку отворениот простор на чардакот (до десеттина прозорци во низа), со доминантна положба и функција.

**Кујната (мутвак)** е најчесто со средишна просторна положба на основата, со огниште, мијалник и ниши (долапи) за складирање садови. Како помошна просторија до кујната се наоѓа килер– остава за прехранбени производи или **хуцера**<sup>10</sup>. Најчесто од кујната се поставувале прозорци кон чардакот заради прегледност, бидејќи голем дел од денот се поминувал во кујна. Во просторот се наоѓал и мијалник, каде имало спроведен систем на довод на вода за пиење, како и за просторот на амамџикот– бања, во непосредна близина.

**Потон**– просторија околу која се поставени одаите, односно наткриен простор од чардакот, додека отворениот се нарекувал– **јазл’к**, односно подигнат правоаголен простор– платформа – **софа**.

**Чардакот** го заема најголемиот дел од површината на основата на катот и доминира по големина и според функционалност. Според површината чардакот најчесто е отворен, ориентиран кон неколку страни, задолжително кон улицата. Отворениот чардак претставува простор за заштита од сонце и за проветрување, во функција за престој, лесна работа, обработка на производи и сл. Положбата е по целата должина или широчина. Тремот и чардакот служат за изолација и се поставуваат на надворешната страна, потоа следуваат затворените простории, кои се користат најчесто во зимскиот период. Декорацијата е постигната

<sup>8</sup>J. Хаџиева-Алексијеска и Р. Волињец, Старата струмичка куќа- архитектура што исчезнува, Зборник на трудови, ЗЗСКПРМ- Струмица, 1989, 211.

<sup>9</sup>J. Хаџиева-Алексијеска и Р. Волињец, Старата струмичка куќа- архитектура што исчезнува, 204.

<sup>10</sup>Д. Грабријан, Македонска куќа, Мисла, Скопје, 1986, 47.

со профилирање на определени делови од лачната конструкција над оградата, на надворешните сидови од чардакот. Овој елемент на лачна доминација и отворен чардак е карактеристика на струмичката куќа.

Распоредот на просторната шема секако има одлика на примена на правилото на симетричност, во помал или во поголем обем. Кај беговите куќи и бројот на отвори од чардакот е поголем, поради потребата за поголема атрактивност на објектот и издвоеност од другите, за да се потенцира економската моќ.

Приземјето и просториите се затвораат кон внатре во приземјето, додека одаите кои се заедно поставени со чардакот на катот се отворени кон надворешниот простор, комуникацијата со јавниот простор, природата, урбаниот концепт на живот, социјалните потреби и работен простор со повеќе просторност. Во просторот на чардакот кај определени поимотни куќи или бегови престојувалишта, се практикувал подигнат дел од подот, платформа— софа (во функција на седење, примање гости и сл.).

### Надворешна обработка и декорација

Основна препознатлива карактеристика на куќата од Струмица е просторноста на отворениот чардак и примената на современ изразен елемент на лачна конструкција, пиластри, заоблени просторни венци, закривени косници и сл. Соодветна, согласна група применети надворешно обликувани елементи, формира препознатлив импортиран архитектонски израз, комбиниран со локалната традиција на градење. Надворешната обработка има доминантен белег на комбинација на традицијата на систем и ритам на три прозорци во низа со лачни отвори кај чардакот, дрвени опшиви на прозорците, вклопени во конструктивниот бондручен систем. Од друга страна европските актуелни градителски влијаниа преку барокно класицистичко обликувањена покривниот венец, заоблена форма на косниците, пиластри на фасадите и сл. Со примената на различни естетско-конструктивни изразни елементи направена е успешна комбинација на складен избор на хармонични елементи во успешна складна композициска шема.

Кај беговите куќи присутен е поголем интензитет на декоративно-естетски елементи, во делот на обработката на косниците од еркените испусти, лачните завршетоци на покривниот венец кај лоѓиите, декорација на покривниот венец, оградите и сл. Збогатена визуелна слика со естетски декоративни елементи се препознава и при обработката на ентериерната декорација со вграден мебел и подвижна покуќнина.

### **Ентериерни особености на просторот**

Ентериерното обликување најчесто е карактеристично со

примена на миндери кои биле поставени најчесто во одајата под низата од прозорци, како и мусандри со вграден амамцик (бања).

Севкупниот концепт на ентериерот го сочинува и декорацијата со геометриски елементи на површините на внатрешните врати. Најчесто тие се применуваат на катот кај одаите, но и за добивање на единствена слика на чардакот, како најфункционален простор во куќата. Таваните како површини кои имале симболично и функционално место на декоративно најбогато застапени со геометриски елементи, се изработувале од едноставни геометриски форми на комбинација од декоративни лајсни. Често на аглите се поставувале – аголници, парчиња формирани од лајсни каде се потенцирала определена површина во однос на целокупниот декоративен концепт на таванот. Кај одделни простории застапено е во средниот дел и колце, со кружна форма, со определени парчиња изработени во резба<sup>11</sup>, со што се потврдува статусот и економската состојба на стопанот, особено кога таванот бил доминантен декоративен елемент за време на празниците и на семејните веселби.

Дополнителна декорација била изразена и на оградите од скалите кои ги поврзувале катовите, а најчесто на делот каде бил чардакот. Обработката на вертикалните дрвени парчиња се изработувале од fino изгладени штици, со геометриска профилација, кои формирале единствена површина со отвори со една концептуална декоративна целина. Овој, во голема мерка едноставен декоративен концепт, се надоврзувал на конструктивниот систем на декорација, во најголема мерка од обработено дрво.

Декорацијата на ентериерот кај струмичката куќа се надоврзува на степенот на применета декорација во контекст на надворешната фасада, чардакот и други декоративни вредности, со кои се издвојува од сличните концепти на куќите од другите градови во Македонија од истиот период.

### Заклучок и компаративна анализа

Според својот функционален и архитектонски третман станбената куќа извира од најтесните урбани простори, како резултат на локалната автохтона локална градежна традиција, која има пристап во функција на човекот како корисник, која со внатрешната опременост е сосема европеизирана. Градбата претставува дело на врвен занаетчија, македонскиот градител, со свој локален архитектонски израз со високи ликовни и пластични естетизирани вредности. Тие се изразени преку прифаќање на европските влијанија со опремувањето на ентериерот со мебел, украсни предмети, опрема на кујната и сл. под влијание на

<sup>11</sup>Р. Вољинец, Ентериерот во старата македонска куќа-Таван, Зборник на Архитектонскиот факултет, бр.3 1979, 67-105.

европските модерни текови, но со највисок креативен импулс во однос на развојот на градбите во средината на XIX век. Со јакнењето на христијанската буржоазија, се зголемува станбениот фонд, со зголемен габарит, со претензии во внатрешноста да обезбеди максимална удобност, на моменти раскошен простор, додека притоа да не се наруши пристапот на надворешното обликување во насока на постигнување на краен функционализам и воспоставување на естетска рамнотежа на применетите елементи.

Органската регулатива во урбаниот концепт на градот, која е произлезена од пред се функционалистичка насока во долг историски контекст на својот развој, претставува основа за прочистениот урбана зонски издиференцирана поделба на региони, односно јавен и станбен дел. Почнувајќи од функционалноста на внатрешниот простор на куќата, човекот излегува на сокакот седнува на клупа или на камен и го оформува својот социјален контакт со сожителите. Ваквото групирање на неколку куќи веќе формира маало, како следна фаза од органскиот концепт на урбаното јадро. Со разрушен објект се добива додатен јавен простор, со нов објект, центарот на собиралиштето се менува, органски се трансформира, но не ја нарушува базичната организација на маалскиот систем на урбаниот концепт на градот. Со овој систем на постојана органска депросторизација на урбаниот просторен концепт, градот добива витален, постојано трансформиран простор, што е во функција на корисникот. Секогаш, со секоја промена, се создава нов просторен концепт, каде е куќата во средиштето на функционално-естетската применета стандардизирана структура на просторот.

Детерминирајќи ги вистинските градителски вредности на струмичката куќа, логично е да се направи компаративна анализа со градителското творештво на живеалишта во селските населби. Селската средина била атрактивна за градителските тајфи, како потенцијален терен за креативни решенија, секако со различни просторни решениа, приспособени на потребите на корисниците. Во селската куќа, исто така, се применувани просторни решенија на катот и позицијата и формата на површината на чардакот во однос на габаритот на објектот. Компаративната анализа на селската и на градската куќа покажува дека елементите во ентериерот (мусандри, огништа, долапи, огради од чардак, подвижни покуќнински предмети од мебел и сл) имаат софистицирана естетска форма со вредности кои одговараат и за градската средина. Од повеќе аспекти може да заклучиме постоење на сличности во пристапот на просторно-ентериерно уредување меѓу градската и селската куќа во Струмица и Струмичко од XIX и почетокот на XX век<sup>12</sup>. Секако витално влијание имаат миграциите на градителските тајфи од овој регион кои ги



пренесувале различните елементи во двете средини<sup>13</sup>.

Континуитетот на македонскиот град се изразува со одржување на непрекинатата врска со традицијата и одржувањето на органскиот концепт, што му дава автохтона особеност и препознатливост. Денеска градот Струмица со незабележителен број сочувани градби во старото градско јадро го губи својот традиционален лик и урбана автентична структура на станбените градби со историски вредности.

Терминот на **длабока куќа** или просторен систем на објектот во длабочина е карактеристичен и за традиционалната сараевска куќа, со простори за комуникација, чардак и одаи со сличен просторен концепт со струмичката куќа од XIX век<sup>14</sup>, или кај градската куќа во Бугарија, кај определени типови куќи во северна Грција<sup>15</sup> и сл. Особено паралелни анализи се изразени со западниот дел од територијата на Бугарија, каде издолжените основи на просторниот план се карактеристични<sup>16</sup>. Секако ова се должи на сличните климатско-географски услови и урбаните услови на турскиот просторен концепт, како влијание на развојот на градовите, каде на мал простор, најчесто на рид, се развивале христијанските маала.

Компаративната анализа и развојот на градските живеалишта на Балканскиот простор говори за определени сличности во функционално-просторниот концепт, што се должи на историско-локалните одлики на градбата, византискиот карактер на концепт на просторот, под влијание на автохтоните локални климатско-социјални услови. Притоа забележуваме огромен број вариетети на просторниот концепт на живеалиште што ги содржи основните простори на трем, и простор со огниште од античките корени или византискиот концепт на отворен и затворен простор, често подигнат на уште едно ниво, притоа кај струмичкиот пример, вклопен во густа урбана структура на тесна локација. Компаративната анализа покажува заеднички културен и економски концепт на живеалиштен простор кој варира од една до друга средина, во различен период, но сепак со фундаментален заеднички просторен карактер. Сличности во определени различни степени на стилскиот и естетски концепт забележуваме и во обработката на ентериерот, во зависност од економската состојба на семејството и креативниот импулс кој го презентирале градителите

---

<sup>12</sup>П. Намичев, Традиционалното градителство во струмичко од 19 и почетокот на 20 век, Зборник Етнологија, бр.4, Музеј на Македонија, Скопје, 53-72.: - Селската куќа во Македонија, УЗКНМ, Скопје, 2009.

<sup>13</sup>А. Светиева, Резбаните тавани, долапи и врати во Македонија, Институт за фолклор Марко Цепенков, Скопје, 1992, 153-156; Д. Корнаков, Творештвото на мијачките резбари на Балканот од крајот на 18 и 19 век, Прилеп, 1986.

<sup>14</sup>D. Grabrijan, Bosansko orientalska arhitektura v Sarajevu s posebnim ozirom na sodobno, Partizanska knjiga, Ljubljana, 1985: 81, 83, 92, 96.

<sup>15</sup>N. Akin Balkanlarda osmanli donemi konutlari, LiteraturYayincilik, Istanbul, 2001, 38-42, 94-109.

<sup>16</sup>С. Стамов, Българската жилишна архитектура(15-19 век), БАН, Софија, 1989 г. Стр.72,74,81; Г. КожухаровБългарската къща през пет столетия, БАН, София, 1967, 159

дојдени од различни региони. Сето тоа создава една јасна слика за богатиот градителски израз на балканскиот простор и во чии рамки може да го најде своето место со специфични автохтони карактеристики на струмичката кука, со сите специфичности преку повеќе вековниот развој на своето постоење.



Сл. 1



Сл. 2





Сл. 3



Сл. 4





Сл. 5



Сл. 6





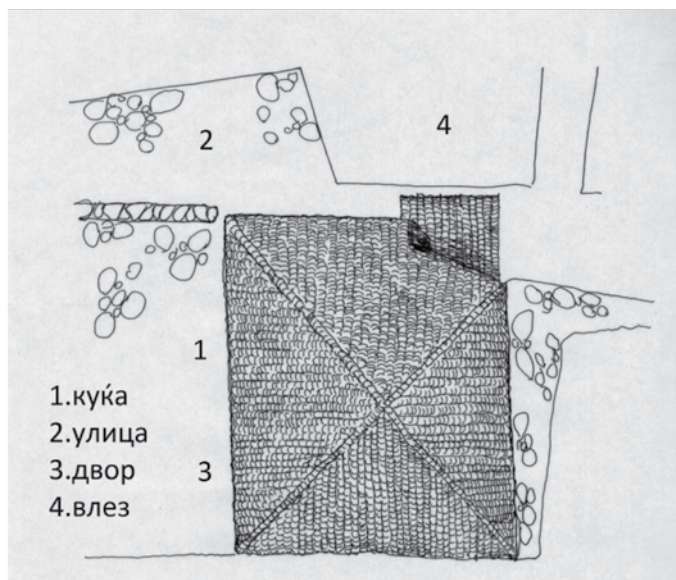

Сл. 7 Ситуација на дворно место од куќа на ул. „Партизанска“ бр. 16, Струмица

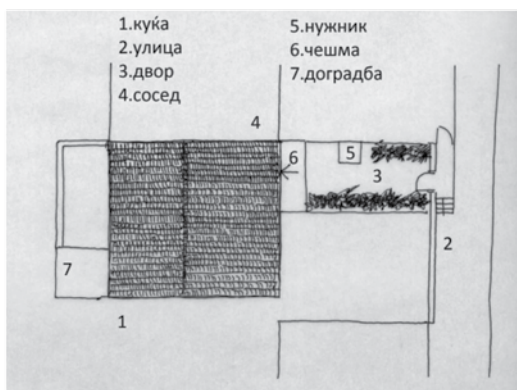

Сл. 8 Ситуација на дворно место од куќа на ул. „Тодор Чучков“ бр. 14, Струмица



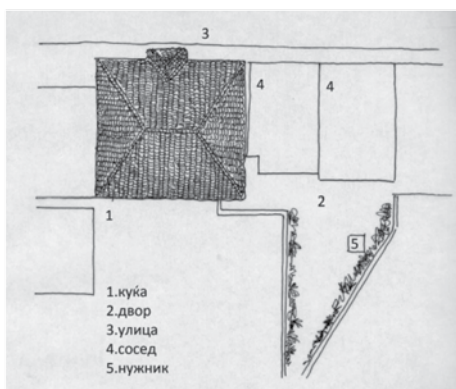

Сл. 9 Ситуација на дворно место од куќа на ул. „Маршал Тито“ бр. 42, Струмица

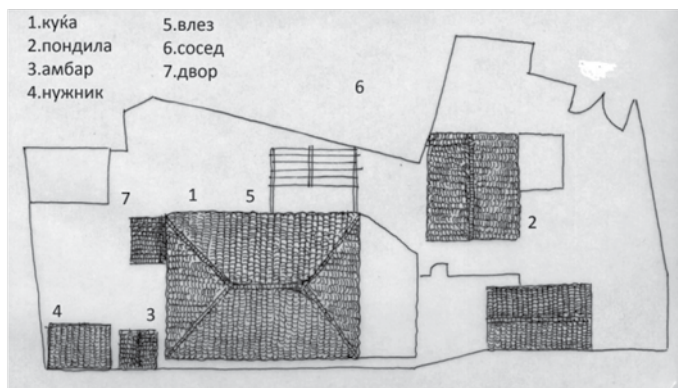

Сл. 10 Ситуација на дворно место со стопански објекти во сопственост на Николов Јордан, Струмица



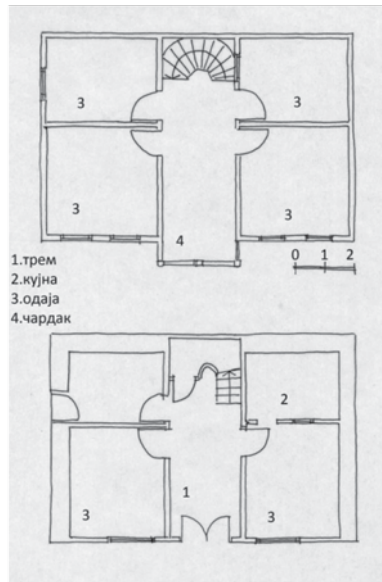

Сл. 11 Основи на куќа во две нивоа на ул. „Маршал Тито“ бр. 42, Струмица



Сл. 12 Основи на куќа во три нивоа сопственост на Васил Атанасов, Струмица



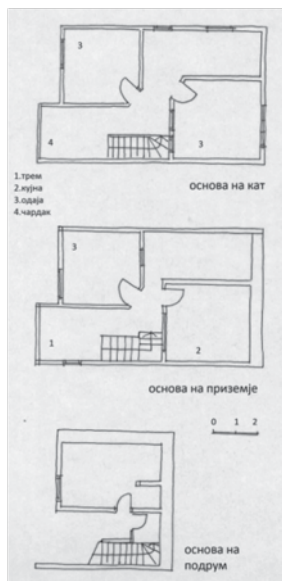

Сл. 13 Основи на куќа во три нивоа на ул. „Тодор Чучков“ бр. 14, Струмица

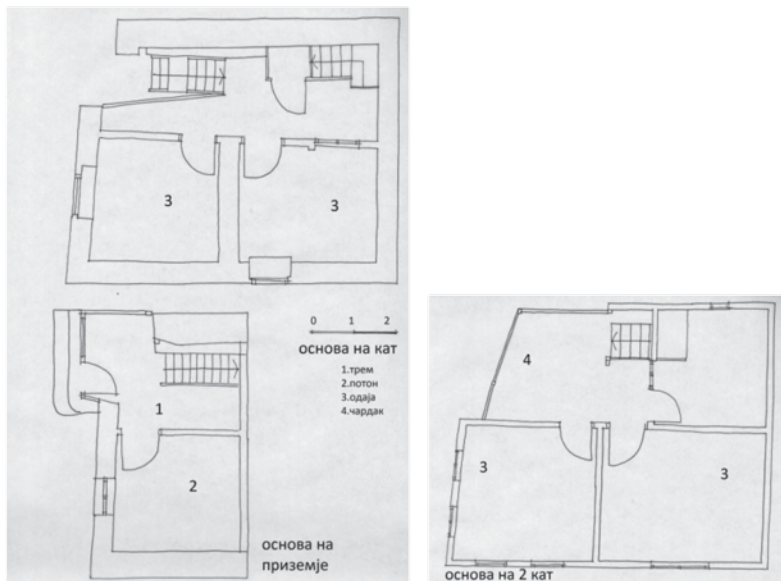

Сл. 14 Основи на куќа на два ката ма ул. „Партизанска“ бр. 16, Струмица





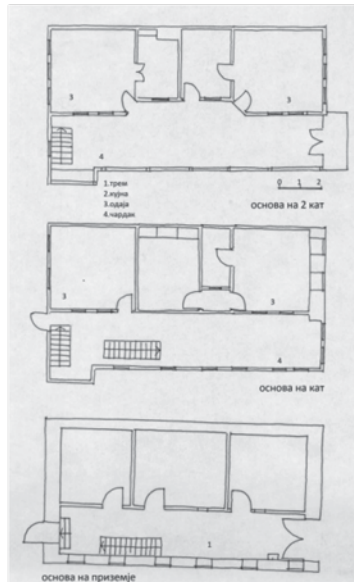

Сл. 15 Основи на куќа во три нивоа со издолжена основа  
сопственост на Хаџитосеви, Струмица

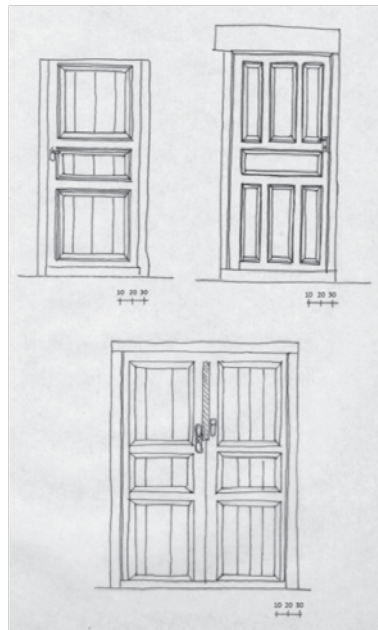

Сл. 16 Изглед на геометриски декорирани врати, внатрешни и надворешни



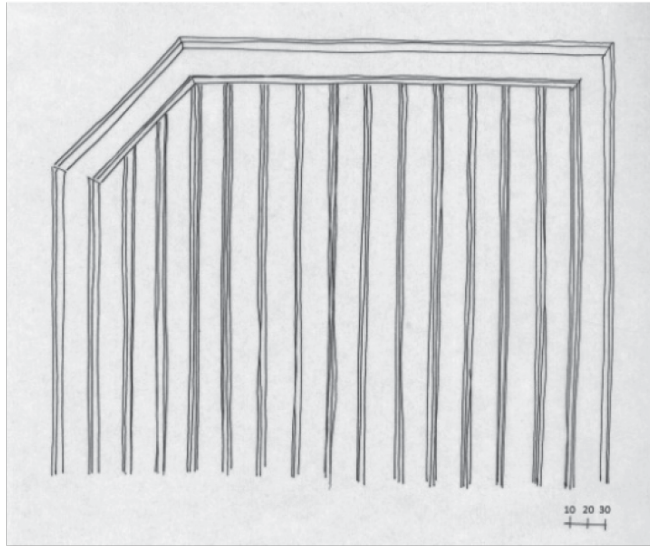

Сл. 17 Изглед на декориран дрвен таван со геометриски мотиви

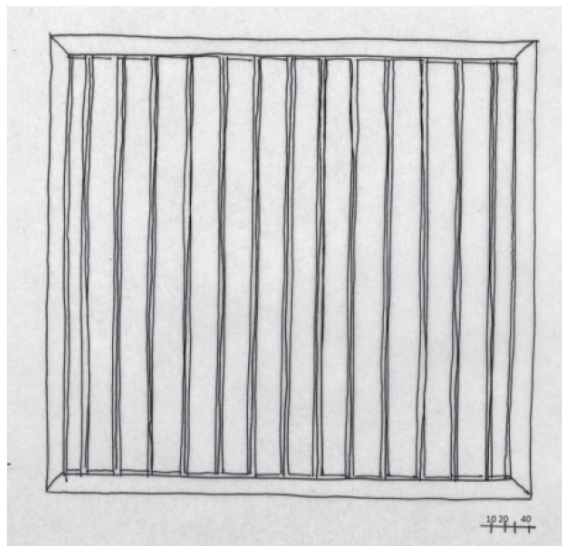

Сл. 18 Изглед на таван со правоаголна форма и подолжно поставени декоративни лајсни



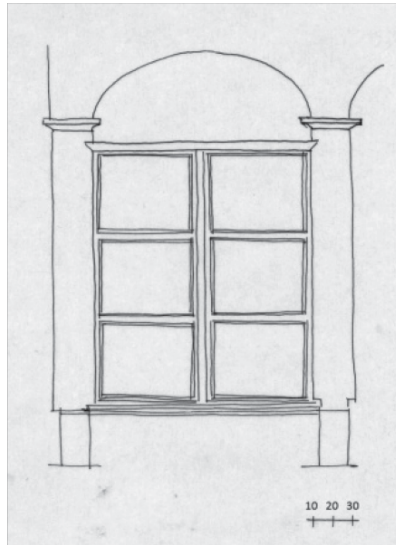

Сл. 19 Изглед на прозорец и декоративна лачна конструкција од чардак

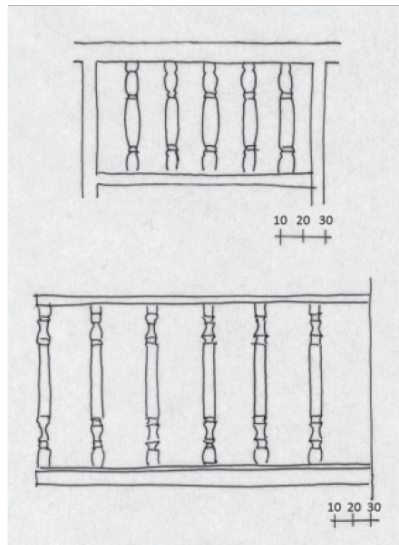

Сл. 20 Изглед на декорација на дрвена ограда од чардак



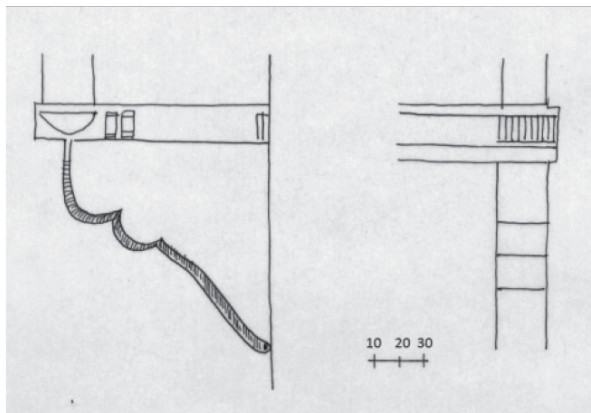

Сл. 21 Изглед и пресек на декоративен еркерен испуст со косник





## СЛАВИЦА ТАСЕВА

НУ „Завод за заштита на спомениците на културата и Музеј“ –  
Струмица

### УРБАНИСТИЧКА ИСТОРИЈА НА СТРУМИЦА ВО ПЕРИОДОТ ОД КРАЈОТ НА XIX И ПОЧЕТОКОТ НА XX ВЕК

Животот во градовите низ вековите се менува, менувајќи го и ликот на градот, неговата урбанистичка и архитектонска слика. Луѓето кои живеат во градовите се патници на времето кои зад себе оставаат традиција како некаков одраз на нивното постоење.

Изворите за основањето на градот Струмица, според кажувањата на светскиот историчар Јанван и на Бан -авторот на Историјата на Латините, запишани во патеписот на Евлија Челеби од 1668 година, ни откриваат дека првиот основач на овој град е мудрецот Ајантах кој бил учител на Александар Македонски, а син на мудрецот Филкос - господар на градот Кавала. Бидејќи ова било родно место на Ајантах, по налог на Александар Македонски му било дадено на Ајантах кој овде основал град, нарекуван дворецот на Ајантах.

Тој аристотелски мудрец имал големи познавања од разни науки и добро ја познавал астрологијата, така со помош на увездите ја прорекол судбината на градот. На една мермерна плоча која ја поставил на капијата на источната страна од градот Струмица запишал: „Мухамеданците во 1309 година ќе го освојат овој мој бисерен град и ќе дојде на власт Мурад бег, но и тој ќе загине во нашата земја.“

За да го покаже своето знаење, Ајантах трите долни реда од текстот на плочата ги напишал на турски јазик, а трите горни на грчки, така што називот Струмица, на турски Устурумце, настанал од усту – што на турски значи „долно“ и румце – што значи „грчки“. Подоцна тој назив се преиначил на Уструмце, Устирумце...

И навистина, така и се случило... Градот бил заземен од Турците.

За време на турското владеење, Евлија Челеби дошол во Струмица и за него кажува дека бил многу богат град, добро населен, со многу лозја, бавчи и градини кои личат на рајски градини. Имало 2400 куќи градени од тврд материјал, нанижани едни над други и покриени со ќерамиди со боја на рубин. Куќите биле преубави и сите биле во добра состојба. Прозорците на куќите биле свртени кон исток и запад, а сокаците биле чисти, со по некое засадено дрво низ нив. Градот имал 14 муслимански маали и една Еврејска маала, една медреса, шест основни школи,

дервишко теќе, амам. Во чаршијата имало петстотини дуќани и седум трговски анови, две јавни куќни, а низ градот имало дванаесет чешми. Жителите на Струмица се занимавале со ткаење и производство на бело предиво кое го продавале на панаѓурот Дољан, кој бил во непосредна близина на градот.

Во книгата, Струмица географско-историска расправа, од М. Ристик, издадена во 1925 г. се спомнува патеписецот Иван Иваниќ кој пропатувал низ Струмица по 1895 година, (неговиот запис е објавен во книгата „Македонија и Македонци“ во Белград 1906 год.). Тој запишал дека положбата на градот е многу живописна, градот имал турски тип, со криви и тесни улици, а куќите градени на височина една над друга. Градот имал 1360 куќи со 31 маали и околу 8000 жители. Имало 482 дуќани, 31 кафеана, еден амам, една болница и две касарни, филијала на турска агрикултурна банка, трговска комора, управа, пошта и телеграф. Имало и две православни цркви, една синагога, две основни школи и турска полугимназија. Струмица била позната по производство на шарлаган (масло од сусам) и затоа во неа имало пет фабрики за шарлаган и една фабрика за сапун. Во градот имало и водовод.(Сл.1 )

Во книгата на д-р. Ј. Цвијик се спомнува дека географичарот Перо Јанковиќ во 1901 година патувал низ Струмица и запишал дека бил изненаден од богатството и убавината на овој град. Струмичкиот басен бил најубав и најпримамлива македонска област која ја нарекувале „мал Истанбул“. Тогашна Струмица имала околу 10 – 12000 жители. Во 1910 година по турските нуфуз тефтери во Струмица се попишани 25000 жители и тогаш градот доживува најголем процвет.(Сл.2)

Но, војната во 1912 година и донела на Струмица многу несакани последици. Богатата трговија што ја имала со Солун, сега била прекината и пренасочена кон Бугарија. Изградбата на железницата од Струмица до Мелник и Кустендил не било доволно за една богата земја која многу извезувала.

Војната од 1912-1913 год. и од 1915 -1918 година, националниот бес и омраза, оставиле во овој град крвави и пеплосани траги. Немало повеќе ни трговци, ни газди, свештеници, аги и бегови. Сите се раселиле во Цариград и Солун.

За време на војната од 1915 до 1918 година, Струмица станала засолниште на сите бегалци од граничниот фронт, од Гевгелија, Дојран и Кукуш, така што се направил вистински верски и етнографски мозаик. (Сл.3)

По палењето на Струмица во 1913 година, урбанизацијата на градот целосно се променува. Голем дел од градот е со остатоци од изгорени куќи, јавни објекти, без улична структура. Најубав опис за

тогашниот изглед на градот дава Александар Андријевиќ, во неговата книга „Струмица – земја и народ“ издадена во 1923 година.

Влезот во градот бил од источната страна, по патот што минувал покрај црквата Св. Петнаесет тивериополски маченици и покрај феудалната кула околу која имало населени цигани. Од таму се одело по лош пат, околу имало брдо од камења, темели и сидови од некакви изгорени згради, сè до остатоците од црквата Св. Константин и Елена. Многубројните домови биле изгорени од Грците во гнев да ги уништат општите добра кои го сочинувале културниот живот на Струмица.

Целата населба што ја сочинувало Струмица била еден круг со пречник од околу еден километар, во кој се вкрстувале две улици и тоа едната која почнувала од Св. Петнаесет па до Чаир (Чифлик) маалата, и другата која водела од Поројот – маалата во најужниот дел од градот, преку чаршијата сè до сточниот Пазар.

На северозападната страна била софиларската полјана (Софилар), место со многу јаворови дрвја и многу чешми со планинска вода.

Под црквата Св. Константин и Елена била црквата Св. Кирил и Методиј и југозападно од неа Чаир малото на чија периферија била касарната и монополот. Од црквата надолу се одело во чаршијата по калдрмисана улица на која од двете страни биле изградени дуќани од бондрук и кепенци и преградни сидови од трска. На запад од чаршијата била Биринци џамија и околу неа убави куќи со ориентален изглед кои биле на богати Турци и Евреи. Тогаш тие куќи биле населени од „бежанци“.(Сл.5)

Североисточниот крај на градот бил во изградба. Таму се градела голема зграда за кино. Постоела и рибарска улица, кафеана Југославија, Инкар џамијата и зградата на Првостепениот суд. Другите куќи во градот биле градени со камен и земја, покриени со трска, без оаци, повеќето биле на кат со доклат и преку целата куќа имало потон – ходник со мали прозорци кои биле поделени со капаци по хоризонтала за да се спуштаат и дигаат.

Во горниот дел од градот куќите биле изградени без некаков ред и биле обоени со: плава, со зелена и со бела боја. Тоа оддавало впечаток како некоја фреска која живо го отсликувала местото, како да се наоѓало покрај море.

Според пописот од 1921 год, во Струмица имало само 6453 жители од кои 2763 бежанци и доселеници од разни погранични градови. Вкупно имало 1235 куќи.

За време на бугарското владеење во Струмица од 1913 до 1919 година, Бугарите изготвиле урбанистички план на градот, и тој во 1921 год. бил даден на српските власти, но тој план не се почитувал во целост,

така што градел секој кај што знае и умее на без имотно изгорено земјиште кое припаѓало на иселените струмичани. (Сл.6)

Од целата таа временска историја за развојот на урбанистичкиот план на Струмица се забележува дека најразвиена урбана структура градот имал до 1910 година. Многубројните јавни објекти кои постоеле во тој период биле точки околу кои се развивала станбената архитектура. (Сл.7)

Во однос на типовите куќи кои се градат во Струмичкиот крај може да се заклучи дека тие се менувале во текот на времето, а главните разлики се согледуваат преку објектите кои се градени пред крајот на турското владеење и објектите градени во периодот меѓу двете светски војни. Кон крајот на XIX и почетокот на XX век се забележуваат објекти од т.н преоден тип, што значи први обиди да се спојат стиловите од градската архитектура и некои артикулирани историски стилови. Ова посебно се забележува на објектот Стариот суд. Таквото европеизирање на архитектурата станува се позабележително во дваесеттите и триесеттите години на XX век. Изградбата на повеќе јавни објекти во Струмица вметнува во нив импорт на европски стилови, така да постепено автентичната архитектура почнува да исчезнува. Во таков европски стил е Собранието, објектите на старата чаршија и други поединечни индивидуални објекти. (Сл.8)

По Втората светска војна Струмица се развива во низината, а објектите се градат во нов – современ стил, така што новата урбанизација не ги почитува автентичните стилови на градбите, туку никне сосема нова архитектура која дава друг белег на градот Струмица.

Струмица, како и другите македонски градови, почнува да се развива без доволна почит на традиционалниот изглед, но сето тоа со извесно оправдување поради забрзаниот индустриски развој и новиот начин на живот. (Сл. 9)

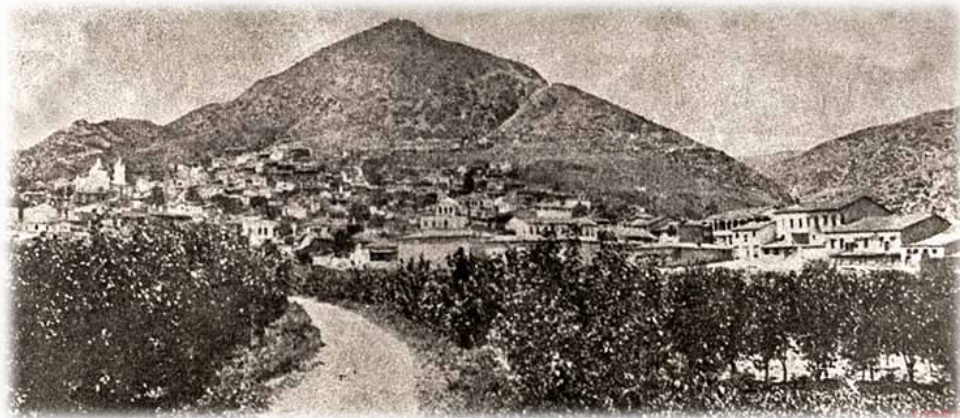

Сл. 1 Панорама на Струмица



Сл. 2 Изглед на градот Струмица – крај на првата деценија од XX век





Сл. 3 Спалена Струмица во 1913 година



Сл. 4 Панорама на Струмица по Првата светска војна







Сл. 5 Струмица (1913-1920)



Сл. 6 Улица во Струмица





Сл. 7 Куќа чардаклија



Сл. 8 Изглед на Струмица меѓу двете светски војни





Сл. 9 Современна Струмица



## ПЕНКА МИШЕВА

НУ Завод за заштита на спомениците на културата и Музеј – Струмица

### ПРОЛЕТНО-ЛЕТНА ОБИКОЛКА „ЛЕТНИЦИ“ ВО С. СМОЛАРИ, СТРУМИЧКО

Со називот летници во с. Смолари, Струмичко (Општина Ново Село) секоја година на 8 мај се изведува еден посебен обред во кој учествува готово цела селска заедница. Овој обред се изведува до денес и населението покажува голема приврзаност кон неговото изведување. Од информаторите дознавме дека традицијата за изведување на овој обичај е дамнешна и со тоа што е поврзана за Св. Марко, како христијански празник, можно е да се слави уште со самото прифаќање на христијанството. Сите празници кои се дел од пролетниот циклус на празнување во себе вклучуваат елементи од претхристијанските словенски и балканските верувања, кои потоа умешно биле вградени во христијанските црковни празници<sup>1</sup>. За да биде христијанството поблиско до луѓето и да биде поприфатено, голем број атрибути кои дотогаш им припаѓале на претхристијански божества и на разни натприродни суштества им биле препишани на новите христијански светители<sup>2</sup>. Денот кога се изведува обредот е посветен на св. Апостол и авангелист Марко кој е еден од четворицата авенгалисти автори на новиот завет од Светото писмо. Роден е во Ерусалим, а настрадал во 68 година за време на владеењето на Нерон. Св. Марко се поврзува со религиозен обред за измолување на плодност и заштита од град. Се празнува за од град. Се верува дека ако работат на овој ден град ќе го отепа полето.<sup>3</sup>

#### Општи карактеристики за селото

Селото Смолари се наоѓа на надморска вис. 360 м во подножјето на планината Беласица, наречено Подгор, оддалечено од градот Струмица околу 25 км во југоисточна насока. До него води асфалтиран пат, откако ќе се скршне десно од меѓународната патна сообраќајница што води кон Бугарија. Познато е по Смоларскиот Водопад кој се наоѓа над селото Смолари на тромеѓето меѓу државната граница на Македонија, Бугарија и Грција на надморска височина од 650 метри, сместен длабоко во планината

<sup>1</sup>К. Пенушлиски, Тематика на македонските пролетните обредни песни, М. фолклор, Институт за фолклор, Скопје, 1973, 11.

<sup>2</sup>М. Стојанова, Лазарова сабота-Традиција во горна Преспа и можности за организација во современи услови, Етнолог бр.12-13, Скопје, 2009, 234.

<sup>3</sup>М. Китевски, Македонските народни празници и обичаи, Скопје, 1996, 117.

Беласица од каде што извира реката Ломница сокриена меѓу столетните букови дрвја. Смоларскиот Водопад е единствен постојан водопад во Македонија со пад на водата од 39,5 метри. Името Смолари е изведено од апелативот „смолар“ („смолари“ во множина), што значи „човек кој се занимава со собирање смола“. Или топонимот „Смолари“ асоцира на „собирачи на смола“. Со името смоларци се спомнува во почетните векови на турското владеење во Струмичката област. Во статистичките податоци на Васил К’нчов селото е запишано со формите Смолари и Смолар, кое тогаш било во составот на Петричката околина. На картата од Јаранов, одбележано е со формата Смоларе, а Стефан Верковиќ го споменува со насловното име Смолари, со кое име е заведено во Списокот на населбите во НРМ од 1962 год.<sup>4</sup> Со пописот од 1971 год. с. Смолари имало 986 жители. Со пописот од 2002 год. овој број се намалил на 659 жители и причината за ова е иселувањето на младото работоспособно население во западноевропските земји. Целокупното население е со православна вероисповест. Во селото е лоцирана црквата „Св. Троица“, изградена 1870 година.

Врз основа на истражувањата од литературата, во својот труд<sup>5</sup> Б.Ристески прави поделба на 4 основни посебни групи обичаи и песни што се поврзани со врнењето т.е. со верувањата во врска со атмосферските врнежи: 1. додолски обичаи и песни, 2. обичаи и песни за покрсти(скрсти), 3. детски обичаи и песни за дожд и 4. обичаи и песни за одвраќање или за разбивање на градоносен облак.

Ние ќе се задржиме само на обичаите и песните за покрсти (скрсти) кои се среќаваат на територијата во Македонија под разни називи: богомолство, крстоносци, летник, литии, на покрсти. Под името летници се изведува во с. Смоларе, Струмичко, со таа разлика што во обиколката учествуваат машка и женска група. Крстоносните обредни обиколки во Македонија во однос на времето на манифестирањето ги наоѓаме различно лоцирани. Во некои краишта тие се врзуваат за определен ден во годината, во други нивната изведба е зависна од атмосферските услови и се прават во најсушните денови, кога претстои опасност за земјоделските култури. (во Прилепско, во Тиквеш)<sup>6</sup>

На многу места пак покрсти се прави точно на определен ден. Многу често тој ден и не спаѓа во летниот период.( Дебарско на 5 јануари, во Кичевско на третиот ден по Велигден )<sup>7</sup>. Во летниот период

<sup>4</sup>К.Кајдамов, Имињата на населбите во Струмичко, Скопје, 2005, 275.

<sup>5</sup>Б. Ристески, Македонските додолски и други обичаи и песни за дожд, М. фолклор10/19,20, Институт за фолклор, Скопје, 1977, 38, 39.

<sup>6</sup>Б.Ристески, Македонските додолски и други обичаи и песни за дожд, М. фолклор, 10/19,20, Институт за фолклор, Скопје, 1977, 54.

<sup>7</sup>Б.Ристески, Македонските додолски и други обичаи и песни за дожд, М. фолклор,10/19,20, Институт за фолклор, Скопје, 1977,55,57.



правеле покрсти во с. Оздолани и Слатински Чифлик на Ѓурѓовден, а во с. Арбиново на летен Св. Никола.<sup>8</sup> Овој обичај со назив летник се среќава кај населението во с. Могорче, Дебарско кој се изведува на 14 март.<sup>9</sup> Во Радовиш обичајот литии се изведувал секоја год. на празникот Духови. Литиите се одржувале секоја година на Духови со цел да се измоли дожд и плодородство преку летото.<sup>10</sup> Обичајот литии е носење на крстови или одење с'крсти кога по службата на свештеникот во црквата целиот народ од селата што го празнуваат тој ден, но и гостите ги земаат иконите, барјаците, крстите од црквата и одејќи низ полето пејат.<sup>11</sup>

Кога станува збор за овој обичај и записот во Зборникот на Миладиновици, треба да се спомене и фактот дека Константин Миладинов има објавено и песна со наслов „скрсти“.<sup>12</sup> Авторот објаснил дека со насловот скрсти се означува излегување на луѓето, големи и мали со крстови, кога не врне дожд и се молиме за дожд. Се изведувал во Струга во сушен период. Сличен обичај е забележан и во Прилеп со назив на покрсти. Записот на оваа песна од Прилеп објавена во „Сборник на народни умотворенија наука и книжнина“, претставува еден од најцелосните и уметнички најиздржани записи на ваквите песни:

Крсти носам, Бога молам,  
 Да зароси ситна роса,  
 Ситна роса берикетна,  
 Берикето-вино, жито:  
 Пчениците до појаси, а  
 ‘Ржите до стреите;  
 Царевките до гредите;  
 Од два класа шиник жито,  
 Од две зрна две мешиња;  
 По полето мед и млеко,  
 Мед и млеко, вино , жито,  
 Да се ранат сиромаси,  
 Сиромаси , сирачиња.<sup>13</sup>

На балканскиот простор пролетната обиколка се однесува на 1 март. Но, поради суровата клима во некои предели оваа пролетна обиколка може и да се одложи за друг датум подоцна. Така, на поголем простор 1

<sup>8</sup>М.Китевски, Летни обичаи од дебарца(Охридско), М.Фолклор, Институт за фолклор10/19,20,Скопје,1977,164.

<sup>9</sup>Н.Лимановски, Ѓурѓовденските обичаи во с. Могорче - Дебарско, Етнолог бр.3, Скопје ,1993,161

<sup>10</sup>М.Китевски, Македонските народни празници и обичаи, Скопје, 1996,114.

<sup>11</sup>М.Китевски, Македонските празнични обичаи,гр.автори, Етнологија на Македонците,Скопје,1996 ,240.

<sup>12</sup>М. Китевски, Македонските народни празници и обичаи, Скопје, 1996, 112.

<sup>13</sup>М.Китевски, Македонските народни празници и обичаи, Скопје, 1996,113.

мај е симбол на промената на природната средина. Под знак на буdefeтето на природата е целиот месец мај.<sup>14</sup>

Иако се изведува и тогаш кога нема потреба од дожд, одењето покрсти го има во основата истиот стремеж: да се измоли дожд, да се придобие божјата наклоност дождот да го има во изобилство во текот на целата година.<sup>15</sup>

Летници се изведува на преминот од пролет кон лето и има стопански и аграрен карактер. Денеска во Струмичко се изведува само во ова село, а според информаторите<sup>16</sup> обредот е останат од некогаш и е раскажуван од предходните генерации. Причините за изведување според информаторите се различни и се поврзуваат со заштита од болест, од град, за измолување дожд и плодност. Според информаторот Митко Тилев, неговиот татко Тилев Атанас од с. Смоларе (род. 1911 год.) му кажувал дека обичајот се изведувал уште кога тој бил дете. Пред 100 год. селото го биеле многу град и громови<sup>17</sup> па затоа се изведува. Според други информатори имало многу болест чума, која се пренесувала се ширела меѓу жителите и затоа решиле да се заора селото т.е. селскиот атар.<sup>18</sup> За таа цел нашле волови близнаци од една крава, рало близнаци и браќа близнаци и со длабока бразда го заорале целиот селски атар на с. Смоларе. Ова заорување се памети и се опишуваат границите на заорувањето на помладите жители и строго се внимава и денес не се градат куќи надвор од овие граници.<sup>19</sup> Преку ова заорување, фактички се означува разграничување на својот атар од туѓиот атар. На тој начин се диференцира контаминираната од неконтаминираната зона<sup>20</sup> еднакво или слично на други обреди кога „опасното“, „лошото“ се брка од сопствениот простор и се испраќа во „туѓиот“.<sup>21</sup> Во овој случај, градот да не падне во „нашиот“ атар и болеста да е надвор од „нашиот“ атар.<sup>22</sup> Обичај со заорување имало некогаш и во с. Козбунар, Радовишко. Раскажуваат дека оваа село некогаш многу страдало од град, ја празнува Св. Троица. Притоа и селото го „заорале“ со два црни вола и орач-близнак.<sup>23</sup>

Ваков обичај има забележано и Методија Новаковски во с. Цепиште, Голо Брдо со назив летник. Се раскажува дека селото на

<sup>14</sup> А. Јанков, Календарските празници и обичаи на Бугарските каталоци, Софија, 2003, 178.

<sup>15</sup> М. Китевски, Летни обичаи од дебарца (Охридско), М. фолклор, Институт за фолклор, 10/19, 20, Скопје, 1977, 163.

<sup>16</sup> инф. Стојна Христова, Павле Христов.

<sup>17</sup> инф. Трајанка Златанова.

<sup>18</sup> инф. Лазар Тенев, Драган Вучков.

<sup>19</sup> инф. Трајанка Златанова, Лазар Тенев.

<sup>20</sup> Љ. Ристески, Просторот и границите меѓу световите, ЕтноАнтропозум 1, Завод за етнологија, Скопје, 2001, 166.

<sup>21</sup> М. Стојанова, Лазарова сабота-Традиција во Горна Преспа и можности за организација во современи услови, Етнолог бр. 12-13, Скопје, 2009, 239.

<sup>22</sup> инф. Лазар Тенев.

<sup>23</sup> А. Крстева, Празнични обичаи во радовишки шоплук, Етнолог бр. 11, Скопје, 2005, 104

двапати било уништено од чума (1810–1816), преживеаните се повлекле во Требишки Орман. Околу селото била изорана бразда од два вола–близнаци, а воловите ги воделе брат и сестра, исто така близнаци. Според народните обреди, обичаи и верувања, заорувањето на селото, значело одбрана од секакви видливи и невидливи сили, болести и духови, а за просперитет и вечно постоење на селото, за здрав пород и богат бериќет.<sup>24</sup>

Самиот ден Св. Марко е работен ден само допладне, а попладне т.е. по 13 часот не се работат полски работи. Утрото домаќинките вапцуваат по 3 црвени јајца или толку колку има членови во фамилијата. Овие јајца подоцна се носат на полјанката каде се собираат сите жители на селската заедница и се врши нивно вртење– кружење до трипати околу крстовите. Јајцето симболизира зачеток, раѓање, плодност т.е. повторно создавање, нов почеток, а неговата црвена боја пак е симбол на крвта, радоста, животната сила и на здравјето.<sup>25</sup> Јајцето честопати по пат на асоцијација го претставува градот. Во народот постои вообичаена споредба „град голем како јајце“. Преку закопување на јајцето на нивата се прави магијска постапка за обезбедување од град.<sup>26</sup>

Утрото во дворот на црквата се формира поворка од машки деца од 10 до 15 год. Кои се собираат во црковниот двор и под водство на црковно лице се распоредуваат црковните реквизити крстови и клепало кои ги носат децата за цело време додека го вршат заобиколувањето. По сугестија на ова лице, децата добиваат упатства за патеката која треба да ја поминат.

Потоа поворката врти и ја заобиколува црквата 3 пати и најпрво оди детето со „клепалото“, па оние деца кои ги носат крстовите и другите учесници (само машки деца) . Во моментот пред да се тргне од црковниот двор, тргнувањето гласно се огласува за да слушнат сите жители со силно биење на камбаната. Поворката тргнува и оди низ нивите од с.Дражево до с.Мокрино т.е. по границите на смоларското поле или граници на селскиот атар и минува и кај гробиштата и му оддаваат почит на мртвите. Одејќи по нивите кога ќе најдат нива засадена со ‘рж ја заобиколуваат па влегуваат во нивата и си земаат од класовите и се закитуваат со ‘рж. Обично си ставаат од ‘ржта класови вметнати на половината или прават венци за на главата. На враќање под селото поворката ги бара скриените девојчиња на возраст од 10 до 15 год. облечени во народна носија. Тука се спојуваат машката и женската група, момчињата им даваат од класовите ‘рж и девојките ставаат од ‘ржта класови вметнати на половината и прават венци за на главата. Тогаш почнуваат да пејат, и одат кон црквата.

<sup>24</sup>М.Новаковски, Цепишта, Голо Брдо, Скопје, 2006, 130.

<sup>25</sup>М.Мирчевска, Селата во етнографскиот предел Горна река како религиозно обредни заедници, ЕтноАнтропозум бр.5, Скопје, 2005, 204.

<sup>26</sup>В.Николовски, Земјоделството и обичаите сврзани со земјоделската работа во Куманово, ГЕМ бр.1, Скопје, 1960, 356.

Ја пејат песната:

Крсти се носат, на бога се молат,  
да даде бога, роса да зароси,  
жито да се роди,  
да се ранат сирачиња.<sup>27</sup>

Пеењето на песната треба по принципот на симпатичката магија, да предизвика дожд.<sup>28</sup> Порано секое момче при оваа средба можело да си бендиса мома, се раѓале првите симпатии и и подарувал од класовите 'рж. Поради намалување на бројот на жители во селото се намалува и бројот на младо население кое учествува во изведување на обредот (момчиња и девојки на возраст од 10 до 15 год.). Формирањето на машка и женска група, симболизира обреди на премин од девојчинство во моминство и на момчињата обреден премин во ергенство, односно премин од една во друга повозрасна категорија. Учеството на овие две групи во обредот не е случајно, машката група силни и здрави момчиња, додека женската група од која во иднина ќе се очекува плодност, пород, се носители на обредот. Преку здружувањето на овие две групи уште повеќе се засилува желбата за плодност на нивите, богата летнина и просперитет на селската заедница. Кога минуваат покрај куќите домаќинките ги полеваат крстовите со црвено вино и земаат класови од 'рж. Овие класови ги ставаат во амбарите за да не им се празни— да им се роди. Обредното закитување на стопанските објекти почива на амбивалентното сфаќање за апотропејската и продукционата магијска сила на зеленилото.<sup>29</sup> Класовите од 'рж симболизираат здравје, бериќет и плодност. Се очекува животната сила на класовите од 'рж, да се пренеси на човекот. Преку полевањето на крстовите се врши еден вид обредно миење на крстовите како реквизити со посебна моќ кои учествуваат во обредот.

Потоа сите заедно со свештено лице се собираат на една полјанка и таму ги ставаат крстовите, палат свеќи и кружат околу крстовите до трипати и ги вртат црвените јајца. Девојчињата ги вртат и малите деца до трипати околу крстовите. Тука се собираат и другите членови на селската заедница, а особено доаѓаат жените кои носат обредна храна која се раздава во чест на мртвите. Во овие обреди, селскиот колектив верувал дека покрај живите, симболички учествуваат и мртвите предци. Тие се дел од заедницата на живите.<sup>30</sup>

Овој обред се исполнува како колективен обред од целата селска

<sup>27</sup>Песната е забележана (2008,2009 и 2012 год.) и ја пее поворката во с.Смолари на „летници“, авторот лично учествувал како набљудувач на обредот.

<sup>28</sup>М. Китевски, Летни обичаи од Дебарца (Охридско), М. фолклор,10/19,20, Институт за фолклор, Скопје, 1977,164.

<sup>29</sup>В.Петреска, Обреди со вегетација во некои пролетни обичаи, Етнолог бр.3, Скопје, 1993, 155.

<sup>30</sup>Ј.Ристески, Континуитет, траење и промени, функции и форми на изразување на традицијата во современи услови на примерот Покрсти во с.Заполжани- Прилепско, Етнолог бр.4-5, Скопје,1994, 227.

заедница, заради нејзината благосостојба. Тој спаѓа во групата на колективни обичаи како што се додоларките и лазаринките, со кои исто се посакува да се обезбеди дожд за богата летнина и обредот на лазаринките со кои се пожелува благосостојба на домот. При изведување на обредот се користат класови од 'рж. Употребата на зеленилото треба да ја оживее природата и да осигури плодност на растенијата, животните и на човекот. Според Фрејзер обредите со вегетација почиваат на анимистичка претстава за влијанието на определени растенија, гранки на родот и посевите, за здравје на луѓето, напредок на стоката. Во обредите со вегетација доаѓа до израз периодично обновување (повторно започнување, повторно создавање) на светот. Обредите на носење зелени гранки претставуваат знак на претстојното воскреснување на вегетацијата, знак дека пролетта е тука.<sup>31</sup> Плетењето на венците од 'рж и украсување на главите на девојките е уште една магиска постапка. Венецот по својот состав, облик, а под влијание на кругот, првобитно имал магиска улога за заштита од демони, таинствени појави и работи, а по шаренилото на цвеќињата, нивниот мирис и по облиците на листовите, добил секундарна улога, со него се прикажува свеченост, победа.<sup>32</sup>

Благословување на нивата и одење по нивите се среќава на територијата на Бугарија и се изведува обично во тоа време од годината и со исти цели под името крстоносци, покрсти или скрсти, како и со името богомолство. Самите црковни симболи - крстови, икони имаат голема магиска сила, а обредот има за основна цел осигурување на новата реколта. Со тек на времето тој се изменува дотолку што тешко може да се открие почетното јадро. Освен за измолување дожд, молитвите на свештеникот и др. обредни дејства имаат за цел да ја заштитат реколтата од град. Никако не треба да се занемари фактот што во некои бугарски краевии денот на св. Марко се нарекува и Марко-градобија. Во случајот поново е присутно вкомпонирање на елементи од различни епохи со цел осигурување на магиско влијание, со цел да се постигне добар краен резултат.<sup>33</sup>

Обичајот имал во минатото определено значење во животот и работата на земјоделското и сточарското население, а денес се изведуваат повеќе по навика— како преостанат „адет“ без да се осознаваат причината и целта за која се изведува. Обичајот летници, со сигурност може да кажеме дека опстојува стотина години, вкоренет кај жителите од селото Смолари и пренесуван од генерација на генерација. Иако селската заедница во денешните услови во новата општествено економска ситуација, се повеќе слабеа, сепак обредната функција на селото е сè уште зачувана, а тоа

<sup>31</sup> В. Петреска, Обреди со вегетација во некои пролетни обичаи, Етнолог бр.3, Скопје, 1993, 157.

<sup>32</sup> В. Атанасовска, Гурѓовденските обичаи во Долна Река, Етнолог бр.1, Скопје, 1992, 110.

<sup>33</sup> А. Јанков, Календарските празници и обичаи на Бугарските каталоци, Софија, 2003, 178.

што учесничките во женската група сè уште се облекуваат во народна носија е уште еден доказ за постоењето на селото како посебна заедница со сопствен идентитет. Како обред покрстите се идентификувани како најрепрезентативна манифестација на селото, како обредно-религиска заедница, која се искажува на ниво на целата заедница.<sup>34</sup>

---

<sup>34</sup>Љ.Ристески, , Континуитет,траење и промени, функции и форми на изразување на традицијата во современи услови на примерот Покрсти во с.Запозложани- прилепско,Етнолог бр.4-5, Скопје,1994,227, види Н. Павковиќ, Село као обредно религијска заедница, Етнологске свеске 1,Београд, 1978,51.

## Литература

- Ангелина Крстева, Празнични обичаи во радовишки шоплук, Етнолог бр.11, Скопје, 2005, 74–108.
- Весна Петреска, Обреди со вегетација во некои пролетни обичаи, Етнолог бр.3, Скопје, 1993, 151.
- Нијази Лимановски, Ѓурѓовденските обичаи во с. Могорче– Дебарско, Етнолог бр.3, Скопје, 1993, 158.
- Весна Атанасовска, Ѓурѓовденските обичаи во Долна Река, Етнолог бр.1, Скопје, 1992, 108.
- Ангел Јанков, Календарските празници и обичаи на Бугарските каталоци, Софија, 2003, 177,178
- Марко Китевски, Македонските народни празници и обичаи, Скопје, 1996, 112, 113,116.
- Марко Китевски, Летни обичаи од дебарца(Охридско), М. Фолклор, институт за фолклор, 10/19,20, Скопје, 1977,163.
- Марко Китевски, Македонските празнични обичаи, од гр.автори, Етнологија на Македонците, Скопје,1996, 223–240.
- Методија Новаковски, Џепишта, Голо Брдо, Скопје ,2006,115–133.
- Мирјана Мирчевска, Селата во етнографскиот предел Горна Река како религиозно обредни заедници, ЕтноАнтропоЗум бр.5, Скопје, 2005, 188–213.
- Мери Стојанова, Лазарова сабота– Традиција во горна Преспа и можности за организација во современи услови, Етнолог бр.12-13, Скопје, 2009,233–240.
- Љупчо Ристески, Просторот и границите меѓу световите, ЕтноАнтропоЗум 1, завод за етнологија,Скопје, 2001, 166.
- Велимир Николов, Земјоделството и обичаите сврзани со земјоделската работа во Куманово, ГЕМ бр.1, Скопје, 1960, 267–363.
- Костадин Кајдамов, Имињата на населбите во Струмичко, Скопје, 2005, 275.
- Блаже Ристески, Македонските додолски и други обичаи и песни за дожд, М. фолклор, Институт за фолклор, 10/19,20, Скопје ,1977, стр.: 38,39,54.
- Кирил Пенушлиски, Тематика на македонските пролетните обредни песни, М. фолклор, Институт за фолклор, Скопје, 1973, 11.
- Љупчо Ристески, Континуитет, траење и промени, функции и форми на изразување на традицијата во современи услови на примерот Покрсти во с. Заположани- Прилепско, Етнолог бр.4–5, Скопје, 1994, 227.

*Испитаници*

- Тилев Атанас од с. Смоларе род. 1911 год. -починат
- Митко Тилев од с. Смоларе род. 1934 год.
- ЛазарТенев од с. Смоларе род. 1929 год.
- Драган Вучков од с. Смоларе род. 1939год.
- Стојна Христова род.с.Мокрино 1940 г. од 1963 г. мажена во с.Смоларе
- Павле Христов од с. Смоларе род. 1936 год.
- Златанова Трајанка од с.Смоларе род. 1946 год





Сл. 1 Св. Марко



Сл. 2 Карта на населено место с. Смоларе и патна мрежа – Општина Ново Село





Сл. 3 Машки деца учесници во поворката



Сл.4 Обиколка на црквата



Сл.5 Група девојчиња учесници во обредот (2012)





Сл.6 Полевање со вино на крстот и земање житни класови пред портата на домовите



Сл. 7 Пеење песна при враќање од нивите





Сл. 8 Палење свеќи кај крстовите



Сл. 9 Кружење околу крстовите





## **КАКО БЕШЕ ОБНОВЕН СТРУМИЧКИОТ КАРНЕВАЛ ПО ОСЛОБОДУВАЊЕТО**

**Скопје, 25 декември, 2001 година**

Господине Василе Ѓоргиев<sup>2</sup>,

Драго ми е дека изразивте желба да Ви ги изнесам своите сеќавања за тоа како беше обновен Струмичкиот карневал во далечната 1961 година, со цел да останат траги за тоа време кое изобилуваше со многу глупави забрани. За жал...

За карневалските традиции во Струмица имате многу стари и живи луѓе кои ќе ви ги опишат живописно тогашните амбиенти. На кратко ќе ви изнесам како беше тоа пред војната, за време на стара Југославија и бугарската окупација:

Веднаш по новогодишните и божиќните празници во секоја душа на струмичаните почнуваше да гори огинот и фантазијата за карневалските денови кои приближуваа. Скоро во секоја куќа, низ улиците, по домовите на најстраствените карневалции, како и во кафеаните почнуваше да се разгорува атмосферата на идните карневалски празнувања кои беа чудесниот вентил да се разигра тогашната душа на Македонецот кој продолжуваше да ги негува древните пагански обичаи кои потекнуваат уште од дамнешни времиња. Особено беа инспиративни раскажувањата на нашите баби и дедовци, на нашите родители. Тој душевен виор ги зафакаше и школите и улиците и корзото и најмногу се разбира младите, а посебно пламнуваа живи и живописни разговори во куќите на армасаните. Секој, онолку колку му дал Господ фантазија, си замислуваше како ќе се

<sup>1</sup>Кочо Урдин (1930 – 2008) – истакнат македонски драмски писател, романсиер, раскажувач, афористичар и културен деец. Роден е во Струмица 1930 година. Завршил Висока школа за политички науки во Белград. Бил директор и еден од основоположниците на Покраинскиот Музеј, на Работничкиот Универзитет, директор на Народниот театар „Антон Панов“ во Струмица итн. Основоположник е и на Интернационалната струмичка ликовна колонија. Член на ДПМ од 1962 година. Добитник на наградата на театарските игри „Војдан Чернодрински“. Автор е на следните дела: „Струмица се бори“ (1954), „Смеа низ сокаците“ (хумористични раскази, 1960), „Љубов зад решетки“ (хроника, 1961), „Смелата дружина“ (роман за деца, 1971), „Благој Мучето“ (хроника, 1975), „Афоризми“ (1975), „И кога мислиш размислувај“ (афоризми, 2000). Во 2000 година од печат излегува неговата збирка драми: „Во виорот на страста“, „Мистериозна ламја“, „Диви“ и „Дамки“. Починал 2008 година во Скопје. (В. Ѓ.)

<sup>2</sup>Кочо Урдин во 2001 година трајно ни ги отстапи своите Спомени (во пишана форма) за возобновувањето на Струмичкиот карневал во далечната 1961 година. Повеќе од десеттина години овие Спомени се чуваа во нашата семејна архива. Овде на македонската и на струмичката културна, општествена и научна јавност за првпат и се приопштува пишан изворен материјал поврзан со струмичкиот карневал. Подвлечените места во текстот се дело на авторот на овие спомени. (В. Ѓ.)

облече по живописно и внушително. Оние со најбујни фантазии, особено младите ги пренесуваа идеите од еден до друг собир и на ретките игранки и куќните веселби и религиозните празници и куќни славења. Значи почнуваше душевната карневалска треска чија температура се загреваше со секој ден и ноќ во градот за да пламне со својот карневалски раскош за време на карневалските денови кога секој сам или во мали и поголеми групи се преоблекуваше во најразлични и живописни алишта и скривајќи ги лицата зад маски даваше одушек на својата душа внесувајќи веселба, шеги, мудрости и сè онаа што го красеше карневалот како изблик на богатата и инспиративна македонска душа.

Карневалот претставуваше бурен, шаренолик излив на урнебесната атмосфера која пламнуваше од секое коше на градот, низ улиците, домовите, кафеаните. Сето тоа се залеваше со рујно вино, богати мезиња (колку ти дозволува џебот), разни слатки и мајстории на готвачките вештини и умеања на нашите баби и мајки...

Така тоа траеше се додека паметам јас. До ослободувањето кога по некоја елементарна глупост на Партијата и нејзините моќници се посра идејата ДЕКА КАРНЕВАЛОТ БИЛ РЕЛИГИОЗНА, НАЗАДНА И ШТЕТНА ПОЈАВА КОЈА ТРЕБА ДА СЕ СОСЕЧЕ ВО КОРЕНОТ! И Партијата преку своите верни соработници и многу масовни конференции создаде атмосфера на страв дека таа гнасна религиозна и НАЗАДНА ПОЈАВА КАКО ШТО Е КАРНЕВАЛОТ е срам за новото време и ТЕШКО МУ НА СЕКОЈ КОЈ ЌЕ СЕ ОСМЕЛИ да карневалствува! Го чекаа најтешки казни: бркање од работа, разговори во комитетот, власта, во милицијата, во УДБА. И се насади стравот кај обичниот човек, привремено ЗАМРЕ карневалот иако имаше ретки, попрво осамени случаи некои во своите домови да се преоблекуваат, да прават сурати и да се сеќаваат, но со страв за карневалот и неговите раскошни убавини. Така течеа скоро 15 години. Последните, бидејќи почна да се подобрува економската состојба на народот, а полека почна да живее иако искривена некаква демократија, НЕУНИШТИВИОТ ДУХ НА НАРОДОТ пак почна да живнува. Потајно, особено во периферијата се појавуваа мали карневалски групи кои во полноноќите посетуваа свои роднини и пријатели, но тешко му на некој ако се обидеше да ја организира карневалската атмосфера и самиот чин на карневалот за да се појави масовно на улиците, по домовите, низ градот. Но, и покрај заканите, веќе народниот дух добиваше своја сила, некако омекнуваа заканите за иницијаторите и карневалците и полека почнуваше прво со страв, а потоа и потскриено да се бара пак да се врати карневалот во скромни но раскошни манифестации за да може народот пак да празнува, да се шегува, да ги повикува духовите. Да ги брка демоните и ѓволите преку маски, облека, разни сурати и славења низ

куќите. Значи, почна да врие народниот дух. Тој бараше одушка на своите маки, канал на своите духовни желби и полека стануваше јасно дека нема веќе да може како порано – потребата од карневалот беше како потреба за духовен леб. Репресијата, заплашувањата, казните и другите нешта што беа одлика на времето полека се топеше како истрошена, неумна и се насетуваше дека наскоро карневалот ќе излезе од ДУХОВНИОТ ГРОБ ВО КОЈ ГО БЕШЕ ЗАКОПАЛ системот на социјализмот и господарството на Партијата. Почна меѓу младите најпрвин да се поставуваат прашања – зошто да умре карневалот кога е тој НАРОДЕН ДУХ и дали може да умре тоа што не умира. Наближуваше 1961 година. Тие разговори меѓу луѓето, народот, сè повеќе се ширеа. Се насетуваше дека веќе надоаѓа една тивка, но жилава народна желба пак да се обнови ЈАВНО карневалот: да ги записне улиците, домовите, да го развесели народот во сите негови дамари. Во тоа време Работничкиот универзитет, чиј директор бев јас, стана речиси најмоќната културна институција преку која покрај образовните активности се одвиваше речиси целиот културен живот и манифестации во градот. Сега, ве молам да не излезе дека се фалам, изнесувам само факти: често бев во судир со власта, по разни поводи и никогаш не им потклекнав на заканите на моќните и како што бива во животот, во тоа време беше отворен барот во визбата на Собранието. Тогаш имаше и еден познат оркестар кој го сочинуваа виолинистот Кекин, чика Васа свираше на цимбало и беше голем мајстор на тој инструмент. Имаше уште двајца музичари на кои им го забравив името. Тој оркестар внесуваше кафеанска живост во градот, а музичарите беа големи мајстори на своите инструменти, па се здружуваа музиката и алкохолот. Во една таква полноќ, бидејќи јас бев постојано навечер таму, се бевме налеале со добро вино и седнати во поголема компанија, сега не се сеќавам на имињата на присутните, слушајќи ги желбите на моите сограѓани реков: ДА МУ Е... МАЈКАТА, ПРЕКУ РАБОТНИЧКИ ЌЕ ГО ОРГАНИЗИРАМЕ ОВАА ГОДИНА КАРНЕВАЛОТ! – ме погледнаа повеќемина присутни и еден од нив рече: Урдин ќе настрадаш од власта! Ништо не им реков, ама таа моја мисла почна да ме прогонува и да ме исполнува со мојот чифлигански инает. Тогаш во Работнички работев јас, Ромот Ибо Мустафов и ми се чини дека го бев примил на работа и Љупчо Апостолов, секретарка беше Аница Бержетска. Почнав да се среќавам со повеќе млади луѓе и да ги храбрам пред карневалот да доаѓаат во Работнички или да се среќаваме на други места, обично во барот и во други кафеани и да го шириме гласот дека таа година (1961) преку Работнички ќе направиме обид да се изработуваат сурати, да се пишат пароли, да се даваат идеи како да се повратат старите мајстории на облеката за карневалот и дека во Работнички ќе купиме разнобојни

хартии, картони, бои и други материјали за да им овозможиме на групите да ги прават суратите (маските) и другите елементи со кои се збогатуваше атрактивноста на карневалциите. Таа атмосфера на потајно приготвување на карневалот полека се ширеше меѓу народот и за среќа многу доцна дојде до ушите на власта: ВСУШНОСТ ДОЈДЕ КОГА ВЕКЕ БЕШЕ ДОЦНА..

Со ромот Ибо, кој беше курир во Работнички, отидов во книжарницата и со средства од Работнички почнавме да купуваме картони за сурати, разни ленти со живи бои, потоа бои и четки и други материјали. Истовремено меѓу младите пуштив многу абери да доаѓаат и да ги прават маските и другите елементи со кои ќе се збогатеше шареноликоста на идните карневалции, а во исто време на дојдените им порачував дома да бараат и да наоѓаат разна облека за да се преоблекуваат во живописни алишта со кои се маскираа за да изгледат колку е можно по различно и се разбира со доза на хумористично и сатирично..

Во очи на карневалските празнувања кои приближуваа во градот почна една возбудлива треска дека од Работнички ќе тргнат првите групи на карневалските поворки и ќе го преплават градот. За среќа тоа се случи. Во 1961 година од Работнички протекоа првите организирани карневалски групи и им се приклучуваа помали кои извираа од куќите и други места и **КАРНЕВАЛОТ ИЗЛЕЗЕ ОД ТЕМНИНАТА НА ЗАБРАНАТА И ГО ПРЕПЛАВИ ГРАДОТ ИАКО ВО СКРОМЕН, НО СЕПАК ВО ШАРЕНОЛИК ИЗБЛИК.** Сите се радуваа, веселеа, празнуваа. Беше скршен мразот што ја прекриваше петнаесеттина години таа прекрасна манифестација со древни традиции во Струмица. Се сеќавам дека тогаш голем дел од културните работници во градот им честитаа на вработените во Работнички. Некои од нив доаѓаа и во просториите на Работнички во очи на карневалот. Меѓу другото убаво се сеќавам на ќерката на музичарот Гањо која беше директор на архивот. Таа беше воодушевена. Вечерта, на првата ноќ на карневалот беше најбурно во градскиот бар, под општината. Таму, вриеше од веселници. Јас бев уредил да најдеме едно магаре на кое му бевме напишале на телото, лево и десно, под самарот: ВЛАСТ, а оној што беше качен на магарето на грбот наредив да му напишат – НАРОД. Кога влезе магарето во барот и се рашета низ гостите сите почнаа да се смеат и да ракоплескаат. Веселбата продолжи до мугрите и наутро мислам дека отидовме на пача во долната сала на „Есперанто“. Веселбата продолжуваше нормално и низ сите куќи на градот. Тоа беше резултат на масовно учество на стотици млади луѓе кои ги беа преплавиле улиците претходниот ден и ја **ПОВРАТИЈА НЕКОГАШНАТА КАРНЕВАЛСКА АТМОСФЕРА ВО СТРУМИЦА** која не можеше да ја заузда ни една власт.

Околу десет часот отидов на работа во Работнички и таму

секретарката Бержетска или ромот Ибо ми рече: Кочо те викаат во Комитетот. Запалив цигара, колку да се приберам од неспана ноќ, испив едно големо кафе и отидов во Комитетот. Таму, покрај другите беше Ванчо Фончев, Мара Минанова и некои други членови на комитетот. Кога ја отворив вратата дотичните другари ме гледаа со мртви погледи во кои блестеше единствено нивната лутина. Прва почна Мара: Кочо, тебе Партијата ти овозможи да пишуваш за Револуцијата, многу те ценевме, стана директор на Музејот, па сега на Работнички и види што направи, ја згази забраната на Партијата за тој парталав карневал. Знаеш ли ти дека карневалот го враќа народот кон религијата? Знаеш ли ти дека карневалот е опиум за народот? Што да правиме другари со Кочо? – и замолче. По неа се јави Ванчо Фончев... Абе Урдин, абе инаетлив човеку и јас сум од Чифликот како и ти, ама кој бре Урдин ти дозволи да ја посрамотиш Партијата. Да не изгнасиш. Ами ако разберат во ЦЕКА дека имало карневал од тебе ќе направиме дерем пере...Разбираш?

Настана молк. Молчеа тие, молчев јас.

Ај кажи, знаеш ли што направи, се уфрли Мара.

Им реков: Јас ништо не направив. Народот сам си направи. Зар сите ние како деца, а и вие не се правевме карневали?

Се погледнаа другарите. Немаа одговор.

Слушај Кочо, продолжи Минанова, оди сега на работа и ние другарите во Комитетот ќе размислиме дали ќе останеш директор или не! Што направи си книгата за Мучето? Ја заврши ли работата за преводот на српски? Им реков: преводот се работи. И од Словенија саакат Словенците да ја преведат на нивниот јазик.

Ај, фаќај дрим – ми рече лутито Фончев.

Излегов. Доле на улицата ме сретнаа некои пријатели и ме бутнаа во кафеаната под Комитетот. Опнавме на пиеење и смеење. Јас не бев загрижен за својата судбина. Знаев дека ништо не ми можат, оти и самите тие во Комитетот, иако ме искараа можеби во дното на душата се имаат сеќавано дека како млади и тие биле карневалци...

Тој ден се сеќавам при крајот на работата пак дојде Драгица да ми честита. Во колективот сите беа радосни дека од Работнички потече ОБНОВАТА НА СТРУМИЧКИОТ КАРНЕВАЛ. Поминаа повеќе години и Работнички беше тој што беше главен организатор на карневалот. ТРАДИЦИЈАТА БЕШЕ ОБНОВЕНА, веќе НИКОЈ И СО НИШТО НЕ МОЖЕШЕ ДА ГО СОПРЕ НАРОДНИОТ ДУХОВЕН ПОРОЈ. Во едно интервју на телевизијата посветено на Струмица, јас не го слушав, Драгица со одушевување пред македонската јавност има зборувано за тоа како е обновен карневалот. Таа живее во Скопје, работи во некој музеј, ако сте заинтересирани можете да ја пронајдете и таа да ги пренесе нејзините

сеќавања.

Традицијата на карневалот Струмички од градска манифестација, стана национална, па сега интернационална. Дојдоа нови генерации, не ги знам нивните имиња, но знам дека посебно се експонира архитектот Александар Цицимов и многу други млади струмичани, па сега преку Домот на културата, секоја година таа манифестација добива во својот раскош и убавина. По тој повод јас сакам на сите што го продолжија делото да им ја изразам својата голема благодарност дека останаа верни на народните традиции кои не можат да пресушат никогаш. Ете, тоа е дел од моето сеќавање.



Сл. 1 Струмички крневали – 1935 година







Сл. 2 Карневалска маска од 60-тите години на XX век





Сл. 3 Карневалска маска од 60-тите години на XX век





Сл. 4 Карневалски групи од 60-тите и 70-тите години на XX век



**М-р АНА ВИТАНОВА-РИНГАЧЕВА**  
СОУ „Димитар Влахов“ - Струмица

## **ФУНКЦИЈАТА НА ОБРЕДИТЕ СО МАСКИ И НИВНА МАНИФЕСТАЦИЈА ВО ТРИМЕРСКИТЕ ПРАЗНУВАЊА И КАРНЕВАЛОТ ВО СТРУМИЦА**

Човекот како најсовршено суштество, интелектуално издигнато на највисоко ниво, обдарено со способноста да суди и да расудува во својот развoтoк поминал низ фази кога, не можејќи да објасни определени појави и случувања, бил принуден преку обредни манифестации, верувања и ритуали да ја бара нивната смисла. Неспорен е фактот дека низ историјата човекот верувал и се надевал дека со правилна и соодветна изведба на обреди, верувања, религиски оправдани и неоправдани активности ќе си обезбеди, за себе и за своето потомство, корист и ќе го добие местото што го заслужува. Сите негови активности биле насочени кон зачувување на здравјето и долговечноста, успешен лов и рожба за стоката, дожд во време на суша, пренесување на душите на починатите во рајот, потребата да се сфати промената на годишните времиња, лекување на болни и сл.

Погледнато од денешен аспект основните човекови потреби ја промениле само формата, но содржински останале исти. Современиот човек, воден од своите природни нагони опстанува како резултат на задоволување на елементарните потреби. Затоа Фрејзер во една пригода ќе рече дека нашите сличности со примитивниот човек се помногубројни од нашите разлики. Древните цивилизации, во зависност од тоа до кој степен на зрелост стигнале, изградиле свој автохтон систем на обредни активности. Преку реализацијата на таквите активности се стремеле да ги скротат силите во кои верувале дека постојат и кон кои чувствувале истовремено страв и почит. Таквите активности ќе ја доживеат својата материјализација во обредните комплекси кои на различни стадиуми во развојот на човекот биле различно толкувани и изведувани, но нивната функција останала непроменета. „Функцијата на обредниот комплекс е елемент кој има силно влијание во општествениот живот на човекот и интересот за негово одржување е суштински бидејќи на тој начин се одржува структуралниот континуитет на заедницата.”<sup>1</sup> Всушност, обредите т.е. ритуалите (термините *обред* и *ритуал* се синоними, во македонската етнологија се користат и двата, иако се преферира *обред*

---

<sup>1</sup>Редклиф-Браун, А.Р. Структура и функција на примитивното општество, Скопје, Сигмапрес, 2001, стр.201

заради словенскиот корен на зборот, за разлика од *ритуал* кој има старогрчка односно латинска етимологија **ritus = церемонија, употреба, обичај**) како нераскинлив дел од древните цивилизации и култури, биле строго почитувани и биле елемент кој го одржувал континуитетот на опстојување на една заедница. „Обредот ја претставува првата социјална активност на човекот”<sup>2</sup> – подвлекува Нина Анастасова-Шкрињариќ. Според неа многу поправилно е обредот да се определи како однесување, а не како активност бидејќи под „обредното однесување се подразбираат обрасци на симболичко однесување, утврдени со традицијата.”<sup>3</sup> Во обид да се даде најточна дефиниција за обредот, Мирча Елијаде тврди дека обредите се засновани на верувањето дека по пат на обредното дејство светот се враќа назад во мигот на создавањето. Во тие моменти на враќање на почетоците според Елијаде, архаичниот човек е еден вид пасивен имитатор на првобитните чинови на божествените суштества кои се случиле во времето на почетоците. Таквото имитирање создало вредносен систем на кој се засновала стабилноста на една првобитна општествена заедница. Ако се одржува една заедница преку процесите на општествениот живот кои подразбираат интеракција меѓу припадниците на таа заедница, тогаш е јасно дека тие процеси се одвиваат благодарение на добро поставеното милје на функционирање на општествената структура.

Современата наука со сиот свој расположлив систем успеала на одговори на многу прашања и недвосмислено тврди дека древниот човек во различни стадиуми од својот развој имал различни перцепции за себе и за околината околу себе. Погледнато од денешен аспект можеби ќе кажеме дека не бил на висок степен од својот развој, но оставината, која подразбира верувања, ритуали, обреди, претстави, зашметува со својата колоритност, динамичност и автентичност. Во основата на сите елементарни обиди на човекот да се спознае себеси и своето место во заедницата е неговата нераскинлива, папочна поврзаност со природата која била негова хранителка и духовно и материјално. „Природата, како што тврди Воин Матиќ, е доказ дека постои некаква индивидуална волја, промисленост или општ закон кој смислено и целисходно ги ускладува сите појави и се грижи за иднината на светот.”<sup>4</sup> Човекот се плашел од неа, од злите сили кои ги поседува таа, но истовремено негувал чувство на стравопочит кон мајката хранителка и како резултат на таа интеракција тој почнува да гради свој т.н. *одбранбен механизам за самозаштита*. Истиот теоретичар, потенцирајќи ја познатата теорија на Франкфорт дека „за примитивниот човек природата не е безлично *тоа*,

<sup>2</sup> Анастасова, Шкрињариќ Нина, Митски координати, Скопје, Македонска реч, 2008, стр.46

<sup>3</sup> Ibid, str.47

<sup>4</sup> Matic, Vojin. Zaboravljena božanstva, Beograd, Prosveta, 1972, стр. 35.



туку живо и индивидуално *ти*”<sup>5</sup>, тврди дека пред силите на природата човекот се чувствувал ништожен, на моменти горд, на моменти скромн и престашен од нејзината непредвидливост. Сиот свој расположлив систем на вредности и верувања тој го вградува во темелите на заштита на заедницата во која опстојува.

За да ги скроти демоните човекот станува дел од ритуални и обредни церемонии, најчесто изведувани во име на божествата, с# со цел да бидат милостиви кон него и кон целата заедница. „Ритуалите се дефинираат како претстави кои се повторуваат и кои често подразбираат церемонијални активности кои вклучуваат симболи, дејства и повторување.... тие се видливи изрази и надворешни претстави на интерно доживеаните вредности, верувања и ставови.”<sup>6</sup> Ритуалот како манифестација на духовната човекова страна претставувал мост за посредство со нематеријалните вредности, преку него човекот доживувал момент на себереализација. Преку учеството во ритуалниот момент човекот покажувал припадност кон заедницата, но и желба да помогне таа да опстане.

Емил Диркем во своето познато дело „*Елементарни облици на религискиот живот*” посочува дека дури и најварварските и најнеобични обреди се одраз на некоја човекова потреба, било таа да е индивидуална или да е во корист на заедницата. Диркем конкретно ги проучува облиците на религискиот живот и религијата како општествена карактеристика. Според него религиските појави сосема природно може да се сместат во две основни категории: верувања и обреди. Тој во своите истражувања повлекува паралели меѓу религиските облици и обредите па истакнува дека религиските претстави се колективни претстави кои ја одразуваат колективната стварност, додека пак обредот е начин на постапување кој се раѓа само во рамките на една група со цел да предизвика или да поддржи извесна ментална состојба на истата таа група. Всушност, ритуалите се врзувачко средство кое ги зајакнува врските меѓу единките во едно традиционално општество, кое се потпира на еден веќе изграден систем од вредности.

Со текот на времето обредите почнуваат да ја губат својата елементарна функција и доаѓаат до моментот кога „бидуваат испразнети од митолошката содржина и се сведуваат на обичаи кои и понатаму се практикуваат без свест за нивното првобитно значење.”<sup>7</sup> Во современата практика човекот практикува обичаи кои всушност преставаат реликт од некогашен обреден комплекс. Често се случува извесни дејства кои

---

<sup>5</sup>Ibid, str.35

<sup>6</sup>Симс, Марта, Стивенс, Мартин, Жив фолклор, вовед во проучувањето на луѓето и нивните традиции, Скопје, Академски печат, 2010, стр.98-99.

<sup>7</sup>Анастасова, Шкрињариќ Нина, Митски координати, Скопје, Македонска реч, 2008, стр.47.

се изведуваат во форма на обичај да бидат окарактеризирани како такви без да се знае нивната генеза, а се практикуваат од страв да не се случи нешто кобно ако не се повтори дејството. Пример за обредно однесување во локални рамки, кое со текот на времето и развојот на општеството се трансформирал во обичајна практика е маскирањето во рамките на тримерските и карневалските денови во Струмица.

Сведоштвата за обредно маскирање се поврзани со името на богот Дионис и ритуалите проследени со музика и игра посветени токму на овој Бог. Инаку етимологијата на зборот маска според М. Будимир се поврзува со староиндискиот **pratikân** (лице, маска), додека пак А. Фол смета дека зборот маска доаѓа од италскиот корен **'maska', 'mask'** во значење **'црн, мрачен'**, а грчкиот **prósôpon** го толкува како **лице, слика, образ**“ на човек, за во V век пред н.е. истиот да го има значењето на **'преграда'** која ја скрива вистината или реалноста.<sup>8</sup> Соња Зоговиќ во трудот посветен на маските во култните игри посочува дека „покрај играта проследена со рецитирање и пеење проследено со музичка придружба на аулус, тимпан, китара и кротали која се манифестирала со екстатичен занес, се одликувале и со маскирања и преправања, трансформирајќи ги протагонистите во тоа што во стварноста не биле.“<sup>9</sup> Според истиот автор улогата на маските и маскирањето е поврзана со процесот на иницијација. Имено, во рамките на обредните игри Титаните ги премачкувале своите лица со гипс бидејќи симболиката на белата боја е поврзана со смртта, откако ќе престанат сите животни процеси на организмот, лицето станува бело. Според Зоговиќ, за повторното раѓање треба прво да се умре, односно да се помине иницијацијата.

Погледнато од денешен аспект, а имајќи ги предвид сите поранешни истражувања и податоци поврзани со оваа тематика, се доаѓа до заклучокот дека календарот на периодичната застапеност на обредите со маски може да се следи од Коледе (Бадник), за време на некрстените денови, особено спроти Василица, на Водици, во деновите непосредно пред големите велигденски пости (Поклади) и за време на првите три дена на велигденските пости (Тримери), на Благовести (Лазари), на Велигден (вториот и третиот ден и на првата среда по Велигден), на Ѓурѓовден и на Спасовден, а во многу случаи на свадба, во понеделник и на сунет. Љупчо С. Ристески заклучува дека обредите со маски во нашата традиционална култура најинтензивно се организираат во периодот на зимскиот обреден циклус, во периодот на премин од старата во новата година. Највисок интензитет доживуваат во текот на дванаесетте денови по Божиќ т.н. Некрстени денови, Лунки води или Леунски води.

<sup>8</sup>Цитирано според Зоговиќ, Соња. Маските во култните игри, Зборник на трудови од меѓународниот симпозиум „Обичаи со маски“, Вевчани, Струга, 1996, стр.193.

<sup>9</sup>Ibid, str.190.

Терминот „некрстени денови“ Фанија Попова го објаснува како „броен израз на сакралното време и се поврзани со цикличното надминување на хаосот во новоорганизираниот космос... Суштината на значењето на дванасетте дена пред сè произлегува од производот на три и четири кој ја апсорбира космичката структура како целина, или ја подразбира хтонско-деструктивната страна.”<sup>10</sup> Периодот кога во природата владеат зли сили, човекот повикувајќи се на обредниот концепт се обидува да ја врати нарушената хармонија која има потреба повторно да биде воспоставена. Токму таа е причината поради која обредите со маски се организирале во периодот кога во природата се случуваат големи промени и видливи природни појави (зимско сонце, наголемување на денот, а намалување на ноќта, ослабување на мракот и студенилото и слично).

И локалниот момент игра важна улога во определувањето на точниот датум на нивното организирање и одржување. Според Ристески, локалните варијанти на обредните игри подразбираат и нивно различно именување, па најчесто се среќаваат како василичари, бабари, џамалари, мечкари, сирмари... Пример за вакво обредно маскирање во Струмица и Струмичко е празникот Василица кога се изведуваат ритуални игри на маскирани учесници наречени џамалци и аџибабалари. Џамалциите се маскираат со овчарски кепиња од козина, ги полнат со слама за да изгледаат погрбави, на лицата ставаат бели крпи извезени со црвени рабови околу очите и устата, на појасот и околу вратот низа од свонци и во рацете носат рачици од рало. Од друга страна пак аџибабаларите, облечени во стари парталави алишта, имаат закачено опашка од вол или друго животно, носат бастуни и одејќи стенкаат како старци. Ваквиот опис на обредно маскирање забележан од етнологот Илија Сувариев укажува на паганскиот карактер на игрите и нивната единствена цел, уништување на злите сили и обезбедување квалитетен и убав живот.

Во трудот „*Регулативните функции на обредите со маски во традицијата на Македонците*” Ристески посебно се осврнува на елементите кои на обредот му даваат обележје на специфичност, а тоа се: обредното време и простор, маските, учесниците и обредните реквизити. Како најважни определувачки елементи на обредот, авторот ги апострофира **обредното време и простор** преку што ја подвлекува „нераскинливата врска што ја забележала заедницата меѓу цикличните биднувања во природата и активностите на луѓето, ставајќи ги притоа во еден важен обреден циклус кој на некој начин го врзува кружниот прстен на непрекинатото циркулирање на нештата.”<sup>11</sup>

Обредното маскирање најчесто започнувало покрај огнот кој се палел сред село и на некој начин претставувал жариште, место од каде

<sup>10</sup>Попова, Фанија. Зборот –збор отвара, студии за македонскиот фолклор, Скопје, Евро Култ, 2002, стр.207-208

треба да се тргне. Огнот како симбол е доста застапен во народната традиција, со неговата сила може да истера болести, да ги заштити луѓето од разни несреќи, му се придаваат дури и натприродни својства. Токму затоа во македонската народна традиција се зачувани обичаи на палење обредни огнови во кои народот сè уште верува.

Маската што ја носи учесникот на себе претставува еден вид средство, реквизит неопходен за пренесување во светот на вонземското, светото и божественото. Древниот човек ја перципирал маската како средство со кое ќе постави граница меѓу неговото вистинско јас и светот на демоните во кој верувал. Според Илија Сувариев „маската била еден вид оружје против сите оние природни сили за коишто не можеле да најдат објаснување, но истовремено таа била и еден начин, односно средство за зголемување на веселбата при сите нивни ритуали.“<sup>12</sup> Таквите ритуали кои се изведувале најчесто на преминот меѓу зимскиот и летниот период во годината се поврзуваат со желбата на човекот за прогонување на лошите демонски сили и обезбедување плодност, здравје и берикет.

Проучувајќи го овој проблем Христо Вакарелски ќе констатира дека игрите што ги изведуваат маскирани мажи, а се нарекуваат кукери, бабургери, ешкинари, старци, дервиши, дедиси, џамалари можат да се подведат под заедничкиот термин 'миметски' и според него се поврзани со плодородието и благосостојбата на семејството. Поврзувајќи го маскирањето со драмата и театарот тој ќе констатира дека „народот создал големо разнообразие од човечки и животински маски, во кои се појавува како голем уметник доловувајќи го преку маските и костимите она што е најкарактеристично во изразот и во движењето на имитираните или исмевани луѓе од животната и од општествената средина.“<sup>13</sup>

Обредниот комплекс кој во својата срцевина го има маскирањето е широка тема за расправа и може да биде анализирана од повеќе аспекти. Досега наведовме повеќе гледишта на проблемот кој од различни теоретичари различно е толкуван, но суштината останува иста. Функцијата на обредите со маски е во директна корелација со основните потреби на човекот, обезбедување поквалитетен живот, особено истакнување на желбата за плодна и берикетна година, како за семејството така и за природата. Принципот на плодноста во своите истражувања го потенцира и Анета Светиева која на обредите со маски гледа од аспект на еротскиот набој кој се чувствува при изведувањето

<sup>11</sup>Ристески, С. Љупчо. Регулативните функции на обредите со маски во традицијата на Македонците, Зборник на трудови од меѓународниот симпозиум „Обичаи со маски“, Вевчани, Струга, 1996, стр.46

<sup>12</sup>Сувариев, Илија. Обичаи со маски застапени во зимскиот календар на народни празници со осврт на струмичкиот карневал и неговото потекло, Зборник на трудови од меѓународниот симпозиум Обичаи со маски, Вевчани, Струга, 1996, стр.177

<sup>13</sup>Кузманова, Петровска Катерина. Истражувања на народната драма во Македонија – историска перспектива, Институт за фолклор „Марко Цепенков“, Скопје, стр.113.

на ритуалот. Најдобар показател за тоа е мотивот „карикирана свадба“ каде главните улоги им се дадени на зетот и невестата, бабата и дедото. Целта на ваквото маскирање е „создавање дополнителна енергија каде можеме да следиме наизменични енергетски импулси на релација (+/-), (ерос/танатос), (смрт/живот)“.<sup>14</sup> Токму поради таа енергија се чувствува нагласената сексуалност во обредот со маски при што според Светиева се рушат некои општествени табуа, како што се грдото, безобразното и насилното. Ослободувањето на таквата насобрана негативна енергија се постигнува со френетично смеење кое претставува одбрана од смртта и стравот и сè што било незамисливо и недозволено во секојдневната практика сега станува легално и може да се консумира во неограничени количини.

Момент кој претставува реликт, или остаток од некогашните пагански обредни церемонии, а зачуван до денеска во форма на обичај е карневалот во Струмица. Христо Крстевски истакнува дека токму карневалите се „онаа црвена нишка што нè поврзува со култовите од паганските времиња, со старите антички Дионизии“<sup>15</sup> и токму струмичкиот карневал, кој се одржува на прагот од предвелигденските пости на Тримери, претставува реликт од едно паганско време. Според овој истражувач се работи за остаток од типична пролетна дионизија, односно **антестерија** и со сите свои особености и посебности струмичкиот карневал е изразено градска дионизија

Кога зборуваме за генезата на струмичкиот карневал треба да нагласиме дека науката располага со многу оскудни факти за неговото потекло и опстојување низ вековите наназад. Претпоставката дека струмичкиот карневал потекнува уште од далечните пагански времиња, останува претпоставка бидејќи пишувани документи за тоа не се пронајдени досега. Важна особина која укажува на фактот дека овој карневал е скапоцен остаток од древните цивилизациски придобивки на наше тло според Крстевски е „фактот дека многу белези на маските, носиите и предметите кои останале во употреба (облеки од кожа, рогови од разни животни, бик, прч, овен), како и алузијата на многуте сакатници со патерици што се појавуваат на самиот карневал (истерување на злите духови, желбата за здравје, плодност итн.), би можеле да се земат како еден укажателен и мошне веројатен податок и симбол за древноста и старината во овој карневал.“<sup>16</sup>

Етимологијата на зборот карневал според проучувачите на оваа проблематика доаѓа од римското **carne (месо)** и **vali (збогум)**, односно

<sup>14</sup>Светиева, Анета. Еротски елементи во обредите со маски кај Македонците, Зборник на трудови од меѓународниот симпозиум Обичаи со маски, Вевчани, Струга, 1996, стр.8.

<sup>15</sup>Крстевски, Христо. Карневалите во Македонија, Проект Растко Македонија, 2007-12-31.

<sup>16</sup>Исто со фуснота 13.

преведено **збогум месо** што претставува директна асоцијација на почеток на постот, во овој случај почеток на Велигденскиот пост. Струмичкиот карневал секоја година, традиционално се одржува во рамки на тримерските празнувања, односно на почетокот на големиот Велигденски пост. Почетокот на постот, односно првите три дена се наречени тримерски денови и тие секогаш започнуваат во недела на Прочка и траат до среда. Навистина е невообичаено тоа што карневалот и Тримерите се поклопуваат иако функционално се разликуваат. Нивното совпаѓање оди по линијата на темпоралноста, а суштински се различни, Тримерите се христијански обичај, а карневалот претставува реликт од паганско време. Според едно народно предание Тримерите датираат уше од времето кога владееле Евреите кои не можеле да ги гледаат христијаните како слепо ги следат црковните обреди и традиции. Поради тоа намислиле да им ја осквернаат верата со тоа што кога христијаните запостувале за Велигден, Евреите кои во тоа време се занимавале со пекарство, да им го замесат лебот со крв за да им го осквернаат постот. Кога дознале за ова христијаните не купиле од лебот, не само тој ден туку и деновите што следувале потоа. Три дена верните христијани јаделе само варено жито, а Евреите го фрлиле сиот замесен леб за трите дена. Во чест на силната истрајност во христијанската вера и до денешни дни останал тримерскиот обичај.

Инаку генезата на зборот *тримери* води потекло од грчките зборови „*трис мерес*“, што во превод значи три дена, а се однесува на тридневниот пост. Христо Крстевски, иако само хипотетички, не ја исклучува можноста за корелација на симболот на триглавата ламја и Тримери. Според него заедничко на сите може да се бара и да се истражува во носиите, во маските, во црвената боја која насекаде доминира. Тој потсетува на мистот, посветеникот од Трескејата, кој преку космичките начела, врзувајќи го црвениот колан, ја изговара својата таинствена заклетва.

Мешањето на паганското и христијанското во карневалските и тримерските свечености во Струмица е една од најзначајните карактеристики на обредните церемонии зачувани во овој крај. Во тој контекст Христо Крстевски ќе подвлече дека дуалноста на сакралното и паганското во случајот на струмичкиот тримерски карневал, со присуството на моќниот еротски наплив во песните и другиот обреден материјал, јасно зборува во полза на фактот дека тоа е еден од најстарите карневали во Македонија. Во однос на ова прашање Воин Матик ќе истакне дека карневали има речиси во сите европски земји. „Она старо, локално-народно, претхристијанско предание се вмешало во тој популарен празник, кој молчешкум ги обединил соодветните пагански

празници и од нив создало некој вид примирје и компромис помеѓу паганизмот и христијанството“. <sup>17</sup> Таквото примирје трае и опстојува сè до денешни дни, иако формата на обредното маскирање е значително променета. Современите толкувања и актуализации на маскирањето ќе бидат тема на некое наше наредно истражување.

---

<sup>17</sup>Matić, Vojin. Zaboravljena božanstva, Beograd, Prosveta, 1972, str. 160.

## Работна библиографија Кирилични

1. Анастасова, Шкрињариќ Нина: *Митски координати*, Скопје, Македонска реч, 2008, стр.46.
2. Зоговиќ, Соња: *Маските во култните игри*, Зборник на трудови од меѓународниот симпозиум Обичаи со маски, Вевчени, Струга, 1996, стр.189-194.
3. Крстевски, Христо: *Карневалите во Македонија*, Проект Растко Македонија, 2007-12-31 , <http://makedonija.rastko.net/delo/11844>
4. Кузманова, Петровска Катерина: *Истражувања на народната драма во Македонија – историска перспектива*, Институт за фолклор „Марко Цепенков”, Скопје, стр.111-118.
5. Попова, Фанија: *Зборот –збор отварат*, студии за македонскиот фолклор, Скопје, Евро Култ, 2002.
6. Редклиф-Браун,А.Р: *Структура и функција на примитивното општество*, Скопје, Сигмапрес, 2001, стр.217.
7. Ристески, С. Љупчо: *Регулативните функции на обредите со маски во традицијата на Македонците*, Зборник на трудови од меѓународниот симпозиум Обичаи со маски, Вевчени, Струга, 1996, стр.45-50.
8. Светиева, Анета: *Еротски елементи во обредите со маски кај Македонците*, Зборник на трудови од меѓународниот симпозиум Обичаи со маски, Вевчени, Струга, 1996, стр.7-13.
9. Симс, Марта, Стивенс, Мартин: *Жив фолклор* , вовед во проучувањето на луѓето и нивните традиции, Скопје ,Академски печат, 2010.
10. Сувариев, Илија: *Обичаи со маски застапени во зимскиот календар на народни празници со осврт на струмичкиот карневал и неговото потекло*, Зборник на трудови од меѓународниот симпозиум Обичаи со маски, Вевчани, Струга, 1996, стр.177-181.
10. Сувариев, Илија: *Тримерските обичаи во Струмица*, Скопје, Етнолог 6, списание на здружението на етнологи на Македонија, 1995, стр.193-196.



**Латинични:**

1. Direkm, Emil: *Elementarni oblici religiskog života*, Beograd, Prosveta, 1982
2. Matić, Vojin: *Zaboravljena božanstva*, Beograd, Prosveta, 1972



## НАДЕ ГЕНЕСКА - БРАЧИЌ

НУ Завод за заштита на спомениците на културата и Музеј – Битола

### **\*ВИЗУЕЛНА АНТРОПОЛОГИЈА НА ГРАДОТ „ШИРОК СОКАК“ – БИТОЛА**

Главната улица „Широк сокак“ во Битола, каде денеска се одвива секојдневниот живот на градот, претставува феномен на градската култура. Улицата претставува фреквентна пешачка зона поделена на три главни делови, и тоа:

Почетокот на Широк сокак, од градскиот часовник до хотел „Епинал“ е првиот дел кој е најфреквентен и најдинамичен денес.

Вториот дел е од хотелот „Епинал“ до „Камен мост“ – термин кој сè уште е во употреба иако реката Курделес одамна е прекриена, а мостот преку неа, повеќе не постои.

Третиот дел е од „Камен мост“ до градскиот парк каде започнува „Шеталиштето“, кое претставува одделна тема на разработка, и како простор е значаен да се следи.

Значајот на оваа амбиентална улица која претставува „пешачка магистрала“ својот посебен квалитет го има со поврзаноста од градското јадро до традиционалните места за рекреација Тумбе Кафе и античкиот локалитет Хераклеа.<sup>1</sup> Поради урбанистичко-архитектонската оформеност како целина и ставање во функција на градот како жив организам, „Широк сокак“ е заштитена како главна улица, но и како амбиентална целина.

Регистрирајќи го секојдневието на оваа главна улица, која претставува особен маркер на идентичност на градот, ја забележуваме единствената атмосфера која ја има градот.

Визуелното документирање на урбаната култура и антропологија на секојдневието како метод претставува најдобар начин да се забележат моменталните состојби, но и промените кои настануваат. Визуелната антропологија дава одговори на тоа што во моментот се случува, се анализира и се добива една систематизирана слика на определена појава. Во визуелното документирање на улицата направен е експеримент каде просторот е централно место во кое се движат луѓето. Улицата како простор (како отворена рамка за слободна мисла и непишано сценарио) кој нема содржина овде претставува дефиниран простор за одмор, разговор и дружење.

Следејќи го културниот развој на Битола, констатираме дека оваа

<sup>1</sup>Константин Анастасов, Приод кон проблемот за ревитализација на амбиенталната улица „Маршал Тито“ во Битола, во Зборник на трудови, 4 -5, Битола, 1983/84, 149.

улица има своја долговековна традиција. Иако има различни називи низ различни временски периоди во зависност од тоа кој е на власт, во турско 'руе' (Широк сокак), во српско „Краљ Петар“, за бугарско „Цар Борис“, во социјализмот „Маршал Тито“. Денеска е предвидено повторно да се нарекува „Широк сокак“ (што симболично може да значи потсетување на приматот што го имала Битола токму во османлиското владеење). Ова доведува до повторно враќање на традицијата на името и приматот што го имал градот во XIX и почетокот на XX век кога Битола го имала централното место во европска Турција. Денеска низ призмата на новите современи случувања, (живеењето во сегашниот миг, во современоста) ја покажува напредноста во моќта на сочувување на градска култура која кореспондира со современиот свет. Сега препознатливоста на пиење кафе на „Широк сокак“ (синтагма која за старите генерации и стари градски фамилии претставувало „вулгаризирање“ на оваа улица и губење на духот на градот што го имал), кај младите генерации и генерации кои подоцна се доселиле во градот претставува место каде може да бидеш виден.“ Со оваа трансформација во секојдневието кое изгледа како едно големо семејство, со задоволство се споделува денот и се дознаваат новите случувања во градот. Тоа не се само озборувања, тоа не се само политички поделби во која партија се припаѓа туку и живеење со секојдневните проблеми на граѓаните.

Секојдневието во оваа улица проследено во еден ден (пешачко движење во едно деноноќие) започнува со работното време на луѓето. Припремањето на кафулињата и кафеаните со утринско чистење и очекување на гостите. Како што забележуваат луѓето на оваа главна улица има т.н. „сатница“ се знае во кое време, на кои места од која старосна структура седнуваат, што кореспондира со етимологијата на поимот „корзо“ (место во градот каде што се собираат пешаци во определено време).<sup>2</sup>

Во утринските часови почнувањето со утринското кафе е на постарите луѓе кои се поздравуваат меѓусебно и си посакуваат добар ден. Потоа се луѓе кои користат пауза од работа или приватни „бизнисмени“ кои ги започнуваат своите утрински работи.

Најголемата фреквенција и динамика е во првата зона каде се кафулињата и најголема е посетеноста од младите генерации кои почетокот на денот го имаат по 12 часот. Во тој период се создава голема врева од музика и метеж. Излегувањето на младите во ова време претставува една модна ревија на облекување и комуникација со првото кафе, споделување од вечерните излегувања, договарања за тоа каде ќе се оди таа вечер и што има ново денес. Тешко е да се најде слободно место.

Во пладневните часови сè уште се кафулињата полни, но

динамиката на движење се намалува, луѓето се брзаат по работните часови да отидат дома.

Повторното излегување во попладневни часови, најчесто се семејни излегувања. Во вечерните часови повторно голема динамика и движење на младата популација. Тогаш покрај музиката од музичките системи има и организирани вечери со гостувања на диџеи или „жива свирка“.

Замирањето на оваа секојдневна динамика е по полноќ.

Интересно е да се забележи дека динамиката на движење зависи и од деновите во неделата. Во сабота и недела во претпладневните часови има повеќе фреквенција, што не е како секојдневното движење во текот на работната седмица. Во недела во попладневните часови има поголемо движење на населението од ромската популација. Динамиката на движење исто зависи и од сезоната, дали е лето или зима. Интересно е што и во зимскиот период масите остануваат надвор пред кафулињата. Тоа е резултат и на законот за забрана на пушењето, со што се забранува пушење, па така и во зимскиот период „Широк сокак“ е отворен за секојдневната навика на граѓаните.

Старите градски фамилии сè уште сакаат „Широк сокак“ да го нарекуваат „Корзо“, можеби како поприватлив термин за слободна и неврзана прошетка по главната улица. „Корзото“ во Битола, кое било исто на „Широк сокак“ има своја развојна фаза. Како се движеле определени старосни структури и која била нивната положба зависело во кој дел од улицата се движеле. Во вториот дел од пешачката зона од денешен „Епинал“ до „Камен мост“ каде била најголемата фреквенција, имало свои правила. Знаковната структура на ова корзо, тргнувајќи од хотел „Епинал“ кон „Камениот мост“ и било поделено во три дела: на десната страна оделе млади луѓе кои не биле во врска, во средишниот дел оделе луѓе кои се бирале меѓу себе, на левата страна омажени, кои се носеле „ала брацета“ – француски – за рака, или „ангажеа“ – под рака. И во самото „Корзо“ во различни периоди доаѓало до промени: забележано е дека битолското „корзо“ уште во 1936 година претставува место каде се шета без ништо да се работи, не заради чист воздух и прошетка. Корзото почнувало штом се стемни и се појавувале првите „корзиканци“, млади момчињ, а потоа студенти и момчиња до 24 години, 30-годишни кои излегуваат подоцна во точно време. Па се појавуваат „свезди“ со шушкови фустани, кои се препознаваат по својот социјален статус, богата, скромна, но заедничко им е ставање пудра и кармин. Околу девет часот се заминувало кон паркот „шеталиштето“ каде завршува корзото и

---

<sup>2</sup>Дигитален речник на Македонскиот јазик со правопис, <http://www.makedonski.info/search/%D0%BA%D0%BE%D1%80%D0%B7%D0%BE>

се одело до Александрово Брдо денеска познато Тумбе Кафе.<sup>3</sup>

Во осумдесеттите години: левата страна била најгусто посетена и било тешко да се помине, овде се млади луѓе, кои се пробиваат до своето друштво. Групи кои си чуваат свое место, така на пр. беше „зад бутки“, кај Барот, во средината шетаа парови, на левата страни ергени за женеење.

Денешното живеење на улицата „Широк сокак“ како феномен го одразува просторот во кој луѓето се движат, живеат, денешната моќ на оваа улица е секојдневната комуникација на луѓето во прифаќањето на популарната култура од Западот, но секако дека во Битола си има свои определени препознатливи белези, кои се интересни и за луѓето од страна.

Денешната популарна култура на комуникација низ пиеењето кафе е главната препознатливост. Семиотиката на кафето води потекло како култура од Истокот со користење на опијати кои биле прифатени од Западот да се вратат како одлика на Западот во претставување на комуникација. Битола можеби е токму тој спој на Истокот и Западот што го прави препознатлив отсекогаш. Ако бил во минатото тоа ориентот, како доминантен со прифаќање на западната култура, денеска по еден век тоа ќе биде спротивно Западот како доминантен со обележје од ориентот.

Битола бил град во кој градската култура има долга традиција на живеење. Тоа сè уште може да се забележи во комуникација на старите луѓе и тоа во нивниот начин на поздравување. Задржани се сè уште поздрави исполнети со турцизми, на пр. мерхаба, поздрав, берикатврсам, добро. \*\*\*

Секако дека следењето на времето во кое се живее е одлика и на животот во оваа главна улица.

За жал во овој миг е важно освен оваа појава која се одвива на главната градска улица, визуелната антропологија да ги следи кои се другите значајни содржини во градот. Што има своја идентичност денес во поширока смисла, кои се културните содржини, кои се новите размислувања, кои се новите сфаќања и погледи на светот.

Сè што се случува во денешното секојдневно живеење се рефлектира според општествените и културни влијанија.

Но, ова може да се забележи и во пошироки рамки со губење на духот на градовите и прифаќање на популарната култура од медиумите.

Прашање е, добро, ова се случува, но што може да произлезе од ова, каква култура може да следува.

---

<sup>3</sup>Историски архив Битола, весник „Нови сјај“, Битола, август, 1936, стр.4.

\*Наде Геновска Брачиќ, визуелна антропологија, етнолошки документарен филм „Широк Сокак“, Битола, 2012, Прв меѓународен фестивал на етнолошки документарен филм, Кратово, 2012, Македонија, фестивал МУВИ.04, Загреб, 2012, Музеј на современа уметност.

1. Константин Анастасов, Приод кон проблемот за ревитализација на амбиенталната улица „Маршал Тито“ во Битола, во Зборник на трудови, 4 -5, Битола, 1983/84, 149.

2. Дигитален речник на Македонскиот јазик со правопис, <http://www.makedonski.info/search/%D0%BA%D0%BE%D1%80%D0%B7%D0%BE>

3. Историски архив Битола, весник „Нови сјај“, Битола, август, 1936, стр. 4.

\*\* Ова особено може да се констатира и со поставување на графит на оваа улица „БИДИ ВИДЕН“

\*\*\* (Мерхаба - турски поздрав, берикатврсем - турски, добро е - поздрав на постарите луѓе кои своето утринско кафе го пијат во градската кафеана во хотел Епинал), (9.10.2012 год. Битола, Наде Г. Брачиќ).







Сл. 1



Сл. 2





Сл. 3



Сл. 4





Сл. 5



Сл. 6



## ИВАН КОТЕВ

### ОДРАЗОТ НА БАЛКАНСКИТЕ ВОЈНИ И ПРВАТА СВЕТСКА ВОЈНА ВО НАРОДНАТА ПЕСНА ОД СТРУМИЧКО

Балканските војни, како и Првата светска војна не донесоа ништо добро за Македонија и македонскиот народ. Под плаштот за ослободување на своите поробени браќа од петиполвековното турско владеење, балканските држави, всушност, се бореа за тоа, кој ќе зграби поголем дел од богатото колаче наречено Македонија.<sup>1</sup> Се редеа битка по битка, војна по војна, договор по договор – до Букурешкиот мировен договор од 1913 година, кога етничкото ткиво и географската целина на Македонија, благодарение на големите апетити на своите „браќа по крв и вера“ беше распарчано не на три, туку на четири дела. За тоа речито сведочи и Димо Хаџи-Димов<sup>2</sup> кој, осврнувајќи се на хронолозите во однос на македонското прашање, 1912 година ја оценува како „...судбоносна година за Македонија.“ Имено, балканските држави готват воен сојуз против Турција и ја засилуваат својата дипломатска активност. Во предвечерието на Првата балканска војна Бугарија и Србија склучуваат договор за сојуз во борбата против Турција. На тој договор му додаваат таен анекс и тајна воена конвенција. Со овие документи и пред почетокот на Војната почнало делењето на Македонија. Со оглед на фактот дека овој таен договор не останал многу време таен, македонските револуционери, меѓу кои Пере Тошев, Ѓорче Петров, Сандански, Хаџи-Димов и други, го кренале својот глас и му се спротивставиле. Тие овој договор со сите тајни анекси го оквалификувале како удар со нож во грбот на македонското ослободително дело.

И покрај сè, Македонците земаат масово учество во борбите против Турците, со надеж дека ќе се здобијат со долгоочекуваната слобода. Тие се бореле или во редовите на сојузничките армии, или користеле други форми на борба. „Владите на балканските земји го користеа расположението – готовноста на македонските бегалци да се борат за слободата на Македонија и ги подготвуваа, особено по Илинденското востание, за четнички акции во Македонија.“<sup>3</sup>

Војните завршија како завршија. „Сојузниците“ си го покажаа вистинското лице, особено за време Втората балканска, братоубиствена војна, кога жестоките судири меѓу довчерашните сојузници ги кршат

<sup>1</sup>Историја на македонскиот народ, ИНИ, Скопје, 2008, стр. 211-220.

<sup>2</sup>Димо Хаџи-Димов, македонското прашање, Мисла, Скопје, 1974, стр. 222-223.

<sup>3</sup>Ѓорѓи Абациев, Балканските војни и Македонија, Битола, 1992, стр. 106.

сите дотогашни конвенции што се однесувале за војната, исфрлајќи ја во преден план максимата дека во војната сè е допуштено. Крв се лиело во потоци низ земјата македонска.

Македонската историографија располага со бројни документи од тој темен и тажен период за Македонија и се има искажано по истите. Толку големи историски настани, како што се Балканските и Првата светска војна не можеле, а да не се одразат и прекршат во народната свест, за нив да не бидат испеани песни, раскажани настани што, како кажувања, се прераскажуваат и денеска... Но, за толку големите и судбоносни настани, нема испеано соодветен број песни. Тоа е затоа што овие борби не ги водел и не ги инспирирал македонскиот народ, туку соседите. Така, војните ги воделе други, само сцената била – Македонија.

Песните што се приложени во овој Зборник, се запишани од авторот на овој скромн труд. Песните, колку што знам, досега не се објавувани, освен, можеби, како варијанти. Со оглед на просторот со кој располагаам, нема да се осврнувам на песните, како од фолклористички, така и од книжевен аспект. Ги оставам како документ за едно време. Да се знае дека нашиот човек знаел и умеел да ги регистрира настаните и последиците од тие настани. Тој знае да го лоцира дури и виновникот за тешката состојба во која се наоѓал, вперувајќи го прстот кон Европа, од која толку многу очекувал, а толку малку, или ништо не добил. Го има тоа во песните. И тие се еден документ за нашата историја. Оти, историјата не е песна, ама песната, во голем број случаи е – историја. Во нив ќе сретнеме историски места и личности, случувања, битки, но и лични судбини и трагедии што се однесуваат на поплемниот дел од народот: опожарување, смрт на саканите и блиските, маки, страдања и ретко, ретко некој миг на капка среќа.

Иако постои можност за тематска поделба на песните, авторот на овие редови не го прави тоа од проста причина што песните се малку на број. Општо за сите е тоа, што тие се песни испеани во, или за виорот на Војните што се предмет на ова кратко излагање. Треба да го потенцирам фактот дека во овие песни се опеани настани што се случувале во границите на македонија, а не само во Струмица. Во нив ќе ја сретнеме и Битола, и Криволак, и Пирин Планина и Пелистер, и турската граница... Но, факт е дека се запишани во Струмица и Струмичко, па затоа и така се насловени.



## ПЕСНИ ОД БАЛКАНСКИТЕ ВОЈНИ

Били се Срби, Бугаре,  
низ таја пуста Битула,  
низ тија темни окопе;  
низ тија темни окопе,  
низ тија пусти рамнини...

(Народна песна)

## СЛ'НЦЕТО ИЗГРЕВА ОД ВИСОКИ ЧУКИ

Сл'нцето веч изгрева,  
од високи чукари.  
Млад јунак с којна излева  
од железните порти.  
Збогом мајко, збогом братја,  
збогом братја и сестри!  
Јас јотиван на Балкана,  
рај да дадам, душмани!  
И небето се замрежило,  
од димови, топови;  
реките са предојдели  
од јуначки крвови.

Забелешка: Песната е снимена на 04.04.1970 год. во с. Ново Село, Струмичко од Киро Чавкаров, род. 1911 год. Македонец, православен, земјоделец. Нема никакво образование.

Песната ја снимил и дешифрирал Иван Котев, фолклорист од Струмица.

## КАЖИ БРЕ, КАЖИ, ЃАФИР КАУРИН!

- Кажи бре, кажи, ѓафир каурин,  
до дек' е земја Македонија;

кажи бре, кажи, ѓафир каурин,  
до дек' е земја Македонија?  
- Ниш, Куманово, кумановско поле,  
Штип и Кочани, дури до Солуна;  
Ниш, Куманово, кумановско поле,  
Штип и Кочани, дури до Солуна!  
Таму живејат браќа Македонци,  
а между нивка клети шпијони;  
таму живејат браќа Македонци,  
а между нивка клети шпијони.  
Даски се бичат, спици се прават,  
на Македонци под нокти стават;  
даски се бичат, спици се прават,  
на Македонци под нокти стават.  
Фурни се паљат, железа се горат,  
на Македонци ф уста се стават;  
фурни се паљат, железа се горат,  
на Македонци ф уста ги стават.  
Нека да разбере цела Европа,  
какви маки тегљат Македонците;  
нека да разбере цела Европа,  
какви маки тегљат Македонците!  
Македонец се вика, пак на нози рипа,  
македонски песни весело пеје;  
Македонец се вика, пак на нози рипа,  
македонски песни весело пеје.

Забелешка: Песната е снимена на 18.04.1970 год. во с. Иловица, Струмичко, од Ѓорги Ангелов. Македонец, православен, земјоделец. Има завршено IV одд.

Песната ја снимил и дешифрирал Иван Котев, фолкорист од Струмица.

### ЕЛИЦА, МЛАДА ДОВИЦА

Елица, млада довица!  
Расплакала се, Елица.  
крај таја турцка граница,  
крај Стојанови бригади,  
на Стојан вели, говори:

- Стани ми, либе, Стојане!  
Кoj ќе ти гледа дечица,  
до осам - девет дечица,  
до осам - девет дечица?  
До осам - девет дечица,  
десето дете ф љуљчица?  
- Не мога, Елице, да стана,  
турцки ме куршум понижа,  
турцки ме куршум понижа,  
с лева страна, срцето!  
Црна ме земља покрила,  
очи ми пилци испија,  
очи ми пилци испија,  
коса ми змији пилеја!

Забелешка: Песната е снимена на 1.10.1970 год. во с. Ново Коњарево, Струмичко. Песната ја испеја Парашка Стојанова, родена 1929 година во с. Бадилен, Струмичко. Македонка, православна, земјоделка. Пејачката нема никакво образование.

Снимил и дешифрирал: Иван Котев, фолклорист од Струмица.

## ВЕТЕР ВЕЕ ГОРИ СНЕЖНИ

Ветер веје гори снежни,  
сам јунак с'с којна,  
знаме македонско носе,  
жални песни пеје;  
знаме македонско носе,  
жални песни пеје:  
„Македонијо, мајко мила,  
земјо поробена,  
разбуди си синовето,  
стига са спијале!  
Разбуди си синовето,  
стига са спијале!  
- Ајде, сички на уружје,  
крфта ни врије, не траје!  
Ах, љубовна домовино,  
крфта ни врије, не траје!  
Тај што носи машко срце,

македонско име,  
нек' запаши острата сабја,  
с Турчино да се бије;  
нек' запаши острата сабја,  
с Турчино да се бије.

Забелешка: Песната е снимена во село Робово, Струмичко, на 23.01.1972 година. Пееше Савета Котева, родена во с. Робово, Струмичко, 1909 година. Македонка, православна, земјоделка. Нема никакво образование.

Песната ја сними и дешифрира Иван Котев, фолклорист од Струмица.

### ПЕСНИ ЗА ПРВАТА СВЕТСКА ВОЈНА

Прва битка на Гулаш је била,  
Прва битка на Гулаш је била, ле, на Гулаш је била.  
Там је мајка сина јизгобила,  
Там је мајка сина изгобила, ле, сина изгобила.

(Народна песна)

### КРИВОЛАКА; КРИВОЛАЧКИТЕ ОКОПЕ

Тамо горе Криволака, криволачките окопе,  
тамо лежи младо јуначе сос девет рани.  
И до него милна сестра бинтове држи,  
и до него милна сестра бинтове држи.  
А јунак и вели, дума, дума јем говори:  
- Јас ќе умрам, мила сестро, младо ем зелено!  
Младо ем зелено, сестро, непољубено,  
младо ем зелено, сестро, непољубено.  
- Не бој ми се, мило братче, нема ти да умреш,  
не бој ми се, мило братче, нема ти да умреш!  
Ќе напишам до три писма на твојата мајка,  
ќе напишам до три писма на твојата мајка.  
Благи мелеме да донесе, љути рани да преврзе,  
благи мелеме да донесе, рани да ти врзе.

Песната е снимена на 09.04.1972 година во с. Ново Коњарево, Струмичко, а ја пее Стојанова Парашка, родена во село Бадилен, Струмичко, 1929 год.

Песната ја снимил и дешифрирал Иван Котев, фолклорист од Струмица.

## НА ВРХ НА ПИРИН ПЛАНИНА

На врх на Пирин планина,  
очаен глас се слуша,  
Македонија плаче:  
- Французи, Англичани,  
Германци, Талијани,  
сакат да сме под ропство!  
Но ние, Македонци,  
повеќе не седиме  
и ропство не трпиме,  
за слобода се бориме!  
Да бидеш ти, Европо,  
проклета и заклета,  
блуднице Вавилонска!

Забелешка: Песната е снимена на 29.03.2013 година во Струмица. Пееше Панче Бозов, стар 86 години, Македонец, православен, пензионер со завршено Занаецкиско училиште, познат мајстор – столар од Струмица.

Песната пее за Првата светска војна, а ја научил од татка си.

Снимил и дешифрирал Иван Котев, фолклорист од Струмица.

## ПРВА БИТКА НА ГУЛАШ

Прва битка на Гулаш је била,  
прва битка на Гулаш је била, ле, на Гулаш је била.  
Там је мајка сина јизгобила,  
там је мајка сина изгобила, ле, сина изгобила.  
Фтора битка на Битоља била,  
там је сестра брата изгобила, ле, брата изгобила.  
Трета битка на Криволак била,  
там је башта сина изгобила, ле, сина изгобила.  
Четврта битка на Јарбица била,

там је деца башта изгобила, ле, башта изгобила.  
Петта битка на Дојран је била,  
там је драга либе изгобила, ле, либе изгобила.

Забелешка: Пејачот мисли на Голаш. рид, месност близу село Костурино, Струмичко.

Песната е снимена на 10.04.1972 год. во с.Костурино, Струмичко. а ја пееше Јован Василев, слеп старец, роден во село Костурино, 1903 год. Песната ја снимил и дешифрирал Иван Котев. фолклорист од Струмица.

### КРАЈ БИТОЉА

Крај Битоља, в'ф укопи  
млад војник леже;  
крај Битоља, в'ф укопе,  
млад војник леже.  
Ја до него милна сестра  
бинтове држи;  
ја до него милна сестра  
бинтове држи.  
- Не ме дирај, милна сестро,  
скоро ќе умрам;  
не ме дирај, милна сестро,  
скоро ќе умрам!  
Популека, милна сестро,  
рани преврзвај;  
популека, милна сестро,  
рани преврзвај!  
Мојте рани, милна сестро,  
љуто ранени;  
мојте рани, милна сестро,  
љуто ранени.  
-Не бој ми се, милно братче,  
нема да умреш;  
не бој ми се, милно братче,  
нема да умреш!  
Ќе те нос'ме в град Битоља,  
в главна болница;  
ќе те нос'ме в град Битоља,

в главна болница.  
Таму има сенитаре,  
се твој дугаре,  
таму има сенитаре,  
се твој другаре.  
Они ќе те излекуват,  
нема да умреш;  
они ќе те излекуват,  
нема да умреш!

Песната е снимена во с. Секирник, Струмичко, на 16.04.1972  
год. од Ташка Панајотова, родена 1913 год. во с. Сушица.  
Снимил и дешифрирал Иван Котев, фолклорист, Струмица.





ЗАВОД ЗА ЗАШТИТА НА СПОМЕНИЦИТЕ НА КУЛТУРАТА И  
МУЗЕЈ – СТРУМИЦА

ЗБОРНИК НА ТРУДОВИ ВО СПОМЕН НА  
ЕМИЛИЈА ПЕТКОВСКА

За издавачот  
м-р Васил Ѓоргиев-Лиќин  
директор на Заводот за заштита на спомениците на културата и Музеј  
- Струмица

Лектор  
проф. д-р Снежана Веновска-Антевска

Компјутерска обработка  
Никола Новески

Печат  
БМ – АБА доо, Струмица

Тираж  
300 примероци

Печатењето на *Зборникот на трудови во спомен на Емилија Петковска*  
е помогнато од Министерството за култура на Република Македонија



Министерство за култура

